



UNIVERSIDAD CÉSAR VALLEJO

**FACULTAD DE DERECHO Y HUMANIDADES
ESCUELA PROFESIONAL DE CIENCIAS DE LA
COMUNICACIÓN**

Las redes sociales en la comunicación interpersonal en estudiantes
del 5to de secundaria de la Institución Educativa La Divina
Providencia 2022

**TESIS PARA OBTENER EL TÍTULO PROFESIONAL DE:
LICENCIADO EN CIENCIAS DE LA COMUNICACIÓN**

AUTORES:

Estrada Narrea, Brigitte Caroline (orcid.org/0000-0003-2307-8348)

Laynes Quispe, Geovanni Joel (orcid.org/0000-0001-6289-2786)

ASESOR:

Mag. Celis Castillo, Edward José (orcid.org/0000-0002-4697-3532)

LÍNEA DE INVESTIGACIÓN:

Procesos comunicacionales en la sociedad contemporánea

LÍNEA DE RESPONSABILIDAD SOCIAL UNIVERSITARIA:

Desarrollo económico, empleo y emprendimiento

LIMA – PERÚ

2022

DEDICATORIA

A mis papás y hermanos, que estuvieron desde el inicio de mi carrera, hasta la graduación.

En especial para mi padre Domingo. Que le prometí alzar mi título al cielo en donde me observa con cariño como en vida.

Geovanni Laynes Quispe

A mis padres, que con esfuerzo y sacrificio me dieron una buena educación y me inculcaron valores.

A mis hermanos que son lo mejor que tengo en mi vida; y a todas aquellas personas que confiaron en mí impulsándome a salir adelante, sin miedo al éxito.

Brigitte Estrada Narrea

AGRADECIMIENTO

Siempre a Dios que nos dio fuerzas para culminar con éxito nuestra investigación y nos condujo por el buen camino. Depositamos y agradecemos al creador por todo lo que tenemos hoy en día.

A nuestros padres Cesar Estrada y Margarita Narrea, Domingo Laynes y Carmen Quispe, por ser nuestro ejemplo de vida e inspiración y porque gracias al amor de ellos hemos podido salir adelante sin hundirnos en nuestros tropiezos. Gracias papás por hacernos perseverantes y enseñarnos el significado del éxito a través del esfuerzo.

Agradecemos también a nuestros queridos hermanos, Rubi, Gary, Gabriel, Cesitar y Gianmarco, por apoyarnos incondicionalmente y alegrarnos la vida. Nunca nos falten, porque son pieza importante en nuestras vidas.

A Lila, Ivonne, Kevin y Juan, ya que, gracias a ellos, se nos hizo menos complicado la elaboración de esta investigación, por su ayuda constante, consejos certeros y por no soltarnos en nuestros momentos de frustración.

A la Universidad Cesar Vallejo y a nuestro Asesor, el Mag. Edward Celis Castillo, por sus sabias enseñanzas y valiosos aportes en la elaboración de nuestra tesis. Asimismo, a la IE. La Divina Providencia, por abrirnos las puertas y permitirnos realizar nuestro estudio ahí.

Por último, agradecemos a nuestros compañeros de cuatro patas: Andy, Luna, Simba, Luna, Gayca, Tatto y Rila, por su amor y compañía en cada madrugada.

ÍNDICE DE CONTENIDOS

| | |
|--|-----------|
| Dedicatoria | ii |
| Agradecimiento..... | iii |
| Índice de contenidos..... | iv |
| Índice de tablas..... | v |
| Índice de gráficos y figuras | vi |
| Resumen | vii |
| Abstract | viii |
| I. INTRODUCCIÓN | 1 |
| II. MARCO TEÓRICO | 4 |
| III. METODOLOGÍA..... | 11 |
| 3.1. Tipo y diseño de investigación..... | 11 |
| 3.2. Variables y operacionalización..... | 12 |
| 3.3. Población, muestra y muestreo..... | 14 |
| 3.4. Técnicas e instrumentos de recolección de datos..... | 15 |
| 3.5. Procedimientos..... | 16 |
| 3.6. Método de análisis de datos | 17 |
| 3.7. Aspectos éticos | 18 |
| IV. RESULTADOS..... | 19 |
| V. DISCUSIÓN..... | 35 |
| VI. CONCLUSIONES..... | 40 |
| VII. RECOMENDACIONES | 42 |
| REFERENCIAS | 43 |
| ANEXOS..... | 47 |

ÍNDICE DE TABLAS

| | | |
|-----------------|--|----|
| Tabla 1 | Nivel de influencia de las redes sociales en alumnado del 5to de secundaria. | 19 |
| Tabla 2 | Nivel de Comunicación Interpersonal en alumnado del 5to de secundaria. | 20 |
| Tabla 3 | D1: Vicio por las redes sociales en estudiantes del 5to de secundaria. | 21 |
| Tabla 4 | D2: Descontrol en el uso de redes sociales en estudiantes del 5to de secundaria. | 21 |
| Tabla 5 | D3: Uso desmedido de redes sociales en estudiantes del 5to de secundaria. | 22 |
| Tabla 6 | Tabla cruzada de la influencia de redes sociales en la comunicación interpersonal en estudiantes del 5to de secundaria. | 23 |
| Tabla 7 | Prueba de Chi-cuadrado para precisar la influencia de las redes sociales en la comunicación interpersonal en estudiantes del 5to de secundaria. | 24 |
| Tabla 8 | Tabla cruzada del vicio por las redes sociales en la comunicación interpersonal en estudiantes del 5to de secundaria. | 25 |
| Tabla 9 | Prueba de Chi-cuadrado para precisar el vicio por las redes sociales en la comunicación interpersonal en estudiantes del 5to de secundaria. | 26 |
| Tabla 10 | Tabla cruzada del descontrol en el uso de redes sociales en la comunicación interpersonal en estudiantes del 5to de secundaria | 27 |
| Tabla 11 | Prueba de Chi-cuadrado para precisar el descontrol en el uso de las redes sociales en la comunicación interpersonal en estudiantes del 5to de secundaria | 28 |
| Tabla 12 | Tabla cruzada del uso desmedido de redes sociales en la comunicación interpersonal en estudiantes del 5to de secundaria | 29 |
| Tabla 13 | Prueba de Chi-cuadrado para precisar el uso desmedido de redes sociales en la comunicación interpersonal en estudiantes del 5to de secundaria. | 30 |
| Tabla 14 | Hipótesis general (prueba). | 31 |
| Tabla 15 | Hipótesis específica 1(prueba). | 32 |
| Tabla 16 | Hipótesis específica 2 (prueba). | 33 |
| Tabla 17 | Hipótesis específica 3 (prueba). | 34 |

ÍNDICE DE GRÁFICOS Y FIGURAS

| | | |
|------------------|--|----|
| Gráfico 1 | Diseño de investigación. | 11 |
| Gráfico 2 | Dimensión de la Variable Redes sociales. | 12 |
| Gráfico 3 | Dimensión de la variable Comunicación Interpersonal. | 13 |

RESUMEN

La presente investigación fue desarrollada con el objetivo de determinar la influencia de las redes sociales en la comunicación interpersonal en la I.E La Divina Providencia en Surquillo 2022. Para llevar a cabo este fin, se realizó un estudio de método cuantitativo, de tipo básica, no experimental y de corte transversal descriptivo, teniendo como población y muestra, a 60 alumnos del 5to de secundaria. Se aplicó la encuesta como técnica de estudio y se elaboró un cuestionario como instrumento, que consta de 25 preguntas con cinco opciones de respuesta en la escala de Likert y 1 dicotómica, las que tuvieron validación de profesionales expertos y presentaron un nivel de confiabilidad de 0,922 según Alfa de Cronbach, determinando así la alta fiabilidad de esta investigación. Luego de la recolección de datos y para el análisis de los mismos, se utilizó la estadística descriptiva e inferencial, lo que llevó a la conclusión de que las redes sociales influyen significativamente en la comunicación interpersonal en el alumnado del 5to de secundaria de la I.E La Divina Providencia, generando aislamiento, intranquilidad al no conectarse, dificultades en la comunicación y problemas para relacionarse.

Palabras clave: Redes sociales, comunicación interpersonal, influencia.

ABSTRACT

The present investigation was developed with the objective of determining the influence of social networks on interpersonal communication in the I.E La Divina Providencia in Surquillo 2022. For this purpose, a quantitative method study was carried out, of a basic, non-experimental type and of descriptive cross-section, having as population and sample, 60 students of the 5th year of secondary school. The survey was applied as a study technique and a questionnaire was developed as an instrument, consisting of 25 questions with five response options on the Likert scale and 1 dichotomous, which were validated by expert professionals and presented a reliability level of 0.922. according to Cronbach's Alpha, thus determining the high reliability of this research. After data collection and for their analysis, descriptive and inferential statistics were used, which led to the conclusion that social networks significantly influence interpersonal communication in students of the 5th year of secondary school of the I.E. La Divina Providencia, generating isolation, restlessness by not being able to connect, communication difficulties and relationship problems.

Keywords: Social networks, interpersonal communication, influence.

I. INTRODUCCIÓN

En la adolescencia, la comunicación interpersonal es vital para fortalecer lazos, ya que les brinda un soporte emocional para formar una identidad firme. La socialización debe ser fluida para llegar a su fin. Para una buena comunicación y transmisión del mensaje, emisores y receptores deben intercambiar roles, de manera que se realice una transición entre ellos (Chichirez y Purcărea, 2018).

A su vez, los roles de la comunicación también se cumplen en el mundo virtual, más conocido como redes sociales. La tecnología de comunicación masiva se ha apoderado de la sociedad, siendo una herramienta para la determinación de los comportamientos y la comunicación en los usuarios (Salzman, 2015).

Con la creación del internet en 1982, en EEUU, inició una nueva época en el mundo, ya era posible tener comunicación a larga distancia y en corto tiempo. La llegada de los smartphones, facilitó el uso de redes sociales para comunicarnos. Según García y Fernández (2016), las redes sociales en poco tiempo y espacio, captaron a millones de usuarios en el mundo y no ha existido medio de comunicación que haya superado ese récord. Estas han tenido mayor relevancia por su uso progresivo, teniendo como principales consumidores a los jóvenes.

En la guía “El uso responsable de la tecnología” de Orange (2018), en España: el 45,90% de los padres de familia, aseveran que les han facilitado por primera vez un smartphone a sus hijos después de los 14 años y que el 93,3% de los jóvenes, utilizan el celular para conectarse a redes sociales. Sin embargo, la frecuencia de uso más elevada recae en los jóvenes de 16 a 24 años. A su vez, en el trabajo titulado “Adolescentes, redes sociales y tecnología” elaborado por Anderson y Jiang (2018) nos comparten que, en Estados Unidos, el 95% de los adolescentes de 13 a 17 años posee un teléfono inteligente y el 45% de ellos están pendientes a las notificaciones.

El uso de plataformas virtuales de comunicación se ha vuelto indispensable en los jóvenes en otros continentes y para Clark et al. (2018), repercuten de manera negativa, generando en ellos aislamiento social, problemas al expresarse o cambio de comportamiento cuando no están inmersas en ellas.

La tecnología les brinda la posibilidad de creer que están en compañía, haciéndoles sentir diferentes emociones que no hallan fácilmente en la vida real. El dilema está en que se crean relaciones superficiales, con poca profundidad, generando un vínculo limitado y esto puede causar que los jóvenes no puedan relacionarse fuera del mundo virtual (Turkle, 2011).

Diversas investigaciones evidenciaron que hay perspectivas positivas y negativas en las redes sociales. En el ámbito positivo, el uso de estas destaca por permitir interactuar de manera fácil con otras personas. Y en el ámbito negativo, se corre el riesgo de perder el contacto físico y se incrementa el comportamiento solitario. La tecnología y las redes sociales se convirtieron en un factor necesario para la comunicación, es una nueva manera de interactuar socialmente encaminando la existencia subjetiva del hombre, el cual origina la modificación de su conducta y relaciones interpersonales (Espinoza y Rodríguez, 2017).

The Global State of Digital (We Are Social & Hootsuite, 2021), en su reporte anual, apuntó que el 52% de las personas usan redes sociales; en Perú, se hizo una encuesta entre personas de 18 a 70 años (Ipsos, 2021) donde se determinó, qué redes sociales se usan con más frecuencia y son: WhatsApp, Tik Tok, Facebook e Instagram, utilizadas tanto para trabajar como para distraerse. El objeto de las redes sociales es satisfacer las necesidades de ocio y distracción con una propuesta lúdica y llamativa, pero esto puede perjudicar su educación y socialización (Espinell et al., 2021).

Los alumnos del 5to de secundaria del colegio “La Divina Providencia” son cibernautas tanto de la computadora como de los teléfonos celulares, de acuerdo a lo señalado líneas arriba por Turkle (2011). La comunicación interpersonal estaría siendo desplazada por la digital de manera que esto nos lleva a reflexionar sobre este tipo de comunicación, por lo que se planteó la siguiente interrogante: ¿Cómo influyen las redes sociales en la comunicación interpersonal en estudiantes del 5to de secundaria de la Institución Educativa La Divina Providencia Surquillo?

Las redes sociales se inventaron para la facilidad de la comunicación a largas distancias y el traslado de información. Por consiguiente, esta investigación busca por medio de la aplicación de conceptos básicos y teorías de la comunicación

interpersonal, comprender la influencia del uso de las redes sociales en la comunicación interpersonal del alumnado del 5to año de secundaria. Este estudio fue importante debido a que va a aportar los conocimientos necesarios para que futuros colegas puedan utilizarlo como base en sus investigaciones.

Así mismo, tiene relevancia para la sociedad ya que permite conocer la problemática en la población de estudio y estas podrán ser de aporte teórico para ser incorporado como conocimiento a las ciencias de la comunicación. Por tanto, se busca determinar si el uso de las redes sociales influye significativamente en la comunicación de los adolescentes en la actualidad.

Esta investigación se justifica de manera práctica porque pretende optimizar los hábitos de uso de redes sociales en los jóvenes del 5to de secundaria de la I.E La Divina Providencia, tanto en su hogar como en su colegio. Además, es importante para los padres de familia y el centro educativo porque permitirá mejorar los canales de comunicación.

Se justifica metodológicamente, porque se utilizará como herramienta de estudio el cuestionario y como técnica, la encuesta, para poder llegar a resultados precisos que nos permitan conocer qué tanto influye el uso de las redes sociales en la comunicación interpersonal en los alumnos del 5to de secundaria de la I.E La Divina Providencia. Además, saber si el uso excesivo de las redes sociales está involucrado con deteriorar la comunicación interpersonal en los jóvenes.

Por tanto, se presentó como objetivo general, determinar la influencia de las redes sociales en la comunicación interpersonal en estudiantes del 5to de secundaria de la Institución Educativa La Divina Providencia Surquillo. De igual modo, se ha planteado como objetivos específicos 1. Describir la influencia del vicio por las redes sociales en la comunicación interpersonal en estudiantes del 5to de secundaria. 2. Analizar la influencia del descontrol en el uso de las redes sociales en la comunicación interpersonal en estudiantes del 5to de secundaria. 3. Determinar la influencia del uso desmedido de las redes sociales en la comunicación interpersonal en estudiantes del 5to de secundaria.

II. MARCO TEÓRICO

En esta investigación se recurrió a diferentes antecedentes. En el ámbito Internacional y nacional:

Iniciando con el artículo científico “Comunicación Interpersonal Mediada: Una Nueva Forma de Interacción social en la era digital” realizada por Candrasari (2019), analizó la comunicación interpersonal a través de Facebook como una nueva alternativa de correlación y cómo es el intercambio de ideas en la plataforma. El artículo busca saber cómo los usuarios interactúan entre sí en el entorno de las redes sociales. Fue realizado en un grupo de 5050 mujeres en edad reproductiva unificadas en una comunidad por la similitud de su profesión y esta fue creada en el año 2012. Se utilizó la teoría de la información social y el método de investigación fue la netnografía, que básicamente es la etnografía, pero en internet, el cual se define como el estudio y registro sistemático de las culturas humanas, en este caso en las redes sociales. Se obtuvieron los datos por medio de herramientas como la observación participante, estudio literario y entrevista profunda. El resultado fue muy favorable al demostrar que Facebook es una plataforma amigable para fomentar las relaciones interpersonales; tan similar como hablar presencialmente ante un receptor al hacer comunicación e interacción con amigos Facebook; y construir relaciones sociales.

En la siguiente investigación titulada “El efecto de las redes sociales en el comportamiento introvertido y la calidad de la comunicación interpersonal de Estudiantes en Escuelas Primarias” realizada por Adrianto y Ariesta (2018), analiza la incidencia de redes sociales sobre el comportamiento introvertido y la calidad de comunicación interpersonal en estudiantes de primaria en Jakarta, Indonesia. Su objetivo es conocer el vínculo de las redes sociales y las apps con las personas, sobresaliendo WhatsApp, identificando el uso moderado o una adicción. La población en este estudio fueron 143 estudiantes del 6to de primaria de cinco distintos centros de estudios.

Este estudio, utiliza el método de investigación retrospectivo o el método de post facto. La técnica de muestreo determina la recolección de datos usando

cuestionarios y métodos de entrevista. Para la técnica cuantitativa de análisis estadístico utilizaron el software llamado Producto de Estadística y Solución de Servicio (SPSS). Los resultados fueron que las redes sociales influyen en la conducta del menor al permanecer mucho tiempo conectados y no tener un control por parte de los padres y profesores. Tiene un impacto negativo al ser muy antisociales por estar muy absortos a las plataformas en vez de socializar con sus compañeros.

Continuando con los antecedentes, ubicamos la investigación llamada “Redes sociales y aplicaciones de móvil: uso, abuso y adicción” elaborado por Isidro de Pedro y Moreno (2018), el cual indaga el uso de la aplicación WhatsApp específicamente como un medio comunicativo importante en el transcurso del día, pero su uso excesivo a tergiversado su objetivo principal en la comunicación. La investigación pretende denotar las repercusiones del abuso y descontrol de redes sociales en jóvenes. Se elaboró una encuesta ad hoc, constituida por 56 preguntas, que fue aplicada a 226 personas mayores de 18 años.

El resultado fue desfavorable al tener un alto índice de porcentaje en el uso constante de redes sociales. Ante la necesidad de comunicarnos, poseemos los equipos móviles las 24 horas y al poder compartir ubicación y hora de última conexión (específicamente en WhatsApp) se genera en la persona el controlar a otra. Y, por ende, conlleva a una dependencia de las redes.

Por otro lado, tomando en cuenta el artículo “Comunicación interpersonal en sitios de redes sociales: Una investigación en el marco de la teoría de los usos y la gratificación” de Temel y Ozmelek (2018), se tuvo como objetivo determinar el propósito de las personas utilizando las redes sociales para dialogar, especialmente para la comunicación interpersonal en términos de la teoría de usos y gratificaciones. Para su aplicación metodológica, el trabajo de carácter cualitativo, evaluó los resultados con entrevistas en profundidad basadas en la clasificación del modelo “Uso de los Medios como Acción Social” (MASA) que clarifica el uso de los medios por parte del pueblo como movimiento social. Los participantes fueron 10 jóvenes de postgrado de la Universidad de Ege (Turquía) y se concluyó que las redes sociales satisfacen las necesidades en las cuatro dimensiones (informativo,

relacional, expresivo y estratégico) pero no pueden reemplazar la comunicación presencial.

Chempén (2017), en el estudio denominado “Influencia del uso de mensajería de WhatsApp sobre la comunicación interpersonal en los estudiantes del quinto año de secundaria de la I.E. Manuel Seoane Corrales del distrito de Mi Perú, 2017”, tuvo como objetivo definir la influencia que existe entre el WhatsApp sobre la comunicación interpersonal, de tipo básica, utilizando el diseño de estudio no experimental, nivel descriptivo causal - transversal, cuyo enfoque fue cuantitativo y la técnica usada fue la encuesta. Se concluyó que el usar excesivamente la mensajería de WhatsApp influye de manera significativa sobre la comunicación interpersonal, el cual ocasiona dependencia a esta plataforma, problemas en las relaciones interpersonales, aislamiento y el desplazo a la comunicación directa y dinámica entre dos a más personas.

Según Mauricio (2019), en la investigación denominada “Uso de las redes sociales en estudiantes de secundaria de una institución educativa privada de Ate Vitarte”, tiene como objetivo establecer los niveles de uso de las redes sociales, identificar las redes sociales que más utilizan los adolescentes y la frecuencia con la que lo usan. Dicho estudio fue de tipo básica, de diseño descriptivo, que se realizó a través de cuestionario. Llegando a concluir en porcentaje mayor de adolescentes usa las redes sociales en un nivel medio, que no hay diferencia de porcentaje de uso en cuanto a sexo, sino a edad en donde los adolescentes de 15, 16 y 17 años de edad se ubican en nivel medio con ascendencia para alto. Además, la red social que usan más es el Facebook y lo utilizan para mantener amistades y estar en contacto con familiares, realizar trabajos académicos y para entretenerse.

También Anahui y Martiarena (2019), en la investigación denominada “El Facebook, Twitter e Instagram y su incidencia en la comunicación interpersonal entre los estudiantes de la UNSAAC”, realizada con la finalidad de evaluar la incidencia de las redes mencionadas en las relaciones interpersonales de los estudiantes de la UNSAAC del Cusco. Su diseño de estudio fue no experimental básico, también descriptivo correlacional y la encuesta fue el instrumento utilizado, concluyendo que las aplicaciones sociales mencionadas, complementan a la

comunicación interpersonal, debido a que los estudiantes le dedican gran parte de su tiempo a comunicarse mediante ese medio e igualmente de forma personal y físicamente, mediante la comunicación directa entre sus compañeros y amigos.

Asimismo, Ortega (2021), en la tesis denominada “Adicción a las redes sociales en estudiantes de una universidad privada de Chiclayo, agosto - diciembre 2020”, se realizó con el propósito de precisar los niveles adictivos dirigido a redes sociales en los futuros psicólogos del centro de estudios mencionado, evaluando la debilidad que tienen al usar redes sociales, la obsesión por ellas y el excesivo uso de las mismas. Con una investigación básica, descriptivo y de diseño no experimental, se obtuvo como conclusión que el 51% de estudiantes de dicha universidad, se encuentran en un grado medio, el 38% en grado alto y solo el 11% en grado bajo de adicción a las redes sociales, siendo una señal de alerta.

En conexión a las redes sociales, son plataformas virtuales de forma gratuita o de pago, que permiten interactuar socialmente en base a un intercambio de información, pensamientos u opiniones, mayormente entre amigos, compañeros de trabajo y familiares, el cual comparten el mismo interés, provocando en los usuarios transmitir mayor seguridad y personalidad extrovertida a la habitual (Saco, 2019).

Según Hernández-Sampieri et al. (2017), el rol de todos los medios sociales es indispensable en la vida humana, ya que ha impactado a nivel mundial, creando la oportunidad de que las personas se relacionen entre sí y generen vínculos afectivos o laborales. Esto permite que los usuarios fijen un intercambio expansivo y activo, conectándose con su entorno o explorando lazos con nuevas personas.

Arab y Díaz (2015), indican que las redes sociales pueden llegar a ser un arma peligrosa de doble filo, porque no solo brindaría la oportunidad de conservar y profundizar relaciones que se generaron de forma presencial, descubrir un nuevo soporte para la resolución de problemas o reconocer su identidad desarrollando sus habilidades, sino también se corre el riesgo de volverse adictos, de ser dañados por el ciberacoso, de volverse una distracción o de generar relaciones superfluas con extraños.

Según Ureña et al. (2011), las redes sociales son clasificadas de la siguiente manera:

Redes sociales indirectas, donde comparten la información de un determinado tema y dan la opción de no tener un perfil visible. Destacan: Los Blogs, las Wikis y los foros.

Redes sociales directas, son aquellas que permiten compartir con los demás usuarios temas de interés mutuo e interactuar con ellos en la misma igualdad de condiciones. Se puede recepcionar selectivamente la información que otros usuarios comparten. Destacan: Facebook, YouTube y Twitter. Dentro de este tipo se encuentran:

Las Redes sociales verticales, construidas en base a una temática delimitada. Los usuarios pueden unirse por un tema específico, como postear fotos o videos (Instagram), buscar trabajo y crear relaciones laborales (LinkedIn).

Las Redes sociales horizontales, son generalistas, no están orientadas a un tipo de usuario ni actividad en específico. Coexiste todo tipo de interés y temas. (Google, Facebook y Twitter).

Por otro lado, están clasificadas en 3 dimensiones, (Escrura y Salas, 2014):

Vicio, se define como la intranquilidad y necesidad de conectarse, otorgándole mayor atención a lo que ocurre en las redes sociales, a su vez logra generar ansiedad siempre y cuando no sea factible la conexión.

Descontrol en el uso, es la Inhabilidad de medir el tiempo que el usuario dispone a conectarse ocasionando la desatención de otras tareas.

Uso desmedido, es el tiempo desmesurado asignado a permanecer en las redes sociales. Al usuario se le dificulta reducir la duración de conexión.

Respecto a la comunicación interpersonal, es el proceso de interactuar e intercambiar un mensaje con una o más personas con la finalidad de alcanzar objetivos trazados. Ahora se hace una investigación mucho más profunda

abarcando temas políticos, científicos, económicos, etc. a fin de abonanzar las interrelaciones y fortalecer la identidad de cada persona (Zayas, 2011). Para Macken (2017), sea por distintos medios presenciales o virtuales, la comunicación interpersonal se da entre dos o más individuos. Incluyen factores no verbales, paraverbales y verbales funcionando individual y grupalmente; y Romeu (2015) complementa como una relación recíproca con el otro a través de la cual los involucrados se reconocen en su esencia para su bien común.

Para el proceso de comunicación nos basamos en el Modelo de Berlo (1969) iniciando con la fuente de la comunicación: que nos describe a una o más personas con una razón, objetivos para comunicar y agregando factores personales como actitudes, conocimientos o sistemas sociales. El mensaje: corresponde a la información dada por la fuente. El canal: por donde remite el mensaje. Y por último el receptor: es quien termina de cerrar la comunicación recibéndola. Para una buena comunicación interpersonal se requiere todos los componentes y con las mismas habilidades.

En el proceso de comunicación con redes sociales, Alvarado (2019) define que los medios sociales han aportado lazos sin restricciones y de manera rápida; Van Dijck (2016), considera que estas redes prevalecen en el comportamiento humano gracias a que se crearon los “espacios virtuales” en donde se realiza el intercambio informativo de la misma forma que hacerlo presencialmente.

De la comunicación interpersonal conocemos tres variantes: la comunicación oral, no verbal y escrita; sin embargo, Jurado et al. (2017) añaden un ítem más con la comunicación digital presenciada en esta década.

En ese sentido, Zayas (2011) clasifica los tipos de comunicación interpersonal a través de la utilización de signos. De manera verbal, se comunica a través de un lenguaje ya establecido como el habla o el escribir. De manera no verbal, se transmite un mensaje utilizando un lenguaje de manera expresiva sin la utilización de una voz; más conocido como lenguaje de señas. Y finalizando, la paralingüística, son procedimientos cuasi-verbales; en una pausa, un llanto, una risa o bostezo se transmite un mensaje al receptor.

Implementando el uso de teorías de la comunicación, consideramos los usos y gratificaciones realizados por Katz et al. (1974), teniendo como objeto de estudio la comunicación de masas. Ellos exponen la necesidad de la persona por consumir cierto medio para gratificar la necesidad. Ya la persona podría elegir qué ver, leer o escuchar ante la creación de nuevos programas o escritos. Llevándolo a nuestra actualidad, existen infinidad de redes que nos ofrecen chatear e interactuar. Con ello tenemos el libre albedrío de elegir las.

Ifinedo (2016), plantea la aplicación de la teoría de usos y gratificaciones y proceso de influencia en la aceptación de redes sociales. En sus resultados dieron valores sobre la necesidad de los jóvenes de Latinoamérica en la adopción del autodescubrimiento, el valor del entretenimiento y el mantenimiento de la conectividad interpersonal a través de las redes. Un aporte importante en base a la teoría antes mencionada.

Con bases teóricas de los seis grados de separación por Karinthy (1929), esta investigación asevera que cualquier ser humano puede estar conectado a través de 5 intermediarios y puede existir una conexión con personas populares o lejanas de conocer. Con la llegada de internet y sus redes, la facilidad de conocer gente a kilómetros de distancia se hace corta gracias a los usuarios creados.

Por último, la teoría de las redes sociales según Plottier (2014), quien define las relaciones sociales unificadas en grupos, comunidades y organizaciones en el mundo virtual. La comunicación y su interacción se han visto modificadas por la llegada de las redes. Esto también afecta la comunicación directa que conocemos, dado que se interactúa más con gente lejana que con la familia directa y es posible enterarnos de acontecimientos a kilómetros de distancia tan solo con abrir la aplicación. Con el uso masificado de la telefonía móvil e internet, se ha transformado como el medio de comunicación cotidiano de la humanidad.

III. METODOLOGÍA

3.1. Tipo y diseño de investigación

Tipo de investigación

La presente investigación fue de enfoque cuantitativo, ya que tuvo como finalidad la medición de las variables desarrolladas. Además, fue de tipo básica, toda vez que pretende incrementar conocimientos sobre dichas variables, recopilando información previa y contrastarlas con las fuentes teóricas antecesoras con el objetivo de exhibir nuevos conocimientos (Esteban, 2018).

Diseño de investigación

El diseño utilizado para este estudio fue el no experimental, porque según Pino (2018), se le designa así a la investigación que no manipulará intencionalmente las variables, solamente se encarga de observar y describir los fenómenos en su estructura natural.

De la misma manera, fue de corte transversal descriptivo, puesto que la información conseguida fue de un periodo de tiempo definido. El factor primordial definitorio de la investigación transversal es la evaluación de un punto preciso y definido en el tiempo, a diferencia de los estudios longitudinales que implican un seguimiento a lo largo del tiempo (Cvetkovic et al., 2021).

Gráfico 1: Diseño de investigación

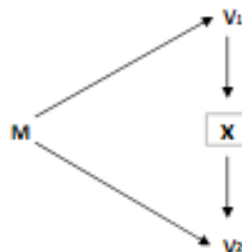

En dónde:

- M: Estudiantes del 5to de secundaria que asisten de manera presencial
- V1: Redes sociales
- V2: Comunicación interpersonal
- X: Influencia de la V1 en la V2

3.2. Variables y operacionalización

Cabe señalar que esta investigación estudió cómo influyen las redes sociales en la comunicación interpersonal en los estudiantes del 5to de secundaria de la I.E La Divina Providencia. Empezaremos por detallar las variables empleadas en el estudio:

Variable N° 1 = Redes sociales: variable independiente / cuantitativa.

Variable N° 2 = Comunicación interpersonal: variable dependiente / cuantitativa.

Variable N° 1. Redes sociales

Definición conceptual

Las redes sociales son herramientas diseñadas para la comunicación e interacción de las personas, sirven como fuente de información y ofrece la posibilidad de interconexión pudiendo ser de manera positiva o negativa (Buxarrais, 2016).

Definición operacional

La variable Redes sociales ha sido medida con el conjunto de puntuaciones obtenidas del cuestionario que consistió en 17 preguntas, con cinco alternativas de respuestas, según la escala de Likert para aclarar los de influencia alto, medio o bajo de redes sociales, por medio de dimensiones como: vicio, descontrol en el uso y uso desmedido.

Gráfico 2: Dimensión de la Variable Redes sociales

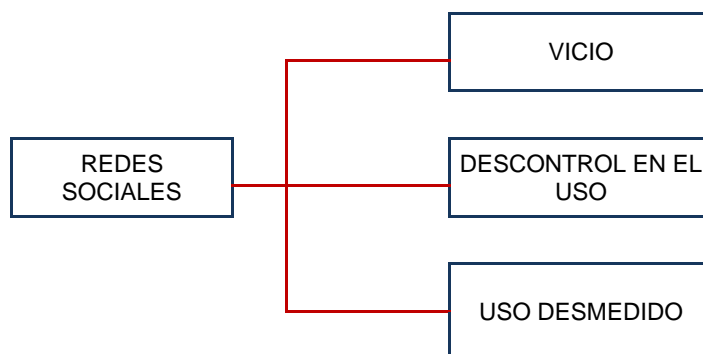

Se consideró como dimensiones de las redes sociales, el vicio, que representa la inquietud de los estudiantes al no acceder a las redes sociales de forma continua ocasionando la fantasía de estar conectados; el descontrol en el uso, corresponde a la pérdida de control y el deseo de no interrumpir su conexión por las demás actividades y el uso desmedido, es la desproporción del tiempo al usar las redes sociales, generando la carencia de autocontrol en ello.

Escala de medición

Para la variable redes sociales de esta investigación, fue usada la escala de medición ordinal, pues existe un orden referente a lo que se busca medir, tal como lo menciona Pino (2018), dicha escala corresponde a un grado de medición que se instituye de manera ordenada, sin variaciones.

Variable N° 2. Comunicación interpersonal

Definición conceptual

Procedimiento de interacción comprometiendo a dos personas o más. La comunicación está presente en varios ámbitos profesionales y es indispensable para trazar y concretar objetivos (Zayas, 2011).

Definición operacional

La variable de Comunicación Interpersonal fue calculada con el conjunto de puntuaciones obtenidas del cuestionario que consistió en ocho preguntas con cinco alternativas de respuestas, según la escala de Likert. Las dimensiones son la comunicación verbal, no verbal y paralingüística.

Gráfico 3: Dimensión de la variable Comunicación Interpersonal.

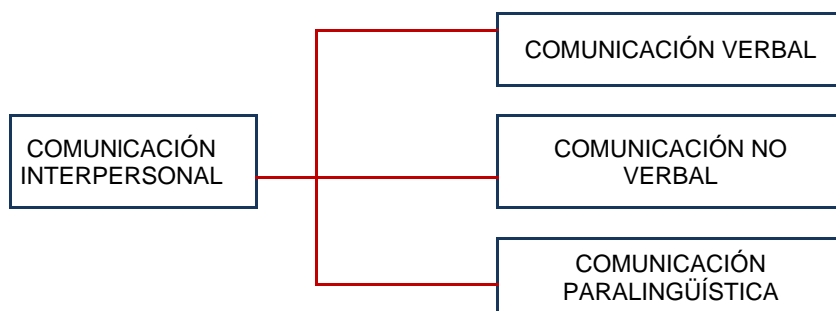

En las dimensiones de la segunda variable se examinó, la comunicación verbal, que utiliza un lenguaje sea de manera escrita u oral; la comunicación no verbal que es la información transmitida con el lenguaje corporal y la comunicación paralingüística que contextualiza el mensaje como el tono de voz

Escala de medición

Para la variable de comunicación interpersonal, se utilizó la escala de medición ordinal, pues existe un orden referente a lo se busca medir, tal como lo menciona Pino (2018), dicha escala corresponde a un grado de medición que se instituye de manera ordenada, sin variaciones.

3.3. Población, muestra y muestreo

Población

La población fue integrada por estudiantes del 5to de secundaria que llevan sus clases de manera presencial de la Institución Educativa La Divina Providencia ubicada en el distrito de Surquillo.

Según Berryman (2020), define a la población como el conglomerado de seres de la misma especie que coexisten con criterios y especificaciones determinadas como vivir en el mismo lugar.

Muestra

Es la selección delimitada de la población definida con datos precisos y representa a la población generalizada en un inicio (Hernández-Sampieri et al., 2017).

La muestra de este estudio fue constituida por la totalidad de la población, que vienen a ser el alumnado del 5to de secundaria que asisten de manera presencial, los cuales serán en total 60 alumnos en el intervalo de edades entre 16 a 18 años.

Muestreo

El muestreo que se aplicó en esta investigación fue el probabilístico. Este tipo se caracteriza porque se usa el método de selección aleatoria, basándose en que todos los individuos de la población cuentan con las mismas oportunidades de selección al tener características similares (Hernández-Sampieri y Mendoza, 2018).

3.4. Técnicas e instrumentos de recolección de datos

Toda la información obtenida en esta investigación fue a través de encuestas, realizadas a 60 alumnos de la Institución educativa La Divina Providencia, debido a que se preparó preguntas específicas para medir las variables de estudio, llámense redes sociales y comunicación interpersonal.

Según Story y Tait (2019), el objetivo principal de las encuestas es la buena resolución mediante los cuestionamientos planteados y poseen ítems más breves para una mejora en la tasa de respuesta.

El cuestionario fue utilizado como instrumento de acopio de datos, que consta de 26 preguntas, puesto que Taherdoost (2016), define que es uno de los principales instrumentos para recopilar información relevante del encuestado con diversas preguntas con el fin de analizarlo y obtener resultados verídicos; especialmente en las investigaciones de esta índole. Las alternativas de respuestas fueron: nunca (1), poco probable (2), a menudo (3), muy probable (4) y siempre (5), arrojando así un puntaje clasificado en bajo, medio y alto según la escala de Baremo.

Validez

Los instrumentos establecidos para la investigación realizada, presentaron la validez necesaria para la ejecución del cuestionario de 26 preguntas (una de ellas es dicotómica), con cinco alternativas de respuesta de acuerdo a la escala de Likert (anexo 3). Dicho instrumento fue validado por tres profesionales con el grado y la experiencia necesaria para realizarlo (anexo 4).

Además de pasar sus validaciones por la prueba de Aiken para obtener una fuerte confiabilidad. Se obtuvo una aceptación del instrumento por criterio de 0.94, lo cual nos respalda con una validez fuerte (anexo 5).

Confiabilidad

Para efectos de calcular el nivel de confiabilidad de la escala utilizada, se evaluó el coeficiente conocido como Alfa de Cronbach, mediante el soporte de la herramienta estadística SPSS. Este sirve para la medición de la fiabilidad proporcionando datos sólidos (Ventura, 2019). En ese sentido, la tabla a continuación presenta el resultado arrojado por la mencionada herramienta:

| Alfa de Cronbach | N de elementos |
|------------------|----------------|
| ,922 | 25 |

Con los resultados obtenidos por la herramienta estadística SPSS, se logró determinar un valor de Alfa de Cronbach de 0.922. En ese sentido, este resultado nos permite determinar que nuestro instrumento cuenta con un alto nivel de confiabilidad (anexo 6).

Según el análisis de la consistencia del Alfa de Cronbach, el valor varía entre el 0 y 1.0, precisando que si el valor supera el 0,8 corresponde a un nivel alto el cual indica mayor consistencia, por ende, alta fiabilidad. En cambio, si el valor está en el rango de 0 al 0.2 se considera muy baja la fiabilidad.

3.5. Procedimientos

Primero, se solicitó el permiso debido a la Institución La Divina Providencia para realizar la encuesta al alumnado del 5to año de secundaria, así como el rango de horario en el que se podrá encuestar a los estudiantes de manera colectiva y anónima.

En segunda instancia, se realizó una reunión con los padres de familia y la dirección para que den conformidad y autoricen a sus menores hijos a llenar el cuestionario. A su vez, se elaboró el cuestionario para establecer la validez y confiabilidad del presente estudio.

En tercera instancia, se aplicó la encuesta por medio del cuestionario a los estudiantes. Se ingresó a las aulas que nos permitieron el acceso y se les incentivó a responder las preguntas con veracidad.

En cuarta instancia, se procedió a recoger la información, el cual fue procesada en el programa Excel (versión 2020) y tabulada por medio del programa IBM SPSS Versión 25 con la base de datos previamente efectuada.

Por último, se obtuvieron los resultados requeridos y se redactaron las conclusiones del trabajo y recomendaciones basadas en las respuestas conseguidas de la investigación.

3.6. Método de análisis de datos

La recaudación de la información cuantitativa es un desafío y la síntesis de la información debe ser transparente para la aplicación de datos estadísticos (Pacheco et al., 2020).

Posteriormente a la aplicación del cuestionario, se procedió a ingresar la información organizada y redactada al programa Microsoft Office Excel, para las dos variables, tanto dependiente como independiente.

Luego dichos datos se trasladaron al software IBM SPSS Versión 25, obteniendo el análisis estadístico que se requería para contrastarlo con las hipótesis.

Se realizaron dos tipos de análisis, el descriptivo, que se utilizó las tablas donde arrojaron la frecuencia y porcentaje; y el inferencial, en el cual se utilizó la prueba Chi cuadrado para determinar los niveles de influencia de las redes sociales en la comunicación interpersonal.

3.7. Aspectos éticos

La presente investigación da conformidad al aspecto ético, toda vez que se efectuó con información veraz, de forma original y auténtica. Se respetó la confiabilidad de la información otorgada por la institución educativa y la confidencia sobre la identidad de los estudiantes que participaron de la encuesta.

Los resultados que se obtuvieron, son reflejo de la encuesta que se aplicó a los estudiantes, el cual fue validado por expertos.

Se utilizaron fuentes confiables, las cuales están respaldadas por autores citados de manera correcta, colocándolas en la bibliografía según corresponde.

Asimismo, dicho estudio cumple con la guía de elaboración de tesis de la Universidad y se consideró fielmente la realización según las normas APA, séptima edición.

IV. RESULTADOS

Análisis descriptivo de variables y dimensiones

El acápite a continuación presentó el detalle de los análisis cuantitativos y estadísticos que fueron posibles realizar a través de la utilización de la herramienta SPSS y los resultados fueron analizados por la misma.

En ese sentido, la tabla a continuación mostró el nivel de influencia de las redes sociales en los alumnos del 5to de secundaria:

Tabla N°1

Nivel de influencia de las redes sociales en alumnado del 5to de secundaria.

| | | Frecuencia | Porcentaje |
|--------|--------------|-------------------|-------------------|
| Válido | BAJO | 11 | 18,3 |
| | MEDIO | 23 | 38,3 |
| | ALTO | 26 | 43,3 |
| | Total | 60 | 100,0 |

Nota: Encuesta aplicada y realizada por el alumnado del 5to de secundaria.

Al respecto, con la información obtenida con las encuestas realizadas, arrojaron que las redes sociales tienen un nivel de influencia alto con el 43.3% de los estudiantes. En ese sentido, podemos interpretar a partir de este alto porcentaje que la influencia de redes sociales aporta positivamente a la hipótesis planteada.

Tabla N°2

Nivel de Comunicación Interpersonal en alumnado del 5to de secundaria.

| | | Frecuencia | Porcentaje |
|--------|--------------|-------------------|-------------------|
| Válido | BAJO | 13 | 21,7 |
| | MEDIO | 17 | 28,3 |
| | ALTO | 30 | 50,0 |
| | Total | 60 | 100,0 |

Nota: Encuesta aplicada y realizada por el alumnado del 5to de secundaria.

En ese sentido, a partir de los resultados arrojados se determinó que existe un nivel alto de comunicación interpersonal en los alumnos de 5to de secundaria, lo cual se refleja en el porcentaje de 50% obtenido en la evaluación de la presente variable. En ese sentido, la revisión de las dos variables propuestas en esta investigación permitió determinar en primera instancia que, el alumnado del 5to de secundaria se ve afectado de manera alta por las aplicaciones sociales.

Asimismo, el análisis de la variable comunicación interpersonal indicó que los jóvenes de 5to de secundaria tienen un nivel alto de comunicación interpersonal.

Posteriormente, se procedió a realizar el análisis de las dimensiones propuestas en nuestra investigación, en cuanto a la dimensión de vicio por las redes sociales, la tabla arrojó toda información a partir de las encuestas realizadas a los 60 alumnos de la Institución Educativa La Divina Providencia.

Tabla N°3

D1: Vicio por las redes sociales en estudiantes del 5to de secundaria.

| | | Frecuencia | Porcentaje |
|--------|--------------|-------------------|-------------------|
| Válido | BAJO | 15 | 25,0 |
| | MEDIO | 30 | 50,0 |
| | ALTO | 15 | 25,0 |
| | Total | 60 | 100,0 |

Nota: Encuesta aplicada y realizada por el alumnado del 5to de secundaria.

En ese sentido, los resultados adquiridos respondieron con un nivel bajo y alto marcando un porcentaje de 25% cada uno y 50% el nivel medio en vicio por las redes sociales en los alumnos. Al respecto, esto resultó un factor positivo para efectos del contraste de la hipótesis.

Tabla N°4

D2: Descontrol en el uso de redes sociales en estudiantes del 5to de secundaria.

| | | Frecuencia | Porcentaje |
|--------|--------------|-------------------|-------------------|
| Válido | BAJO | 9 | 15,0 |
| | MEDIO | 14 | 23,3 |
| | ALTO | 37 | 61,7 |
| | Total | 60 | 100,0 |

Nota: Encuesta aplicada y realizada por el alumnado del 5to de secundaria.

Los resultados adquiridos ratificaron que el nivel bajo marcó un porcentaje del 15%, en nivel medio de 23,3% y en una mayor proporción con 61,7% como nivel alto en la tabla. Asimismo, afirmamos que 37 alumnos encuestados tienen un descontrol en el uso de redes sociales.

Tabla N°5

D3: Uso desmedido de redes sociales en estudiantes del 5to de secundaria.

| | | Frecuencia | Porcentaje |
|--------|--------------|-------------------|-------------------|
| Válido | BAJO | 13 | 21,7 |
| | MEDIO | 21 | 35,0 |
| | ALTO | 26 | 43,3 |
| | Total | 60 | 100,0 |

Nota: Encuesta aplicada y realizada por el alumnado del 5to de secundaria.

La información que se obtuvo, permitió determinar que el 43.3% del alumnado del 5to de secundaria está en el nivel alto de uso desmedido de redes sociales, mientras que el 35% en nivel medio y el 21.7% el nivel bajo.

Análisis Inferencial

En cuanto al análisis inferencial de los resultados obtenidos, el mismo se centró en evaluar el comportamiento de la población estudiada a partir de la muestra revisada en las encuestas. Asimismo, buscamos determinar la conexión entre las dimensiones estudiadas y la variable de comunicación interpersonal.

En ese sentido, la tabla a continuación presenta el resultado cruzado de las variables analizadas en nuestro estudio.

Tabla N°6

Tabla cruzada de la influencia de redes sociales en la comunicación interpersonal en estudiantes del 5to de secundaria.

| | | COMUNICACIÓN INTERPERSONAL | | | | Total |
|-----------------------|-------|-----------------------------------|-------|-------|-------|--------|
| | | BAJO | MEDIO | ALTO | | |
| REDES SOCIALES | BAJO | Recuento | 9 | 2 | 0 | 11 |
| | | % del total | 15,0% | 3,3% | 0,0% | 18,3% |
| | MEDIO | Recuento | 4 | 9 | 10 | 23 |
| | | % del total | 6,7% | 15,0% | 16,7% | 38,3% |
| | ALTO | Recuento | 0 | 6 | 20 | 26 |
| | | % del total | 0,0% | 10,0% | 33,3% | 43,3% |
| Total | | Recuento | 13 | 17 | 30 | 60 |
| | | % del total | 21,7% | 28,3% | 50,0% | 100,0% |

Nota: Encuesta aplicada y realizada por el alumnado del 5to de secundaria.

El resultado obtenido a partir de la evaluación cruzada de las variables evaluadas en el estudio, permitió observar un nivel alto de influencia de las redes sociales y alto nivel de comunicación interpersonal, marcando un 33,3%, siendo este porcentaje de relevancia para la hipótesis general.

Por otro lado, a continuación, se presenta la tabla de Chi-cuadrado a favor de evaluar la relación entre la influencia de las redes sociales y la variable comunicación interpersonal.

Tabla N°7

Prueba de Chi-cuadrado para precisar la influencia de las redes sociales en la comunicación interpersonal en estudiantes del 5to de secundaria.

| | Valor | Df | Significación asintótica (bilateral) |
|------------------------------|---------------------|-----------|---|
| Chi-cuadrado de Pearson | 35,262 ^a | 4 | ,000 |
| Razón de verosimilitud | 38,169 | 4 | ,000 |
| Asociación lineal por lineal | 28,467 | 1 | ,000 |
| Número validado de casos | 60 | | |

Nota. a. 3 casillas (33.3%) han esperado un recuento menor que 5. El recuento mínimo esperado es 2.38.

En conclusión, los resultados obtenidos arrojaron un chi-cuadrado de 35.26% y nivel de significancia de 0,00 que no supera al 0.05. Al respecto, esto nos permitió inferir que la dimensión “redes sociales” posee una relación significativa con la comunicación interpersonal del alumnado del 5to de secundaria.

Tabla N°8

Tabla cruzada del vicio por las redes sociales en la comunicación interpersonal en estudiantes del 5to de secundaria.

| | | COMUNICACIÓN INTERPERSONAL | | | | |
|--------------|-------|-----------------------------------|-------|-------|-------|--------|
| | | BAJO | MEDIO | ALTO | Total | |
| VICIO | BAJO | Recuento | 8 | 5 | 2 | 15 |
| | | % del total | 13,3% | 8,3% | 3,3% | 25,0% |
| | MEDIO | Recuento | 4 | 9 | 17 | 30 |
| | | % del total | 6,7% | 15,0% | 28,3% | 50,0% |
| | ALTO | Recuento | 1 | 3 | 11 | 15 |
| | | % del total | 1,7% | 5,0% | 18,3% | 25,0% |
| Total | | Recuento | 13 | 17 | 30 | 60 |
| | | % del total | 21,7% | 28,3% | 50,0% | 100,0% |

Nota: Encuesta aplicada y realizada por el alumnado del 5to de secundaria.

El resultado obtenido a partir de la evaluación cruzada, permitió observar que el nivel que más registró en cuanto a la dimensión vicio fue el nivel medio, mientras que a nivel de comunicación interpersonal fue el alto. Con lo que, la revisión cruzada da un porcentaje del 28,3%.

Tabla N°9

Prueba de Chi-cuadrado para precisar el vicio por las redes sociales en la comunicación interpersonal en estudiantes del 5to de secundaria.

| | Valor | df | Significación asintótica (bilateral) |
|------------------------------|---------------------|-----------|---|
| Chi-cuadrado de Pearson | 15,924 ^a | 4 | ,003 |
| Razón de verosimilitud | 16,130 | 4 | ,003 |
| Asociación lineal por lineal | 13,186 | 1 | ,000 |
| Número validado de casos | 60 | | |

Nota. a. 4 casillas (44.4%) han esperado un recuento menor que 5. El recuento mínimo esperado es 3.25.

En ese sentido, los resultados obtenidos arrojaron un chi-cuadrado de 15.92% y nivel de significancia de 0,003 que no supera al 0.05. Al respecto, esto permitió inferir que la dimensión vicio por las redes sociales asegura una relación significativa con la comunicación interpersonal en los alumnos del 5to de secundaria.

Tabla N°10

Tabla cruzada del descontrol en el uso de redes sociales en la comunicación interpersonal en estudiantes del 5to de secundaria.

| | | COMUNICACIÓN INTERPERSONAL | | | | |
|-----------------------------|--------------|-----------------------------------|--------------|-------------|--------------|--------|
| | | BAJO | MEDIO | ALTO | Total | |
| DESCONTROL EN EL USO | BAJO | Recuento | 6 | 3 | 0 | 9 |
| | | % del total | 10,0% | 5,0% | 0,0% | 15,0% |
| | MEDIO | Recuento | 4 | 6 | 4 | 14 |
| | | % del total | 6,7% | 10,0% | 6,7% | 23,3% |
| | ALTO | Recuento | 3 | 8 | 26 | 37 |
| | | % del total | 5,0% | 13,3% | 43,3% | 61,7% |
| Total | | Recuento | 13 | 17 | 30 | 60 |
| | | % del total | 21,7% | 28,3% | 50,0% | 100,0% |

Nota: Encuesta aplicada y realizada por el alumnado del 5to de secundaria.

Así mismo, la obtención de resultados a partir de la evaluación cruzada, permitió observar un nivel alto de descontrol en el uso de redes sociales y alto nivel de comunicación interpersonal, con un 43,3%, siendo este porcentaje de mayor relevancia e importancia para nuestro estudio.

Tabla N°11

Prueba de Chi-cuadrado para precisar el descontrol en el uso de las redes sociales en la comunicación interpersonal en estudiantes del 5to de secundaria.

| | Valor | Df | Significación asintótica (bilateral) |
|------------------------------|---------------------|-----------|---|
| Chi-cuadrado de Pearson | 22,395 ^a | 4 | ,000 |
| Razón de verosimilitud | 24,638 | 4 | ,000 |
| Asociación lineal por lineal | 20,823 | 1 | ,000 |
| Número válido de casos | 60 | | |

Nota. a. 5 casillas (55.6%) han esperado un recuento menor que 5. El recuento mínimo esperado es 1.95.

En ese sentido, los resultados obtenidos arrojaron un chi-cuadrado de 22.4% y nivel de significancia de 0,00 que no alcanza al 0.05. Al respecto, esto guió a inferir que la dimensión descontrol en el uso de redes sociales posee una relación significativa con la comunicación interpersonal del alumnado del 5to de secundaria.

Tabla N°12

Tabla cruzada del uso desmedido de redes sociales en la comunicación interpersonal en estudiantes del 5to de secundaria.

| | | COMUNICACIÓN INTERPERSONAL | | | | |
|----------------------|--------------|-----------------------------------|-------------|--------------|-------------|--------------|
| | | | BAJO | MEDIO | ALTO | Total |
| USO DESMEDIDO | BAJO | Recuento | 11 | 2 | 0 | 13 |
| | | % del total | 18,3% | 3,3% | 0,0% | 21,7% |
| | MEDIO | Recuento | 2 | 11 | 8 | 21 |
| | | % del total | 3,3% | 18,3% | 13,3% | 35,0% |
| | ALTO | Recuento | 0 | 4 | 22 | 26 |
| | | % del total | 0,0% | 6,7% | 36,7% | 43,3% |
| Total | | Recuento | 13 | 17 | 30 | 60 |
| | | % del total | 21,7% | 28,3% | 50,0% | 100,0% |

Nota: Encuesta aplicada y realizada por el alumnado del 5to de secundaria.

La obtención de resultados a partir de la evaluación cruzada realizada en la tabla precedente, permitió observar un nivel alto de uso desmedido de redes sociales y alto nivel de comunicación interpersonal, con un 36,7%, siendo un indicador importante para el trabajo.

Tabla N°13

Prueba de Chi-cuadrado para precisar el uso desmedido de redes sociales en la comunicación interpersonal en estudiantes del 5to de secundaria.

| | Valor | df | Significación asintótica (bilateral) |
|------------------------------|---------------------|-----------|---|
| Chi-cuadrado de Pearson | 50,758 ^a | 4 | ,000 |
| Razón de verosimilitud | 51,672 | 4 | ,000 |
| Asociación lineal por lineal | 36,703 | 1 | ,000 |
| Número válido de casos | 60 | | |

Nota. a. 3 casillas (33.3%) han esperado un recuento menor que 5. El recuento mínimo esperado es 2.82.

En ese sentido, los resultados obtenidos arrojaron un chi-cuadrado de 50.76% y nivel de significancia de 0,00 que no supera al 0.05. Al respecto, esto permitió concluir que en la dimensión uso desmedido de las redes sociales existe una relación significativa con la comunicación interpersonal en el alumnado del centro educativo.

Finalmente, las tablas a continuación, detallaron las pruebas de hipótesis general y específicas aplicadas a partir de los resultados estadísticos antes descritos:

Tabla N°14

Hipótesis general (prueba)

Hipótesis

Ho: No se halla la relación significativa entre el uso de redes sociales en la comunicación interpersonal los alumnos de 5to de secundaria de la Institución Educativa La Divina Providencia.

Ha: Se halla la relación significativa entre el uso de redes sociales en la comunicación interpersonal en los alumnos de 5to de secundaria de la Institución Educativa La Divina Providencia.

Nivel de significancia

Nivel de Significancia (alfa) $\alpha = 5\% = 0,05$

Estadístico de prueba

Chi-Cuadrado

Valor Chi-Cuadrado = 35.262%

Valor de P = 0.000

Nota: Información trabajada y obtenida de la tabla 7.

A partir de los resultados en la tabla superior, se observa que con el valor P de 0,000 se halla la asociación significativa entre el uso de redes sociales en la comunicación interpersonal en el alumnado del 5to de secundaria de la I.E La Divina Providencia.

Toma de decisiones:

En ese sentido, a partir del resultado obtenido en la evaluación de la hipótesis nula e hipótesis alternativa, se aceptó la hipótesis alternativa, la cual indica que se halla la relación significativa entre el uso de redes sociales en la comunicación interpersonal en los alumnos del 5to de secundaria de la I.E La Divina Providencia.

Tabla N°15

Hipótesis específica 1(prueba)

Hipótesis

Ho: No se halla la relación significativa entre el vicio por las redes sociales en la comunicación interpersonal los alumnos de 5to de secundaria de la Institución Educativa La Divina Providencia.

Ha: Se halla la relación significativa entre el vicio por las redes sociales en la comunicación interpersonal en los alumnos de 5to de secundaria de la Institución Educativa La Divina Providencia.

Nivel de significancia

Nivel de Significancia (alfa) $\alpha = 5\% = 0,05$

Estadístico de prueba

Chi-Cuadrado

Valor Chi-Cuadrado = 15.924%

Valor de P = 0.003

Nota: Información obtenida de la tabla 9.

A partir de los resultados en la tabla superior, se observa que con el valor P del 0,003 se halla la asociación significativa entre el vicio por las redes sociales en la comunicación interpersonal del alumnado del 5to de secundaria de la I.E La Divina Providencia.

Toma de decisiones:

En ese sentido, a partir del resultado obtenido en la evaluación de la hipótesis nula e hipótesis alternativa, se admitió la hipótesis alternativa, la cual indica que se halla la relación significativa entre el vicio por las redes sociales en la comunicación interpersonal del alumnado del 5to de secundaria de la I.E La Divina Providencia.

Tabla N°16

Hipótesis específica 2 (prueba)

Hipótesis

Ho: No se halla la relación significativa entre el descontrol en el uso de las redes sociales en la comunicación interpersonal en los alumnos de 5to de secundaria de la Institución Educativa La Divina Providencia.

Ha: Se halla la relación significativa entre el descontrol en el uso de las redes sociales en la comunicación interpersonal en los alumnos de 5to de secundaria de la Institución Educativa La Divina Providencia.

Nivel de significancia

Nivel de Significancia (alfa) $\alpha = 5\% = 0,05$

Estadístico de prueba

Chi-Cuadrado

Valor Chi-Cuadrado = 22.395%

Valor de P = 0.000

Nota: Información obtenida de la tabla 11.

A partir de los resultados en la tabla superior, se observa que con el valor P del 0,000 se halla la asociación significativa entre el descontrol en el uso de las redes sociales en la comunicación interpersonal del alumnado del 5to de secundaria de la I.E La Divina Providencia.

Toma de decisiones:

En ese sentido, a partir del resultado obtenido en la evaluación de la hipótesis nula e hipótesis alternativa, se aceptó la hipótesis alternativa, la cual indica que se halla la relación significativa entre el descontrol en el uso de redes sociales en la comunicación interpersonal en el alumnado del 5to de secundaria de la I.E La Divina Providencia.

Tabla N° 17

Hipótesis específica 3 (prueba)

Hipótesis

Ho: No se halla la relación significativa entre el uso desmedido de las redes sociales en la comunicación interpersonal en los alumnos de 5to de secundaria de la Institución Educativa La Divina Providencia.

Ha: Se halla la relación significativa entre el uso desmedido de las redes sociales en la comunicación interpersonal en los alumnos de 5to de secundaria de la Institución Educativa La Divina Providencia.

Nivel de significancia

Nivel de Significancia (alfa) $\alpha = 5\% = 0,05$

Estadístico de prueba

Chi-Cuadrado

Valor Chi-Cuadrado = 50.758%

Valor de P = 0.000

Nota: Información obtenida de la tabla 13.

A partir de los resultados en la tabla superior, se observa que con el valor P del 0,000 se halla la asociación significativa entre el uso desmedido de redes sociales en la comunicación interpersonal en el alumnado del 5to de secundaria de la I.E La Divina Providencia.

Toma de decisiones:

En ese sentido, a partir del resultado obtenido en la evaluación de la hipótesis nula e hipótesis alternativa, se aceptó la hipótesis alternativa, la cual indica que existe la relación significativa entre el uso desmedido en las redes sociales la comunicación interpersonal en el alumnado del 5to de secundaria de la I.E La Divina Providencia.

V. DISCUSIÓN

Con los resultados obtenidos en las tablas estadísticas explicadas en la anterior categoría, se respalda la hipótesis general que afirma la influencia de las redes sociales en la comunicación interpersonal en alumnos del 5to grado de secundaria, marcando un 43,3% en nivel alto de los estudiantes y un valor en Chi cuadrado del 35,262%, que equivale a 0,000%. Asimismo, se define con la convicción intachable la asociación significativa de redes sociales en el alumnado.

En la revista científica titulada “El efecto de las redes sociales en el comportamiento introvertido y la calidad de la comunicación interpersonal de estudiantes en escuelas primarias” de Adrianto y Ariesta (2020) tuvo como principal objetivo el determinar los efectos de los medios comunicativos, dentro de ellos están las redes sociales. A su vez el comportamiento y las relaciones interpersonales en estudiantes primarios en Yakarta, Indonesia. Su metodología de investigación fue retrospectiva y la obtención de información de los niños se realizó en cuestionarios y entrevistas. La influencia de las aplicaciones sociales en los comportamientos introvertidos en el alumnado de primaria (H1) y la influencia de redes en la comunicación interpersonal en dichos estudiantes (H2) fueron las hipótesis aceptadas mediante las pruebas de fiabilidad.

Con el diseño de investigación ex post facto con acontecimientos ya realizados en pasadas investigaciones en Indonesia y la aplicación de tablas correlacionales entre sus variables arrojando valores menores al 0,05, se determinó la influencia de aplicaciones sociales en los colegios primarios de Yakarta. Sin embargo, se hallan diferencias al ser aplicadas a una población distinta. Primero, por su cultura al pertenecer al continente asiático teniendo otro tipo de educación. Segundo, por las edades al ser niños entre los 10 a 12 años y tercero, por efectuarlo en cinco distintos colegios ubicados en el Este y Oeste de la localidad. Es por ello que nuestro trabajo añade conocimientos importantes para ser tomados como antecedentes locales al ser aplicada en un centro educativo en Lima Metropolitana y estos resultados servirán para investigaciones futuras en colegios nacionales del mismo nivel socioeconómico, con lo cual se pondría en evidencia la problemática

masificada en centros educativos a nivel distrital, departamental o nacional; siendo así, de suma importancia para la UGEL o el Ministerio de Educación para su próxima solución.

A su vez, se tomó en cuenta el trabajo titulado “Redes sociales y aplicaciones de móvil: Uso, abuso y adicción” formulado por Isidro de Pedro y Moreno (2018) cuyo objetivo de estudio es la relación humana con las redes sociales. Con el fin de encontrar si se evidencia casos de un uso moderado, hasta una adicción. Destaca el WhatsApp por su uso constante en diferentes ámbitos de su vida. Otro objetivo trazado por los autores es el deterioro de la comunicación interpersonal por la frecuencia de uso.

La metodología utilizada fue cuantitativa, elaborando un cuestionario ad hoc con 55 ítems que fue resuelto por 226 jóvenes entre varones y mujeres de 18 a 25 años en España. Fue ejecutada de forma online en computadoras, y la obtención de datos fue cuantitativa y trasladada al paquete de análisis estadísticos SPSS. Los resultados obtenidos arrojaron que el uso de redes y su frecuencia de uso es masivo en los jóvenes, que en su mayoría fueron varones con un 75,7% y mujeres un 24,3%. En el grado de interacción con el celular a la vez que están con otras personas, el 53,3% declara estar siempre cerca del teléfono y mirándolo a menudo mientras conversa, y el 34,2% manifiesta tener siempre el dispositivo y tenerlo a lado por si acaso. Por lo tanto, el 87.5% de los encuestados admite tener el Smartphone y ver redes sociales pese a estar conversando presencialmente con otras personas.

Realizando un análisis estadístico a nivel porcentual, concluyen que a los jóvenes se les hace indispensable estar conectados y aseveran que es una limitación u obstáculo para las relaciones interpersonales por su frecuencia de uso con el 53.3%, en acercamiento de nuestro trabajo que determina la influencia de las redes sociales en nivel alto del 43.3%. Así mismo, la investigación realizada aporta resultados para la elaboración de planes y/o estrategias de comunicación dirigido a los jóvenes y así evitar que casi el 90% no sea capaz de centrarse en la comunicación personal por las redes sociales como en la investigación de Isidro de

Pedro y Moreno (2018), puesto que la población estudiada por ellos es limítrofe a las edades del alumnado de la I.E La Divina Providencia.

A diferencia de la investigación realizada por Ortega (2021), en donde su objetivo es determinar los niveles de dependencia a redes sociales al alumnado de psicología de una universidad en Chiclayo y habiendo aplicado el cuestionario a 146 estudiantes, concluyó que el 51% de todos los estudiantes universitarios de dicha facultad, se encuentran en nivel medio de adicción a las redes sociales.

Para la población presentada, los alumnos del quinto año de secundaria que oscilan entre los 16 a 18 años, el grado de influencia de las redes sociales es alto, con un porcentaje de 43.3%, su nivel de vicio es medio con un porcentaje de 50%, de descontrol en el uso es alto con un 61.7% y de uso desmedido es alto con un 43.3%, a diferencia de Ortega (2021) quien obtuvo como resultado que en nivel medio se encuentra el 51%, en nivel alto el 38% y en nivel bajo solo el 11%, a pesar de ello, logra concluir que en el nivel en el que se detecta ubicado la adicción por las redes sociales es signo de alerta, mostrando similitud con el estudio de Mauricio (2019), que tiene como confiabilidad un 0.85 y en base a su análisis descriptivo asegura que el 25% de ellos se posicionaron en un nivel bajo, el 47% en el nivel medio y el 28% se ubicó en el nivel más alto. Estos resultados obtenidos, no tienen concordancia con la investigación, ya que según su estudio concluye que el porcentaje mayor de adolescentes utiliza en un nivel medio redes sociales y lo hacen mayormente para mantener amistades, estar en contacto con familiares, realizar trabajos académicos y para entretenerse. En cambio, en esta investigación, concluimos que el nivel de influencia de las redes sociales en el alumnado es alto, comprobando que, en nuestras dimensiones tanto de descontrol en el uso como de uso desmedido, refleja que el alto porcentaje de ellos, ocupan mayor parte del tiempo a estar en redes sociales.

La diferencia se ve reflejada en que la población no está en el rango de edad que la que Ortega (2021) utilizó, ya que se encuestó a adolescentes que aún permanecen en el colegio, mientras que en su investigación fue a universitarios, los cuales tienen su ritmo y estilo de vida diferente. Además, su instrumento fue aplicado por medio de formulario Google, esto quiere decir que fue de forma virtual,

en cambio, en esta investigación, se priorizó la veracidad de las respuestas, aplicándolas de manera presencial, toda vez que el tener acceso a las aulas ha permitido corroborar que los alumnos respondan en su totalidad y la aclaración de dudas. Es por ello que, en base a las conclusiones obtenidas, se puede afirmar que la presente investigación aporta nuevos conocimientos, ya que demostramos que los adolescentes en la actualidad, están influenciados significativamente por las redes sociales ocasionando el desplazamiento de la comunicación interpersonal que pueden tener con sus familiares o amigos, así como lo menciona Ortega (2021), esto se vuelve un signo de alerta.

Sin embargo, la investigación presentada, muestra similitud con la de Chempén (2017), pese a solo haberse enfocado en el aplicativo WhatsApp y percibiendo que es una red social inmersa en nuestro estudio, se puede indicar que los resultados obtenidos tienen semejanza, ya que su investigación ha sido cuantitativa, básica y no experimental al igual que el nuestro, además, también utilizó la encuesta como instrumento, la que en su momento ha sido validada por profesionales, obteniendo como validación el 94%.

La encuesta realizada por Chempén (2017), fue a 50 estudiantes del 5to de secundaria, siendo un total de 153 alumnos, concluyendo que la utilización de WhatsApp influye significativamente sobre la comunicación interpersonal, generando dependencia a dicha red social y que desplacen la comunicación directa y dinámica entre ellos.

Tal como se percibe en sus resultados respecto a la incidencia del WhatsApp sobre la comunicación interpersonal, se alcanzó un valor Chi Cuadrado de 9,913 y significancia de 0.05 de acuerdo a los niveles de confianza del 95%, el cual demuestra la relación y asociación entre las variables, comprobándose que se acepta la hipótesis presentada en su investigación.

Por ello, se concluye que en el estudio realizado por Chempén (2017) tiene concordancia con la presente investigación, toda vez que este estudio arroja como valor de Chi-cuadrado, el 35.26% y nivel de significancia de 0,00 permitiendo inferir que las redes sociales influyen significativamente en la comunicación interpersonal del alumnado de 5to de secundaria de la I.E La Divina Providencia.

Ambos estudios están dirigidos a estudiantes de un centro educativo público, quienes pertenecen al 5to año de secundaria y tienen una manera muy semejante de vivir y relacionarse. Asimismo, la cantidad de la muestra es similar y su resultado aporta que el 34% de los alumnos prefiere estar conectado en vez de conversar de manera directa con sus familiares, reflejando que existe influencia significativa.

Por lo tanto, se asevera que este estudio aporta y arroja estadísticas las cuales van a servir para ayudar a investigaciones futuras en autoanalizar el cambio que va teniendo la comunicación interpersonal en los adolescentes y cómo logra afectar el uso excesivo de las redes sociales en su interacción y socialización.

VI. CONCLUSIONES

1. Las redes sociales influyen significativamente en la comunicación interpersonal en estudiantes del 5to de secundaria de la Institución Educativa La Divina Providencia Surquillo, toda vez que los datos estadísticos obtenidos de acuerdo al Chi cuadrado, para determinar la influencia de las redes sociales en la comunicación interpersonal, arrojan que tiene asociación significativa, generando así, aislamiento, intranquilidad al no conectarse, dificultades en la comunicación y problemas para relacionarse.

Asimismo, la comunicación verbal está siendo desplazada por la digital, ya que los adolescentes eligen comunicarse por medio de una red social, sintiendo que conversar por medio de estas aplicaciones es similar a realizarlo en persona; y eligen utilizar la videollamada, audios o emoticones para comunicarse y expresarse.

En el caso de la comunicación no verbal, se está dejando de lado la transmisión de los mensajes por medio de expresiones, posturas y gesticulaciones, perdiendo en si el lenguaje corporal y contacto visual.

De igual manera, referente a la comunicación paralingüística, esta aporta una mayor comprensión al mensaje que se quiere transmitir, sin embargo, los adolescentes están tan inmersos en las redes sociales que no perciben las características que contextualizan la información lingüística, llámese, la intensidad con la que se emite un mensaje, el tono con el que se dice, la fluidez verbal y el volumen con el que se expresa.

2. El vicio por las redes sociales tienen una relación significativa en la comunicación interpersonal en estudiantes del 5to de secundaria de la Institución Educativa La Divina Providencia Surquillo, ya que el 50% de alumnos se encuentra en un nivel de frecuencia medio en vicio por las redes sociales, considerando que sienten necesidad de conectarse al menos una vez al día y el no hacerlo logra cambiar su estado de ánimo.

3. El descontrol en el uso de las redes sociales posee una relación significativa en la comunicación interpersonal en estudiantes del 5to de secundaria de la Institución Educativa La Divina Providencia Surquillo, toda vez que los adolescentes invierten bastante tiempo del día conectándose a pesar de estar realizando otras actividades, perdiendo así el sentido del tiempo. Esto se comprobó por medio de los resultados obtenidos en donde el 61,7% de alumnos se encuentran en un nivel de frecuencia alto.

4. El uso desmedido de las redes sociales posee una relación significativa en la comunicación interpersonal en estudiantes del 5to de secundaria de la Institución Educativa La Divina Providencia Surquillo, ya que el 43.3% de los alumnos, tienen un nivel de frecuencia en uso alto, provocando el descuido de su vida social y personal, afectando la comunicación directa entre familiares o amigos, toda vez que por la factibilidad e inmediatez.

VII. RECOMENDACIONES

- A la institución educativa (personal directivo, docente y administrativo) se recomienda entender estas nuevas herramientas de comunicación a distancia y proponer charlas pedagógicas para el fortalecimiento de una sana comunicación y el buen uso de redes sociales al alumnado. A su vez mejorar los canales de comunicación entre colegio y los padres de familia, con el fin de estar conectados y ambos puedan brindarse la información del actuar del adolescente. Esto servirá para una mayor comprensión y mejor toma de decisiones. A su vez, involucrar a grados menores como 3ro y 4to de secundaria para un mejor resultado ante la problemática.
- A los padres de los menores, se les recomienda una comunicación constante con sus hijos, fortalecer lazos de confianza y elaborar controles e itinerarios para el uso de redes sociales. Esto servirá para hacerle frente ante las dimensiones planteadas de vicio, uso desmedido y descontrol en el uso de redes sociales, evitando así comportamientos de distanciamiento social tanto en el hogar, como en los centros de socialización.
- A los próximos investigadores, se les recomienda indagar sobre las nuevas tendencias tecnológicas y el cambio que puede surgir en la comunicación en una población joven e inquietante, ante la creación de nuevas plataformas virtuales de socialización. A su vez, plasmar nuevas variables asociándolas a las redes sociales en la comunicación interpersonal, con el fin de aportar resultados inéditos y un análisis completo de otras ramas involucradas a la investigación.

REFERENCIAS

- Adrianto, K. R., & Ariesta, F. W. (2021, March).** The Effect of Social Media on Introverted Behavior and the Quality of Interpersonal Communication of Students in Primary Schools.
- Alvarado, Sara (2019).** Las redes sociales en el proceso de la comunicación interpersonal.
- Anahui Unzueta, J. A., & Martiarena Jarata, C. K. (2019).** El Facebook, Twitter e Instagram y su incidencia en la comunicación interpersonal entre los estudiantes de la UNSAAC.
- Anderson, M., & Jiang, J. (2018).** Teens, social media & technology 2018. Pew Research Center, 31(2018), 1673-1689.
- Arab, L. E., & Díaz, G. A. (2015).** Impacto de las redes sociales e internet en la adolescencia: aspectos positivos y negativos. Revista Médica Clínica Las Condes, 26(1), 7-13.
- Berlo, David K (1969).** El proceso de la comunicación, introducción a la teoría y a la práctica.
- Berryman, A. A. (2020).** Principles of population dynamics and their application. Garland Science.
- Buxarrais, María Rosa (2016).** Redes sociales y educación. Educación en la Sociedad del Conocimiento, 17 (2),15-20. ISSN:
- Candrasari, Y. (2020, March).** Mediated interpersonal communication: A new way of social interaction in the Digital Age.
- Chempén Córdov, K. M. (2017).** Influencia del uso de la mensajera WhatsApp sobre la comunicacin interpersonal, en los estudiantes del quinto ao de secundaria de la IE Manuel Seoane Corrales del distrito de Mi Per, 2017.

- Clark, J. L., Algoe, S. B., & Green, M. C. (2018).** Social network sites and well-being: The role of social connection. *Current Directions in Psychological Science*, 27(1), 32-37.
- Chichirez, C. M., & Purcărea, V. L. (2018).** Interpersonal communication in healthcare. *Journal of medicine and life*, 11(2), 119.
- Cvetkovic-Vega, A., Maguiña, J. L., Soto, A., Lama-Valdivia, J., y López, L. E. C. (2021).** Estudios transversales. *Revista de la Facultad de Medicina Humana*, 21(1), 179-185. (no considerado)
- Escorra Mayaute, Miguel y Salas Blas, Edwin (2014).** Construcción y validación del cuestionario de adicción a redes sociales (ARS). *Liberabit. Revista peruana de psicología*, 20 (1),73-91.
- Espinel Rubio, GA, Hernández Suarez, CA, y Prada Núñez, R. (2021).** Usos y gratificaciones de las redes sociales en adolescentes de educación secundaria y media: de lo entretenido a lo educativo.
- Esteban Nieto, N. (2018).** Tipos de investigación.
- Frigyes Karinthy (1929)** Theory 6 degrees of separation.
- Hernández-Sampieri, R., y Mendoza, C. (2018).** Metodología de la Investigación: Las rutas cuantitativa, cualitativa y mixta. McGraw-HILL.
- Hernández-Sampieri, R., Fernández-Collado, R., & Baptista-Lucio, P. (2017).** Selección de la muestra.
- Ifinedo, P. (2016).** Applying uses and gratifications theory and social influence processes to understand students' pervasive adoption of social networking sites: Perspectives from the Americas. *International Journal of Information Management*, 36(2), 192-206.
- Ipsos (2021)** Redes sociales 2021 en Perú. <https://www.ipsos.com/es-pe/redes-sociales-2021>.

- Isidro de Pedro, A. I., y Moreno Martín, T. (2018).** Redes sociales y aplicaciones de móvil: uso, abuso y adicción.
- Jurado-Ronquillo M, Bravo-López G, Avello-Martínez R (2017)** Propuesta de un sistema de métodos para la comunicación interpersonal en el contexto de la Educación Superior
- Katz, E., Blumler, J. G. y Gurevitch, M. (1974).** Utilization of mass communication by the individual. En KATZ, E., BLUMLER, J. G. Y GUREVITCH, M. (eds.), The uses of mass communications: Current perspectives on gratifications research (pp. 19-32). London: Sage.
- Macken, R (2017).** What Are The Elements of Interpersonal Communication?. <https://bizfluent.com/info-11368776-elements-interpersonalcommunication.html>
- Mauricio Dongo, Enma Doris (2019).** Uso de las redes sociales en estudiantes de secundaria de una institución educativa privada de Ate-Vitarte.
- Orange (2018),** Guía sobre el uso responsable de la tecnología en el entorno familiar, España: Orange.
- Ortega Flores, C. M. (2021).** Adicción a las redes sociales en estudiantes de una universidad privada de Chiclayo, agosto–diciembre 2020.
- Pacheco, J. L. R., Argüello, M. V. B., y Suárez, A. I. D. L. H. (2020).** Análisis general del spss y su utilidad en la estadística. E-IDEA Journal of business sciences, 2(4), 17-25.
- Pino, R. (2018).** Metodología de la Investigación: Elaboración de diseños para contrastar hipótesis (2ª ed.). Lima, Perú: San Marcos.
- Plottier, J. L. (2014).** Teoría de redes y fenómenos de comunicación: problemas metodológicos. Dixit, (21), 56-67.
- Rodríguez Zamora, R., y Espinoza Núñez, L. A. (2017).** Trabajo colaborativo y estrategias de aprendizaje en entornos virtuales en jóvenes universitarios.

RIDE. Revista Iberoamericana para la Investigación y el Desarrollo Educativo, 7(14), 86-109.

Romeu, V. (2015). Hacia una teoría personalista de la comunicación interpersonal. Question, 1(48), 188-198.

Saco Triano, M. (2019). Redes y medios sociales.

Salzman R. (2015). Understanding social media use in Latin America.

Story, DA y Tait, AR (2019). Investigación de encuestas. Anestesiología , 130 (2), 192-202.

Taherdoost, H. (2016). Validity and reliability of the research instrument; how to test the validation of a questionnaire/survey in a research. How to test the validation of a questionnaire/survey in a research (August 10, 2016).

Temel Eginli, A. y Ozmelek Tas, N. (2018). Interpersonal Communication in Social Networking Sites: An Investigation in the Framework of Uses and Gratification Theory.

Turkle, S. (2011). Alone together: Why we expect more from technology and less from each other. New York: Basic Books.

Ureña, A., Ferrari, A., Blanco, D., & Valdecasa, E. (2011). Las Redes Sociales en Internet.

Van Dijck, J. (2016). La cultura de la conectividad: una historia crítica de las redes sociales.

Ventura-León, J. L. (2018). Is this the end for Cronbach's alpha?

We are social. (2021). Digital News Report España 2020. Digital News Report España 2021 3. <https://bit.ly/3unHvb0>

Zayas Agüero, Pedro M. (2011) La comunicación interpersonal. <https://n9.cl/4t5co>

ANEXOS

ANEXO 1: MATRIZ DE CONSISTENCIA

| Las redes sociales en la comunicación interpersonal en estudiantes del 5to de secundaria de la Institución Educativa La Divina Providencia 2022 | | | | | |
|--|--|---|--|--|-------------|
| PROBLEMA GENERAL | OBJETIVO GENERAL | HIPÓTESIS GENERAL | VARIABLE | DIMENSIONES | METODOLOGIA |
| ¿Cómo influyen las redes sociales en la comunicación interpersonal en estudiantes del 5to de secundaria de la Institución Educativa La Divina Providencia Surquillo? | Determinar la influencia de las redes sociales en la comunicación interpersonal en estudiantes del 5to de secundaria de la Institución Educativa La Divina Providencia Surquillo. | Las redes sociales influyen significativamente en la comunicación interpersonal en estudiantes del 5to de secundaria de la Institución Educativa La Divina Providencia Surquillo. | VARIABLE I INDEPENDIENTE: Redes Sociales | * Vicio * Descontrol en el uso * Uso desmedido AUTOR: Escrura y Salas | Encuestas |
| PROBLEMAS ESPECÍFICOS | OBJETIVOS ESPECÍFICOS | HIPÓTESIS ESPECÍFICAS | VARIABLE | DIMENSIONES | METODOLOGIA |
| * ¿Cómo influye el vicio por las redes sociales en la comunicación interpersonal en estudiantes del 5to de secundaria de la Institución La Divina Providencia Surquillo? | * Describir la influencia del vicio por las redes sociales en la comunicación interpersonal en estudiantes del 5to de secundaria de la Institución Educativa La Divina Providencia Surquillo. | * El vicio por las redes sociales influye significativamente en la comunicación interpersonal en estudiantes del 5to de secundaria de la Institución Educativa La Divina Providencia Surquillo. | VARIABLE II DEPENDIENTE: Comunicación interpersonal | * Comunicación Verbal | Encuestas |
| * ¿Cómo influye el descontrol en el uso de las redes sociales en la comunicación interpersonal en estudiantes del 5to de secundaria de la Institución Educativa La Divina Providencia Surquillo? | * Analizar la influencia del descontrol en el uso de las redes sociales en la comunicación interpersonal en estudiantes del 5to de secundaria de la Institución Educativa La Divina Providencia Surquillo. | * El descontrol en el uso de las redes sociales influye significativamente en la comunicación interpersonal en estudiantes del 5to de secundaria de la Institución Educativa La Divina Providencia Surquillo. | | * Comunicación No verbal | |
| * ¿Cómo influye el uso desmedido en las redes sociales en la comunicación interpersonal en estudiantes del 5to de secundaria de la Institución Educativa La Divina Providencia Surquillo? | * Determinar la influencia del uso desmedido de las redes sociales en la comunicación interpersonal en estudiantes del 5to de secundaria de la Institución Educativa La Divina Providencia Surquillo. | * El uso desmedido de las redes sociales influye significativamente en la comunicación interpersonal en estudiantes del 5to de secundaria de la Institución Educativa La Divina Providencia Surquillo. | | * Comunicación Paralingüística AUTOR: Dr. C. Pedro Manuel Zayas Agüero | |

ANEXO 2: MATRIZ DE OPERACIONALIZACIÓN

| Variables | Definición conceptual | Definición Operacional | Dimensiones | Indicadores | Ítems | Escala |
|--|--|--|------------------------------|--|------------|---------|
| Variable 1: Redes Sociales | Las redes sociales son herramientas diseñadas para la comunicación e interacción de las personas, sirven como fuente de información y ofrece la posibilidad de interconexión pudiendo ser de manera positiva o negativa (Buxarrais, 2016). | Las redes sociales son herramientas indispensables para la comunicación, pero su uso excesivo ha reemplazado su fin prefiriendo la conversación virtual. Es por ello que se realizará una encuesta con 13 ítems con opción de respuesta en la escala de Likert de 5 grados de conformidad. | Vicio | Necesidad de conectarse | 2, 3 | Ordinal |
| | | | | Satisfacción al estar conectado | 4, 5 | |
| | | | | Impacto en las emociones | 6, 7 | |
| | | | Descontrol en el uso | Tiempo de conexión | 8, 9 | |
| | | | | Control de hábitos de uso | 10 | |
| | | | | Actividad en redes sociales | 11 | |
| | | | Uso desmedido | Descuido de vida social | 12, 13, 14 | |
| | | | | Frecuencia de uso de redes sociales | 15, 16, 17 | |
| | | | | Inatención de actividades u obligaciones | 18 | |
| Variable 2: Comunicación interpersonal | Procedimiento de interacción comprometiendo a dos personas o más. La comunicación está presente en varios ámbitos profesionales y es indispensable para trazar y concretar objetivos (Zayas, 2011). | La Comunicación interpersonal se ha visto reemplazada en varios casos por las redes sociales, prefiriendo su uso ante la comunicación tradicional. Por tal motivo se realizará una encuesta con 8 ítems con opción de respuesta en la escala de Likert de 5 grados de conformidad. | Comunicación verbal | Comunicación oral | 19, 20 | |
| | | | | Comunicación escrita | 21, 22, 23 | |
| | | | Comunicación no verbal | Expresiones corporales | 24 | |
| | | | Comunicación paralingüística | Tono de voz | 25 | |
| | | | | Emociones | 26 | |

ANEXO 3: FORMATO DE ENCUESTAS FORMULADA A LOS ALUMNOS

LAS REDES SOCIALES Y LA COMUNICACIÓN INTERPERSONAL EN ESTUDIANTES DEL 5TO AÑO DE SECUNDARIA DE LA I.E LA DIVINA PROVIDENCIA

Resuelva la siguiente encuesta marcando una “X” en su alternativa correspondiente. Tener en cuenta la siguiente leyenda al responder:

| | | | | | | | | | |
|---|-------|---|---------------|---|----------|---|--------------|---|---------|
| 1 | Nunca | 2 | Poco probable | 3 | A menudo | 4 | Muy probable | 5 | Siempre |
|---|-------|---|---------------|---|----------|---|--------------|---|---------|

1. Tengo cuentas en redes sociales.
Si () No ()

| | 1 | 2 | 3 | 4 | 5 |
|---|---|---|---|---|---|
| DIMENSIÓN 1: VICIO | | | | | |
| 2. Siento necesidad de conectarme a las redes sociales. | | | | | |
| 3. Me siento intranquilo o aburrido si no me conecto a las redes sociales. | | | | | |
| 4. Estoy insatisfecho si no me conecto durante el día a redes sociales. | | | | | |
| 5. El tiempo que dedico a estar conectado ya no me satisface. | | | | | |
| 6. Mi humor cambia negativamente cuando no puedo conectarme a las redes sociales. | | | | | |
| 7. Cuando no puedo conectarme a redes sociales me pongo ansioso. | | | | | |
| DIMENSIÓN 2: DESCONTROL EN EL USO | | | | | |
| 8. Estoy conectado más de 3 horas en redes sociales. | | | | | |
| 9. Pierdo el sentido del tiempo cuando ingreso a las redes sociales. | | | | | |
| 10. Cumplo con un horario para conectarme en redes sociales. | | | | | |
| 11. Realizo diversas actividades en las redes sociales: en el ámbito estudiantil, de relaciones sociales, para distraerme, etc. | | | | | |

| DIMENSIÓN 3: USO DESMEDIDO | | | | | |
|---|--|--|--|--|--|
| 12. Prefiero estar chateando que salir y realizar algún deporte. | | | | | |
| 13. Cuando un familiar me habla no le prestó atención por estar conectada a redes sociales | | | | | |
| 14. Descuido a mis amigos y/o familiares por permanecer conectado a redes sociales | | | | | |
| 15. Todos los días quiero conectarme a redes sociales | | | | | |
| 16. Mis familiares me han llamado la atención por el tiempo que destino a las redes sociales | | | | | |
| 17. Descanso pocas horas por permanecer conectado a redes sociales | | | | | |
| 18. Descuido mis actividades y tareas por estar conectado a redes sociales | | | | | |
| DIMENSIÓN 4: COMUNICACIÓN VERBAL | | | | | |
| 19. ¿Utilizas los audios de voz para comunicarte en redes sociales? | | | | | |
| 20. Conversar por video llamada es exactamente igual que hacerlo en persona. | | | | | |
| 21. ¿Escribes correctamente en redes sociales respetando la gramática? | | | | | |
| 22. ¿Utilizas los emojis como una alternativa de comunicación rápida cuando chateas en redes sociales? | | | | | |
| 23. ¿Empleas abreviatura de palabras o jergas cuando estas chateando en redes sociales? | | | | | |
| DIMENSIÓN 5: COMUNICACIÓN NO VERBAL | | | | | |
| 24. Utilizando la video llamada ¿te expresas corporalmente transmitiendo una emoción como lo harías en persona? | | | | | |
| DIMENSIÓN 6: COMUNICACIÓN PARALINGÜÍSTICA | | | | | |
| 25. ¿Identificas un estado de ánimo con el tono de voz en un audio o video llamada? | | | | | |
| 26. Identificas las emociones de una persona cuando chateas con ella en redes sociales? | | | | | |

ANEXO 4: VALIDACIÓN DE INSTRUMENTOS POR LOS PROFESIONALES

DATOS DEL EXPERTO

| | | | |
|---------------------------------|--|--------------------|-------------------|
| Nombres y Apellidos | Joao Antonio Puente Rodríguez | DNI N° | 4586700 |
| Nombre del Instrumento | Las redes sociales en la comunicación interpersonal en estudiantes del 5to de secundaria de la Institución Educativa La Divina Providencia 2022. | | |
| Dirección domiciliaria | Av. Domingo Orue 456, Surquillo | Teléfono domicilio | ----- |
| Título Profesional/Especialidad | Ciencias de la Comunicación / Publicidad y Marketing | Teléfono Celular | 967913427 |
| Grado Académico | Licenciado | | |
| Mención | | | |
| FIRMA |  | Lugar y Fecha: | Lima – 04/07/2022 |

DATOS DEL EXPERTO

| | | | |
|---------------------------------|--|--------------------|-----------|
| Nombres y Apellidos | LUIS FRANCISCO VIVANCO ALDON | DNI N° | 41739950 |
| Nombre del Instrumento | CUESTIONARIO | | |
| Dirección domiciliaria | AVENIDA JAVIER PRADO OESTE 1238 | Teléfono domicilio | |
| Título Profesional/Especialidad | LICENCIADO EN PERIODISMO | Teléfono Celular | 966658499 |
| Grado Académico | DOCTOR EN ADMINISTRACIÓN DE NEGOCIOS | | |
| Mención | | | |
| FIRMA | Luis Francisco Vivanco Aldon <small>Firmado digitalmente por Luis Francisco Vivanco Aldon DNI: 41739950 Fecha: 2022.07.03 14:26:06 -05:00</small> | Lugar y Fecha: | 03/07/22 |

DATOS DEL EXPERTO

| | | | |
|---------------------------------|---|--------------------|-----------|
| Nombres y Apellidos | CHÁVEZ RAMOS, LUIS ALBERTO | DNI N° | 10644237 |
| Nombre del Instrumento | | | |
| Dirección domiciliaria | Urb. Héroes de San Juan Mz D Lt 2 | Teléfono domicilio | 2762945 |
| Título Profesional/Especialidad | Ciencias de la Comunicación Audiovisuales | Teléfono Celular | 949344780 |
| Grado Académico | Maestro | | |
| Mención | Comunicación para el desarrollo | | |
| FIRMA |  | Lugar y Fecha: | 4/7/2022 |

ANEXO 5: VALIDACIÓN DE AIKEN

| Validez de Aiken | | CLARIDAD | | | | | CONSISTENCIA | | | | | PERTINENCIA | | | | | COHERENCIA | | | | | REPRESENTATIVIDAD | | | | | |
|---|------------------------|---|-----------|-----------|-----------|--------------------------------|-----------------------|---------------------------|-----------|-----------|-----------|--------------------------------|-----------------------|---------------------------|----------------|-----------|------------|--------------------------------|-----------------------|---------------------------|-----------|-------------------|-----------|--------------------------------|-----------------------|---------------------------|--|
| Dimensiones | # | Item | EXPERTO 1 | EXPERTO 2 | EXPERTO 3 | Total (S) Sumatoria de acuerdo | V. Aiken S/ (n (c-1)) | Validez por ítems ESCALAS | EXPERTO 1 | EXPERTO 2 | EXPERTO 3 | Total (S) Sumatoria de acuerdo | V. Aiken S/ (n (c-1)) | Validez por ítems ESCALAS | EXPERTO 1 | EXPERTO 2 | EXPERTO 3 | Total (S) Sumatoria de acuerdo | V. Aiken S/ (n (c-1)) | Validez por ítems ESCALAS | EXPERTO 1 | EXPERTO 2 | EXPERTO 3 | Total (S) Sumatoria de acuerdo | V. Aiken S/ (n (c-1)) | Validez por ítems ESCALAS | |
| Vicio | 2 | Siento necesidad de conectarme a las redes sociales | 3 | 3 | 2 | 8 | 0.89 | Validez aceptable | 3 | 3 | 1 | 7 | 0.78 | Validez débil | 3 | 3 | 1 | 7 | 0.78 | Validez débil | 3 | 3 | 1 | 7 | 0.78 | Validez débil | |
| | 3 | Me siento intranquilo o aburrido si no me conecto a las redes sociales | 3 | 3 | 3 | 9 | 1.00 | Validez fuerte | 3 | 3 | 3 | 9 | 1.00 | Validez fuerte | 3 | 3 | 3 | 9 | 1.00 | Validez fuerte | 2 | 3 | 3 | 8 | 0.89 | Validez aceptable | |
| | 4 | Estoy insatisfecho si no me conecto durante el día a redes sociales. | 3 | 0 | 3 | 6 | 0.67 | Validez débil | 3 | 1 | 3 | 7 | 0.78 | Validez débil | 3 | 0 | 3 | 6 | 0.67 | Validez débil | 3 | 0 | 3 | 6 | 0.67 | Validez débil | |
| | 5 | El tiempo que dedico a estar conectado ya no me satisface. | 3 | 3 | 3 | 9 | 1.00 | Validez fuerte | 3 | 3 | 3 | 9 | 1.00 | Validez fuerte | 3 | 3 | 2 | 8 | 0.89 | Validez aceptable | 3 | 3 | 3 | 9 | 1.00 | Validez fuerte | |
| | 6 | Mi humor cambia negativamente cuando no puedo conectarme a las redes sociales. | 3 | 2 | 3 | 8 | 0.89 | Validez aceptable | 3 | 2 | 3 | 8 | 0.89 | Validez aceptable | 3 | 2 | 2 | 7 | 0.78 | Validez débil | 3 | 2 | 3 | 8 | 0.89 | Validez aceptable | |
| | 7 | Cuando no puedo conectarme a redes sociales me pongo ansioso. | 3 | 3 | 3 | 9 | 1.00 | Validez fuerte | 3 | 3 | 3 | 9 | 1.00 | Validez fuerte | 3 | 3 | 3 | 9 | 1.00 | Validez fuerte | 3 | 3 | 3 | 9 | 1.00 | Validez fuerte | |
| | 8 | Invierto bastante tiempo del día conectándome a redes sociales. | 3 | 3 | 3 | 9 | 1.00 | Validez fuerte | 3 | 3 | 3 | 9 | 1.00 | Validez fuerte | 3 | 3 | 3 | 9 | 1.00 | Validez fuerte | 3 | 3 | 3 | 9 | 1.00 | Validez fuerte | |
| Descontrol en el uso | 9 | Pierdo el sentido del tiempo cuando ingreso a las redes sociales. | 3 | 3 | 2 | 8 | 0.89 | Validez aceptable | 3 | 3 | 2 | 8 | 0.89 | Validez aceptable | 3 | 3 | 1 | 7 | 0.78 | Validez débil | 3 | 3 | 2 | 8 | 0.89 | Validez aceptable | |
| | 10 | No cumplo con un horario para conectarme en redes sociales. | 3 | 2 | 3 | 8 | 0.89 | Validez aceptable | 3 | 2 | 2 | 7 | 0.78 | Validez débil | 3 | 2 | 3 | 8 | 0.89 | Validez aceptable | 3 | 2 | 2 | 7 | 0.78 | Validez débil | |
| | 11 | Aun cuando realizo diversas actividades: tareas, quehaceres, etc., no dejo de conectarme a redes sociales. | 3 | 3 | 3 | 9 | 1.00 | Validez fuerte | 3 | 3 | 3 | 9 | 1.00 | Validez fuerte | 3 | 3 | 3 | 9 | 1.00 | Validez fuerte | 3 | 3 | 3 | 9 | 1.00 | Validez fuerte | |
| Uso desmedido | 12 | Prefero estar chateando que salir y realizar algún deporte | 3 | 3 | 3 | 9 | 1.00 | Validez fuerte | 2 | 3 | 3 | 8 | 0.89 | Validez aceptable | 3 | 3 | 3 | 9 | 1.00 | Validez fuerte | 3 | 3 | 3 | 9 | 1.00 | Validez fuerte | |
| | 13 | Cuando un amigo y/o familiar me habla, no le presto atención por estar conectado a redes sociales. | 3 | 3 | 3 | 9 | 1.00 | Validez fuerte | 3 | 3 | 3 | 9 | 1.00 | Validez fuerte | 3 | 3 | 3 | 9 | 1.00 | Validez fuerte | 3 | 3 | 3 | 9 | 1.00 | Validez fuerte | |
| | 14 | Descuido a mis amigos y/o familiares por permanecer conectado a redes sociales. | 3 | 2 | 3 | 8 | 0.89 | Validez aceptable | 3 | 2 | 2 | 7 | 0.78 | Validez débil | 3 | 2 | 1 | 6 | 0.67 | Validez débil | 3 | 2 | 2 | 7 | 0.78 | Validez débil | |
| | 15 | Todos los días quiero conectarme a redes sociales. | 3 | 3 | 3 | 9 | 1.00 | Validez fuerte | 3 | 3 | 3 | 9 | 1.00 | Validez fuerte | 3 | 3 | 3 | 9 | 1.00 | Validez fuerte | 3 | 3 | 3 | 9 | 1.00 | Validez fuerte | |
| | 16 | Mis familiares me han llamado la atención por el tiempo que destino a las redes sociales. | 3 | 3 | 3 | 9 | 1.00 | Validez fuerte | 3 | 3 | 3 | 9 | 1.00 | Validez fuerte | 3 | 3 | 3 | 9 | 1.00 | Validez fuerte | 3 | 3 | 3 | 9 | 1.00 | Validez fuerte | |
| | 17 | Descanso pocas horas por permanecer conectado a redes sociales. | 3 | 3 | 3 | 9 | 1.00 | Validez fuerte | 3 | 3 | 3 | 9 | 1.00 | Validez fuerte | 3 | 3 | 3 | 9 | 1.00 | Validez fuerte | 3 | 3 | 3 | 9 | 1.00 | Validez fuerte | |
| | 18 | Descuido mis actividades y tareas por estar conectado a redes sociales. | 3 | 3 | 3 | 9 | 1.00 | Validez fuerte | 3 | 3 | 3 | 9 | 1.00 | Validez fuerte | 3 | 3 | 3 | 9 | 1.00 | Validez fuerte | 3 | 3 | 3 | 9 | 1.00 | Validez fuerte | |
| Comunicación verbal | 19 | Si tengo una novedad, prefiero enviarle inmediatamente un audio de voz a un amigo para contarle lo sucedido antes que esperar a encontrarme con él. | 3 | 3 | 3 | 9 | 1.00 | Validez fuerte | 3 | 3 | 3 | 9 | 1.00 | Validez fuerte | 3 | 3 | 3 | 9 | 1.00 | Validez fuerte | 3 | 3 | 3 | 9 | 1.00 | Validez fuerte | |
| | 20 | Siento que conversar por video llamada es igual que hacerlo en persona. | 3 | 3 | 3 | 9 | 1.00 | Validez fuerte | 3 | 3 | 3 | 9 | 1.00 | Validez fuerte | 3 | 3 | 3 | 9 | 1.00 | Validez fuerte | 3 | 3 | 3 | 9 | 1.00 | Validez fuerte | |
| | 21 | Escribo sin respetar la gramática en una conversación en redes sociales. | 3 | 3 | 3 | 9 | 1.00 | Validez fuerte | 3 | 3 | 3 | 9 | 1.00 | Validez fuerte | 3 | 3 | 3 | 9 | 1.00 | Validez fuerte | 3 | 3 | 3 | 9 | 1.00 | Validez fuerte | |
| | 22 | Utilizo los emojis como una alternativa de comunicación rápida cuando chateo en redes sociales. | 3 | 3 | 3 | 9 | 1.00 | Validez fuerte | 3 | 3 | 3 | 9 | 1.00 | Validez fuerte | 3 | 3 | 3 | 9 | 1.00 | Validez fuerte | 3 | 3 | 3 | 9 | 1.00 | Validez fuerte | |
| | 23 | Empleo abreviatura de palabras o jergas cuando estoy chateando en redes sociales | 3 | 3 | 2 | 8 | 0.89 | Validez aceptable | 3 | 3 | 1 | 7 | 0.78 | Validez débil | 3 | 3 | 1 | 7 | 0.78 | Validez débil | 3 | 3 | 1 | 7 | 0.78 | Validez débil | |
| Comunicación no verbal | 24 | Utilizando la video llamada, me expreso corporalmente transmitiendo una emoción como lo haría en persona. | 3 | 3 | 3 | 9 | 1.00 | Validez fuerte | 3 | 3 | 3 | 9 | 1.00 | Validez fuerte | 3 | 3 | 3 | 9 | 1.00 | Validez fuerte | 3 | 3 | 3 | 9 | 1.00 | Validez fuerte | |
| Comunicación paralingüística | 25 | Percibo el estado de ánimo de un amigo por el tono de voz que utiliza en una llamada o video llamada. | 3 | 3 | 3 | 9 | 1.00 | Validez fuerte | 3 | 3 | 3 | 9 | 1.00 | Validez fuerte | 3 | 3 | 3 | 9 | 1.00 | Validez fuerte | 3 | 3 | 3 | 9 | 1.00 | Validez fuerte | |
| | 26 | Expreso mejor mis emociones en redes sociales. | 3 | 3 | 3 | 9 | 1.00 | Validez fuerte | 3 | 3 | 3 | 9 | 1.00 | Validez fuerte | 3 | 3 | 3 | 9 | 1.00 | Validez fuerte | 3 | 3 | 3 | 9 | 1.00 | Validez fuerte | |
| Total: Validez del instrumento por criterio | | | | | | | 0.96 | Validez fuerte | | | | | | 0.94 | Validez fuerte | | | | | | 0.93 | Validez fuerte | | | | | |
| Total: Validez del instrumento por criterio | 0.94 Validez fuerte | | | | | | | | | | | | | | | | | | | | | | | | | | |

ANEXO 6: COEFICIENTE DEL ALFA DE CRONBACH

| N° | P 1 | P 2 | P 3 | P 4 | P 5 | P 6 | P 7 | P 8 | P 9 | P 10 | P 11 | P 12 | P 13 | P 14 | P 15 | P 16 | P 17 | P 18 | P 19 | P 20 | P 21 | P 22 | P 23 | P 24 | P 25 | P 26 |
|----|-----|-----|-----|-----|-----|-----|-----|-----|-----|------|------|------|------|------|------|------|------|------|------|------|------|------|------|------|------|------|
| 1 | SI | 4 | 5 | 4 | 3 | 2 | 3 | 5 | 4 | 5 | 5 | 5 | 5 | 2 | 5 | 3 | 1 | 2 | 5 | 4 | 4 | 4 | 5 | 4 | 4 | 5 |
| 2 | SI | 4 | 3 | 4 | 2 | 3 | 4 | 4 | 3 | 5 | 3 | 3 | 4 | 2 | 5 | 2 | 3 | 3 | 4 | 2 | 2 | 3 | 2 | 2 | 4 | 5 |
| 3 | SI | 4 | 3 | 2 | 2 | 3 | 4 | 5 | 5 | 5 | 5 | 5 | 5 | 5 | 5 | 5 | 3 | 5 | 5 | 5 | 5 | 3 | 5 | 4 | 5 | 5 |
| 4 | SI | 3 | 4 | 3 | 3 | 3 | 4 | 5 | 4 | 3 | 5 | 4 | 3 | 3 | 4 | 4 | 3 | 3 | 5 | 5 | 3 | 5 | 4 | 4 | 3 | 3 |
| 5 | SI | 5 | 4 | 2 | 3 | 3 | 5 | 3 | 5 | 3 | 3 | 2 | 3 | 2 | 4 | 4 | 3 | 3 | 4 | 5 | 3 | 2 | 3 | 2 | 5 | 5 |
| 6 | SI | 4 | 3 | 4 | 2 | 3 | 3 | 5 | 5 | 3 | 3 | 4 | 4 | 2 | 5 | 5 | 3 | 4 | 4 | 5 | 5 | 5 | 5 | 5 | 5 | 5 |
| 7 | SI | 5 | 5 | 5 | 3 | 5 | 5 | 5 | 5 | 5 | 5 | 5 | 5 | 5 | 5 | 5 | 5 | 5 | 5 | 5 | 5 | 5 | 5 | 5 | 4 | 5 |
| 8 | SI | 5 | 5 | 4 | 5 | 2 | 4 | 4 | 5 | 3 | 3 | 5 | 3 | 2 | 4 | 4 | 5 | 4 | 3 | 4 | 2 | 2 | 2 | 3 | 4 | 5 |
| 9 | SI | 2 | 2 | 3 | 2 | 2 | 2 | 3 | 3 | 1 | 2 | 2 | 1 | 2 | 2 | 3 | 2 | 1 | 2 | 2 | 1 | 4 | 3 | 2 | 3 | 3 |
| 10 | SI | 4 | 5 | 4 | 3 | 4 | 4 | 4 | 2 | 4 | 2 | 3 | 1 | 2 | 4 | 5 | 2 | 1 | 4 | 1 | 1 | 2 | 3 | 3 | 4 | 3 |
| 11 | SI | 4 | 4 | 4 | 4 | 4 | 4 | 3 | 3 | 4 | 3 | 4 | 4 | 4 | 4 | 4 | 4 | 4 | 5 | 5 | 5 | 5 | 5 | 5 | 5 | 5 |
| 12 | SI | 4 | 4 | 4 | 5 | 5 | 5 | 3 | 3 | 5 | 5 | 3 | 4 | 4 | 4 | 3 | 3 | 5 | 3 | 3 | 5 | 4 | 3 | 5 | 4 | 5 |
| 13 | SI | 4 | 4 | 3 | 2 | 2 | 3 | 3 | 3 | 3 | 2 | 3 | 2 | 2 | 3 | 2 | 4 | 2 | 3 | 3 | 2 | 2 | 2 | 2 | 2 | 2 |
| 14 | SI | 4 | 4 | 4 | 4 | 2 | 4 | 4 | 4 | 4 | 4 | 3 | 3 | 3 | 4 | 4 | 4 | 4 | 4 | 5 | 5 | 5 | 5 | 5 | 5 | 5 |
| 15 | SI | 3 | 2 | 3 | 2 | 4 | 3 | 5 | 5 | 5 | 5 | 3 | 1 | 1 | 5 | 2 | 1 | 3 | 1 | 1 | 1 | 2 | 2 | 3 | 4 | 5 |
| 16 | SI | 5 | 4 | 4 | 4 | 3 | 3 | 5 | 5 | 5 | 5 | 5 | 1 | 4 | 4 | 5 | 4 | 5 | 4 | 4 | 1 | 4 | 5 | 5 | 4 | 4 |
| 17 | SI | 4 | 5 | 5 | 4 | 5 | 5 | 4 | 5 | 5 | 5 | 4 | 4 | 5 | 4 | 4 | 5 | 4 | 4 | 4 | 5 | 4 | 5 | 5 | 4 | 5 |
| 18 | SI | 4 | 4 | 5 | 4 | 5 | 5 | 5 | 5 | 4 | 5 | 5 | 4 | 5 | 4 | 4 | 4 | 5 | 4 | 4 | 4 | 4 | 5 | 4 | 5 | 5 |
| 19 | SI | 3 | 4 | 4 | 3 | 4 | 4 | 4 | 4 | 5 | 4 | 3 | 3 | 3 | 4 | 5 | 2 | 3 | 5 | 5 | 4 | 4 | 4 | 5 | 5 | 5 |
| 20 | SI | 3 | 3 | 4 | 5 | 2 | 3 | 3 | 1 | 2 | 1 | 2 | 1 | 2 | 3 | 2 | 1 | 3 | 2 | 3 | 4 | 2 | 4 | 4 | 3 | 3 |
| 21 | SI | 5 | 4 | 3 | 4 | 3 | 1 | 4 | 4 | 1 | 3 | 3 | 2 | 3 | 4 | 4 | 3 | 4 | 4 | 1 | 2 | 4 | 2 | 3 | 4 | 4 |
| 22 | SI | 5 | 5 | 4 | 2 | 4 | 3 | 3 | 2 | 1 | 5 | 1 | 3 | 1 | 5 | 5 | 4 | 2 | 5 | 1 | 3 | 5 | 5 | 2 | 1 | 3 |
| 23 | SI | 2 | 3 | 2 | 2 | 3 | 3 | 5 | 4 | 5 | 5 | 5 | 4 | 4 | 5 | 4 | 2 | 3 | 4 | 4 | 3 | 3 | 4 | 5 | 5 | 5 |
| 24 | SI | 4 | 4 | 5 | 3 | 3 | 3 | 2 | 3 | 5 | 2 | 1 | 2 | 2 | 5 | 2 | 2 | 1 | 3 | 1 | 2 | 1 | 4 | 3 | 4 | 1 |
| 25 | SI | 4 | 4 | 3 | 4 | 3 | 4 | 5 | 3 | 3 | 4 | 2 | 3 | 3 | 5 | 4 | 3 | 4 | 4 | 2 | 2 | 3 | 4 | 4 | 5 | 4 |
| 26 | SI | 5 | 5 | 5 | 5 | 5 | 5 | 5 | 4 | 3 | 5 | 3 | 3 | 3 | 5 | 5 | 5 | 5 | 5 | 3 | 3 | 3 | 3 | 5 | 5 | 5 |
| 27 | SI | 5 | 4 | 4 | 5 | 4 | 4 | 5 | 4 | 4 | 4 | 5 | 5 | 4 | 5 | 5 | 4 | 5 | 5 | 5 | 4 | 5 | 4 | 4 | 5 | 4 |
| 28 | SI | 5 | 5 | 4 | 5 | 4 | 4 | 4 | 4 | 5 | 4 | 4 | 5 | 4 | 5 | 5 | 5 | 4 | 5 | 5 | 5 | 5 | 4 | 5 | 4 | 4 |
| 29 | SI | 5 | 5 | 4 | 4 | 5 | 5 | 5 | 5 | 4 | 3 | 5 | 3 | 3 | 5 | 4 | 5 | 5 | 5 | 5 | 5 | 5 | 5 | 4 | 4 | 4 |
| 30 | SI | 4 | 3 | 3 | 3 | 4 | 4 | 5 | 4 | 5 | 5 | 4 | 5 | 3 | 5 | 5 | 4 | 4 | 5 | 5 | 2 | 3 | 5 | 5 | 5 | 5 |
| 31 | SI | 3 | 4 | 4 | 4 | 3 | 3 | 5 | 4 | 5 | 4 | 5 | 2 | 2 | 5 | 5 | 1 | 5 | 5 | 4 | 5 | 5 | 5 | 4 | 4 | 5 |
| 32 | SI | 3 | 3 | 2 | 4 | 1 | 2 | 3 | 3 | 1 | 4 | 1 | 2 | 4 | 1 | 4 | 5 | 1 | 4 | 1 | 4 | 5 | 3 | 3 | 3 | 1 |
| 33 | SI | 4 | 4 | 4 | 4 | 3 | 4 | 4 | 4 | 4 | 5 | 5 | 4 | 4 | 4 | 4 | 5 | 4 | 4 | 5 | 4 | 4 | 5 | 5 | 5 | 5 |
| 34 | SI | 4 | 4 | 4 | 3 | 4 | 4 | 5 | 5 | 4 | 5 | 5 | 5 | 5 | 5 | 5 | 3 | 5 | 5 | 5 | 5 | 5 | 5 | 4 | 4 | 5 |
| 35 | SI | 5 | 5 | 5 | 4 | 4 | 4 | 5 | 5 | 3 | 3 | 3 | 4 | 3 | 3 | 5 | 5 | 3 | 4 | 4 | 3 | 5 | 4 | 4 | 3 | 2 |
| 36 | SI | 3 | 3 | 4 | 4 | 4 | 4 | 4 | 3 | 5 | 5 | 5 | 5 | 4 | 4 | 5 | 5 | 5 | 3 | 3 | 3 | 3 | 4 | 5 | 5 | 5 |
| 37 | SI | 3 | 2 | 3 | 2 | 3 | 2 | 4 | 3 | 5 | 5 | 5 | 4 | 3 | 5 | 5 | 3 | 4 | 5 | 5 | 2 | 5 | 5 | 5 | 4 | 5 |
| 38 | SI | 3 | 3 | 2 | 4 | 2 | 2 | 3 | 5 | 5 | 4 | 2 | 4 | 4 | 3 | 5 | 2 | 3 | 5 | 2 | 1 | 3 | 3 | 5 | 4 | 3 |
| 39 | SI | 3 | 5 | 4 | 3 | 4 | 4 | 4 | 5 | 5 | 3 | 5 | 5 | 4 | 5 | 4 | 4 | 3 | 5 | 5 | 4 | 4 | 5 | 4 | 4 | 5 |
| 40 | SI | 3 | 5 | 3 | 2 | 1 | 1 | 3 | 5 | 4 | 5 | 2 | 2 | 1 | 5 | 5 | 3 | 3 | 5 | 2 | 2 | 2 | 5 | 2 | 5 | 2 |
| 41 | SI | 3 | 2 | 2 | 2 | 2 | 3 | 4 | 5 | 4 | 5 | 3 | 2 | 1 | 2 | 3 | 1 | 2 | 5 | 2 | 1 | 1 | 2 | 2 | 2 | 2 |
| 42 | SI | 4 | 4 | 4 | 5 | 3 | 4 | 5 | 5 | 5 | 5 | 5 | 5 | 5 | 5 | 5 | 5 | 5 | 5 | 5 | 5 | 5 | 5 | 5 | 5 | 5 |
| 43 | SI | 2 | 2 | 3 | 3 | 4 | 5 | 5 | 5 | 5 | 4 | 4 | 5 | 2 | 4 | 5 | 2 | 5 | 4 | 5 | 1 | 5 | 5 | 4 | 4 | 5 |
| 44 | SI | 2 | 2 | 2 | 4 | 3 | 3 | 4 | 3 | 5 | 5 | 5 | 3 | 3 | 4 | 4 | 3 | 4 | 4 | 4 | 3 | 4 | 4 | 4 | 4 | 4 |
| 45 | SI | 5 | 2 | 2 | 3 | 2 | 2 | 4 | 5 | 5 | 5 | 4 | 3 | 3 | 4 | 5 | 5 | 5 | 5 | 2 | 1 | 5 | 5 | 4 | 5 | 5 |
| 46 | SI | 4 | 4 | 4 | 4 | 3 | 4 | 5 | 5 | 5 | 5 | 5 | 5 | 5 | 5 | 5 | 5 | 5 | 5 | 5 | 5 | 3 | 5 | 4 | 4 | 3 |
| 47 | SI | 4 | 3 | 3 | 4 | 5 | 4 | 5 | 3 | 3 | 5 | 5 | 5 | 5 | 3 | 4 | 4 | 5 | 5 | 3 | 4 | 3 | 3 | 4 | 5 | 5 |
| 48 | SI | 4 | 2 | 3 | 5 | 2 | 2 | 4 | 3 | 4 | 4 | 5 | 4 | 4 | 4 | 5 | 3 | 5 | 4 | 5 | 5 | 5 | 5 | 5 | 5 | 5 |
| 49 | SI | 5 | 3 | 3 | 2 | 3 | 3 | 4 | 4 | 5 | 5 | 3 | 4 | 2 | 5 | 3 | 2 | 2 | 4 | 3 | 5 | 5 | 5 | 3 | 4 | 3 |
| 50 | SI | 3 | 3 | 4 | 4 | 3 | 4 | 4 | 4 | 5 | 5 | 4 | 4 | 4 | 4 | 3 | 5 | 5 | 5 | 5 | 5 | 5 | 5 | 5 | 5 | 5 |
| 51 | SI | 3 | 4 | 2 | 1 | 1 | 2 | 3 | 4 | 5 | 2 | 2 | 1 | 1 | 3 | 4 | 4 | 2 | 4 | 2 | 1 | 1 | 3 | 2 | 3 | 2 |
| 52 | SI | 3 | 5 | 2 | 4 | 2 | 1 | 2 | 5 | 1 | 1 | 1 | 1 | 1 | 4 | 5 | 5 | 1 | 5 | 5 | 1 | 5 | 1 | 2 | 5 | 5 |
| 53 | SI | 3 | 5 | 3 | 4 | 3 | 4 | 5 | 4 | 5 | 4 | 3 | 3 | 3 | 5 | 5 | 4 | 5 | 5 | 4 | 4 | 4 | 4 | 4 | 4 | 5 |
| 54 | SI | 4 | 4 | 4 | 2 | 2 | 2 | 3 | 5 | 5 | 4 | 3 | 1 | 1 | 2 | 1 | 2 | 2 | 4 | 1 | 2 | 2 | 3 | 2 | 4 | 4 |
| 55 | SI | 4 | 4 | 4 | 4 | 3 | 4 | 4 | 5 | 5 | 5 | 3 | 4 | 4 | 5 | 5 | 5 | 4 | 4 | 4 | 4 | 4 | 4 | 5 | 5 | 5 |
| 56 | SI | 3 | 1 | 1 | 2 | 1 | 3 | 4 | 2 | 5 | 5 | 1 | 2 | 1 | 2 | 5 | 5 | 3 | 2 | 1 | 1 | 5 | 2 | 4 | 2 | 5 |
| 57 | SI | 4 | 3 | 3 | 3 | 2 | 2 | 4 | 4 | 5 | 3 | 4 | 1 | 1 | 5 | 3 | 2 | 2 | 2 | 1 | 5 | 3 | 5 | 1 | 3 | 2 |
| 58 | SI | 4 | 4 | 4 | 4 | 3 | 4 | 5 | 5 | 5 | 5 | 5 | 4 | 4 | 4 | 4 | 4 | 4 | 5 | 5 | 5 | 5 | 5 | 5 | 4 | 5 |
| 59 | SI | 5 | 5 | 5 | 5 | 4 | 5 | 5 | 5 | 5 | 5 | 4 | 4 | 4 | 4 | 3 | 2 | 4 | 4 | 4 | 4 | 4 | 4 | 4 | 4 | 5 |
| 60 | SI | 4 | 4 | 4 | 4 | 4 | 4 | 5 | 5 | 5 | 4 | 5 | 4 | 4 | 5 | 4 | 3 | 4 | 5 | 5 | 4 | 4 | 4 | 5 | 5 | 5 |

Estadísticas de fiabilidad

| Alfa de Cronbach | N de elementos |
|---------------------|-------------------|
| ,922 | 25 |

Resumen de procesamiento de casos

| | | N | % |
|-------|-----------------------|----|-------|
| Casos | Válido | 60 | 100,0 |
| | Excluido ^a | 0 | ,0 |
| | Total | 60 | 100,0 |

a. La eliminación por lista se basa en todas las variables del procedimiento.

La fórmula usada fue la siguiente:

$$\alpha = \frac{K}{K-1} \left[1 - \frac{\sum S_i^2}{S_T^2} \right]$$

Dónde:

K = Número de Items

S_i^2 = Sumatoria de Varianzas de los Items

S_t^2 = Varianza de la suma de los Items

α = Coeficiente de Alfa de Cronbach

ANEXO 7: AUTORIZACIÓN FIRMADA POR LA DIRECTORA DE LA I.E LA DIVINA PROVIDENCIA



"AÑO DEL FORTALECIMIENTO DE LA SOBERANÍA NACIONAL"

Los Olivos, 28 de junio de 2022

Señor(a)
DRA. SANDRA KARINA MASÍAS PONCE
DIRECTORA DE LA INSTITUCIÓN
I.E LA DIVINA PROVIDENCIA
AVENIDA ANGAMOS ESTE 2296 - SURQUILLO

Asunto: **Autorizar** para la ejecución del Proyecto de Investigación de Ciencias de la Comunicación

De mi mayor consideración:

Es muy grato dirigirme a usted, para saludarlo muy cordialmente en nombre de la Universidad Cesar Vallejo Filial Los Olivos y en el mío propio, deseándole la continuidad y éxitos en la gestión que viene desempeñando.

A su vez, la presente tiene como objetivo solicitar su autorización, a fin de que los Bachilleres Brigitte Caroline Estrada Narrea, con DNI 75223865 y Geovanni Joel Laynes Quispe, con DNI 70334673, del Programa de Titulación para universidades no licenciadas, Taller de Elaboración de Tesis de la Escuela Académica Profesional de Ciencias de la Comunicación, pueda ejecutar su investigación titulada: "**LAS REDES SOCIALES EN LA COMUNICACIÓN INTERPERSONAL EN ESTUDIANTES DEL 5TO DE SECUNDARIA DE LA I.E LA DIVINA PROVIDENCIA 2022**", en la institución que pertenece a su digna Dirección; agradeceré se le brinden las facilidades correspondientes.

Sin otro particular, me despido de Usted, no sin antes expresar los sentimientos de mi especial consideración personal.

Atentamente,

Felipe Anderson Rios Incio
Coordinador Nacional del Programa de Titulación
E.P. Ciencias de la Comunicación



Dra. Sandra Karina Masías Ponce
DIRECTORA

cc: Archivo PTUN



UNIVERSIDAD CÉSAR VALLEJO

FACULTAD DE DERECHO Y HUMANIDADES

ESCUELA PROFESIONAL DE CIENCIAS DE LA COMUNICACIÓN

Declaratoria de Autenticidad del Asesor

Yo, CELIS CASTILLO EDWARD JOSÉ, docente de la FACULTAD DE DERECHO Y HUMANIDADES de la escuela profesional de CIENCIAS DE LA COMUNICACIÓN de la UNIVERSIDAD CÉSAR VALLEJO SAC - LIMA NORTE, asesor de Tesis titulada: "LAS REDES SOCIALES EN LA COMUNICACIÓN INTERPERSONAL EN ESTUDIANTES DEL 5TO DE SECUNDARIA DE LA INSTITUCIÓN EDUCATIVA LA DIVINA PROVIDENCIA 2022", cuyos autores son LAYNES QUISPE GEOVANNI JOEL, ESTRADA NARREA BRIGITTE CAROLINE, constato que la investigación cumple con el índice de similitud establecido, y verificable en el reporte de originalidad del programa Turnitin, el cual ha sido realizado sin filtros, ni exclusiones.

He revisado dicho reporte y concluyo que cada una de las coincidencias detectadas no constituyen plagio. A mi leal saber y entender la Tesis cumple con todas las normas para el uso de citas y referencias establecidas por la Universidad César Vallejo.

En tal sentido, asumo la responsabilidad que corresponda ante cualquier falsedad, ocultamiento u omisión tanto de los documentos como de información aportada, por lo cual me someto a lo dispuesto en las normas académicas vigentes de la Universidad César Vallejo.

LIMA, 05 de Setiembre del 2022

| Apellidos y Nombres del Asesor: | Firma |
|--|---|
| CELIS CASTILLO EDWARD JOSÉ DNI: 43825466 ORCID 0000-0002-4697-3532 | Firmado digitalmente por: EDCELISCA el 05-09- 2022 16:46:04 |

Código documento Trilce: TRI - 0426625