



**UNIVERSIDAD CÉSAR VALLEJO**

**ESCUELA DE POSGRADO  
PROGRAMA ACADÉMICO DE MAESTRÍA EN GESTIÓN  
PÚBLICA**

Percepción de la población de Vilcas Huamán respecto a la gestión  
municipal provincial, 2023

**TESIS PARA OBTENER EL GRADO ACADÉMICO DE:**  
Maestro en Gestión Pública

**AUTOR:**

Rodriguez Romero, Jose Luis ([orcid.org/0000-0003-0652-3673](https://orcid.org/0000-0003-0652-3673))

**ASESORAS:**

Dra. Flores Ledesma, Katia Ninozca ([orcid.org/0000-0002-9088-5820](https://orcid.org/0000-0002-9088-5820))

Dra. Sánchez Ramírez, Luz Graciela ([orcid.org/0000-0002-2308-4281](https://orcid.org/0000-0002-2308-4281))

**LÍNEA DE INVESTIGACIÓN:**

Gestión de Políticas Públicas

**LÍNEA DE RESPONSABILIDAD SOCIAL UNIVERSITARIA:**

Fortalecimiento de la democracia, liderazgo y ciudadanía

LIMA – PERÚ

2024

## **Dedicatoria**

A la tierra noble y majestuosa de Vilcas Huamán, donde la historia se entrelaza con la belleza de sus paisajes y la calidez de su gente. En cada rincón de la provincia, palpita el orgullo de una cultura arraigada y la herencia de tradiciones que perduran en el tiempo.

A Roxana Romero, cuya dedicación y liderazgo han guiado mi camino académico, su ejemplo ha sido una luz en mi camino, mostrándome la importancia de la perseverancia y la pasión en la búsqueda del conocimiento.

A mis padres, que constantemente me motivaron para la terminación de la presente investigación, sin su motivación no hubiera sido posible la culminación.

## **Agradecimiento**

A los pobladores de Vilcas Huamán que participaron en la investigación de forma voluntaria, por compartir de manera generosa sus experiencias, prácticas culturales, tradiciones y conocimientos.

A Sofía Moreira, Mónica Verastegui, Paola Benavente, Clara Romero, Luana Solari, Lorena Rodríguez y Silvana Romero, agradecerles por su apoyo y motivación constante para seguir con la investigación a pesar de las dificultades que se presentaron.

A los docentes de la universidad que fueron una motivación constante para la culminación de la investigación.



**UNIVERSIDAD CÉSAR VALLEJO**

**ESCUELA DE POSGRADO  
MAESTRÍA EN GESTIÓN PÚBLICA**

**Declaratoria de Autenticidad del Asesor**

Yo, FLORES LEDESMA KATIA NINOZCA, docente de la ESCUELA DE POSGRADO MAESTRÍA EN GESTIÓN PÚBLICA de la UNIVERSIDAD CÉSAR VALLEJO SAC - LIMA NORTE, asesor de Tesis titulada: "Percepción de la población de Vilcas Huamán respecto a la gestión municipal provincial, 2023", cuyo autor es RODRIGUEZ ROMERO JOSE LUIS, constato que la investigación tiene un índice de similitud de 8.00%, verificable en el reporte de originalidad del programa Turnitin, el cual ha sido realizado sin filtros, ni exclusiones.

He revisado dicho reporte y concluyo que cada una de las coincidencias detectadas no constituyen plagio. A mi leal saber y entender la Tesis cumple con todas las normas para el uso de citas y referencias establecidas por la Universidad César Vallejo.

En tal sentido, asumo la responsabilidad que corresponda ante cualquier falsedad, ocultamiento u omisión tanto de los documentos como de información aportada, por lo cual me someto a lo dispuesto en las normas académicas vigentes de la Universidad César Vallejo.

LIMA, 11 de Enero del 2024

Apellidos y Nombres del Asesor:	Firma
FLORES LEDESMA KATIA NINOZCA DNI: 20022551 ORCID: 0000-0002-9088-5820	Firmado electrónicamente por: KFLORESL1 el 16- 01-2024 16:05:38

Código documento Trilce: TRI - 0731037



**UNIVERSIDAD CÉSAR VALLEJO**

**ESCUELA DE POSGRADO  
MAESTRÍA EN GESTIÓN PÚBLICA**

**Declaratoria de Originalidad del Autor**

Yo, RODRIGUEZ ROMERO JOSE LUIS estudiante de la ESCUELA DE POSGRADO MAESTRÍA EN GESTIÓN PÚBLICA de la UNIVERSIDAD CÉSAR VALLEJO SAC - LIMA NORTE, declaro bajo juramento que todos los datos e información que acompañan la Tesis titulada: "Percepción de la población de Vilcas Huamán respecto a la gestión municipal provincial, 2023", es de mi autoría, por lo tanto, declaro que la Tesis:

1. No ha sido plagiada ni total, ni parcialmente.
2. He mencionado todas las fuentes empleadas, identificando correctamente toda cita textual o de paráfrasis proveniente de otras fuentes.
3. No ha sido publicada, ni presentada anteriormente para la obtención de otro grado académico o título profesional.
4. Los datos presentados en los resultados no han sido falseados, ni duplicados, ni copiados.

En tal sentido asumo la responsabilidad que corresponda ante cualquier falsedad, ocultamiento u omisión tanto de los documentos como de la información aportada, por lo cual me someto a lo dispuesto en las normas académicas vigentes de la Universidad César Vallejo.

<b>Nombres y Apellidos</b>	<b>Firma</b>
JOSE LUIS RODRIGUEZ ROMERO <b>DNI:</b> 41163120 <b>ORCID:</b> 0000-0003-0652-3673	Firmado electrónicamente por: JRODRIGUEZRO12 el 11-01-2024 09:08:37

Código documento Trilce: TRI - 0731038

## ÍNDICE DE CONTENIDOS

Dedicatoria	ii
Agradecimiento	iii
Declaratoria de autenticidad del asesor	iv
Declaratoria de originalidad del autor	v
Índice de contenidos	vi
Índice de tablas	vii
Índice de figuras	viii
Resumen	ix
Abstract	x
I. INTRODUCCIÓN	1
II. MARCO TEÓRICO	4
III. METODOLOGÍA	14
3.1. Tipo y diseño de investigación	14
3.2. Categorías, Subcategorías y matriz de categorización	14
3.3. Escenario de estudio	15
3.4. Participantes	16
3.5. Técnicas e instrumentos de recolección de datos	17
3.6. Procedimiento	18
3.7. Rigor científico	18
3.8. Método de análisis de datos	19
3.9. Aspectos éticos	19
IV. RESULTADOS Y DISCUSIÓN	20
V. CONCLUSIONES	34
VI. RECOMENDACIONES	36
REFERENCIAS	37
Anexos	

## ÍNDICE DE TABLAS

Tabla 1	Categoría y subcategorías	15
Tabla 2	Datos de los entrevistados	16

## ÍNDICE DE FIGURAS

		Pág.
Figura 1	Categoría Gestión Municipal	21
Figura 2	Sub categoría Planeación	24
Figura 3	Sub categoría Organización	26
Figura 4	Sub categoría Dirección	28
Figura 5	Sub categoría Control	30
Figura 6	Diagrama Sankey (Triangulación metodológica)	32



## RESUMEN

La presente investigación tuvo como objetivo determinar la percepción de la población de Vilcas Huamán respecto a la gestión municipal provincial, 2023.

Con respecto a la metodología fue de tipo básica, enfoque cualitativo, el método fue etnográfico, técnica observación participante, instrumento diario de campo, y entrevista semi estructurada, participantes trece (13) pobladores.

Los resultados permitieron conocer la percepción de la población con respecto a la gestión municipal de la provincia de Vilcas Huamán, además de proponer alternativas para mejorar la calidad de vida en base a los servicios públicos, educación, salud y fomentar los atractivos turísticos.

Por lo cual, se concluyó que la percepción de la población sobre la gestión municipal provincial de Vilcas Huamán - Región Ayacucho, debe mejorarse para el bienestar de todos los residentes, la participación de la población debe de tomarse en cuenta, con la finalidad de realizar una toma de decisiones acertada, contribuir al desarrollo de la localidad en servicios básicos y fomentar el turismo nacional y extranjero.

**Palabras Clave:** Gestión, gobierno municipal, administración local.

## **ABSTRACT**

The objective of this research was to determine the perception of the population of Vilcas Huamán regarding the provincial municipal administration, 2023.

With respect to the methodology, it was of basic type, qualitative approach, the method was ethnographic, participant observation technique, field diary instrument, and semi-structured interview, participants thirteen (13) villagers.

The results allowed to know the perception of the population with respect to the municipal management of the province of Vilcas Huamán, in addition to proposing alternatives to improve the quality of life based on public services, education, health and promoting tourist attractions.

Therefore, it was concluded that the population's perception of the provincial municipal management of Vilcas Huamán - Ayacucho Region, should be improved for the welfare of all residents, the participation of the population should be taken into account, in order to make the right decisions, contribute to the development of the locality in basic services and promote domestic and foreign tourism.

**Keywords:** Management, municipal government, local administration.

## I. INTRODUCCIÓN

La principal meta de la gestión municipal consiste en gestionar de manera efectiva los recursos locales y ofrecer servicios públicos fundamentales con el propósito de elevar la calidad de vida de los residentes en una zona geográfica específica. No obstante, la realidad muestra que la gestión municipal enfrenta diversos desafíos como la corrupción, la burocracia, la falta de transparencia y deficiencias en las políticas públicas, lo que resulta en la ampliación de brechas y desigualdades dentro de la población.

En el ámbito internacional, Selepe y Magagula (2023) señalaron que la mayoría de los países enfrentan serias deficiencias en la gestión municipal, siendo los servicios públicos, las carreteras óptimas y la atención médica algunos de los principales problemas. Estas deficiencias pueden conducir a una mala calidad de vida para los residentes, por su parte Tangi et al. (2020) añadieron que la falta de transparencia y supervisión en la gestión municipal puede fomentar la corrupción, desviando los recursos públicos para beneficio personal en lugar de utilizarlos para el bienestar comunitario.

En la misma línea, Voorn et al. (2021) destacaron que una mala gestión municipal puede resultar en desigualdades en la distribución de recursos y servicios, lo que implica que algunas áreas o grupos de la comunidad reciban más atención y recursos que otros, con respecto a Van et al. (2020) advirtieron que la falta de personal adecuado en la gestión de recursos públicos puede dar lugar al desperdicio de dinero y recursos, afectando negativamente la capacidad del municipio para llevar a cabo proyectos importantes.

En la misma línea Vogel et al. (2019) mencionaron que los municipios, al igual que en el resto del mundo, a menudo se ven obligados a enfrentar el deterioro de las infraestructuras urbanas, con atención insuficiente debido a barreras burocráticas, lo que requiere esfuerzos para ponerse al día y optimizar la asignación de recursos.

En el contexto latinoamericano, Pereira et al. (2020) destacaron que en los municipios, la tasa de déficit en el mantenimiento de activos como transporte, áreas de recreación y seguridad afecta especialmente a la población menos favorecida. Mergel et al. (2018) argumentaron que los gobiernos locales desempeñan un papel

crucial en la sostenibilidad y la promoción de la resiliencia de las infraestructuras urbanas.

Por ende, como subrayaron Chitimira et al. (2023), los gobiernos deben implementar acciones transformadoras en beneficio de los ciudadanos, enfatizando la necesidad de trabajar de manera coordinada. Sin embargo, a pesar de los esfuerzos gubernamentales mencionados, persiste un obstáculo notable en forma de ausencia de programas de transformación digital bien organizados a nivel de la administración local.

En el contexto nacional, según Galanti y Matteo (2021), la planificación urbana inadecuada y la falta de regulación pueden dar lugar al desorden urbano, caracterizado por el crecimiento no planificado de la ciudad, la escasez de espacios verdes, la congestión del tráfico y la contaminación ambiental. La gestión adecuada del acopio y la recolección de residuos se presenta como un desafío significativo para los municipios, ya que deben equilibrar las necesidades de desarrollo con la sostenibilidad ambiental.

Abeleida et al. (2019) subrayaron que la deficiencia en la toma de decisiones a nivel municipal puede desalentar la participación ciudadana, erosionando la confianza de los ciudadanos en el gobierno local y haciéndolos sentir que sus opiniones y necesidades no son tenidas en cuenta. A nivel local, la falta de respuesta a las preocupaciones de los residentes puede generar conflictos y tensiones en la comunidad, afectando el desarrollo normal de los ciudadanos. La ausencia de políticas ambientales sólidas también contribuye a la degradación del entorno natural y la contaminación.

Asimismo, la generación de una gestión eficaz a nivel local es crucial para garantizar servicios adecuados y llevar a cabo proyectos de desarrollo. La correcta gestión de los recursos financieros de la provincia en beneficio de los ciudadanos, así como la capacidad de respuesta inmediata frente a desastres naturales como inundaciones, incendios forestales o terremotos, son elementos esenciales para la seguridad y el bienestar de la población. Además, la atención inmediata ante emergencias en los distritos y el resguardo frecuente son componentes fundamentales para asegurar la protección y el bienestar de la comunidad en su conjunto.

Por lo anteriormente mencionado el Problema general: ¿Conocer la percepción de la población de Vilcas Huamán respecto a la gestión municipal provincial, 2023?; de igual manera se plantea como Problemas específicos, PE1: ¿Conocer la percepción de la población de Vilcas Huamán respecto al planeamiento de la gestión municipal, 2023? PE2: ¿Conocer la percepción de la población de Vilcas Huamán respecto a la organización de la gestión municipal, 2023? PE3: ¿Conocer la percepción de la población de Vilcas Huamán respecto a la organización de la gestión municipal, 2023? PE4: ¿Conocer la percepción de la población de Vilcas Huamán respecto al control de la gestión municipal, 2023?

En cuanto a la justificación teórica, el desarrollo de una óptima gestión municipal beneficiara a todos los ciudadanos, disminuirá los tiempos de atención, incrementara el presupuesto, propiciara la participación de todos dentro del territorio; con respecto a la justificación práctica, la municipalidad de vilcas Huamán es responsable de brindar servicios esenciales a la comunidad, como suministro de agua potable, recolección de basura, mantenimiento de calles y carreteras, servicios de salud, educación local y seguridad pública y requieren una gestión eficaz para garantizar su disponibilidad y calidad y justificación metodológica, se basa en la necesidad de establecer un enfoque estructurado y sistemático que mejore la eficiencia, la eficacia como una metodología adecuada también, adaptación a un entorno en constante cambio y al bienestar de la comunidad local, con el desarrollo de diversos tipos de estrategias, mejorar las condiciones actuales y propiciar la mejora en todos los aspectos.

Con respecto al objetivo general: Determinar la percepción de la población de Vilcas Huamán respecto a la gestión municipal provincial, 2023; de igual manera se plantea como objetivos específicos, OE1: Determinar la percepción de la población de Vilcas Huamán respecto al planeamiento de la gestión municipal, 2023? OE2: Determinar la percepción de la población de Vilcas Huamán respecto a la organización de la gestión municipal, 2023 OE3: Determinar la percepción de la población de Vilcas Huamán respecto a la dirección de la gestión municipal, 2023 y OE4: Determinar la percepción de la población de Vilcas Huamán respecto al control de la gestión municipal, 2023.

## II. MARCO TEÓRICO

A nivel internacional, Lafioune et al. (2023) realizaron un estudio en Canadá, con el objetivo conocer como la gestión municipal contribuye en el proceso de la transformación digital, con respecto a la metodología fue de tipo cualitativo, muestra 19 ciudadanos; resultados los municipios tienen varios problemas para optimizar el valor que aportan y producen a sus habitantes; de igual manera, tiene que realizar acciones con la finalidad de mejorar las perspectivas de las personas, en las cuales se incluyen las particulares donde deben hacer frente a los crecientes retos relacionados con la resiliencia y la sostenibilidad; Conclusiones, los municipios tienen la responsabilidad no solo de elaborar estrategias, ejecutar y mantener activos esenciales, sino también de supervisar y autorizar todas las actividades de construcción dentro de su jurisdicción, mediante la cual se pueda gestionar acciones de manera efectiva, concluyeron que

Lafioune et al. (2023) realizaron un estudio en Canadá, con el objetivo de establecer como la gestión municipal moderna favorece la transformación digital, en cuanto a la metodología tipo cualitativo, muestra 13 municipios; resultados, como herramienta de orientación y análisis para la transformación digital de los municipios, con el objetivo de ayudar a mitigar o eliminar los obstáculos y problemas que surgen en este proceso; concluyeron que el desarrollo de la transformación digital en las municipalidades se encuentra el beneficio de los ciudadanos es fundamental contar con un marco estratégico, donde el proceso de transformación digital en los municipios, donde se establecería los procesos con la finalidad de aplicar, ampliar y reforzar el marco de transformación digital previamente definido en la primera parte y documentado en otro lugar.

Grundel y Magnusson (2023) realizaron un estudio en Suecia, en donde concluyeron que las principales dificultades que tienen los municipios son en materia de infraestructuras, las responsabilidades y las opciones de desarrollo de los municipios suecos; estos conflictos surgen un conflicto entre las obligaciones asociadas a las operaciones municipales y las dificultades infraestructurales que se derivan de ser un municipio que experimenta un descenso de población, yuxtapuestas a las estrategias utilizadas por los municipios para acomodar la expansión. En la actualidad, los municipios están lidiando con las consecuencias

de un descenso de la población, que se ha traducido en diversos retos económicos en múltiples sectores, incluida la gestión y el desarrollo de infraestructuras. Sin embargo, los esfuerzos para hacer frente a estos problemas a menudo implican dirigir las inversiones en infraestructuras hacia el establecimiento de industrias concretas, como el turismo o la minería, con la esperanza de atraer a nuevos residentes, visitantes, empresas y actividades industriales. Además, un número significativo de municipios tienen limitaciones en cuanto a su capacidad y autoridad para supervisar eficazmente el desarrollo de infraestructuras en algunos ámbitos, como la fibra óptica, la calefacción urbana y las redes de energía. Además, cabe señalar que en varias ciudades la población está dispersa.

Moreno (2023) realizó un estudio en Alemania, donde concluyó que una adecuada organización contribuye en sobre la productividad, procesos y acciones de mejora en todos los pobladores, con la finalidad de conocer las perspectivas de los ciudadanos desarrollo entrevistas a pobladores, entrevistas a funcionarios, intercambiando ideas para el beneficio de todos, estos aspectos contribuyen en el compromiso de parres de todos con una correcta administración, en donde la delegación de la autoridad decisoria establece una importancia de la descentralización, compromiso deben atenerse a los principios de equidad y accesibilidad. Además, estos servicios deben prestarse de forma que promuevan la prudencia, la eficiencia económica y el uso eficaz de los recursos existentes, con el objetivo de mejorar su calidad con el paso del tiempo. La prestación de servicios debe ajustarse a los principios de sostenibilidad financiera y medioambiental, y someterse a evaluaciones periódicas para valorar la necesidad de actualizaciones, ampliaciones y mejoras.

Li et al. (2022) concluyeron que la mejora de la eficacia de la aplicación de la ordenación del territorio es básica y constituye todo un reto, que ha suscitado un beneficio, donde es necesario examinar en profundidad los modelos conceptuales y los marcos metodológicos utilizados para evaluar la aplicación de la ordenación territorial. Además, faltan investigaciones actuales que aporten resultados prácticos como la ordenación territorial; por ello es indispensable realizar acciones de manera conjunta en el ámbito de la aplicación de la ordenación del territorio; donde se debe tener en consideración la perspectiva de la investigación pasa de centrarse principalmente en el mapeo a hacer mayor hincapié en los aspectos centrales del

comportamiento de planificación y ejecución; por lo cual se propone un estudio futuro sea el establecimiento de un marco para evaluar la eficacia, utilizando un sujeto solitario que asuma el papel de actor dentro del proceso de planificación y ejecución.

Valkama et al. (2022) concluyeron que los municipios tienen un impacto negativo general en la democracia representativa, por lo cual deben mejorar sus actuales estándares por ello se debe promover e incluir prácticas representativas y participativas dentro de sus Órganos de Derecho Administrativo, en donde son igualmente aplicables a los atributos democráticos de otros sectores de servicios, en los que los gobiernos colaboran a través de estructuras organizativas comparables. Sin embargo, es necesario seguir investigando los numerosos cambios políticos que se han propuesto y aplicado en distintos países y sectores, donde mejore la rendición de cuentas, reforzar la representación política y establecer el papel de mercado adecuado para los organismos autónomos locales municipales mancomunados.

Wälitalo et al. (2022) en Suecia, concluyeron que los administradores municipales tienen que conocer todos los procesos y realizar las evaluaciones respectivas antes de tomar decisiones, donde los principales requerimientos son generar una mayor concientización y participación de los ciudadanos en las mesas y reuniones que se realizan para fomentar la salud, educación, comunicación, en donde sigue siendo una preocupación importante, especialmente en un marco organizativo segmentado como el que se observa en los entornos municipales, por ello es esencial evitar todo tipo de contratiempos en la ejecución de los esfuerzos de transformación y contribuir a perpetuar un grado limitado de avance digital, además de contribuir y minimizar la deficiencia de recursos humanos, competencia y formación adecuada necesaria para facilitar la transformación digital.

Aidanpää y Sjöberg (2021) realizaron un estudio en Suecia, donde concluyeron que el inicio para la transformación digital en el municipio es necesario agilizar los procesos de planeamiento, organización, coordinación e implementación en beneficio de los ciudadanos; para ello es indispensable las transformaciones debe dirigirse hacia una función centrada en el exterior que proporcione el cambio, evitando así la carga de los esfuerzos digitales en las finanzas corrientes de los departamentos. La implantación de proyectos digitales



tiene el potencial de reducir las barreras; es necesario para ello tener en consideración la conexión con la organización e incapaz de discernir su objetivo,, por cuestiones de atribuirse a insuficiencias de comunicación, ya que los entrevistados indican una falta de claridad tanto sobre los objetivos de la transformación como sobre las funciones previstas del eje central. En consecuencia, muchos entrevistadores no están seguros de las actividades previstas del centro.

Lyudmila et al. (2021) concluyeron que en Rusia los municipios tienen que mejorar las actuales prácticas, fomentar nuevas normas legislativas y tecnología digital para la administración municipal, socioeconómico sostenible en todos los municipios; además acelerar el progreso socioeconómico en los municipios. Entre los factores mencionados se incluyen alteraciones en las autoridades y funciones de los gobiernos locales, así como el refuerzo de la responsabilidad de las administraciones locales por los resultados de rendimiento social. En la actualidad se está tratando de determinar los medios más eficaces para coordinar las actividades y autoridades de las administraciones federal, regional y local en el marco de una nueva estructura constitucional. Se está desarrollando la base científica de la administración municipal, con la introducción de la idea del servicio municipal como componente administrativo central del autogobierno local.

Dale et al. (2020) en Canadá, concluyeron que la gestión municipal sobre el cambio climático, en donde concluyeron que se deben realizar la aplicación de acciones innovaciones climáticas es una responsabilidad crucial de los gobiernos locales, dada su autoridad sobre una proporción sustancial; se dedica a examinar la innovación climática en todas las comunidades canadienses, iniciativas voluntarias mucho más ambiciosas a la hora de fijar y alcanzar objetivos en materia de cambio climático en comparación con el gobierno federal y la mayoría de las demás provincias de Norteamérica durante ese periodo.

Jiménez (2019) concluyeron que en los municipios la estructura de las formas de gobierno crea motivaciones únicas para las acciones ejecutivas, que posteriormente influyen en los resultados de las decisiones presupuestarias; por lo cual, las administraciones municipales que siguen el modelo alcalde-concejo, la inclinación del ejecutivo electo a presentarse a la reelección conduce a una mayor receptividad hacia las preferencias del electorado. La búsqueda de la maximización

de votos fomenta la aplicación de políticas que gozan de popularidad entre el electorado, aunque este planteamiento puede dar lugar a desequilibrios fiscales; por ello es fundamental que el ejecutivo designado en el sistema consejo-gerente está motivado principalmente por la progresión profesional, que se consigue mediante el establecimiento de un historial encomiable en la gestión eficaz de las finanzas del gobierno.

A nivel nacional, Quiroz (2022) quien concluyó sobre el nivel del desempeño en la gestión municipal de chota tiene una serie de deficiencias y obstáculos en beneficio de la población como problemas en la planificación, organización, personal capacitado, bajos niveles de eficiencia, eficacia, colaboración, transparencia y ética son algunas de las características que limitan su gestión; por lo cual se puede indicar que estos obstáculos pueden ser superados mediante la creación e implementación de un Manual de Planificación Estratégica Institucional.

Hurtado et al. (2022) concluyeron que la municipalidad tiene que capacitar y motivar al personal de atención con la finalidad de mejores sus procesos, donde los servicios se encuentren en función de a misión y visión; mejorar los procesos de planeación que en la actualidad tienen un nivel medio, otro aspecto a mejorar es la organización, mediante la cual todos los colaboradores puedan identificarse con la institución, propiciar el trabajo en conjunto en beneficio de todos los residentes en el distrito.

Medrano (2022) concluyó con la finalidad de contribuir en el desarrollo de la localidad, es esencial un diálogo más estrecho entre el gobierno municipal y la sociedad. Sin embargo, existen desafíos significativos que deben abordarse, desconfianza en las autoridades y la falta de interés debido a una gestión municipal ineficaz. También se percibe fortalecer la relación entre el municipio y la ciudadanía. En contraste, se han observado casos en los que la participación ciudadana se ha traducido en un mayor acceso a la información, especialmente municipios han adoptado iniciativas para empoderar a los ciudadanos del gobierno local.

Gonzales (2022) concluyó que el desarrollo de la provincia se incrementa con la participación de la población en la municipal, en donde indican que el 67.69% de los participantes están categorizados con un nivel de percepción moderado. El nivel de trabajo en el sector turístico puede considerarse aceptable o inadecuado. Aproximadamente el 20,00% de los individuos lo considera bajo, mientras que sólo

el 12,31% lo considera alto. Sólo un 12,31% se considera una proporción significativa. No se facilita el texto del usuario. Por favor, proporcione el texto que desea que reescriba Los datos anteriores son importantes para facilitar un examen exhaustivo de la toma de decisiones municipales relativas al turismo y a las numerosas oportunidades de inversión disponibles. Es fundamental reconocer que la provincia de Sullana comprende ocho distritos. Por lo tanto, es imperativo la eficacia de la promoción turística, fomentar los factores geográficos, ambientales, sociales, económicos, culturales e institucionales. Es crucial comprender los requisitos de las áreas de usuarios turísticos y su alineación.

Bullón y Melgar (2022) concluyeron que el efecto de la administración municipal sobre la población tiene un 79,10%. Por lo tanto, se considera crucial adoptar formas de garantizar la seguridad ciudadana a través de la administración municipal, con la ayuda está significativamente en el entorno municipal, representando el 81,10% de la varianza: la dimensión victimización en las juntas vecinales es de 81,10% del impacto; se estima en 52,10% de los residentes tienen una sensación de inseguridad al transitar por las calles, lo que dificulta su capacidad para realizar sus actividades cotidianas.

Casiano y Cueva (2019) concluyeron que la evaluación de los pobladores de Chachapoyas sobre las características y servicios que ofrece la Municipalidad Provincial indica un 30,99% de percepción desfavorable y un 6,42% favorable de la administración municipal son predominantemente negativos, como lo indica la mayor frecuencia de evaluaciones negativas (Muy deficiente y Deficiente) frente a las evaluaciones positivas (Buena y Excelente). Esto sugiere que existe una importante demanda de la población para que la administración municipal atienda las deficiencias existentes en la prestación de servicios, particularmente en las áreas de "Reparación de calles y aceras", "Orden, circulación y transporte público" y "Limpieza, saneamiento ambiental y remodelación de la ciudad". Estos servicios son considerados de suma importancia por la población.

Con respecto a la base teórica de la gestión municipal se tiene a Chiavenato (2019), quien establece que la teoría general de la administración, determina y establece los principios, conceptos y prácticas relacionados con la gestión y administración de organizaciones, por su parte Cano (2017) menciona que esta teoría proporciona un marco conceptual que ayuda a los administradores a

comprender cómo funcionan las organizaciones y cómo pueden gestionarse de manera efectiva, en cuanto a Arraiza (2016) menciona que se centra en la estructura organizativa y la importancia de la jerarquía y la coordinación en las organizaciones, donde la estructura organizativa.

Por su parte Gaviria y Delgado (2020) establecieron que una adecuada gestión en los municipios se fundamenta en mejorar las condiciones como entidad territorial autónoma que tiene autoridad sobre un área geográfica específica y una población residente, por su parte Hurtado (2019) estableció que la gestión municipal implica la planificación, organización, coordinación y supervisión.

Es esencial para garantizar que los residentes de un municipio tengan acceso a servicios públicos de calidad, un ambiente seguro y un gobierno eficiente y transparente, por su parte Alvarado (2019) menciona que los alcaldes, concejales y funcionarios municipales son responsables de la toma de decisiones locales; en cuanto a Canel (2018) menciona que la gestión municipal también implica procesos democráticos, como elecciones locales y consultas públicas, para garantizar que sus necesidades y preocupaciones sean tenidas en cuenta prevé que los ayuntamientos actúen con racionalidad para proporcionar servicios esenciales, como vivienda, agua, recogida de basuras y electricidad, a todas las personas. Además, se espera que prioricen activamente la mejora del acceso a servicios básicos suficientes para las poblaciones desfavorecidas, especialmente las mujeres y los niños.

En la misma línea, Cerón (2016) precisa que la gestión municipal es de suma importancia por varias razones fundamentales, ya que desempeña un papel crucial de las comunidades locales; en cuanto a Guaigua (2019) menciona que las municipalidades son responsables de la prestación, como agua potable, recolección de basura, saneamiento, alumbrado público y mantenimiento de calles; por ello la planificación y la gestión adecuadas son fundamentales para preservar el entorno natural, donde la Ley N° 27972 de municipalidades, organización interna. Fomenta mecanismos como el presupuesto participativo y otros procesos de consulta pública.

Uno de los conceptos más significativos en el estudio del gobierno local municipal es la descentralización, según Ditaranto (2023) implica la delegación de autoridad, deberes y obligaciones del gobierno central a las unidades de gobierno

local. El concepto de descentralización se considera en general un medio, otra noción importante es la de buena gobernanza, según De Guzmán (201) puede definirse como un conjunto de ideas y metodologías que fomentan la responsabilidad, la transparencia, la adhesión y la importancia de la buena gobernanza para facilitar la eficacia de los gobiernos locales a la hora de prestar servicios y atender las demandas de sus residentes está bien reconocida.

Por su parte, Wielicka y Jonek (2023) El estudio del gobierno local municipal abarca diversas teorías que son pertinentes para su comprensión. Una de ellas es la teoría institucional, que dilucida el modo en que las organizaciones se ven influidas por las normas, valores y reglas que las rigen, en donde Facilitar las consultas externas a través de una combinación de canales oficiales e informales, incluidas las reuniones públicas en las que participen los habitantes locales, las empresas comerciales, las agencias gubernamentales y los organismos análogos locales. Esto promueve la democracia participativa y la rendición de cuentas, ya que los ciudadanos pueden influir en las políticas y prioridades que afectan directamente a sus vidas, por ellos los gestores deben ser competentes que posean las habilidades necesarias para ejecutar eficazmente los procedimientos de toma de decisiones, garantizando una capacidad sostenida de adaptabilidad ante circunstancias diversas.

En cuanto a las categorías de la gestión municipal, según Cano (2017) son las siguientes a) Planeación, según Álvarez (2018) menciona implica la definición de objetivos, estrategias y acciones para el desarrollo y el funcionamiento efectivo de una comunidad local, Esta planificación es esencial para asegurar la mejora de procesos, en cuanto a Hernández (2016) la planificación municipal implica la identificación de los objetivos y prioridades de la comunidad. Esto implica escuchar las necesidades y aspiraciones de los ciudadanos a través de mecanismos como encuestas, reuniones públicas y consultas; en cuanto a las subcategorías estrategias, políticas y metas, debe tener una estructura organizativa clara que defina los roles y las responsabilidades de cada departamento, oficina y unidad. Esto incluye la jerarquía de autoridad y el flujo de comunicación, además de establecer procedimientos para la contratación y el nombramiento de personal, incluyendo la selección de funcionarios clave, como el alcalde, y la contratación de empleados municipales.

b) Organización, según Tello et al. (2016) es esencial una administración local para garantizar que los servicios y las responsabilidades, por su parte Orellana et al. (2016) indico que una organización municipal sólida es fundamental para el buen gobierno y la prestación adecuada de servicios a la comunidad; como subcategorías, trabajadores, funciones y recursos, esto incluye la definición de políticas, relacionadas con proyectos, servicios, supervisión y gestión de los empleados municipales, asegurando que estén capacitados, motivados y alineados con los objetivos. deben establecer relaciones y colaborar con otras instituciones, como el gobierno regional, abordar de manera eficiente los desafíos y oportunidades locales, los cuales son responsables de proporcionar servicios esenciales, como agua potable, saneamiento, educación, atención médica, transporte público y gestión de residuos. La gobernanza adecuada es crucial para garantizar que estos servicios sean de calidad y accesibles para todos los ciudadanos.

c) Dirección, según Fiallos, A. (2017) la dirección debe liderar, coordinar y supervisar las actividades y recursos de la municipalidad para lograr los objetivos establecidos, por su parte Foglia y Rofman (2020) tiene una función es esencial para asegurar que los servicios se proporcionen de manera eficiente, que se cumplan las políticas municipales y que se promueva el desarrollo sostenible, como subcategorías motivación, comunicación y liderazgo, en donde el alcalde es el líder ejecutivo de la municipalidad y juega un papel crucial en la dirección. Debe proporcionar visión, liderazgo y orientación para lograr los objetivos municipales, implica la toma de decisiones estratégicas y operativas, donde es importantes relacionadas con proyectos y servicios; en donde los líderes municipales deben coordinar las actividades de los diferentes departamentos y unidades funcionales para garantizar una colaboración efectiva y evitar duplicaciones; por ello los gobiernos municipales son clave en la promoción de un desarrollo sostenible a nivel local, en donde pueden planificar el uso del suelo, promover prácticas comerciales responsables y trabajar en la protección del medio ambiente en su jurisdicción.

d) Control, según Arias et al. (2019) El control realiza programas, servicios y actividades para garantizar oportunidades, donde la transparencia se esfuerza por facilitar la difusión de datos e información gubernamentales, permitiendo así el acceso universal de todas las personas. Esto sirve para fomentar la supervisión y

mejorar la administración de los recursos públicos. Es esencial que la información proporcionada sea comprensible para todos los miembros del público, permitiendo a las personas ser testigos de las acciones llevadas a cabo y expresar sus puntos de vista, en proyectos más acertados y a una mayor legitimidad de las autoridades. Los gobiernos municipales están en la primera línea de contacto con los ciudadanos. Esto les permite comprender mejor las necesidades y aspiraciones de la comunidad. La buena gobernanza es un ideal moral que obliga al gobierno a desempeñar sus funciones de forma que promueva los principios de eficiencia, integridad y responsabilidad ante la sociedad civil. La noción de buena gobernanza está ampliamente reconocida como un componente esencial para la transformación efectiva del mercado.

En cuanto a Álvarez y Delgado (2020) mencionaron que el control desempeña un papel esencial en la gestión municipal para prevenir el mal uso de recursos, detectar problemas a tiempo y tomar medidas correctivas cuando sea necesario; como subcategorías son la evaluación, inspección y observación, mediante la cual la municipalidad debe llevar a cabo auditorías internas y, en algunos casos, externas, para evaluar la integridad financiera y la legalidad de sus operaciones. Las auditorías pueden identificar áreas de mejora y ayudar a prevenir el fraude y la corrupción; por ello es necesario que municipalidad debe tener políticas y procedimientos para promover la ética en su funcionamiento y prevenir la corrupción. a gobernanza municipal impulsa la inversión en infraestructura, como carreteras, puentes, parques y servicios públicos. Esto mejora puede atraer inversiones adicionales a la región. La participación pública está ampliamente reconocida como un componente fundamental de la buena gobernanza.

### **III. METODOLOGÍA**

#### **3.1. Tipo y diseño de investigación**

Tipo básica, tiene como finalidad conocer la apreciación de los ciudadanos sobre la gestión municipal en Vilcas Huamán, según Bernal (2016) realizan la exploración y el análisis sistemáticos de los principios fundamentales y las causas subyacentes que contribuyen a la manifestación de un determinado acontecimiento, proceso o fenómeno; por su parte Sánchez et al. (2018) mencionaron la investigación básica se refiere al examen o exploración sistemáticos de un fenómeno natural dentro del ámbito de la ciencia pura.

Con respecto al diseño de investigación fue etnográfica, el estudio tuvo como finalidad conocer la percepción de los pobladores de la comunidad de Vilcas Huamán, respecto a la gestión municipal, según Cotán (2020) los estudios etnográficos presentan como característica conocer los aspectos culturales, históricos y sociales de las personas que se involucran en el estudio, por su parte Martínez (2013) manifestó que estos estudios contribuyen para conocer los aspectos sociales, como las personas interactúan con su entorno y perciben las cosas.

Con respecto al enfoque cualitativo, se realizó la entrevista a los pobladores con la finalidad de comprender la motivación y los estados emocionales sobre la gestión del municipio, según Hernández y Mendoza (2018) indicaron que se basa en estudios sobre las apreciaciones de las personas, con respecto a Carrasco (2017) indico que las metodologías de investigación cualitativa proporcionan una exploración exhaustiva y el posterior interrogatorio de las respuestas de los participantes a través de la indagación y el sondeo en profundidad.

#### **3.2. Categorías, Subcategorías y matriz de categorización**

En base a las apreciaciones de los entrevistados, se realizó la división en categorías y subcategorías, según Costa et al. (2017) Las categorías son conceptos o temas amplios que representan aspectos clave de tu investigación y las subcategorías son subdivisiones de las categorías principales, por su parte Campoy y Gomes (2015) Estas son más específicas y detalladas que las categorías y se



utilizan para desglosar la información en categorías más manejables y específicas.

**Tabla 1**

*Categoría y subcategorías*

<b>Categorías</b>	<b>Subcategorías</b>
Gestión municipal	<ul style="list-style-type: none"><li>• Planeación</li><li>• Organización</li><li>• Dirección</li><li>• Control</li></ul>

Fuente: Elaboración propia

### **3.3. Escenario de estudio**

La comunidad de vilcas Huamán, se caracteriza por su identidad cultural, religiosa manifestada en celebraciones patronales como el 16 de julio la fiesta de la Virgen del Carmen, fiesta del Toril en agosto y fiesta de la natividad en diciembre.

Ubicación, la provincia de Vilcas Huamán, en la región Ayacucho.

Altitud: La altitud varía considerablemente debido a su topografía montañosa superior a los 3000 metros.

Clima: Es típicamente de montaña, con temperaturas frescas, lluvias entre los meses de diciembre a marzo, mientras que la temporada seca es de mayo a septiembre.

Paisaje: Está rodeada de montañas y paisajes montañosos impresionantes, y su rica herencia cultural.

Patrimonio arqueológico: Uno de los principales atractivos es el complejo arqueológico de Vilcas Huamán, que incluye restos de la antigua ciudad inca. Este sitio arqueológico es famoso por su arquitectura y su importancia histórica.

Economía: Principalmente en la agricultura, con la producción de papas, maíz, quinua y otros cultivos. La ganadería también es una actividad importante.

Cultura: Está compuesta en su mayoría por comunidades quechuas, y la cultura indígena.

### 3.4. Participantes

Los participantes fueron trece (13) pobladores, los cuales fueron nueve (9) de sexo masculino y cuatro (4) de sexo femenino, los cuales se encuentran en el rango de edad de 38 a 72 años, los pobladores en su mayoría viven fuera de la ciudad y se dedican a la agricultura, docencia, enfermería, se caracterizan por ser orgullosos, por lo cual se encuentran pendientes de la gestión municipal, según Balcázar et al. (2013) durante el desarrollo de una investigación, es necesario la intervención de los participantes, los cuales otorgan información sobre el tema que se desea indagar, los participantes del presente estudio se encontrará conformado por los pobladores de vilcas Huamán, que cumplan con los siguientes criterios:

**Criterios de inclusión:** Pobladores residentes en Vilcas Huamán, entre 38 y 72 años, acudieron a realizar trámites a la municipalidad en los dos últimos meses, participaron voluntariamente y fueron de ambos sexos.

**Criterios de exclusión:** Pobladores residentes en otras provincias de Ayacucho, menores de 18 años.

**Tabla 2**

*Datos de los entrevistados*

Entrevistado	Condición	Sexo	Formación
1	Walter Morales	Masculino	Agricultor
2	Doris Castillo	Femenino	Docente
3	Nilo Asto	Masculino	Docente
4	Maximiliano Baez	Masculino	Docente
5	Emilio Baldeon	Masculino	Docente
6	Edita Castillo	Femenino	Docente
7	Pascual Roca	Masculino	Agricultor
8	Fidel Martínez	Masculino	Técnico
9	Martin Gutiérrez	Masculino	Administrador
10	Víctor Ochoa	Masculino	Docente
11	Valeriana Román	Femenino	Enfermera
12	Yovana Requena	Femenino	Enfermera
13	Oswaldo Chávez	Masculino	Agricultor
14	Investigador	Masculino	Licenciado

### **3.5. Técnicas e instrumentos de recolección de datos**

En cuanto a la técnicas se utilizó la observación participante, donde el investigador fue un participante más, mediante la cual se intercambiará ideas y opiniones sobre la gestión en el municipio de Vilcas Huamán, según Sánchez (2019) cuando se establece el desarrollo de estudios cualitativos es frecuente la utilización de la técnica de observación, en base al contexto que se está estudiando, en lugar de observar desde fuera, por su parte Corona y Maldonado (2018) Esta técnica caracterizo el estudio por ser una etnografía, fue especialmente útil para comprender en profundidad la cultura, el comportamiento y las interacciones de un grupo de personas o comunidad, además se utilizó la técnica de la entrevista para conocer la percepción de los pobladores en torno a la gestión municipal.

Con respecto a los instrumentos se utilizó el diario de campo, mediante el cual se realizó las anotaciones de todo el proceso observado de parte de los participantes, según Restrepo (2016) un diario de campo tiene como función contribuir en anotar las observaciones en base a prioridades, por su parte Medina et al. (2023) consideran que permite clasificar y codificar la información, para su posterior análisis de manera clara y concisa.

La segunda técnica fue la entrevista semi – estructurada, la cual fue recogida a través de dialogo con los pobladores a fin de conocer su percepción sobre la gestión municipal en la comunidad, también se utilizó la técnica de la narrativa, mediante la cual se informará a los pobladores sobre las obras realizadas por el municipio de Vilcas Huamán, en comparación con otras provincias de la región Ayacucho, según Huidobro (2016) el propósito de una narrativa en la investigación es transmitir de manera efectiva la información de manera que sea accesible y comprensible para la audiencia objetivo.

Con respecto al instrumento fue mediante tertulias dialógicas, mediante la cual los pobladores de Vilcas Huamán compartirán de manera amena, cuál es su percepción sobre la gestión del municipio, brindando alternativas para mejorar las condiciones actuales, según Patiño (2021) las tertulias dialógicas permiten que las personas puedan emitir sus opiniones e intercambiar ideas sobre un tema en particular.

### **3.6. Procedimiento**

Con respecto a la realización de las entrevistas con los pobladores, se establecieron los siguientes pasos: a) El lunes 23 de octubre a las 11:15 AM, se realizó la coordinación con los pobladores para la aplicación de las entrevistas, en base a su disponibilidad se acordó de martes 24, miércoles 25 y jueves 26 de octubre al mediodía; b) El jueves 26 de octubre al mediodía, a los pobladores que asistieron a la reunión y aceptaron participar de manera voluntaria, les agradecí por participar en el estudio, d) Antes de iniciar las preguntas en base a la guía elaborada, el equipo de apoyo procedió a tomar fotografías y grabar a los pobladores: e) al termino de las entrevistas se procedió a agradecer a cada participante y pedirle que firme de manera optativa si desean que aparezcas sus datos en el estudio o sea de manera reservada; f) con la información recibida de las entrevistas se procedió a transcribir en Microsoft Word 2019, luego se disgrego en base a las subcategorías; g) Con la finalidad de realizar el análisis de la información se instaló el atlas. Ti 9 y atlas Ti. 23.

### **3.7. Rigor científico**

Con la finalidad de obtener una información valiosa, se realizó la selección de los participantes en el estudio, a los cuales se les informo sobre los objetivos del estudio, según Carrasco (2017) es un conjunto de estándares y prácticas que se aplican en la investigación con el fin de garantizar la calidad, el rigor científico es esencial para que la investigación sea considerada sólida y creíble en la comunidad académica y científica; por su parte Sánchez et al. (2018) mencionaron que debe seguirse los siguientes pasos a) Planificación de un diseño de muestreo que garantice la representatividad de la muestra; b) realizar el proceso de evaluación de todos los aspectos relacionados al estudio que se desarrollara; c) recopilación de datos de manera cuidadosa y precisa, incluye la elección de instrumentos de medición adecuados, la capacitación adecuada del personal de investigación y la garantía de la consistencia en la recopilación de datos.

### **3.8. Método de análisis de datos**

En primer lugar, con la finalidad de analizar las percepciones de los pobladores, se utilizó el software atlas. Ti 9, en donde se realizó la transcripción y codificación de la información proporcionada mediante la aplicación de las entrevistas, observación participante, diario de campo y las tertulias dialógicas, según Barraza (2023) el objetivo central de la fenomenología es describir y comprender las percepciones de las personas sobre un tema determinado.

En segundo lugar, con la información codificada en base a las categorías y subcategorías se realizó el proceso de análisis mediante la aplicación del software Atlas. Ti 9 y Atlas. Ti 23, según Álvarez et al. (2017) el uso de las tecnologías en las investigaciones cualitativas contribuye para el desarrollo efectivo de las investigaciones y poder brindar alternativas de solución.

Finalmente, se realizó el proceso de triangulación entre los aspectos teóricos, los resultados obtenidos de los participantes mediante la aplicación del software y los aspectos metodológicos, según Escudero y Cortez (2018) La triangulación en la investigación es una estrategia.

### **3.9. Aspectos éticos**

La investigación se realizó en base a la ética de los estudios cualitativos, realizó la transcripción de las percepciones de los pobladores, sin ningún tipo de alteraciones, con respecto a las citas fue en base a la norma APA y el reglamento de la universidad, donde se considera:

**Consentimiento Informado:** Los participantes dieron su consentimiento voluntario e informado para participar en la investigación, donde se les explicó claramente los objetivos del estudio, los procedimientos y los beneficios.

**Confidencialidad:** Los datos recopilados de los participantes deben mantenerse en estricta confidencialidad, esto significa que la información no debe ser compartida con terceros sin el consentimiento de los participantes.

**Beneficencia:** No se realizó ningún tipo de daño, cuidando la protección contra riesgos físicos, emocionales y psicológicos.

**No Maleficencia:** Evitar causar daño a los participantes. Deben considerar cuidadosamente los posibles riesgos y tomar medidas para minimizarlos.

Respeto por la Dignidad Humana: No deben ser objeto de explotación, manipulación o trato desigual.

Equidad y Justicia: Los participantes deben ser seleccionados y tratados con respecto durante todo el proceso.

Transparencia: Los investigadores deben ser transparentes en cuanto a los objetivos de la investigación, los métodos utilizados y los posibles conflictos de interés.

#### IV. RESULTADOS Y DISCUSIÓN

La investigación se realizó con el objetivo de conocer la percepción de los pobladores de Vilcas Huaman, sobre la gestion municipal, donde los residentes expresan preocupaciones sobre la calidad de la infraestructura local y sugieren la implementación de mejoras en los servicios para beneficio de todos, el analisis evidencia los siguientes resultados:

**Figura 1**

*Categoría Gestión Municipal*

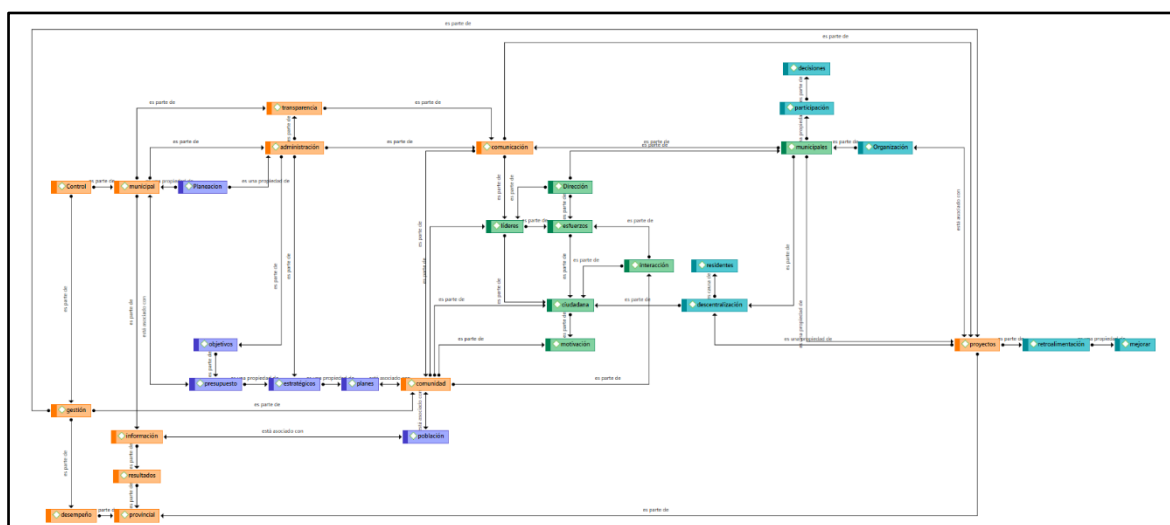

Fuente: elaboración propia

Del analisis de la categoría gestion municipal, en base a la percepcion de los entrevistados, se puede apreciar que la planificacion se relaciona con la participacion de los pobladores, diagnostico, presupuesto, normativas, estrategias; la organización se relaciona con la eficiencia, cumplimiento de metas y objetivos, comunicación, desarrollo de proyectos; la dirección esta se relaciona en base a las metas, objetivos y el control en base a los procesos de auditoria, evaluación de los procesos, cumplimiento de metas; los entrevistados indicaron sus percepciones;

“Según mi percepcion falta comunicación de las autoridades con la poblacion con respecto a la mejora de los servicios basicos, como energia, agua, desague” (Entrevistado 1).

“Considera que la alcaldía debería informar sobre el desarrollo de proyectos para minimizar los efectos de las lluvias, mejorar las carreteras para atraer a turistas” (Entrevistado 5).

“Desde mi punto de vista, se requieren mecanismos efectivos para la rendición de cuentas de las autoridades municipales, desarrollo urbano desorganizado y falta de planificación, dificultades en la ejecución de programas sociales y de bienestar” (Entrevistado 9).

“En Vilcas, la gestión municipal tiene que mejorar en diversos aspectos, considero que todos los pobladores deben ser capacitados en herramientas tecnológicas” (Entrevistado 2).

“Considero que los tiempos de espera para realizar los trámites en la alcaldía son demasiado largos, además que tenemos problemas con las carreteras por las intensas lluvias como en estas fechas” (Entrevistado 7).

“Considero que la alcaldía debería realizar un compromiso con todos los pobladores, dar a conocer cómo mejorar en los próximos años, atraer más turistas para beneficio de todos” (Entrevistado 9).

“Los representantes de Vilcas, deben sincerar el presupuesto, dar a conocer cuáles son los proyectos en beneficio de la comunidad, en donde los distritos muchas veces no son tomados en cuenta y tienen que venir a realizar marchas a la plaza” (Entrevistado 11).

“La gestión municipal debe mejorarse en muchos aspectos, los problemas frecuentes que tenemos en Vilcas son, agua, carreteras, servicio de salud, en donde muchas veces tenemos que viajar a Huamanga para atendernos” (Entrevistado 8).

“En la actualidad, desde mi perspectiva presenta varios puntos a mejorar, como: las carreteras, por las lluvias los autos se quedan varados y se pierden los cultivos, en cuanto a los servicios de salud, no contamos con profesionales especialistas y tenemos que viajar a Huamanga” (Entrevistado 13).

“Considero que la gestión tiene que mejorar en beneficio de todos los ciudadanos, en la actualidad, los procesos de administración y planificación son inadecuados, recuerdo que hace dos semanas fui a realizar un trámite y demore más de 50 minutos” (Entrevistado 4).



“La alcaldía debería realizar el análisis de las sugerencias que emitimos todos los pobladores, las juntas vecinales, atraer al turismo para que los negocios puedan tener mayores ingresos” (Entrevistado 6).

“En Vilcas la gestión municipal a la fecha se encuentra en procesos de mejora, considero que para julio del 2024, todos los procesos de planificación y coordinación con la población deben resolverse los problemas presentes” (Entrevistado 8).

Estos hallazgos, concuerdan con Grundel y Magnusson (2023) quienes mencionaron las principales dificultades que tienen los municipios son en materia de infraestructuras, las responsabilidades y las opciones de desarrollo de los municipios, de igual manera Moreno (2023) preciso que una adecuada organización contribuye en sobre la productividad, procesos y acciones de mejora en todos los pobladores, con la finalidad de conocer las perspectivas de los ciudadanos desarrollo entrevistas a pobladores, entrevistas a funcionarios, en la misma línea Dale et al. (2020) la gestión municipal sobre el cambio climático, en donde concluyeron que se deben realizar la aplicación de acciones innovaciones climáticas es una responsabilidad crucial de los gobiernos locales.

De igual manera, las percepciones de los pobladores coinciden con Medrano (2022) la gestión municipal tienen como finalidad de contribuir en el desarrollo de la localidad, es esencial un diálogo más estrecho entre el gobierno municipal y la sociedad, en donde existen desafíos significativos que deben abordarse, desconfianza en las autoridades y la falta de interés debido a una gestión municipal ineficaz, por su parte Gonzales (2022) el desarrollo de la provincia se incrementa con la participación de la población en la municipal y Tello et al. (2016) es esencial una administración local para garantizar que los servicios y las responsabilidades, finalmente, Orellana et al. (2016) indicó que una organización municipal sólida es fundamental para el buen gobierno y la prestación adecuada de servicios a la comunidad; por ello es esencial fortalecer la relación entre el municipio y la ciudadanía.

**Figura 2**

*Sub categoría Planeación*

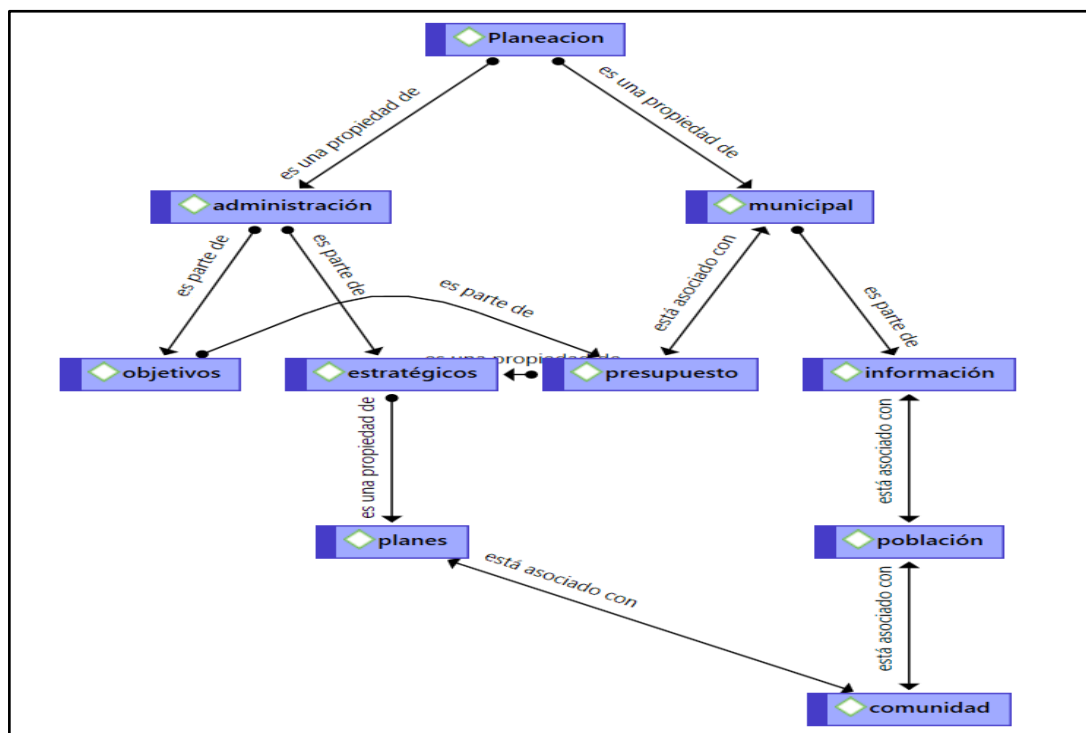

Fuente: elaboración propia

Del análisis de la subcategoría planeación, se destaca la esencialidad de los procesos de administración, los cuales, a su vez, generan los objetivos, estrategias y planes en beneficio de la comunidad. En este contexto, la municipalidad se enfoca especialmente en la gestión presupuestaria y en la transmisión de información a la comunidad. Este enfoque tiene como finalidad que los residentes conozcan de manera transparente el desarrollo de los planes y propuestas municipales, en donde los procesos de administración, al ser considerados esenciales, establecen la base para la planificación efectiva. La generación de objetivos, estrategias y planes permite una dirección clara y metódica hacia el progreso y el bienestar comunitario, de igual manera al centrarse en la gestión presupuestaria, busca una asignación eficiente de recursos para llevar a cabo proyectos que impacten positivamente en la comunidad, en donde la transmisión de información a la comunidad se convierte en un elemento clave para construir confianza y fomentar la participación ciudadana. La municipalidad asume el rol de facilitar un acceso claro y comprensible a la información, de manera que los residentes estén

informados sobre el progreso y las acciones en curso. Los entrevistados indicaron sus percepciones;

“La gestión municipal debe trabajarse en base a una planeación meticulosa, además de comunicarse a todos los residentes de manera clara, con la finalidad de conocer los proyectos que tiene la alcaldía en beneficio de todos” (Entrevistado 3).

“En los procesos que realiza la alcaldía sobre la gestión municipal, deben establecerse los planes y metas, los cuales deben estar alineados con las necesidades reales de la población” (Entrevistado 11).

“Acá en Vilcas, la comunicación de la alcaldía es poco difundida, falta una mayor comunicación sobre los proyectos que tiene planteados, los consejos se realizan en fechas distantes, considero que la planificación es vital el desarrollo de todos” (Entrevistado 10).

“La planeación en la gestión municipal también implica evaluar constantemente el progreso hacia las metas establecidas” (Entrevistado 1, 2023).

“Considero que la planeación en nuestra provincia no viene siendo manejada de forma correcta, la comunicación que tenemos con la alcaldía es deficiente, por ello como representante de mi sector, estamos coordinado para realizar reuniones con las autoridades” (Entrevistado 8).

“Considero que los representantes de la comunidad tienen que realizar acciones de verificación, mediante la cual obtengamos información precisa y oportuna sobre las mejoras en Vilcas” (Entrevistado 12).

“Considero que la alcaldía debería tomar decisiones informadas y realizar ajustes según sea necesario; para cumplir con los planes que tiene en beneficio de nosotros y atraer un mayor turismo” (Entrevistado 7).

Lo cual concuerda con Hurtado et al. (2022) quienes mencionaron: La planeación estratégica debe ser un proceso continuo, adaptándose a las cambiantes necesidades de la población, en la misma línea Cano (2017) menciona: La gestión municipal, al ser responsable de la asignación y ejecución del presupuesto, requiere un planeamiento efectivo para garantizar el uso eficiente de los recursos, por su parte Aidanpää y Sjöberg (2021) mencionaron que los procesos de planeamiento es fundamental para el beneficio de los ciudadanos; para ello es indispensable las transformaciones debe dirigirse hacia una función beneficiosa

para todos los ciudadanos, en donde mencionaron; la planeación, debe comunicarse a la población, además facilita la adaptabilidad de la administración a las dinámicas locales. Además, el control en la gestión municipal contribuye a mantener un equilibrio entre la eficiencia en la ejecución de planes y la satisfacción de las demandas de la población.

**Figura 3**

*Sub categoría Organización*

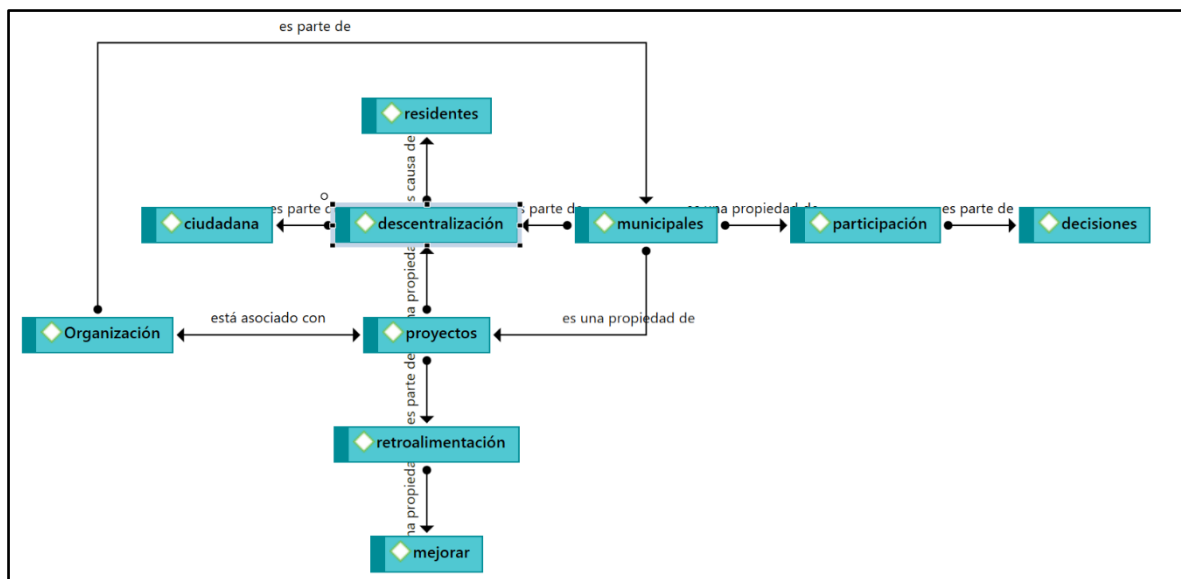

Fuente: elaboración propia

Del análisis de la subcategoría organización, abarca la descentralización para los residentes y la ciudadanía en general. Este enfoque tiene como objetivo generar la participación activa de los pobladores en la toma de decisiones, con la finalidad de llevar a cabo proyectos relacionados con saneamiento, alumbrado, mejora de pistas, veredas y carreteras. Estos proyectos buscan minimizar los efectos adversos de las lluvias y garantizar la atención adecuada a los pobladores a través de las oficinas de la alcaldía. La descentralización en la gestión municipal pretende acercar las decisiones y recursos a la comunidad, permitiendo una mayor participación y contribución en la identificación de necesidades locales.

La participación de los pobladores en la toma de decisiones se convierte en un elemento crucial para garantizar que los proyectos respondan de manera efectiva a las necesidades específicas de la comunidad. La implementación de iniciativas relacionadas con infraestructura, como saneamiento y mejoras viales,

tiene el propósito de crear entornos más seguros y resilientes frente a condiciones climáticas adversas. Los entrevistados indicaron sus percepciones;

“Considero que la organización de parte de la Alcaldía a mejorado, anteriormente teníamos que realizar cola y el tiempo de espera era de las de 45 minutos, ahora demora a lo mucho 15 minutos, no es ideal pero al menos está mejor que antes” (Entrevistado 2).

“En los últimos años la organización ha mejorado, pero aún falta por mejorar, la alcaldía tiene varias deficiencias, las cuales esperemos mejore con el tiempo” (Entrevistado 6).

“La organización se viene manejando en base a los objetivos de la nueva gestión, esperemos que pueda ser mejor que las anteriores gestiones, con los cuales teníamos una serie de problemas como falta de previsión ante los efectos de la naturaleza y mejorar para atraer el turismo” (Entrevistado 7);

“La comunidad de vilcas Huamán tiene que tener una participación más frecuente, mediante el cual incremente su participación, con la finalidad de garantizar el éxito de los proyectos municipales” (Entrevistado 13).

“La organización juega un papel fundamental en la asignación y ejecución de presupuestos municipales, en donde las autoridades deben garantizar la eficiencia en el uso de los recursos” (Entrevistado 10)

“En Vilcas, se requiere una supervisión constante y una rendición de cuentas transparente, mediante la cual la comunidad debe estar informada sobre cómo se utilizan los fondos y tener la capacidad de controlar que se destinen de manera adecuada” (Entrevistado 4)

Esta información concuerda con Moreno (2023) quien menciona: una adecuada organización contribuye en sobre la productividad, procesos y acciones de mejora en todos los pobladores, de igual manera con Valkama et al. (2022) mencionaron que una adecuada implementación de programas municipales debe ser transparente y tener en cuenta las particularidades de las comunidades locales, por su parte Jiménez (2019) una organización eficiente se traduce en una supervisión constante para evaluar el progreso y la efectividad de dichos programas;

Además según Wälitalo et al. (2022) mencionaron: la organización debe ser una constante entre los pobladores, comunidades locales y gobiernos municipales

fortalece el tejido social y promueve un sentido de pertenencia, finalmente Gonzales (2022) menciona que la participación activa en el control de proyectos no solo construye una relación más fuerte entre los residentes y las autoridades, sino que también permite que los beneficios de las iniciativas municipales lleguen a quienes más los necesitan.

**Figura 4**

*Sub categoría Dirección*

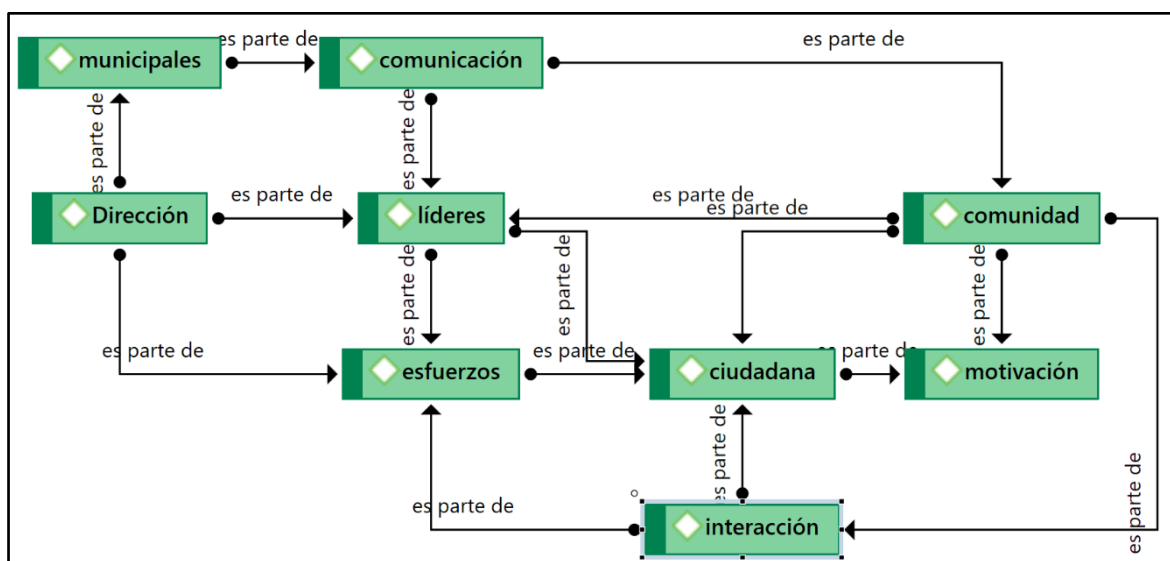

Fuente: elaboración propia

Del análisis de la subcategoría dirección, se vincula directamente con las actividades municipales, ya que a través de los procesos de comunicación se lleva a cabo la interacción con la comunidad. Este enfoque busca motivar a los residentes con la finalidad de aumentar los esfuerzos y la participación ciudadana. Además, se lleva a cabo la convocatoria a líderes de cada sector, con el propósito de desarrollar proyectos que beneficien a toda la población.

El municipio, mediante una comunicación efectiva, busca fomentar una conexión más estrecha con la comunidad. Este proceso motivacional tiene como objetivo impulsar la participación activa de los residentes en diversas iniciativas, reconociendo la importancia de la colaboración ciudadana en el desarrollo y éxito de proyectos locales.

La convocatoria a líderes sectoriales destaca la importancia de la representación diversa en la toma de decisiones y el desarrollo de proyectos. La

inclusión de líderes comunitarios garantiza una participación más integral y una consideración adecuada de las necesidades específicas de cada sector. Los entrevistados indicaron sus percepciones;

“Considero que la dirección deben tenerla los líderes municipales y la comunidad es esencial para establecer una interacción efectiva con todos los pobladores” (Entrevistado 3)

“Considero que la dirección implica no solo la toma de decisiones, sino también la habilidad de transmitir información de manera clara y comprensible a los ciudadanos” (Entrevistado 9).

“En Vilcas se debe fomentar la participación ciudadana y fortalece la conexión entre la administración local y la comunidad” (Entrevistado 10).

“Considero que en Vilcas, los líderes municipales es un factor determinante para generar un compromiso de todos los pobladores, mejorar las condiciones actuales” (Entrevistado 5).

“La alcaldía debe impulsar la participación ciudadana, con la idea de trabajar de manera conjunta, en base a las necesidades locales, la generación de proyectos significativos” (Entrevistado 7).

Estos hallazgos concuerdan con Li et al. (2022) quienes mencionaron que la dirección de la gestión municipal implica también la capacidad de evaluar y ajustar estrategias según sea necesario. La retroalimentación constante de los ciudadanos es esencial para adaptar las políticas y proyectos a las cambiantes dinámicas de la comunidad, por su parte Lyudmila et al. (2021) indicaron que la participación ciudadana activa no solo proporciona información valiosa, sino que también crea un sentido de corresponsabilidad en el proceso de toma de decisiones;

En donde la mejora de la eficacia de la aplicación de la ordenación del territorio es básica y constituye todo un reto, que ha suscitado un beneficio, donde es necesario examinar en profundidad los modelos conceptuales y los marcos metodológicos utilizados para evaluar la aplicación de la ordenación;

Por ello es importante que los municipios mejoren sus actuales prácticas, fomentar nuevas normas legislativas y tecnología digital para la administración municipal, socioeconómico sostenible en todos los municipios; además acelerar los progresos socioeconómicos.

**Figura 5**

*Sub categoría Control*

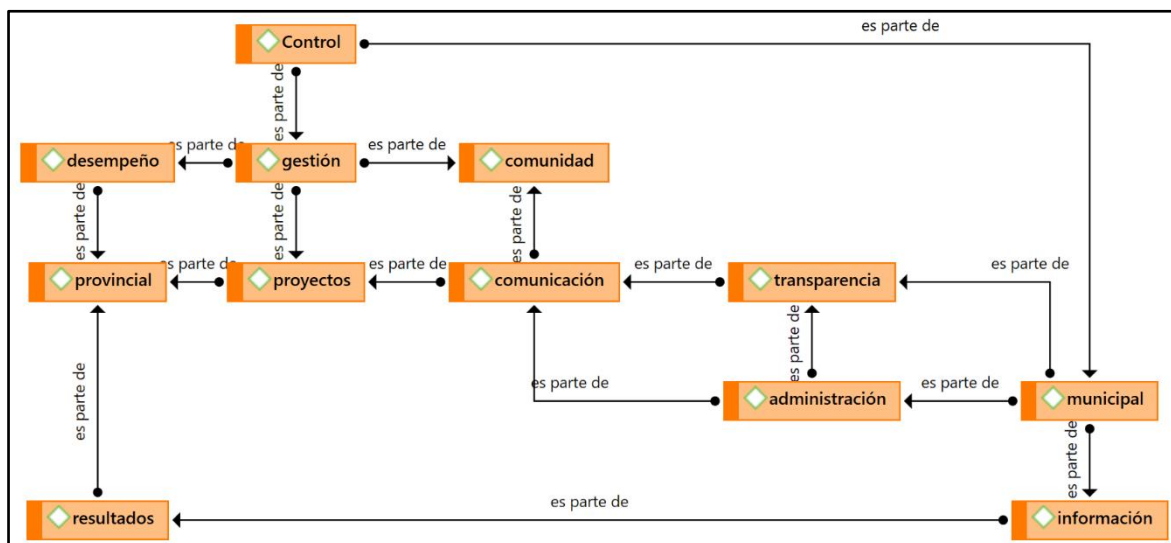

Fuente: elaboración propia

Del análisis de la subcategoría control, se observa que esta se relaciona directamente con una óptima gestión de los recursos, la cual se logra a través del desempeño eficiente de las autoridades provinciales. Este enfoque conlleva beneficios y resultados positivos para los pobladores. De manera similar, el desarrollo de proyectos y una comunicación efectiva con la comunidad acerca de los planes y presupuestos contribuyen significativamente a esta percepción positiva.

En este sentido, la transparencia en la administración se presenta como un pilar fundamental. Una gestión transparente busca mejorar los accesos a información relevante y contribuir al bienestar general de la municipalidad. Este enfoque integral no solo busca optimizar la ejecución de proyectos, sino también fortalecer la relación entre las autoridades y la comunidad, promoviendo así un ambiente de confianza mutua. Los entrevistados indicaron sus percepciones;

“El control en la gestión municipal implica la planificación y ejecución de políticas que impactan directamente en la vida de los ciudadanos” (Entrevistado 3).

“La gestión responsable de los recursos, tanto económicos como humanos, se traduce en resultados tangibles que benefician a la población provincial” (Entrevistado 5).



“La toma de decisiones informada y estratégica es una parte integral de este proceso, ya que afecta la dirección y el rumbo del desarrollo local” (Entrevistado 8).

“La comunicación efectiva entre la administración municipal y la comunidad es vital para mantener un flujo constante de información. (Entrevistado 12).

“La transparencia en la divulgación de los procesos y la rendición de cuentas contribuyen a construir la confianza en las decisiones tomadas a nivel municipal” (Entrevistado 6).

Estas percepciones concuerdan con Arias et al. (2019) el control se realiza mediante programas, servicios y actividades para garantizar oportunidades, donde la transparencia se esfuerza por facilitar la difusión de datos e información gubernamentales, permitiendo así el acceso universal de todas las personas, además se debe establecer la participación activa de la comunidad en la toma de decisiones municipales promueve una gestión más inclusiva y representativa. La comunicación abierta y la disponibilidad de información facilitan el involucramiento de los ciudadanos en el proceso de planificación y ejecución de proyectos que impactan directamente en su calidad de vida, de igual manera,

Los gobiernos municipales están en la primera línea de contacto con los ciudadanos y Álvarez y Delgado (2020) mencionaron que el control desempeña un papel esencial en la gestión municipal para prevenir el mal uso de recursos, detectar problemas a tiempo y tomar medidas correctivas cuando sea necesario; como subcategorías son la evaluación, inspección y observación, mediante la cual la municipalidad debe llevar a cabo auditorías internas y, en algunos casos, externas.

El control realiza Esto sirve para fomentar la supervisión y mejorar la administración de los recursos públicos. Es esencial que la información proporcionada sea comprensible para todos los miembros del público, permitiendo a las personas ser testigos de las acciones llevadas a cabo y expresar sus puntos de vista, en proyectos más acertados y a una mayor legitimidad de las autoridades.

**Figura 6**

*Diagrama Sankey (Triangulación Metodológica)*

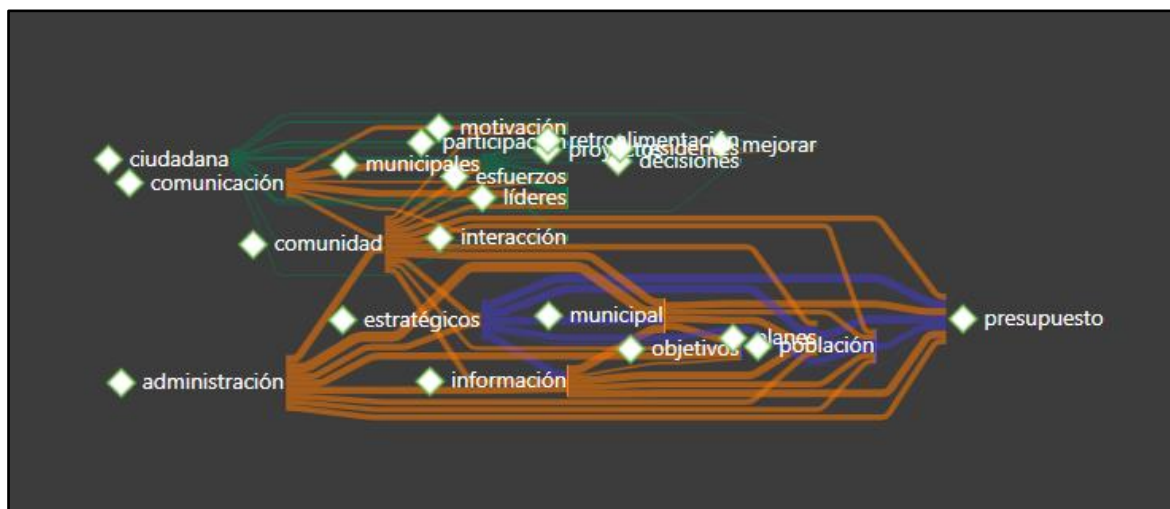

Fuente: elaboración propia

Según Sánchez (2019) La triangulación de datos es un enfoque metodológico utilizado en investigación y análisis para mejorar la validez y la confiabilidad de los resultados. Este método implica el uso de múltiples fuentes, métodos, teorías o investigadores independientes para confirmar y validar la información recopilada, por su parte Corona y Maldonado (2018) mencionaron que la idea principal detrás de la triangulación es obtener una comprensión más completa y precisa al comparar y contrastar diferentes perspectivas.

Por su parte Restrepo (2016) menciona que en el contexto de la triangulación de datos, se pueden utilizar diferentes tipos de datos, como datos cuantitativos y cualitativos, para abordar una pregunta de investigación desde diferentes ángulos, por su parte Huidobro (2016) indico que también se puede aplicar triangulación utilizando múltiples métodos de recopilación de datos, como encuestas, entrevistas, observaciones y análisis de documentos.

De igual manera Medina et al. (2023) indicaron que la triangulación ayuda a reducir sesgos y aumentar la fiabilidad de los resultados al buscar consistencias y convergencias en la información proveniente de diversas fuentes o métodos. Este enfoque fortalece la validez de los hallazgos al proporcionar una imagen más completa y robusta del fenómeno bajo estudio. Martínez (2013) quien indica, la

triangulación metodológica es un enfoque de investigación que implica el uso de múltiples métodos, fuentes de datos, teorías o enfoques para abordar una pregunta de investigación o problema en estudio, por su parte Cotán (2020) menciona que la idea detrás de la triangulación es mejorar la validez y la confiabilidad de los resultados al utilizar diversas perspectivas y enfoques, lo que permite obtener una comprensión más completa y matizada del fenómeno investigado.

Por ello, es necesario establecer canales de comunicación más efectivos para informar a la comunidad sobre proyectos, decisiones y actividades; donde se deben Implementar una estrategia de comunicación clara y accesible, utilizando medios tradicionales y digitales, los cuales se manifiestan en las entrevistas, en base a la información proporcionada por los entrevistados sobre sus percepciones de la gestión municipal en la provincia de Vilcas Huamán, los aspectos teóricos en los ámbitos internacionales y nacionales, se realizó la triangulación metodológica, mediante los cuales se obtuvieron resultados significativos para mejorar los aspectos esenciales de la calidad de vida de todos los pobladores.

## V. CONCLUSIONES

**PRIMERA:** Con respecto a la gestión municipal, los pobladores de la provincia de Vilcas Huamán perciben una falta de comunicación, eficacia de los programas, falta de atención de los empleados y a la necesidad de realizar proyectos en servicios de saneamiento, salud, mejora de las carreteras, minimizar los efectos de las lluvias, lo cual contribuye al éxito de la administración, al bienestar y desarrollo sostenible de la población local.

**SEGUNDA:** Con respecto a la planeación, los pobladores perciben una carencia de planificación en la gestión municipal, además de un despilfarro de recursos, ineficiencia en la prestación de servicios esenciales, falta de visión a largo plazo, desarrollo urbano desordenado, conflictos internos y corrupción. La falta de un plan claro también puede llevar a una asignación ineficiente de recursos financieros, falta de participación ciudadana, problemas ambientales, inestabilidad financiera y una gestión municipal descoordinada. La gestión de los presupuestos no contribuye a gestionar el presupuesto de manera eficiente, promover la comprensión y participación de la comunidad, y asegurar una comunicación clara y transparente.

**TERCERA:** Con respecto a la organización, los pobladores perciben una falta de organización en la gestión municipal, falta de coordinación entre departamentos, ineficiencia en la asignación de tareas, y confusiones en la toma de decisiones. La ausencia de una estructura organizativa clara puede generar conflictos de competencias, falta de responsabilidad y rendición de cuentas, así como una gestión descoordinada de proyectos y servicios municipales. La carencia de roles definidos puede llevar a una mala comunicación interna, retrasos en la implementación de políticas y proyectos, y una percepción negativa de la administración municipal.

**CUARTA:** Con respecto a la dirección, los pobladores perciben falta de enfoque estratégico, lo que lleva a decisiones ad hoc sin una visión a largo plazo. La ausencia de liderazgo resulta en la falta de coordinación entre departamentos, generando desorganización y redundancias en las actividades municipales. La falta

de una visión compartida puede dar lugar a la incoherencia en políticas y proyectos, afectando la efectividad de la administración local. Además, la carencia de dirección dificulta la asignación eficiente de recursos, contribuyendo al desperdicio y la ineficiencia.

**QUINTA:** Con respecto al control, los pobladores perciben mala utilización de recursos, incluyendo fondos públicos, dando lugar a prácticas corruptas y falta de transparencia. La ausencia de mecanismos de supervisión puede propiciar la ineficiencia en la prestación de servicios, así como la falta de rendición de cuentas de los funcionarios municipales. La carencia de controles adecuados generan errores administrativos, desde la planificación hasta la ejecución de proyectos, afectando la calidad de vida de los ciudadanos. La falta de evaluación y seguimiento contribuye a una implementación deficiente de políticas públicas y proyectos, afectando negativamente el desarrollo local.

## **VI. RECOMENDACIONES**

**PRIMERA:** A la Municipalidad de Vilcas Huamán, impulsar la gestión municipal mediante una comunicación constante con los pobladores en todos los distritos de la provincia, utilizando las redes sociales, radio y visitas frecuentes con la finalidad de conocer y abordar preocupaciones de la población de manera proactiva; de igual manera motivar al personal a través del reconocimiento y un entorno laboral positivo contribuirá al compromiso y la productividad con los pobladores.

**SEGUNDA:** A la oficina de planeamiento y presupuesto iniciar un plan estratégico que contemple metas a corto, mediano y largo plazo, las cuales se encuentren alienadas con las necesidades y aspiraciones de la comunidad, como son los servicios de saneamiento, mejorar de las vías de comunicación, carreteras y seguridad.

**TERCERA:** A la Unidad de programas e inversiones, desarrollar la organización e impulsar la participación ciudadana, involucrando a todos los distritos y los representantes de las comunidades en la identificación de prioridades; lo cual permitirá asignar recursos de manera efectiva, priorizando proyectos que generen un impacto significativo en el desarrollo sostenible de los pobladores.

**CUARTA:** A la sub gerencia de desarrollo social, consolidar un liderazgo efectivo mediante las visitas permanentes a todos los distritos de la provincia, con la finalidad de conocer y absolver las dudas de los pobladores, explicar los avances de obras, planes y proyectos en beneficio de la comunidad.

**QUINTA:** Al órgano de control, implementar sistemas de control interno para garantizar la eficiencia operativa y la transparencia de los proyectos, donde los procesos y procedimientos sean claros y entendidos por toda la población, evaluar y mejorar continuamente los procesos internos, de igual manera realizar reuniones con todos los distritos, donde se informe sobre la gestión.

## REFERENCIAS

- Aidanpää, M., y Sjöberg, M. (2021). Digital transformation: Governance as a transition tool: A case study at a Swedish municipality. <https://www.diva-portal.org/smash/get/diva2:1563626/FULLTEXT01.pdf>
- Abeleida, C., Carvajal, J., Finol, L., & Manzano, L. (2019). Avances de la transparencia activa y datos abiertos en gobiernos locales: el caso de Coquimbo y La Serena en Chile. *Revista Iberoamericana de Estudios Municipales*, (20), 149-176. <https://www.scielo.cl/pdf/riem/n20/0719-1790-riem-20-149.pdf>
- Costa, A., Sánchez, A., y Martín, M. (2017). La Práctica de la investigación cualitativa: ejemplificación de estudios. [https://ciaiq.org/wp-content/uploads/2017/09/ebook\\_Practica\\_Investigacion\\_Cualitativa\\_Espanol.pdf](https://ciaiq.org/wp-content/uploads/2017/09/ebook_Practica_Investigacion_Cualitativa_Espanol.pdf)
- Alvarado, J. (2019). *Gestión municipal en el cercado del Callao*, 2019. <https://hdl.handle.net/20.500.12692/43739>
- Álvarez, L. (2018). *Gestión Municipal, Atención Al Cliente Y Calidad De Servicio*. Perú: Municipalidad De Santa Anita Lima 2017.
- Álvarez, N., y Delgado, M. (2020). Desarrollo organizacional en la gestión municipal. *Ciencia Latina Revista Científica Multidisciplinar*, 4(2), 955- 971. [https://doi.org/10.37811/cl\\_rcm.v4i2.133](https://doi.org/10.37811/cl_rcm.v4i2.133)
- Álvarez, G., Giraldo, M., Navarro, C. (2017). Uso de TIC en investigación cualitativa: discusión y tendencias en la literatura. <https://revistas.iue.edu.co/index.php/katharsis/article/view/873/07>
- Arias, K., Retamal, K., & Ramos, C. (2019). Inter-municipal cooperation in Latin America: current situation and future research challenges. *Revista de Administração Pública*, 53(3), 575-591. <https://doi.org/10.1590/0034-761220180042x>
- Arraiza, E. (2016). *Manual de Gestión Municipal*. Konrad Adenauer Stiftung(1ed.) Argentina. [https://www.kas.de/c/document\\_library/get\\_file?uuid=ca6339ee-acec-5a87-7b2c-a4bf43d21f8b&groupId=287460](https://www.kas.de/c/document_library/get_file?uuid=ca6339ee-acec-5a87-7b2c-a4bf43d21f8b&groupId=287460)
- Barraza, A. (2023). *Metodología de la investigación cualitativa una perspectiva interpretativa*.

<http://www.upd.edu.mx/PDF/Libros/MetodologiaInvestigacion.pdf>

- Balcázar, P., González, N., Gurrola, G., y Moysén, A. (2013). Investigación cualitativa. <https://repositorio.minedu.gob.pe/handle/20.500.12799/4641>
- Bernal, C. (2016). Metodología de Investigación. (Vol. 4). Colombia: Pearson educación. Obtenido de <http://201.195.87.22:2222/?il=4326>
- Bullón, C., y Melgar, A. (2022). Gestión municipal de la seguridad ciudadana en las juntas vecinales de la Municipalidad de El Agustino, 2022. DOI: [https://doi.org/10.37811/cl\\_rcm.v6i6.4344](https://doi.org/10.37811/cl_rcm.v6i6.4344)
- Casiano, D. y Cueva, E. (2019). Gestión municipal, niveles de percepción y confianza: el caso para el distrito de Chachapoyas, Amazonas (Perú) 2019. <https://revistacientifica.uamericana.edu.py/index.php/academo/article/view/403/328>
- Campoy, J., y Gomes, E. (2015). Técnicas e instrumentos cualitativos de recogida de datos. En A. Pantoja (coord). Manual básico para la realización de tesinas, tesis y trabajos de investigación (pp. 273-300). Madrid: EOS.
- Cano, C. (2017). La administración y el proceso administrativo. Editorial de la Universidad de Bogotá, Jorge Tadeo Lozano. <https://ccie.com.mx/wp-content/uploads/2020/04/Proceso-Administrativo.pdf>
- Canel, J. (2018). La comunicación de la administración pública: Para gobernar con la sociedad. México: Fondo de Cultura Económica.
- Carrasco, S. (2017). Metodología de la investigación científica. Pautas para diseñar y elaborar el proyecto de investigación. <http://sisbiblio.utea.edu.pe/cgi-bin/koha/opac-detail.pl?biblionumber=3784>
- Cerón, Á. (2016). Percepción del desempeño de la gestión Municipal. México: Centro de Investigación y Docencia Económicas. <https://rendiciondecuentas.org.mx/percepciondel-desempeno-de-la-gestion-municipal/>
- Cotán, A. (2020). El método etnográfico como construcción de conocimiento: un análisis descriptivo sobre su uso y conceptualización en ciencias sociales. Márgenes, Revista de Educación de la Universidad de Málaga, 1 (1), 83-103 DOI: <http://dx.doi.org/10.24310/mgnmar.v1i1.7241>
- Chiavenato, I. (2019). Introducción a la teoría general de la administración. México: MC GRAW – HILL Interamericana Editores, S.A.



- Chitimira, H., Sethunyane, T., y Magau, P. (2023). Overview of the Challenges Affecting the Accountability of the Municipal Manager in Mahikeng Local Municipality. <https://dj.univ-danubius.ro/index.php/AUDJ/article/view/2131>
- Corona, J., y Maldonado, F. (2018). Investigación Cualitativa: Enfoque EmicEtic. Revista Cubana de Investigaciones Biomédicas, 37(4), 1-4. <http://scielo.sld.cu/pdf/ibi/v37n4/ibi22418.pdf>
- Dale, A., Robinson, J., King, L., Burch, S., Newell, R., Shaw, A., et al. (2020). Meeting the climate change challenge: local government climate action in British Columbia, Canada. Clim Policy 20, 866–880. <https://doi.org/10.1080/14693062.2019.1651244>
- De Guzmán, E. (2019). Equity and access in public service delivery: The case of health services in the Philippines. Philippine Journal of Development, 46(2), 51-76. [https://cswcd.upd.edu.ph/wp-content/uploads/2021/10/PJSD-12-2019\\_all-pages\\_final.pdf](https://cswcd.upd.edu.ph/wp-content/uploads/2021/10/PJSD-12-2019_all-pages_final.pdf)
- Ditaranto, D. (2023). The Evolution of Municipal Asset Management Maturity in Canada: Surveying Mid-Sized Cities and Evaluating Federal and Provincial Policies to Spur Municipal Asset Management Practice. <https://ir.lib.uwo.ca/cgi/viewcontent.cgi?article=1233&context=lgp-mrps>
- Escudero, C., y Cortez, L. (2018). Técnicas y métodos cualitativos para la investigación científica. <http://repositorio.utmachala.edu.ec/bitstream/48000/12501/1/Tecnicas-y-MetodosCualitativosParaInvestigacionCientifica.pdf>
- Fiallos, A. (2017). Una visión crítica de la planificación estratégica para América Latina. Revista Publicando, 4(10), 3-11. [https://revistapublicando.org/revista/index.php/crv/article/view/474/pdf\\_298](https://revistapublicando.org/revista/index.php/crv/article/view/474/pdf_298)
- Foglia, C., y Rofman, A. (2020). Gobernanza participativa local en el Gran Buenos Aires: Una Radiografía Actual de los 24 Municipios. Revista Iberoamericana de Estudios Municipales, (21), 113-145. <https://doi.org/10.32457/riem.vi21.307>
- Galanti, T. y Matteo, M. (2021), Accountability in local public utilities. Not only corporate governance, International Journal of Public Administration, Vol. 44 No. 7, pp. 578-590. <https://doi.org/10.1080/01900692.2020.1739075>
- Gaviria, M., y Delgado, M. (2020). Improvement of public services in the

- strengthening of municipal management. *Ciencia Latina Multidisciplinary Scientific Journal*, 4(2), 1241-1255. [https://doi.org/10.37811/cl\\_rcm.v4i2.151](https://doi.org/10.37811/cl_rcm.v4i2.151)
- Gonzales, D. (2022). Gestión turística municipal en la provincia de Sullana 2022. DOI <https://doi.org/10.46363/yachaq.v6i1.4>
- Grundel, I, y Magnusson (2023). Planning to grow, planning to rock on—infrastructure management and development in shrinking municipalities. <https://doi.org/10.1080/09654313.2022.2108311>
- Guaigua, A. (2019). La gestión Municipal una percepción ciudadana en el proceso de descentralización en los gobiernos autónomos descentralizados municipales de la provincia de Tungurahua. Ambato: Universidad Técnica de Ambato, Facultad de Contabilidad y Auditoría.
- Hernández, J. (2016). Diseño institucional para el gobierno abierto municipal: propuesta de medición y análisis del caso chileno. *Documentos y Aportes en Administración Pública y Gestión Estatal*, 16(27), 101-128. <https://www.redalyc.org/pdf/3375/337548646004.pdf>
- Hernández, R. y Mendoza, C (2018). Metodología de la investigación. Las rutas cuantitativa, cualitativa y mixta, Ciudad de México, México: Editorial Mc Graw Hill Education, Año de edición: 2018, ISBN: 978-1-4562-6096-5, 714 p. <https://virtual.cuautitlan.unam.mx/rudics/?p=2612>
- Hurtado, O., Auris, A., y Rubio, R. (2022). Gestión municipal en el compromiso organizacional en la municipalidad distrital de los Olivos, 2022. República de Perú. DOI: [https://doi.org/10.37811/cl\\_rcm.v6i5.3349](https://doi.org/10.37811/cl_rcm.v6i5.3349)
- Hurtado, A. (2019). La Gestión Municipal en el marco del plan de desarrollo local concertado del distrito de San Andrés de Cutervo. Obtenido de <http://dspace.unitru.edu.pe/handle/UNITRU/5600>
- Huidobro, R. (2016). La narrativa como método desencadenante y producción teórica en la investigación cualitativa. <https://revistas.uned.es/index.php/empiria/article/view/16526>
- Jiménez, B. (2019). Municipal Government Form and Budget Outcomes: Political Responsiveness, Bureaucratic Insulation, and the Budgetary Solvency of Cities. <https://doi.org/10.1093/muz020>
- Lafioune, N., Poirier, E. y St, M. (2023). Managing urban infrastructure assets in the digital era: challenges of municipal digital transformation.

<https://doi.org/10.1108/DTS-02-2023-0010>

Lafioune, N., Desmarest, A., Poirier, E. y St, M. (2023). Digital transformation in municipalities for the planning, delivery, use and management of infrastructure assets: Strategic and organizational framework

<https://doi.org/10.1016/j.sftr.2023.100119>

Ley N° 27972 (2003). Ley orgánica de municipalidades. Recuperado de.

<https://diariooficial.elperuano.pe/pdf/0015/3-ley-organica-de-municipalidades1.pdf>

Li, G.; Wang, L.; Wu, C.; Xu, Z.; Zhuo, Y.; Shen, X. (2022). Spatial Planning Implementation Effectiveness: Review and Research Prospects..

<https://doi.org/10.3390/1081279>

Lyudmila A. Kalinichenko, Olga A. Urzha, Lyubov V. Adamskaya, Tatiana A. Evstratova, Natalia V. Medvedeva. (2021). Source Municipal Management In Russia: The National Base Of The President And System Digitalization. Propósitos y Representaciones, 9 (SPE3), e1164. Doi:

<http://dx.doi.org/10.20511/pyr2021.v9nSPE3.1164>

Martínez, M. (2013). Epistemología y Metodología Cualitativa en las Ciencias Sociales

Medrano, E. (2022). Desarrollo de la participación ciudadana en la gestión municipal, una revisión sistemática. <https://doi.org/10.58720/bis.v3i3.106>

Medina, M., Rojas, C., Bustamante, W., Loaiza, R., Martel, C., Castillo, R. (2023). Metodología de la investigación: Técnicas e instrumentos de investigación DOI: <https://doi.org/10.35622/inudi.b.080>

Mergel, I., Kleibrink, A., & S orvik, J. (2018). Open data outcomes: U.S. Cities between product and process innovation. Government Information Quarterly, 35(4), 622–632. <https://doi.org/10.1016/j.giq.2018.09.004>.

Moreno, F. (2023). Exploring Organization and Management of Municipal Governments in Zamboanga Peninsula, Philippines. [https://papers.ssrn.com/sol3/papers.cfm?abstract\\_id=4568713](https://papers.ssrn.com/sol3/papers.cfm?abstract_id=4568713)

Orellana, A., Mena, J., y Montes, M. (2016). Plan de desarrollo comunal: ¿El instrumento rector de la gestión municipal en Chile? Revista INVI, 31(87), 173-200.

<http://www.revistainvi.uchile.cl/index.php/INVI/article/view/1010/1278>

- Patiño, A. (2021). La ciencia que nos une. Tertulias científicas dialógicas durante el confinamiento por Covid-19. DOI: <https://doi.org/10.48102/rlee.2021.51.ESPECIAL.464>
- Pereira, G. V., Luna-Reyes, L. F., & Gil-Garcia, J. R. (2020). Governance innovations, digital transformation and the generation of public value in Smart City initiatives. In Proceedings of the 13th International Conference on Theory and Practice of Electronic Governance (pp. 602–608). <https://doi.org/10.1145/3428502.3428592>
- Pierri, G. y Lafuente, M. (2020). Digital government and corruption, the impact of citizen oversight and infobras on the Efficiency of the execution of public Works in Peru. Inter-American Development Bank. 1-29. <https://publications.iadb.org/publications/english/document/Digital-Government-and-Corruption-The-Impact-of-Citizen-Oversight-and-InfObrason-the-Efficiency-of-the-Execution-of-Public-Works-in-Peru.pdf>
- Quiroz, J. (2022). Level of Management Performance of the Provincial Municipality of Chota: A Methodology for Local Governments. Revista Industrial Data 25(1): 79-102 (2022) DOI: <https://doi.org/10.15381/idata.v25i1.20870.g18424>
- Restrepo, E. (2016). Etnografía: alcances, técnicas y éticas. <https://www.ramwan.net/restrepo/documentos/libro-etnografia.pdf>
- Sánchez, C., Reyes, C. y Mejía, K. (2018). Manual de termino de investigación científica, tecnológica y humanística. Universidad Ricardo Palma <https://www.urp.edu.pe/pdf/id/13350/n/libro-manual-de-terminos-en-investigacion.pdf>
- Sánchez, F. (2019). Fundamentos Epistémicos de la Investigación Cualitativa y Cuantitativa: Consensos y Disensos. <https://orcid.org/0000-0002-0144-9892>
- Selepe, M. y Magagula, M. (2023). Conceptualization of Accountability and Municipal Finance Management within the South African Local Government Environment. <http://dx.doi.org/10.47814/ijssrr.v6i8.1571>
- Tangi, L., Janssen, M., Benedetti, M., Noci, G., & August (2020). Barriers and drivers of digital transformation in public organizations: Results from a survey in The Netherlands. In International Conference on Electronic Government, Springer, Cham (pp. 42–56). [https://doi.org/10.1007/978-3-030-57599-1\\_4](https://doi.org/10.1007/978-3-030-57599-1_4)

- Tello, P.; Bastidas, D. y Pisconte, J. (2016). Gestión pública: Programa de formación, desarrollo de capacidades para el fortalecimiento de las organizaciones políticas. Canadá. IDEA
- Valkama, P., Torsteinsen, H., y Kettunen, P. (2022). Impacts of joint municipal agencification on the democratic governance of waste management. <https://doi.org/10.1108/2021-0114>
- Van, M., Thiel, V. y Voorn, B. (2020), Local governments and their arm's length bodies, *Local Government Studies*, Vol. 46 No. 1, pp. 1-21. <https://doi.org/10.1080/03003930.2019.1667774>
- Vogel, C., Stamer, A., and Heckathorn, A. (2019). A Guide for the Strategic Analysis of Frameworks for Municipal Sustainability Planning (master's thesis). Blekinge Tekniska Högskola, Karlskrona, Sweden. <https://www.diva-portal.org/smash/get/diva2:1327659/FULLTEXT02.pdf>
- Voorn, B. and van Genugten, M. (2021), Dealing with multiple principles in at arm's length organizations: a qualitative study of Dutch municipally owned corporations, *Public Administration*, pp. 1-17. <https://doi.org/10.1111/padm.12746>
- Wälitalo L, Robèrt K., y Broman, G. (2022) An approach to involve municipal leaders into strategic decision-making for sustainability—A case study. *Front. Sustain. Cities* 4:895962. <https://doi.org/10.3389/frsc.2022.895962>
- Wang, B., Xia, L., & Wu, A. M. (2022). Social development with public value: An international comparison. *Social Indicators Research*, 162(2), 909-934. <https://doi.org/10.1007/s11205-021-02805-5>
- Wielicka, K. y Jonek, I. (2023) Perceptions and Attitudes toward Risks of City Administration Employees in the Context of Smart City Management. *Smart Cities* 2023, 6, 1325–1344. <https://doi.org/10.3390/smartcities6030064>

## **ANEXOS**

### Anexo N° 1: Matriz de categorización

Título: Percepción de la población de Vilcas Huamán respecto a la gestión municipal provincial, 2023				
Problema general	Objetivo general	Categoría	Subcategorías	Preguntas
<p>¿Conocer la percepción de la población de Vilcas Huamán respecto a la gestión municipal provincial, 2023?</p> <p><b>Problemas específicos</b></p> <p>PE1: ¿Conocer la percepción de la población de Vilcas Huamán respecto al planeamiento de la gestión municipal, 2023?</p>	<p>Determinar la percepción de la población de Vilcas Huamán respecto a la gestión municipal provincial, 2023</p> <p><b>Objetivos específicos</b></p> <p>OE1: Determinar la percepción de la población de Vilcas Huamán respecto al planeamiento de la gestión municipal, 2023</p>	<p><b>Gestión Municipal</b></p>	<p><b>Planeación</b></p>	<ul style="list-style-type: none"> <li>Desde su experiencia ¿Cuál es su opinión sobre la claridad de los objetivos y las metas establecidos por la administración municipal para el año 2023?</li> <li>Desde su experiencia ¿Qué información tiene la población sobre los planes estratégicos y el presupuesto municipal para el año 2023?</li> </ul>

PE2: ¿Conocer la percepción de la población de Vilcas Huamán respecto a la organización de la gestión municipal, 2023?	OE2: Determinar la percepción de la población de Vilcas Huamán respecto a la organización de la gestión municipal, 2023		<b>Organización</b>	<ul style="list-style-type: none"> <li>Desde su experiencia ¿Cómo se organizan los proyectos y programas municipales en 2023? (estructura organizativa y mecanismos de coordinación y colaboración entre las áreas).</li> </ul>
PE3: ¿Conocer la percepción de la población de Vilcas Huamán respecto a la organización de la gestión municipal, 2023?	OE3: Determinar la percepción de la población de Vilcas Huamán respecto a la dirección de la gestión municipal, 2023		<b>Dirección</b>	<ul style="list-style-type: none"> <li>Desde su experiencia ¿Cuál es la percepción sobre la comunicación, motivación e interacción entre los líderes municipales y los ciudadanos?</li> </ul>
PE4: ¿Conocer la percepción de la población de Vilcas Huamán respecto al control de la gestión municipal, 2023?	OE4: Determinar la percepción de la población de Vilcas Huamán respecto al control de la gestión municipal, 2023.		<b>Control</b>	<ul style="list-style-type: none"> <li>Desde su experiencia ¿Cuál es la percepción sobre la transparencia y rendición de cuentas de la administración municipal en el uso de los recursos públicos?</li> </ul>



				<ul style="list-style-type: none"><li>• Desde su experiencia ¿Se sienten informados sobre los resultados y el desempeño de la gestión municipal provincial? Desde su experiencia ¿Cuál es su opinión sobre los mecanismos de retroalimentación y corrección utilizados por la administración en 2023?</li></ul>
--	--	--	--	---

## Anexo 2. Instrumento de recolección de datos

<b>Momento de interacción inicial:</b> <ul style="list-style-type: none"><li>Llego a la plaza de vilcas Huamán, con el objetivo de conocer las perspectivas de los pobladores sobre la gestión municipal de la provincia en la Región Ayacucho.</li></ul>		
<b>Saludos al entrevistado:</b> <ul style="list-style-type: none"><li>Buen día estimado señor (a) ¿Cómo le va?</li></ul>		
<b>Propósito de la entrevista:</b> <ul style="list-style-type: none"><li>El propósito de la entrevista es conocer las perspectivas de los pobladores sobre la gestión municipal de la provincia en la Región Ayacucho.</li></ul>		
<b>Momento de desarrollo:</b> <ul style="list-style-type: none"><li>Inicio de la entrevista</li><li>Deseo conversar con usted sobre su percepción sobre la gestión municipal de la provincia Vilcas Huamán en la Región Ayacucho.</li></ul>		
<b>Categoría</b>	<b>Subcategoría</b>	<b>Ítems</b>
<b>Gestión municipal</b>	<b>Planeación</b>	<ul style="list-style-type: none"><li>Desde su experiencia ¿Cuál es su opinión sobre la claridad de los objetivos y las metas establecidos por la administración municipal para el año 2023?</li><li>Desde su experiencia ¿Qué información tiene la población sobre los planes estratégicos y el</li></ul>

		presupuesto municipal para el año 2023?
	<b>Organización</b>	<ul style="list-style-type: none"> <li>Desde su experiencia ¿Cómo se organizan los proyectos y programas municipales en 2023? (estructura organizativa y mecanismos de coordinación y colaboración entre las áreas).</li> </ul>
	<b>Dirección</b>	<ul style="list-style-type: none"> <li>Desde su experiencia ¿Cuál es la percepción sobre la comunicación, motivación e interacción entre los líderes municipales y los ciudadanos?</li> </ul>
	<b>Control</b>	<ul style="list-style-type: none"> <li>Desde su experiencia ¿Cuál es la percepción sobre la transparencia y rendición de cuentas de la administración municipal en el uso de los recursos públicos?</li> </ul>

		<ul style="list-style-type: none"> <li>• Desde su experiencia ¿Se sienten informados sobre los resultados y el desempeño de la gestión municipal provincial?</li> <li>• Desde su experiencia ¿Cuál es su opinión sobre los mecanismos de retroalimentación y corrección utilizados por la administración en 2023?</li> </ul>
<p><b>Momento de cierre:</b></p> <ul style="list-style-type: none"> <li>• Desde su experiencia como debería ser la gestión municipal de la provincia Vilcas Huamán en la Región Ayacucho.</li> </ul>		

### **Anexo 3: Asentimiento informado de los entrevistados**

**Nombre del investigador:** *Jose Luis Rodríguez Romero*

**Título de proyecto:** Percepción de la población de Vilcas Huamán respecto a la gestión municipal provincial, 2023

Hola, mi nombre es Jose Luis Rodríguez Romero, estudiante de la maestría en gestión pública de la Universidad Cesar Vallejo, actualmente estoy realizando un estudio con el objetivo de determinar la percepción de la población de Vilcas Huamán respecto a la gestión municipal provincial, 2023, para lo cual requerimos de su apoyo.

Tu participación en el estudio es voluntaria, es decir, si tú no quieres hacerlo puedes decir que no. Es tu decisión si participas o no en el estudio.

También es importante que sepas que si en un momento dado ya no quieres continuar en el estudio, no habrá ningún problema, o si no quieres responder a alguna pregunta en particular, tampoco habrá problema.

Toda la información que nos proporciones que realicemos nos ayudara conocer la percepción de los pobladores de vilcas Huamán sobre la gestión municipal. Esta información será confidencial. Esto quiere decir que no diremos a nadie tus respuestas, sólo lo sabrán las personas que forman parte del equipo de este estudio.

Además, se asegurará la total cobertura de los costos de la actividad, por lo que tu participación no te significará gastos. Por otra parte, la participación en esta actividad no involucra pago o beneficios en dinero o cosas materiales. Además, te contamos que se tomarán todas las medidas que sean necesarias para garantizar tu salud e integridad mientras participas de la actividad.

Si tú consideras que se ha hecho algo incorrecto durante la actividad, te puedes comunicar con el 913211738 o al email [joseluisrodriguezperu@gmail.com](mailto:joseluisrodriguezperu@gmail.com) en caso lo requieras.

Si aceptas participar, te pido que por favor pongas una ( ✓ ) en el cuadrado de abajo que dice "Sí quiero participar" y escribe tu nombre.

Si no quieres participar, no pongas ninguna ( ✓ ), ni escribas tu nombre.

**Sí quiero participar**

Nombres y Apellidos: \_\_\_\_\_

Edad: \_\_\_\_\_

Profesión u ocupación: \_\_\_\_\_

Firma: \_\_\_\_\_

Vilcas Huamán \_\_\_\_\_ de \_\_\_\_\_ del 2023

## Entrevistado 1

Nombre del investigador: *Jose Luis Rodríguez Romero*

Título de proyecto: Percepción de la población de Vilcas Huamán respecto a la gestión municipal provincial, 2023

Hola, mi nombre es Jose Luis Rodríguez Romero, estudiante de la maestría en gestión pública de la Universidad Cesar Vallejo, actualmente estoy realizando un estudio con el objetivo de determinar la percepción de la población de Vilcas Huamán respecto a la gestión municipal provincial, 2023, para lo cual requerimos de su apoyo.

Tu participación en el estudio es voluntaria, es decir, si tú no quieres hacerlo puedes decir que no. Es tu decisión si participas o no en el estudio.

También es importante que sepas que si en un momento dado ya no quieres continuar en el estudio, no habrá ningún problema, o si no quieres responder a alguna pregunta en particular, tampoco habrá problema.

Toda la información que nos proporciones que realicemos nos ayudara conocer la percepción de los pobladores de vilcas Huamán sobre la gestión municipal. Esta información será confidencial. Esto quiere decir que no diremos a nadie tus respuestas, sólo lo sabrán las personas que forman parte del equipo de este estudio.

Además, se asegurará la total cobertura de los costos de la actividad, por lo que tu participación no te significará gastos. Por otra parte, la participación en esta actividad no involucra pago o beneficios en dinero o cosas materiales. Además, te contamos que se tomarán todas las medidas que sean necesarias para garantizar tu salud e integridad mientras participas de la actividad.

Si tú consideras que se ha hecho algo incorrecto durante la actividad, te puedes comunicar con el 913211738 o al email [joseluisrodriguezperu@gmail.com](mailto:joseluisrodriguezperu@gmail.com) en caso lo requieras.

Si aceptas participar, te pido que por favor pongas una (✓) en el cuadrado de abajo que dice "Sí quiero participar" y escribe tu nombre.

Si no quieres participar, no pongas ninguna (✓), ni escribas tu nombre.

**Sí quiero participar**

Nombres y Apellidos: Gealter Morales Castillo

Edad: 46

Profesión u ocupación: Agricultor

Firma: 

Vílcas Huamán 25 de Octubre del 2023



## Entrevistado 2

Nombre del investigador: *Jose Luis Rodríguez Romero*

Título de proyecto: Percepción de la población de Vilcas Huamán respecto a la gestión municipal provincial, 2023

Hola, mi nombre es Jose Luis Rodríguez Romero, estudiante de la maestría en gestión pública de la Universidad Cesar Vallejo, actualmente estoy realizando un estudio con el objetivo de determinar la percepción de la población de Vilcas Huamán respecto a la gestión municipal provincial, 2023, para lo cual requerimos de su apoyo.

Tu participación en el estudio es voluntaria, es decir, si tú no quieres hacerlo puedes decir que no. Es tu decisión si participas o no en el estudio.

También es importante que sepas que si en un momento dado ya no quieres continuar en el estudio, no habrá ningún problema, o si no quieres responder a alguna pregunta en particular, tampoco habrá problema.

Toda la información que nos proporcionas que realicemos nos ayudara conocer la percepción de los pobladores de vilcas Huamán sobre la gestión municipal. Esta información será confidencial. Esto quiere decir que no diremos a nadie tus respuestas, sólo lo sabrán las personas que forman parte del equipo de este estudio.

Además, se asegurará la total cobertura de los costos de la actividad, por lo que tu participación no te significará gastos. Por otra parte, la participación en esta actividad no involucra pago o beneficios en dinero o cosas materiales. Además, te contamos que se tomarán todas las medidas que sean necesarias para garantizar tu salud e integridad mientras participas de la actividad.

Si tú consideras que se ha hecho algo incorrecto durante la actividad, te puedes comunicar con el 913211738 o al email [joseluisrodriguezperu@gmail.com](mailto:joseluisrodriguezperu@gmail.com) en caso lo requieras.

Si aceptas participar, te pido que por favor pongas una (✓) en el cuadrito de abajo que dice "Sí quiero participar" y escribe tu nombre.

Si no quieres participar, no pongas ninguna (✓), ni escribas tu nombre.

Sí quiero participar

Nombres y Apellidos: Doris Castellón García

Edad: 43

Profesión u ocupación: Docente

Firma: 

Vilcas Huamán 26 de octubre del 2023

### Entrevistado 3

Nombre del investigador: *Jose Luis Rodríguez Romero*

Título de proyecto: Percepción de la población de Vilcas Huamán respecto a la gestión municipal provincial, 2023

Hola, mi nombre es Jose Luis Rodríguez Romero, estudiante de la maestría en gestión pública de la Universidad Cesar Vallejo, actualmente estoy realizando un estudio con el objetivo de determinar la percepción de la población de Vilcas Huamán respecto a la gestión municipal provincial, 2023, para lo cual requerimos de su apoyo.

Tu participación en el estudio es voluntaria, es decir, si tú no quieres hacerlo puedes decir que no. Es tu decisión si participas o no en el estudio.

También es importante que sepas que si en un momento dado ya no quieres continuar en el estudio, no habrá ningún problema, o si no quieres responder a alguna pregunta en particular, tampoco habrá problema.

Toda la información que nos proporciones que realicemos nos ayudara conocer la percepción de los pobladores de vilcas Huamán sobre la gestión municipal. Esta información será confidencial. Esto quiere decir que no diremos a nadie tus respuestas, sólo lo sabrán las personas que forman parte del equipo de este estudio.

Además, se asegurará la total cobertura de los costos de la actividad, por lo que tu participación no te significará gastos. Por otra parte, la participación en esta actividad no involucra pago o beneficios en dinero o cosas materiales. Además, te contamos que se tomarán todas las medidas que sean necesarias para garantizar tu salud e integridad mientras participas de la actividad.

Si tú consideras que se ha hecho algo incorrecto durante la actividad, te puedes comunicar con el 913211738 o al email [joseluisrodriguezperu@gmail.com](mailto:joseluisrodriguezperu@gmail.com) en caso lo requieras.

Si aceptas participar, te pido que por favor pongas una ( ✓ ) en el cuadrito de abajo que dice "Sí quiero participar" y escribe tu nombre.

Si no quieres participar, no pongas ninguna ( ✓ ), ni escribas tu nombre.

**Sí quiero participar**

Nombres y Apellidos: NILO IGNACIO Asto HORACAGA

Edad: 61

Profesión u ocupación: DOCENTE.

Firma: 

Vilcas Huamán 20 de OCTUBRE del 2023

## Entrevistado 4

Nombre del investigador: *Jose Luis Rodríguez Romero*

Título de proyecto: Percepción de la población de Vilcas Huamán respecto a la gestión municipal provincial, 2023

Hola, mi nombre es Jose Luis Rodríguez Romero, estudiante de la maestría en gestión pública de la Universidad Cesar Vallejo, actualmente estoy realizando un estudio con el objetivo de determinar la percepción de la población de Vilcas Huamán respecto a la gestión municipal provincial, 2023, para lo cual requerimos de su apoyo.

Tu participación en el estudio es voluntaria, es decir, si tú no quieres hacerlo puedes decir que no. Es tu decisión si participas o no en el estudio.

También es importante que sepas que si en un momento dado ya no quieres continuar en el estudio, no habrá ningún problema, o si no quieres responder a alguna pregunta en particular, tampoco habrá problema.

Toda la información que nos proporciones que realicemos nos ayudara conocer la percepción de los pobladores de vilcas Huamán sobre la gestión municipal. Esta información será confidencial. Esto quiere decir que no diremos a nadie tus respuestas, sólo lo sabrán las personas que forman parte del equipo de este estudio.

Además, se asegurará la total cobertura de los costos de la actividad, por lo que tu participación no te significará gastos. Por otra parte, la participación en esta actividad no involucra pago o beneficios en dinero o cosas materiales. Además, te contamos que se tomarán todas las medidas que sean necesarias para garantizar tu salud e integridad mientras participas de la actividad.

Si tú consideras que se ha hecho algo incorrecto durante la actividad, te puedes comunicar con el 913211738 o al email [joseluisrodriguezperu@gmail.com](mailto:joseluisrodriguezperu@gmail.com) en caso lo requieras.

Si aceptas participar, te pido que por favor pongas una (✓) en el cuadrito de abajo que dice "Sí quiero participar" y escribe tu nombre.

Si no quieres participar, no pongas ninguna (✓), ni escribas tu nombre.

**Sí quiero participar**

Nombres y Apellidos: Maximiliano baez diez

Edad: 63

Profesión u ocupación: Deante

Firma: 

Vilcas Huamán 25 de octubre del 2023

## Entrevistado 5

Nombre del investigador: *Jose Luis Rodríguez Romero*

Título de proyecto: Percepción de la población de Vilcas Huamán respecto a la gestión municipal provincial, 2023

Hola, mi nombre es Jose Luis Rodríguez Romero, estudiante de la maestría en gestión pública de la Universidad Cesar Vallejo, actualmente estoy realizando un estudio con el objetivo de determinar la percepción de la población de Vilcas Huamán respecto a la gestión municipal provincial, 2023, para lo cual requerimos de su apoyo.

Tu participación en el estudio es voluntaria, es decir, si tú no quieres hacerlo puedes decir que no. Es tu decisión si participas o no en el estudio.

También es importante que sepas que si en un momento dado ya no quieres continuar en el estudio, no habrá ningún problema, o si no quieres responder a alguna pregunta en particular, tampoco habrá problema.

Toda la información que nos proporciones que realicemos nos ayudara conocer la percepción de los pobladores de vilcas Huamán sobre la gestión municipal. Esta información será confidencial. Esto quiere decir que no diremos a nadie tus respuestas, sólo lo sabrán las personas que forman parte del equipo de este estudio.

Además, se asegurará la total cobertura de los costos de la actividad, por lo que tu participación no te significará gastos. Por otra parte, la participación en esta actividad no involucra pago o beneficios en dinero o cosas materiales. Además, te contamos que se tomarán todas las medidas que sean necesarias para garantizar tu salud e integridad mientras participas de la actividad.

Si tú consideras que se ha hecho algo incorrecto durante la actividad, te puedes comunicar con el 913211738 o al email [joseluisrodriguezperu@gmail.com](mailto:joseluisrodriguezperu@gmail.com) en caso lo requieras.

Si aceptas participar, te pido que por favor pongas una (✓) en el cuadrito de abajo que dice "Sí quiero participar" y escribe tu nombre.

Si no quieres participar, no pongas ninguna (✓), ni escribas tu nombre.

**Sí quiero participar**

Nombres y Apellidos: Emilio Baldem pulido

Edad: 54

Profesión u ocupación: Docente

Firma: 

Vilcas Huamán 26 de octubre del 2023



## Entrevistado 6

Nombre del investigador: *Jose Luis Rodríguez Romero*

Título de proyecto: Percepción de la población de Vilcas Huamán respecto a la gestión municipal provincial, 2023

Hola, mi nombre es Jose Luis Rodríguez Romero, estudiante de la maestría en gestión pública de la Universidad Cesar Vallejo, actualmente estoy realizando un estudio con el objetivo de determinar la percepción de la población de Vilcas Huamán respecto a la gestión municipal provincial, 2023, para lo cual requerimos de su apoyo.

Tu participación en el estudio es voluntaria, es decir, si tú no quieres hacerlo puedes decir que no. Es tu decisión si participas o no en el estudio.

También es importante que sepas que si en un momento dado ya no quieres continuar en el estudio, no habrá ningún problema, o si no quieres responder a alguna pregunta en particular, tampoco habrá problema.

Toda la información que nos proporciones que realicemos nos ayudara conocer la percepción de los pobladores de vilcas Huamán sobre la gestión municipal. Esta información será confidencial. Esto quiere decir que no diremos a nadie tus respuestas, sólo lo sabrán las personas que forman parte del equipo de este estudio.

Además, se asegurará la total cobertura de los costos de la actividad, por lo que tu participación no te significará gastos. Por otra parte, la participación en esta actividad no involucra pago o beneficios en dinero o cosas materiales. Además, te contamos que se tomarán todas las medidas que sean necesarias para garantizar tu salud e integridad mientras participas de la actividad.

Si tú consideras que se ha hecho algo incorrecto durante la actividad, te puedes comunicar con el 913211738 o al email [joseluisrodriguezperu@gmail.com](mailto:joseluisrodriguezperu@gmail.com) en caso lo requieras.

Si aceptas participar, te pido que por favor pongas una (✓) en el cuadrado de abajo que dice "Sí quiero participar" y escribe tu nombre.

Si no quieres participar, no pongas ninguna (✓), ni escribas tu nombre.

Sí quiero participar

Nombres y Apellidos: Edita Catalina García

Edad: 40

Profesión u ocupación: Docente

Firma: 

Vilcas Huamán 29 de Octubre del 2023

## Entrevistado 7

Nombre del investigador: *Jose Luis Rodríguez Romero*

Título de proyecto: Percepción de la población de Vilcas Huamán respecto a la gestión municipal provincial, 2023

Hola, mi nombre es Jose Luis Rodríguez Romero, estudiante de la maestría en gestión pública de la Universidad Cesar Vallejo, actualmente estoy realizando un estudio con el objetivo de determinar la percepción de la población de Vilcas Huamán respecto a la gestión municipal provincial, 2023, para lo cual requerimos de su apoyo.

Tu participación en el estudio es voluntaria, es decir, si tú no quieres hacerlo puedes decir que no. Es tu decisión si participas o no en el estudio.

También es importante que sepas que si en un momento dado ya no quieres continuar en el estudio, no habrá ningún problema, o si no quieres responder a alguna pregunta en particular, tampoco habrá problema.

Toda la información que nos proporciones que realicemos nos ayudara conocer la percepción de los pobladores de vilcas Huamán sobre la gestión municipal. Esta información será confidencial. Esto quiere decir que no diremos a nadie tus respuestas, sólo lo sabrán las personas que forman parte del equipo de este estudio.

Además, se asegurará la total cobertura de los costos de la actividad, por lo que tu participación no te significará gastos. Por otra parte, la participación en esta actividad no involucra pago o beneficios en dinero o cosas materiales. Además, te contamos que se tomarán todas las medidas que sean necesarias para garantizar tu salud e integridad mientras participas de la actividad.

Si tú consideras que se ha hecho algo incorrecto durante la actividad, te puedes comunicar con el 913211738 o al email [joseluisrodriguezperu@gmail.com](mailto:joseluisrodriguezperu@gmail.com) en caso lo requieras.

Si aceptas participar, te pido que por favor pongas una (✓) en el cuadrado de abajo que dice "Sí quiero participar" y escribe tu nombre.

Si no quieres participar, no pongas ninguna (✓), ni escribas tu nombre.

Sí quiero participar

Nombres y Apellidos: Pasent Roca Tenorio

Edad: 58

Profesión u ocupación: Agricultor

Firma: 

Vilcas Huamán 25 de octubre del 2023

## Entrevistado 8

Nombre del investigador: *Jose Luis Rodríguez Romero*

Título de proyecto: Percepción de la población de Vilcas Huamán respecto a la gestión municipal provincial, 2023

Hola, mi nombre es Jose Luis Rodríguez Romero, estudiante de la maestría en gestión pública de la Universidad Cesar Vallejo, actualmente estoy realizando un estudio con el objetivo de determinar la percepción de la población de Vilcas Huamán respecto a la gestión municipal provincial, 2023, para lo cual requerimos de su apoyo.

Tu participación en el estudio es voluntaria, es decir, si tú no quieres hacerlo puedes decir que no. Es tu decisión si participas o no en el estudio.

También es importante que sepas que si en un momento dado ya no quieres continuar en el estudio, no habrá ningún problema, o si no quieres responder a alguna pregunta en particular, tampoco habrá problema.

Toda la información que nos proporciones que realicemos nos ayudara conocer la percepción de los pobladores de vilcas Huamán sobre la gestión municipal. Esta información será confidencial. Esto quiere decir que no diremos a nadie tus respuestas, sólo lo sabrán las personas que forman parte del equipo de este estudio.

Además, se asegurará la total cobertura de los costos de la actividad, por lo que tu participación no te significará gastos. Por otra parte, la participación en esta actividad no involucra pago o beneficios en dinero o cosas materiales. Además, te contamos que se tomarán todas las medidas que sean necesarias para garantizar tu salud e integridad mientras participas de la actividad.

Si tú consideras que se ha hecho algo incorrecto durante la actividad, te puedes comunicar con el 913211738 o al email [joseluisrodriguezperu@gmail.com](mailto:joseluisrodriguezperu@gmail.com) en caso lo requieras.

Si aceptas participar, te pido que por favor pongas una (✓) en el cuadrito de abajo que dice "Sí quiero participar" y escribe tu nombre.

Si no quieres participar, no pongas ninguna (✓), ni escribas tu nombre.

**Sí quiero participar**

Nombres y Apellidos: Fidel Martiny Queja

Edad: 38

Profesión u ocupación: ferrocarrilero

Firma: [Firma manuscrita]

Vilcas Huamán 24 de octubre del 2023

## Entrevistado 9

Nombre del investigador: *Jose Luis Rodríguez Romero*

Título de proyecto: Percepción de la población de Vilcas Huamán respecto a la gestión municipal provincial, 2023

Hola, mi nombre es Jose Luis Rodríguez Romero, estudiante de la maestría en gestión pública de la Universidad Cesar Vallejo, actualmente estoy realizando un estudio con el objetivo de determinar la percepción de la población de Vilcas Huamán respecto a la gestión municipal provincial, 2023, para lo cual requerimos de su apoyo.

Tu participación en el estudio es voluntaria, es decir, si tú no quieres hacerlo puedes decir que no. Es tu decisión si participas o no en el estudio.

También es importante que sepas que si en un momento dado ya no quieres continuar en el estudio, no habrá ningún problema, o si no quieres responder a alguna pregunta en particular, tampoco habrá problema.

Toda la información que nos proporcionas que realicemos nos ayudara conocer la percepción de los pobladores de vilcas Huamán sobre la gestión municipal. Esta información será confidencial. Esto quiere decir que no diremos a nadie tus respuestas, sólo lo sabrán las personas que forman parte del equipo de este estudio.

Además, se asegurará la total cobertura de los costos de la actividad, por lo que tu participación no te significará gastos. Por otra parte, la participación en esta actividad no involucra pago o beneficios en dinero o cosas materiales. Además, te contamos que se tomarán todas las medidas que sean necesarias para garantizar tu salud e integridad mientras participas de la actividad.

Si tú consideras que se ha hecho algo incorrecto durante la actividad, te puedes comunicar con el 913211738 o al email [joseluisrodriguezperu@gmail.com](mailto:joseluisrodriguezperu@gmail.com) en caso lo requieras.

Si aceptas participar, te pido que por favor pongas una ( ✓ ) en el cuadrito de abajo que dice "Sí quiero participar" y escribe tu nombre.

Si no quieres participar, no pongas ninguna ( ✓ ), ni escribas tu nombre.

**Sí quiero participar**

Nombres y Apellidos: getsemy Nojaro Martín

Edad: 43

Profesión u ocupación: Administradora

Firma: 

Vilcas Huamán 25 de octubre del 2023



## Entrevistado 10

Nombre del investigador: *Jose Luis Rodríguez Romero*

Título de proyecto: Percepción de la población de Vilcas Huamán respecto a la gestión municipal provincial, 2023

Hola, mi nombre es Jose Luis Rodríguez Romero, estudiante de la maestría en gestión pública de la Universidad Cesar Vallejo, actualmente estoy realizando un estudio con el objetivo de determinar la percepción de la población de Vilcas Huamán respecto a la gestión municipal provincial, 2023, para lo cual requerimos de su apoyo.

Tu participación en el estudio es voluntaria, es decir, si tú no quieres hacerlo puedes decir que no. Es tu decisión si participas o no en el estudio.

También es importante que sepas que si en un momento dado ya no quieres continuar en el estudio, no habrá ningún problema, o si no quieres responder a alguna pregunta en particular, tampoco habrá problema.

Toda la información que nos proporciones que realicemos nos ayudara conocer la percepción de los pobladores de vilcas Huamán sobre la gestión municipal. Esta información será confidencial. Esto quiere decir que no diremos a nadie tus respuestas, sólo lo sabrán las personas que forman parte del equipo de este estudio.

Además, se asegurará la total cobertura de los costos de la actividad, por lo que tu participación no te significará gastos. Por otra parte, la participación en esta actividad no involucra pago o beneficios en dinero o cosas materiales. Además, te contamos que se tomarán todas las medidas que sean necesarias para garantizar tu salud e integridad mientras participas de la actividad.

Si tú consideras que se ha hecho algo incorrecto durante la actividad, te puedes comunicar con el 913211738 o al email [joseluisrodriguezperu@gmail.com](mailto:joseluisrodriguezperu@gmail.com) en caso lo requieras.

Si aceptas participar, te pido que por favor pongas una ( ✓ ) en el cuadrado de abajo que dice "Sí quiero participar" y escribe tu nombre.

Si no quieres participar, no pongas ninguna ( ✓ ), ni escribas tu nombre.

Sí quiero participar

Nombres y Apellidos: Alfonso Bontas Victor

Edad: 61

Profesión u ocupación: Docente.

Firma: 

Vilcas Huamán 24 de octubre del 2023

## Entrevistado 11

Nombre del investigador: *Jose Luis Rodríguez Romero*

Título de proyecto: Percepción de la población de Vilcas Huamán respecto a la gestión municipal provincial, 2023

Hola, mi nombre es Jose Luis Rodríguez Romero, estudiante de la maestría en gestión pública de la Universidad Cesar Vallejo, actualmente estoy realizando un estudio con el objetivo de determinar la percepción de la población de Vilcas Huamán respecto a la gestión municipal provincial, 2023, para lo cual requerimos de su apoyo.

Tu participación en el estudio es voluntaria, es decir, si tú no quieres hacerlo puedes decir que no. Es tu decisión si participas o no en el estudio.

También es importante que sepas que si en un momento dado ya no quieres continuar en el estudio, no habrá ningún problema, o si no quieres responder a alguna pregunta en particular, tampoco habrá problema.

Toda la información que nos proporciones que realicemos nos ayudara conocer la percepción de los pobladores de vilcas Huamán sobre la gestión municipal. Esta información será confidencial. Esto quiere decir que no diremos a nadie tus respuestas, sólo lo sabrán las personas que forman parte del equipo de este estudio.

Además, se asegurará la total cobertura de los costos de la actividad, por lo que tu participación no te significará gastos. Por otra parte, la participación en esta actividad no involucra pago o beneficios en dinero o cosas materiales. Además, te contamos que se tomarán todas las medidas que sean necesarias para garantizar tu salud e integridad mientras participas de la actividad.

Si tú consideras que se ha hecho algo incorrecto durante la actividad, te puedes comunicar con el 913211738 o al email [joseluisrodriguezperu@gmail.com](mailto:joseluisrodriguezperu@gmail.com) en caso lo requieras.

Si aceptas participar, te pido que por favor pongas una (✓) en el cuadrado de abajo que dice "Sí quiero participar" y escribe tu nombre.

Si no quieres participar, no pongas ninguna (✓), ni escribas tu nombre.

**Sí quiero participar**

Nombres y Apellidos: Valeriana Remes Martinez

Edad: 61

Profesión u ocupación: Enfermera

Firma: 

Vilcas Huamán 25 de octubre del 2023

## Entrevistado 12

Nombre del investigador: *Jose Luis Rodríguez Romero*

Título de proyecto: Percepción de la población de Vilcas Huamán respecto a la gestión municipal provincial, 2023

Hola, mi nombre es Jose Luis Rodríguez Romero, estudiante de la maestría en gestión pública de la Universidad Cesar Vallejo, actualmente estoy realizando un estudio con el objetivo de determinar la percepción de la población de Vilcas Huamán respecto a la gestión municipal provincial, 2023, para lo cual requerimos de su apoyo.

Tu participación en el estudio es voluntaria, es decir, si tú no quieres hacerlo puedes decir que no. Es tu decisión si participas o no en el estudio.

También es importante que sepas que si en un momento dado ya no quieres continuar en el estudio, no habrá ningún problema, o si no quieres responder a alguna pregunta en particular, tampoco habrá problema.

Toda la información que nos proporciones que realicemos nos ayudara conocer la percepción de los pobladores de vilcas Huamán sobre la gestión municipal. Esta información será confidencial. Esto quiere decir que no diremos a nadie tus respuestas, sólo lo sabrán las personas que forman parte del equipo de este estudio.

Además, se asegurará la total cobertura de los costos de la actividad, por lo que tu participación no te significará gastos. Por otra parte, la participación en esta actividad no involucra pago o beneficios en dinero o cosas materiales. Además, te contamos que se tomarán todas las medidas que sean necesarias para garantizar tu salud e integridad mientras participas de la actividad.

Si tú consideras que se ha hecho algo incorrecto durante la actividad, te puedes comunicar con el 913211738 o al email [joseluisrodriguezperu@gmail.com](mailto:joseluisrodriguezperu@gmail.com) en caso lo requieras.

Si aceptas participar, te pido que por favor pongas una (✓) en el cuadrito de abajo que dice "Sí quiero participar" y escribe tu nombre.

Si no quieres participar, no pongas ninguna (✓), ni escribas tu nombre.

**Sí quiero participar**

Nombres y Apellidos: Yovani Redmyer Cordero

Edad: 36

Profesión u ocupación: Enfermero

Firma: 

Vilcas Huamán 26 de septiembre del 2023

## Entrevistado 13

Nombre del investigador: *Jose Luis Rodríguez Romero*

Título de proyecto: Percepción de la población de Vilcas Huamán respecto a la gestión municipal provincial, 2023

Hola, mi nombre es Jose Luis Rodríguez Romero, estudiante de la maestría en gestión pública de la Universidad Cesar Vallejo, actualmente estoy realizando un estudio con el objetivo de determinar la percepción de la población de Vilcas Huamán respecto a la gestión municipal provincial, 2023, para lo cual requerimos de su apoyo.

Tu participación en el estudio es voluntaria, es decir, si tú no quieres hacerlo puedes decir que no. Es tu decisión si participas o no en el estudio.

También es importante que sepas que si en un momento dado ya no quieres continuar en el estudio, no habrá ningún problema, o si no quieres responder a alguna pregunta en particular, tampoco habrá problema.

Toda la información que nos proporciones que realicemos nos ayudara conocer la percepción de los pobladores de vilcas Huamán sobre la gestión municipal. Esta información será confidencial. Esto quiere decir que no diremos a nadie tus respuestas, sólo lo sabrán las personas que forman parte del equipo de este estudio.

Además, se asegurará la total cobertura de los costos de la actividad, por lo que tu participación no te significará gastos. Por otra parte, la participación en esta actividad no involucra pago o beneficios en dinero o cosas materiales. Además, te contamos que se tomarán todas las medidas que sean necesarias para garantizar tu salud e integridad mientras participas de la actividad.

Si tú consideras que se ha hecho algo incorrecto durante la actividad, te puedes comunicar con el 913211738 o al email [joseluisrodriguezperu@gmail.com](mailto:joseluisrodriguezperu@gmail.com) en caso lo requieras.

Si aceptas participar, te pido que por favor pongas una (✓) en el cuadrito de abajo que dice "Sí quiero participar" y escribe tu nombre.

Si no quieres participar, no pongas ninguna (✓), ni escribas tu nombre.

**Sí quiero participar**

Nombres y Apellidos: Chavez Gamboa Osvaldo

Edad: 57

Profesión u ocupación: Agricultor

Firma: 

Vilcas Huamán 25 de octubre del 2023



## Anexo 4: Autorización para uso del nombre de entidad



### AUTORIZACIÓN DE LA ORGANIZACIÓN PARA PUBLICAR SU IDENTIDAD EN LOS RESULTADOS DE LAS INVESTIGACIONES

#### Datos Generales

Nombre de la Organización:	RUC: 20186871035
Municipalidad provincial de Vilcas Huamán	
Nombre del Titular o Representante legal: Ing. Maximiliano Pablo Córdoba Quispe	
Nombres y Apellidos Maximiliano Pablo Córdoba Quispe	DNI: 28271278

#### Consentimiento:

De conformidad con lo establecido en el artículo 7º, literal "f" del Código de Ética en Investigación de la Universidad César Vallejo <sup>(\*)</sup>, autorizo  , no autorizo  publicar LA IDENTIDAD DE LA ORGANIZACIÓN, en la cual se lleva a cabo la investigación:

Nombre del Trabajo de Investigación	
Percepción de la población de Vilcas Huamán respecto a la gestión municipal provincial, 2023	
Nombre del Programa Académico: Maestría en Gestión Pública	
Autor: Nombres y Apellidos Jose Luis Rodriguez Romero	DNI: 41163120

En caso de autorizarse, soy consciente que la investigación será alojada en el Repositorio Institucional de la UCV, la misma que será de acceso abierto para los usuarios y podrá ser referenciada en futuras investigaciones, dejando en claro que los derechos de propiedad intelectual corresponden exclusivamente al autor (a) del estudio.

Lugar y Fecha: Vilcas Huamán, 11 de octubre del 2023

Firma: \_\_\_\_\_

**(Titular o Representante legal de la Institución)**

(\*) Código de Ética en Investigación de la Universidad César Vallejo-Artículo 7º, literal "f" Para difundir o publicar los resultados de un trabajo de investigación es necesario mantener bajo anonimato el nombre de la institución donde se llevó a cabo el estudio, salvo el caso en que haya un acuerdo formal con el gerente o director de la organización, para que se difunda la identidad de la institución. Por ello, tanto en los proyectos de investigación como en los informes o tesis, no se deberá incluir la denominación de la organización, pero sí será necesario describir sus características.

## Anexo 5: Diario de campo

<b>Diario de Campo: Día 1</b>	
<b>Ubicación</b>	Plaza de Vilcas Huamán – Región Ayacucho
<b>Personas observadas</b>	Personas en la plaza de Vilcas Huamán
<b>Fecha</b>	Martes 24 de octubre del 2023
<b>Observación de personas en la plaza de vilcas Huamán</b>	
<ul style="list-style-type: none"><li>• Hoy me adentré en la pintoresca plaza de Vilcas Huamán, una provincia llena de historia y tradición. La plaza, rodeada de coloridos edificios coloniales, es el corazón del pueblo, y fue el escenario de diversas conversaciones entre los pobladores.</li><li>• Observé a un grupo de ancianos reunidos en un banco, intercambiando risas y recuerdos. Compartían anécdotas de tiempos pasados, destacando la importancia de preservar las costumbres y valores que han sido transmitidos de generación en generación.</li><li>• En otro rincón de la plaza, un grupo de jóvenes se congregaba, debatiendo sobre las oportunidades y desafíos que enfrentan en la actualidad. Algunos expresaban su deseo de emigrar en busca de mejores horizontes, mientras que otros defendían la idea de trabajar por el desarrollo local.</li><li>• Un vendedor ambulante se unió a la escena, compartiendo sus experiencias sobre la difícil situación económica. Mencionó la importancia de apoyar a los pequeños negocios locales para fortalecer la economía comunitaria.</li><li>• Mientras tanto, un grupo de mujeres tejedoras se sentaba en círculo, compartiendo técnicas y secretos ancestrales del tejido. Expresaron su preocupación por la pérdida de interés de las generaciones más jóvenes en las artes tradicionales y abogaron por su preservación.</li></ul>	
<b>Hallazgos</b>	
<ul style="list-style-type: none"><li>• En el transcurso del día, pude notar la diversidad de opiniones y perspectivas en esta comunidad. Algunos se aferran a las costumbres antiguas, mientras que otros buscan nuevas oportunidades. Sin embargo, queda claro que la plaza es un espacio de encuentro donde estas distintas voces convergen, creando un rico tapiz de experiencias y visiones para el futuro de Vilcas Huamán.</li></ul>	

<b>Diario de Campo: Día 2</b>	
<b>Ubicación</b>	Plaza de Vilcas Huamán – Región Ayacucho
<b>Personas observadas</b>	Personas en la plaza de Vilcas Huamán
<b>Fecha</b>	Miércoles 25 de octubre del 2023
<b>Observación de personas en la plaza de vilcas Huamán</b>	
<ul style="list-style-type: none"> <li>• Hoy continué mi exploración en la plaza de Vilcas Huamán, sumergiéndome más en las interacciones de los pobladores. La mañana empezó con un grupo de agricultores que compartían sus preocupaciones sobre las condiciones climáticas y su impacto en los cultivos. Algunos expresaban la necesidad de adoptar prácticas agrícolas más sostenibles para hacer frente a los cambios en el clima.</li> <li>• En un rincón de la plaza, un grupo de niños se reunía para jugar, revelando la vitalidad y la alegría que impregna la comunidad. Padres y madres, observando con cariño, intercambiaban consejos sobre la crianza y la educación de los más jóvenes.</li> <li>• Más tarde, presencié una discusión animada entre un grupo de artesanos locales. Comentaban sobre la necesidad de promover sus productos a nivel nacional e internacional para impulsar la economía local. Surgieron ideas sobre la creación de cooperativas y la implementación de estrategias de marketing para dar a conocer sus habilidades artesanales.</li> <li>• En otro extremo de la plaza, un anciano compartía sus reflexiones sobre la evolución de la provincia a lo largo de los años. Habló de los desafíos que enfrentaron, como la migración de jóvenes en busca de empleo, y expresó su esperanza en que las generaciones futuras puedan encontrar soluciones para revitalizar la comunidad.</li> <li>• La tarde trajo consigo una asamblea comunitaria en la plaza, donde los pobladores discutieron proyectos locales y la gestión de recursos. Surgieron opiniones divergentes sobre cómo abordar problemas como la falta de servicios básicos en algunas áreas y la necesidad de fortalecer la participación ciudadana.</li> <li>• Al caer la noche, la plaza se iluminó con actividades culturales. Un grupo</li> </ul>	

de músicos locales interpretó melodías tradicionales, atrayendo a la comunidad para unirse a la danza. Fue un recordatorio de la importancia de preservar la rica herencia cultural de Vilcas Huamán.

**Hallazgos**

- El segundo día de observación en la plaza reveló una comunidad vibrante y diversa, con preocupaciones y aspiraciones que abarcan desde lo económico hasta lo cultural. La plaza sigue siendo el epicentro donde convergen las voces de los pobladores, creando un mosaico complejo de experiencias y perspectivas.

**Diario de Campo: Día 3**

<b>Ubicación</b>	Plaza de Vilcas Huamán – Región Ayacucho
<b>Personas observadas</b>	Personas en la plaza de Vilcas Huamán
<b>Fecha</b>	Jueves 26 de octubre del 2023

**Observación de personas en la plaza de vilcas Huamán**

- El tercer día en la plaza de Vilcas Huamán me sumergió aún más en las dinámicas de esta comunidad. Desde temprano, noté a un grupo de mujeres que se reunían para discutir la importancia de la igualdad de género y la participación activa de las mujeres en la toma de decisiones locales. Surgieron opiniones apasionadas sobre el papel de las mujeres en la preservación de la cultura y en la construcción de un futuro más inclusivo.
- En otro rincón, un grupo de estudiantes se congregaba para intercambiar ideas sobre la educación en la provincia. Expresaron su deseo de tener acceso a recursos educativos más actualizados y a oportunidades de formación que les permitieran competir en un mundo cada vez más globalizado.
- A medida que avanzaba la mañana, un grupo de personas mayores se reunía para compartir sus conocimientos sobre medicina tradicional. Conversaron sobre el uso de hierbas y prácticas ancestrales para

mantener la salud, destacando la importancia de preservar estas tradiciones en medio de la creciente influencia de la medicina moderna.

- En el centro de la plaza, un grupo de líderes comunitarios debatía sobre la necesidad de fortalecer la infraestructura local. Surgieron opiniones divididas sobre la prioridad entre mejorar carreteras, acceso a servicios de salud y electrificación. La discusión reflejó los desafíos de asignar recursos limitados para satisfacer diversas necesidades.
- En la tarde, una feria artesanal se instaló en la plaza, dando a los artesanos locales la oportunidad de mostrar y vender sus productos. Los pobladores expresaron su apoyo a la iniciativa, reconociendo la importancia de impulsar la economía local a través del comercio de artesanías y productos regionales.
- La jornada culminó con una reunión espontánea de músicos y bailarines en la plaza. La música resonaba en el aire, atrayendo a la comunidad para unirse a la celebración. Fue un recordatorio vívido de cómo la cultura y las expresiones artísticas pueden unir a las personas, fortaleciendo el sentido de identidad y pertenencia.

### **Hallazgos**

- El tercer día en la plaza de Vilcas Huamán reveló una rica diversidad de opiniones y actividades. Desde cuestiones de género hasta preocupaciones educativas y debates sobre desarrollo local, la plaza continuó siendo el epicentro donde convergían las voces de la comunidad, formando un tejido complejo de experiencias y perspectivas.

## Tertulias dialógicas

---

Objetivo: Determinar la percepción de la población de Vilcas Huamán respecto a la gestión municipal provincial, 2023

---

### Datos informativos:

Fecha : \_\_/10//23

Nombre del Entrevistado: \_\_\_\_\_

Edad:                                  Sexo: M ( ) F ( )

Condición Laboral:

Estado Civil:

Soltero ( ) Casado ( ) Conviviente ( ) Viudo ( ) Divorciado ( )

---

Buenos días Sr. \_\_\_\_\_ mi nombre es Jose Luis Rodríguez Romero, estudiante de la maestría en gestión pública de la Universidad Cesar Vallejo. He solicitado conversar con usted porque estoy realizando una investigación con el objetivo de determinar la percepción de la población de Vilcas Huamán respecto a la gestión municipal provincial, 2023.

Como poblador de Vilcas Huamán ¿Quisiera que pueda contarme sobre la percepción que tiene sobre la gestión municipal? Puede empezar en el momento que usted desee.

### Preguntas respecto a las dimensiones del estudio

#### Dimensión de Planificación:

- Desde su experiencia ¿Cuál es su opinión sobre la claridad de los objetivos y las metas establecidos por la administración municipal para el año 2023?
- Desde su experiencia ¿Qué información tiene la población sobre los planes estratégicos y el presupuesto municipal para el año 2023?

**Dimensión de Organización:**

- Desde su experiencia ¿Cómo se organizan los proyectos y programas municipales en 2023? (estructura organizativa y mecanismos de coordinación y colaboración entre las áreas).

**Dimensión de Dirección:**

- Desde su experiencia ¿Cuál es la percepción sobre la comunicación, motivación e interacción entre los líderes municipales y los ciudadanos?

**Dimensión de Control:**

- Desde su experiencia ¿Cuál es la percepción sobre la transparencia y rendición de cuentas de la administración municipal en el uso de los recursos públicos?
- Desde su experiencia ¿Se sienten informados sobre los resultados y el desempeño de la gestión municipal provincial? Desde su experiencia ¿Cuál es su opinión sobre los mecanismos de retroalimentación y corrección utilizados por la administración en 2023?

**¡Gracias por sus aportes serán muy importantes para el presente estudio!**

#### **Conversación sobre Dimensión de Planificación:**

Entrevistador: Hola, gracias por participar. Me gustaría conocer tu opinión sobre la claridad de los objetivos y metas establecidos por la administración municipal para el año 2023.

Entrevistado: En mi experiencia, la claridad de los objetivos municipales para el año 2023 ha sido variable. Algunos proyectos han sido bien definidos, pero en otros casos la comunidad no tiene una comprensión clara de las metas específicas.

Entrevistador: ¿Y qué puedes decir sobre la información que tiene la población acerca de los planes estratégicos y el presupuesto municipal para este año?

Entrevistado: La información sobre los planes estratégicos y el presupuesto municipal para el año 2023 ha sido limitada. La mayoría de la población no está bien informada, lo que puede afectar la participación y el respaldo ciudadano a las iniciativas municipales.

#### **Conversación sobre Dimensión de Organización:**

Entrevistador: Cambiando de tema, ¿cómo percibes la organización de los proyectos y programas municipales en 2023? ¿Hay una estructura organizativa clara y mecanismos efectivos de coordinación entre las diferentes áreas?

Entrevistado: En términos generales, la estructura organizativa está definida, pero a veces la coordinación entre las áreas puede ser un desafío. Se observan lagunas en la comunicación que podrían mejorarse para optimizar la eficiencia de los proyectos.

#### **Conversación sobre Dimensión de Dirección:**

Entrevistador: Pasemos a la percepción sobre la comunicación, motivación e interacción entre los líderes municipales y los ciudadanos. ¿Qué opinas al respecto?



Entrevistado: La percepción varía. Algunos líderes municipales han demostrado una buena comunicación e interacción con la comunidad, lo que motiva la participación ciudadana. Sin embargo, en otros casos, se ha notado una falta de comunicación efectiva, generando desconexión con los ciudadanos.

#### **Conversación sobre Dimensión de Control:**

Entrevistador: En cuanto a la transparencia y rendición de cuentas de la administración municipal en el uso de los recursos públicos, ¿cuál es tu percepción?

Entrevistado: En general, hay cierta opacidad en la rendición de cuentas. La población no siempre se siente completamente informada sobre el uso de los recursos públicos, lo que genera desconfianza. Es crucial mejorar la transparencia para fortalecer la confianza ciudadana.

Entrevistador: ¿Y cómo evalúas la información disponible sobre los resultados y el desempeño de la gestión municipal provincial? ¿Existen mecanismos de retroalimentación y corrección eficientes utilizados por la administración en 2023?

Entrevistado: La información sobre los resultados y el desempeño de la gestión municipal provincial podría ser más accesible. Los mecanismos de retroalimentación y corrección son limitados, y se necesita un enfoque más proactivo para involucrar a la comunidad en la mejora continua de la administración.

**¡Gracias por sus aportes serán muy importantes para el presente estudio!**

Entrevistador:

¡Hola! Gracias por unirse a esta entrevista. Me gustaría obtener tu perspectiva sobre la Dimensión de Planificación en la administración municipal.

#### **Dimensión de Planificación:**

Desde tu experiencia, ¿cuál es tu opinión sobre la claridad de los objetivos y metas establecidos por la administración municipal para el año 2023?

Entrevistado:

En general, encuentro que los objetivos y metas están bien definidos, aunque en algunos casos podría haber una mayor especificidad. La administración ha hecho esfuerzos, pero la falta de detalles específicos podría afectar la ejecución efectiva de las iniciativas.

¿Qué información crees que tiene la población sobre los planes estratégicos y el presupuesto municipal para el año 2023?

Entrevistado:

La información disponible para la población es limitada. Muchas personas no están completamente informadas, lo que podría influir en la participación ciudadana. Sería beneficioso mejorar la divulgación y la transparencia en este aspecto.

#### **Dimensión de Organización:**

Desde tu experiencia, ¿cómo percibes la organización de proyectos y programas municipales en 2023 en términos de estructura organizativa y mecanismos de coordinación y colaboración entre las áreas?

Entrevistado:

La estructura organizativa está bien establecida, pero creo que se podría mejorar la coordinación entre áreas. A veces hay redundancias que podrían eliminarse para optimizar la eficiencia.

**Dimensión de Dirección:**

¿Cuál es tu percepción sobre la comunicación, motivación e interacción entre los líderes municipales y los ciudadanos?

Entrevistado:

La comunicación ha mejorado, pero creo que hay espacio para una mayor interacción y motivación. Los líderes municipales podrían esforzarse más para involucrar activamente a la comunidad en el proceso de toma de decisiones.

**Dimensión de Control:**

Desde tu experiencia, ¿cuál es la percepción sobre la transparencia y rendición de cuentas de la administración municipal en el uso de los recursos públicos?

Entrevistado:

La transparencia podría ser mejor. La comunidad no siempre se siente completamente informada sobre el uso de los recursos, lo que genera dudas y desconfianza en la gestión financiera municipal.

¿Se sienten informados, desde tu experiencia, sobre los resultados y el desempeño de la gestión municipal provincial? ¿Y cuál es tu opinión sobre los mecanismos de retroalimentación y corrección utilizados por la administración en 2023?

Entrevistado:

La información sobre resultados es limitada. Creo que los mecanismos de retroalimentación podrían mejorarse para incluir más la voz de la comunidad en la evaluación y mejora continua de la gestión municipal.

Entrevistador:

Aprecio mucho tu perspectiva. Estas observaciones proporcionan una visión valiosa sobre la planificación y ejecución de la administración municipal.

¡Gracias por compartir tu experiencia!

## **Anexo 6: Transcripción de las entrevistas**

### **Entrevista 1**

**Entrevistador:** Desde su experiencia ¿Cuál es su opinión sobre la claridad de los objetivos y las metas establecidos por la administración municipal para el año 2023?

**Entrevistado:** Desde mi perspectiva, la administración municipal actual, ha logrado comunicar de manera efectiva sus objetivos para el próximo año. La presentación clara y concisa de las metas estratégicas ha facilitado la comprensión tanto para los residentes como para los actores externos, esperamos que bajo este lineamiento se pueda mejorar la calidad de vida de todos.

**Entrevistador:** Desde su experiencia ¿Qué información tiene la población sobre los planes estratégicos y el presupuesto municipal para el año 2023?

**Entrevistado:** La población está bien informada sobre los planes estratégicos y el presupuesto municipal para el año 2023, gracias a campañas de divulgación efectivas que utilizaron diversos canales para llegar a todos los sectores de la comunidad. Se realizaron presentaciones en reuniones comunitarias, se distribuyeron folletos informativos en lugares clave y se utilizaron plataformas en línea para llegar a un público más amplio. Este enfoque integral aseguró que la información llegara a todos, desde los residentes mayores hasta los más jóvenes, creando un alto nivel de conciencia y comprensión en la población.

**Entrevistador:** Desde su experiencia ¿Cómo se organizan los proyectos y programas municipales en 2023? (estructura organizativa y mecanismos de coordinación y colaboración entre las áreas).

**Entrevistado:** Aunque se habla de participación ciudadana, la realidad es que la comunidad no se siente realmente escuchada en la organización de proyectos municipales. Las decisiones clave aún parecen tomarse sin suficiente consulta, lo que genera desconfianza y apatía.

**Entrevistador:** Desde su experiencia ¿Cuál es la percepción sobre la comunicación, motivación e interacción entre los líderes municipales y los ciudadanos?

**Entrevistado:** Desde mi perspectiva, la comunicación entre los líderes municipales y los ciudadanos es un área en la que se puede mejorar. Aunque hay esfuerzos por mantenernos informados, a menudo la información llega de manera tardía. Sería beneficioso establecer canales más efectivos para difundir noticias y decisiones municipales. Además, una mayor transparencia en el proceso de toma de decisiones podría fomentar la confianza y la participación ciudadana.

**Entrevistador:** Desde su experiencia ¿Cuál es la percepción sobre la transparencia y rendición de cuentas de la administración municipal en el uso de los recursos públicos?

**Entrevistado:** Desde nuestra experiencia, la percepción sobre la transparencia y rendición de cuentas de la administración municipal es favorable. Se proporciona información detallada sobre el uso de los recursos públicos, lo que genera confianza en la comunidad. La publicación regular de informes financieros en línea nos permite realizar un seguimiento efectivo del destino de nuestros impuestos.

**Entrevistador:** Desde su experiencia ¿Se sienten informados sobre los resultados y el desempeño de la gestión municipal provincial?

**Entrevistado:** Se podrían implementar encuestas regulares de satisfacción ciudadana para evaluar la efectividad de la comunicación sobre el desempeño de la gestión. Esto proporcionaría retroalimentación directa de la comunidad, permitiendo ajustes y mejoras continuas en la forma en que se comparte la información.

**Entrevistador:** Desde su experiencia ¿Cuál es su opinión sobre los mecanismos de retroalimentación y corrección utilizados por la administración en 2023?

**Entrevistado:** Considero que debe mejorarse los procesos de comunicación con los ciudadanos, en varios distritos, no existe mayor comunicación de parte de la municipalidad.

## Entrevista 2

**Entrevistador:** Desde su experiencia ¿Cuál es su opinión sobre la claridad de los objetivos y las metas establecidos por la administración municipal para el año 2023?

**Entrevistado:** A pesar de algunos esfuerzos, considero que la claridad de los objetivos municipales para el próximo año deja mucho que desear, en donde se tiene la falta de detalles y la ausencia de una explicación exhaustiva dificultan la comprensión completa de las metas propuestas.

**Entrevistador:** Desde su experiencia ¿Qué información tiene la población sobre los planes estratégicos y el presupuesto municipal para el año 2023?

**Entrevistado:** Lamentablemente, la información sobre los planes estratégicos y el presupuesto municipal para el 2023 no ha sido ampliamente difundida entre la población. La falta de campañas de concientización ha llevado a una falta de conocimiento generalizado. Se observa una desconexión entre la administración y la comunidad, ya que muchos ciudadanos no están al tanto de las decisiones cruciales que se tomarán en el próximo año. La falta de esfuerzos en la comunicación ha dejado a la población sin la información necesaria para participar activamente en el proceso y expresar sus opiniones sobre las prioridades municipales.

**Entrevistador:** Desde su experiencia ¿Cómo se organizan los proyectos y programas municipales en 2023? (estructura organizativa y mecanismos de coordinación y colaboración entre las áreas).

**Entrevistado:** Es esencial fortalecer los mecanismos de participación ciudadana para garantizar que todas las voces sean escuchadas de manera efectiva. La implementación de foros regulares de discusión y la utilización de encuestas y plataformas en línea podrían mejorar la retroalimentación de la comunidad.

**Entrevistador:** Desde su experiencia ¿Cuál es la percepción sobre la comunicación, motivación e interacción entre los líderes municipales y los ciudadanos?

**Entrevistado:** La motivación de los líderes municipales es evidente, pero a veces la comunicación puede ser insuficiente. Para mejorar la interacción, se podrían

organizar sesiones de consulta más frecuentes donde los ciudadanos puedan expresar sus preocupaciones directamente. Esto fortalecería la conexión entre la comunidad y los líderes, asegurando que las decisiones se tomen considerando las necesidades reales de los ciudadanos.

**Entrevistador:** Desde su experiencia ¿Cuál es la percepción sobre la transparencia y rendición de cuentas de la administración municipal en el uso de los recursos públicos?

**Entrevistado:** Lamentablemente, la percepción sobre la transparencia y rendición de cuentas de la administración municipal es negativa. A menudo, la información sobre el uso de los recursos es limitada y poco clara. La falta de detalles genera desconfianza y deja a la comunidad con preguntas sin respuesta sobre cómo se gastan realmente nuestros impuestos.

**Entrevistador:** Desde su experiencia ¿Se sienten informados sobre los resultados y el desempeño de la gestión municipal provincial?

**Entrevistado:** Lamentablemente, nos sentimos insuficientemente informados sobre los resultados y el desempeño de la gestión municipal provincial. La información proporcionada es limitada y a menudo carece de detalles esenciales. Esta falta de transparencia crea una brecha significativa entre la administración y la comunidad, generando desconfianza.

**Entrevistador:** Desde su experiencia ¿Cuál es su opinión sobre los mecanismos de retroalimentación y corrección utilizados por la administración en 2023?

**Entrevistado:** La comunidad tiene información mínima sobre los proyectos y planes que tiene la alcaldía, deberían tener una mayor difusión

### Entrevista 3

**Entrevistador:** Desde su experiencia ¿Cuál es su opinión sobre la claridad de los objetivos y las metas establecidos por la administración municipal para el año 2023?

**Entrevistado:** En términos de claridad, encuentro que los objetivos y metas municipales para el 2023 son fácilmente comprensibles. La administración ha utilizado un lenguaje claro y conciso en la formulación de estos objetivos, lo que facilita la interpretación.

**Entrevistador:** Desde su experiencia ¿Qué información tiene la población sobre los planes estratégicos y el presupuesto municipal para el año 2023?

**Entrevistado:** La población tiene un conocimiento sólido sobre los planes estratégicos y el presupuesto municipal para el próximo año debido a presentaciones detalladas y accesibles en reuniones comunitarias y en línea. La administración municipal ha adoptado un enfoque transparente al proporcionar información detallada sobre cada aspecto de los planes estratégicos y el presupuesto, utilizando un lenguaje claro y evitando la jerga técnica. Además, se han establecido canales de retroalimentación para que los ciudadanos puedan hacer preguntas y expresar sus inquietudes, promoviendo así una mayor comprensión y participación.

**Entrevistador:** Desde su experiencia ¿Cómo se organizan los proyectos y programas municipales en 2023? (estructura organizativa y mecanismos de coordinación y colaboración entre las áreas).

**Entrevistado:** Se debe abordar la brecha digital mediante la implementación de programas de alfabetización digital y la creación de centros de acceso público. Esto garantizará que todos los residentes tengan la oportunidad de participar y beneficiarse de los proyectos municipales.

**Entrevistador:** Desde su experiencia ¿Cuál es la percepción sobre la comunicación, motivación e interacción entre los líderes municipales y los ciudadanos?



**Entrevistado:** La interacción entre los líderes municipales y los ciudadanos es, en general, positiva. La comunicación es clara, y aprecio los esfuerzos de los líderes para motivar a la comunidad a participar en proyectos locales. Sin embargo, creo que podríamos beneficiarnos de más iniciativas que fomenten la participación activa de los ciudadanos en la toma de decisiones importantes para nuestra localidad."

**Entrevistador:** Desde su experiencia ¿Cuál es la percepción sobre la transparencia y rendición de cuentas de la administración municipal en el uso de los recursos públicos?

**Entrevistado:** Nos enfrentamos a una falta significativa de rendición de cuentas. La administración municipal no proporciona informes financieros detallados y, en muchas ocasiones, las decisiones presupuestarias importantes se toman sin suficiente consulta con la comunidad. Esta falta de transparencia crea un ambiente de desconfianza generalizada.

**Entrevistador:** Desde su experiencia ¿Se sienten informados sobre los resultados y el desempeño de la gestión municipal provincial?

**Entrevistado:** La gestión municipal provincial ha fallado en mantenernos debidamente informados. Los informes disponibles son vagos y no proporcionan una visión completa del impacto de los proyectos. Esta falta de claridad crea frustración y desconcierto en la comunidad, que busca una comunicación más abierta y detallada.

**Entrevistador:** Desde su experiencia ¿Cuál es su opinión sobre los mecanismos de retroalimentación y corrección utilizados por la administración en 2023?

**Entrevistado:** La Alcaldía tiene una comunicación media en los alrededores de la zona urbana, considero que falta una mayor comunicación en los distritos alejados.

## Entrevista 4

**Entrevistador:** Desde su experiencia ¿Cuál es su opinión sobre la claridad de los objetivos y las metas establecidos por la administración municipal para el año 2023?

**Entrevistado:** La administración municipal podría mejorar la claridad de sus objetivos para el próximo año mediante la inclusión de ejemplos prácticos que ilustren cómo estos objetivos se traducirán en acciones tangibles para la comunidad.

**Entrevistador:** Desde su experiencia ¿Qué información tiene la población sobre los planes estratégicos y el presupuesto municipal para el año 2023?

**Entrevistado:** Existe una falta de información clara y accesible sobre los planes estratégicos y el presupuesto municipal para el 2023. Esto ha resultado en una percepción generalizada de falta de transparencia y comprensión en la comunidad. La falta de detalles específicos y la ausencia de explicaciones detalladas han dejado a muchos ciudadanos confundidos acerca de las prioridades municipales y cómo se asignarán los recursos. Este vacío informativo ha generado un sentimiento de desconfianza y falta de participación activa.

**Entrevistador:** Desde su experiencia ¿Cómo se organizan los proyectos y programas municipales en 2023? (estructura organizativa y mecanismos de coordinación y colaboración entre las áreas).

**Entrevistado:** La descentralización, en algunos casos, ha llevado a una falta de coordinación entre los gobiernos locales. Proyectos que podrían beneficiar a toda la región a menudo se ven obstaculizados por la falta de colaboración entre las municipalidades.

**Entrevistador:** Desde su experiencia ¿Cuál es la percepción sobre la comunicación, motivación e interacción entre los líderes municipales y los ciudadanos?

**Entrevistado:** Siento que hay una falta de motivación por parte de algunos líderes municipales. La comunicación es escasa, y a veces nos enteramos de las decisiones importantes cuando ya es demasiado tarde. Necesitamos líderes más comprometidos y dispuestos a involucrarse activamente con la comunidad para abordar nuestras preocupaciones y necesidades.

**Entrevistador:** Desde su experiencia ¿Cuál es la percepción sobre la transparencia y rendición de cuentas de la administración municipal en el uso de los recursos públicos?

**Entrevistado:** Notamos un compromiso serio por parte de la administración municipal en ser transparente. Las reuniones públicas y los informes detallados sobre proyectos específicos son indicadores claros de una gestión abierta y responsable.

**Entrevistador:** Desde su experiencia ¿Se sienten informados sobre los resultados y el desempeño de la gestión municipal provincial?

**Entrevistado:** La administración podría establecer un portal en línea dedicado a la presentación de informes detallados sobre el desempeño. Un acceso fácil y centralizado a esta información garantizaría que todos los ciudadanos tengan la oportunidad de conocer los resultados y evaluar la efectividad de la gestión municipal.

**Entrevistador:** Desde su experiencia ¿Cuál es su opinión sobre los mecanismos de retroalimentación y corrección utilizados por la administración en 2023?

**Entrevistado:** Los planes de la alcaldía, deberían tener una mayor transparencia contribuye a una mayor confianza en la toma de decisiones y en la asignación de recursos.

## Entrevista 5

**Entrevistador:** Desde su experiencia ¿Cuál es su opinión sobre la claridad de los objetivos y las metas establecidos por la administración municipal para el año 2023?

**Entrevistado:** La administración municipal ha logrado establecer objetivos y metas con una claridad excepcional para el próximo año. La presentación detallada, respaldada por datos y análisis, ha permitido una comprensión completa de la visión y los objetivos estratégicos.

**Entrevistador:** Desde su experiencia ¿Qué información tiene la población sobre los planes estratégicos y el presupuesto municipal para el año 2023?

**Entrevistado:** Gracias a esfuerzos significativos de comunicación, la población está bien informada sobre los planes estratégicos y el presupuesto municipal. Se han organizado talleres informativos y se ha fomentado la participación ciudadana para garantizar la comprensión. La administración ha adoptado un enfoque inclusivo al involucrar a la comunidad en discusiones significativas, asegurando que la información se comparta de manera efectiva y que todos tengan la oportunidad de contribuir a la toma de decisiones.

**Entrevistador:** Desde su experiencia ¿Cómo se organizan los proyectos y programas municipales en 2023? (estructura organizativa y mecanismos de coordinación y colaboración entre las áreas).

**Entrevistado:** Aunque la descentralización es positiva, se requiere una mejor coordinación entre los gobiernos locales. Podría establecerse una plataforma regional que facilite la colaboración y el intercambio de mejores prácticas entre las municipalidades para optimizar los recursos y la eficiencia.

**Entrevistador:** Desde su experiencia ¿Cuál es la percepción sobre la comunicación, motivación e interacción entre los líderes municipales y los ciudadanos?

**Entrevistado:** Los líderes municipales demuestran una comunicación eficiente y motivación constante. La interacción es sólida, pero podríamos beneficiarnos de un mayor énfasis en la educación cívica para que los ciudadanos comprendan mejor el proceso de toma de decisiones y participen de manera más informada.

**Entrevistador:** Desde su experiencia ¿Cuál es la percepción sobre la transparencia y rendición de cuentas de la administración municipal en el uso de los recursos públicos?

**Entrevistado:** La administración municipal ha demostrado una notable rendición de cuentas en la gestión de los recursos públicos. La disposición para responder preguntas y explicar detalladamente los gastos refleja un compromiso genuino con la transparencia. Esto permite a los ciudadanos sentirse más involucrados en el proceso y entender mejor el impacto de sus contribuciones.

**Entrevistador:** Desde su experiencia ¿Se sienten informados sobre los resultados y el desempeño de la gestión municipal provincial?

**Entrevistado:** Desde mi opinión, considero que la implementación de reuniones de consulta pública periódicas podría mejorar significativamente la comunicación. Estas sesiones proporcionarían una plataforma para discutir los resultados y desempeño de la gestión, permitiendo que la comunidad exprese sus opiniones y preocupaciones directamente.

**Entrevistador:** Desde su experiencia ¿Cuál es su opinión sobre los mecanismos de retroalimentación y corrección utilizados por la administración en 2023?

**Entrevistado:** Considero que la comunicación es regular, falta una mayor difusión con los pobladores que viven en zonas alejadas.

## Entrevista 6

**Entrevistador:** Desde su experiencia ¿Cuál es su opinión sobre la claridad de los objetivos y las metas establecidos por la administración municipal para el año 2023?

**Entrevistado:** Para mejorar la comprensión, la administración podría considerar la organización de sesiones de información públicas adicionales, donde los residentes tengan la oportunidad de hacer preguntas y recibir aclaraciones sobre los objetivos y metas.

**Entrevistador:** Desde su experiencia ¿Qué información tiene la población sobre los planes estratégicos y el presupuesto municipal para el año 2023?

**Entrevistado:** La información sobre los planes estratégicos y el presupuesto municipal para el próximo año es limitada y, en su mayoría, inaccesible para la población. Esto ha generado confusión y falta de participación en las decisiones municipales. La falta de canales efectivos de comunicación ha dejado a muchos ciudadanos sin una comprensión clara de los objetivos y prioridades estratégicas del municipio, lo que ha afectado negativamente su capacidad para involucrarse de manera significativa en el proceso.

**Entrevistador:** Desde su experiencia ¿Cómo se organizan los proyectos y programas municipales en 2023? (estructura organizativa y mecanismos de coordinación y colaboración entre las áreas).

**Entrevistado:** Se podría establecer un sistema de retroalimentación más estructurado que permita a la comunidad evaluar la efectividad de los proyectos. Encuestas regulares y reuniones de retroalimentación podrían proporcionar información valiosa para mejorar la implementación y la calidad de los proyectos.

**Entrevistador:** Desde su experiencia ¿Cuál es la percepción sobre la comunicación, motivación e interacción entre los líderes municipales y los ciudadanos?

**Entrevistado:** En términos de interacción, siento que los líderes municipales están desconectados de la realidad cotidiana de la comunidad. Más esfuerzos por parte de los líderes para participar activamente en eventos comunitarios y comprender nuestras necesidades diarias podrían mejorar la relación y la eficacia de sus decisiones

**Entrevistador:** Desde su experiencia ¿Cuál es la percepción sobre la transparencia y rendición de cuentas de la administración municipal en el uso de los recursos públicos?

**Entrevistado:** Una propuesta clave para mejorar la transparencia es la implementación de una plataforma en línea que proporcione acceso público a informes financieros detallados. Esto permitirá a los ciudadanos revisar de manera independiente el uso de los recursos y garantizará una mayor responsabilidad por parte de la administración municipal.

**Entrevistador:** Desde su experiencia ¿Se sienten informados sobre los resultados y el desempeño de la gestión municipal provincial?

**Entrevistado:** Sería beneficioso desarrollar materiales informativos más accesibles, como resúmenes visuales y documentos simplificados. Esto garantizaría que la información sea comprensible para una audiencia más amplia, promoviendo una mayor participación y entendimiento de los ciudadanos sobre la gestión municipal.

**Entrevistador:** Desde su experiencia ¿Cuál es su opinión sobre los mecanismos de retroalimentación y corrección utilizados por la administración en 2023?

**Entrevistado:** Considero que la participación de nosotros debe ser más activa, proponer alternativas con la finalidad que la alcaldía realice los esfuerzos para mejorar las condiciones actuales.

## Entrevista 7

**Entrevistador:** Desde su experiencia ¿Cuál es su opinión sobre la claridad de los objetivos y las metas establecidos por la administración municipal para el año 2023?

**Entrevistado:** En mi opinión como poblador, la administración municipal podría mejorar la claridad de los objetivos para el próximo año proporcionando ejemplos específicos que ilustren cómo se traducirán en mejoras tangibles para la comunidad. La incorporación de casos específicos podría facilitar mi comprensión y demostrar la aplicabilidad de los objetivos.

**Entrevistador:** Desde su experiencia ¿Qué información tiene la población sobre los planes estratégicos y el presupuesto municipal para el año 2023?

**Entrevistado:** La población tiene una comprensión clara de los planes estratégicos y el presupuesto municipal para el año 2023 debido a informes detallados publicados en medios locales y redes sociales. La administración municipal ha utilizado múltiples canales de comunicación para difundir información, asegurando que tanto los residentes locales como aquellos que acceden a la información en línea estén debidamente informados. La disponibilidad de informes detallados ha contribuido a una mayor transparencia y confianza en la comunidad.

**Entrevistador:** Desde su experiencia ¿Cómo se organizan los proyectos y programas municipales en 2023? (estructura organizativa y mecanismos de coordinación y colaboración entre las áreas).

**Entrevistado:** Fomentar la participación ciudadana a través de programas educativos. Talleres y sesiones informativas podrían ayudar a los residentes a comprender mejor cómo pueden contribuir y participar activamente en el desarrollo de sus comunidades.

**Entrevistador:** Desde su experiencia ¿Cuál es la percepción sobre la comunicación, motivación e interacción entre los líderes municipales y los ciudadanos?

**Entrevistado:** En general, la percepción sobre la comunicación y la motivación de los líderes municipales es positiva. Se esfuerzan por mantenernos informados y motivar la participación ciudadana. Sin embargo, sugiero que se establezcan canales más accesibles para recopilar la retroalimentación de la comunidad y



garantizar que nuestras voces sean tenidas en cuenta.

**Entrevistador:** Desde su experiencia ¿Cuál es la percepción sobre la transparencia y rendición de cuentas de la administración municipal en el uso de los recursos públicos?

**Entrevistado:** La administración municipal podría establecer mecanismos formales para la participación ciudadana en la toma de decisiones presupuestarias. La creación de comités consultivos o la realización de audiencias públicas podría facilitar la expresión de las preocupaciones de la comunidad y mejorar la rendición de cuentas.

**Entrevistador:** Desde su experiencia ¿Se sienten informados sobre los resultados y el desempeño de la gestión municipal provincial?

**Entrevistado:** Desde nuestra experiencia, nos sentimos informados sobre los resultados y el desempeño de la gestión municipal provincial. La administración ha establecido canales de comunicación efectivos, proporcionando informes regulares y detallados sobre los logros y avances.

**Entrevistador:** Desde su experiencia ¿Cuál es su opinión sobre los mecanismos de retroalimentación y corrección utilizados por la administración en 2023?

**Entrevistado:** Considero que la transparencia contribuye a una relación más sólida entre la comunidad y la gestión municipal

## Entrevista 8

**Entrevistador:** Desde su experiencia ¿Cuál es su opinión sobre la claridad de los objetivos y las metas establecidos por la administración municipal para el año 2023?

**Entrevistado:** La administración podría mejorar la comunicación a través de la participación activa de la comunidad en la definición de objetivos. La inclusión de la perspectiva de los ciudadanos desde el principio puede garantizar que los objetivos sean verdaderamente representativos de las necesidades de la comunidad.

**Entrevistador:** Desde su experiencia ¿Qué información tiene la población sobre los planes estratégicos y el presupuesto municipal para el año 2023?

**Entrevistado:** Aunque se han presentado planes estratégicos y un presupuesto, la falta de esfuerzos significativos para comunicar esta información ha llevado a que muchos ciudadanos no estén al tanto de las decisiones clave que afectarán al municipio en el próximo año. La falta de campañas de concientización ha dejado a la población en la oscuridad, sin la información necesaria para comprender completamente las decisiones estratégicas y presupuestarias.

**Entrevistador:** Desde su experiencia ¿Cómo se organizan los proyectos y programas municipales en 2023? (estructura organizativa y mecanismos de coordinación y colaboración entre las áreas).

**Entrevistado:** Es fundamental mejorar la accesibilidad de la información sobre proyectos municipales. Plataformas en línea, boletines informativos y sesiones informativas locales pueden garantizar que todos los residentes estén bien informados y tengan la oportunidad de expresar sus opiniones.

**Entrevistador:** Desde su experiencia ¿Cuál es la percepción sobre la comunicación, motivación e interacción entre los líderes municipales y los ciudadanos?

**Entrevistado:** La percepción de la comunicación entre líderes municipales y ciudadanos varía. Aunque se realizan esfuerzos, la falta de consultas previas en decisiones cruciales afecta la confianza. Sería beneficioso para ambas partes promover un diálogo más abierto y establecer canales que faciliten una participación más significativa de la comunidad en la toma de decisiones.

**Entrevistador:** Desde su experiencia ¿Cuál es la percepción sobre la transparencia y rendición de cuentas de la administración municipal en el uso de los recursos públicos?

**Entrevistado:** La rendición de cuentas es un problema persistente en la administración municipal. A pesar de las solicitudes de información adicional, las respuestas son evasivas y no se proporciona una visión clara del uso de los fondos públicos.

**Entrevistador:** Desde su experiencia ¿Se sienten informados sobre los resultados y el desempeño de la gestión municipal provincial?

**Entrevistado:** La gestión municipal provincial ha implementado medidas eficaces para mantenernos informados. A través de boletines, reuniones informativas y publicaciones en línea, tenemos acceso a información clara sobre los resultados de los proyectos y el rendimiento general. Esta apertura nos permite comprender mejor cómo se están utilizando nuestros recursos.

**Entrevistador:** Desde su experiencia ¿Cuál es su opinión sobre los mecanismos de retroalimentación y corrección utilizados por la administración en 2023?

**Entrevistado:** Esta falta de claridad contribuye a la percepción de una gestión poco transparente.

## Entrevista 9

**Entrevistador:** Desde su experiencia ¿Cuál es su opinión sobre la claridad de los objetivos y las metas establecidos por la administración municipal para el año 2023?

**Entrevistado:** A pesar de la importancia de la información, la administración municipal ha fallado en comunicar de manera efectiva sus objetivos para el año 2023. La falta de detalles específicos ha llevado a una interpretación ambigua por parte de la comunidad.

**Entrevistador:** Desde su experiencia ¿Qué información tiene la población sobre los planes estratégicos y el presupuesto municipal para el año 2023?

**Entrevistado:** La administración municipal ha implementado estrategias efectivas de comunicación, asegurando que la población esté bien informada sobre los planes estratégicos y el presupuesto para el año 2023. Se han utilizado diversas herramientas, desde boletines informativos hasta plataformas en línea, para garantizar que la información llegue a todos los segmentos de la población. Este enfoque proactivo ha fortalecido la conexión entre la administración y la comunidad.

**Entrevistador:** Desde su experiencia ¿Cómo se organizan los proyectos y programas municipales en 2023? (estructura organizativa y mecanismos de coordinación y colaboración entre las áreas).

**Entrevistado:** A pesar de los esfuerzos, algunos proyectos parecen priorizar áreas más privilegiadas de la comunidad. La falta de equidad en la distribución de recursos genera resentimiento y crea divisiones dentro de la población. Necesitamos una distribución más justa que atienda a todas las comunidades por igual.

**Entrevistador:** Desde su experiencia ¿Cuál es la percepción sobre la comunicación, motivación e interacción entre los líderes municipales y los ciudadanos?

**Entrevistado:** La interacción es mínima, y la comunicación adolece de falta de detalle sobre el progreso de los proyectos. La creación de plataformas en línea para proporcionar actualizaciones regulares y permitir la retroalimentación ciudadana podría ser una solución efectiva. Esta transparencia contribuiría a una mayor

motivación y participación ciudadana.

**Entrevistador:** Desde su experiencia ¿Cuál es la percepción sobre la transparencia y rendición de cuentas de la administración municipal en el uso de los recursos públicos?

**Entrevistado:** Sería beneficioso organizar sesiones regulares de preguntas y respuestas con representantes de la administración municipal. Esto no solo proporcionaría claridad sobre los informes financieros, sino que también permitiría a los ciudadanos expresar sus inquietudes y obtener respuestas directas de quienes manejan los recursos públicos.

**Entrevistador:** Desde su experiencia ¿Se sienten informados sobre los resultados y el desempeño de la gestión municipal provincial?

**Entrevistado:** Desde mi perspectiva, considero que la información sobre el desempeño de la gestión municipal provincial es escasa. A menudo nos enteramos de los resultados de los proyectos después de su ejecución, lo que genera una sensación de exclusión y falta de participación.

**Entrevistador:** Desde su experiencia ¿Cuál es su opinión sobre los mecanismos de retroalimentación y corrección utilizados por la administración en 2023?

**Entrevistado:** Se requiere una mejora sustancial en la comunicación para abordar estas preocupaciones.

## Entrevista 10

**Entrevistador:** Desde su experiencia ¿Cuál es su opinión sobre la claridad de los objetivos y las metas establecidos por la administración municipal para el año 2023?

**Entrevistado:** Desde mi perspectiva como poblador, la administración podría mejorar la transparencia proporcionando actualizaciones regulares sobre el progreso hacia los objetivos establecidos para el año 2023. Esta transparencia adicional podría fortalecer mi confianza como miembro de la comunidad.

**Entrevistador:** Desde su experiencia ¿Qué información tiene la población sobre los planes estratégicos y el presupuesto municipal para el año 2023?

**Entrevistado:** La falta de transparencia y comunicación ha llevado a que gran parte de la población no tenga una comprensión clara de los planes estratégicos y el presupuesto municipal para el próximo año. La administración ha fallado en proporcionar información accesible y en involucrar activamente a la comunidad en el proceso de toma de decisiones, generando un sentimiento generalizado de desconexión.

**Entrevistador:** Desde su experiencia ¿Cómo se organizan los proyectos y programas municipales en 2023? (estructura organizativa y mecanismos de coordinación y colaboración entre las áreas).

**Entrevistado:** La implementación de proyectos sostenibles ha sido una tendencia positiva. Se están adoptando prácticas amigables con el medio ambiente, como la creación de espacios verdes y la promoción de la movilidad sostenible, lo que demuestra una visión a largo plazo y un compromiso con la preservación del entorno.

**Entrevistador:** Desde su experiencia ¿Cuál es la percepción sobre la comunicación, motivación e interacción entre los líderes municipales y los ciudadanos?

**Entrevistado:** La interacción entre los líderes municipales y los ciudadanos es mínima. La comunicación es insuficiente, y a menudo nos enteramos de las decisiones después de que se han tomado. Sería valioso implementar medidas que fomenten un diálogo más abierto y una mayor participación ciudadana en la toma de decisiones locales

**Entrevistador:** Desde su experiencia ¿Cuál es la percepción sobre la transparencia y rendición de cuentas de la administración municipal en el uso de los recursos públicos?

**Entrevistado:** La implementación de auditorías independientes y externas podría mejorar significativamente la transparencia. Un proceso de revisión externa garantizaría la objetividad y proporcionaría una evaluación imparcial de la gestión financiera de la administración municipal.

**Entrevistador:** Desde su experiencia ¿Se sienten informados sobre los resultados y el desempeño de la gestión municipal provincial?

**Entrevistado:** La administración municipal provincial ha demostrado un compromiso serio con la transparencia. Se realizan presentaciones regulares que detallan los resultados obtenidos y el progreso de los proyectos.

**Entrevistador:** Desde su experiencia ¿Cuál es su opinión sobre los mecanismos de retroalimentación y corrección utilizados por la administración en 2023?

**Entrevistado:** Esta comunicación abierta ha mejorado nuestra percepción de la gestión y fortalecido la confianza en las decisiones tomadas.

## Entrevista 11

**Entrevistador:** Desde su experiencia ¿Cuál es su opinión sobre la claridad de los objetivos y las metas establecidos por la administración municipal para el año 2023?

**Entrevistado:** Desde mi punto de vista como poblador, la información sobre los objetivos municipales para el 2023 es limitada y vaga. La falta de claridad me deja desconcertado sobre la dirección que tomará la administración y cómo afectará nuestras vidas cotidianas.

**Entrevistador:** Desde su experiencia ¿Qué información tiene la población sobre los planes estratégicos y el presupuesto municipal para el año 2023?

**Entrevistado:** La población tiene conocimientos sólidos sobre los planes estratégicos y el presupuesto para el año 2023, gracias a sesiones de consulta y participación ciudadana que han permitido a los residentes contribuir a la toma de decisiones. La administración ha reconocido la importancia de la retroalimentación de la comunidad y ha creado oportunidades significativas para que los ciudadanos expresen sus opiniones y contribuyan a la formulación de planes y asignación de presupuesto.

**Entrevistador:** Desde su experiencia ¿Cómo se organizan los proyectos y programas municipales en 2023? (estructura organizativa y mecanismos de coordinación y colaboración entre las áreas).

**Entrevistado:** La falta de consulta previa en algunos proyectos importantes es un problema constante. A menudo, nos enteramos de decisiones cruciales después de que ya se han tomado, lo que genera frustración. La participación ciudadana debería ser un componente central en la planificación de cualquier iniciativa.

**Entrevistador:** Desde su experiencia ¿Cuál es la percepción sobre la comunicación, motivación e interacción entre los líderes municipales y los ciudadanos?

**Entrevistado:** La motivación de los líderes municipales es clara, pero la comunicación a veces es demasiado técnica y difícil de entender para la comunidad. Sería útil que los líderes utilicen un lenguaje más accesible y realicen esfuerzos adicionales para explicar de manera comprensible las decisiones y proyectos en marcha



**Entrevistador:** Desde su experiencia ¿Cuál es la percepción sobre la transparencia y rendición de cuentas de la administración municipal en el uso de los recursos públicos?

**Entrevistado:** La comunidad ha experimentado una falta de acceso a información detallada sobre el destino de los recursos públicos. La administración municipal no ha demostrado un compromiso claro con la transparencia, lo que crea un vacío informativo que alimenta la desconfianza y la percepción de que se toman decisiones sin consulta.

**Entrevistador:** Desde su experiencia ¿Se sienten informados sobre los resultados y el desempeño de la gestión municipal provincial?

**Entrevistado:** La administración municipal podría organizar foros públicos temáticos para discutir en detalle los resultados de proyectos específicos.

**Entrevistador:** Desde su experiencia ¿Cuál es su opinión sobre los mecanismos de retroalimentación y corrección utilizados por la administración en 2023?

**Entrevistado:** Esto proporcionaría a la comunidad una plataforma para hacer preguntas directas y comprender mejor el impacto de las acciones gubernamentales en su vida cotidiana.

## Entrevista 12

**Entrevistador:** Desde su experiencia ¿Cuál es su opinión sobre la claridad de los objetivos y las metas establecidos por la administración municipal para el año 2023?

**Entrevistado:** La claridad de los objetivos municipales para el 2023 es cuestionable. La falta de coherencia en la presentación y la ausencia de un enfoque estructurado dificultan la comprensión de las metas por parte de la comunidad.

**Entrevistador:** Desde su experiencia ¿Qué información tiene la población sobre los planes estratégicos y el presupuesto municipal para el año 2023?

**Entrevistado:** A pesar de la importancia de la información, la falta de iniciativas de comunicación efectivas ha dejado a la población sin una comprensión adecuada de los planes estratégicos y el presupuesto municipal. La administración ha subestimado la necesidad de involucrar activamente a la comunidad, resultando en un vacío informativo y una percepción de falta de transparencia.

**Entrevistador:** Desde su experiencia ¿Cómo se organizan los proyectos y programas municipales en 2023? (estructura organizativa y mecanismos de coordinación y colaboración entre las áreas).

**Entrevistado:** Aunque se habla de inclusión, ciertos grupos minoritarios siguen siendo pasados por alto en la planificación de proyectos. Es crucial garantizar que todas las voces, incluidas las de comunidades marginadas, sean consideradas para construir proyectos que realmente beneficien a todos

**Entrevistador:** Desde su experiencia ¿Cuál es la percepción sobre la comunicación, motivación e interacción entre los líderes municipales y los ciudadanos?

**Entrevistado:** La interacción entre los líderes municipales y los ciudadanos es adecuada, pero la comunicación podría ser más proactiva. A veces, se espera demasiado tiempo antes de abordar temas importantes. Un enfoque más proactivo en la comunicación garantizaría que estemos al tanto de los desarrollos y podamos participar de manera más efectiva en la toma de decisiones.

**Entrevistador:** Desde su experiencia ¿Cuál es la percepción sobre la transparencia y rendición de cuentas de la administración municipal en el uso de los recursos públicos?

**Entrevistado:** Se podrían establecer canales de comunicación más efectivos para informar a la comunidad sobre decisiones presupuestarias importantes. El uso de plataformas digitales, boletines informativos y reuniones periódicas con representantes de la administración podría mejorar la accesibilidad a la información y fortalecer la relación entre el gobierno local y la comunidad

**Entrevistador:** Desde su experiencia ¿Se sienten informados sobre los resultados y el desempeño de la gestión municipal provincial?

**Entrevistado:** Nos sentimos insuficientemente informados sobre los resultados de la gestión municipal provincial. La falta de informes detallados y la ausencia de reuniones informativas periódicas contribuyen a una percepción de opacidad.

**Entrevistador:** Desde su experiencia ¿Cuál es su opinión sobre los mecanismos de retroalimentación y corrección utilizados por la administración en 2023?

**Entrevistado:** Se necesita un cambio significativo en la comunicación para construir una relación más transparente con la comunidad.

### Entrevista 13

**Entrevistador:** Desde su experiencia ¿Cuál es su opinión sobre la claridad de los objetivos y las metas establecidos por la administración municipal para el año 2023?

**Entrevistado:** Considero que la administración municipal ha hecho un trabajo excepcional al establecer objetivos y metas claras para el 2023. La documentación proporcionada ha sido completa y fácilmente accesible.

**Entrevistador:** Desde su experiencia ¿Qué información tiene la población sobre los planes estratégicos y el presupuesto municipal para el año 2023?

**Entrevistado:** La información sobre los planes estratégicos y el presupuesto municipal para el próximo año ha sido ampliamente difundida a través de boletines informativos, entrevistas en medios locales y eventos comunitarios. La administración ha adoptado un enfoque multifacético para llegar a la población, utilizando tanto medios tradición.

**Entrevistador:** Desde su experiencia ¿Cómo se organizan los proyectos y programas municipales en 2023? (estructura organizativa y mecanismos de coordinación y colaboración entre las áreas).

**Entrevistado:** La dependencia excesiva de la tecnología ha excluido a ciertos sectores de la población que no tienen acceso fácil a herramientas digitales. Esto crea desigualdades en la participación y la información, lo que va en contra del principio de inclusión en la toma de decisiones.

**Entrevistador:** Desde su experiencia ¿Cuál es la percepción sobre la comunicación, motivación e interacción entre los líderes municipales y los ciudadanos?

**Entrevistado:** Desde mi experiencia, la comunicación entre los líderes municipales y los ciudadanos es efectiva. Sin embargo, la motivación podría mejorarse mediante una mayor participación ciudadana en la planificación y ejecución de proyectos. La implementación de mecanismos para recopilar regularmente las opiniones de la comunidad sería esencial para fortalecer esta interacción.

**Entrevistador:** Desde su experiencia ¿Cuál es la percepción sobre la transparencia y rendición de cuentas de la administración municipal en el uso de los recursos públicos?

**Entrevistado:** La comunicación proactiva sobre el uso de fondos públicos es evidente. La administración municipal organiza regularmente reuniones informativas donde se detalla el estado financiero y se responde a las preguntas de la comunidad. Esta apertura contribuye significativamente a una gestión eficiente y a una mayor confianza en las acciones del gobierno local

**Entrevistador:** Desde su experiencia ¿Se sienten informados sobre los resultados y el desempeño de la gestión municipal provincial?

**Entrevistado:** La administración podría aprovechar las redes sociales y otras plataformas digitales para difundir información de manera más efectiva. La creación de contenido interactivo y la participación en conversaciones en línea podría aumentar la visibilidad de los resultados de la gestión municipal entre la comunidad

**Entrevistador:** Desde su experiencia ¿Cuál es su opinión sobre los mecanismos de retroalimentación y corrección utilizados por la administración en 2023?

**Entrevistado:** Considero que la municipalidad tiene un serio problema en la comunicación con la población, son en fechas contadas, donde se conoce los planes, debería ser más frecuente.