



**UNIVERSIDAD CÉSAR VALLEJO**

**FACULTAD DE CIENCIAS DE LA SALUD  
ESCUELA PROFESIONAL DE PSICOLOGÍA**

Funcionamiento familiar como mediador del ciberbullying y autolesiones  
en adolescentes de Trujillo

**TESIS PARA OBTENER EL TÍTULO PROFESIONAL DE:**

Licenciada en Psicología

**AUTORAS:**

Chavez Julca, Sonali Marilyn (orcid.org/0000-0002-6416-0308)  
Villarreal Mendoza, Cindy Janet (orcid.org/0000-0001-7784-8235)

**ASESORA:**

Dra. Tirado Bocanegra, Patricia Ibeth (orcid.org/0000-0002-4859-3509)

**LÍNEA DE INVESTIGACIÓN:**

Violencia

**LÍNEA DE RESPONSABILIDAD SOCIAL UNIVERSITARIA:**

Promoción de la salud, nutrición y salud alimentaria

TRUJILLO — PERÚ

2024

## **Dedicatoria**

Dedicamos la presente investigación a nuestros queridos padres, por haber inculcado en nosotros el estudio como medio de superación, por ser el baluarte imperecedero en nuestra lucha constante por alcanzar nuestras metas. A nuestros familiares y amistades, por su acompañamiento en nuestro proceso de formación profesional.

## **Agradecimiento**

A Dios, por brindarnos la vida y fortaleza para seguir adelante con nuestras metas proyectadas.

A nuestros docentes que nos han compartido sus conocimientos durante nuestra etapa universitaria, en especial a nuestra asesora, quien ha sido parte fundamental en la realización de esta investigación.

## Índice de contenidos

Dedicatoria .....	ii
Agradecimiento .....	iii
Índice de contenidos .....	iv
Índice de tabla .....	v
Índice de figuras .....	vi
Resumen .....	vii
Abstract .....	viii
I. INTRODUCCIÓN .....	1
II. MARCO TEÓRICO .....	5
III. METODOLOGÍA .....	11
3.1. Tipo y diseño de investigación .....	11
3.2. Variables y operacionalización .....	12
3.3. Población, muestra y muestreo .....	13
3.4. Técnicas e instrumentos de recolección de datos .....	15
3.5. Procedimientos .....	16
3.6. Método de análisis de datos .....	17
3.7. Aspectos éticos.....	17
IV. RESULTADOS.....	19
V. DISCUSIÓN .....	24
VI. CONCLUSIONES .....	28
VII. RECOMENDACIONES.....	29
REFERENCIAS.....	30
ANEXOS	

**Índice  
de tablas**

<b>Tabla 1.</b> Características sociodemográficas.....	14
<b>Tabla 2.</b> Correlación entre funcionamiento familiar y ciberbullying en adolescentes de Trujillo .....	19
<b>Tabla 3.</b> Correlación entre funcionamiento familiar y autolesiones en adolescentes de Trujillo .....	19
<b>Tabla 4.</b> Correlación entre ciberbullying y autolesiones en adolescentes de Trujillo .....	20
<b>Tabla 5.</b> Índice de ajuste global.....	21
<b>Tabla 6.</b> Efectos indirectos de mediación del funcionamiento familiar entre ciberbullying y autolesiones en adolescentes de Trujillo .....	22

## Índice de figuras

<b>Figura 1.</b> Modelo de mediación del funcionamiento familiar entre el ciberbullying y las autolesiones en adolescentes de Trujillo.....	22
<b>Figura 2.</b> Modelo de mediación del funcionamiento familiar entre el ciberbullying y las autolesiones en mujeres .....	22
<b>Figura 3.</b> Modelo de mediación del funcionamiento familiar entre el ciberbullying y las autolesiones en hombres .....	22

## **Resumen**

El presente trabajo de investigación tuvo como objetivo determinar si el funcionamiento familiar tiene un rol mediador en la relación entre el ciberbullying y las autolesiones en adolescentes de la ciudad de Trujillo. La muestra estuvo conformada por 410 estudiantes que oscilan entre las edades de 12 a 17 años. Para recolectar los datos, se aplicaron tres instrumentos: Escala de comunicación familiar (FCS), Test de Ciberbullying (CYB-A) y la escala de Autolesiones para adolescentes estudiantes (EAES). Los hallazgos obtenidos revelaron que el funcionamiento familiar no tiene un efecto mediador entre el ciberbullying y las autolesiones, sin embargo, a nivel de género se halló en la muestra de mujeres que existe mediación entre las variables de estudio; en tanto, en varones no se evidenció mediación.

**Palabras Clave:** Funcionamiento familiar, ciberbullying, autolesiones en adolescentes.

## **Abstract**

The objective of this research project was to determine if family functioning plays a mediating role in the relationship between cyberbullying and self-harm in adolescents in the city of Trujillo. The sample was made up of 410 students ranging from 12 to 17 years of age. To collect data, three instruments were used: Family Communication Scale (FCS), Cyberbullying Test (CYB-A) and the Self-Harm Scale for Adolescent Students (EAES). The findings obtained revealed that family functioning does not have a universal mediating effect on cyberbullying and self-harm. However, differentiating for gender, it was found in the sample of women that there is a mediating effect between the study variables; Meanwhile, in men, no mediation was evident.

**Keywords:** Family functioning, cyberbullying, self-harm in adolescents.



## I. INTRODUCCIÓN

En la actualidad el uso de la tecnología no sólo posee aspectos positivos, sino que también puede generar problemas de agresión entre la población adolescente, viéndose reflejado en la realización del ciberbullying, práctica ejercida con mayor incidencia mediante diversas redes sociales como Instagram, WhatsApp, y Facebook. En este contexto, lo expuesto se respalda con lo determinado en el estudio efectuado por Rubio et al. (2019) quienes indicaron que los adolescentes hacen uso en gran medida de aplicativos como Instagram, Facebook en un 92% y WhatsApp en un 61%, por ser considerados medios óptimos que permiten una mejor interacción, pese a advertirse como aquellos a través del cual se desencadenan riesgos elevados de violencia. Del mismo modo, es preciso resaltar los resultados constatados en un estudio enfocado en las redes sociales donde se evidenció que un 18,27% de alumnos pertenecientes a nivel secundaria indicaron haber sido acosados específicamente a través de plataformas virtuales como WhatsApp y Facebook (Sánchez et al., 2020).

Por otro lado, en la investigación desarrollada por Herrera et al. (2018) se evidenció la presencia de ciberbullying en adolescentes colombianos equivalentes a un 18.7%. Habría que decir también que, en el Perú, según la plataforma SiseVe (2023) programa elaborado por el Ministerio de Educación (MINEDU) se dio a conocer el incremento de casos obtenidos durante el año 2021, correspondiendo un 54% a violencia entre estudiantes a través del uso de medios tecnológicos. Por consiguiente, en Lima la MIMP (2020) mediante la plataforma No Al Acoso Virtual, se evidencio una atención de 63 reportes de ciberacoso a mujeres de 12 y 17 años. Plasmándose conforme a las estadísticas, a Facebook en un 69%, WhatsApp en un 40%, Instagram en un 20% y mensajes de texto en un 23% como aquellos que han incrementado mayor número de alertas.

De igual modo, es preciso recalcar las autolesiones al evidenciarse con crudeza dicha problemática en los adolescentes. Al respecto, el Ministerio de Salud (MINSa, 2021), identificó que un 29.6% de adolescentes en el Perú evidenciaron riesgos de problemas de salud mental o emocional.

Además, de ello, se encuentra lo evidenciado por el Fondo de las Naciones Unidas para la Infancia (UNICEF, 2021) donde se afirma que la tercera causa de deceso entre los adolescentes de 15 a 19 años son las autolesiones. Por consiguiente, la Organización Mundial de la Salud (OMS, 2020) informó que 67 000 jóvenes fallecieron a causa de conductas autolesivas en 2015. Hecha estas salvedades, resulta relevante exponer lo señalado por Quevedo (2021) al afirmar que la autolesión consiste en el daño físico intencional realizado a través de quemaduras, pellizcos, e incluso el engerimiento de sustancias psicoactivas. De igual modo, López et al. (2023) refieren que estos son comportamientos autoinfligidos con la intención de la destrucción de alguna superficie corporal tales como cortes en los brazos, tórax, piernas, con la finalidad de disminuir pensamientos negativos, estrés o ansiedad.

Los reportes de autolesiones en Inglaterra, reflejan una existente diferencia de tasas fatales y no fatales entre las edades oscilantes de 12 a 17 años, englobando un índice elevado de mujeres dicha problemática (Geulayov et al., 2018). En México un estudio correspondiente a adolescentes autolesionados de entre 12 a 17 años evidenció que el 60% de estos cumplían los requisitos de NSSI del DSM-5, determinando como motivos de la misma síntomas depresivos, ansiosos y el influir en otros (Ulloa et al., 2020). En Chile un estudio empírico evidenció que del total de adolescentes evaluados equivalentes a 388 un 58% reportó haberse autoinfligido lesiones no letales (Bustos et al., 2021). En Argentina un estudio concerniente a autolesiones no suicidas cuya muestra abarcó 81 casos pronóstico como consecuencia factible de su realización a las habilidades de inteligencia emocional como mecanismo regulador, no obstante, de indicar la necesidad de tomar en consideración cada caso y contextos particulares (Galarza et al., 2018).

En el Perú la prevalencia de autolesiones en adolescentes desde los 12 años evidencia un incremento desmesurado, esto al ser considerado un modo de expresar desmedidamente lo que viene aquejándolos desfavorablemente, evidenciándose la necesidad de mejorar las relaciones

y nexos con los adultos a fin de generar confianza y abarcar la problemática (Andina, 2019).

Por otro lado, Soni & Singh (2018) señalaron que el adolescente víctima de ciberbullying al no tener un acompañamiento afectivo por parte de su familia, afronta diversas formas de agresión, sin saber cómo manejarlas, llegando al punto de decepcionarse de sí mismos al verse convertido en víctima. En el contexto social, la víctima suele privarse de manifestar las aflicciones que está padeciendo; debido a que en su entorno es objeto de burlas, menoscabando así el dolor que sienten. Suelen tener una mejor atención únicamente cuando hay presencia visible de lesiones físicas que den a conocer la existencia manifiesta de violencia, dejando de lado el hostigamiento, sin considerar las graves consecuencias psicológicas que trae consigo. De igual manera, Beauroy & Mishara (2021) manifestaron que el ciberbullying se vincula significativamente con la concurrencia de comportamientos autolesivos en las víctimas, considerando la familia, habilidades personales y escuela como parte estratégica para reducirlas.

Cabe señalar a su vez, la trascendencia del funcionamiento familiar entre el ciberbullying y las autolesiones al constituirse estratégicamente como una forma de comprender el inconveniente existente y reiterado en los adolescentes, evidenciándose la importancia de instaurarse ambientes armoniosos que faciliten su sano desarrollo previniéndose tales conductas que lo emplacen como actor (Robles et al., 2022).

En razón a lo detallado, se formuló el subsecuente problema de investigación ¿El funcionamiento familiar media la relación entre el ciberbullying y las autolesiones en adolescentes de la ciudad de Trujillo? A partir de los señalamientos que evidencian la presencia de ciberbullying y conductas autolesivas como un inconveniente hacia el estado físico y mental de los adolescentes, el estudio materia de investigación alcanza relevancia social puesto que clarifica el panorama en cuanto a la mediación del funcionamiento familiar en el ciberbullying y autolesiones. Del mismo modo, la investigación resultó relevante en la práctica, dado que, su estudio incidió

en la comprensión de la problemática. Resultando relevante teóricamente ante la existencia de un vacío en la literatura en concordancia de la poca existencia de investigaciones mediante el cual se estudiará las variables ciberbullying y autolesiones desde una relación de mediación del funcionamiento familiar, esto pese a evidenciarse investigaciones donde se abarcaban las variables ciberbullying y autolesiones de manera independiente. Finalizando, la investigación con su relevancia a nivel metodológico evidenciado a través de los resultados obtenidos mediante el estudio de las variables englobadas, que servirán de referencias para investigaciones posteriores.

Por consiguiente, se tuvo como objetivo general determinar si el funcionamiento familiar media la relación entre el ciberbullying y las autolesiones en adolescentes de la ciudad de Trujillo. Asimismo, los objetivos específicos fueron: determinar si existe relación entre el funcionamiento familiar y el ciberbullying en adolescentes de la ciudad de Trujillo, determinar si existe relación entre el funcionamiento familiar y las autolesiones en adolescentes de la ciudad de Trujillo y, determinar si existe relación entre el ciberbullying y las autolesiones en adolescentes de la ciudad de Trujillo.

Asimismo, se planteó como hipótesis de investigación: Existe relación entre el ciberbullying y las autolesiones en adolescentes de la ciudad de Trujillo a través de la mediación del funcionamiento familiar. Estableciéndose como hipótesis específicas: Existe relación entre el funcionamiento familiar y el ciberbullying, Existe relación entre el funcionamiento familiar y las autolesiones en adolescentes y, Existe relación entre el ciberbullying y las autolesiones.

## II. MARCO TEÓRICO

Conforme a la literatura existente se ha encontrado muy pocos estudios relacionados a las variables abarcadas en la investigación, no obstante, se consideró las subsecuentes con el propósito de respaldar el contenido materia de estudio Orosco et al. (2022) detallaron la preponderancia de ciberbullying proporcional a un 27% en víctimas estudiantes de nivel secundario, estableciendo el no hallazgo de diferencias estadísticas relevantes respecto a su género, edad y grados de estudios. Contemplando como conductas reiteradas al hostigamiento, exclusión y suplantación de edad.

Del mismo modo, Bermejo et al. (2021) evidenciaron que un 56.4% equivalente a 162 estudiantes adolescentes evaluados mostraron ciber victimización, correspondiendo el 1% a un nivel alto, medio 6% y un 49% una baja detección. Exteriorizando los resultados un uso intenso por parte de los adolescentes de las TIC's con la finalidad de manifestar sus emociones, requiriéndose por parte de los instructores, progenitores e involucrados llevar a cabo un seguimiento adecuado a fin de prevenir proceder violentos principalmente en las redes sociales.

Gloria y Gloria (2022) en su investigación refirieron que existe una asociación positiva de intensidad media del hostigamiento y las autolesiones, lo que permite que a medida que aumenta la amenaza entre pares, también se incrementa las posibilidades que se propaguen las autolesiones, ya que un ambiente escolar estresante puede afectar la solidez emocional de los adolescentes.

De igual manera, Peng et al. (2019), afirmaron que el acoso cibernético, ocasiona que los adolescentes víctimas tiendan a presentar un elevado riesgo de incidir en comportamientos autolesivos. Evidenciándose, una preponderancia de ciberbullying significativamente mayor en varones, no obstante, de visibilizarse en mujeres más propensión a autolesionarse como consecuencia del ciberbullying (Yang et al., 2021).

Por otro lado, Cabrera (2021) explicó que, la presencia de pensamientos autolesivos, crea una relación fuerte que desencadena un comportamiento autolesivo, estableciéndose como métodos principales de la autolesión, los cortes en los brazos, con mayor frecuencia en féminas, también se evidenciaba los golpes a propósito, ejecutándose frecuentemente en los varones, lo cual se dice que los principales desencadenantes se dieron en familias disfuncionales y la falta de motivación en los adolescentes donde su pensamiento irracional fue “dejar de sentirse mal”.

Entendiéndose que el funcionamiento familiar es primordial y de gran relevancia y se encargará de regularizar las conductas de un adolescente, principalmente en función a la cohesión, flexibilidad, comunicación y satisfacción familiar, provocando de esta manera un bajo riesgo de autolesión, lo que evidencia que el círculo familiar es un soporte en el desarrollo psicosocial para prevenir el riesgo de la autolesión (Díaz y Donayre, 2020).

Calvanapón y Campos (2020) en su investigación, manifestaron que existe una correlación muy elocuente entre las variables de satisfacción con la vida y conducta autolesiva, es decir a mayor presencia de satisfacción en la vida del adolescente, menor presencia de conductas autolesivas en ellos.

Por otro lado, cabría mencionar el vínculo significativo entre el ciberbullying y las autolesiones, en estudiantes del nivel secundario vietnamitas evidenciados en un 9.0%, incidiendo la actitud de los padres en la reducción y regulación de las tasas de autolesiones reportados por los adolescentes víctimas de entornos de bullying tradicional y ciberbullying evidenciado a raíz de los avances del internet, a consecuencias de los efectos negativos en su desarrollo (Nguyen et al., 2020). No obstante, se sostiene que adolescentes del sexo femenino tienden a padecer ciberbullying ante disfuncionalidad familiar (Rojas, 2022).

Ahora bien, en cuanto a la teoría relacionada al funcionamiento familiar es el modelo Circumplejo de Olson (2006) donde se manifestó que

es fundamental considerar en el funcionamiento familiar tres aspectos, el primero es el nivel de alianza emocional percibido por sus miembros denominado cohesión, en segundo lugar, es pensar en la flexibilidad o adaptabilidad que tienen el grupo familiar para adaptarse a los cambios de reglas, roles, negociaciones y liderazgo, y como tercera idea la capacidad que se tiene para comunicarse de manera positiva con el entorno familiar y cónyuge.

Habría que mencionar, la apreciación que tiene la familia como una de las primordiales bases de soporte emocional y social que tiene el individuo durante el desarrollo de su vida, además, de ejercer ante tensiones de la cotidianidad una función protectora (Siguenza et al., 2017). El funcionamiento familiar, implica que en esta haya afectiva interacción que involucre a los integrantes de la familia, y exista la capacidad para protegerla ante eventos amenazantes que puedan desestabilizar a alguno de los miembros (Gallegos et al., 2016; Narvárez y Canto, 2022). Caracterizándose por el involucramiento de una familia ante los problemas que se puedan suscitar en diversos momentos, implicando el equilibrio entre el afecto, normas y confianza que mantienen los integrantes para brindarse apoyo en situaciones donde surge algún tipo de dificultad y se requiera llegar a elaborar una solución para mejorar el escenario (Carranza, 2018). No obstante, ante familias disfuncionales no se encuentran delimitados de manera clara los papeles, existiendo reglas inflexibles o el no respeto hacia los miembros promoviéndose disputas y tensiones (Herrera, 1997).

Considerándose importante abarcar los tipos de familia, teniendo así a la familia nuclear como aquel grupo humano que está compuesto por los progenitores y demás integrantes, considerada como la familia ideal, la familia extensa vinculadas por lazos consanguíneos, la familia monoparental constituida por la presencia de uno de los dos padres, y la familia reconstituida, el cual se basa cuando los padres ya tuvieron una experiencia previa de familia y reinician su vida con otra persona (Valle, 2021).

El ciberbullying indica que estamos ante una forma de agresión. La teoría relacionada será la desarrollada por Smith quien refiere que el ciberbullying son los comportamientos agresivos intencionados, producidos en un conjunto de sujetos, cuyos cimientos son los diversos medios sociales, mediante las cuales se arremeten contra sus víctimas pertenecientes a una población vulnerable (Smith, 2006, como se citó en Bustamante y Carranza, 2020). El ciberbullying puede definirse como el acoso sobrevenido a través de dispositivos electrónicos efectuados por un sujeto o grupo sobre una víctima (Albores, 2018). Así pues, se podría decir que esta se desarrolla mediante el impertinente uso de plataformas digitales, donde el agresor efectúa acciones de chantaje, intimidación, y ridiculización a otros, con el único propósito de convertirlos en objeto de burla (Gonzales et al., 2022).

Entre las dimensiones se tiene a los insultos electrónicos evidenciados a través del intercambio conciso y enardecido de dos o más sujetos por intermedio de chats personales y públicos, el hostigamiento consistente en los mensajes injuriosos repetitivos remitidos al sujeto blanco de burlas y la denigración que viene a ser aquella información desdeñosa y simulada en relación de otro sujeto o fotografías modificadas digitalmente plasmando conductas sexuales o dañinos hacia el sujeto a través de páginas web (Bustamante y Carranza, 2020).

Habría que decir también que se identifican roles de participación en el fenómeno del ciberbullying, y esto se componen por tres tipos, en primera instancia se ubica la víctima, persona que recibe los actos de intimidación, burla y amenaza; los perpetradores quienes efectúan la acción negativa, con el único propósito de vulnerar y dañar a un individuo a través de recursos digitales; y finalmente los espectadores que vienen a ser aquellos individuos que se involucran en el acoso virtual, dándole visibilidad a las publicaciones de deshonras y bromas hacia la víctima (Moretti & Herkovits, 2021). No obstante, Cañas, et al (2020) anunciaron la implicación de dos roles en la realización del ciberbullying, señalando que el ciberagresor es quien efectúa acciones que provocan humillaciones a una o varias personas, a través de plataformas virtuales, en tanto la ciber víctima recibe mensajes y



videollamadas de manera constante con la única finalidad de sentirse denigrada.

Estableciéndose por otro lado, la trascendencia que posee una adecuada funcionalidad familiar en el empleo de alguna intervención a fin de precaver el fenómeno ciberbullying concebido como una forma de agresión preconcebida y reiterada efectuada mediante el empleo de nuevas tecnologías hacia adolescentes (Cortés, 2020).

Por otra parte, concerniente a las autolesiones la Teoría de Autoagresión propuesta por Coccaro expone que esta viene a ser el comportamiento mediante el cual se pretende sensatamente o insensatamente causarse hacia uno mismo daño o lastimarse de forma física o psicológica, por considerar este impulso en la humanidad como una manifestación innata dirigida a la destrucción particular (Castillo, 2019). Las autolesiones podrían definirse como el comportamiento autoinfligido con la intención de la destrucción de alguna superficie corporal, donde se evidencia cortés a la piel, mordeduras, golpes, quemaduras, raspase en exceso, con la intención de sentir un alivio o disminución de sentimientos y pensamientos negativos (López et al., 2023). La autolesión es una acción lesiva intencional que se realiza en el propio cuerpo de la persona que lo experimenta, ocasionando un daño corporal de baja letalidad, se dice que este comportamiento se da con la intención de disminuir pensamientos perjudiciales en el proceder de los sujetos (Santos et al., 2018).

De acuerdo a lo mencionado, Selbach & Marin (2022) refirieron que es el acto de ocasionar daños físicamente, teniendo conductas desagradables de pellizcarse, frotar objetos contra la piel, impedir cicatrización de heridas, rascarse excesivamente. Por otro lado, las autolesiones se definen como un síndrome de actos autodirigidos cuya finalidad es causar agravio somático de disminución a la mortalidad con la intención de disminuir el estrés, asimismo los síntomas más comunes son, morderse, cortes, arrancarse el cabello o ingesta de líquidos que hagan daño

al organismo, los motivos de estas se relacionan con el manejo de impulsos o resaltar el interés de su entorno, social y familiar (Vílchez, 2019).

Dicho lo anterior, se identificó una serie de factores enlazados al comportamiento y realización de conductas autolesivas. Al respecto, Flores et al. (2018) coincidiendo con lo expuesto en el estudio desarrollado por Herrera et al. (2021) clasificaron las mismas en factores biológicos resultantes de una disminución de los neurotransmisores o problemas orgánicos, psicológicos al tener por finalidad amortiguar dolores emocionales y sociales por influir el entorno en la realización de dicha conducta. Por otro lado, se debe resaltar lo señalado por Gómez (2021) al referir que el riesgo psicosocial que eleva las probabilidades de una conducta autolesiva se desarrolla por experiencias de acoso escolar, déficit de control de los impulsos, baja autoestima o aprendizaje por imitación. De forma similar, se tiene lo desarrollado por Ospina et al. (2019) al considerar como factores al maltrato infantil, bullying, factores estresantes, conductas impulsivas, orientación sexual, problemas en las relaciones sociales. Demostrándose así a consecuencia de los resultados evidenciados en el estudio desarrollado por Ancajima y Cortez (2022) que la alta incidencia de conductas autolesivas evidencia un obstáculo hacia el hallazgo de alternativas resolutivas de conflictos, repercutiendo en la capacidad de sobreponerse frente a acontecimientos agobiantes, teniendo como factores la presencia de disfuncionalidad familiar, desventajas socioeconómicas, el entorno social y el afecto negativo.

Finalmente se tiene los tipos de las conductas autolesivas abarcando esta la autolesión psicótica producida cuando la persona pierde el juicio de su realidad por una baja tolerancia a la frustración, ingresando a un estado psicótico que conlleva la realización de mutilaciones con excesiva gravedad como cortes principalmente en los brazos. Teniéndose por otro lado, la autolesión orgánica manifestada en individuos que requieran de una supervisión frecuente por no ser capaces de ajustarse a la realidad de la sociedad, teniendo conductas autolesivas como bofetadas, golpes en la cabeza, morderse los brazos, etc. Finalizando con la autolesión típica

evidenciada en sujetos donde su estado emocional se ve reflejado por la soledad, angustia, frustración, miedo, ira, por lo que la autolesión es una elección para no hacer frente a dicha realidad (Castillo, 2019).

### **III. METODOLOGÍA**

#### **3.1. Tipo y diseño de investigación**

##### **3.1.1. Tipo de investigación**

Aplicada, puesto que contribuyo a determinar si existió relación de mediación del funcionamiento familiar entre el cyberbullying y las autolesiones en adolescentes de la ciudad de Trujillo. Dicho lo anterior, conforme a CONCYTEC (2018) este tipo de investigación estuvo orientada a delimitar mediante un conjunto de hechos verificables, los recursos de forma que se alcanzara a satisfacer las exigencias identificadas y determinadas.

##### **3.1.2. Diseño de investigación**

No experimental de corte transversal de alcance descriptivo correlacional explicativo, en consecuencia, de tenerse por finalidad sondear las variables del estudio en un período único con el propósito de comprender la relación de asociación entre estas generando el entendimiento de la problemática de manera concluyente. El estudio transversal conforme Ato (2013) se definió en un periodo eventual definido persiguiendo una práctica asociativa, empleado con la finalidad de valorar temas de prevalencia. Suponiendo lo dicho hasta aquí, una recopilación de información materializado en un lapso determinado. Habría que decir también que, un estudio descriptivo pretende sondear la condición de una o más variables en una población y, por otro lado, el correlacional advertir el vínculo de asociación entre las variables entorno de un escenario específico, midiéndolas, describiéndolas, para posteriormente cuantificarlas y analizar dicha vinculación, relacionándose estos con los estudios

explicativos por aportar a través de la misma cierta información explicativa respecto a los fenómenos estudiados (Hernández y Mendoza, 2018).

### **3.2. Variables y operacionalización**

Según Ñaupas (2018), son las unidades necesarias de una hipótesis, que detentan peculiaridades observables a través del cual exteriorizan magnitudes que se modifican moderadamente o continuamente. Dicho lo anterior, la investigación abarcó las subsecuentes variables:

Variable mediadora: Funcionamiento Familiar

Definición conceptual: El Funcionamiento familiar, implica que en esta haya afectiva interacción que involucre a los integrantes de la familia, y exista la capacidad para protegerla ante eventos amenazantes que puedan desestabilizar a alguno de los miembros (Gallegos et al., 2016; Narváez y Canto, 2022).

Definición operacional: El instrumento consta de 10 ítems distribuidos en una dimensión, el cual se evaluará a través de la escala de comunicación familiar- FCS.

Indicadores: Encontramos empatía, mensajes claros y congruentes, frases de apoyo, habilidades efectivas de resolución de conflicto.

Escala de medición: Ordinal

Variable independiente: Ciberbullying

Definición conceptual: Son los comportamientos agresivos intencionados, producidos en un conjunto de sujetos, cuyos cimientos son los diversos medios sociales, mediante las cuales se arremetieron contra sus víctimas pertenecientes a una población vulnerable (Smith, 2006, como se citó en Bustamante y Carranza, 2020).

Definición operacional: Para valorar esta variable se aplicó el Test De Ciberbullying (CYB-A), el cual consta de 17 ítems, el cual consta de tres dimensiones.

Indicadores: Dentro de ellas tenemos tres dimensiones, conformada por insultos electrónicos, hostigamientos y denigración.

Escala de medición: Ordinal

Variable dependiente: Autolesiones

Definición conceptual: Es el comportamiento mediante el cual se pretende sensatamente o insensatamente causarse hacia uno mismo daño o lastimarse de forma física o psicológica, por considerar este impulso en la humanidad como una manifestación innata dirigida a la destrucción particular (Coccaro, 1997, como se citó a Castillo, 2019).

Definición operacional: Se utilizó la Escala de Autolesión (FCS), el cual consta de 7 ítems distribuidos en 2 dimensiones.

Indicadores: Encontramos dos dimensiones, compuesta por la dirección y letalidad.

Escala de medición: Ordinal

### **3.3. Población, muestra y muestreo**

#### **3.3.1. Población**

Es el conjunto de individuos de los cuales se quiere conocer las características esenciales que requiere el estudio de investigación (Ventura, 2017). La población de la investigación estuvo formada por 1,154 estudiantes de nivel secundario pertenecientes a la I.E. Santa Edelmira e I.E. Los Pinos de la ciudad de Trujillo.

Considerando los principios de exclusión e inclusión, debido a la importancia para vigorizar la eficacia metodológica y la aplicación de los resultados. Estableciéndose, así como criterios de inclusión los subsecuentes: Estudiantes adolescentes de 12 a 17 años, estudiantes de ambos sexos, estudiantes adolescentes que residen en Trujillo. Y, como criterios de exclusión los subsecuentes: Estudiantes que no cuenten con

consentimiento informado por parte de sus progenitores y que no deseen participar

### 3.3.2. Muestra

La muestra estuvo compuesta por adolescentes de instituciones educativas de la ciudad de Trujillo entre varones (49.72%) y mujeres (50.73%), con edades entre 14 a 17 años de edad ( $M=15.42$ ,  $DE=.94$ ). Participaron alumnos de los últimos 3 niveles: tercero (44.39%), cuarto (25.37%) y quinto (30.24%), a su vez, 48.54% provienen de una familia nuclear, 38.29% son de familia monoparental y 13.17% de familia extendida.

**Tabla 1**

Características sociodemográficas

	Variable	f	%
Sexo	Mujeres	208	50.73
	Hombres	202	49.27
Edad	14 años	71	17.32
	15 años	155	37.80
	16 años	124	30.24
	17 años	60	14.63
Grado	Tercer año	182	44.39
	Cuarto año	104	25.37
	Quinto año	124	30.24
Tipo de familia	Familia nuclear	199	48.54
	Familia monoparental	157	38.29
	Familia extendida	54	13.17
	Total	410	100.00

### 3.3.3. Muestreo

No probabilístico por conveniencia, en vista que la selección de los sujetos no dependió de la probabilidad, sino de razones asociadas con las particularidades y entorno de la investigación (Hernández y Mendoza, 2018).

### **3.3.4. Unidad de análisis**

Estudiantes de género femenino o masculino oscilantes entre los 12 a 17 pertenecientes al nivel secundario en la I.E. Santa Edelmira e I.E. Los Pinos de la ciudad de Trujillo.

### **3.4. Técnicas e instrumentos de recolección de datos**

La técnica cuantitativa fue la encuesta, un método científico direccionada a recopilar información, a través de la utilización de cuestionarios estandarizados, que permiten indagar sobre la variable que se está investigando, esta técnica se realiza a través de un instrumento administrado a la muestra determinada (Gonzalo y Abiuso, 2019).

Por otro lado, el instrumento empleado fue la ficha técnica denominada originalmente Family Communication Scale (FCS), construido por Barnes y Olso (1985), adaptado y traducido en español con el nombre de la Escala de Comunicación Familiar (FCS), por el autor Sanz et al., en el año (2002), y adaptado por Ramírez (2021) consta de 10 reactivos de acorde a la escala Likert de 5 puntos (1=extremadamente insatisfecho a 5 = extremadamente satisfecho), su aplicación fue de manera individual y colectiva, en adolescentes sobre la base de 12 años hacia adelante, la dimensión fue unidimensional, su tiempo de duración fue de 10 minutos, también mencionar que esta prueba cuenta con un coeficiente de omega de McDonald de 92. y Alfa de Cronbach de 91. siendo un instrumento aceptable.

Asimismo, se consideró al Test De Cyberbullying (CYB-A), construido por Bustamante y Carranza (2020) en Chiclayo, donde la aplicación fue de manera individual y colectiva, en adolescentes de ambos sexos que oscilan entre los 12 a 19 años, consta de 17 reactivos de tipo dicotómico (sí o no) los cuales hace referencia a sus dimensiones con insultos, hostigamiento y denigración, el tiempo aproximado fue de 10 minutos y se aplica en las áreas de clínica y educativa, cabe mencionar que la prueba consta con una validez de

0.928 y una confiabilidad de 0.94 lo que indica que son valores aceptables.

Por otro lado, se consideró la Escala de Autolesiones para Adolescentes Estudiantes (EAES), elaborado por Castillo (2019), la aplicación de este fue de manera personal y global en adolescentes de 12 a 17 años con 11 meses de ambos sexos, consta de 7 reactivos con alternativas politómicas tipo escala Likert (nunca, casi nunca, casi siempre, siempre), abarca dos dimensiones, dirección y letalidad, el tiempo determinado fue de 15 minutos aproximadamente y cabe mencionar que se aplica en los ámbitos de clínica y educativa, también se evidencia que la validez de este prueba en sus dos dimensiones mostró adecuados índices de ajuste y valor, asimismo la confiabilidad muestra un 0.78 indicando la aceptación de la prueba para su aplicación.

### **3.5. Procedimientos**

El procedimiento ejecutado en la investigación, consistió en la aplicación de los instrumentos: Escala Comunicación Familiar (FCS) mediante el cual se midió la variable mediadora del Funcionamiento familiar, Test de Cyberbullying (CYB-A) en adolescentes con el fin de detectar casos de esta problemática, y por último la Escala de Autolesión para Adolescentes Estudiantes (EAES) encargado de medir la variable autolesión, a través del empleo de la técnica encuesta dirigida hacia estudiantes pertenecientes al nivel secundaria pertenecientes a instituciones educativas de Trujillo.

En este entendido, se inició con la entrega de solicitudes de remisión de cartas de presentación dirigida hacia las Instituciones educativas al Coordinador de la Escuela de Psicología con la finalidad que las mismas sean firmadas para su remisión y respaldo de la investigación. Procediendo consecutivamente con el ingreso de las mismas a través de mesa de partes en la I.E. Los Pinos 80892 y la I.E. 81017 Santa Edelmira, con la finalidad de aplicar los instrumentos



abarcados en la investigación, siendo las mismas aceptadas en su oportunidad. En tal sentido, se procedió con la entrega el consentimiento informado a los responsables de los estudiantes y asentimiento a los estudiantes con el objeto de poner de conocimiento la posterior aplicación de los instrumentos y su finalidad investigativa. Concluyendo con la aplicación de los instrumentos a los estudiantes del nivel secundario.

### **3.6. Método de análisis de datos**

En el estudio los datos fueron procesados en el programa estadístico SPSS versión 26 y la extensión Amos 24, realizándose un análisis correlacional a través del coeficiente de Pearson ( $r$ ), respecto a las variables, englobándose tanto a la muestra total, como la muestra mujeres y varones respectivamente, por otro lado, los valores considerados fueron el tamaño de efecto estimado por Cohen. Prosiguiéndose a realizar un análisis de mediación, abarcándose los ajustes globales, analizándose posteriormente los efectos directos e indirectos del modelo con la finalidad de probar la hipótesis de la investigación.

### **3.7. Aspectos éticos**

El estudio se condujo bajo los cimientos éticos, razón por la cual para preservar la probidad y confidencialidad de los participantes se aplicó un consentimiento informado que va de acorde con el Art. 24 del colegio de Psicólogos del Perú (2018) refirieron que los participantes deben brindar su autorización para poder participar de manera voluntaria y ser considerado como unidad de análisis para la investigación.

Por otro lado, conforme a lo establecido por American Psychological Association (APA- 2020) el estudio cumplió con las normas, métodos y técnicas para su realización, no manipulándose los resultados obtenidos, la indagación y datos obtenidos en el transcurso de la evaluación.

Así también la investigación reafirmó el seguimiento de las reglas internacionales, como el uso del consentimiento informado a la población requerida para el proceso de la investigación, brindar información específica y accesible sobre la finalidad y la duración del estudio, los beneficios que se esperan y las consecuencias o incomodidades que pueda haber durante el desarrollo de esta. Cabe recalcar, que se mantuvo el anonimato de los datos recabados.

## IV. RESULTADOS

### 4.1. Análisis correlacional

En la Tabla 2 se evidenció que el funcionamiento familiar se relaciona en sentido inverso con los insultos electrónicos en el grupo muestral de mujeres ( $r=-.163^*$ ), de modo similar se aprecia correlación inversa con el hostigamiento en la misma muestra (mujeres), no obstante, en la muestra total y en varones las correlaciones son de efecto trivial y sin la presencia de significancia estadística (Cohen, 1988).

**Tabla 2**

*Correlación entre funcionamiento familiar y ciberbullying en adolescentes de Trujillo*

Variable	Insultos electrónicos			Hostigamiento			Denigración		
	MT (n=410)	M (n=208)	H (n=202)	MT (n=410)	M (n=208)	H (n=202)	MT (n=410)	M (n=208)	H (n=202)
Funcionamiento familiar	-.091	-,163*	-.057	-,097*	-.135	-.087	-.046	-.091	-.048

*Nota.* MT=muestra total; M=mujeres; H=hombres; p.05\*; p.01\*\*

Se muestra en la Tabla 3 que al asociar el funcionamiento familiar con los comportamientos autolesivos se aprecia que, tanto en la muestra total como en mujeres, el funcionamiento se relaciona en sentido negativo con la dirección ( $r=-.209^{**}$  y  $-.272^{**}$ ) y con la letalidad ( $r=-.207^{**}$  y  $-.247^{**}$ ); en tanto, en la muestra de varones las correlaciones son de efecto trivial con la dirección ( $r=-.084$ ,  $p>.05$ ) y de efecto pequeño en ausencia de significancia estadística con la letalidad ( $r=-.102$ ,  $p>.05$ ).

**Tabla 3**

*Correlación entre funcionamiento familiar y autolesiones en adolescentes de Trujillo*

Variable	La dirección			La letalidad		
	MT (n=410)	M (n=208)	H (n=202)	MT (n=410)	M (n=208)	H (n=202)
Funcionamiento familiar	-,209**	-,272**	-.084	-,207**	-,247**	-.102

*Nota.* MT=muestra total; M=mujeres; H=hombres; p.05\*; p.01\*\*

En la Tabla 4 sobre los hallazgos correlacionales entre el ciberbullying y las autolesiones se determinaron que, la dirección se relaciona en sentido positivo de efecto pequeño con el ciberbullying en la muestra total ( $r=.151^*$  a  $.250^{**}$ ), asimismo con correlación positiva de efecto medio en el grupo muestral de varones ( $r=.362^{**}$  a  $.423^{**}$ ); en tanto, en mujeres el grado de correlación es menor ( $r=-.004^*$  a  $.176^{**}$ ). La letalidad con el ciberbullying se relaciona de efecto trivial a pequeño en el grupo total ( $r=.055$  a  $.118^*$ ), en mujeres se tiene una magnitud de relación similar ( $r=-.006$  a  $.112$ ), no obstante, en varones la correlación es de efecto pequeño y estadísticamente significativa con cada dimensión de ciberbullying ( $r=.195^{**}$  a  $.205^{**}$ ) (Cohen, 1988).

**Tabla 4**

*Correlación entre ciberbullying y autolesiones en adolescentes de Trujillo*

Variable	La dirección			La letalidad		
	MT (n=410)	M (n=208)	H (n=202)	MT (n=410)	M (n=208)	H (n=202)
1. Insultos electrónicos	,250**	,176*	,405**	,118*	.112	,205**
2. Hostigamiento	,251**	,155*	,423**	,115*	.108	,195**
3. Denigración	,151**	-.004	,362**	.055	-.006	,196**

*Nota.* MT=muestra total; M=mujeres; H=hombres; p.05\*; p.01\*\*

#### 4.2. Análisis de mediación

Se procedió realizar el análisis de mediación con ecuaciones estructurales, considerando como variable mediadora el funcionamiento familiar entre el ciberbullying y las autolesiones. Tanto en el modelo de la muestra total como en mujeres y varones se observa un buen ajuste (CFI y TLI > .95;  $X^2/g.l < 3$ ; RMSEA y SRMR < .080) (Escobedo et al., 2016) (Ver Tabla 4). En la muestra total se aprecian pesos factoriales superiores a .40, el ciberbullying

tiene efecto negativo sobre el funcionamiento familiar ( $\beta=-.11$ ,  $p<.05$ ) y efecto positivo sobre las autolesiones ( $\beta=-.20$ ,  $p<.01$ ) y el funcionamiento familiar muestra efecto negativo sobre las autolesiones ( $\beta=-.20$ ,  $p<.05$ ) (ver figura 1) y el efecto indirecto del ciberbullying con las autolesiones mediado por el funcionamiento familiar no es significativo ( $\beta=.021$ ,  $p=.055$ ) (Ato et al., 2011) (ver tabla 5).

En la muestra de mujeres, los hallazgos indican que el ciberbullying tiene efecto negativo sobre el funcionamiento familiar ( $\beta=-.19$ ) y efecto positivo en las autolesiones ( $\beta=.12$ ) y el funcionamiento familiar muestra efecto negativo sobre las autolesiones ( $\beta=-.29$ ) (ver figura 2), y en el análisis de mediación el efecto indirecto es significativo ( $\beta=.055$ ,  $p=.011$ ) (ver tabla 5). En la muestra de hombres se aprecia que el efecto del ciberbullying sobre el funcionamiento familiar y de esta variable sobre las autolesiones es trivial ( $\beta=-.09$  y  $-.04$ ), en tanto del ciberbullying en las autolesiones es positivo ( $\beta=.40$ ) (ver figura 3), y el efecto indirecto no es significativo ( $\beta=.004$ ,  $p=.615$ ) (Ato et al., 2011) (ver tabla 5).

**Tabla 5**

*Índice de ajuste global*

Muestra	Ajuste absoluto			Ajuste comparativo		Parsimonia	
	X2/gl	RMSEA [IC 90%]	SRMR	CFI	TLI	PNFI	AIC
Total	1.96	.048 [.037 - .059]	.044	.97	.97	.78	236.12
Mujeres	1.34	.040 [.017 - .058]	.050	.98	.98	.77	182.21
Hombres	1.28	.038 [.009 - .057]	.044	.98	.98	.77	177.60

**Tabla 6**

*Efectos indirectos de mediación del funcionamiento familiar entre ciberbullying y autolesiones en adolescentes de Trujillo*

Muestra	variable	$\beta$	p	IC 95%	
				LI	LS
Total		.021	.055	.000	.058
Mujeres	Ciberbullying Autolesiones	.055	.011	.008	.112
Hombres		.004	.615	-.009	.033

**Figura 1**

*Modelo de mediación del funcionamiento familiar entre el ciberbullying y las autolesiones en adolescentes de Trujillo.*

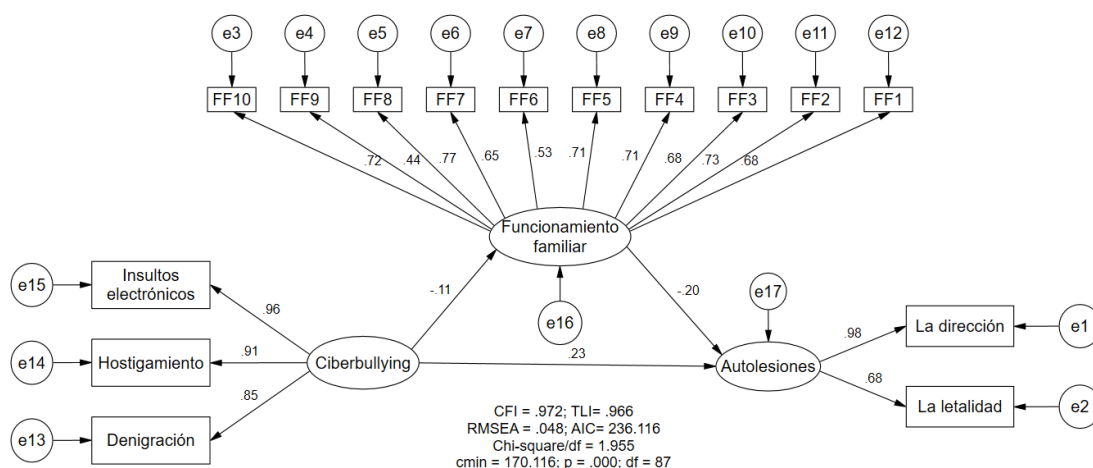

**Figura 4**

*Modelo de mediación del funcionamiento familiar entre el ciberbullying y las autolesiones en mujeres*

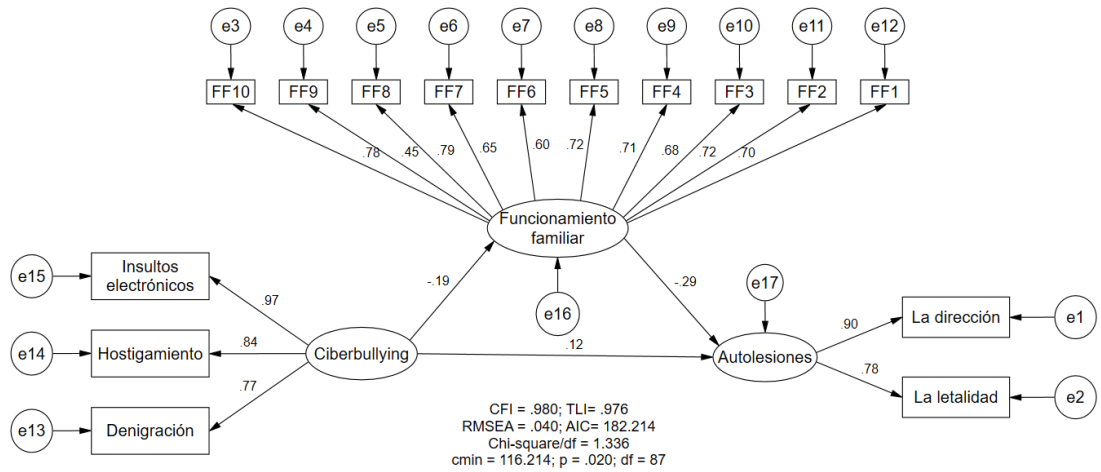

**Figura 6**

*Modelo de mediación del funcionamiento familiar entre el ciberbullying y las autolesiones en hombres*

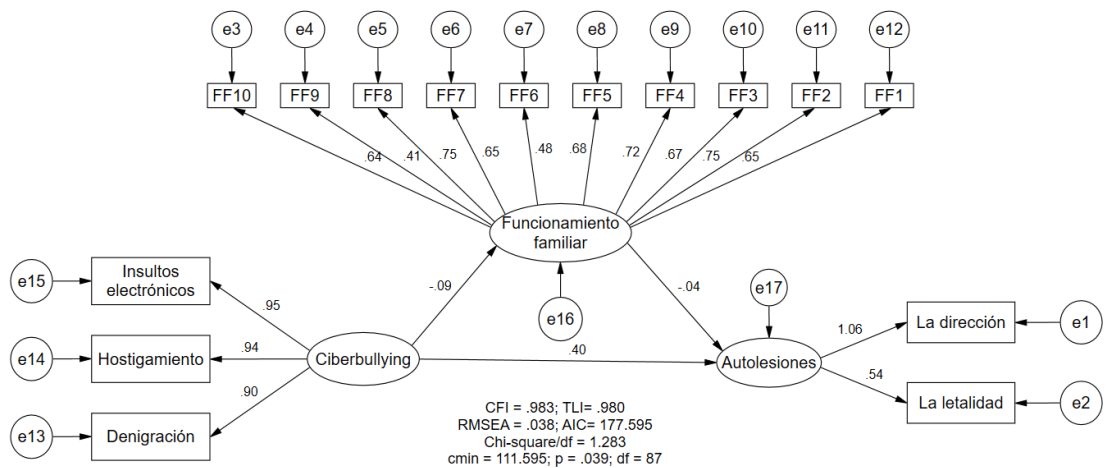

## V. DISCUSIÓN

El estudio se planteó ante la visibilidad de ciberbullying y autolesiones en adolescentes, surgiendo la necesidad de determinar si el funcionamiento familiar interviene como contención ante dichas conductas. Para Robles et al. (2022) un apropiado funcionamiento familiar coadyuva a que los adolescentes gesten destrezas que propicien el relacionarse adecuadamente, evitándose conductas autodestructivas. Considerándose un soporte emocional y social (Siguenza et al., 2017). Ante lo expuesto, se procederá a detallar los hallazgos derivados de los objetivos específicos, analizándose posteriormente de manera concreta el objetivo general de la investigación.

Ahora bien, respecto al primer objetivo específico concerniente a determinar si existe relación entre el funcionamiento familiar y el ciberbullying en adolescentes de la ciudad de Trujillo, se halló que en la muestra total y en varones no hay correlación entre las variables, no obstante, de hallarse correlación inversa en la muestra mujeres entre el funcionamiento familiar y el ciberbullying en sus dimensiones insultos electrónicos ( $r=-.163^*$ ) y hostigamiento ( $r=-.135$ ), indicación de que el percibimiento de un buen funcionamiento familiar conlleva a menor riesgo de encontrarse sujeto a escenarios de ciberbullying, ocurriendo lo contrario si no se tiene un adecuado funcionamiento familiar. Del mismo modo, se sostiene que adolescentes del sexo femenino tienden a padecer ciberbullying ante disfuncionalidad familiar (Rojas, 2022). Estos resultados difieren de los encontrados por Orosco et al. (2022) donde detallan que la preponderancia del ciberbullying no presenta diferencias estadísticas relevantes respecto a su género, edad y grados de estudios.

Aunado a esto, se ha de considerar que el funcionamiento familiar, funge como factor protector ante eventos amenazantes desestabilizadores en algunos de sus miembros (Gallegos et al., 2016; Narváez y Canto, 2022). Caracterizándose por brindar apoyo y soluciones ante situaciones difíciles que requieran un mejoramiento de escenario (Carranza, 2018).



Por otro lado, respecto al segundo objetivo específico concerniente a determinar si existe relación entre el funcionamiento familiar y las autolesiones en adolescentes de la ciudad de Trujillo, se halló una correlación de efecto pequeño ( $r=-.209^{**}$ ) ( $r=-.207^{**}$ ), hallándose en la muestra mujeres una correlación de efecto pequeño levemente alto ( $r=-.272^{**}$ ) ( $r=-.247^{**}$ ) indicador de que en la muestra afecta en mayor medida el funcionamiento familiar sobre las conductas autolesivas, por el nivel de importancia otorgado, no existiendo en los varones correlación ( $r=-.084$ ,  $p>.05$ ) ( $r=-.102$ ,  $p>.05$ ), es decir, que pueden surgir conductas autolesivas o no independientemente de si tienen un buen funcionamiento familiar. Estudios previos han señalado la importancia del funcionamiento familiar como soporte en el desarrollo psicosocial del adolescente para prevenir autolesiones (Díaz y Donayre, 2020).

Lo expuesto, concuerda con la teoría de Coccaro, al señalar que es el comportamiento autolesivo causado hacia uno mismo, dirigido hacia la destrucción particular (Castillo, 2019).

Asimismo, respecto al tercer objetivo específico concerniente a determinar si existe relación entre el ciberbullying y las autolesiones en adolescentes de la ciudad de Trujillo, se halló correlación positiva de efecto pequeño ( $r=.151^*$  a  $.250^{**}$ ) ( $r=.055$  a  $.118^*$ ) significativa entre las variables. Evidenciándose, que el ciberbullying afecta en mayor medida el comportamiento lesivo en su dimensión dirección en varones al evidenciarse un efecto medio ( $r=.362^{**}$  a  $.423^{**}$ ) y letalidad en un efecto pequeño significativa ( $r=.195^{**}$  a  $.205^{**}$ ). Resultando coherente con hallazgos previos, donde se determina que el acoso cibernético tiende a generar en los adolescentes comportamientos autolesivos en mayor medida (Peng et al., 2019) y, por otro lado, una asociación positiva de intensidad media entre el hostigamiento y las autolesiones (Gloria y Gloria, 2022). Aunado a esto, lo arribado en la muestra de varones, se corrobora con el hallazgo encontrado en el estudio efectuado por Eyuboglu et al. (2021) donde se resalta que los adolescentes varones

víctimas de ciberbullying son más proclives a sufrir problemas de salud mental y conductas autolesivas. Semejándose en parte con el estudio, que evidenciaba una preponderancia de ciberbullying en varones, no obstante, de visibilizarse como consecuencia mayor tendencia de autolesiones en mujeres (Yang et al., 2021).

Dicho lo anterior, lo expuesto concuerda con la teoría que sostiene que la realización de conductas autolesivas tiene como factores la influencia del entorno y el amortiguamiento de emociones (Flores et al. 2018; Herrera et al. 2021), déficit de control de los impulsos (Gómez, 2021) y problemas en las relaciones sociales (Ospina et al., 2019).

Por consiguiente, respecto al objetivo general concerniente a determinar si el funcionamiento familiar media la relación entre el ciberbullying y las autolesiones en adolescentes de la ciudad de Trujillo, debe partirse señalando que presentan un buen ajuste (CFI y TLI > .95;  $\chi^2/df < 3$ ; RMSEA y SRMR < .080), esto es, que los modelos de la muestra total tanto en mujeres como en varones fueron aceptados. No obstante, en la investigación se demuestra que el funcionamiento familiar no tiene un efecto mediador entre el ciberbullying y las autolesiones ( $\beta=.021$ ,  $p=.055$ ), esto puede deberse a que los adolescentes no consideran que el sistema familiar sea un soporte socioemocional para evitar autolesionarse a pesar de sufrir ciberbullying. Ahora bien, el resultado de la muestra total difiere de lo encontrado en otros estudios, al evidenciarse un vínculo significativo entre el ciberbullying y las autolesiones en adolescentes, donde los padres inciden en la reducción de autolesiones (Nguyen et al., 2020).

Lo expuesto, difiere de lo encontrado en la teoría donde el rol familiar cumple un papel esencial para que los adolescentes no se autolesionen a pesar de sufrir ciberbullying. Ante esto, Olso (2006) dio a conocer el modelo Circumplejo, en el cual se detalla que es fundamental considerar en el funcionamiento familiar, la cohesión, flexibilidad o adaptabilidad y la capacidad para comunicarse positivamente.

Por otro lado, se evidenció que en la muestra mujeres el funcionamiento familiar media la correlación entre el ciberbullying y las autolesiones significativamente ( $\beta=.055$ ,  $p=.011$ ), esto es que el funcionamiento familiar es un soporte socioemocional para que eviten autolesionarse a pesar de existir la presencia del ciberbullying. Evidenciándose lo contrario, en la muestra varones al no mediar el funcionamiento familiar la correlación entre el ciberbullying y las autolesiones ( $\beta=.004$ ,  $p=.615$ ), pese a evidenciarse que estos son quienes tienden a autolesionarse puesto que el ciberbullying repercute de forma considerable en su conducta, reflejando que no perciben el funcionamiento familiar como un aliado socioemocional y ejercen estas conductas por conflictos interpersonales y factores intrínsecos como el poco nivel de afrontamiento, baja autoestima y/o baja inteligencia emocional, puesto que, consideran como una forma de canalizar sus emociones. Al respecto, se tiene el estudio de Cabrera (2021) quien detalla una mayor predisposición de autolesionarse mediante cortes en brazos a las mujeres y golpes autoinfligidos en varones, suscitadas en familias disfuncionales y falta de motivación en los adolescentes.

Finalizando, se ha de resaltar que los hallazgos derivados del estudio proporcionan información relevante que contribuye en la investigación del área de psicología, con la finalidad de implementar estudios de mediación para estimar como se desempeñan las variables de estudio dentro de una muestra escogida, de esta manera, el presente estudio, beneficiará a futuras investigaciones científicas.

## VI. CONCLUSIONES

- Se determinó que el funcionamiento familiar no tiene un efecto mediador entre el ciberbullying y las autolesiones ( $\beta=.021$ ,  $p=.055$ ), sin embargo, a nivel de género se halló en la muestra de mujeres que existe mediación entre las variables de estudio; en tanto, en varones no se evidenció mediación.
- Se determinó que en la muestra total y en varones no existe correlación entre las variables funcionamiento familiar y ciberbullying, sin embargo, se halló correlación inversa en la muestra mujeres en sus dimensiones insultos electrónicos ( $r=-.163^*$ ) y hostigamiento ( $r=-.135$ ).
- Se halló una correlación de efecto pequeño en la muestra total, no obstante, en mujeres se evidenció una correlación de efecto pequeño levemente alto ( $r=-.272^{**}$ ) ( $r=-.247^{**}$ ), sin embargo, en varones no existe correlación entre el funcionamiento familiar y las autolesiones.
- Se demostró que en la muestra total existe correlación positiva de efecto pequeño entre las variables ciberbullying y autolesiones ( $r=.151^*$  a  $.250^{**}$ ) ( $r=.055$  a  $.118^*$ ), asimismo en varones existe una correlación positiva de efecto medio ( $r=.362^{**}$  a  $.423^{**}$ ), por el contrario, en mujeres el grado de correlación es menor ( $r=-.004^*$  a  $.176^{**}$ ).

## **VII. RECOMENDACIONES**

- Realizar investigaciones en la misma línea, donde se plasme el funcionamiento familiar como rol mediador entre el ciberbullying y las autolesiones en distintas poblaciones para obtener un contraste en diversas unidades de análisis.
- Desarrollar programas de intervención focalizados en habilidades socioemocionales e inteligencia intrapersonal, con la finalidad de empoderar a los adolescentes y evitar conductas nocivas como el acoso y las autolesiones.
- Realizar programas preventivos sobre los estereotipos de género, con el propósito de psicoeducar a los adolescentes sobre las actitudes y creencias construidas en el sistema familiar y social.
- Realizar otras investigaciones con una muestra amplia, debido a que los resultados van aportar mayor información a las situaciones que dificultan a la población estudiada.

## REFERENCIAS

- Albores, L. (2018). Retos sociales, psicológicos, educativos y jurídicos frente al acoso escolar. Sánchez, A. (Coord.), *Acoso Escolar y cyberbullying. Retos, prevención y sensibilización* (Primera edición, 71-80). Defensoría de los Derechos Universitarios.
- American Psychological Association (2020). *Publication Manual of the American Psychological Association* (7a ed.).
- Ancajima, B., y Cortez, M. (2022). Conductas Autolesivas en Estudiantes del Nivel Secundario de una Institución Educativa Pública. *Revista de Investigación Psicológica*, (28), 53-66.  
[http://www.scielo.org.bo/scielo.php?script=sci\\_arttext&pid=S2223-30322022000200053](http://www.scielo.org.bo/scielo.php?script=sci_arttext&pid=S2223-30322022000200053)
- Andina, (6 de febrero de 2019) *¡Alerta! Advierten incremento de casos de “cutting” desde los 12 años* <https://andina.pe/agencia/noticia-alerta-advierten-incremento-casos-cutting-desde-los-12-anos-741690.aspx>
- Ato, M., y Vallejo, G. (2011). Los efectos de terceras variables en la investigación psicológica. *Anales de psicología*, 27(2).  
<https://revistas.um.es/analesps/article/view/123201/115851>
- Bermejo, H. P., Díaz, S.E., Meneses, M.E., & Ocupa, B.D.D. (2021). Uso de aplicación de la web en la detección de la ciber victimización en adolescentes de una institución educativa privada peruana. *Archivos Venezolanos De Farmacología y Terapéutica*. 40(1), 68-73.  
<https://www.proquest.com/docview/2545670804/fulltextPDF/928F986C86674501PQ/1?accountid=37408>
- Beauroy, O. D. & Mishara, B. (2021). Systematic review of risk and protective factors for suicidal and self-harm behaviors among children and adolescents involved with cyberbullying. *Preventive Medicine*, 152, 1-12.  
<https://doi.org/10.1016/j.ypmed.2021.106684>
- Bustamante, A., y Carranza. Y.E. (2020). Propiedades psicométricas del Inventario Para detectar el Cyberbullying (CYB-A) en adolescentes del distrito de La Victoria, 2020. <https://repositorio.ucv.edu.pe/handle/20.500.12692/62331>
- Bustos, P. I., Villaseca, J. A., Silva, A. A., & Castroman, J. (2021). Conductas suicidas y autolesiones en una muestra clínica de adolescentes chilenos.

*Interciencia*, 46(12), 455-461. <https://www.proquest.com/scholarly-journals/conductas-suicidas-y-autolesiones-en-una-muestra/docview/2620982527/se-2>

- Cabrera, N. (2021). Autolesiones no suicidas y variables sociodemográficas en adolescentes limeños (Non-suicidal self-injurious and sociodemographic variables in adolescents in Lima). *Avances en psicología*, 29(1), 57-77. <https://revistas.unife.edu.pe/index.php/avancesenpsicologia/article/view/2350/2417>
- Cañas, E., Estévez, E., Marzo, J.C, y Piqueras, J.A. (2020). Ajuste psicológico en cibervíctimas y ciberagresores en educación secundaria. *Anales de Psicología*, 35(3), 434–443. <https://doi.org/10.6018/analesps.35.3.323151>
- Carranza, P. (2018). Funcionamiento familiar en adolescentes embarazadas Hospital Nacional Sergio E. Bernales, Lima 2018. Universidad César Vallejo. <https://repositorio.ucv.edu.pe/handle/20.500.12692/18017>
- Castillo, C.F. (2019). Construcción de una escala de autolesión para adolescentes en estudiantes de secundaria del distrito de Independencia, Lima, 2019. Universidad César Vallejo. <https://repositorio.ucv.edu.pe/handle/20.500.12692/37087>
- Cohen, J. (1988). *Statistical Power Analysis for the Behavioral Sciences*. (Second Edition). Hillsdale, NJ: LEA. <https://www.utstat.toronto.edu/~brunner/oldclass/378f16/readings/CohenPower.pdf>
- Colegio de Psicólogos del Perú (2017). Código de Ética y Deontología. [https://www.cpsp.pe/documentos/marco legal/codigo de etica y deontologia.pdf](https://www.cpsp.pe/documentos/marco%20legal/codigo%20de%20etica%20y%20deontologia.pdf)
- CONCYTEC. (2018). *Reglamento de calificación, clasificación y registro de los investigadores del Sistema Nacional de Ciencia, Tecnología e innovación tecnológica - Reglamento RENACYT*. Obtenido de [https://portal.concytec.gob.pe/images/renacyt/reglamento\\_renacyt\\_version\\_final.pdf](https://portal.concytec.gob.pe/images/renacyt/reglamento_renacyt_version_final.pdf)
- Cortes, A. (2020). Acoso escolar, ciberacoso y las nuevas tecnologías de la información y la comunicación. *Revista Cubana de Medicina General Integral*, 36 (3), 1-9.

[http://scielo.sld.cu/scielo.php?script=sci\\_arttext&pid=S0864-21252020000300012](http://scielo.sld.cu/scielo.php?script=sci_arttext&pid=S0864-21252020000300012)

Díaz, P. y Donayre, V. (2020). Funcionamiento familiar y riesgo de autolesión en adolescentes de una institución educativa pública de Parcona-Ica, 2020 [Tesis de Licenciatura, Universidad Autónoma de Ica]. Repositorio Institucional UADI.

<http://repositorio.autonomadeica.edu.pe/bitstream/autonomadeica/889/1/Phierina%20Anggi%20Diaz%20Alejo.pdf>

Escobedo, M.T., Hernández, J.A., Estebané, V., y Martínez, G. (2016). Modelos de Ecuaciones Estructurales: Características, fases, construcción, aplicación y resultados. *Ciencia & Trabajo*, 18(55), 16-22.

<https://scielo.conicyt.cl/pdf/cyt/v18n55/art04.pdf>

Flores, M., Cancino, M.E, y Figueroa, Ma. (2018). Revisión sistemática sobre conductas autolesivas sin intención suicida en adolescentes. *Revista Cubana de Salud Pública*, 44(4), 200-216.

[http://scielo.sld.cu/scielo.php?script=sci\\_arttext&pid=S0864-34662018000400200](http://scielo.sld.cu/scielo.php?script=sci_arttext&pid=S0864-34662018000400200)

Fondo de las Naciones Unidas para la Infancia {UNICEF}. (2021, 5 marzo). Por lo menos 1 de cada 7 niños y jóvenes ha vivido confinado en el hogar durante gran parte del año, lo que supone un riesgo para su salud mental y su bienestar. <https://www.unicef.org/es/comunicados-prensa/1-cada-7-ninos-jovenes-ha-vivido-confinado-hogar-durante-gran-parte-ano>

Galarza, A. L., Castañeiras, C. E., & Fernandez, M. (2018). Predicción de comportamientos suicidas y autolesiones no suicidas en adolescentes argentinos. *Interdisciplinaria*, 35(2), 307.

<https://web.p.ebscohost.com/ehost/pdfviewer/pdfviewer?vid=0&sid=a099f695-03f0-430f-816a-6892ac8e1103%40redis>

Gallegos, J., Ruvalcaba, N.A., Castillo, J., y Ayala, P. (2016). Funcionamiento familiar y su relación con la exposición a la violencia en adolescentes mexicanos. [Relationship between family functioning and exposure to violence among mexican adolescents]. *Acción psicológica*, 13(2), 69-78  
<http://dx.doi.org/10.5944/ap.13.2.17810>



- Geulayov, G., Casey, D., McDonald, K., Foster, P., Pritchard, K., Wells, C., Clements, C., Kapur, N., Ness, J., Waters, K., & Hawton, K. (2018). Incidence of suicide, hospital-presenting non-fatal self-harm, and community-occurring non-fatal self-harm in adolescents in England (the iceberg model of self-harm): a retrospective study. *The Lancet Psychiatry*, 5(2), 167-174. [https://doi.org/10.1016/s2215-0366\(17\)30478-9](https://doi.org/10.1016/s2215-0366(17)30478-9)
- Gloria, G. y Gloria. L. (2022). *Acoso Escolar y Conducta Autolesiva en escolares de una Institución Educativa, Barranca, 2022* [Tesis de licenciatura, Universidad César Vallejo]. Repositorio Institucional UCV. [https://repositorio.ucv.edu.pe/bitstream/handle/20.500.12692/90162/Gloria\\_MGA-Gloria\\_MLM-SD.pdf?sequence=1&isAllowed=y](https://repositorio.ucv.edu.pe/bitstream/handle/20.500.12692/90162/Gloria_MGA-Gloria_MLM-SD.pdf?sequence=1&isAllowed=y)
- Gómez, T. (2021). Perspectivas de investigación sobre el comportamiento suicida y factores de riesgo en la niñez y la adolescencia. *Psicología Desde El Caribe*, 38(3), <https://www.proquest.com/scholarly-journals/perspectivas-de-investigación-sobre-el/docview/2483989978/se-2>
- Gonzales, K. J., Fernandez, E.R., Vera, V.G., Otiniano, M.Y., & Calvanapon, F.A. (2022). Cyberbullying un enemigo Invisible en Adolescentes: una Revisión Sistemática. *Revista de educación*. <http://dx.doi.org/10.18687/LEIRD2022.1.1.176>
- Hernández, R y Mendoza, C. (2018). Metodología de la investigación: Las rutas cuantitativa, cualitativa y mixta. Editorial Mc Graw Hill educación.
- Herrera, M., Romera, E. M., & Ortega, R. (2018). Bullying y Cyberbullying en Latinoamérica: Un estudio bibliométrico. *Revista Mexicana de Investigación Educativa*, 23(76), 125–155. [http://www.scielo.org.mx/scielo.php?script=sci\\_arttext&pid=S1405-66662018000100125&lng=es&tlng=es](http://www.scielo.org.mx/scielo.php?script=sci_arttext&pid=S1405-66662018000100125&lng=es&tlng=es).
- Herrera, M., Rosero, K., Benavides, K., y Figueroa, M. (2021). Diseño y validación del cuestionario de riesgo de autolesión (CRA), en una muestra de adolescentes escolarizados colombianos. *Revista Boletín Redipe*, 10(13), 253–271. <https://doi.org/10.36260/rbr.v10i13.1743>
- Herrera, P.M. (1997). La familia funcional y disfuncional, un indicador de salud. *Revista Cubana de Medicina General Integral*, 13(6).

[http://scielo.sld.cu/scielo.php?script=sci\\_arttext&pid=S0864-21251997000600013](http://scielo.sld.cu/scielo.php?script=sci_arttext&pid=S0864-21251997000600013)

- John, A., Glendenning, A. C., Marchant, A., Montgomery, P., Stewart, A., Wood, S., Lloyd, K., & Hawton, K. (2018). Self-Harm, Suicidal Behaviours, and Cyberbullying in Children and Young People: Systematic Review. *Journal of Medical Internet Research*, 20(4), 129. <https://doi.org/10.2196/jmir.9044>
- López, P. V., Pedreira, P. A., Martínez, L., Cruz, J. M. G., De Luna, C. B., Herrero, F. N., Vázquez, A. R. S., Hernández, P. J. R., & Suárez, A. D. (2023). Autolesiones y conducta suicida en niños y adolescentes. Lo que la pandemia nos ha desvelado. *Anales De Pediatría*, 98(3), 204-212. <https://doi.org/10.1016/j.anpedi.2022.11.006>
- Martínez-Pastor, E., Atauri-Mezquida, D., Nicolás-Ojeda, M. Á., & Blanco-Ruiz, M. (2023b). Visualización e interpretación de las interacciones en los mensajes de autolesiones no suicidas (ANS) en Twitter. *REDES: Revista Hispana para el Análisis de Redes Sociales*, 34(2), 238-253. <https://doi.org/10.5565/rev/redes.996>
- Moretti, C., y Herkovits, D. (2021). De víctimas, perpetradores y espectadores: una meta-etnografía de los roles en el ciberbullying. *Cadernos de Saúde Pública*, 37(4). <https://doi.org/10.1590/0102-311X00097120>
- Ministerio de la Mujer y Poblaciones Vulnerables (MIMP) (2020, 6 de octubre). Ministra Rosario Sasieta cede su cargo un día a lideresa de 14 años por el Día Internacional de la Niña. <https://www.gob.pe/institucion/mimp/noticias/306077-ministra-rosario-sasieta-cede-su-cargo-por-un-dia-a-lideresa-de-14-anos-por-el-dia-internacional-de-la-nina>
- Ministerio de salud. (2021). Minsa: El 29.6% de adolescentes entre los 12 y 17 años presenta riesgo de padecer algún problema de salud mental o emocional. <https://www.gob.pe/institucion/minsa/noticias/536664-minsa-el-29-6-de-adolescentes-entre-los-12-y-17-anos-presenta-riesgo-de-padecer-algun-problema-de-salud-mental-o-emocional>
- Narváz, S., & Canto, M. G. (2022). Funcionalidad familiar y conductas de riesgo en estudiantes universitarios de ciencias de la salud (Family functionality and

- risk behaviors in university students of health sciences). *Revista Scielo*, 13(2), 127-137. <https://doi.org/10.33595/2226-1478.13.2.687>
- Nguyen, H.T., Nakamura, K., Seino, K., & Vo, V.T. (2020). Relationships among cyberbullying, parental attitudes, self-harm and suicidal behavior among adolescents: results from a school-based Survey in Vietnam. *BMC Public Health*, 20(476), 1-9. <https://doi.org/10.1186/s12889-020-08500-3>
- Ñaupas, H., Valdivia, M., Palacios, J., y Romero, H. (2018). Metodología de la Investigación: Cuantitativa – cualitativa y redacción de la tesis. (Quinta edición). Ediciones de la U.
- Olson, D. (2006). Faces IV Family Adaptability and cohesion evaluation scales - IV. Minnesota: Life Innovations, INC.
- Organización Mundial de la Salud (OMS). (2017, 16 de Mayo). Cada año fallecen más de 1.2 millones de adolescentes por causas que, en su mayor parte, podrían evitarse. <https://www.who.int/es/news/item/16-05-2017-more-than-1-2-million-adolescents-die-every-year-nearly-all-preventable>
- Orosco, J.R., Gómez, W., Pomasunco, R & Torres, E.E. (2022). Cyberbullying en estudiantes desde el perfil de víctima en el contexto de la pandemia. *Apuntes Universitarios*, 12(3), 216-235. <https://doi.org/10.17162/au.v12i3.1112>
- Ospina, M., Ulloa, M., y Ruiz, L. (2019). Autolesiones no suicidas en adolescentes: prevención y detección en la atención primaria. *Semergen*, 45(8), 546-551. [10.1016/j.semERG.2019.02.010](https://doi.org/10.1016/j.semERG.2019.02.010)
- Peng, Z., Klomek, A. B., Li, L., Su, X., Sillanmäki, L., Chudal, R., & Sourander, A. (2019). Associations between Chinese adolescents subjected to traditional and cyber bullying and suicidal ideation, self-harm and suicide attempts. *BMC Psychiatry*, 19(1). <https://doi.org/10.1186/s12888-019-2319-9>
- Plener, P. L., Kaess, M., Schmahl, C., Pollak, S., Fegert, J. M., & Brown, R. C. (2018). Nonsuicidal Self-Injury in Adolescents. *Deutsches Arzteblatt international*, 115(3), 23–30. <https://doi.org/10.3238/arztebl.2018.0023>
- Quevedo, J. K. C., García-García, E. E., Prado, R. Y. T., & Robles, N. E. C. (2021). Adaptación de la Cédula de Autolesión (CAL): Propiedades psicométricas y resultados en una muestra de adolescentes. [Adaptation of the Certificate of Self-harm (CAL): Psychometric Properties and results in an adolescent's

- sample] *Archivos Venezolanos De Farmacología y Terapéutica*, 40(5), 545-549. <https://doi.org/10.5281/zenodo.5459512>
- Ramírez, F.L. (2020). Propiedades psicométricas de la escala de comunicación familiar (FCS) en adolescentes de Lima Norte, 2020. Universidad César Vallejo.  
[https://repositorio.ucv.edu.pe/bitstream/handle/20.500.12692/63556/Ram%20c3%adrez\\_RFL-SD.pdf?sequence=1&isAllowed=y](https://repositorio.ucv.edu.pe/bitstream/handle/20.500.12692/63556/Ram%20c3%adrez_RFL-SD.pdf?sequence=1&isAllowed=y)
- Robles, E., Oudhof, H., y Villafaña, L. G. (2022). Adolescencia: Algunos desafíos personales, familiares y sociales. *Revista Psicología sin Fronteras*, 9(5), 6-20.  
<http://ri.uaemex.mx/bitstream/handle/20.500.11799/137153/Art%c3%adculo.pdf?sequence=1&isAllowed=y>
- Rubio, J., Vázquez, T., & Vilá, R. (2019). Factores asociados a la cibervictimización en adolescentes españoles de 12-14 años. *Health & Addictions / Salud y Drogas*, 19(1), 11–21. <https://doi.org/10.21134/haaj.v19i1.398>
- Sánchez, J., Magaña, L., & Pozo, M. (2020). Estudio comparativo del Ciberacoso en escolares de secundaria y media superior. *Revista Electrónica Sobre Tecnología, Educación Y Sociedad*, 7(14), 39–52.  
<https://ctes.org.mx/index.php/ctes/article/view/715>
- Santos, M. H., Guzman, Y. M. M., & Rivera, R. (2018). Estilos de personalidad y autolesiones en adolescentes de la ciudad de Arequipa. *Interacciones*, 4(2), 143-151. <https://doi.org/10.24016/2018.v4n2.106>
- Selbach, L., & Marin, A. H. (2022). Self-harming adolescents: how do they perceive and explain this behavior? *Psico-USF*, 26(4), 719-732.  
<https://doi.org/10.1590/1413-82712021260410>
- Siguenza, W., Buñay, R., & Guamán, M. (2017). Funcionamiento familiar real e ideal según el modelo Circumplejo de Olson. *Maskana*, 8, 77–85.  
<https://publicaciones.ucuenca.edu.ec/ojs/index.php/maskana/article/view/1878>
- Soni, D. y Singh, V. (2018). See No Evil, Hear No Evil: Audio-Visual-Textual Cyberbullying Detection. *Proceedings of the ACM on Human-Computer Interaction*, 2(1), 164-188. <https://dl.acm.org/doi/pdf/10.1145/3274433>

- Ulloa, R. E., Mayer, P. A., De la Peña Olvera, F., Palacios, L., & Victoria, G. (2020). Lesiones autoinfligidas con fines no suicidas según el DSM-5 en una muestra clínica de adolescentes mexicanos con autolesiones. *Revista colombiana de psiquiatría*, 49(1), 39–43. <https://doi.org/10.1016/j.rcp.2018.04.002>
- Valle, S. (2021). Funcionamiento familiar y Comunicación familiar en estudiantes de quinto grado de secundaria de una institución educativa de Piura, 2021. [Tesis de maestría, Universidad César Vallejo]. Repositorio Institucional UCV. [https://repositorio.ucv.edu.pe/bitstream/handle/20.500.12692/71459/Valle\\_RSE-SD.pdf?sequence=1&isAllowed=y](https://repositorio.ucv.edu.pe/bitstream/handle/20.500.12692/71459/Valle_RSE-SD.pdf?sequence=1&isAllowed=y)
- Ventura, J. (2017). ¿Población o muestra?: una diferencia necesaria. *Revista Cubana de Salud Pública*, 43 (4). 648 – 649. [http://scielo.sld.cu/scielo.php?script=sci\\_arttext&pid=S0864-34662017000400014](http://scielo.sld.cu/scielo.php?script=sci_arttext&pid=S0864-34662017000400014)
- Vílchez, J. (2019). Validation in Ecuadorian Population of a Self-injury Questionnaire Without Suicide - Intention Based on the DSM-5. *Revista iberoamericana de diagnóstico y evaluación psicológica*. <https://doi.org/10.21865/ridep51.2.12>
- Yang, B., Wang, B., Sun, N., Xu, F., Wang, L., Chen, J., Yu, S., Zhang, Y., Zhu, Y., Dai, T., Zhang, Q. & Sun, C. (2021). The consequences of cyberbullying and traditional bullying victimization among adolescents: Gender differences in psychological symptoms, self-harm and suicidality. *Psychiatry Research*, 306, 1-9. <https://doi.org/10.1016/j.psychres.2021.114219>

## ANEXOS

### Anexo 1. Tabla de categorización

VARIABLES DE ESTUDIO	DEFINICIÓN CONCEPTUAL	DEFINICIÓN OPERACIONAL	DIMENSIÓN	ÍTEMS	ESCALA DE MEDICIÓN
El ciberbullying	Son los comportamientos agresivos intencionados, producidos en un conjunto de sujetos, cuyos cimientos son los diversos medios sociales, mediante las cuales se arremeten contra sus víctimas pertenecientes a una población vulnerable (Smith, 2006, como se citó en Bustamante y Carranza, 2020).	El instrumento consta de 17 ítems, del total de 3 dimensiones, el cual se evaluará con la escala de Likert: Totalmente de acuerdo, de acuerdo, ni de acuerdo ni en desacuerdo, en desacuerdo y Totalmente en desacuerdo.	Insultos electrónicos	1,3,5,7,9,11,13,15,17	Ordinal
			Hostigamiento	2,6,10,14,16	
			Denigración	4,8,12	
Las autolesiones	Es el comportamiento mediante el cual se pretende sensatamente o insensatamente causarse hacia uno mismo daño o lastimarse de forma física o psicológica, por considerar este impulso en la humanidad como una manifestación innata dirigida a la destrucción particular (Coccaro, 1997, como se citó a Castillo, 2019).	El instrumento consta de 07 ítems distribuidos en 2 dimensiones, el cual se evaluará a través de la Escala de Autolesión EAES.	La dirección	1,2,3,4	Ordinal
			La letalidad	5,6,7	
Funcionamiento familiar	El funcionamiento familiar, implica que en esta haya afectiva interacción que involucre a los integrantes de la familia, y exista la capacidad para protegerla ante eventos amenazantes que puedan desestabilizar a alguno de los miembros (Gallegos et al., 2016; Narváez y Canto, 2022).	El instrumento consta de 10 ítems distribuidos en una dimensión, el cual se evaluará a través de la Escala de comunicación familia – FCS.	Unidimensional	1,2,3,4,5,6,7,8,9,10	Ordinal

## Anexo 2. Instrumento de recolección de datos

### ESCALA FCS

#### Instrucciones:

Nos gustaría conocer que tan satisfecho te sientes con la comunicación que hay en tu familia. Imagínate a ti mismo dentro de cada afirmación, luego, contesta sinceramente a las siguientes afirmaciones marcando con un aspa (X) la alternativa que creas correcta. **Utiliza lapicero azul o negro.**

#### Opciones de respuesta:

- 1 = Extremadamente insatisfecho
- 2 = Generalmente insatisfecho
- 3 = Indeciso
- 4 = Generalmente satisfecho
- 5 = Extremadamente satisfecho

Nº	PREGUNTA	Extremadamente insatisfecho	Generalmente insatisfecho	Indeciso	Generalmente satisfecho	Extremadamente satisfecho
1	Los miembros de la familia están satisfechos con la forma en que nos comunicamos.	1	2	3	4	5
2	Los miembros de mi familia son muy buenos escuchando.	1	2	3	4	5
3	Los miembros de mi familia se expresan afecto unos a otros.	1	2	3	4	5
4	Los miembros de mi familia son capaces de preguntarse entre ellos lo que quieren.	1	2	3	4	5
5	Los miembros de mi familia pueden discutir calmadamente sus problemas.	1	2	3	4	5
6	Los miembros de mi familia discuten sus ideas y creencias entre ellos.	1	2	3	4	5
7	Cuando los miembros de la familia se preguntan algo, reciben respuestas honestas.	1	2	3	4	5
8	Los miembros de la familia tratan de entender los sentimientos de los otros miembros.	1	2	3	4	5
9	Cuando se enojan los miembros de familia rara vez se dicen cosas negativas unos a otros.	1	2	3	4	5
10	Los miembros de la familia expresan sus verdaderos sentimientos entre sí.	1	2	3	4	5

URL: <https://hdl.handle.net/20.500.12692/63556>

## INVENTARIO DE CIBERBULLYING EN ADOLESCENTES (CYB-A)

Edad: \_\_\_\_\_ Centro Educativo: \_\_\_\_\_

Grado: \_\_\_\_\_ Sección: \_\_\_\_\_ Sexo: (M) (F) Fecha: \_\_\_\_\_

**Instrucciones:** a continuación, se presenta una serie de preguntas que describen lo que puede estar sucediendo, sobre usted mismo. Responde con sinceridad cada una de ellas de la siguiente manera:

**Por ejemplo:** Te gusta estar todo el día en el celular, debes colocar una "X" debajo del 1 al 5.

Totalmente en desacuerdo	En desacuerdo	Ni de acuerdo ni en desacuerdo	De acuerdo	Totalmente de acuerdo
<b>1</b>	<b>2</b>	<b>3</b>	<b>4</b>	<b>5</b>

ITEMS		1	2	3	4	5
1	Considero que me insultan con palabras vulgares por mensaje de texto.					
2	Me envían mensajes hirientes por un grupo de WhatsApp.					
3	Cuando estoy en clase recibo mensajes privados con palabras groseras.					
4	Publican alguna foto personal en Facebook, Instagram, Tik Tok y/o Snapchat, con el propósito de hacerme daño.					
5	Siento que he sido agredida por WhatsApp.					
6	Me discriminan por un grupo de Instagram.					
7	Recibo comentarios ofensivos por redes sociales.					
8	Difunden audios sexuales sin mi permiso en alguna red social.					
9	Recibo insultos por Instagram.					
10	He recibido comentarios malintencionados dentro de un grupo de Messeguer.					
11	Me discriminan a través de comentarios por Facebook.					
12	Alternan videos míos subidos de tono con el fin de lastimarme.					
13	Me desprestigian por Twiter.					
14	Recibo llamadas insultantes.					
15	Me agreden por medio Tik Tok.					
16	Recibo llamadas diciéndome cosas feas.					
17	Se burlan de mi a través de Snapchat.					

**URL:** <https://hdl.handle.net/20.500.12692/37087>



## ESCALA AEAS

(Carlos Francisco Castillo Meléndez)

### INSTRUCCIONES:

A continuación, se le presenta una lista de 21 oraciones acerca de la manera como sientes o actúas. Usted deberá contestar una de las cuatro respuestas con una X (CRUZ) o una + (ASPA). No hay respuesta buena o mala. Lo importante es que sea sincero (a) al responder.

**SEXO:** F // M

**EDAD:**

**GRADO:**

**FECHA:**

N°	Ítems	NUNCA	CASI NUNCA	CASI SIEMPRE	SIEMPRE
01	Cuando experimento miedo, me hago daño físico.				
02	Pienso que sería aceptable autolesionarme aunque sea por primera vez, solo por conocer que se experimenta.				
03	No me preocupan los daños que pueden ocasionar el interno o el hecho de autolesionarme.				
04	Ante problemas de la vida, suelo cortarme, sacarme la barba o el cabello o algún otro tipo de autolesión de manera inmediata pensando que soy yo el problema.				
05	Si me hago cortes en el brazo o en cualquier otra parte del cuerpo, soy consciente que dejaría huellas siempre.				
06	Cuando me autolesiono no me importa las consecuencias que me pueden ocasionar a futuro.				
07	He decidido cortarme en varias ocasiones por evitar alguna emoción desagradable (miedo, angustia).				

**URL:** <https://hdl.handle.net/20.500.12692/62331>

## Anexo 3. Modelo de Consentimiento y/o asentimiento informado



### **Asentimiento Informado**

**Título de la investigación:** "Funcionamiento familiar como mediador del ciberbullying y autolesiones en adolescentes de Trujillo"

**Investigadoras:** Chávez Julca Sonali Marilyn  
Villarreal Mendoza Cindy Janet

#### **Propósito del estudio**

Se le invita a participar en la investigación "Funcionamiento familiar como mediador del ciberbullying y autolesiones en adolescentes de Trujillo", cuyo objetivo es *determinar si el funcionamiento familiar tiene un rol mediador en la relación entre el ciberbullying y las autolesiones en adolescentes de la ciudad de Trujillo*. Esta investigación es desarrollada por estudiantes de pregrado de la carrera profesional de Psicología de la Universidad César Vallejo del campus Trujillo, aprobado por la autoridad correspondiente de la universidad y con el permiso de la institución.

Tras obtener un resultado empírico que asegura y cuantifica la problemática, se pueden establecer estrategias de intervención acorde a las necesidades de la población beneficiaria, ayudando a identificar el funcionamiento familiar como mediador del ciberbullying y autolesiones en adolescentes de Trujillo.

#### **Procedimiento**

Si usted decide participar en la investigación se realizará lo siguiente:

1. Se realizará una encuesta o entrevista donde se recogerán datos personales y algunas preguntas sobre la investigación titulada: "Funcionamiento familiar como mediador del ciberbullying y autolesiones en adolescentes de Trujillo"
2. Esta encuesta tendrá un tiempo aproximado de 15 minutos y se realizará en la hora de Tutoría en el aula de clases correspondiente, de la institución.
3. Las respuestas al cuestionario o guía de entrevista serán codificadas usando un número de identificación y, por lo tanto, serán anónimas.

#### **Participación voluntaria:**

Puede hacer todas las preguntas para aclarar sus dudas antes de decidir si desea participar o no, y su decisión será respetada. Posterior a la aceptación no desea continuar puede hacerlo sin ningún problema.

#### **Riesgo:**

Indicar al participante la existencia que NO existe riesgo o daño al participar en la investigación. Sin embargo, en el caso que existan preguntas que le puedan generar incomodidad. Usted tiene la libertad de responderlas o no.

#### **Beneficios:**

Se le informará que los resultados de la investigación se le alcanzará a la institucional término de la investigación. No recibirá ningún beneficio económico ni de ninguna otra índole. El estudio no va a aportar a la salud individual de la persona, sin embargo, los resultados del estudio podrán convertirse en beneficio de la salud pública.

#### **Confidencialidad:**

Los datos recolectados deben ser anónimos y no tener ninguna forma de identificar al participante. Garantizamos que la información que usted nos brinde es totalmente Confidencial y no será usada para ningún otro propósito fuera de la investigación. Los datos permanecerán bajo custodia del investigador principal y pasado un tiempo determinado serán eliminados convenientemente.

#### **Problemas o preguntas:**

Si tiene preguntas sobre la investigación puede contactar con las investigadoras Chávez Julca Sonali Marilyn, email: [schavezju@ucvvirtual.edu.pe](mailto:schavezju@ucvvirtual.edu.pe); Villarreal Mendoza Cindy Janet, email: [cvillarrealme9@ucvvirtual.edu.pe](mailto:cvillarrealme9@ucvvirtual.edu.pe) y Docente asesora Dra. Tirado Bocanegra, Patricia Ibeth, email: [ptirado@ucv.edu.pe](mailto:ptirado@ucv.edu.pe)

#### **Consentimiento**

Después de haber leído los propósitos de la investigación autorizo participar en la investigación antes mencionada.

Nombre y apellidos: .....

Fecha y hora: .....

**Consentimiento Informado del Apoderado**

**Título de la investigación:** "Funcionamiento familiar como mediador del ciberbullying y autolesiones en adolescentes de Trujillo",

**Investigadoras:** Chávez Julca Sonali Marilyn

Villarreal Mendoza Cindy Janet

**Propósito del estudio**

Se le invita a participar en la investigación titulada "*Funcionamiento familiar como mediador del ciberbullying y autolesiones en adolescentes de Trujillo*", cuyo objetivo es *determinar si el funcionamiento familiar tiene un rol mediador en la relación entre el ciberbullying y las autolesiones en adolescentes de la ciudad de Trujillo*. Esta investigación es desarrollada por estudiantes de pregrado de la carrera profesional de Psicología de la Universidad César Vallejo del campus Trujillo, aprobado por la autoridad correspondiente de la Universidad y con el permiso de la institución.

Tras obtener un resultado empírico que asegura y cuantifica la problemática, se pueden establecer estrategias de intervención acorde a las necesidades de la población beneficiaria, ayudando a identificar el funcionamiento familiar como mediador del ciberbullying y autolesiones en adolescentes de Trujillo.

**Procedimiento**

Si usted decide participar en la investigación se realizará lo siguiente:

1. Se realizará una encuesta o entrevista donde se recogerán datos personales y algunas preguntas sobre la investigación titulada: "Funcionamiento familiar como mediador del ciberbullying y autolesiones en adolescentes de Trujillo"
2. Esta encuesta tendrá un tiempo aproximado de 15 minutos y se realizará en la hora de Tutoría en el aula de clases correspondiente, de la institución.
3. Las respuestas al cuestionario o guía de entrevista serán codificadas usando un número de identificación y, por lo tanto, serán anónimas.

**Participación voluntaria**

Su hijo puede hacer todas las preguntas para aclarar sus dudas antes de decidir si desea participar o no, y su decisión será respetada. Posterior a que su hijo haya aceptado participar puede dejar de participar sin ningún problema.

**Riesgo**

La participación de su hijo en la investigación NO existirá riesgo o daño en la investigación. Sin embargo, en el caso que existan preguntas que le puedan generar incomodidad a su hijo tiene la libertad de responderlas o no.

**Beneficios**

Mencionar que los resultados de la investigación se le alcanzará a la institución al término de la investigación. No recibirá ningún beneficio económico ni de ninguna otra índole. El estudio no va a aportar a la salud individual de la persona, sin embargo, los resultados del estudio podrán convertirse en beneficio de la salud pública.

**Confidencialidad**

Los datos recolectados de la investigación deben ser anónimos y no tener ninguna forma de identificar al participante. Garantizamos que la información recogida en la encuesta o entrevista a su hijo es totalmente Confidencial y no será usada para ningún otro propósito fuera de la investigación. Los datos permanecerán bajo custodia del investigador principal y pasado un tiempo determinado serán eliminados convenientemente.

**Problemas o preguntas:**

Si tiene preguntas sobre la investigación puede contactar con las investigadoras Chávez Julca Sonali Marilyn, email: [schavezju@ucvvirtual.edu.pe](mailto:schavezju@ucvvirtual.edu.pe); Villarreal Mendoza Cindy Janet, email: [cvillarrealme9@ucvvirtual.edu.pe](mailto:cvillarrealme9@ucvvirtual.edu.pe) y Docente asesora Dra. Tirado Bocanegra, Patricia Ibeth, email: [ptirado@ucv.edu.pe](mailto:ptirado@ucv.edu.pe)

**Consentimiento**

Después de haber leído los propósitos de la investigación autorizo participar en la investigación antes mencionada.

Nombre y apellidos: .....

Fecha y hora: .....

## Anexo 4. Resultado de similitud del programa Turnitin

Feedback Studio - Google Chrome  
ev.turnitin.com/app/carta/es/?lang=es&ro=103&student\_user=1&u=1111032619&o=2280636555

feedback studio CINDY JANET VILLARREAL MENDOZA | CHÁVEZ\_JULCA\_SONALY Y VILLARREAL\_MENDOZA\_CINDY. 28.24.docx

**UNIVERSIDAD CÉSAR VALLEJO**

FACULTAD DE CIENCIAS DE LA SALUD  
ESCUELA PROFESIONAL DE PSICOLOGÍA

**Funcionamiento familiar como mediador del  
ciberbullying y autolesiones en adolescentes de Trujillo**

**TESIS PARA OBTENER EL TÍTULO PROFESIONAL DE:**  
Licenciada en Psicología

**AUTORAS:**  
Chávez Julca, Sonal Marilyn (orcid.org/0000-0002-6416-0398)  
Villarreal Mendoza, Cindy Janet (orcid.org/0000-0001-7784-8235)

**ASESORA:**  
Dra. Tirado Bocanegra, Patricia Ibeth (orcid.org/0000-0002-4869-3509)

**LÍNEA DE INVESTIGACIÓN:**  
Violencia

**LÍNEA DE RESPONSABILIDAD SOCIAL UNIVERSITARIA:**  
Promoción de la salud, nutrición y salud alimentaria

TRUJILLO — PERU  
2024.

**Resumen de coincidencias**  
**9 %**  
Se están viendo fuentes estándar  
[Ver fuentes en inglés](#)

Coincidencias		
1	repositorio.ucv.edu.pe Fuente de Internet	4 % >
2	Entregado a Universida... Trabajo del estudiante	2 % >
3	repositorio.uladech.ed... Fuente de Internet	1 % >
4	www.researchgate.net Fuente de Internet	1 % >
5	es.slideshare.net Fuente de Internet	<1 % >
6	Alvarado, Nadia Amira ... Publicación	<1 % >
7	Entregado a Colegio Sa... Trabajo del estudiante	<1 % >

Página: 1 de 31    Número de palabras: 7221    Versión solo texto del informe    Alta resolución    Activado

Anexo 5: Análisis factorial confirmatorio y evidencias de confiabilidad para las puntuaciones en los instrumentos.

*Análisis factorial confirmatorio del instrumento de Cyberbullying (n=410)*

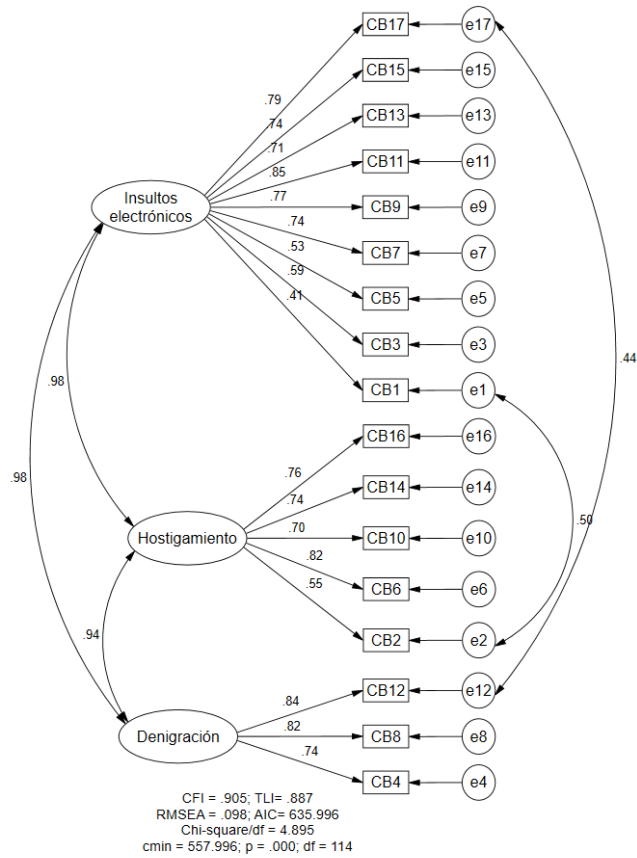

*Evidencias de confiabilidad para las puntuaciones del instrumento de cyberbullying (n=410)*

Variable	N° Ítems	Modelo teórico	
		$\omega$	$\Omega$
Insultos electrónicos	9	.89	.85
Hostigamiento	5	.84	.79
Denigración	3	.84	.75

*Nota.*  $\omega$ =coeficiente de consistencia interna Omega; e-e=errores correlacionados

*Análisis factorial confirmatorio del instrumento de funcionalidad familiar (n=410)*

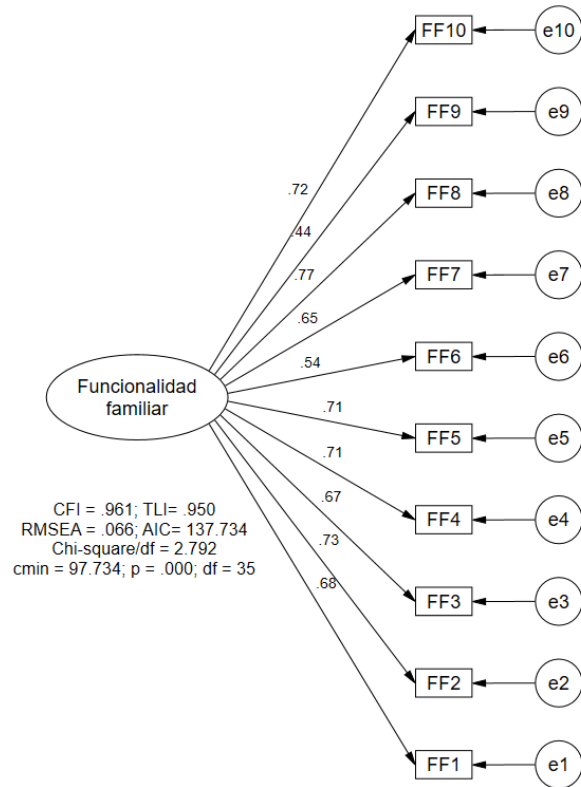

*Evidencias de confiabilidad para las puntuaciones del instrumento de funcionamiento familiar (n=410)*

Variable	Nº Ítems	$\Omega$
Funcionamiento familiar	10	.89

*Nota.*  $\omega$ =coeficiente de consistencia interna Omega

*Análisis factorial confirmatorio del instrumento de autolesiones (n=410)*

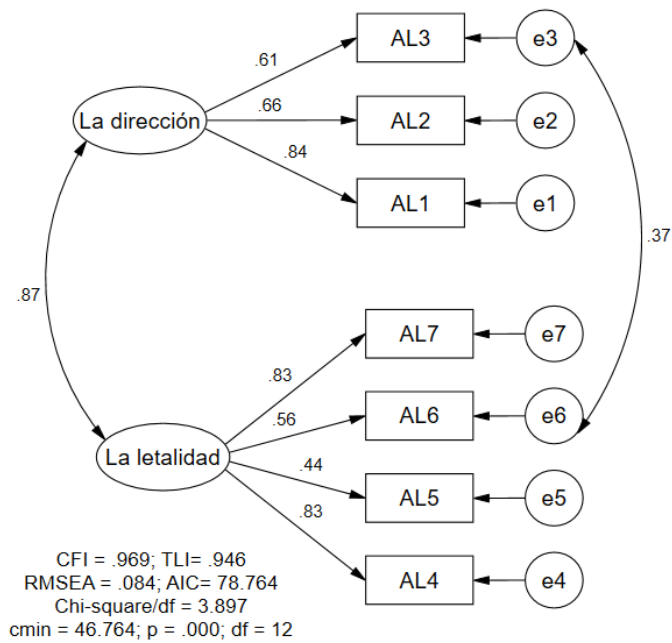

*Evidencias de confiabilidad para las puntuaciones del instrumento de autolesiones (n=410)*

Variable	N° Ítems	Modelo teórico	
		$\omega$	e-e $\Omega$
La dirección	3	.75	.67
La letalidad	4	.77	.71

*Nota.*  $\omega$ =coeficiente de consistencia interna Omega; e-e=errores correlacionados

## Anexo 5: Solicitud de permiso



UNIVERSIDAD CÉSAR VALLEJO

"Año del Fortalecimiento de la Soberanía Nacional"

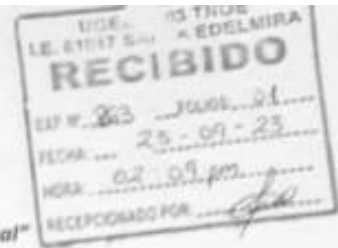

Trujillo, 12 de septiembre del 2023

Mg. Jorge Valencia Salvador

DIRECTOR DE INSTITUCIÓN EDUCATIVA N° 81017 "SANTA EDELMIRA"- VICTOR LARCO  
PRESENTE.

Mediante la presente, nos dirigimos a usted para saludarlo cordialmente y al mismo tiempo presentarles a las estudiantes de la Escuela de Psicología de la universidad César Vallejo de la ciudad de Trujillo:

- Sonali Marilyn Chávez Julca
- Villarreal Mendoza Cindy Janet

Quienes actualmente están realizando el Proyecto de Investigación titulado: "Funcionamiento familiar como mediador del ciberbullying y autolesiones en adolescentes de Trujillo"; para lo cual necesitan de su apoyo brindando su autorización, para que las estudiantes en mención puedan tener acceso al número de población de su alumnado tanto de turno mañana como del turno tarde y así aplicar cuestionarios psicológicos para la recolección de los datos.

Conocedores de su capacidad de colaboración para con los estudiantes, estamos seguros del apoyo que se nos brindará.

Agradeciéndole por su gentil atención, me despido de usted reiterándole mi especial consideración.

Atentamente.



Dr. Marvin Moreno Medina  
Coordinador  
Escuela de Psicología - Trujillo





UNIVERSIDAD CÉSAR VALLEJO

*"Año del Fortalecimiento de la Soberanía Nacional"*

Trujillo, 12 de septiembre del 2023

**Mg. Carlos Nazareno Cedrón León**  
**DIRECTOR DE INSTITUCIÓN EDUCATIVA 80892 "LOS PINOS"**  
**PRESENTE.**

Mediante la presente, nos dirigimos a usted para saludarlo cordialmente y al mismo tiempo presentarles a las estudiantes de la Escuela de Psicología de la universidad César Vallejo de la ciudad de Trujillo:

- **Sonali Marilyn Chávez Julca**
- **Villarreal Mendoza Cindy Janet**

Quienes actualmente están realizando el Proyecto de Investigación titulado: **"Funcionamiento familiar como mediador del cyberbullying y autolesiones en adolescentes de Trujillo"**; para lo cual necesitan de su apoyo brindando su autorización, para que las estudiantes en mención puedan tener acceso al número de población de su alumnado tanto de turno mañana como del turno tarde y así aplicar cuestionarios psicológicos para la recolección de los datos.

Conocedores de su capacidad de colaboración para con los estudiantes, estamos seguros del apoyo que se nos brindará.

Agradeciéndole por su gentil atención, me despido de usted reiterándole mi especial consideración.

Atentamente.



**Dr. Marvin Moreno Medina**  
Coordinador  
Escuela de Psicología - Trujillo



UCV, licenciada para que  
puedas salir adelante.



ucv.edu.pe



**UNIVERSIDAD CÉSAR VALLEJO**

**FACULTAD DE CIENCIAS DE LA SALUD  
ESCUELA PROFESIONAL DE PSICOLOGÍA**

### **Declaratoria de Autenticidad del Asesor**

Yo, TIRADO BOCANEGRA PATRICIA IBETH, docente de la FACULTAD DE CIENCIAS DE LA SALUD de la escuela profesional de PSICOLOGÍA de la UNIVERSIDAD CÉSAR VALLEJO SAC - TRUJILLO, asesor de Tesis titulada: "Funcionamiento familiar como mediador del cyberbullying y autolesiones en adolescentes de Trujillo", cuyos autores son CHAVEZ JULCA SONALI MARILYN, VILLARREAL MENDOZA CINDY JANET, constato que la investigación tiene un índice de similitud de 9.00%, verificable en el reporte de originalidad del programa Turnitin, el cual ha sido realizado sin filtros, ni exclusiones.

He revisado dicho reporte y concluyo que cada una de las coincidencias detectadas no constituyen plagio. A mi leal saber y entender la Tesis cumple con todas las normas para el uso de citas y referencias establecidas por la Universidad César Vallejo.

En tal sentido, asumo la responsabilidad que corresponda ante cualquier falsedad, ocultamiento u omisión tanto de los documentos como de información aportada, por lo cual me someto a lo dispuesto en las normas académicas vigentes de la Universidad César Vallejo.

TRUJILLO, 08 de Enero del 2024

<b>Apellidos y Nombres del Asesor:</b>	<b>Firma</b>
TIRADO BOCANEGRA PATRICIA IBETH <b>DNI:</b> 40055776 <b>ORCID:</b> 0000-0002-4859-3509	Firmado electrónicamente por: PTIRADO el 05-02- 2024 08:58:11

Código documento Trilce: TRI - 0724555