



**UNIVERSIDAD CÉSAR VALLEJO**

FACULTAD DE HUMANIDADES

ESCUELA ACADÉMICO PROFESIONAL DE PSICOLOGÍA

Construcción de una escala de dependencia emocional en adolescentes de la provincia de  
Huaral, 2019

TESIS PARA OBTENER EL TITULO PROFESIONAL DE:  
Licenciada en Psicología

AUTORA:

Espejo Figueroa, Carla María (ORCID: 0000-0001-8317-7394)

ASESORES:

Dr. Barboza Zelada, Luis Alberto (ORCID: 0000-0001-8776-7527)

Mg. Olivas Ugarte, Lincol Orlando (ORCID: 0000-0001-7781-7105)

LÍNEA DE INVESTIGACIÓN:

Psicométrica

LIMA- PERÚ

2019

## **Dedicatoria**

*A mi madre Gloria.*

*Por haberme apoyado en todo momento, por sus ánimos, sus consejos,  
por darme todo lo que tengo y por haberme convertido en una persona  
de bien, gracias mamá te amo.*

*A mis abuelas Anita y Auvina.*

*Por sus grandes demostraciones de amor, por apoyarme en todo momento,  
por los valores que me inculcaron e hicieron que me convierta en la mujer  
que soy ahora. Un beso al cielo mi linda Anita.*

## **Agradecimiento**

*A Dios por haberme permitido llegar hasta este día, por haberme dado salud para lograr mi objetivo, además de su infinita bondad y amor.*

*A mi familia por su apoyo incondicional durante todos los años de universidad, fueron mi soporte muchísimas veces, gracias los quiero.*

*A mi madre por todo su esfuerzo y sacrificio para que yo pueda estudiar lo que me apasiona, gracias por absolutamente todo lo que has hecho por mí, te amo.*

*Al asesor Mg. Lincol Orlando Olivas Ugarte por su tiempo, exigencia y perseverancia, dedicación, paciencia al compartir sus conocimientos*

*A mis mejores amigos.  
Por sus consejos, por sus ánimos en situaciones difíciles, por ser mi soporte de todo este proceso, gracias amigos, los aprecio*

El Jurado encargado de evaluar la tesis presentada por don  
 (a) Edgardo Pizarro y Carlos Yana  
 cuyo título es: Construcción de una escala de dimensión  
emocional en adolescentes de la Provincia de Huancabamba, 2019

Reunido en la fecha, escuchó la sustentación y la resolución de preguntas por  
 el estudiante, otorgándole el calificativo de: 11 (número)  
once (letras).

Lima, 28 de agosto del 2019.



  
 PRESIDENTE

Dr. Barboza Zelada Luis Alberto

  
 SECRETARIO

Mg. Olivas Ugarte Lincol Orlando

  
 VOCAL

Mg. Chero Ballón Elizabeth Sonia

|       |                            |        |                                                                           |        |           |
|-------|----------------------------|--------|---------------------------------------------------------------------------|--------|-----------|
| Ebaró | Dirección de Investigación | Revisó | Representante de la Dirección / Vicerrectorado de Investigación y Calidad | Aprobó | Rectorado |
|-------|----------------------------|--------|---------------------------------------------------------------------------|--------|-----------|

### Declaración de autenticidad

Yo, Carla María Espejo Figueroa con DNI: 77206926, estudiante de la Escuela Académico Profesional de Psicología de la Universidad César Vallejo, con la tesis titulada "Construcción de una escala de dependencia emocional en adolescentes de la Provincia de Huaral, 2019", declaro bajo juramento que:

- 1) La tesis es de mi autoría
- 2) He respetado las normas internacionales de citas y referencias para las fuentes consultadas. Por tanto, la tesis no ha sido plagiada ni total ni parcialmente.
- 3) La tesis no ha sido autoplagiada; es decir, no ha sido publicada ni presentada anteriormente para obtener algún grado académico previo o título profesional.
- 4) Los datos presentados en los resultados son reales, no han sido falseados, ni duplicados, ni copiados y por tanto los resultados que se presenten en la tesis se constituirán en aportes a la realidad investigada.

De identificarse la falta de fraude (datos falsos), plagio (información sin citar a autores), autoplagio (presentar como nuevo algún trabajo de investigación propio que ya ha sido publicado), piratería (uso ilegal de información ajena) o falsificación (representar falsamente las ideas de otros), asumo las consecuencias y sanciones que de mi acción se deriven, sometiéndome a la normatividad vigente de la Universidad César Vallejo.

Lima, Agosto del 2019

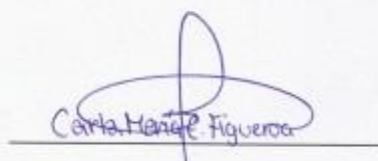

Carla María Espejo Figueroa

DNI: 77206926

## Índice

|                                                                              |     |
|------------------------------------------------------------------------------|-----|
| Página del jurado                                                            | ii  |
| Dedicatoria                                                                  | iii |
| Agradecimiento                                                               | iv  |
| Declaratoria de autenticidad                                                 | v   |
| Índice                                                                       | vi  |
| Resumen                                                                      | x   |
| Abstract                                                                     | xi  |
| <br>                                                                         |     |
| I. INTRODUCCIÓN                                                              | 1   |
| II. MÉTODO                                                                   | 14  |
| <br>                                                                         |     |
| 2.1 Tipo y diseño de investigación                                           | 14  |
| 2.2 Operacionalización de variables                                          | 14  |
| 2.3 Población, muestra y muestreo                                            | 15  |
| 2.4 Técnicas e instrumentos de recolección de datos, validez y confiabilidad | 16  |
| 2.5 Procedimientos                                                           | 17  |
| 2.6 Métodos de análisis de datos                                             | 18  |
| 2.7 Aspectos éticos                                                          | 19  |
| <br>                                                                         |     |
| III. RESULTADOS                                                              | 21  |
| IV. DISCUSIÓN                                                                |     |
| V. CONCLUSIONES                                                              | 36  |
| VI. RECOMENDACIONES                                                          | 37  |
| <br>                                                                         |     |
| REFERENCIAS                                                                  |     |
| <br>                                                                         |     |
| ANEXOS                                                                       |     |

## Índice de tablas

|          | Pág                                                                                                              |    |
|----------|------------------------------------------------------------------------------------------------------------------|----|
| Tabla 1  | Distribución de los estudiantes de 1° a 5° grado de secundaria por grado y sexo según la Institución Pública     | 16 |
| Tabla 2  | Validez de contenido a través de la V de Aiken de la Escala de dependencia emocional – EDE                       | 21 |
| Tabla 3  | Análisis descriptivo de la Escala de dependencia emocional – EDE                                                 | 22 |
| Tabla 4  | Prueba de KMO y Barlett de la Escala de dependencia emocional – EDE                                              | 23 |
| Tabla 5  | Varianza total explicada de los componentes principales de la Escala de dependencia emocional – EDE              | 24 |
| Tabla 6  | Matriz de componente rotado de la Escala de dependencia emocional – EDE                                          | 24 |
| Tabla 7  | Evidencias de fiabilidad por consistencia interna de las dimensiones de la Escala de dependencia emocional - EDE | 26 |
| Tabla 8  | Prueba de normalidad de la Escala de dependencia emocional – EDE                                                 | 26 |
| Tabla 9  | Análisis comparativo por dimensiones según sexo                                                                  | 27 |
| Tabla 10 | Análisis comparativo por dimensiones según grado                                                                 | 27 |
| Tabla 11 | Normas de interpretación basadas por percentiles según sexo masculino                                            | 28 |
| Tabla 12 | Normas de interpretación basadas por percentiles según sexo femenino                                             | 28 |
| Tabla 13 | Normas de interpretación basada por percentiles según el 1ero grado de secundaria                                | 29 |
| Tabla 14 | Normas de interpretación basada por percentiles según el 2do grado de secundaria                                 | 29 |
| Tabla 15 | Normas de interpretación basada por percentiles según el 3er grado de secundaria                                 | 30 |
| Tabla 16 | Normas de interpretación basada por percentiles según el 4to grado de secundaria                                 | 30 |
| Tabla 17 | Normas de interpretación basada por percentiles según el 5to grado de secundaria                                 | 31 |

## Índice de Figuras

Pág.

Figura 1. Análisis factorial confirmatorio del modelo de 2 factores de la Escala de dependencia emocional – EDE



## Resumen

La presente investigación de tipo psicométrico y tecnológico, tuvo como objetivo principal elaborar una escala de dependencia emocional en adolescentes de una institución pública emblemática de la provincial de Huaral. La versión inicial de la escala estuvo conformada por 54 ítems, los que fueron analizados luego de su aplicación en un piloto de 100 adolescentes, verificándose los indicadores de validez de contenido y análisis factorial quedando para la muestra una versión final de 10 ítems. La muestra de 1000 estudiantes fue obtenida por un muestreo de tipo no probabilístico por conveniencia. Se realizó la validez de contenido mediante los coeficientes estadísticos y se trabajó análisis de ítems considerando estadísticos descriptivos; además, al realizar la validez mediante el juicio de 10 expertos y se obtuvieron los índices mediante la V. de Aiken  $p > .80$  y la prueba Binomial  $p < .05$  en 54 reactivos. La validez por estructura interna se obtuvo a través del análisis factorial exploratorio y confirmatorio, donde se observó que de las 6 dimensiones solo 2 se adecuaban dentro de los ajustes indicados así también, hubo una reducción de los reactivos, por lo que se reagrupó los ítems dependiendo a las dimensiones establecidas. La confiabilidad por consistencia interna fue obtenida a través de los coeficientes de Cronbach obteniendo un valor de .89, Omega de McDonald obteniendo un valor de .93 y el de alfa Ordinal obteniendo un valor de .94. Finalmente, se construyeron puntajes percentiles para la interpretación de la escala, con las categorías: Alto, Medio y Bajo. En síntesis, la escala de dependencia emocional-EDE cumple las suficientes evidencias de validez y confiabilidad para su aplicación.

*Palabras clave:* dependencia emocional, construcción, adolescentes y Huaral.

## **Abstract**

The present investigation of psychometric and technological type, had like main objective, the escalation of the emotional dependence in adolescents of an emblematic public institution of the province of Huaral, The initial version of the escalation consisted of 54 articles, the results were analyzed and a pilot of 100 adolescents was applied, the indicators of the useful life and the factorial analysis were verified. The simple of 1000 students resulted in a non-probabilistic convenience sampling. The content was validated by analyzing the descriptive statistical results; In addition, the test was conducted by the trial of 10 experts and the indexes were obtained by the V. of Aiken  $p > 0.80$  and the Binomial test  $p < 0.05$  in 54 reagents. The duration of the construction was obtained through the exploratory and confirmatory factor analysis, where it is observed that the 6 dimensions only 2 are adapted to the appropriate wording. The consistency reliability was maintained through the Mc Donald's Omega coefficient obtaining a value of 0.934 and the coefficient of the Ordinal alpha obtaining a value of 0.941. Finally, percentile scores were constructed for the interpretation of climbing, with the categories: High, médium and low. In short, the escalation of emotional dependence-EDE meets sufficient evidence of validity and reliability for its application.

*Keywords:* emotional dependence, construction, adolescents, Huaral.

## I. INTRODUCCIÓN

Durante todas las etapas de la vida, la etapa de la infancia es básica e importante para el buen desarrollo de la persona, dentro de esta etapa a través de las pautas de crianza, del apoyo de las figuras parentales, estas van a aportar al desarrollo emocional e integral del infante, en un principio hay un vínculo materno infantil llamado apego, ese vínculo es normal, ya que es desde la lactancia, lo importante está en saber hacer el destete no solo de la lactancia materna, sino también de el destete psicológico, ya que si no se da a tiempo se podría dar lo denominado dependencia emocional en donde el infante sigue desarrollándose cronológicamente, sin embargo el sujeto crece en edad pero no madura emocionalmente en forma paralela, el sujeto sigue en esa dependencia por lo que está se vuelve con el tiempo patológica, llega un momento en la vida donde debe haber un desapego entre padres e hijos, donde el sujeto debe buscar su independencia y estamos hablando de la etapa de la adolescencia, es en esta etapa donde debe buscar su autonomía, por lo que si no se llega a dar el desapego este traería consecuencias negativas a futuro para el sujeto en sus relaciones interpersonales y en su vida personal.

MINSA (2017) explicó que la adolescencia dependerá de la madurez física, emocional y cognitiva, entre otros factores, dependiendo en como cada sujeto experimente este periodo de vida, lo definió como el cambio físico, cognitivo y conductual que no solo acontece con el propio adolescente sino también con su alrededor. Por lo establecido en el ministerio de salud, se consideró adolescentes a aquellas personas entre los 12 y 17 años de edad.

Entonces ya conociendo como se generó la dependencia, así también como la definición de la población a estudiar que son las dos partes más importantes de esta investigación podríamos decir que, hoy en día una dificultad que afecta de manera notoria a nuestra realidad es el alto índice de actitudes dependientes emocionales, pero no solo a las drogas, sino también a otros como los alimentos, videojuegos, internet. Como afirmó Panksepp (1998) el sentirse amado es parecido a lo que producen las drogas, dándose el mismo efecto en ambas dependencias, lo que traerá como consecuencia relaciones inestables, que están centradas en sumisión, baja autoestima, miedo a la soledad y en donde no se genera un vínculo afectivo igualitario.

A nivel mundial Sirvent y Moral (2007) indagaron en una muestra española encontrando que, el 49.3% de la población afirma tener dependiente emocional (p. 234).

A nivel latinoamericano, el grado de dependencia emocional es alto, así mencionaron Lemos et al. (2012), quienes hallaron que el 25% de los estudiantes colombianos presentaban dependencia emocional. Otra indagación elaborada por Agudelo y Gómez (2010) en adolescentes, manifestaron que los evaluados que apreciaban un estilo parental estricto, tanto del padre (50%) como de la madre (57%) evidenciaban altos índices de dependencia emocional. Asimismo, la investigación evidenció que a menor edad mayor era el índice de dependencia emocional: Los adolescentes de 15 y 16 años mostraban un 75% mientras que para los adolescentes de 17 años un porcentaje de 30% siendo este un índice menor.

En nuestro país, en una investigación epidemiológica realizado por los especialistas del Instituto Nacional de Salud Mental (2006) han apreciado que la principal causa de pensamientos o intentos de suicidio son los problemas con la pareja (35% en hombres y 48 % en mujeres). Para mostrar diferencia se evidenció que en un 50% las mujeres se suicidan por líos dentro de una relación de pareja. En un estudio ejecutado por Espíritu (2013) en Chimbote se halló que el 82% de féminas que fueron agredidas manifestaban un elevado grado de dependencia emocional. En Lima, Aiquipa (2012) descubrió que en su mayoría son las féminas quienes se muestran dependientes emocionales.

En Huaral, El comité Distrital de Seguridad Ciudadana (2016) elaboraron un estudio donde encontraron que uno de los problemas que resaltan los adolescentes son familias disfuncionales y embarazos adolescentes. También se encontró que en un (12%) las razones de decesos de adolescentes de 15 a 19 años de edad son problemas de rendimiento, discusiones con la familia o amigos, apego emocional, engaños amorosos y abusos físicos o sexuales (p. 17).

Los especialistas del Instituto Nacional de Salud Mental “Honorio Delgado – Hideyo Noguchi” ejecutaron estudios sobre violencia hacia la mujer y encontraron respecto al área rural, un 39,8 % de maltrato por parte de la pareja en la zona norte (p. 265).

Las relaciones amorosas que se forman de manera saludable generan un vínculo positivo en la pareja que lo conforma. Durante la fase de enamoramiento es normal que se sienta la

necesidad por la otra persona, deseo, ganas de querer estar con el otro, el recordarlo y pensarlo a menudo, el latido acelerado, la pasión, la respiración entrecortada, es una etapa, pero no puede ser eterna (Alzate, 1974).

Entonces, se definió a la dependencia emocional, Castello (2006) definió que es la necesidad excesiva de ser amado por su pareja a lo largo de distintas relaciones amorosas, estas relaciones amorosas se caracterizan por extremadas demostraciones de afecto, inestabilidad, sumisión, idealización, formar un concepto negativo de sí mismo, extrema necesidad de la pareja, lo que como consecuencia genera conductas de aferrarse a la pareja y el miedo a quedarse solo (p. 17).

En el Perú, no se ha realizado varios diseños de instrumentos que midan la dependencia emocional. Por lo que se han hecho estudios sobre la variable en correlación con violencia familiar o de pareja, pero utilizando entrevistas clínicas o en mayoría uso de pruebas adaptadas (Loayza, 2002).

Es importante señalar instrumentos creados en nuestra realidad que midan la variable a estudiar, como el cuestionario de dependencia emocional realizado por Sánchez (2010) es un cuestionario que consta de 32 ítems sin embargo su validez era menor, por lo que no se valoró este cuestionario, también el inventario de dependencia emocional – IDE, construido, validado y conformado por 49 ítems por Aiquipa (2012) y el Anicama (2016). En las mencionadas construcciones anteriores la población que se tomó fueron jóvenes – adultos, por lo que es necesario diseñar un instrumento para la población adolescente, ya que en aproximación son las edades donde se puede observar las primeras relaciones amorosas.

Por lo que la presente investigación está enfocada en elaborar un instrumento sobre dependencia emocional, para conocer las actitudes de forma cognitiva, afectiva y conductual de los adolescentes frente a esta patología, ya que es la etapa donde comienza haber cambios comportamentales, emocionales y que si no están desarrollándose adecuadamente puede surgir consecuencias como cambio en sus actividades, sentimientos de tristeza, pensamientos negativos sobre sí mismo, baja autoestima, desarrollo académico inadecuado, decisiones a la ligera y equivocadas, como embarazos adolescentes o roles y responsabilidades no acorde a su edad, son consecuencias de la dependencia emocional en los adolescentes y a futuro el

permitir o ejercer agresión en relaciones amorosas o ya sea en la adultez como disfunciones familiares.

Seguidamente encontramos en el contexto internacional:

Irachi e Iraurgi (2016) realizaron un estudio psicométrico con el objetivo de elaborar un instrumento que permita detectar la dependencia emocional en la relación de pareja. Participaron 1047 jóvenes, en la versión inicial de 16 ítems se trabajó con una muestra de 286 jóvenes (247 mujeres y 39 hombres), de 17 a 29 años y en la versión final de 12 ítems se trabajó con una muestra de 761 jóvenes (450 mujeres y 311 hombres), con edades comprendidas entre 13 y 30 años. Los resultados mostraron una estructura de 4 factores: evitar estar solo/a, necesidad de exclusividad, necesidad de agradar y relación asimétrica, alcanzó una confiabilidad de .82 por medio del Alfa de Cronbach. En conclusión, se evidenció similitud con otros diseños de dependencia emocional, es válido y fiable para medir la variable en adolescentes y jóvenes.

Méndez, Favila, Valencia y Díaz (2012) efectuaron una adaptación y análisis de propiedades psicométricas con el objetivo de detectar dependencia emocional pasiva en jóvenes mexicanos, se trabajó con 93 jóvenes- adultos de ambos sexos, entre los 16 a 55 años de edad. Los resultados revelaron que de los 31 ítems fueron eliminados 22 ítems, uno de ellos al mostrar poca significación y el resto al atravesar por el proceso de análisis factorial. El instrumento quedó conformado con 10 reactivos agrupado en 2 factores: abandono y expresiones límite, con una varianza de 63% y obtuvo una confiabilidad de .90 a través del Alfa de Cronbach.

Lemos y Londoño (2006) diseñaron un instrumento psicométrico con el objetivo de ser fiable y válido para evaluar la dependencia emocional en jóvenes colombianos, se aplicó en una muestra de 815 sujetos, 506 (62.1%) mujeres y 309 (38%) hombres entre las edades de 16 a 55 años. El instrumento al inicio estuvo constituido por 66 reactivos que a través del proceso de análisis factorial fueron eliminados 43 de ellos por no ajustarse a los criterios de selección. Para su consistencia interna se utilizó el Alfa de Cronbach la cual fue de .92, con una varianza de 65 %. Se encontró desigualdades significativas en cuanto al género en diferentes dimensiones; los puntajes obtenidos de las féminas en expresión afectiva y miedo a la soledad fueron elevadas, mientras que en los varones se apreció puntajes elevados en búsqueda de

atención. Con relación a la edad, se encontró que las dimensiones; modificación de planes y expresión límite tenían puntuaciones elevadas en adolescentes y adultos jóvenes. Se concluyó que el cuestionario quedo conformado con 23 reactivos, 6 factores y las propiedades psicométricas para ser aplicado.

Rathus y O' leary (1997) ejecutaron un estudio psicométrico con el fin de elaborar un instrumento para evaluar la dependencia emocional en los cónyuges estadounidenses. Se trabajó con una muestra de 196 estudiantes, de 19 a 26 años. El instrumento fue diseñado al inicio con 178 reactivos, luego del análisis de los componentes principales seguido del análisis de ítems quedo conformado 159 reactivos en 15 dimensiones. Los resultados dieron una escala de 60 reactivos con 3 dimensiones: apego ansioso, dependencia exclusiva y emocional que son diferenciadas por género, alcanzó su confiabilidad que fue de .93 a través del Alfa de Cronbach en ambos sexos, en cuanto a las sub escalas los valores de consistencia interna fueron de apego ansioso (.89 para varones y .88 para feminas), dependencia exclusiva (.89 para varones y .84 para feminas) y dependencia emocional (varones .84 y feminas .86). También se observó que el constructo tenía base de violencia hacia la pareja, asimismo muestra indicadores a examinar de dependencia desde el punto de trastorno de personalidad dependiente.

Hirschfeld, Klerman, Gough, Barrett, Korchin y Chodoff (1977) plantearon un análisis psicométrico con el objetivo de evaluar la dependencia interpersonal en 400 pacientes (220 normales y 180 psiquiátricos). El instrumento quedo conformado por 48 ítems con 3 factores: la dependencia emocional de otra persona, la falta de confianza en su yo social y la afirmación de autonomía, su consistencia interna de las sub – escalas fueron .87, .78 y .72 respectivamente. Se discutió la relación de las dimensiones con la población empleada, así como con los conceptos de apego y dependencia. Al evaluar los ítems del instrumento se concluyó en que mide la dependencia de manera general.

Por otro lado, en el contexto nacional:

Gutiérrez (2017) desarrolló un estudio psicométrico con el objetivo de conocer las propiedades psicométricas del cuestionario de dependencia emocional en jóvenes del departamento de Lambayeque, participaron 384 jóvenes que tengan una relación afectiva. En el proceso se encontró una relación adecuada entre el modelo teorico que sustenta la prueba y

los datos obtenidos en la aplicación por lo que se obtuvo la validez mediante el análisis factorial confirmatorio y una consistencia interna de .37 a .60 a través del Alfa de Cronbach.

Aiquipa (2012) desarrolló y validó un instrumento para medir la dependencia emocional llamado *Inventario de Dependencia Emocional (IDE)*, la muestra fue de 757 sujetos de Lima, de edades entre 18 a 55 años. De todos los reactivos iniciales el 75% fueron excluidos por los procedimientos estadísticos, por lo que el instrumento quedó conformado por 49 reactivos y 7 factores. Los resultados evidenciaron que el instrumento muestra una confiabilidad total de .96 y evidencias de validez.

Meza (2012) elaboró un estudio psicométrico con el objetivo de conocer las propiedades psicométricas del cuestionario de dependencia emocional, este estudio se empleó en una muestra de 416, de edades de 17 a 35 años. Los resultados muestran que se alcanzó una correlación significativamente alta, una consistencia interna global de .89 mediante el Alfa de Cronbach, los factores obtuvieron puntuaciones de .40 a .81, seguidamente se realizó el proceso factorial donde se consiguió un peso de .84, también se obtuvo una validez por criterio al relacionar los puntajes alcanzados con la escala de Evaluación Conductual de la Personalidad (API) y la elaboración de baremos según sea su género.

Anicama, Caballero, Cirilo y Aguirre (2016) diseñaron y validaron un constructo para evaluar la dependencia emocional en jóvenes limeños, trabajaron con 150 jóvenes de la facultad de psicología de ambos sexos. Se hicieron grupos de validación psicométrica con 100 jóvenes. Asimismo se abreviaron los ítems de 54 a 42 utilizando la prueba de validez por contenido. Su consistencia interna fue de .78 mediante el Alfa de Cronbach y de .8 mediante la prueba de Guttman. No se descubrió diferencias relevantes por género, edad ni por años de estudios, se estableció las normas de interpretación de manera general y por niveles.

Sánchez (2010) planteó un constructo donde el objetivo principal era detectar la dependencia emocional, se empleó una muestra de 146 sujetos, en edades de 18 a 60 años. Se evidenció que se obtuvo una confiabilidad alta; sin embargo, no se mostró correlación entre los ítems y las dimensiones a las que pertenecían, por consecuencia de que los reactivos fueron elegidos de manera equivocada lo que hizo imposible que su validez fuese aceptada.



También, explicaremos las teorías de la variable y de la línea de investigación con la que se está trabajando:

#### Definiciones sobre la dependencia

Se encontró distintos autores que definen a la dependencia uno de ellos es Bucay (2010) que refirió a los dependientes como “imbéciles”, término que era usado para nombrar a aquellos que se apoyaban y dependían de alguien para caminar. El afirma que muchos de estos “imbéciles” fueron educados para serlo, considerando que hay progenitores que los forman así. Los describió como personas que no han tomado responsabilidad ni autonomía en su vida, se apoyan de las personas en quien confían, es por lo que generaría dependientes que cambian a las personas en quien confían por su pareja (p. 18-19). Asimismo la Asociación Americana de Psiquiatría (APA) describió a la dependencia dentro del trastorno de personalidad dependiente que se encuentra en el grupo de ansiosos, este tipo de persona tienen la necesidad seguida y excesiva de que ser atendidos por las personas de su alrededor, mostrando comportamientos de sumisión, apego y gran miedo a separarse. Los indicadores de dependencia pueden ser parte de distintos diagnósticos, por lo que es importante ser cuidadosos para diagnosticar un trastorno de personalidad dependiente.

#### Definición de la adolescencia

En cuanto a la adolescencia distintos autores la definen, sin embargo, no llegan a un consenso de la edad en la que estos se encuentran, entonces la adolescencia es la etapa comprendida desde los 10 a los 19 años. Se trata de una etapa de cambios notables en la vida de las personas, que suele tener un acelerado crecimiento (OMS, 2018). Asimismo Ulloa (2016) la define como un período complejo, sin embargo, se cree que para que exista un problema patológico deben estar involucrados varios factores, como la herencia genética que tenga el adolescente a producir problemas psicopatológicos y principalmente el descuido propio, falta de apoyo de la familia; además de experiencias negativas que fomenten una salud mental negativa y que el adolescente necesite métodos de afrontamiento para tolerar los conflictos que se manifiesten en su vida.). Mientras que para el Ministerio de salud (2017) la adolescencia es la etapa comprendida desde los 12 a los 17 años. Se definió como una etapa donde se observan cambios físicos, emocionales y cognitivos, que no solo acontece con el propio adolescente sino también

con su alrededor. Esta investigación trabajó con las edades comprendidas entre los 12 a 17 años de edad, ya que fue referido por fuentes dentro del contexto.

### Definición de la dependencia emocional

Por otro lado, para explicar la dependencia emocional se menciona a Castelló (2005) quien definió a la dependencia emocional como el patrón que establece las necesidades emocionales insatisfechas que se trata de cubrir de manera desadaptativa con otras personas. Así también Castelló (2005) describió a la dependencia emocional como extrema y de una profunda necesidad de afecto, pues quien la padece está contento y satisfecho en el área de pareja. El dependiente asume un papel pasivo y es la pareja quien asume un rol dominante, dando a notar que vive por y para su pareja. También se asocia a la dependencia emocional, con engaños, celos, sumisión, humillación dentro de la relación afectiva (p. 17) y es explicada como la necesidad extrema de carácter afectivo, que una persona siente hacia su pareja a lo largo de sus relaciones.

### Teoría de la dependencia emocional

Para dar a conocer la teoría de la necesidad afectiva Castelló (2005) planteó a la vinculación afectiva como la alianza de un sujeto con otras personas, así también la necesidad de concebir y mantener lazos con ellas, esta vinculación se puede dar en distintos grados (p. 17). La teoría mencionó que habrá personas vinculadas de manera minoritaria, otras bastante y otras de manera extrema. También explica que esta alianza tiene dos factores: El de aportar emocionalmente, lo que se definió como brindar afecto hacia la pareja y el segundo factor es el afecto que es recibido por la otra persona y que está conformado por buenas actitudes. Sin embargo, cuando se presenta una vinculación afectiva extrema no hay un equilibrio, ya que uno de los factores tiene mayor relevancia que el otro. El dependiente emocional tiene un factor predominante que es el de recibir afecto.

Por lo que Cid (2011) se apoyó en la teoría de la necesidad afectiva y refirió las siguientes dimensiones:

Ansiedad por Separación: Se indicó como específicas expresiones de miedo que se dan ante la probabilidad del término de la relación, miedo a ser abandonado, a algún tipo de distanciamiento o separación (p. 12).

Expresión límite: Se determinó el gran temor que manifiesta el dependiente al presentarse la posibilidad que la relación se termine, ya que esto significaría tener que enfrentar a su soledad y al sentimiento de vacío, lo que puede generar que el dependiente cometa acciones sin límite y conductas impulsivas al sentir que pierde a su pareja. Esta dimensión muestra grado de dependencia (p. 15).

La segunda teoría que se estudió en esta investigación fue la Teoría del apego quien Bowlby (1998) conceptualizó al apego como la predisposición de los individuos a establecer lazos afectivos fuertes con los demás y de alargar las distintas maneras de mostrar emociones de tristeza, angustia y enojo cuando son abandonados o viven una separación. Asimismo refirió sobre los distintos tipos de apego que fueron evaluados durante los dos primeros años de vida mediante el experimento llamado “situación extraña”.

Apego seguro: El individuo tiene confianza en el apoyo, comprensión y amparo que los padres le darán en situaciones difíciles que se presenten. Se siente animado, seguro de poder enfrentar y explorar el mundo (p. 66).

Apego inseguro evitativo : Muestra ansiedad, impresión seria con el adulto, trata de vivir una vida emocional sin apoyo, sin el amor de los demás, manifiesta independencia y una ausencia notable de expresiones de miedo, incomodidad o enojo. La madre o el cuidador principal se muestra intimidada por los llantos o necesidades incompletas del niño, y por esa razón no controla el momento para actuar en consecuencia (p. 67).

Apego ansioso ambivalente: En el apego inseguro-ambivalente el niño mostró ansiedad de separación. Mostraba sus emociones irritándose, resistencia al contacto y las conductas de mantenimiento de contacto (p. 67)

En esta investigación se utilizaron las dos teorías mencionadas anteriormente que fueron unidas bajo el enfoque psicodinámico que es comprendido como los conflictos inconscientes, las defensas psíquicas y la motivación afectiva de la conducta normal y patológica.

## Dependencia emocional desde el enfoque psicodinámico

Freud, (1921) en su libro titulado psicología de las masas y el análisis del yo hizo una comparación entre el enamorarse y la hipnosis, esto fue comparado con las conductas del dependiente emocional en la pareja. Freud manifestó que en la hipnosis el sujeto se transforma en una especie de esclavo que es guiado por el hipnotizador. En donde, la consciencia se anula y el sujeto realiza lo que el hipnotizador le pida, decidiendo las ideas y las emociones del hipnotizado. Por lo que es comparado con una relación donde existe dependencia emocional, en donde uno de los sujetos ejerce el poder del hipnotizador y el dependiente emocional ejerce el papel del hipnotizado, ya que realiza todo lo que su pareja le pide, con tal de no ser abandonado.

El dependiente emocional no tiene consciencia verdadera de su comportamiento al igual que el hipnotizado, reduciendo la importancia de rasgos negativos en la conducta de la pareja y otras realizándolas al máximo. “Perdido sus rasgos de personalidad, pasa a ser un autómatas sin voluntad” (Gustavo Le Bon citado en Farias, 2014). Por lo que, podemos manifestar que hay varios cambios que vive un dependiente emocional, uno de ellos es la necesidad constante de la pareja, definiéndolo como que todo gira en torno a la pareja; llamadas, mensajes y atenciones constantes con la finalidad de acortar la distancia.

Asimismo, Freud (1921) manifestó que la sociedad es un rebaño que no puede vivir sin alguien que los ordene o guíe. Lo que nos refirió es que tiene tantas ganas de recibir órdenes que se somete instintivamente aquel que sea su jefe. Pero si la muchedumbre necesita un jefe, también puede ser que tenga aptitudes para que el mismo lo sea. Por lo que se pensó en el sujeto como un ser con necesidades de ser dominado por alguien. Por lo que en cuanto a una relación donde existe dependencia emocional, uno de los dos actuaría como el jefe dentro de la relación, mientras que el otro sujeto se somete, relación dominador- dominado, pero con intenciones de ser amado y protegido por el mismo.

En una relación donde existe dependencia emocional, el dependiente se vincula a su pareja, mostrándole admiración, sumisión, entonces diríamos que se refiere a una dependencia emocional de forma extrema, porque necesita estar a cada momento seguro de lo que su pareja siente por él y también está pendiente de lo que su pareja le indique, manifestando la dominación de parte de su pareja.

El dependiente emocional como ya lo hemos mencionado carece de autoestima, deforma el concepto de autovaloración, le da mayor relevancia aspectos negativos que positivos; sin embargo, si llega a obtener una valoración elevada y superior del otro por sus características, el dominador lo manipulara con sus encantos. Se podría afirmar que la pareja del dependiente conseguiría cierto “prestigio” frente a este (Freud, 1921).

Manifestó que la masa artificial como es la iglesia tiene como creencia principal el de tener un dueño, invisible o visible, el cual los ama. En cuanto a la dependencia emocional, el dependiente ve a la pareja como un dios, al cual no se enfrenta ni tampoco quiere perder, es por eso que la persona dependiente no contradice las ideas de la pareja, por miedo a perderlo. Por otro lado, se mencionó que en una relación donde exista dependencia emocional pueda existir una tendencia a la idealización en donde el objeto (pareja) sustituye el ideal del Yo no alcanzado. El individuo amaría al sujeto por las características que presenta y a las que el Yo ha aspirado para sí mismo (Freud, 1921).

Después de todas las comparaciones hechas anteriormente acerca del sujeto en la masa (sociedad), se manifestó que una característica fundamental es necesitar o la dependencia del sujeto, mostrando tener la necesidad de ser parte de la masa. Los sentimientos individuales son menores en comparación a los de la masa, por lo tanto, prevalece la masa, ya que en su mayoría el sujeto siente la necesidad de la aprobación de la sociedad (Freud, 1921).

#### Teoría del apego desde el enfoque psicodinámico

Se conceptualizó al apego como la predisposición del individuo de crear lazos fuertes y mantenerlos con las figuras progenitoras.

Bowlby (1958) concluyó que, el niño tiene tendencia a crear un lazo fuerte y básico con la figura materna, esta tendencia viene de una herencia arcaica, cuya función principal es la supervivencia de la especie, y que ese lazo no se da gracias a otras necesidades (como la alimentación). Así también, realizó cambios en la teoría psicoanalítica al sustituir el énfasis en la pulsión como motivación del comportamiento, precisó lo que Freud manifestó sobre la importancia de las relaciones tempranas, así como el papel central de las emociones y los procesos inconscientes. Propuso tres cambios fundamentales. En primer lugar, en vez de centrarse en lo anormal, es necesario estudiar el desarrollo normal. En segundo lugar,

proporcionó una visión distinta al psicoanálisis respecto a las emociones como la ira o la tristeza. En la teoría del apego, las emociones son concebidas como respuestas funcionales y con propósitos específicos. Por ejemplo, el enojo en un bebé con una buena relación con su madre tiene como finalidad propiciar que ella se acerque. Esta nueva perspectiva sobre las emociones implica un cambio en la forma en que se entienden los trastornos mentales. Por ejemplo, si una persona sufre una pérdida y no puede expresarlo, esta incapacidad puede generarle dificultades y por última modificación fundamental en la teoría del apego respecto al psicoanálisis es el énfasis que le dio Bowlby a experiencias reales y verdaderas. Basado en su estudio en niños y madres mencionó que, como los trastornos y dificultades en el desarrollo, como en lo saludable tienen su origen en las experiencias reales con las figuras de apego. En su investigación estudió a madres con dificultades en sus funciones maternas y una vez que se reconocen los sentimientos que tuvieron en su niñez, logra aceptarlos y comprenderlos, puede lograr aumentar su empatía y tolerancia hacía los asuntos del niño (Bretherton, 1940).

Para finalizar, explicaremos ambas teorías y como estas tienen puntos en común, Bowlby (1958) conceptualizó al lazo emocional como desarrollo adecuado del niño con sus figuras de apego, lo que como consecuencia dará seguridad emocional. Enfatizó que las relaciones o vínculos afectivos que el niño forme posteriormente, será causa de una experiencia grata del vínculo emocional entre el niño y sus padres. Por otro lado, Cassidy & Shaver (1999) aplicaron la teoría del apego de bowlby al área interpersonal adulta y como resultado obtuvo que el 20% de relaciones presentan ansiedad al separarse o necesidad excesiva de ser amado.

Izquierdo (2013) manifiesta que el primer vínculo afectivo de un sujeto, marca el efecto posterior de sus relaciones con los demás, de aquella relación en su adultez se establecerán de manera adecuada. Asimismo, refirieron que las relaciones del niño con sus figuras parentales son los que moldearan el comportamiento del adulto (Hazan y Shaver, 1994).

### Teoría Psicométrica

Es el enfoque que analiza variables psicológicas, aplicando diversos métodos donde se toman en cuenta las teorías y técnicas.

## Concepto de psicometría

Explica a la psicometría como el método encargado de desarrollar y utilizar las técnicas de medición en cualquier área de la psicología. Esto nos define que el diseño de un instrumento es dado a la ciencia psicométrica; una de las disciplinas de psicología (Nunnally, 1973).

## Teoría Clásica de los Test

La necesidad de que un test tenga como base una teoría es porque se necesita saber si los puntajes obtenidos de lo evaluado realmente reflejan el constructo, es decir si podemos confiar en los puntajes que se obtienen. De esa necesidad nace la presente teoría del modelo lineal clásico de Spearman. El modelo proviene del puntaje que se obtiene en un test, refiere a que el puntaje que se obtiene del test está compuesto por la suma del puntaje verdadero y la del error. Es decir, que, al responder la prueba, pueden generarse factores externos que no se puedan controlar y que influyan en las respuestas y generen resultados inadecuados (Muñiz, 2010).

## Principios de la psicometría

**Confiabilidad:** Consiste en que el constructo mida exacto lo que la variable quiera medir; es decir que los resultados sean confiables, Se toma en cuenta que las veces que se aplique el constructo en la muestra los resultados deben ser similares (Aliaga, 2006).

**Validez:** Es el grado en que la teoría y los datos recopilados apoyan la interpretación del puntaje de un test para un uso en específico, también tenemos que referir que al hablar de la validez no hablamos de la validación de un test sino de la validez de las puntuaciones: es decir que la validez de una prueba creada representa un proceso de varias evidencias que apoyan a las interpretaciones propuestas del puntaje de la prueba y comprender que significan (Abad et al., 2006).

Para que pueda darse existen tres tipos de validez que facilitan a verificar la validez y estos son:

**Validez de Contenido:** Este tipo de validez evidencia si los reactivos del constructo representan de manera adecuada a la variable que se analizará (Molina, 2011).

Validez de Constructo: Determina a que grado un instrumento mide el concepto de la variable estudiada; es decir que los reactivos de la prueba tienen relación con el fundamento teórico establecido para su creación (Hurtado, 2012).

Validez de Criterio: Meneses, et al. (2013) manifestó que este tipo de validez necesita un criterio externo tomando en cuenta a otro instrumento que mida lo mismo que desea medir, esto se hace de manera general. En esta validez hallamos dos subtipos que son: validez de criterio concurrente y de criterio predictivo.

Baremación: Se centran en cambiar los puntajes directos, recodificarlos, darle nuevas estimaciones de medición que facilitan su explicación a quien lo utiliza. Para obtener baremos adecuados, la muestra que se utiliza debe llenar ciertos requisitos de una muestra normativa, la cual debe ser significativa, particular y homogénea. Entre lo más utilizado en cuanto a baremos se muestra; los cronológicos, centiles o percentiles y puntuaciones típicas (Meneses et al., 2013).

Percentiles: Se describe como una extensión de la mediana. Los cambios de los percentiles se llevan a cabo cuando designan un valor directo, pero va depender de la colocación de las contemplaciones del grupo. No es necesario grandes conocimientos matemáticos ni en cálculos en particular, por lo que genera su difusión como método de entendimiento (Valero, 2013).

Para finalizar, la investigación se planteó la siguiente pregunta: ¿Cuáles serán las propiedades psicométricas de la construcción de una nueva escala de dependencia emocional para adolescentes de la Provincia de Huaral, 2019?, asimismo se estableció las razones por las cuales se realizó la investigación; Se llevó a cabo esta investigación con la finalidad de diseñar una escala que pueda medir las actitudes positivas o negativas en su forma cognitiva, afectiva y conductual frente a la dependencia emocional en adolescentes en uno de los colegios con mayor población estudiantil de la provincia de Huaral, dado que en hoy en día es una variable que ha sido estudiada en nuestra realidad pero en población joven – adulta, siendo una problemática creciente que se ve a diario en nuestra sociedad, que trae como consecuencia conductas agresivas y controladoras en las primeras relaciones amorosas, embarazos adolescentes, bajo rendimiento académico, baja autoestima es por eso que es importante diseñar una prueba para la población adolescente, ya que es una etapa donde las emociones



están a flor de piel y son muy susceptibles a formar pensamientos equivocados, A nivel metodológico es beneficioso ya que nos brindará un instrumento fiable y válido, que mida las actitudes en su forma cognitiva, afectiva y conductual frente a la dependencia emocional. Seguido del nivel práctico quien nos proporcionará actitudes positivas o negativas en su forma cognitiva, afectiva y conductual frente a casos, a indicadores de dependencia emocional que nos acerquen a conocer más de esta patología. En cuanto a la relevancia social nos va permitir conocer que tanto afecta este problema en el contexto adolescente, así también sea posible utilizarlo en poblaciones parecidas, siendo la población estudiada; vulnerable debido en la etapa de desarrollo en la que se encuentran y así también contribuir a otras investigaciones de manera que extendamos o complementemos de manera teórica este constructo. Finalmente, y, en consecuencia, se planteó como objetivo general construir una escala de dependencia emocional en adolescentes de la provincia de Huaral, 2019. Asimismo, los objetivos específicos son: a) Analizar las evidencias de validez basadas en el contenido de la prueba, b) Analizar las evidencias de validez basadas en la estructura interna del test, c) Analizar las evidencias de fiabilidad del instrumento, d) Establecer normas de interpretación de la Escala de dependencia emocional en adolescentes de la provincia de Huaral, 2019

## **II. MÉTODO**

### 2.1 Tipo y diseño de investigación

#### 2.1.1 Tipo de investigación

El tipo de investigación que se utilizó para este trabajo, es de tipo tecnológica también nombrada de investigación y desarrollo que tiene como finalidad la creación o modificación de constructos. Se basa en la práctica y contribuye a la sociedad produciendo bienes o servicios (Valderrama, 2007).

#### 2.1.2 Diseño

El diseño de investigación es instrumental dado que en este tipo de estudios se implica el diseño (construcción), validación, creación de pruebas y aparatos, así también como las propiedades psicométricas (Montero y León, 2002). Al mismo tiempo, define aquellas investigaciones que analizan las propiedades psicométricas de instrumentos nuevos o antiguos que deben cumplir ciertos requisitos de validación (Ato, López y Benavente, 2013).

#### 2.1.2 Nivel de investigación

Se utilizó el nivel de investigación tecnológico que se define por probar y adaptar teorías; asimismo, produce distintas formas de comprender los fenómenos (Sánchez y Reyes, 2015).

#### 2.1.3 Enfoque de la investigación

El enfoque es cuantitativo, puesto que refiere a la interpretación de procesos continuos y tienen que ser probados. Inicia con referir ideas para instaurar metas y cuestiones sobre la investigación basada en la teoría. Se analizan las medidas de la variable encontradas por medios de los procedimientos matemáticos, con la finalidad de obtener varias justificaciones en las preguntas formuladas (Hernández, Fernández y Baptista, 2014).

### 2.2 Variable y operacionalización

#### 2.2.1 Variable Dependencia Emocional:

Dependencia emocional llamamos al problema que se desenvuelve en los primeros años de vida siempre y cuando no se llegue a dar el desapego correspondiente, por lo que en consecuencia se vea afectada el desarrollo personal, las relaciones interpersonales a futuro de manera que al suceder el individuo sienta una necesidad extrema de ser amado a tal punto de realizar lo que sea necesario para mantener la relación (Espejo, 2018).

### 1.2.2 Variable operacional:

La variable dependencia emocional será medida a través de la aplicación de la escala de dependencia emocional de Espejo (EDE - 6) de tipo ordinal, a través de las siguientes dimensiones; Ansiedad de separación y expresiones sin límite

Los indicadores de las dimensiones se describen de la siguiente manera:

Ansiedad por separación: 1,2, 3, 4, 5, 6, 7, 8,9

Preocupación excesiva: 1,2, 3

Angustia: 4, 5,6,

Desesperación: 7, 8,9

Expresiones sin límite: 10, 11, 12, 13,14

Conductas sin límite: 10,

Estrategias de aferramiento: 11,12,

Estrategias impulsivas: 13,14

## 2.3 Población y muestra

### 2.3.1 Población

La población se define como “un grupo finito o infinito de elementos, cosas o seres que tienen caracteres parecidos, al ser observados” (Valderrama, 2013, p. 182). La población está conformada por adolescentes de 1ero a 5to de secundaria de un colegio estatal emblemático de la provincia de Huaral con una totalidad de 1 378 estudiantes, determinado a través de la plataforma virtual del Ministerio de Educación, ESCALE MINEDU, basándonos en este dato cuantitativo de la población de estudiantes (Ministerio de Educación, 2017).

Tabla 1

#### *Población estudiantil adolescente de la I.E.P Andrés de los Reyes, según el grado*

|                           | 1°ero |    | 2°do |    | 3°ero |    | 4°to |   | 5°to |   | Total |
|---------------------------|-------|----|------|----|-------|----|------|---|------|---|-------|
|                           | F     | %  | F    | %  | F     | %  | F    | % | F    | % |       |
| I.E.P Andrés de los Reyes |       |    |      |    |       |    |      |   |      |   |       |
| Femenino                  | 209   | 15 | 164  | 12 | 127   | 9  | 124  | 9 | 73   | 6 | 697   |
| Masculino                 | 162   | 12 | 168  | 12 | 152   | 11 | 104  | 8 | 95   | 7 | 681   |

### 2.3.2 Muestra y Muestreo

Murray (1990) definió a la muestra como una parte de la población a analizar, que tiene como función representar a la población (p.25). El muestreo es un procedimiento que tiene como propósito analizar la correlación que hay entre la distribución de una variable en una población y de la muestra (Hernández Sampieri et al., 2006). El muestreo que se empleó será de tipo no probabilístico por conveniencia ya que permite seleccionar a la cantidad de la muestra por la accesibilidad y proximidad que se tiene sobre los sujetos a investigar (Otzen y Manterola, 2017). En esta investigación se tomó a 1000 escolares de 1er a 5to de secundaria y de ambos sexos ya que, la institución tiene un registro de matriculados extenso por lo que sobrepasa la cantidad de 1000 adolescentes que en investigaciones realizadas anteriormente se refiere a que  $\geq 1000$  lo consideran como una categoría excelente en la estimación del tamaño de la muestra (Anthoine, E. et al., 2014).

## 2.4 Técnicas e instrumentos, procedimientos de recolección de datos, validez y confiabilidad

### 2.4.1 Técnicas

Se utilizó la técnica que pertenece a la encuesta donde De Barrera (200, p.125), describe a dicha técnica como la cual tiene como instrumentos de recolección a las escalas, los cuestionarios, los test y pruebas de conocimientos, que solicitan como instrumentos de registro papel (formato) y lápiz. Asimismo, es una técnica muy utilizada en el área de investigación de las ciencias sociales. Acorde a Gonzáles, 2007, los constructos psicométricos permiten tener una medida clara y veraz de los estudios por lo que genera que se puedan crear hipótesis de trabajo para el investigador y a futuro distintos tratamientos (párr.20–37).

### 2.4.2 Instrumento

Se aplicó la construcción de la escala de dependencia emocional EDE-6 y a continuación se expone la ficha técnica: El nombre del instrumento es Escala de dependencia emocional EDE, su autora es Espejo Figueroa, Carla María, es procedente de Lima – Perú y fue construido en el año 2018. Este instrumento mide las actitudes positivas y negativas de manera cognitiva, afectiva y conductual frente a la dependencia emocional en adolescentes, contando con 2 dimensiones las cuales son: Ansiedad por separación y expresiones sin

límite. Su administración se puede dar de forma individual o colectiva, la forma de aplicarlo es directa y para adolescentes de 12 a 17 años, el tiempo de duración es de 5 a 15 minutos, con enunciados de tipo de Likert, se puede utilizar en el ámbito clínico, educativo e investigación, los materiales que se utilizan es el manual de registros y hoja de respuestas. Los criterios de calidad son: Validez y confiabilidad y la calificación e interpretación del instrumento es una escala de tipo Likert con opciones que van de: Muy en desacuerdo = 1, en desacuerdo = 2, ni de acuerdo ni en desacuerdo = 3, de acuerdo = 4 y muy de acuerdo = 5, la calificación se da de acuerdo a número que marco, es decir si “marco 5” pues el puntaje para ese ítem es de 5 puntos y así sucesivamente.

#### 2.4.3 Procedimientos de recolección de datos

Para llevar a cabo la prueba piloto de la escala de dependencia emocional EDE-6, se presentó una carta de autorización y consentimiento informado para el director de la Institución Educativa Pública Emblemática de la provincia de Huaral. Así también se notificó el consentimiento informado para los alumnos, quienes muy complacidos dieron la autorización para la toma del constructo. Asimismo, se prefirió realizar un estudio piloto con 100 alumnos de 1er a 5to grado de secundaria de ambos sexos y para la muestra se eligió tomar la escala de EDE-6 a 1000 alumnos, ya que se tiene accesibilidad a esa cantidad de la población. Seguidamente se realizó la aplicación de la escala a los alumnos, con la colaboración de los tutores a cargo y de la psicóloga del plantel. Luego de tomar la escala se llevo a cabo el vaciado de los datos obtenidos a una hoja de Excel y una vez agregados y ordenados se trasladaron al programa estadístico Factor Analysis 10.9 y SPSS versión 24 para estudiarlos y obtener los resultados de la investigación.

#### 2.4.4 Validez

Se alcanzó la validez por medio de tipo de contenido a través de los procesos estadísticos; Coeficiente V de Aiken y Prueba binomial, el cual nos dio a conocer que la escala de dependencia emocional EDE, mostraba tener una adecuada pertinencia, relevancia y claridad, por lo que todos los reactivos fueron aceptados.

#### 2.4.5 Confiabilidad

Se adquirió la fiabilidad a través de la consistencia interna por medio del Alfa de Cronbach, alcanzando un grado de confianza de ,875 en el piloto que se realizó.

## 2.5 Métodos de análisis de datos

Se trabajó con una muestra de 1000 estudiantes de secundaria de una Institución educativa del distrito de Huaral, considerando los estratos; edad, grado y sexo. Se les aplicó la Escala de dependencia emocional (EDE) a los adolescentes. Al obtener la base de datos se pudo realizar los procedimientos correspondientes para poder llegar a obtener los objetivos propuestos en la investigación que muestre la veracidad del instrumento el cual es apto para su uso en la muestra elegida, como; Para obtener la validez de contenido se recibió la asesoría de un grupo de jueces competentes que el nivel de relación de los reactivos del constructo con las teorías planteadas (Andreani,1975). Siguiendo a ello se hace uso de dos procedimientos el V de Aiken donde los valores mostrados fueron iguales o mayores a 0.8 (Guilford, 1954). Asimismo, se usó del procedimiento de la prueba binomial donde las categorías son dicotómicas y se tiene un solo grupo de sujetos, por lo que al calcular debe ser menor .05 para poder asumir que el ítem tiene validez de contenido (Siegel, 1980). Entonces al pasar todos los reactivos por los dos procedimientos fueron aceptados de manera adecuada y por último el análisis descriptivo donde se analizaba si los reactivos tenían valores dentro de los ajustes indicados, observándose que en su mayoría los reactivos mostraban ajustes adecuados exceptos los reactivos 10,14,15,20 y 21 ya que, tenían valores por debajo de lo esperado. Por otro lado, para obtener la validez de constructo se utilizó la media adecuación de la muestra KMO propuesta por Kaiser Meyer Olkin donde el índice KMO se trabaja comparando magnitudes de los coeficientes de correlación parcial, de forma que mientras más pequeño sea el valor, menos adecuado será realizar un análisis factorial, por lo que propuso que para realizar un AF debe tener un índice KMO mayor de 0,5 (Kaiser,1970). Por lo que, se realizó el análisis factorial exploratorio que es un procedimiento estadístico para medir hasta qué punto los ítems, dimensiones se relacionan con la variable a estudiar (Mavrou, 2015). Se observó que como resultado se obtuvo una reagrupación de los ítems ya que, al realizar el procedimiento estadístico nos mostró que de las 6 dimensiones iniciales solo eran aceptadas dentro del análisis factorial 2 dimensiones y se determinó agrupar los ítems. Por otro lado, el AFC permite contrastar un modelo establecido por el investigador, al realizarse el AFC de la escala EDE, de los 54 ítems fueron eliminados 41 ítems, 5 de ellos que ya se observaban con valores inadecuados al realizar el análisis descriptivo, por razones de multicolinealidad y que no aportaban en la medición de la variable para mejorar la bondad de ajuste, teniendo un producto final de 14 ítems. Así

mismo, para obtener confiabilidad por consistencia interna se utilizaron dos procedimientos uno de ellos es, Coeficiente Alfa de Cronbach que es definida como la medida de elección para conocer la confiabilidad de un constructo (Peterson,1994). Asimismo, definida como el procedimiento para conocer la consistencia interna que nos refiere la magnitud de la covarianza de los reactivos. El Coeficiente Omega de Mc Donald que a diferencia del alfa de cronbach este trabaja con las cargas factoriales (Gerbing & Anderson, 1988), que se define como la sumatoria de las variables estandarizadas que hace más firme los cálculos (Timmerman, 2005), también mencionar que la fiabilidad no depende del número de ítems (McDonald, 1999). Finalmente, para obtener las normas de interpretación y así poder elaborar los baremos percentilares se trabajó con una muestra de 1000 adolescentes de secundaria, considerando los estratos: grado, edad y sexo. Se les aplicó la Escala EDE, teniendo como valores mínimo 10 y máximo 50 de manera global y valores mínimo de 4 y 6 en distintas dimensiones y como valores máximos de 20 y 30 en distintas dimensiones.

## 2.6 Aspectos éticos

En una investigación es necesario tomar en cuenta los principios éticos que la rigen, en cuanto a trabajar con personas debemos priorizar respetar su dignidad y cuidar de sus derechos (Delgado, 2002). En este estudio se toma en gran consideración éticas como la veracidad y el compromiso de lo realizado, evitando cualquier tipo de copia, se tiene en cuenta el respeto hacia la información de los autores que se han utilizado para la elaboración de esta investigación mediante una cita y referencia adecuada; así también para recolectar los datos se verificó el consentimiento informado; Delgado (2002) refirió que es una aceptación que el individuo da al estudio para ser parte de él. Asimismo, fueron informados sobre el proceso de aplicación, la confidencialidad de sus respuestas, respetando así al participante, también se garantiza que esta investigación es verdadera y única. Se considera ciertos principios bioéticos, el principio de autonomía; se define que se respeta la decisión de las personas sobre su bienestar sin imponer compromisos que abuse de su falta de conocimiento, el principio de beneficencia; refiere donde se hace el estudio sin daños al entorno ni ponerlos en peligro sin su consentimiento, el principio de no maleficencia donde el investigador da el mismo trato a todos los participantes por igual sin causar algún tipo de incomodidad y el principio de justicia; refiere a distribuir los recursos para satisfacer las necesidades de los evaluados.

### III. RESULTADOS

#### 3.1 Evidencias de validez de contenido

Tabla 2

*Validez de contenido de la escala de dependencia emocional - EDE mediante V. de Aiken*

| Ítems | J1 | J2 | J3 | J4 | J5 | J6 | J7 | J8 | J9 | J10 | SUMA | V AIKEN |
|-------|----|----|----|----|----|----|----|----|----|-----|------|---------|
| 1     | 1  | 1  | 1  | 1  | 1  | 1  | 1  | 1  | 1  | 1   | 10   | 1       |
| 2     | 0  | 1  | 1  | 1  | 1  | 1  | 1  | 1  | 1  | 1   | 0,9  | 0,9     |
| 3     | 1  | 1  | 1  | 1  | 1  | 1  | 1  | 1  | 1  | 1   | 10   | 1       |
| 4     | 0  | 1  | 1  | 1  | 1  | 1  | 1  | 1  | 1  | 1   | 0,9  | 0,9     |
| 5     | 0  | 1  | 1  | 1  | 1  | 1  | 1  | 1  | 1  | 1   | 0,9  | 0,9     |
| 6     | 1  | 1  | 1  | 1  | 1  | 1  | 1  | 1  | 1  | 1   | 10   | 1       |
| 7     | 1  | 1  | 1  | 1  | 1  | 1  | 1  | 1  | 1  | 1   | 9    | 0,9     |
| 8     | 1  | 1  | 1  | 0  | 1  | 1  | 1  | 1  | 1  | 1   | 9    | 0,9     |
| 9     | 1  | 1  | 1  | 1  | 1  | 1  | 1  | 1  | 1  | 1   | 10   | 1       |
| 10    | 1  | 1  | 1  | 1  | 1  | 1  | 1  | 1  | 1  | 1   | 10   | 1       |
| 11    | 1  | 1  | 1  | 1  | 1  | 1  | 1  | 1  | 1  | 1   | 10   | 1       |
| 12    | 1  | 1  | 1  | 1  | 1  | 1  | 1  | 1  | 1  | 1   | 10   | 1       |
| 13    | 0  | 1  | 1  | 1  | 1  | 1  | 1  | 1  | 1  | 1   | 0,9  | 0,9     |
| 14    | 1  | 0  | 1  | 1  | 1  | 1  | 1  | 1  | 1  | 1   | 10   | 1       |
| 15    | 1  | 1  | 1  | 1  | 1  | 0  | 1  | 1  | 1  | 1   | 0,9  | 0,9     |
| 16    | 1  | 1  | 1  | 1  | 1  | 1  | 1  | 1  | 1  | 1   | 10   | 1       |
| 17    | 1  | 1  | 1  | 1  | 1  | 1  | 1  | 1  | 1  | 1   | 10   | 1       |
| 18    | 1  | 1  | 1  | 1  | 1  | 1  | 1  | 1  | 1  | 1   | 10   | 1       |
| 19    | 1  | 1  | 1  | 1  | 1  | 1  | 1  | 1  | 1  | 1   | 10   | 1       |
| 20    | 1  | 1  | 1  | 1  | 1  | 1  | 1  | 1  | 1  | 1   | 10   | 1       |
| 21    | 1  | 1  | 1  | 1  | 1  | 1  | 1  | 1  | 1  | 1   | 10   | 1       |
| 22    | 1  | 1  | 1  | 1  | 1  | 1  | 1  | 1  | 1  | 1   | 10   | 1       |
| 23    | 1  | 1  | 1  | 1  | 1  | 1  | 1  | 1  | 1  | 1   | 10   | 1       |
| 24    | 1  | 1  | 1  | 1  | 1  | 1  | 1  | 1  | 1  | 1   | 10   | 1       |
| 25    | 1  | 1  | 1  | 1  | 1  | 1  | 1  | 1  | 1  | 1   | 10   | 1       |
| 26    | 1  | 1  | 1  | 1  | 1  | 1  | 1  | 1  | 1  | 1   | 9    | 0,9     |
| 27    | 1  | 1  | 1  | 1  | 1  | 1  | 1  | 1  | 1  | 1   | 10   | 1       |
| 28    | 1  | 1  | 1  | 1  | 1  | 0  | 1  | 1  | 1  | 1   | 10   | 1       |
| 29    | 1  | 1  | 1  | 1  | 1  | 0  | 1  | 1  | 1  | 1   | 10   | 1       |
| 30    | 1  | 1  | 1  | 1  | 0  | 0  | 1  | 1  | 1  | 1   | 9    | 0,9     |
| 31    | 1  | 1  | 1  | 1  | 1  | 0  | 1  | 1  | 1  | 1   | 0,9  | 0,9     |
| 32    | 1  | 1  | 1  | 1  | 1  | 0  | 1  | 1  | 1  | 1   | 0,9  | 0,9     |
| 33    | 1  | 1  | 1  | 1  | 1  | 0  | 1  | 1  | 1  | 1   | 0,9  | 0,9     |
| 34    | 1  | 1  | 1  | 1  | 1  | 1  | 1  | 1  | 1  | 1   | 10   | 1       |
| 35    | 1  | 1  | 1  | 1  | 1  | 1  | 1  | 1  | 1  | 1   | 10   | 1       |
| 36    | 1  | 1  | 1  | 1  | 1  | 1  | 1  | 1  | 1  | 1   | 10   | 1       |
| 37    | 1  | 1  | 1  | 1  | 1  | 1  | 1  | 1  | 1  | 1   | 10   | 1       |
| 38    | 1  | 1  | 1  | 1  | 1  | 1  | 1  | 1  | 1  | 1   | 10   | 1       |
| 39    | 1  | 1  | 1  | 1  | 1  | 1  | 1  | 1  | 1  | 1   | 10   | 1       |
| 40    | 1  | 1  | 1  | 1  | 1  | 1  | 1  | 1  | 1  | 1   | 10   | 1       |
| 41    | 1  | 1  | 1  | 1  | 1  | 1  | 1  | 1  | 1  | 1   | 10   | 1       |
| 42    | 1  | 1  | 1  | 1  | 1  | 1  | 1  | 1  | 1  | 1   | 10   | 1       |
| 43    | 1  | 1  | 1  | 1  | 1  | 1  | 1  | 1  | 1  | 1   | 10   | 1       |
| 44    | 1  | 1  | 1  | 1  | 1  | 1  | 1  | 1  | 1  | 1   | 10   | 1       |
| 45    | 1  | 1  | 1  | 1  | 1  | 1  | 1  | 1  | 1  | 1   | 10   | 1       |
| 46    | 1  | 1  | 1  | 1  | 1  | 1  | 1  | 1  | 1  | 1   | 10   | 1       |
| 47    | 1  | 1  | 1  | 1  | 1  | 1  | 1  | 1  | 1  | 1   | 10   | 1       |
| 48    | 1  | 1  | 1  | 1  | 1  | 1  | 1  | 1  | 1  | 1   | 10   | 1       |
| 49    | 1  | 1  | 1  | 1  | 1  | 1  | 1  | 1  | 1  | 1   | 10   | 1       |
| 50    | 1  | 1  | 1  | 1  | 1  | 1  | 1  | 1  | 1  | 1   | 10   | 1       |
| 51    | 1  | 1  | 1  | 1  | 1  | 1  | 1  | 1  | 1  | 1   | 10   | 1       |
| 52    | 1  | 1  | 1  | 1  | 1  | 1  | 1  | 1  | 1  | 1   | 10   | 1       |
| 53    | 1  | 1  | 1  | 1  | 1  | 1  | 1  | 1  | 1  | 1   | 10   | 1       |
| 54    | 1  | 1  | 1  | 1  | 1  | 1  | 1  | 1  | 1  | 1   | 10   | 1       |

Se evidencia en la tabla 2 que se logró una calificación adecuada por parte de los jueces que analizaron el constructo, ya que todos los reactivos efectuaron los criterios de pertinencia, relevancia y claridad. Pues según manifiesta Aiken (1985) cuando la estimación de los evaluadores es mayor o igual a 0.8 se admiten los ítems. Por consiguiente, se aprobaron los 54 ítems de la Escala EDE.



*Validez de contenido de la escala de dependencia emocional – EDE mediante prueba binomial*

Se observa que los reactivos que fueron calificados por los jueces, tomando en cuenta los criterios de pertinencia, relevancia y claridad, obtuvieron valores *p* (Sig.) menores a 0.05, mostrándose el acuerdo entre los jueces sobre la validez por contenido (Siegel, 1980). Por lo que, fueron aceptados los 54 ítems de la Escala EDE (Ver anexo 3).

Tabla 3  
*Análisis descriptivo de los ítems de la Escala de dependencia emocional – EDE*

| Ítems | Frecuencia |      |      |      |      | M    | DE    | g <sup>1</sup> | g <sup>2</sup> | IHC  | h <sup>2</sup> | id   | Aceptable |
|-------|------------|------|------|------|------|------|-------|----------------|----------------|------|----------------|------|-----------|
|       | 1          | 2    | 3    | 4    | 5    |      |       |                |                |      |                |      |           |
| 1     | 33.0       | 24.2 | 22.3 | 15.9 | 4.6  | 2,35 | 1,218 | ,452           | -,907          | ,710 | ,759           | 0.00 | SI        |
| 2     | 26.7       | 27.4 | 18.9 | 20.9 | 6.1  | 2,52 | 1,253 | ,326           | -1,063         | ,646 | ,867           | 0.00 | SI        |
| 3     | 32.3       | 26.6 | 23.4 | 14.4 | 3.3  | 2,30 | 1,159 | ,470           | -,806          | ,637 | ,890           | 0.00 | SI        |
| 4     | 25.5       | 27.9 | 21.6 | 17.4 | 4.6  | 2,42 | 1,199 | ,404           | -,906          | ,847 | ,853           | 0.00 | SI        |
| 5     | 32.4       | 25.3 | 19.0 | 17.5 | 5.8  | 2,39 | 1,259 | ,462           | -,962          | ,624 | ,776           | 0.00 | SI        |
| 6     | 31.0       | 28.0 | 17.2 | 18.8 | 5.0  | 2,39 | 1,239 | ,460           | -,967          | ,752 | ,654           | 0.00 | SI        |
| 7     | 34.9       | 25.6 | 22.2 | 11.8 | 5.5  | 2,27 | 1,210 | ,611           | -,630          | ,679 | ,649           | 0.00 | SI        |
| 8     | 37.8       | 24.6 | 22.2 | 11.9 | 3.5  | 2,19 | 1,165 | ,618           | -,645          | ,705 | ,760           | 0.00 | SI        |
| 9     | 33.5       | 27.5 | 21.2 | 12.6 | 5.2  | 2,29 | 1,200 | ,602           | -,634          | ,564 | ,886           | 0.00 | SI        |
| 10    | 217.0      | 24.1 | 22.9 | 19.4 | 11.9 | 2,76 | 1,312 | ,194           | -1,099         | ,244 | ,408           | 0.00 | NO        |
| 11    | 36.0       | 23.7 | 23.1 | 12.3 | 4.9  | 2,26 | 1,207 | ,575           | -,704          | ,490 | ,367           | 0.00 | SI        |
| 12    | 32.2       | 22.1 | 21.5 | 16.6 | 7.6  | 2,45 | 1,297 | ,413           | -1,010         | ,620 | ,694           | 0.00 | SI        |
| 13    | 21.1       | 28.5 | 19.2 | 19.4 | 11.8 | 2,72 | 1,311 | ,273           | -1,094         | ,481 | ,649           | 0.00 | SI        |
| 14    | 29.2       | 19.7 | 21.0 | 20.9 | 9.2  | 2,61 | 1,339 | ,232           | -1,202         | ,255 | ,699           | 0.00 | NO        |
| 15    | 38.7       | 25.4 | 21.8 | 10.0 | 4.1  | 2,15 | 1,163 | ,709           | -,446          | ,247 | ,572           | 0.00 | NO        |
| 16    | 37.8       | 24.4 | 21.4 | 12.3 | 4.1  | 2,21 | 1,188 | ,628           | -,656          | ,625 | ,636           | 0.00 | SI        |
| 17    | 35.9       | 24.7 | 23.2 | 12.2 | 4.0  | 2,24 | 1,177 | ,574           | -,681          | ,693 | ,596           | 0.00 | SI        |
| 18    | 39.8       | 23.6 | 19.2 | 12.4 | 5.0  | 2,19 | 1,225 | ,690           | -,630          | ,647 | ,617           | 0.00 | SI        |
| 19    | 42.9       | 22.2 | 20.2 | 11.0 | 3.7  | 2,10 | 1,181 | ,741           | -,528          | ,663 | ,496           | 0.00 | SI        |
| 20    | 44.0       | 22.3 | 17.6 | 12.7 | 3.4  | 2,09 | 1,193 | ,755           | -,592          | ,232 | ,483           | 0.00 | NO        |
| 21    | 41.8       | 21.7 | 19.8 | 12.2 | 4.5  | 2,16 | 1,219 | ,698           | -,641          | ,280 | ,448           | 0.00 | NO        |
| 22    | 39.2       | 27.6 | 18.4 | 9.5  | 5.3  | 2,14 | 1,189 | ,824           | -,271          | ,633 | ,621           | 0.00 | SI        |
| 23    | 28.3       | 21.8 | 21.5 | 20.5 | 7.9  | 2,58 | 1,302 | ,258           | -1,138         | ,564 | ,611           | 0.00 | SI        |
| 24    | 30.0       | 21.5 | 24.0 | 17.9 | 6.6  | 2,50 | 1,267 | ,318           | -1,040         | ,519 | ,665           | 0.00 | SI        |
| 25    | 33.8       | 26.7 | 24.0 | 11.7 | 3.8  | 2,25 | 1,152 | ,561           | -,622          | ,666 | ,703           | 0.00 | SI        |
| 26    | 39.1       | 24.0 | 24.2 | 8.6  | 4.1  | 2,15 | 1,152 | ,698           | -,409          | ,648 | ,680           | 0.00 | SI        |
| 27    | 41.1       | 23.2 | 19.7 | 11.5 | 4.5  | 2,15 | 1,205 | ,723           | -,556          | ,659 | ,610           | 0.00 | SI        |
| 28    | 31.7       | 18.2 | 25.9 | 19.1 | 5.1  | 2,48 | 1,254 | ,249           | -1,124         | ,599 | ,653           | 0.00 | SI        |
| 29    | 36.7       | 21.1 | 15.9 | 5.3  | 11.0 | 2,32 | 1,261 | ,495           | -,951          | ,697 | ,605           | 0.00 | SI        |
| 30    | 35.3       | 21.6 | 19.3 | 20.1 | 3.7  | 2,35 | 1,249 | ,387           | -1,140         | ,661 | ,679           | 0.00 | SI        |
| 31    | 37.0       | 26.3 | 16.2 | 14.9 | 5.6  | 2,26 | 1,252 | ,648           | -,747          | ,697 | ,624           | 0.00 | SI        |
| 32    | 36.0       | 23.0 | 11.0 | 20.0 | 10.0 | 2,28 | 1,219 | ,523           | -,909          | ,643 | ,521           | 0.00 | SI        |
| 33    | 33.4       | 19.0 | 24.3 | 15.5 | 7.8  | 2,45 | 1,302 | ,391           | -1,016         | ,615 | ,570           | 0.00 | SI        |
| 34    | 37.1       | 22.7 | 18.2 | 14.3 | 7.6  | 2,32 | 1,308 | ,587           | -,861          | ,635 | ,575           | 0.00 | SI        |
| 35    | 32.7       | 25.0 | 19.8 | 16.6 | 5.8  | 2,38 | 1,255 | ,473           | -,922          | ,683 | ,664           | 0.00 | SI        |
| 36    | 36.3       | 23.7 | 18.9 | 15.3 | 5.7  | 2,30 | 1,262 | ,558           | -,858          | ,655 | ,588           | 0.00 | SI        |
| 37    | 46.4       | 22.7 | 17.4 | 11.2 | 2.2  | 2,00 | 1,135 | ,822           | -,442          | ,647 | ,639           | 0.00 | SI        |
| 38    | 37.5       | 28.4 | 19.2 | 10.9 | 3.9  | 2,15 | 1,156 | ,733           | -,402          | ,620 | ,627           | 0.00 | SI        |
| 39    | 46.4       | 22.9 | 17.7 | 10.5 | 2.4  | 1,99 | 1,132 | ,843           | -,366          | ,602 | ,653           | 0.00 | SI        |
| 40    | 38.9       | 27.2 | 17.8 | 12.8 | 3.3  | 2,14 | 1,165 | ,708           | -,560          | ,664 | ,613           | 0.00 | SI        |
| 41    | 42.8       | 25.2 | 18.9 | 10.2 | 2.9  | 2,05 | 1,133 | ,799           | -,363          | ,670 | ,615           | 0.00 | SI        |
| 42    | 41.0       | 28.8 | 15.7 | 10.6 | 3.9  | 2,08 | 1,157 | ,871           | -,213          | ,676 | ,606           | 0.00 | SI        |
| 43    | 33.7       | 29.3 | 19.7 | 13.1 | 4.2  | 2,25 | 1,173 | ,624           | -,602          | ,608 | ,477           | 0.00 | SI        |
| 44    | 32.9       | 27.2 | 20.9 | 13.8 | 5.2  | 2,31 | 1,209 | ,562           | -,720          | ,572 | ,464           | 0.00 | SI        |
| 45    | 40.5       | 22.2 | 20.1 | 12.1 | 5.1  | 2,19 | 1,230 | ,682           | -,649          | ,670 | ,638           | 0.00 | SI        |
| 46    | 32.0       | 26.1 | 20.3 | 15.8 | 5.8  | 2,37 | 1,241 | ,494           | -,866          | ,647 | ,624           | 0.00 | SI        |
| 47    | 33.3       | 26.1 | 19.0 | 15.0 | 6.6  | 2,36 | 1,262 | ,549           | -,830          | ,682 | ,679           | 0.00 | SI        |
| 48    | 33.8       | 30.4 | 20.5 | 11.6 | 3.7  | 2,21 | 1,139 | ,657           | -,473          | ,656 | ,562           | 0.00 | SI        |
| 49    | 39.1       | 23.4 | 21.9 | 11.5 | 4.1  | 2,18 | 1,186 | ,652           | -,617          | ,650 | ,619           | 0.00 | SI        |
| 50    | 41.8       | 26.3 | 15.3 | 13.1 | 3.5  | 2,10 | 1,184 | ,785           | -,503          | ,645 | ,648           | 0.00 | SI        |
| 51    | 33.8       | 25.4 | 23.0 | 14.2 | 3.6  | 2,28 | 1,175 | ,496           | -,806          | ,526 | ,601           | 0.00 | SI        |
| 52    | 39.0       | 23.8 | 20.5 | 12.9 | 3.8  | 2,19 | 1,191 | ,635           | -,691          | ,502 | ,572           | 0.00 | SI        |
| 53    | 26.6       | 21.9 | 19.5 | 20.7 | 11.3 | 2,68 | 1,357 | ,221           | -1,210         | ,383 | ,649           | 0.00 | SI        |
| 54    | 39.1       | 26.5 | 21.2 | 10.1 | 3.1  | 2,12 | 1,129 | ,713           | -,432          | ,487 | ,588           | 0.00 | SI        |

En la tabla 3 se muestra que las frecuencias de respuestas para las 5 alternativas no sobrepasan el 80%, lo que señala que los evaluados respondieron de manera adecuada, sin sesgo ni deseabilidad social a los reactivos. Las medidas de asimetría son inferiores al 1.5 y las medidas de curtosis son ínfimas a la estimación de 6, lo que nos evidencia que los resultados obtenidos se acoplan a la distribución normal. Los valores de la correlación ítem-test corregida sobrepasan el 0.25, lo que nos refiere que los ítems y la variable tienen relación. Los valores de la comunalidad también sobrepasan a 0.50, basándose en el criterio de (Kaiser,1970) donde refería que mientras los valores estén dentro del 0,5 a 1 son aceptados, lo que comprobó de que se logran captar los indicadores de la variable. Sin embargo, los ítems 10,14,15,20,21 mostraron valores por debajo de lo esperado de los criterios de correlación ítems-test y comunalidades. Por lo que, en su totalidad los ítems muestran capacidad discriminativa por medio del método de grupos extremos ( $p < .05$ ).

### 3.2 Evidencias validez de constructo

#### 3.2.1 Análisis factorial exploratorio

Antes de realizar el análisis factorial exploratorio se verificó si la medida de adecuación de la muestra es adecuada, se alcanzó una estimación mayor a 0.946 lo que nos reitera que es adecuado llevar a cabo el análisis factorial exploratorio.

Tabla 4

*Prueba de KMO y Barlett de la Escala de dependencia emocional EDE*

| Prueba de KMO y Bartlett                                |                |        |
|---------------------------------------------------------|----------------|--------|
| Medida Kaiser – Meyer – Olkin de adecuación de muestreo |                | ,946   |
|                                                         | X <sup>2</sup> | 6584.0 |
| Prueba de esfericidad de Bartlett                       | gl.            | 105    |
|                                                         | Sig.           | ,000   |

La tabla 4 señala que la medida de adecuación muestral de Kaiser Meyer Olkin (KMO) tiene una estimación de 0.946 lo que indica que los datos analizados son adecuados, puesto que se considera valores aceptables a partir de 0.5 el cual permite ejecutar el análisis exploratorio (Kaiser,1970). Asimismo la Prueba de Esfericidad de Bartlett reveló tener una estimación relevante de 0.000 ( $p < 0.05$ ), lo que dio a conocer que la variable estudiada y la muestra tomada tienen relación.

Tabla 5

*Varianza total explicada de los componentes principales de la Escala de dependencia emocional EDE*

| Explicación de la varianza basada en Autovalores |             |                        |                                     |
|--------------------------------------------------|-------------|------------------------|-------------------------------------|
| Factores                                         | Autovalores | Proporción de varianza | Proporción acumulada de la varianza |
| 1                                                | 7.82051     | 46,521                 | 46,521                              |
| 2                                                | 1.06657     | 7,550                  | 54,071                              |

En tabla 5 se observa que el porcentaje de la varianza explicada del modelo de se puede observar como el porcentaje que detalla la varianza explicada bajo el modelo de 2 factores es de 54%, mientras que el primero muestra 46%. Entonces, como parte del análisis se muestra que de las 6 dimensiones planteadas inicialmente fueron aceptadas solo 2 dentro del análisis factorial, por lo que los ítems fueron reagrupados.

Tabla 6

*Matriz de componente rotado de la Escala de dependencia emocional EDE*

| Matriz de componente rotado |                         |                      |
|-----------------------------|-------------------------|----------------------|
| Factores                    | Ansiedad por separación | Expresión sin Límite |
| 1                           |                         | .519                 |
| 2                           |                         | .559                 |
| 3                           |                         | .906                 |
| 4                           |                         | .600                 |
| 5                           |                         | .558                 |
| 6                           |                         | .582                 |
| 7                           |                         | .823                 |
| 8                           |                         | .669                 |
| 9                           |                         | .696                 |
| 10                          | .884                    |                      |
| 11                          | .635                    |                      |
| 12                          | .918                    |                      |
| 13                          | .605                    |                      |
| 14                          | .856                    |                      |

En la tabla 6 se evidenció que el estudio factorial exploratorio agrupo los reactivos por factores exhibiendo la organización de la Escala EDE, tomando en cuenta las cargas factoriales < ,40 lo que señala la relación entre la variable y sus factores. Por lo que, se puede observar que los ítems se reagruparon en dos factores que han sido hallados en el procedimiento estadístico (Montoya, 2007).

### 3.2.2 Análisis factorial confirmatorio

Se observó el ajuste de los reactivos con un modelo de 2 dimensiones de la Escala de dependencia emocional – EDE.



Figura 1. Análisis factorial confirmatorio del modelo 2 dimensiones de la Escala de dependencia emocional EDE

La figura 1 muestra al modelo de 2 dimensiones donde se revela las siguientes medidas de ajuste basándose en Ferrando y Anguiano-Carrasco (2010): CFI: 0.963, TLI: 0.957, GFI: 0.962 ajuste de bondad, RMSEA=0.054, teniendo como índice de error; SRMR=0.048 y el CMIN: 3.742. Por lo mencionado se puede declarar que la escala de dependencia emocional obtuvo estimaciones dentro de lo esperado según lo investigado.

### 3.2 Evidencias de fiabilidad por consistencia interna

#### 3.3.1 Fiabilidad a través del Alfa de Cronbach, Coeficiente Omega y Alpha Ordinal

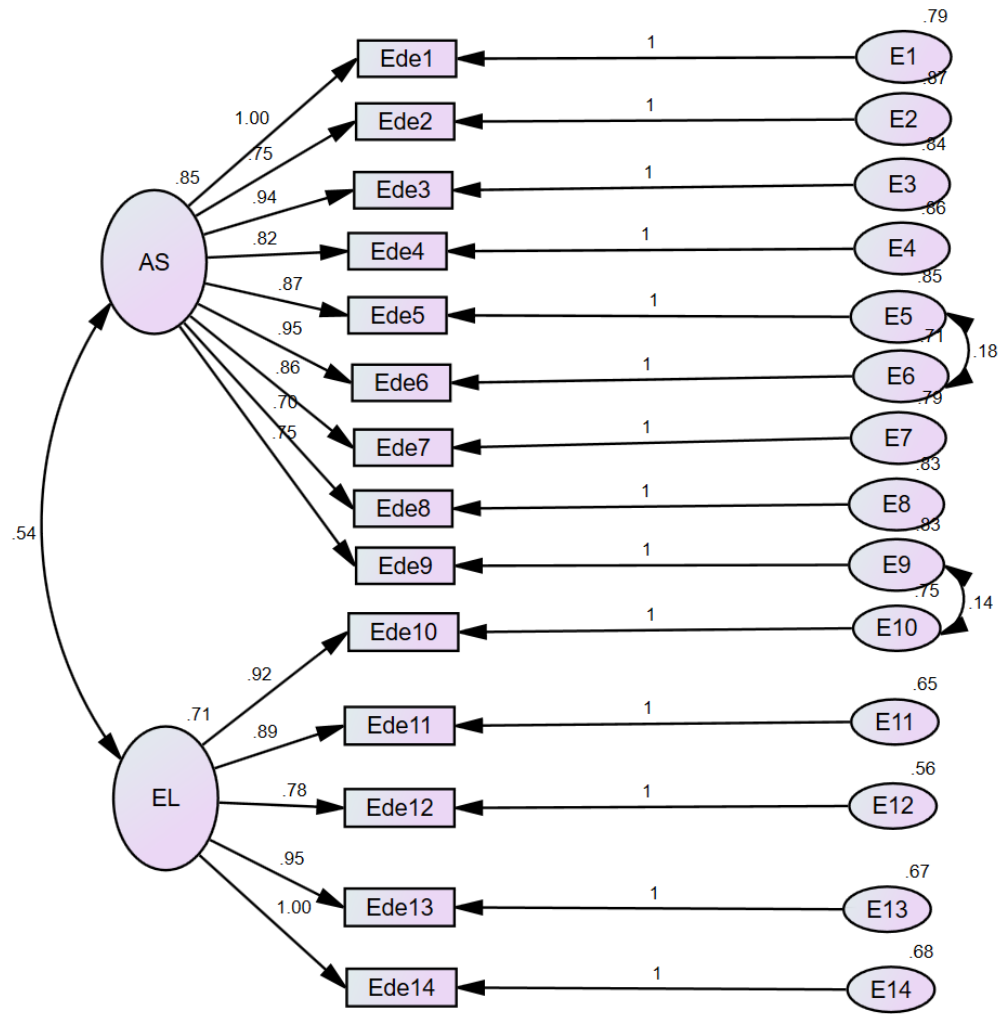
Tabla 7

*Evidencias de fiabilidad por consistencia interna de las dimensiones de la Escala de dependencia emocional EDE*

| Dimensiones             | Estadísticos de fiabilidad   |                   |                              |                 |
|-------------------------|------------------------------|-------------------|------------------------------|-----------------|
|                         | Coeficiente Alfa de Cronbach | Coeficiente Omega | Coeficiente de Alpha Ordinal | Nº de elementos |
| Ansiedad por separación | 0,867                        | 0,875             | 0,893                        | 9               |
| Expresión sin Límite    | 0,846                        | 0,890             | 0,882                        | 5               |
| EDE                     | 0,910                        | 0,934             | 0,939                        | 14              |

En la tabla 7 se observa que el estudio de fiabilidad por consistencia interna adquiere un puntaje de 0.91 en el coeficiente de Alfa de Cronbach de la escala EDE, 0,867 en la dimensión de ansiedad por separación y 0.846 en la dimensión de expresión sin límite, Asimismo, se obtuvo un puntaje total de 0,934 en el Coeficiente Omega y 0,939 en el Coeficiente de Alpha Ordinal, lo que evidencia que el instrumento tiene un alto nivel de fiabilidad.

### 3.4 Elaboración de baremos por percentiles

#### 3.4.1 Prueba de normalidad

Tabla 8

*Prueba de normalidad de la Escala de dependencia emocional EDE*

| Variable/Dimensiones    | Prueba de normalidad |      |       |
|-------------------------|----------------------|------|-------|
|                         | K-S                  | N    | p     |
| Ansiedad por separación | 0,069                | 1000 | 0,000 |
| Expresión sin límite    | 0,117                | 1000 | 0,000 |
| EDE                     | 0,066                | 1000 | 0,000 |

En la tabla 8 se evidencia que lo referido de la escala EDE no se acoplan con la distribución normal, como consecuencia de que la estimación es inferior a .05 (García, González y Jornet, 2010), en efecto a ello se utilizará el uso de estadísticos no paramétricos para constituir los baremos requeridos.

Para la elaboración de las normas de interpretación se llevó a cabo el análisis comparativo de medias a través de los procedimientos de U de Mann-Whitney para dos conjuntos, en este caso el estrato sexo y se utilizó la prueba de Kruskal – Wallis para el grupo de grados.

### 3.4.2 Análisis comparativo por dimensiones según sexo, edad y grado

Tabla 9  
*Análisis comparativo por dimensiones según sexo*

| Dimensiones             | Sexo      | N   | Estadístico de Prueba |                     |               | z      | p    | Decisión |
|-------------------------|-----------|-----|-----------------------|---------------------|---------------|--------|------|----------|
|                         |           |     | Rango promedio        | U de Mann - Whitney | W de Wilcoxon |        |      |          |
| Ansiedad por separación | Masculino | 513 | 458,94                | 103595,500          | 235436,500    | -4,675 | ,000 | Sí       |
|                         | Femenino  | 487 | 544,28                |                     |               |        |      |          |
| Expresión sin Límite    | Masculino | 513 | 476,84                | 112777,000          | 244618,000    | -2,672 | ,008 | No       |
|                         | Femenino  | 487 | 525,43                |                     |               |        |      |          |
| EDE TOTAL               | Masculino | 513 | 465,10                | 106753,000          | 238594,000    | -3,981 | ,000 | Sí       |
|                         | Femenino  | 487 | 537,79                |                     |               |        |      |          |

En la tabla 9 se halla disimilitud relevante entre las dimensiones de la escala EDE con respecto al sexo, puesto que las estimaciones de  $p$  en cuanto a la variable y sus dimensiones fueron ínfimas en un 50% ( $p < .05$ ), de manera que se eligió a la variable general, la cual evidencia que existe diferencias por la variable sexo (Sánchez, 2015). Por lo que se realizaron normas de interpretación por este grupo.

Tabla 10  
*Análisis comparativo por dimensiones según grado*

| Dimensiones             | Grado | n   | Estadístico de Prueba |          |   | gl   | p  | Decisión |
|-------------------------|-------|-----|-----------------------|----------|---|------|----|----------|
|                         |       |     | Rango promedio        | $\chi^2$ |   |      |    |          |
| Ansiedad por separación | 1     | 290 | 145,50                | 19,811   | 4 | ,001 | Sí |          |
|                         | 2     | 187 | 94,00                 |          |   |      |    |          |
|                         | 3     | 171 | 86,00                 |          |   |      |    |          |
|                         | 4     | 129 | 65,00                 |          |   |      |    |          |
|                         | 5     | 223 | 112,00                |          |   |      |    |          |
| Expresión sin límite    | 1     | 290 | 145,50                | 20504    | 4 | ,000 | Sí |          |
|                         | 2     | 187 | 94,00                 |          |   |      |    |          |
|                         | 3     | 171 | 86,00                 |          |   |      |    |          |
|                         | 4     | 129 | 65,00                 |          |   |      |    |          |
|                         | 5     | 223 | 112,00                |          |   |      |    |          |
| EDE TOTAL               | 1     | 290 | 145,50                | 21,187   | 4 | ,000 | Sí |          |
|                         | 2     | 187 | 94,00                 |          |   |      |    |          |
|                         | 3     | 171 | 86,00                 |          |   |      |    |          |
|                         | 4     | 129 | 65,00                 |          |   |      |    |          |
|                         | 5     | 223 | 112,00                |          |   |      |    |          |

En la tabla 10 se puede apreciar que se encontró disconformidad en cuanto a la significancia entre las dimensiones del constructo con relación a los grados, ya que los índices mostrados de  $p$  para la variable general y las dimensiones estuvieron por debajo de este .05. Por lo que se optó también realizar baremos por este estrato.

Tabla 11

*Normas de interpretación basadas por percentiles según el sexo masculino*

| Nivel  | Percentiles | Baremos Masculino       |                      |        |
|--------|-------------|-------------------------|----------------------|--------|
|        |             | Ansiedad por separación | Expresión sin límite | Global |
| Bajo   | 5           | 9.00                    | 5.00                 | 14.00  |
|        | 10          | 10.00                   | 5.00                 | 15.00  |
|        | 15          | 12.00                   | 5.00                 | 18.00  |
|        | 20          | 13.00                   | 5.80                 | 20.00  |
|        | 25          | 14.00                   | 7.00                 | 21.00  |
|        | 30          | 15.00                   | 7.00                 | 23.00  |
|        | 35          | 16.00                   | 8.00                 | 25.00  |
| Medio  | 40          | 18.00                   | 8.00                 | 27.00  |
|        | 45          | 19.00                   | 9.00                 | 28.00  |
|        | 50          | 20.00                   | 10.00                | 30.00  |
|        | 55          | 21.00                   | 10.00                | 31.00  |
|        | 60          | 22.00                   | 11.00                | 32.00  |
|        | 65          | 23.00                   | 11.00                | 34.00  |
|        | 70          | 23.00                   | 12.00                | 35.00  |
| Alto   | 75          | 25.00                   | 13.00                | 36.00  |
|        | 80          | 26.00                   | 14.00                | 38.20  |
|        | 85          | 27.00                   | 15.00                | 41.00  |
|        | 90          | 29.00                   | 16.00                | 43.60  |
|        | 95          | 33.00                   | 17.00                | 48.00  |
| Media  |             | 19.89                   | 10.03                | 66.00  |
| D.T    |             | 7.172                   | 4.138                | 7.826  |
| Mínimo |             | 9                       | 5                    | 14     |
| Máximo |             | 42                      | 24                   | 66     |

Tabla 12

*Normas de interpretación basada por percentiles según el sexo femenino*

| Baremos Femenino |             |                         |                      |        |
|------------------|-------------|-------------------------|----------------------|--------|
| Nivel            | Percentiles | Ansiedad por separación | Expresión sin límite | Global |
| Bajo             | 5           | 10.00                   | 5.00                 | 16.00  |
|                  | 10          | 12.00                   | 5.00                 | 18.00  |
|                  | 15          | 13.00                   | 5.00                 | 20.00  |
|                  | 20          | 14.60                   | 6.00                 | 22.00  |
|                  | 25          | 16.00                   | 7.00                 | 23.00  |
|                  | 30          | 17.00                   | 8.00                 | 26.00  |
|                  | 35          | 18.00                   | 8.00                 | 28.00  |
| Medio            | 40          | 20.00                   | 9.00                 | 29.00  |
|                  | 45          | 21.00                   | 9.00                 | 30.00  |
|                  | 50          | 22.00                   | 10.00                | 31.00  |
|                  | 55          | 23.00                   | 11.00                | 33.00  |
|                  | 60          | 24.00                   | 11.00                | 35.00  |
|                  | 65          | 25.00                   | 13.00                | 37.00  |
|                  | 70          | 27.00                   | 14.00                | 39.00  |
| Alto             | 75          | 28.00                   | 15.00                | 42.00  |
|                  | 80          | 30.00                   | 16.00                | 45.00  |
|                  | 85          | 32.80                   | 17.00                | 48.00  |
|                  | 90          | 34.20                   | 18.00                | 51.00  |
|                  | 95          | 36.00                   | 20.00                | 56.00  |
| Media            |             | 23.32                   | 11.00                | 33,32  |
| D.T              |             | 8,034                   | 4.865                | 12,158 |
| Mínimo           |             | 9                       | 5                    | 14     |
| Máximo           |             | 41                      | 24                   | 64     |

Tabla 13

*Normas de interpretación basada por percentiles según el 1er grado de secundaria*

| IER GRADO |             |                         |                      |        |
|-----------|-------------|-------------------------|----------------------|--------|
| Nivel     | Percentiles | Ansiedad por separación | Expresión sin límite | Global |
| Bajo      | 5           | 9.00                    | 5.00                 | 14.00  |
|           | 10          | 11.00                   | 5.00                 | 17.00  |
|           | 15          | 12.00                   | 5.00                 | 18.00  |
|           | 20          | 13.00                   | 5.00                 | 20.00  |
|           | 25          | 14.75                   | 6.00                 | 21.00  |
|           | 30          | 16.00                   | 7.00                 | 23.30  |
|           | 35          | 18.00                   | 8.00                 | 27.00  |
| Medio     | 40          | 19.40                   | 9.00                 | 29.00  |
|           | 45          | 21.00                   | 10.00                | 31.00  |
|           | 50          | 22.00                   | 11.00                | 33.00  |
|           | 55          | 24.00                   | 11.05                | 35.00  |
|           | 60          | 25.60                   | 12.00                | 37.00  |
|           | 65          | 27.00                   | 14.00                | 39.15  |
|           | 70          | 27.00                   | 15.00                | 42.70  |
| Alto      | 75          | 30.00                   | 16.00                | 44.00  |
|           | 80          | 31.00                   | 17.00                | 47.00  |
|           | 85          | 32.00                   | 17.00                | 49.00  |
|           | 90          | 34.00                   | 18.90                | 52.00  |
|           | 95          | 36.00                   | 21.45                | 57.00  |
| Media     |             | 22,35                   | 11,396               | 33,75  |
| D.T       |             | 8,696                   | 5,255                | 13,401 |
| Mínimo    |             | 9                       | 5                    | 14     |
| Máximo    |             | 42                      | 24                   | 66     |



Tabla 14

*Normas de interpretación basada por percentiles según el 2do grado de secundaria*

| 2 DO GRADO |             |                         |                      |        |
|------------|-------------|-------------------------|----------------------|--------|
| Nivel      | Percentiles | Ansiedad por separación | Expresión sin límite | Global |
| Bajo       | 5           | 9.00                    | 5.00                 | 14.00  |
|            | 10          | 12.00                   | 7.00                 | 21.00  |
|            | 15          | 14.00                   | 7.00                 | 23.00  |
|            | 20          | 16.00                   | 7.00                 | 25.00  |
|            | 25          | 16.00                   | 8.00                 | 27.00  |
|            | 30          | 18.00                   | 8.00                 | 29.00  |
|            | 35          | 20.00                   | 9.00                 | 30.00  |
| Medio      | 40          | 21.00                   | 9.00                 | 30.00  |
|            | 45          | 21.00                   | 10.00                | 30.00  |
|            | 50          | 22.00                   | 10.00                | 32.00  |
|            | 55          | 23.00                   | 11.00                | 33.00  |
|            | 60          | 23.00                   | 11.00                | 34.00  |
|            | 65          | 23.20                   | 12.00                | 35.00  |
|            | 70          | 25.00                   | 13.00                | 36.00  |
| Alto       | 75          | 26.00                   | 14.00                | 38.00  |
|            | 80          | 27.00                   | 14.00                | 39.00  |
|            | 85          | 27.00                   | 14.00                | 41.00  |
|            | 90          | 29.00                   | 16.00                | 43.00  |
|            | 95          | 32.20                   | 17.00                | 50.00  |
| Media      |             | 8.70                    | 14.31                | 23.01  |
| D.T        |             | 3.381                   | 4.621                | 6.876  |
| Mínimo     |             | 4                       | 6                    | 10     |
| Máximo     |             | 17                      | 30                   | 46     |

Tabla 15

*Normas de interpretación basada por percentiles según el 3er grado de secundaria*

| 3ER GRADO |             |                         |                      |        |
|-----------|-------------|-------------------------|----------------------|--------|
| Nivel     | Percentiles | Ansiedad por separación | Expresión sin límite | Global |
| Bajo      | 5           | 9.00                    | 5.00                 | 14.00  |
|           | 10          | 10.20                   | 5.00                 | 16.20  |
|           | 15          | 12.00                   | 5.00                 | 18.00  |
|           | 20          | 13.00                   | 6.00                 | 20.00  |
|           | 25          | 14.00                   | 7.00                 | 22.00  |
|           | 30          | 15.00                   | 7.00                 | 24.00  |
|           | 35          | 17.00                   | 8.00                 | 25.00  |
| Medio     | 40          | 17.00                   | 9.00                 | 27.00  |
|           | 45          | 18.00                   | 9.00                 | 28.00  |
|           | 50          | 20.00                   | 10.00                | 29.00  |
|           | 55          | 21.00                   | 10.00                | 30.00  |
|           | 60          | 23.00                   | 11.00                | 33.00  |
|           | 65          | 24.00                   | 12.00                | 35.00  |
|           | 70          | 26.00                   | 12.00                | 36.00  |
| Alto      | 75          | 27.00                   | 15.00                | 42.00  |
|           | 80          | 27.00                   | 15.00                | 42.00  |
|           | 85          | 31.00                   | 17.00                | 45.00  |
|           | 90          | 33.00                   | 19.00                | 51.80  |
|           | 95          | 36.00                   | 20.00                | 55.00  |
| Media     |             | 38.00                   | 10.66                | 31.45  |
| D.T       |             | 7.965                   | 4.729                | 12.147 |
| Mínimo    |             | 9                       | 5                    | 14     |
| Máximo    |             | 38                      | 22                   | 60     |

Tabla 16

*Normas de interpretación basada por percentiles según el 4to grado de secundaria*

| 4TO GRADO |             |                         |                      |        |
|-----------|-------------|-------------------------|----------------------|--------|
| Nivel     | Percentiles | Ansiedad por separación | Expresión sin límite | Global |
| Bajo      | 5           | 9.00                    | 5.00                 | 14.00  |
|           | 10          | 11.00                   | 5.00                 | 16.00  |
|           | 15          | 13.00                   | 5.00                 | 19.00  |
|           | 20          | 14.00                   | 5.00                 | 21.00  |
|           | 25          | 15.00                   | 6.00                 | 22.00  |
|           | 30          | 16.00                   | 7.00                 | 23.00  |
|           | 35          | 17.00                   | 7.00                 | 26.00  |
| Medio     | 40          | 18.00                   | 8.00                 | 28.00  |
|           | 45          | 19.00                   | 8.00                 | 29.00  |
|           | 50          | 20.00                   | 8.00                 | 30.00  |
|           | 55          | 21.00                   | 10.00                | 30.00  |
|           | 60          | 22.00                   | 10.00                | 32.00  |
|           | 65          | 23.00                   | 10.00                | 32.00  |
|           | 70          | 24.00                   | 11.00                | 34.00  |
| Alto      | 75          | 25.00                   | 12.00                | 35.00  |
|           | 80          | 25.00                   | 13.00                | 36.00  |
|           | 85          | 27.00                   | 14.00                | 38.00  |
|           | 90          | 28.00                   | 16.00                | 42.00  |
|           | 95          | 31.00                   | 17.00                | 47.50  |
| Media     |             | 20.077                  | 9.449                | 29.527 |
| D.T       |             | 6.587                   | 4.025                | 9.583  |
| Mínimo    |             | 9                       | 5                    | 14     |
| Máximo    |             | 40                      | 23                   | 63     |

Tabla 17

*Normas de interpretación basada por percentiles según el 5to grado de secundaria*

| 5TO GRADO |             |                         |                      |        |
|-----------|-------------|-------------------------|----------------------|--------|
| Nivel     | Percentiles | Ansiedad por separación | Expresión sin límite | Global |
| Bajo      | 5           | 9.00                    | 5.00                 | 14.00  |
|           | 10          | 11.40                   | 5.00                 | 17.00  |
|           | 15          | 12.00                   | 5.00                 | 19.00  |
|           | 20          | 12.80                   | 5.00                 | 20.00  |
|           | 25          | 14.00                   | 7.00                 | 21.00  |
|           | 30          | 15.00                   | 7.00                 | 23.00  |
|           | 35          | 16.00                   | 8.00                 | 24.00  |
| Medio     | 40          | 16.00                   | 8.00                 | 26.60  |
|           | 45          | 18.00                   | 8.00                 | 27.00  |
|           | 50          | 19.00                   | 9.00                 | 28.00  |
|           | 55          | 21.00                   | 9.00                 | 30.00  |
|           | 60          | 21.00                   | 10.00                | 30.00  |
|           | 65          | 22.00                   | 10.00                | 31.00  |
|           | 70          | 23.00                   | 11.00                | 33.00  |
| Alto      | 75          | 23.00                   | 13.00                | 35.00  |
|           | 80          | 25.00                   | 14.00                | 38.20  |
|           | 85          | 27.00                   | 14.00                | 41.00  |
|           | 90          | 29.60                   | 16.60                | 43.60  |
|           | 95          | 34.00                   | 18.00                | 50.80  |
| Media     |             | 19.78                   | 9.65                 | 29.43  |
| D.T       |             | 7.247                   | 4.049                | 10.254 |
| Mínimo    |             | 9                       | 5                    | 10     |
| Máximo    |             | 41                      | 20                   | 42     |

#### IV. DISCUSIÓN

En la actualidad la dependencia emocional es un fenómeno que se ha ido acrecentando en los últimos años en nuestra sociedad, que repercute no solo en jóvenes y adultos sino también en población adolescente; quienes presentan características que se pueden ir acentuando dado que es la etapa donde los sentimientos están a flor de piel, siendo vulnerables al cambio, a la búsqueda y aceptación de su propia identidad, creando relaciones interpersonales significativas; como consecuencia cambio en sus actividades, sentimientos de pena, angustia, ideas negativas sobre sí mismo, baja autoestima, problemas académicos, toma de decisiones inadecuadas; como embarazos adolescentes o responsabilidades no acorde a su edad, son secuelas de la dependencia emocional en adolescentes y a futuro el aceptar o ejercer agresiones en las noviazgos o en el medio familiar. El primer propósito trazado de este estudio fue construir una escala de dependencia emocional en adolescentes que sea válida y confiable, aplicado en una muestra de 1000 adolescentes de una institución pública emblemática de la provincia de Huaral. Por lo que, se discuten los resultados de la investigación comparándolo con los antecedentes referidos y el marco teórico de esta investigación.

En el estudio se encontró evidencia según el modelo de la necesidad afectiva de la dependencia emocional que es definida como el acuerdo que se genera entre personas, así también la obligación de formar y conservar vinculaciones con estas, este pacto se puede dar en distintos niveles; personas vinculadas de manera minoritaria, otras bastante y otras de manera extrema (Castelló, 2005, p. 178).

Por otro lado, la cantidad de ítems tomados en cuenta en distintos constructos son numerosos, lo que a comparación con la cantidad de reactivos para la versión final de la presente escala ya que, sólo se considera 14 reactivos; haciendo una cantidad adecuada para una población denominada millenials que es definida por ser en particular una generación con muy poca practica y comprensión lectora (Begazo y Fernández, 2015, párr. 9). Así también una causa de la reducción de ítems de la escala fue la multicolinealidad; que tiene como objetivo identificar correlaciones elevadas o redundantes (Pérez y Medrano, 2010).

Para obtener tales números de reactivos se acudió a un estricto análisis de estos mismos, por lo que esta investigación se planteó como objetivo establecer una adecuada validez de

contenido siendo este una muestra representativa del dominio del contenido del instrumento (Escurre, 1988). Se puede evidenciar que todos los reactivos se adecuaron a los requisitos establecidos en cuanto a los procedimientos V de Aiken y Prueba binomial sin llegar a eliminarse ningún reactivo de los 54 planteados inicialmente, sin embargo, en el análisis de ítems tomando en cuenta como la media; la desviación estándar;  $g^1$ ;  $g^2$ ;  $h^2$ ; IHC y el id; evidenciaron que no todos los reactivos demostraron alcanzar índices adecuadas de ajuste.

En cuanto al segundo objetivo; establecer una adecuada validez de constructo siendo este catalogado como el modelo de validez primordial, está es descrita como la idea que agrupa a las validaciones de contenido y criterio, teniendo como finalidad general el demostrar la relación de teorías (Messick, 1980; p.1015), Para (Kline,1993) indica que es el grado en que el constructo evidencia lo que dice que mide y según Cronbach y Meehl (1955), tiene como objetivo analizar la significancia de los puntajes de los constructos de medida expresada en términos psicológicos. Por lo tanto se empleó el prueba de esfericidad de Barlett y de Kaiser Mayer Olikin que nos proporciona conocer si existe una interrelación entre los reactivos, en donde si el valor es  $p < .05$  se excluye la hipótesis nula y se lleva a cabo el estudio factorial exploratorio (Everitt y Wykes, 2001), en esta indagación se obtuvo un  $KMO = .946$ ;  $X^2 = 6584.0$   $p = .00$  siendo valores altos así como en el estudio de Lemos y Londoño (2006) obteniendo un  $KMO = .954$ ;  $p < .00$ ; muy parecidos al de Aiquipa (2012) quien obtuvo un  $KMO = .92$ ;  $p < .00$ ; así constituyo una correcta medida muestral; por consiguiente el análisis exploratorio por medio del método de componentes principales el cual brinda el poder conocer la mayor varianza total de los valores observados (Khan, 2006); El instrumento fue construido bajo el modelo de la Vinculación afectiva (Castello,2005), quien elaboró 6 dimensiones como; Ansiedad por separación, expresión afectiva, modificación de planes, miedo a la soledad, expresión límite y búsqueda de atención al realizar el proceso de análisis factorial del modelo presentado se reprodujeron solo 2 dimensiones con una varianza explicada de 54% siendo un valor aceptable así como refiere Merenda (1997) quien menciona que la solución factorial debe mostrar como mínimo en un 50% de la variabilidad del constructo, así mismo se observa el estudio de Méndez, Favila, Valencia y Díaz (2012) con una varianza explicada de 63% por consiguiente Aiquipa (2012) con un porcentaje de 68.25% siendo los mencionados valores aceptados de varianza total. Al realizar el proceso de la matriz de factores rotados se reagruparon los ítems por lo que quedo conformado con 14 ítems compuesto en dos dimensiones, las cuales fueron; Ansiedad por separación y

Expresiones sin límite. Al realizar el análisis confirmatorio se eliminaron 40 reactivos de los 54 que comprendían la prueba, ya que estos reactivos no mostraban correlación con su dimensión (Ferrando y Anguiano-Carrasco, 2010). Así mismo se confirmó la estructura factorial del constructo a través de las medidas de bondad del prototipo teórico de dependencia emocional, dado que se ajustan a los criterios establecidos CFI: 0.966, TLI: 0.957, GFI: 0.962 medidas de bondad, RMSEA=0.052, teniendo como ajuste de error; SRMR=0.047, CMIN: 3.742. Así también se evidencia en la investigación de Lemos y Londoño (2006) en su construcción de dependencia emocional que al ser procesados los 66 ítems por el análisis factorial permanecieron 23 reactivos, así mismo el instrumento se basó en la teoría del perfil cognitivo que contenía 4 factores los cuales son; al concepto de sí mismo, concepto de otros, amenazas y estrategias interpersonales, las cuales no se propagaron en el análisis factorial, por lo tanto se decidió reagrupar los reactivos en las 6 dimensiones que se mostraron en el análisis, entonces se observó que conceptualmente se acopla más a la explicación de dependencia emocional desde la teoría de Castelló (2005). También mencionar a Rathus O' Leary (1997) en su construcción psicométrica donde inicialmente fue diseñado con 178 reactivos en 15 dimensiones al pasar por el proceso de análisis factorial el instrumento fue establecido finalmente con 60 ítems en 3 dimensiones que representaban de manera adecuada las 15 dimensiones. Las cuales son; apego ansioso, dependencia exclusiva y dependencia emocional. Finalmente referir a Aiquipa (2012) en su construcción psicométrica al pasar por el análisis estadístico el 75% de ítems fueron eliminados, se extrajo 14 factores iniciales, sin embargo 7 de estos factores y sus respectivos ítems mostraban cargas regulares, por lo que se optó por excluir mencionados ítems y así también las dimensiones que los incluían. Finalmente después de tal proceso el constructo quedo conformado por 7 factores que evidenciaron una varianza de 55.9%.

Se reveló la fiabilidad del constructo a través del método de consistencia interna mediante los diversos coeficientes; Omega de Mc Donald y Alpha Ordinal, ya que ambos nos presentan resultados más precisos que evidencien verdaderamente el nivel de fiabilidad, la investigación alcanza valores de ,934 y ,939 que se consideran adecuados para dicha confiabilidad (Ventura y Caycho, 2017, párr. 9). Sin embargo, y a diferencia de las investigaciones encontradas en la construcción de la escala de dependencia emocional EDE, en su mayoría han utilizado el coeficiente del alfa de Cronbach así como lo muestran en sus

investigaciones Hirschfeld, et. Al. (1977), Lemos y Londoño (2006) y Rathus O'Leary (1997).

Posterior a lo mencionado, se desarrolló las normas de interpretación para la escala de dependencia emocional EDE en función a los resultados que se obtuvo de la muestra. En base a las puntuaciones se crearon baremos para escala general y por dimensiones según sexo y grado ya que se encontraron diferencias significativas en estos estratos. Así como en las investigaciones de Meza (2012) y Lemos y Londoño (2006) quienes al encontrar diferencias significativas en cuanto al sexo y edad crearon baremos según estos grupos. Sin embargo en la investigación psicométrica d Anicama y Caballero (2010) que al no encontrar diferencias significativas elaboraron baremos de manera general.

En cuanto a las limitaciones del presente trabajo precisamos la principal que es la representatividad que tuvo la muestra en el constructo, por lo que se propone aplicar la escala creada en otras muestras para comprobar si los resultados son replicables ya que solo se evidenció la validez y confiabilidad en adolescentes de una institución pública de la provincia de Huaral, y se podría buscar ampliar en población para que representatividad sea más extensa y así contribuir con la validez externa (Argibay, 2009, párr. 5-6).

Para finalizar se aconseja proseguir con la indagación del tema estudiado pues es razón de diversas consecuencias en nuestro medio; así también en la práctica clínica se encuentra escasa su aplicación ya que en su mayoría contamos con estudios sobre la variable en correlación con violencia familiar o de pareja, pero utilizando entrevistas clínicas o en mayoría uso de pruebas adaptadas (Loayza,2002). Sin embargo, no hay quienes midan netamente en al ámbito adolescente.

## V. CONCLUSIONES

PRIMERA: Se demostró una apropiada validez de contenido por medio de los criterios de relevancia, pertinencia y claridad, admitiendo los 54 reactivos iniciales que el instrumento abarca mediante el V de Aiken y la Prueba binomial obteniendo valores según lo adecuado, sin embargo, en el análisis descriptivo se mostró que 4 de los reactivos no se ajustaban a lo referido, por lo que se determinó que sean eliminados.

SEGUNDA: Se evidenció el ajuste del constructo a través de un modelo de 2 factores, donde los reactivos se reagruparon según los factores obtenidos, lo que nos dio apropiados ajustes de CFI: 0.963, TLI: 0.957, GFI: 0.962 medidas de bondad, RMSEA=0.054, evidenciando como índice de error; SRMR=0.048, CMIN: 3.742 lo que ratifican que los 14 reactivos son elocuentes con la Escala EDE.

TERCERA: Se alcanzó un pertinente nivel de fiabilidad por consistencia interna por medio de los procedimientos; Coeficiente Alfa de Cronbach con un 0.91 a nivel integral, el Omega Mc Donald con una estimación de 0.93 y el Alpha Ordinal con un valor de 0.93.

CUARTA: Se elaboraron las normas de interpretación mediante percentiles por sexo y grados que permitieron la calificación e interpretación de la Escala EDE.

## **VI. RECOMENDACIONES**

PRIMERA: Continuar las investigaciones psicométricas en base al instrumento dependencia emocional en una muestra más representativa que se adecue a nuestra realidad.

SEGUNDA: Comprobar la fiabilidad del constructo utilizando otros procesos para poder obtener la consistencia interna como lo son la confiabilidad de formas paralelas, test retest.

TERCERA: Emplear otros procedimientos estadísticos, como la relación conjunta de otras medidas, como la validez predictiva o convergente que colaboren para evidenciar la validez por criterio de la escala EDE.



## REFERENCIAS

- Abad, F. *et al.* (2004). *Introducción a la Psicometría. Teoría Clásica de los Test y Teoría de la Respuesta al Ítem*. Madrid: Universidad Autónoma.
- Aiken, L. (mayo, 1985). Three coefficients for analyzing the reliability and validity of ratings educational and psychological measurement. *Universidad Pepperdine*, 45(1). 131-142.
- Aiquipa, J. (2015). Dependencia emocional en mujeres víctimas de violencia de pareja. *Revista de psicología, Facultad de psicología, UNMSM*, 33(2). 412 – 437
- Aiquipa, J. (2012). Diseño y Validación del Inventario de Dependencia Emocional – IDE. *Revista de investigación en psicología, Facultad de psicología, UNMSM*, 15(1).133-145.
- Agudelo, S. y Gómez, L. (2010). *Asociación entre Estilos Parentales y Dependencia Emocional en una Muestra de Adolescentes Bogotanos* (Tesis inédita de postgrado). Instituto de Postgrados, Universidad de la Sabana. Bogotá, Colombia.
- Alarcón, R. (2013). *Métodos y diseños de investigación del comportamiento*. Lima: Editorial Universitaria.
- Alarcón, R. (2013). *Métodos y diseños de investigación del comportamiento*. Lima: UPCH.
- Alzati, H. (1974). La sexualidad humana y el médico. *Revista Col. Obstetra y Ginecología*, 15(2). 3-9. Recuperado de file:/// Downloads/1684-Texto%20del%20artículo-3588-1-10-20161219.pdf
- Andreani; O. (1975). *Aptitud Mental y Rendimiento Escolar*. Barcelona: Herder.
- Anicama, J. (agosto, 2016). La evaluación de la dependencia emocional: La escala ACCA en estudiantes universitarios. *Acta psicológica peruana*, 1(1). 83-106.
- Anthoine, E. *et al.* (December, 2014). Sample size used to validate a scale a review of publications on newly – developed patient reported outcomes measures. *Health and Quality of life out.* 12(2). Recuperado de [https://www.researchgate.net/publication/269415951\\_Sample\\_size\\_used\\_to\\_validate](https://www.researchgate.net/publication/269415951_Sample_size_used_to_validate)

\_a\_scale\_A\_review\_of\_publications\_on\_newlydeveloped\_patient\_reported\_outcome  
s\_measures

Argibay, J. (abril, 2009). *Muestra en investigación cuantitativa. Subjetividad y procesos cognitivos*, 13(1). 13-29. Recuperado de <http://www.redalyc.org/articulo.oa?id=339630252001>

American Psychological Association (2010). *Manual de Publicaciones de la American Psychological Association*. México, D.F.: Editorial El Manual Moderno.

Ato, M., López, J., y Benavente, A. (octubre, 2013). Un sistema de clasificación de los diseños de investigación en psicología. *Anales de Psicología*, 29(3), 1038-1059. Recuperado de <http://www.redalyc.org/articulo.oa?id=16728244043>

Begazo, V. y Fernández, W. (abril, 2015). Los millenials peruanos: Características y proyecciones de vida. *Revista de investigación UNMSM*. 18(3). Recuperado de <http://revistasinvestigacion.unmsm.edu.pe/index.php/administrativas/article/view/1169>

Bowlby, J. (1998). “*El apego*”, tomo 1 de la trilogía “*El apego y la pérdida*”. Barcelona, Paidós.

Bowlby, J. (june, 1958). The nature of the child’s tie to his mother. *Internacional Journal of Psychoanalysis*, 39, 350-373. Recuperado de <http://www.psychology.sunysb.edu/attachment/online/nature%20of%20the%20childs%20tie%20bowlby.pdf>

Bucay, J. (2010). El Camino de la Autodependencia. Recuperado de <http://datelobueno.com/wp-content/uploads/2014/05/El-camino-d-la-autodependencia.pdf>

Bretherton I. (1940). The origins of attachment theory John Bowlby and Mary Ainsworth. *Developmental*, 28, 759-775. Recuperado de [http://www.psychology.sunysb.edu/attachment/online/inge\\_origins.pdf](http://www.psychology.sunysb.edu/attachment/online/inge_origins.pdf)

Castelló, J. (2005). *Dependencia Emocional: Características y Tratamiento*. España: Alianza Editorial.

- Cassidy, J., & Shaver, P. R. (1999). *Handbook of attachment: Theory, research, and clinical applications*. New York, NY, US: The Guilford Press.
- Cervantes, V. (abril, 2005). Interpretaciones del coeficiente alpha de Cronbach. *Avances en medición*, 3, 9-28. Recuperado de [http://www.humanas.unal.edu.co/psicometria/files/1113/8574/8604/Articulo\\_1\\_Alfa\\_de\\_Cronbach\\_9-28\\_2.pdf](http://www.humanas.unal.edu.co/psicometria/files/1113/8574/8604/Articulo_1_Alfa_de_Cronbach_9-28_2.pdf)
- Cid, A. (2011). *Dependencia Emocional desde una visión integradora*. Recuperado de <https://docplayer.es/13007661-La-dependencia-emocional-una-vision-integradora-adriana-karen-cid-mireles.html>
- Cronbach, L.J. & Meehl, P.E. (july, 1955). Construct validity in psychological tests. *Psychological Bulletin*, 52, 281 -302. Recuperado de [https://marces.org/EDMS623/Cronbach%20LJ%20&%20Meehl%20PE%20\(1955\)%20Construct%20validity%20in%20psychological%20tests.pdf](https://marces.org/EDMS623/Cronbach%20LJ%20&%20Meehl%20PE%20(1955)%20Construct%20validity%20in%20psychological%20tests.pdf)
- De Barrera, J. (2000). *Metodología de la investigación. Guía práctica para su comprensión holística de la ciencia*. Caracas: Quirón Ediciones.
- Delgado, R. (2002). *Aspectos éticos de toda investigación consentimiento informado. ¿Puede convertirse la experiencia clínica en investigación científica?*, 2, 1-3. Recuperado de <http://www.redalyc.org/articulo.oa?id=195118154004>
- Documento Técnico: Situación de Salud de los Adolescentes y Jóvenes en el Perú. (Julio, 2017). Recuperado de <http://bvs.minsa.gob.pe/local/minsa/4143.pdf>
- Dominguez, S. (junio,2012). Propuesta para el cálculo del alfa ordinal y theta de amor. *Revista Ipsi*, 15(1). 213-217
- Escurre, L. (1988). Cuantificación de la validez de contenido por criterio de jueces. *Revista de psicología de la PUCP*, 6(1 – 2). 103 – 111.
- Espíritu, L. (2013). *Dependencia emocional en mujeres violentadas y no violentadas de Nuevo Chimbote, 2013*. (Tesis de Licenciatura). Universidad César Vallejo, Perú.
- Everitt, B. S. & Wykes, T. (2001). *Diccionario de Estadística para Psicólogos*. España: Ariel.

- Farías, C. (2015). *Dependencia Emocional en el Vínculo de Pareja* (Tesis de licenciatura). Universidad de la Republica, Uruguay.
- GarcíaFrancisco, J., Vicente, J. y García, C. (2006). *Medición de ciencias sociales y de la salud*. Madrid: Editorial Síntesis.
- Ferrando, P. y Anguiano-Carrasco, C. (abril, 2010). El análisis factorial como técnica de investigación en Psicología. *Papeles del psicólogo*, 31(1). 18-33. Recuperado de: <https://www.redalyc.org/pdf/778/77812441003.pdf>
- Freud, S. (1969). *Psicología de las Masas*. Madrid: Editorial Alianza
- García, R., Gonzales, J. y Jornet, J. (2010). Spss: Pruebas no paramétricas, Kolmogorov Smirnov. *Innova mide*. Recuperado de: [https://www.uv.es/innomide/spss/spss/spss\\_0802a.pdf](https://www.uv.es/innomide/spss/spss/spss_0802a.pdf)
- Gerbing, D. W. & Anderson J. C. (may, 1988). An update paradigm for scale development incorporating unidimensionality and its assessment. *Journal of Marketing Research*, 25(2). 186-192. doi: 10.2307/3172650
- Guilford, J.P. (1954). *Psychometrics Methods*. New York: McGraw-Hill.
- Gutiérrez, S. (2017). *Propiedades psicométricas del Cuestionario de Dependencia Emocional en estudiantes universitarios de la Ciudad de Lambayeque*. (Tesis de licenciatura). Universidad César Vallejo, Trujillo.
- Hazan, C., & Shaver, P. R. (september, 1990). Love and work: An attachment-theoretical perspective. *Journal of Personality and Social Psychology*, 59. 270-280. Recuperado de <http://phd.meghan-smith.com/wp-content/uploads/2015/09/12.pdf>
- Hernández Sampieri, R.; Fernández-Collado, C. & Baptista Lucio, P. (2006). *Metodología de la Investigación*. Ciudad de México, McGraw-Hill, Recuperado de. [https://competenciashg.files.wordpress.com/2012/10/sampieri-et-al-metodologia-de-la-investigacion-4ta-edicionsampieri-2006\\_ocr.pdf](https://competenciashg.files.wordpress.com/2012/10/sampieri-et-al-metodologia-de-la-investigacion-4ta-edicionsampieri-2006_ocr.pdf)
- Hernández, R. Fernández, C. y Baptista, P. (2014). *Metodología de la investigación*. México: Mc Graw – Hill Interamericana.

- Hirschfeld, R.M.A.; Klerman, G.L.; Gough, H.G.; Barrett, J.; Korchin, S.J. y Chodoff, P. (june, 1977). A measure of interpersonal dependency. *Journal of Personality Assessment*, 41 (6). 610-618. doi: 10.1207/s15327752jpa4106\_6
- Hogarty, K., Hines, C., Kromrey, J., Ferron, J. & Mumford, K. (2005). The quality of factor solutions in exploratory factor analysis: The influence of sample size, communality, and overdetermination. *Educational and Psychological Measurement*, 65, 202-226
- Hurtado, J. (2012). *Metodología de la investigación: guía para una comprensión holística de la ciencia*. Caracas: Ciea-Sypal y Quirón.
- Instituto Nacional de Salud Mental “Honorio Delgado - Hideyo Noguchi”. (2006). *Anales de Salud Mental*. Estudio Epidemiológico de Salud Mental en la Costa Peruana, XXIII, (1– 2).
- Instituto Nacional de Salud Mental. Estudio Epidemiológico de Salud Mental en Lima Metropolitana y Callao Replicación 2012. Informe General de Salud Mental Vol. XXIX. Año 2013, Suplemento 1. Lima.
- Irachi, A. y Iraurgi, I. (diciembre, 2016). Dependencia emocional en el noviazgo de jóvenes y adolescentes (den): desarrollo y validación de un instrumento. *Ansiedad y Estrés*, 20(2-3). 101 – 114. Recuperado de [https://www.researchgate.net/publication/270048185\\_Dependencia\\_Emocional\\_en\\_el\\_Noviazgo\\_de\\_Jovenes\\_y\\_Adolescentes\\_DEN\\_Desarrollo\\_y\\_validacion\\_de\\_un\\_instrumento](https://www.researchgate.net/publication/270048185_Dependencia_Emocional_en_el_Noviazgo_de_Jovenes_y_Adolescentes_DEN_Desarrollo_y_validacion_de_un_instrumento)
- Izquierdo, S. y Gómez, A. (junio, 2013). Dependencia afectiva: abordaje desde una perspectiva contextual. *Psicología. Avances de la disciplina*, 7(1). 81 – 91. Recuperado de <http://www.redalyc.org/pdf/2972/297226904011.pdf>
- Kaiser, H.F. (1970) A second generation little jiffy. *Psychometrika*, 35. 401-415. Recuperado de <http://dx.doi.org/10.1007/BF02291817>

- Kahn, J. H. (septiembre, 2006). Factor analysis in Counseling Psychology research, training and practice. *The Counseling Psychologist*, 34. 1-36. doi: 10.1177/0011000006286347
- Kline, P. (1998). *The new psychometrics: science, psychology and measurement*. London: Routhledge.
- Lemos, M. y Londoño, N. (noviembre, 2006). Construcción y validación del cuestionario de dependencia emocional en población Colombiana. *Acta Colombiana de Psicología*, 9 (2). 127-140. Recuperado de <http://www.redalyc.org/pdf/798/79890212.pdf>
- Lemos, M.; Jaller, C.; González, A., Díaz, Z. y De La Ossa, D. (junio, 2012). Perfil cognitivo de la dependencia emocional en estudiantes universitarios en Medellín, Colombia. *Universitas Psychologica de la Pontificia Universidad Javeriana de Colombia*, 11(2). 395-404. Recuperado de <http://www.redalyc.org/pdf/647/64723241004.pdf>
- Loayza, W. (2002). *La dependencia psicológica en las mujeres víctimas de violencia en la relación de parejas usuarias de la defensoría parroquial lestonacc de la ciudad de Chepen - La Libertad*. (Tesis inédita), Universidad Nacional Mayor de San Marcos, Lima.
- Mavrou, I. (Setiembre, 2015). Análisis factorial exploratorio: Cuestiones conceptuales y metodológicas. *Revista Nebrija de Lingüística Aplicada*, 19. 1-10. Recuperado de [https://www.nebrija.com/revistalinguistica/files/articulosPDF/articulo\\_56583a3b9a601.pdf](https://www.nebrija.com/revistalinguistica/files/articulosPDF/articulo_56583a3b9a601.pdf)
- McDonald, R. P. (1999). *Test theory: A unified treatment*. Mahwah: Lawrence Erlbaum Associates, Inc
- Meneses, et al. (2013). *Psicometría*. Barcelona: Editorial UOC.
- Méndez Zavala, A. W., Favila Figueroa, M., A., Valencia Cruz, A., & Díaz Loving, R. (abril, 2012). Adaptación y propiedades psicométricas del cuestionario de dependencia emocional pasiva en una muestra mexicana. *Uaricha Revista de Psicología*, 9(19). 113-128. Recuperado de [http://revistauaricha.umich.mx/Articulos/uaricha\\_0919\\_113-128.pdf](http://revistauaricha.umich.mx/Articulos/uaricha_0919_113-128.pdf)

- Messick, S. (november, 1980). Test validity and ethics of assessment. *American Psychologist*, 35. 1012-1027.
- Merenda, P. (1997). A guide to the proper use of Factor Analysis in the conduct and reporting of research: pitfalls to avoid. *Measurement and evaluation in counseling and evaluation*, 30. 156-163.
- Meza, M. (2012). *Adaptación psicométrica del cuestionario de dependencia emocional en jóvenes universitarios*. (Tesis de licenciatura). Universidad Federico Villareal, Lima, Perú.
- Molina, H. (2011). *Validez y Confiabilidad de un Instrumento*. Lima: Universidad Cesar Vallejo.
- Montero, L. y León, O. (junio, 2002). Clasificación y descripción de las metodologías de investigación en Psicología. *Revista Internacional de Psicología Clínica y de la Salud / International Journal of Clinical and Health Psychology*, 7. 847-862.
- Montoya, O. (agosto, 2007). Aplicación del análisis factorial a la investigación de mercados, caso de estudio. *Scientia Et Technica*, 13(35). 281 – 286. Recuperado de: <https://www.redalyc.org/pdf/849/84903549.pdf>
- Muñiz, J. (2010). Las Teorías de los Test: Teoría Clásica y Teoría de Respuesta a los ítems. *Papeles del Psicólogo*, 31(1). 57-66.
- Murray, S. (1990). *Estadística*. España: MCGraw-Hill
- Nunnally, J. y Bernstein, I. (1995). *Teoría Psicométrica*. México: Mc Graw Hill.
- Organización Mundial de la Salud. (2018). *Desarrollo en la adolescencia*. Recuperado de: [http://www.who.int/maternal\\_child\\_adolescent/topics/adolescence/dev/es/](http://www.who.int/maternal_child_adolescent/topics/adolescence/dev/es/)
- Otzen, T. y Manterola, C. (2017). *Técnicas de Muestreo sobre una Población a Estudio*. Arica, Chile: Int. J. Morphol.
- Panksepp, P. (1998). *Affective Neuroscience: The Foundations of human and animal emotions*. Nueva York: Universidad Oxford Press.

- Pérez, E. y Medrano, L. (junio, 2010). Análisis Factorial Exploratorio: Bases Conceptuales y Metodológicas. *Revista Argentina de Ciencias del Comportamiento*, 2(1). 59-60. doi: 10.32348/1852.4206.v2.n1.15924
- Peterson, R.(1994). A Meta- Analysis of cronbach's coefficient alpha. *Journal of Consumer Research* , 21(2). 382.
- Rathus, J.H. & O'Leary, K.D. (1997). Spouse-Specific Dependency Scale: Scale Development. *Journal of Family Violence*, 12 (2). 159-168. Recuperada de file:///G:/A\_1022884627567.pdf
- Roth, E. (2012). Análisis multivariado en la investigación psicológica: Modelado predictivo y causal con SPSS y AMOS. La Paz, Bolivia: UCB/SOIPA.
- Sánchez, Z. (2010). *Detección de la dependencia emocional en una muestra general.*(Tesis de licenciatura). Recuperado de [https://www.unizar.es/abarrasa/tea/200910\\_25906/sanchez-placek2010.pdf](https://www.unizar.es/abarrasa/tea/200910_25906/sanchez-placek2010.pdf)
- Sánchez, H. y Reyes, C. (2015). *Metodología de la Investigación y Diseños en la Investigación Científica.* Lima, Perú: Visión Universitaria.
- Siegel, S. (1980). *Estadísticas no Paramétricas Aplicadas a las Ciencias de la Conducta.* México: Trillas.
- Sirvent, C. y Moral, M. (2007) La dependencia sentimental o afectiva. 8º congreso virtual de Psiquiatría, "Interpsiquis 2007". Recuperado de <https://www.redalyc.org/pdf/284/28412891004.pdf>
- Timmerman, M. (2005). Factor analysis. Recuperado de <http://www.ppsw.rug.nl/~metimmer/famet.pdf>.
- Timmerman, M. E. & Lorenzo-Seva, U. (2011). Dimensionality Assessment of Ordered Polytomous Items with Parallel Analysis. *Psychological Methods*, 16, 209-220
- Ulloa, E. (2016). *Uso del tiempo libre y adicción a las redes sociales en adolescentes de 13 a 19 años* (Tesis de licenciatura). Universidad del AZUAY, Ecuador.



- Valderrama, S. (2007). *Pasos para elaborar proyecto y tesis de investigación científica*. Perú: San Marcos
- Valderrama, S. (2013). *Pasos para elaborar proyectos de investigación científica. Cualitativa, cuantitativa y mixta*. Perú: San Marcos
- Ventura, J. y Caycho, T. (junio, 2017). El coeficiente Omega: un método alternativo para la estimación de la confiabilidad. *Revista Latinoamericana de Ciencias Sociales, Niñez y Juventud*, 15(1). 625-627. Recuperado de <http://www.redalyc.org/pdf/773/77349627039.pdf>
- Ventura, J. (junio, 2018). ¿Es el final del alfa de Cronbach?. *Adicciones*, 20(10), 1-2. Recuperado de [https://www.researchgate.net/profile/Jose\\_Ventura\\_Leon/publication/325746233\\_Es\\_el\\_final\\_del\\_alfa\\_de\\_Cronbach/links/5b217591a6fdcc69745e3028/Es-el-final-del-alfa-de-Cronbach.pdf](https://www.researchgate.net/profile/Jose_Ventura_Leon/publication/325746233_Es_el_final_del_alfa_de_Cronbach/links/5b217591a6fdcc69745e3028/Es-el-final-del-alfa-de-Cronbach.pdf)
- Valero, S. (2013). *Trasformación e interpretación de las puntuaciones*. España: Universitat Oberta de Catalunya. Recuperado de: <http://openaccess.uoc.edu/webapps/o2/bitstream/10609/69325/1/Psicometr%C3%AD>
- Zamudio, C. (enero, 2016). Plan local de seguridad ciudadana de Huaral – 2016. *Artículo Codisec*, 1(1). 10-17. Recuperado de: [http://munihuaral.gob.pe/cms\\_data/contents/portalthuaraldatabase/folders/documentos/seguridad\\_ciudadana/seguridad%20ciudadana.pdf?fbclid=iwar3gqb3ztuwthekew2yxu3375syaegyvxkezy3kgmek6lmpv71x8gyr7sw](http://munihuaral.gob.pe/cms_data/contents/portalthuaraldatabase/folders/documentos/seguridad_ciudadana/seguridad%20ciudadana.pdf?fbclid=iwar3gqb3ztuwthekew2yxu3375syaegyvxkezy3kgmek6lmpv71x8gyr7sw)

# ANEXOS

## Anexo 1. Matriz de consistencia

| Problema                                                                                                                                                                                                                                                                                                                                                                                                                                                                                                                                                                                                                                                                                                                                                                                                                                                                                                                                                                                                                                                                                                                       | Objetivos                                                                                                                                                                                                                                                                                                                                                                                                                                                                                                                                                                                                         | VARIABLES                                                                                                                                                                                                                                                                                                                                                                                                                                                                                                                                                                                                                                               | Dimensiones                                                   | Indicadores                                                                                                                                                                                                                                              | Método                                                                                                                                                                                                                                                                                                            |
|--------------------------------------------------------------------------------------------------------------------------------------------------------------------------------------------------------------------------------------------------------------------------------------------------------------------------------------------------------------------------------------------------------------------------------------------------------------------------------------------------------------------------------------------------------------------------------------------------------------------------------------------------------------------------------------------------------------------------------------------------------------------------------------------------------------------------------------------------------------------------------------------------------------------------------------------------------------------------------------------------------------------------------------------------------------------------------------------------------------------------------|-------------------------------------------------------------------------------------------------------------------------------------------------------------------------------------------------------------------------------------------------------------------------------------------------------------------------------------------------------------------------------------------------------------------------------------------------------------------------------------------------------------------------------------------------------------------------------------------------------------------|---------------------------------------------------------------------------------------------------------------------------------------------------------------------------------------------------------------------------------------------------------------------------------------------------------------------------------------------------------------------------------------------------------------------------------------------------------------------------------------------------------------------------------------------------------------------------------------------------------------------------------------------------------|---------------------------------------------------------------|----------------------------------------------------------------------------------------------------------------------------------------------------------------------------------------------------------------------------------------------------------|-------------------------------------------------------------------------------------------------------------------------------------------------------------------------------------------------------------------------------------------------------------------------------------------------------------------|
| <p>¿Cuáles serán las propiedades psicométricas de la construcción de una nueva escala de dependencia emocional para adolescentes de tercero, cuarto y quinto de secundaria del Colegio Andrés de los Reyes de la provincia de Huaral, 2018?</p> <hr/> <p><b>Justificación</b><br/>Esta investigación tiene como objetivo diseñar una escala que pueda medir las actitudes positivas o negativas en su forma cognitiva, afectiva y conductual frente a la dependencia emocional en adolescentes en uno de los colegios con mayor población estudiantil de la provincia de Huaral, dado que en hoy en día es una variable que ha sido estudiada en nuestra realidad pero en población joven – adulta, siendo una problemática creciente que se ve a diario en nuestra sociedad, que trae como consecuencia conductas agresivas y controladoras en las primeras relaciones amorosas, embarazos adolescentes, bajo rendimiento académico, baja autoestima, es por eso que es importante diseñar una prueba para la población adolescente, ya que es una etapa donde las emociones están a flor de piel y son muy susceptibles.</p> | <p><b>GENERAL:</b> Construir y validar una escala de dependencia emocional en estudiantes de secundaria de la institución educativa Andrés de los Reyes de la Provincia de Huaral, 2018.</p> <p><b>ESPECÍFICOS:</b></p> <p><b>O1.</b> Determinar la validez de contenido de una escala de dependencia emocional.</p> <p><b>O2.</b> Determinar la validez de constructo de una escala de dependencia emocional.</p> <p><b>O3.</b> Determinar la confiabilidad por consistencia interna de una escala de dependencia emocional.</p> <p><b>O4.</b> Establecer los baremos de una escala de dependencia emocional</p> | <p><b>DEPENDENCIA EMOCIONAL:</b><br/>Dependencia emocional refiere como un patrón persistente de necesidades emocionales insatisfechas que se intenta llenarlas de manera desadaptativas con otras personas. (Castelló, 2000)<br/>Este patrón incluye necesidades como creencias acerca de la visión de si mismo y en cuanto a la relación con otros, tales como creencias sobrevaloradas sobre la amistad, la intimidad y la interdependencia. Además, creencias sobre las emociones generadas por las relaciones cercanas e íntimas, por la soledad y la separación.</p> <p><b>INSTRUMENTO A DISEÑAR</b><br/>ESCALA DE DEPENDENCIA EMOCIONAL -EDE</p> | <p>1. Ansiedad por separación<br/>2. Expresión sin límite</p> | <p>Preocupación excesiva<br/>Desesperación<br/>Inseguridad<br/>Satisfacer al otro<br/>Cambio de Actividades<br/>Temor a no ser amado<br/>Conductas sin límites<br/>Estrategias de aferramiento<br/>Asegurar la relación<br/>Posición pasiva y sumisa</p> | <p><b>DISEÑO</b><br/>El diseño utilizado en la investigación es no experimental.</p> <p><b>TIPO</b><br/>Tipo de estudio instrumental</p> <p><b>NIVEL</b><br/>El nivel de esta investigación es tecnologico</p> <p><b>UNIVERSO</b></p> <p><b>POBLACION</b><br/>Es de 1378</p> <p><b>Muestra</b><br/>Es de 1000</p> |

## Anexo 2. Tabla de operacionalización

| VARIABLE              | DEFINICIÓN CONCEPTUAL                                                                                                                                                                                                                                                                                                                                                                                                                            | DEFINICIÓN OPERACIONAL                                                          | DIMENSIONES                                                                    | INDICADORES                                        | ÍTEMS             | ESCALA DE MEDICIÓN |
|-----------------------|--------------------------------------------------------------------------------------------------------------------------------------------------------------------------------------------------------------------------------------------------------------------------------------------------------------------------------------------------------------------------------------------------------------------------------------------------|---------------------------------------------------------------------------------|--------------------------------------------------------------------------------|----------------------------------------------------|-------------------|--------------------|
| Dependencia Emocional | Dependencia emocional llamamos al problema que se desenvuelve en los primeros años de vida siempre y cuando no se llegue a dar el desapego correspondiente, por lo que en consecuencia se vea afectada el desarrollo personal, las relaciones interpersonales a futuro de manera que al suceder el individuo sienta una necesidad extrema de ser amado a tal punto de realizar lo que sea necesario para mantener la relación.<br>(Espejo,2018). | <i>Puntajes obtenidos en la Escala de Dependencia Emocional de Espejo (EDE)</i> | Ansiedad por separación                                                        | Preocupación excesiva<br>Angustia<br>Desesperación | 1,2,3,4,5,6,7,8,9 | Ordinal            |
|                       | Expresión sin límite                                                                                                                                                                                                                                                                                                                                                                                                                             |                                                                                 | Conductas sin límites<br>Estrategias de aferramiento<br>Expresiones impulsivas | 10,11,12,13,14                                     |                   |                    |

### Anexo 3. Instrumento

#### ESCALA EDE-6

Espejo (2019)

EDAD: \_\_\_\_\_ SEXO: \_\_\_\_\_ GRADO: \_\_\_\_\_

#### INSTRUCCIONES

Esta escala contiene frases que las personas podrían utilizar cuando se encuentran dentro de una relación. Lea cada frase atentamente y responda a como usted pueda haber utilizado o pensado algunas de esas frases en su relación o en alguna relación que conozca, marque la alternativa que mejor crea conveniente. No existen respuestas buenas o malas. Trate de ser sincero(a) consigo mismo(a) y contestar con veracidad.

| Muy en desacuerdo | En desacuerdo | Ni de acuerdo ni en desacuerdo | De acuerdo | Muy de acuerdo |
|-------------------|---------------|--------------------------------|------------|----------------|
| 1                 | 2             | 3                              | 4          | 5              |

| N° | ITEMS                                                                                     | 1 | 2 | 3 | 4 | 5 |
|----|-------------------------------------------------------------------------------------------|---|---|---|---|---|
| 1  | Me preocupo demasiado que mi enamorado deje de quererme.                                  |   |   |   |   |   |
| 2  | Me siento mal cuando mi enamorado y yo no estamos juntos.                                 |   |   |   |   |   |
| 3  | Le pregunto insistentemente a mi enamorado si está pensando en mí.                        |   |   |   |   |   |
| 4  | Si mi enamorado no se comunica conmigo luego de varias horas pienso que se aburrió de mí. |   |   |   |   |   |
| 5  | Cuando mi enamorado debe ausentarse por algunos días me siento intranquilo/a.             |   |   |   |   |   |
| 6  | Si mi enamorado me dice que quiere terminar la relación me pongo a llorar.                |   |   |   |   |   |
| 7  | Yo me desespero si mi enamorado me pide terminar la relación.                             |   |   |   |   |   |
| 8  | En ocasiones pienso que me desespero demasiado si mi enamorado y yo no nos vemos en días. |   |   |   |   |   |
| 9  | Si mi enamorado me quiere terminar, haría lo que fuera para haría retenerlo.              |   |   |   |   |   |
| 10 | He pensado en lastimarme solo porque mi enamorado termina la relación.                    |   |   |   |   |   |
| 11 | Muchas veces he pensado en ideas para que mi enamorado no me deje.                        |   |   |   |   |   |
| 12 | Me asusta sentir que soy capaz de hacer lo que fuese porque mi enamorado no me abandone.  |   |   |   |   |   |
| 13 | Me genera cólera saber que mi enamorado tiene amigas y es por eso que lo alejo de ellas.  |   |   |   |   |   |
| 14 | Si no contesta la llamada, voy a buscarlo a su casa.                                      |   |   |   |   |   |

#### **Anexo 4. Ficha sociodemográfica**

---

| Ficha sociodemográfica  |                |                                  |
|-------------------------|----------------|----------------------------------|
| Edad                    | Sexo           | Grado                            |
| Adolescentes de 12 – 17 | Hombre – Mujer | De 1er a 5to grado de secundaria |

---

## Anexo 5. Cartas de autorización de la escuela



Los Olivos, 19 de noviembre de 2018

CARTA INV. N° 1285 - 2018/EP/PSI. UCV LIMA-LN

Sr. (a)  
Rina Tafur Zevallos  
Directora  
**INSTITUCIÓN EDUCATIVA ELVIRA GARCIA Y GARCIA**  
Calle Carlos de los Heros 127 – San Martín de Porres

Presente.-

De nuestra consideración:

Es grato dirigirme a usted, para expresarle mi cordial saludo y a la vez solicitar autorización para la Srta. **ESPEJO FIGUEROA, CARLA MARIA** estudiante de la carrera de psicología, quien desea realizar su trabajo de investigación realizando una aplicación de una prueba psicológica para fines de su Licenciatura, agradecemos por antelación le brinde las facilidades del caso, en la entidad que está bajo su dirección.

En Esta Oportunidad Hago Propicia La Ocasión Para Renovarle Los Sentimientos De Mi Especial Consideración Y Estima Personal.

Atentamente,



  
Mgtr. **Melisa Sevillano Gamboa**  
Coordinadora Académica de la  
Escuela Profesional de Psicología  
Filial Lima Campus Lima Norte

MSG/ALF

Somos la universidad de los  
que quieren salir adelante.



Los Olivos, 13 de mayo de 2019

**CARTA INV. N° 00590- 2019/EP/PSI. UCV LIMA-LN**

Sr  
Marco Antonio López Díaz  
Director  
**I.E.P.E Andrés de los Reyes**  
Av. García Alonso s/n – Huaral

Presente.-

De nuestra consideración:

Es grato dirigirme a usted, para expresarle mi cordial saludo y a la vez solicitar autorización para la Srta. **ESPEJO FIGUEROA, CARLA MARIA** estudiante de la carrera de Psicología, quien desea realizar su trabajo de investigación realizando una aplicación de una prueba psicológica para fines de su Licenciatura, agradecemos por antelación le brinde las facilidades del caso, en la entidad que está bajo su dirección.

En esta oportunidad hago propicia la ocasión para renovarle los sentimientos de mi especial consideración y estima personal.

Atentamente,



**Mgtr. Melissa Sevillano Gamboa**  
Coordinadora Académica de la  
Escuela Profesional de Psicología  
Filial Lima Campus Lima Norte

MSG/ALF

## Anexo 6. Cartas de autorización



### CARTA DE ACEPTACIÓN

**Director(a):**

**Rina Tafur Zevallos**

Con el debido respeto me presento a usted, mi nombre es **Carla María Espejo Figueroa**, interno de psicología de la Universidad César Vallejo – Lima Norte.

En la actualidad me encuentro realizando una investigación sobre el Diseño de una escala de Dependencia Emocional en **adolescentes de la provincia de Huaral, 2018**; y para ello quisiera contar con su valiosa colaboración. El proceso consiste en la aplicación una prueba psicológica: (**Escala de Dependencia Emocional**) De aceptar participar en la investigación, afirmo haber sido informado de todos los procedimientos de la investigación. En caso tenga alguna duda con respecto a algunas preguntas se me explicará cada una de ellas.

Gracias por su colaboración.

Atte. Carla María Espejo Figueroa

ESTUDIANTE DE LA EAP DE PSICOLOGÍA  
UNIVERSIDAD CÉSAR VALLEJO

---

Yo..... Rina Tafur Zevallos .....  
con número de DNI: 55401300 ..... acepto participar en la  
investigación Construcción de una Escala de Dependencia Emocional en  
adolescentes de la Provincia de Huaral, 2018 de la señorita Carla María  
Espejo Figueroa.

Día: 08/11/2018



FIRMA  
RINA TAFUR ZEVALLOS  
DIRECTORA

---

Firma





"Año de la lucha contra la corrupción y la impunidad"

Los Olivos, 13 de mayo de 2019

CARTA INV. N° 00590- 2019/EP/PSI. UCV LIMA-LN

Sr  
Marco Antonio López Díaz  
Director  
I.E.P.E Andrés de los Reyes  
Av. García Alonso s/n – Huaral

Presente.-

De nuestra consideración:

Es grato dirigirme a usted, para expresarle mi cordial saludo y a la vez solicitar autorización para la Srita. **ESPEJO FIGUEROA, CARLA MARIA** estudiante de la carrera de Psicología, quien desea realizar su trabajo de investigación realizando una aplicación de una prueba psicológica para fines de su Licenciatura, agradecemos por antelación le brinde las facilidades del caso, en la entidad que está bajo su dirección.

En esta oportunidad hago propicia la ocasión para renovarle los sentimientos de mi especial consideración y estima personal.

Atentamente,

  
  
Prof. Marco Lopez Diaz  
DIRECTOR

MSG/ALF

  
  
Mgtr. Melissa Sevillano Gamboa  
Coordinadora Académica de la  
Escuela Profesional de Psicología  
Filial Lima Campus Lima Norte

  
10-06-19  
Autorizo a  
Tutor. Coordinación  
Tutor. en el  
psicología  
201 en la Hora de  
Tutoría Previo  
Coordinación  
en el Tutor

**Anexo 7. Consentimiento informado**



**UNIVERSIDAD CÉSAR VALLEJO**

**CONSENTIMIENTO INFORMADO**

Señor(a):

.....

Con el debido respeto me presento a usted, mi nombre es **Carla María Espejo Figueroa**, interno de psicología de la Universidad César Vallejo – Lima Norte.

En la actualidad me encuentro realizando una investigación sobre el Diseño de una escala de Dependencia Emocional **en adolescentes de la provincia de Huaral, 2019**; y para ello quisiera contar con su valiosa colaboración. El proceso consiste en la aplicación una prueba psicológica: **(Escala de Dependencia Emocional)** De aceptar participar en la investigación, afirmo haber sido informado de todos los procedimientos de la investigación. En caso tenga alguna duda con respecto a algunas preguntas se me explicará cada una de ellas.

Gracias por su colaboración.

Atte. Carla María Espejo Figueroa

ESTUDIANTE DE LA EAP DE PSICOLOGÍA  
UNIVERSIDAD CÉSAR VALLEJO

Yo

.....

con número de DNI: ..... acepto participar en la investigación  
Construcción de una Escala de Dependencia Emocional en adolescentes de la Provincia de Huaral, 2019 de la señorita Carla María Espejo Figueroa.

Día: ...../...../.....

\_\_\_\_\_  
Firma

## **Anexo 8. Resultados de piloto**

### **Confiabilidad**

*Estadístico de fiabilidad de la Escala de dependencia emocional – EDE de la prueba piloto*

| Estadística de fiabilidad |                |
|---------------------------|----------------|
| Alfa de Cronbach          | N de elementos |
| ,875                      | 54             |

Se obtuvo la confiabilidad a través de la consistencia interna por medio del Alfa de Cronbach, alcanzando un grado de confianza de 0,875 en el piloto que se realizó.

### **Validez**

Se obtuvo la validez por medio de tipo de contenido a través de los procesos estadísticos; Coeficiente V de Aiken y Prueba binomial, el cual nos dio a conocer que la escala de dependencia emocional EDE, mostraba tener una adecuada pertinencia, relevancia y claridad, por lo que todos los reactivos fueron aceptados.

## Anexo 9. Evidencia de la validez de contenido de la dimensión ansiedad por separación por prueba binomial

|                          |         | Categoría | N  | Proporción Observada | Proporción de prueba | Significación exacta (bilateral) |
|--------------------------|---------|-----------|----|----------------------|----------------------|----------------------------------|
| Pertenenencia<br>Ítem 01 | Grupo 1 | SI        | 8  | ,80                  | ,50                  | ,109                             |
|                          | Grupo 2 | NO        | 2  | ,20                  |                      |                                  |
|                          | Total   |           | 10 | 1,00                 |                      |                                  |
| Pertenenencia<br>Ítem 02 | Grupo 1 | SI        | 1  | ,10                  | ,50                  | ,021                             |
|                          | Grupo 2 | NO        | 9  | ,90                  |                      |                                  |
|                          | Total   |           | 10 | 1,00                 |                      |                                  |
| Pertenenencia<br>Ítem 03 | Grupo 1 | SI        | 10 | 1,00                 | ,50                  | ,002                             |
|                          | Grupo 2 | NO        | 10 | 1,00                 |                      |                                  |
|                          | Total   |           | 10 | 1,00                 |                      |                                  |
| Pertenenencia<br>Ítem 04 | Grupo 1 | SI        | 1  | ,10                  | ,50                  | ,021                             |
|                          | Grupo 2 | NO        | 9  | ,90                  |                      |                                  |
|                          | Total   |           | 10 | 1,00                 |                      |                                  |
| Pertenenencia<br>Ítem 05 | Grupo 1 | SI        | 1  | ,10                  | ,50                  | ,021                             |
|                          | Grupo 2 | NO        | 9  | ,90                  |                      |                                  |
|                          | Total   |           | 10 | 1,00                 |                      |                                  |
| Pertenenencia<br>Ítem 06 | Grupo 1 | SI        | 10 | 1,00                 | ,50                  | ,002                             |
|                          | Grupo 2 | NO        | 10 | 1,00                 |                      |                                  |
|                          | Total   |           | 10 | 1,00                 |                      |                                  |
| Pertenenencia<br>Ítem 07 | Grupo 1 | SI        | 10 | 1,00                 | ,50                  | ,002                             |
|                          | Grupo 2 | NO        | 10 | 1,00                 |                      |                                  |
|                          | Total   |           | 10 | 1,00                 |                      |                                  |
| Pertenenencia<br>Ítem 08 | Grupo 1 | SI        | 10 | 1,00                 | ,50                  | ,002                             |
|                          | Grupo 2 | NO        | 10 | 1,00                 |                      |                                  |
|                          | Total   |           | 10 | 1,00                 |                      |                                  |
| Pertenenencia<br>Ítem 09 | Grupo 1 | SI        | 10 | 1,00                 | ,50                  | ,002                             |
|                          | Grupo 2 | NO        | 10 | 1,00                 |                      |                                  |
|                          | Total   |           | 10 | 1,00                 |                      |                                  |
| Relevancia<br>Ítem 1     | Grupo 1 | SI        | 10 | 1,00                 | ,50                  | ,002                             |
|                          | Grupo 2 | NO        | 10 | 1,00                 |                      |                                  |
|                          | Total   |           | 10 | 1,00                 |                      |                                  |
| Relevancia<br>Ítem 2     | Grupo 1 | SI        | 10 | 1,00                 | ,50                  | ,002                             |
|                          | Grupo 2 | NO        | 10 | 1,00                 |                      |                                  |
|                          | Total   |           | 10 | 1,00                 |                      |                                  |
| Relevancia<br>Ítem 3     | Grupo 1 | SI        | 10 | 1,00                 | ,50                  | ,002                             |
|                          | Grupo 2 | NO        | 10 | 1,00                 |                      |                                  |
|                          | Total   |           | 10 | 1,00                 |                      |                                  |
| Relevancia<br>Ítem 4     | Grupo 1 | SI        | 10 | 1,00                 | ,50                  | ,002                             |
|                          | Grupo 2 | NO        | 10 | 1,00                 |                      |                                  |
|                          | Total   |           | 10 | 1,00                 |                      |                                  |
| Relevancia<br>Ítem 5     | Grupo 1 | SI        | 10 | 1,00                 | ,50                  | ,002                             |
|                          | Grupo 2 | NO        | 10 | 1,00                 |                      |                                  |
|                          | Total   |           | 10 | 1,00                 |                      |                                  |
| Relevancia<br>Ítem 6     | Grupo 1 | SI        | 10 | 1,00                 | ,50                  | ,002                             |
|                          | Grupo 2 | NO        | 10 | 1,00                 |                      |                                  |
|                          | Total   |           | 10 | 1,00                 |                      |                                  |
| Relevancia<br>Ítem 7     | Grupo 1 | SI        | 10 | 1,00                 | ,50                  | ,002                             |
|                          | Grupo 2 | NO        | 10 | 1,00                 |                      |                                  |
|                          | Total   |           | 10 | 1,00                 |                      |                                  |
| Relevancia<br>Ítem 8     | Grupo 1 | SI        | 10 | 1,00                 | ,50                  | ,002                             |
|                          | Grupo 2 | NO        | 10 | 1,00                 |                      |                                  |
|                          | Total   |           | 10 | 1,00                 |                      |                                  |
| Relevancia<br>Ítem 9     | Grupo 1 | SI        | 10 | 1,00                 | ,50                  | ,002                             |
|                          | Grupo 2 | NO        | 10 | 1,00                 |                      |                                  |
|                          | Total   |           | 10 | 1,00                 |                      |                                  |
| Claridad<br>Ítem 1       | Grupo 1 | SI        | 10 | 1,00                 | ,50                  | ,002                             |
|                          | Grupo 2 | NO        | 10 | 1,00                 |                      |                                  |
|                          | Total   |           | 10 | 1,00                 |                      |                                  |
| Claridad<br>Ítem 2       | Grupo 1 | SI        | 10 | 1,00                 | ,50                  | ,002                             |
|                          | Grupo 2 | NO        | 10 | 1,00                 |                      |                                  |
|                          | Total   |           | 10 | 1,00                 |                      |                                  |
| Claridad<br>Ítem 3       | Grupo 1 | SI        | 10 | 1,00                 | ,50                  | ,002                             |
|                          | Grupo 2 | NO        | 10 | 1,00                 |                      |                                  |
|                          | Total   |           | 10 | 1,00                 |                      |                                  |
| Claridad<br>Ítem 4       | Grupo 1 | SI        | 10 | 1,00                 | ,50                  | ,002                             |
|                          | Grupo 2 | NO        | 10 | 1,00                 |                      |                                  |
|                          | Total   |           | 10 | 1,00                 |                      |                                  |
| Claridad<br>Ítem 5       | Grupo 1 | SI        | 10 | 1,00                 | ,50                  | ,002                             |
|                          | Grupo 2 | NO        | 10 | 1,00                 |                      |                                  |
|                          | Total   |           | 10 | 1,00                 |                      |                                  |
| Claridad<br>Ítem 6       | Grupo 1 | SI        | 10 | 1,00                 | ,50                  | ,002                             |
|                          | Grupo 2 | NO        | 10 | 1,00                 |                      |                                  |
|                          | Total   |           | 10 | 1,00                 |                      |                                  |
| Claridad<br>Ítem 7       | Grupo 1 | SI        | 10 | 1,00                 | ,50                  | ,002                             |
|                          | Grupo 2 | NO        | 10 | 1,00                 |                      |                                  |
|                          | Total   |           | 10 | 1,00                 |                      |                                  |
| Claridad<br>Ítem 8       | Grupo 1 | SI        | 10 | 1,00                 | ,50                  | ,002                             |
|                          | Grupo 2 | NO        | 10 | 1,00                 |                      |                                  |
|                          | Total   |           | 10 | 1,00                 |                      |                                  |
| Claridad<br>Ítem 9       | Grupo 1 | SI        | 10 | 1,00                 | ,50                  | ,002                             |
|                          | Grupo 2 | NO        | 10 | 1,00                 |                      |                                  |
|                          | Total   |           | 10 | 1,00                 |                      |                                  |

*Evidencia de la validez de contenido de la dimensión expresión afectiva por prueba binomial*

|                        |         | Categoría | N  | Proporción Observada | Proporción de prueba | Significación exacta (bilateral) |
|------------------------|---------|-----------|----|----------------------|----------------------|----------------------------------|
| Pertenencia<br>Ítem 10 | Grupo 1 | SI        | 10 | 1,00                 | ,50                  | ,002                             |
|                        | Grupo 2 | NO        | 10 | 1,00                 |                      |                                  |
|                        | Total   |           |    |                      |                      |                                  |
| Pertenencia<br>Ítem 11 | Grupo 1 | SI        | 10 | ,100                 | ,50                  | ,002                             |
|                        | Grupo 2 | NO        | 10 | 1,00                 |                      |                                  |
|                        | Total   |           |    |                      |                      |                                  |
| Pertenencia<br>Ítem 12 | Grupo 1 | SI        | 10 | 1,00                 | ,50                  | ,002                             |
|                        | Grupo 2 | NO        | 10 | 1,00                 |                      |                                  |
|                        | Total   |           |    |                      |                      |                                  |
| Pertenencia<br>Ítem 13 | Grupo 1 | SI        | 10 | ,100                 | ,50                  | ,002                             |
|                        | Grupo 2 | NO        | 10 | ,100                 |                      |                                  |
|                        | Total   |           |    |                      |                      |                                  |
| Pertenencia<br>Ítem 14 | Grupo 1 | SI        | 9  | ,90                  | ,50                  | ,021                             |
|                        | Grupo 2 | NO        | 1  | ,10                  |                      |                                  |
|                        | Total   |           | 10 | 1,00                 |                      |                                  |
| Pertenencia<br>Ítem 15 | Grupo 1 | SI        | 9  | ,90                  | ,50                  | ,021                             |
|                        | Grupo 2 | NO        | 1  | ,10                  |                      |                                  |
|                        | Total   |           | 10 | 1,00                 |                      |                                  |
| Pertenencia<br>Ítem 16 | Grupo 1 | SI        | 10 | 1,00                 | ,50                  | ,002                             |
|                        | Grupo 2 | NO        | 10 | 1,00                 |                      |                                  |
|                        | Total   |           |    |                      |                      |                                  |
| Pertenencia<br>Ítem 17 | Grupo 1 | SI        | 10 | 1,00                 | ,50                  | ,021                             |
|                        | Grupo 2 | NO        | 10 | 1,00                 |                      |                                  |
|                        | Total   |           |    |                      |                      |                                  |
| Pertenencia<br>Ítem 18 | Grupo 1 | SI        | 9  | ,90                  | ,50                  | ,021                             |
|                        | Grupo 2 | NO        | 1  | ,10                  |                      |                                  |
|                        | Total   |           | 10 | 1,00                 |                      |                                  |
| Relevancia<br>Ítem 10  | Grupo 1 | SI        | 10 | 1,00                 | ,50                  | ,002                             |
|                        | Grupo 2 | NO        | 10 | 1,00                 |                      |                                  |
|                        | Total   |           |    |                      |                      |                                  |
| Relevancia<br>Ítem 11  | Grupo 1 | SI        | 10 | 1,00                 | ,50                  | ,002                             |
|                        | Grupo 2 | NO        | 10 | 1,00                 |                      |                                  |
|                        | Total   |           |    |                      |                      |                                  |
| Relevancia<br>Ítem 12  | Grupo 1 | SI        | 10 | 1,00                 | ,50                  | ,002                             |
|                        | Grupo 2 | NO        | 10 | 1,00                 |                      |                                  |
|                        | Total   |           |    |                      |                      |                                  |
| Relevancia<br>Ítem 13  | Grupo 1 | SI        | 1  | ,10                  | ,50                  | ,021                             |
|                        | Grupo 2 | NO        | 9  | ,90                  |                      |                                  |
|                        | Total   |           | 10 | 1,00                 |                      |                                  |
| Relevancia<br>Ítem 14  | Grupo 1 | SI        | 10 | 1,00                 | ,50                  | ,002                             |
|                        | Grupo 2 | NO        | 10 | 1,00                 |                      |                                  |
|                        | Total   |           |    |                      |                      |                                  |
| Relevancia<br>Ítem 15  | Grupo 1 | SI        | 9  | ,90                  | ,50                  | ,021                             |
|                        | Grupo 2 | NO        | 1  | ,10                  |                      |                                  |
|                        | Total   |           | 10 | 1,00                 |                      |                                  |
| Relevancia<br>Ítem 16  | Grupo 1 | SI        | 10 | 1,00                 | ,50                  | ,002                             |
|                        | Grupo 2 | NO        | 10 | 1,00                 |                      |                                  |
|                        | Total   |           |    |                      |                      |                                  |
| Relevancia<br>Ítem 17  | Grupo 1 | SI        | 9  | ,90                  | ,50                  | ,021                             |
|                        | Grupo 2 | NO        | 1  | ,10                  |                      |                                  |
|                        | Total   |           | 10 | 1,00                 |                      |                                  |
| Relevancia<br>Ítem 18  | Grupo 1 | SI        | 9  | ,90                  | ,50                  | ,021                             |
|                        | Grupo 2 | NO        | 1  | ,10                  |                      |                                  |
|                        | Total   |           | 10 | 1,00                 |                      |                                  |
| Claridad<br>Ítem 10    | Grupo 1 | SI        | 10 | 1,00                 | ,50                  | ,002                             |
|                        | Grupo 2 | NO        | 10 | 1,00                 |                      |                                  |
|                        | Total   |           |    |                      |                      |                                  |
| Claridad<br>Ítem 11    | Grupo 1 | SI        | 10 | 1,00                 | ,50                  | ,002                             |
|                        | Grupo 2 | NO        | 10 | 1,00                 |                      |                                  |
|                        | Total   |           |    |                      |                      |                                  |
| Claridad<br>Ítem 12    | Grupo 1 | SI        | 10 | 1,00                 | ,50                  | ,002                             |
|                        | Grupo 2 | NO        | 10 | 1,00                 |                      |                                  |
|                        | Total   |           |    |                      |                      |                                  |
| Claridad<br>Ítem 13    | Grupo 1 | SI        | 10 | 1,00                 | ,50                  | ,002                             |
|                        | Grupo 2 | NO        | 10 | 1,00                 |                      |                                  |
|                        | Total   |           |    |                      |                      |                                  |
| Claridad<br>Ítem 14    | Grupo 1 | SI        | 10 | 1,00                 | ,50                  | ,002                             |
|                        | Grupo 2 | NO        | 10 | 1,00                 |                      |                                  |
|                        | Total   |           |    |                      |                      |                                  |
| Claridad<br>Ítem 15    | Grupo 1 | SI        | 9  | ,90                  | ,50                  | ,021                             |
|                        | Grupo 2 | NO        | 1  | ,10                  |                      |                                  |
|                        | Total   |           | 10 | 1,00                 |                      |                                  |
| Claridad<br>Ítem 16    | Grupo 1 | SI        | 10 | 1,00                 | ,50                  | ,002                             |
|                        | Grupo 2 | NO        | 10 | 1,00                 |                      |                                  |
|                        | Total   |           |    |                      |                      |                                  |
| Claridad<br>Ítem 17    | Grupo 1 | SI        | 9  | ,90                  | ,50                  | ,021                             |
|                        | Grupo 2 | NO        | 1  | ,10                  |                      |                                  |
|                        | Total   |           | 10 | 1,00                 |                      |                                  |

## Evidencia de la validez de contenido de la dimensión modificación de planes por prueba binomial

|                         |         | Categoría | N  | Proporción Observada | Proporción de prueba | Significación exacta (bilateral) |
|-------------------------|---------|-----------|----|----------------------|----------------------|----------------------------------|
| Perteneencia<br>Ítem 19 | Grupo 1 | SI        | 10 | 1,00                 | ,50                  | ,002                             |
|                         | Grupo 2 | NO        | 10 | 1,00                 |                      |                                  |
|                         | Total   |           |    |                      |                      |                                  |
| Perteneencia<br>Ítem 20 | Grupo 1 | SI        | 9  | ,90                  | ,50                  | ,021                             |
|                         | Grupo 2 | NO        | 1  | ,10                  |                      |                                  |
|                         | Total   |           | 10 | 1,00                 |                      |                                  |
| Perteneencia<br>Ítem 21 | Grupo 1 | SI        | 10 | 1,00                 | ,50                  | ,002                             |
|                         | Grupo 2 | NO        | 10 | 1,00                 |                      |                                  |
|                         | Total   |           |    |                      |                      |                                  |
| Perteneencia<br>Ítem 22 | Grupo 1 | SI        | 9  | ,90                  | ,50                  | ,021                             |
|                         | Grupo 2 | NO        | 1  | ,10                  |                      |                                  |
|                         | Total   |           | 10 | ,100                 |                      |                                  |
| Perteneencia<br>Ítem 23 | Grupo 1 | SI        | 9  | ,90                  | ,50                  | ,021                             |
|                         | Grupo 2 | NO        | 1  | ,10                  |                      |                                  |
|                         | Total   |           | 10 | 1,00                 |                      |                                  |
| Perteneencia<br>Ítem 24 | Grupo 1 | SI        | 9  | ,90                  | ,50                  | ,021                             |
|                         | Grupo 2 | NO        | 1  | ,10                  |                      |                                  |
|                         | Total   |           | 10 | 1,00                 |                      |                                  |
| Perteneencia<br>Ítem 25 | Grupo 1 | SI        | 10 | 1,00                 | ,50                  | ,002                             |
|                         | Grupo 2 | NO        | 10 | 1,00                 |                      |                                  |
|                         | Total   |           |    |                      |                      |                                  |
| Perteneencia<br>Ítem 26 | Grupo 1 | SI        | 10 | 1,00                 | ,50                  | ,002                             |
|                         | Grupo 2 | NO        | 10 | 1,00                 |                      |                                  |
|                         | Total   |           |    |                      |                      |                                  |
| Perteneencia<br>Ítem 27 | Grupo 1 | SI        | 10 | 1,00                 | ,50                  | ,002                             |
|                         | Grupo 2 | NO        | 10 | 1,00                 |                      |                                  |
|                         | Total   |           |    |                      |                      |                                  |
| Relevancia<br>Ítem 19   | Grupo 1 | SI        | 10 | 1,00                 | ,50                  | ,002                             |
|                         | Grupo 2 | NO        | 10 | 1,00                 |                      |                                  |
|                         | Total   |           |    |                      |                      |                                  |
| Relevancia<br>Ítem 20   | Grupo 1 | SI        | 9  | ,90                  | ,50                  | ,021                             |
|                         | Grupo 2 | NO        | 1  | ,10                  |                      |                                  |
|                         | Total   |           | 10 | 1,00                 |                      |                                  |
| Relevancia<br>Ítem 21   | Grupo 1 | SI        | 10 | 1,00                 | ,50                  | ,002                             |
|                         | Grupo 2 | NO        | 10 | 1,00                 |                      |                                  |
|                         | Total   |           |    |                      |                      |                                  |
| Relevancia<br>Ítem 22   | Grupo 1 | SI        | 9  | ,90                  | ,50                  | ,021                             |
|                         | Grupo 2 | NO        | 1  | ,10                  |                      |                                  |
|                         | Total   |           | 10 | 1,00                 |                      |                                  |
| Relevancia<br>Ítem 23   | Grupo 1 | SI        | 9  | ,90                  | ,50                  | ,021                             |
|                         | Grupo 2 | NO        | 1  | ,10                  |                      |                                  |
|                         | Total   |           | 10 | 1,00                 |                      |                                  |
| Relevancia<br>Ítem 24   | Grupo 1 | SI        | 9  | ,90                  | ,50                  | ,021                             |
|                         | Grupo 2 | NO        | 1  | ,10                  |                      |                                  |
|                         | Total   |           | 10 | 1,00                 |                      |                                  |
| Relevancia<br>Ítem 25   | Grupo 1 | SI        | 10 | 1,00                 | ,50                  | ,002                             |
|                         | Grupo 2 | NO        | 10 | 1,00                 |                      |                                  |
|                         | Total   |           |    |                      |                      |                                  |
| Relevancia<br>Ítem 26   | Grupo 1 | SI        | 10 | 1,00                 | ,50                  | ,002                             |
|                         | Grupo 2 | NO        | 10 | 1,00                 |                      |                                  |
|                         | Total   |           |    |                      |                      |                                  |
| Relevancia<br>Ítem 27   | Grupo 1 | SI        | 10 | 1,00                 | ,50                  | ,002                             |
|                         | Grupo 2 | NO        | 10 | 1,00                 |                      |                                  |
|                         | Total   |           |    |                      |                      |                                  |
| Claridad<br>Ítem 19     | Grupo 1 | SI        | 10 | 1,00                 | ,50                  | ,002                             |
|                         | Grupo 2 | NO        | 10 | 1,00                 |                      |                                  |
|                         | Total   |           |    |                      |                      |                                  |
| Claridad<br>Ítem 20     | Grupo 1 | SI        | 9  | ,90                  | ,50                  | ,021                             |
|                         | Grupo 2 | NO        | 1  | ,10                  |                      |                                  |
|                         | Total   |           | 10 | 1,00                 |                      |                                  |
| Claridad<br>Ítem 21     | Grupo 1 | SI        | 10 | 1,00                 | ,50                  | ,002                             |
|                         | Grupo 2 | NO        | 10 | 1,00                 |                      |                                  |
|                         | Total   |           |    |                      |                      |                                  |
| Claridad<br>Ítem 22     | Grupo 1 | SI        | 9  | ,90                  | ,50                  | ,021                             |
|                         | Grupo 2 | NO        | 1  | ,10                  |                      |                                  |
|                         | Total   |           | 10 | 1,00                 |                      |                                  |
| Claridad<br>Ítem 23     | Grupo 1 | SI        | 9  | ,90                  | ,50                  | ,021                             |
|                         | Grupo 2 | NO        | 1  | ,10                  |                      |                                  |
|                         | Total   |           | 10 | 1,00                 |                      |                                  |
| Claridad<br>Ítem 24     | Grupo 1 | SI        | 9  | ,90                  | ,50                  | ,021                             |
|                         | Grupo 2 | NO        | 1  | ,10                  |                      |                                  |
|                         | Total   |           | 10 | 1,00                 |                      |                                  |
| Claridad<br>Ítem 25     | Grupo 1 | SI        | 10 | 1,00                 | ,50                  | ,002                             |
|                         | Grupo 2 | NO        | 10 | 1,00                 |                      |                                  |
|                         | Total   |           |    |                      |                      |                                  |
| Claridad<br>Ítem 26     | Grupo 1 | SI        | 10 | 1,00                 | ,50                  | ,002                             |
|                         | Grupo 2 | NO        | 10 | 1,00                 |                      |                                  |
|                         | Total   |           |    |                      |                      |                                  |
| Claridad<br>Ítem 27     | Grupo 1 | SI        | 10 | 1,00                 | ,50                  | ,002                             |
|                         | Grupo 2 | NO        | 10 | 1,00                 |                      |                                  |
|                         | Total   |           |    |                      |                      |                                  |

*Evidencia de la validez de contenido de la dimensión miedo a la soledad por prueba binomial*

|                          |         | Categoría | N  | Proporción Observada | Proporción de prueba | Significación exacta (bilateral) |
|--------------------------|---------|-----------|----|----------------------|----------------------|----------------------------------|
| Pertenenencia<br>Ítem 28 | Grupo 1 | SI        | 9  | ,90                  | ,50                  | ,021                             |
|                          | Grupo 2 | NO        | 1  | ,10                  |                      |                                  |
|                          | Total   |           | 10 | 1,00                 |                      |                                  |
| Pertenenencia<br>Ítem 29 | Grupo 1 | SI        | 9  | ,90                  | ,50                  | ,021                             |
|                          | Grupo 2 | NO        | 1  | ,10                  |                      |                                  |
|                          | Total   |           | 10 | 1,00                 |                      |                                  |
| Pertenenencia<br>Ítem 30 | Grupo 1 | SI        | 9  | ,90                  | ,50                  | ,021                             |
|                          | Grupo 2 | NO        | 1  | ,10                  |                      |                                  |
|                          | Total   |           | 10 | 1,00                 |                      |                                  |
| Pertenenencia<br>Ítem 31 | Grupo 1 | SI        | 9  | ,90                  | ,50                  | ,021                             |
|                          | Grupo 2 | NO        | 1  | ,10                  |                      |                                  |
|                          | Total   |           | 10 | 1,00                 |                      |                                  |
| Pertenenencia<br>Ítem 32 | Grupo 1 | SI        | 9  | ,90                  | ,50                  | ,021                             |
|                          | Grupo 2 | NO        | 1  | ,10                  |                      |                                  |
|                          | Total   |           | 10 | 1,00                 |                      |                                  |
| Pertenenencia<br>Ítem 33 | Grupo 1 | SI        | 9  | ,90                  | ,50                  | ,021                             |
|                          | Grupo 2 | NO        | 1  | ,10                  |                      |                                  |
|                          | Total   |           | 10 | 1,00                 |                      |                                  |
| Pertenenencia<br>Ítem 34 | Grupo 1 | SI        | 10 | 1,00                 | ,50                  | ,002                             |
|                          | Grupo 2 | NO        | 10 | 1,00                 |                      |                                  |
|                          | Total   |           | 10 | 1,00                 |                      |                                  |
| Pertenenencia<br>Ítem 35 | Grupo 1 | SI        | 10 | 1,00                 | ,50                  | ,002                             |
|                          | Grupo 2 | NO        | 10 | 1,00                 |                      |                                  |
|                          | Total   |           | 10 | 1,00                 |                      |                                  |
| Pertenenencia<br>Ítem 36 | Grupo 1 | SI        | 10 | 1,00                 | ,50                  | ,002                             |
|                          | Grupo 2 | NO        | 10 | 1,00                 |                      |                                  |
|                          | Total   |           | 10 | 1,00                 |                      |                                  |
| Relevancia<br>Ítem 28    | Grupo 1 | SI        | 9  | ,90                  | ,50                  | ,021                             |
|                          | Grupo 2 | NO        | 1  | ,10                  |                      |                                  |
|                          | Total   |           | 10 | 1,00                 |                      |                                  |
| Relevancia<br>Ítem 29    | Grupo 1 | SI        | 9  | ,90                  | ,50                  | ,021                             |
|                          | Grupo 2 | NO        | 1  | ,10                  |                      |                                  |
|                          | Total   |           | 10 | 1,00                 |                      |                                  |
| Relevancia<br>Ítem 30    | Grupo 1 | SI        | 9  | ,90                  | ,50                  | ,021                             |
|                          | Grupo 2 | NO        | 1  | ,10                  |                      |                                  |
|                          | Total   |           | 10 | 1,00                 |                      |                                  |
| Relevancia<br>Ítem 31    | Grupo 1 | SI        | 9  | ,90                  | ,50                  | ,021                             |
|                          | Grupo 2 | NO        | 1  | ,10                  |                      |                                  |
|                          | Total   |           | 10 | 1,00                 |                      |                                  |
| Relevancia<br>Ítem 32    | Grupo 1 | SI        | 9  | ,90                  | ,50                  | ,021                             |
|                          | Grupo 2 | NO        | 1  | ,10                  |                      |                                  |
|                          | Total   |           | 10 | 1,00                 |                      |                                  |
| Relevancia<br>Ítem 33    | Grupo 1 | SI        | 9  | ,90                  | ,50                  | ,021                             |
|                          | Grupo 2 | NO        | 1  | ,10                  |                      |                                  |
|                          | Total   |           | 10 | 1,00                 |                      |                                  |
| Relevancia<br>Ítem 34    | Grupo 1 | SI        | 10 | 1,00                 | ,50                  | ,002                             |
|                          | Grupo 2 | NO        | 10 | 1,00                 |                      |                                  |
|                          | Total   |           | 10 | 1,00                 |                      |                                  |
| Relevancia<br>Ítem 35    | Grupo 1 | SI        | 10 | 1,00                 | ,50                  | ,002                             |
|                          | Grupo 2 | NO        | 10 | 1,00                 |                      |                                  |
|                          | Total   |           | 10 | 1,00                 |                      |                                  |
| Relevancia<br>Ítem 36    | Grupo 1 | SI        | 10 | 1,00                 | ,50                  | ,002                             |
|                          | Grupo 2 | NO        | 10 | 1,00                 |                      |                                  |
|                          | Total   |           | 10 | 1,00                 |                      |                                  |
| Claridad<br>Ítem 28      | Grupo 1 | SI        | 9  | ,90                  | ,50                  | ,021                             |
|                          | Grupo 2 | NO        | 1  | ,10                  |                      |                                  |
|                          | Total   |           | 10 | 1,00                 |                      |                                  |
| Claridad<br>Ítem 29      | Grupo 1 | SI        | 9  | ,90                  | ,50                  | ,021                             |
|                          | Grupo 2 | NO        | 1  | ,10                  |                      |                                  |
|                          | Total   |           | 10 | 1,00                 |                      |                                  |
| Claridad<br>Ítem 30      | Grupo 1 | SI        | 9  | ,90                  | ,50                  | ,021                             |
|                          | Grupo 2 | NO        | 1  | ,10                  |                      |                                  |
|                          | Total   |           | 10 | 1,00                 |                      |                                  |
| Claridad<br>Ítem 31      | Grupo 1 | SI        | 9  | ,90                  | ,50                  | ,021                             |
|                          | Grupo 2 | NO        | 1  | ,10                  |                      |                                  |
|                          | Total   |           | 10 | 1,00                 |                      |                                  |
| Claridad<br>Ítem 32      | Grupo 1 | SI        | 9  | ,90                  | ,50                  | ,021                             |
|                          | Grupo 2 | NO        | 1  | ,10                  |                      |                                  |
|                          | Total   |           | 10 | 1,00                 |                      |                                  |
| Claridad<br>Ítem 33      | Grupo 1 | SI        | 9  | ,90                  | ,50                  | ,021                             |
|                          | Grupo 2 | NO        | 1  | ,10                  |                      |                                  |
|                          | Total   |           | 10 | 1,00                 |                      |                                  |
| Claridad<br>Ítem 34      | Grupo 1 | SI        | 10 | 1,00                 | ,50                  | ,002                             |
|                          | Grupo 2 | NO        | 10 | 1,00                 |                      |                                  |
|                          | Total   |           | 10 | 1,00                 |                      |                                  |
| Claridad<br>Ítem 35      | Grupo 1 | SI        | 10 | 1,00                 | ,50                  | ,002                             |
|                          | Grupo 2 | NO        | 10 | 1,00                 |                      |                                  |
|                          | Total   |           | 10 | 1,00                 |                      |                                  |
| Claridad<br>Ítem 36      | Grupo 1 | SI        | 10 | 1,00                 | ,50                  | ,002                             |
|                          | Grupo 2 | NO        | 10 | 1,00                 |                      |                                  |
|                          | Total   |           | 10 | 1,00                 |                      |                                  |

## Evidencia de la validez de contenido de la dimensión expresión límite por prueba binomial

|                         |         | Categoría | N  | Proporción Observada | Proporción de prueba | Significación exacta (bilateral) |
|-------------------------|---------|-----------|----|----------------------|----------------------|----------------------------------|
| Perteneencia<br>Ítem 37 | Grupo 1 | SI        | 10 | 1,00                 | ,50                  | ,002                             |
|                         | Grupo 2 | NO        | 10 | 1,00                 |                      |                                  |
|                         | Total   |           |    |                      |                      |                                  |
| Perteneencia<br>Ítem 38 | Grupo 1 | SI        | 10 | 1,00                 | ,50                  | ,002                             |
|                         | Grupo 2 | NO        | 10 | 1,00                 |                      |                                  |
|                         | Total   |           |    |                      |                      |                                  |
| Perteneencia<br>Ítem 39 | Grupo 1 | SI        | 10 | 1,00                 | ,50                  | ,002                             |
|                         | Grupo 2 | NO        | 10 | 1,00                 |                      |                                  |
|                         | Total   |           |    |                      |                      |                                  |
| Perteneencia<br>Ítem 40 | Grupo 1 | SI        | 10 | 1,00                 | ,50                  | ,002                             |
|                         | Grupo 2 | NO        | 10 | 1,00                 |                      |                                  |
|                         | Total   |           |    |                      |                      |                                  |
| Perteneencia<br>Ítem 41 | Grupo 1 | SI        | 10 | 1,00                 | ,50                  | ,002                             |
|                         | Grupo 2 | NO        | 10 | 1,00                 |                      |                                  |
|                         | Total   |           |    |                      |                      |                                  |
| Perteneencia<br>Ítem 42 | Grupo 1 | SI        | 10 | 1,00                 | ,50                  | ,002                             |
|                         | Grupo 2 | NO        | 10 | 1,00                 |                      |                                  |
|                         | Total   |           |    |                      |                      |                                  |
| Perteneencia<br>Ítem 43 | Grupo 1 | SI        | 10 | 1,00                 | ,50                  | ,002                             |
|                         | Grupo 2 | NO        | 10 | 1,00                 |                      |                                  |
|                         | Total   |           |    |                      |                      |                                  |
| Perteneencia<br>Ítem 44 | Grupo 1 | SI        | 10 | 1,00                 | ,50                  | ,002                             |
|                         | Grupo 2 | NO        | 10 | 1,00                 |                      |                                  |
|                         | Total   |           |    |                      |                      |                                  |
| Perteneencia<br>Ítem 45 | Grupo 1 | SI        | 10 | 1,00                 | ,50                  | ,002                             |
|                         | Grupo 2 | NO        | 10 | 1,00                 |                      |                                  |
|                         | Total   |           |    |                      |                      |                                  |
| Relevancia<br>Ítem 37   | Grupo 1 | SI        | 10 | ,90                  | ,50                  | ,021                             |
|                         | Grupo 2 | NO        | 10 | ,10                  |                      |                                  |
|                         | Total   |           |    | 1,00                 |                      |                                  |
| Relevancia<br>Ítem 38   | Grupo 1 | SI        | 10 | 1,00                 | ,50                  | ,002                             |
|                         | Grupo 2 | NO        | 10 | 1,00                 |                      |                                  |
|                         | Total   |           |    |                      |                      |                                  |
| Relevancia<br>Ítem 39   | Grupo 1 | SI        | 10 | 1,00                 | ,50                  | ,002                             |
|                         | Grupo 2 | NO        | 10 | 1,00                 |                      |                                  |
|                         | Total   |           |    |                      |                      |                                  |
| Relevancia<br>Ítem 40   | Grupo 1 | SI        | 10 | 1,00                 | ,50                  | ,002                             |
|                         | Grupo 2 | NO        | 10 | 1,00                 |                      |                                  |
|                         | Total   |           |    |                      |                      |                                  |
| Relevancia<br>Ítem 41   | Grupo 1 | SI        | 10 | 1,00                 | ,50                  | ,002                             |
|                         | Grupo 2 | NO        | 10 | 1,00                 |                      |                                  |
|                         | Total   |           |    |                      |                      |                                  |
| Relevancia<br>Ítem 42   | Grupo 1 | SI        | 10 | 1,00                 | ,50                  | ,002                             |
|                         | Grupo 2 | NO        | 10 | 1,00                 |                      |                                  |
|                         | Total   |           |    |                      |                      |                                  |
| Relevancia<br>Ítem 43   | Grupo 1 | SI        | 10 | 1,00                 | ,50                  | ,002                             |
|                         | Grupo 2 | NO        | 10 | 1,00                 |                      |                                  |
|                         | Total   |           |    |                      |                      |                                  |
| Relevancia<br>Ítem 44   | Grupo 1 | SI        | 10 | 1,00                 | ,50                  | ,002                             |
|                         | Grupo 2 | NO        | 10 | 1,00                 |                      |                                  |
|                         | Total   |           |    |                      |                      |                                  |
| Relevancia<br>Ítem 45   | Grupo 1 | SI        | 10 | 1,00                 | ,50                  | ,002                             |
|                         | Grupo 2 | NO        | 10 | 1,00                 |                      |                                  |
|                         | Total   |           |    |                      |                      |                                  |
| Claridad<br>Ítem 37     | Grupo 1 | SI        | 10 | 1,00                 | ,50                  | ,002                             |
|                         | Grupo 2 | NO        | 10 | 1,00                 |                      |                                  |
|                         | Total   |           |    |                      |                      |                                  |
| Claridad<br>Ítem 38     | Grupo 1 | SI        | 10 | 1,00                 | ,50                  | ,002                             |
|                         | Grupo 2 | NO        | 10 | 1,00                 |                      |                                  |
|                         | Total   |           |    |                      |                      |                                  |
| Claridad<br>Ítem 39     | Grupo 1 | SI        | 10 | 1,00                 | ,50                  | ,002                             |
|                         | Grupo 2 | NO        | 10 | 1,00                 |                      |                                  |
|                         | Total   |           |    |                      |                      |                                  |
| Claridad<br>Ítem 40     | Grupo 1 | SI        | 10 | 1,00                 | ,50                  | ,002                             |
|                         | Grupo 2 | NO        | 10 | 1,00                 |                      |                                  |
|                         | Total   |           |    |                      |                      |                                  |
| Claridad<br>Ítem 41     | Grupo 1 | SI        | 10 | 1,00                 | ,50                  | ,002                             |
|                         | Grupo 2 | NO        | 10 | 1,00                 |                      |                                  |
|                         | Total   |           |    |                      |                      |                                  |
| Claridad<br>Ítem 42     | Grupo 1 | SI        | 10 | 1,00                 | ,50                  | ,002                             |
|                         | Grupo 2 | NO        | 10 | 1,00                 |                      |                                  |
|                         | Total   |           |    |                      |                      |                                  |
| Claridad<br>Ítem 43     | Grupo 1 | SI        | 10 | 1,00                 | ,50                  | ,002                             |
|                         | Grupo 2 | NO        | 10 | 1,00                 |                      |                                  |
|                         | Total   |           |    |                      |                      |                                  |
| Claridad<br>Ítem 44     | Grupo 1 | SI        | 10 | 1,00                 | ,50                  | ,002                             |
|                         | Grupo 2 | NO        | 10 | 1,00                 |                      |                                  |
|                         | Total   |           |    |                      |                      |                                  |
| Claridad<br>Ítem 45     | Grupo 1 | SI        | 10 | 1,00                 | ,50                  | ,002                             |
|                         | Grupo 2 | NO        | 10 | 1,00                 |                      |                                  |
|                         | Total   |           |    |                      |                      |                                  |



## Evidencia de la validez de contenido de la dimensión búsqueda de atención por prueba binomial

|                     |         | Categoría | N  | Proporción Observada | Proporción de prueba | Significación exacta (bilateral) |
|---------------------|---------|-----------|----|----------------------|----------------------|----------------------------------|
| Pertinencia Ítem 46 | Grupo 1 | SI        | 10 | 1,00                 | ,50                  | ,002                             |
|                     | Grupo 2 | NO        | 10 | 1,00                 |                      |                                  |
|                     | Total   |           |    |                      |                      |                                  |
| Pertinencia Ítem 47 | Grupo 1 | SI        | 10 | 1,00                 | ,50                  | ,002                             |
|                     | Grupo 2 | NO        | 10 | 1,00                 |                      |                                  |
|                     | Total   |           |    |                      |                      |                                  |
| Pertinencia Ítem 48 | Grupo 1 | SI        | 10 | 1,00                 | ,50                  | ,002                             |
|                     | Grupo 2 | NO        | 10 | 1,00                 |                      |                                  |
|                     | Total   |           |    |                      |                      |                                  |
| Pertinencia Ítem 49 | Grupo 1 | SI        | 10 | 1,00                 | ,50                  | ,002                             |
|                     | Grupo 2 | NO        | 10 | 1,00                 |                      |                                  |
|                     | Total   |           |    |                      |                      |                                  |
| Pertinencia Ítem 50 | Grupo 1 | SI        | 10 | 1,00                 | ,50                  | ,002                             |
|                     | Grupo 2 | NO        | 10 | 1,00                 |                      |                                  |
|                     | Total   |           |    |                      |                      |                                  |
| Pertinencia Ítem 51 | Grupo 1 | SI        | 10 | 1,00                 | ,50                  | ,002                             |
|                     | Grupo 2 | NO        | 10 | 1,00                 |                      |                                  |
|                     | Total   |           |    |                      |                      |                                  |
| Pertinencia Ítem 52 | Grupo 1 | SI        | 10 | 1,00                 | ,50                  | ,002                             |
|                     | Grupo 2 | NO        | 10 | 1,00                 |                      |                                  |
|                     | Total   |           |    |                      |                      |                                  |
| Pertinencia Ítem 53 | Grupo 1 | SI        | 10 | 1,00                 | ,50                  | ,002                             |
|                     | Grupo 2 | NO        | 10 | 1,00                 |                      |                                  |
|                     | Total   |           |    |                      |                      |                                  |
| Pertinencia Ítem 54 | Grupo 1 | SI        | 10 | 1,00                 | ,50                  | ,002                             |
|                     | Grupo 2 | NO        | 10 | 1,00                 |                      |                                  |
|                     | Total   |           |    |                      |                      |                                  |
| Relevancia Ítem 46  | Grupo 1 | SI        | 10 | ,90                  | ,50                  | ,021                             |
|                     | Grupo 2 | NO        | 10 | ,10                  |                      |                                  |
|                     | Total   |           |    | 1,00                 |                      |                                  |
| Relevancia Ítem 47  | Grupo 1 | SI        | 10 | 1,00                 | ,50                  | ,002                             |
|                     | Grupo 2 | NO        | 10 | 1,00                 |                      |                                  |
|                     | Total   |           |    |                      |                      |                                  |
| Relevancia Ítem 48  | Grupo 1 | SI        | 10 | 1,00                 | ,50                  | ,002                             |
|                     | Grupo 2 | NO        | 10 | 1,00                 |                      |                                  |
|                     | Total   |           |    |                      |                      |                                  |
| Relevancia Ítem 49  | Grupo 1 | SI        | 10 | 1,00                 | ,50                  | ,002                             |
|                     | Grupo 2 | NO        | 10 | 1,00                 |                      |                                  |
|                     | Total   |           |    |                      |                      |                                  |
| Relevancia Ítem 50  | Grupo 1 | SI        | 10 | 1,00                 | ,50                  | ,002                             |
|                     | Grupo 2 | NO        | 10 | 1,00                 |                      |                                  |
|                     | Total   |           |    |                      |                      |                                  |
| Relevancia Ítem 51  | Grupo 1 | SI        | 10 | 1,00                 | ,50                  | ,002                             |
|                     | Grupo 2 | NO        | 10 | 1,00                 |                      |                                  |
|                     | Total   |           |    |                      |                      |                                  |
| Relevancia Ítem 52  | Grupo 1 | SI        | 10 | 1,00                 | ,50                  | ,002                             |
|                     | Grupo 2 | NO        | 10 | 1,00                 |                      |                                  |
|                     | Total   |           |    |                      |                      |                                  |
| Relevancia Ítem 53  | Grupo 1 | SI        | 10 | 1,00                 | ,50                  | ,002                             |
|                     | Grupo 2 | NO        | 10 | 1,00                 |                      |                                  |
|                     | Total   |           |    |                      |                      |                                  |
| Relevancia Ítem 54  | Grupo 1 | SI        | 10 | 1,00                 | ,50                  | ,002                             |
|                     | Grupo 2 | NO        | 10 | 1,00                 |                      |                                  |
|                     | Total   |           |    |                      |                      |                                  |
| Claridad Ítem 46    | Grupo 1 | SI        | 10 | 1,00                 | ,50                  | ,002                             |
|                     | Grupo 2 | NO        | 10 | 1,00                 |                      |                                  |
|                     | Total   |           |    |                      |                      |                                  |
| Claridad Ítem 47    | Grupo 1 | SI        | 10 | 1,00                 | ,50                  | ,002                             |
|                     | Grupo 2 | NO        | 10 | 1,00                 |                      |                                  |
|                     | Total   |           |    |                      |                      |                                  |
| Claridad Ítem 48    | Grupo 1 | SI        | 10 | 1,00                 | ,50                  | ,002                             |
|                     | Grupo 2 | NO        | 10 | 1,00                 |                      |                                  |
|                     | Total   |           |    |                      |                      |                                  |
| Claridad Ítem 49    | Grupo 1 | SI        | 10 | 1,00                 | ,50                  | ,002                             |
|                     | Grupo 2 | NO        | 10 | 1,00                 |                      |                                  |
|                     | Total   |           |    |                      |                      |                                  |
| Claridad Ítem 50    | Grupo 1 | SI        | 10 | 1,00                 | ,50                  | ,002                             |
|                     | Grupo 2 | NO        | 10 | 1,00                 |                      |                                  |
|                     | Total   |           |    |                      |                      |                                  |
| Claridad Ítem 51    | Grupo 1 | SI        | 10 | 1,00                 | ,50                  | ,002                             |
|                     | Grupo 2 | NO        | 10 | 1,00                 |                      |                                  |
|                     | Total   |           |    |                      |                      |                                  |
| Claridad Ítem 52    | Grupo 1 | SI        | 10 | 1,00                 | ,50                  | ,002                             |
|                     | Grupo 2 | NO        | 10 | 1,00                 |                      |                                  |
|                     | Total   |           |    |                      |                      |                                  |
| Claridad Ítem 53    | Grupo 1 | SI        | 10 | 1,00                 | ,50                  | ,002                             |
|                     | Grupo 2 | NO        | 10 | 1,00                 |                      |                                  |
|                     | Total   |           |    |                      |                      |                                  |
| Claridad Ítem 54    | Grupo 1 | SI        | 10 | 1,00                 | ,50                  | ,002                             |
|                     | Grupo 2 | NO        | 10 | 1,00                 |                      |                                  |
|                     | Total   |           |    |                      |                      |                                  |

**Anexo 10. Formato de Criterio de Jueces**



**CERTIFICADO DE VALIDEZ DE CONTENIDO DEL INSTRUMENTO.....**

**Observaciones:**

**Opinión de aplicabilidad:**     **Aplicable**     **Aplicable después de corregir**     **No aplicable**

**Apellidos y nombres del juez validador Dr. Mg:** Mg. Ethel Camarena & Jorge

**DNI:** 06.142.88

**Formación académica del validador: (asociado a su calidad de experto en la variable y problemática de investigación)**

|    | Institución                           | Especialidad | Periodo formativo |
|----|---------------------------------------|--------------|-------------------|
| 01 | Universidad Inca Garcilazo de la Vega | Psicología   | 1982 - 1988       |
| 02 | Universidad Inca Garcilazo de la Vega | Maestría     | 2013 - 2014       |

**Experiencia profesional del validador: (asociado a su calidad de experto en la variable y problemática de investigación)**

|    | Institución                              | Cargo     | Lugar            | Periodo laboral    | Función        |
|----|------------------------------------------|-----------|------------------|--------------------|----------------|
| 01 | Universidad Cesar Vallejo                | Docente   | Los Olivos       | 2014 - actualmente | Docente        |
| 02 | Directora del Servicio de P. del H.N.A.L | Directora | Corcuero de Lima | 2014 - actualmente | Directora      |
| 03 | Universidad Inca Garcilazo de la Vega    | Docente   | Av Arequipa      | 2016 - Actualmente | Docente Univer |

\***Pertinencia:** El ítem corresponde al concepto teórico formulado.  
 \***Relevancia:** El ítem es apropiado para representar el componente o dimensión específica del constructo.  
 \***Claridad:** Se entiende sin dificultad alguna el enunciado del ítem, es conciso, exacto y directo.

**Nota:** Suficiencia, se dice suficiencia cuando los ítems planteados son suficientes para medir la dimensión

MINISTERIO DE SALUD  
 HOSPITAL REGIONAL "DIOCESAÑO LOAYZA"  
 Mg. Ethel Camarena & Jorge

14 de junio del 2019

**CERTIFICADO DE VALIDEZ DE CONTENIDO DEL INSTRUMENTO.....**

Observaciones:

Opinión de aplicabilidad:      Aplicable [  ]      Aplicable después de corregir [  ]      No aplicable [  ]

Apellidos y nombres del juez validador Dr. / Mg: MANESSA J. YURA LOPEZ

DNI: 41433573

Formación académica del validador: (asociado a su calidad de experto en la variable y problemática de investigación)

|    | Institución                      | Especialidad       | Periodo forma |
|----|----------------------------------|--------------------|---------------|
| 01 | Universidad San Martín de Porres | Psicología Clínica | 2001 - 2      |
| 02 |                                  |                    |               |

Experiencia profesional del validador: (asociado a su calidad de experto en la variable y problemática de investigación)

|    | Institución | Cargo             | Lugar      | Periodo laboral  | Función                  |
|----|-------------|-------------------|------------|------------------|--------------------------|
| 01 | U.C.V       | Docente Práctico  | Lima Norte | 2013-I - 2017-II | Práctico                 |
| 02 | U.P.N       | Docente Práctico  | Lima Norte | 2018 I - Actual  | Práctico                 |
| 03 | MINSA       | Psicóloga Clínica | Lima Norte | 2012 - Actual    | Coord. Eval. Psicológica |

\*Pertinencia: El ítem corresponde al concepto teórico formulado.  
 \*Relevancia: El ítem es apropiado para representar al componente o dimensión específica del constructo.  
 \*Claridad: Se entiende sin dificultad alguna el enunciado del ítem, es conciso, exacto y directo.

Nota: Suficiencia, se dice suficiencia cuando los ítems planteados son suficientes para medir la dimensión.

  
 MANESSA J. YURA LOPEZ  
 PSICÓLOGA

06 de junio del 2019

**CERTIFICADO DE VALIDEZ DE CONTENIDO DEL INSTRUMENTO.....**

Observaciones:

Opinión de aplicabilidad:    Aplicable [ ]    Aplicable después de corregir [X]    No aplicable [ ]

Apellidos y nombres del juez validador <sup>Dr.</sup>/Mg: Barboza Zelada Luis Alberto

DNI: 07068974

**Formación académica del validador: (asociado a su calidad de experto en la variable y problemática de investigación)**

|    | Institución                         | Especialidad                        | Periodo formativo |
|----|-------------------------------------|-------------------------------------|-------------------|
| 01 | Universidad de San Martín de Porres | Licenciado - Magister en Psicología | 1981 - 1994/2000  |
| 02 | Universidad César Vallejo           | Doctor en Psicología                | 2013 - 2017       |

**Experiencia profesional del validador: (asociado a su calidad de experto en la variable y problemática de investigación)**

|    | Institución               | Cargo                 | Lugar | Periodo laboral | Funciones               |
|----|---------------------------|-----------------------|-------|-----------------|-------------------------|
| 01 | Dirección Distrital PNP   | Psicólogo             | Lima  | 1987 - 2018     | Psicología Educativa    |
| 02 | Universidad César Vallejo | Docente Universitario | Lima  | 2010 - 2019     | Psicología Metodológica |
| 03 |                           |                       |       |                 |                         |

<sup>1</sup>Pertinencia: El ítem corresponde al concepto teórico formulado.  
<sup>2</sup>Relevancia: El ítem es apropiado para representar al componente o dimensión específica del constructo.  
<sup>3</sup>Claridad: Se entiende sin dificultad alguna el enunciado del ítem, es conciso, exacto y directo.

Nota: Suficiencia, se dice suficiencia cuando los ítems planteados son suficientes para medir la dimensión.

  
 Luis Alberto Barboza Zelada  
 Doctor en Psicología  
 C.Ps.P. 3516

17 de junio del 2019



**CERTIFICADO DE VALIDEZ DE CONTENIDO DEL INSTRUMENTO.....**
**Observaciones:**
**Opinión de aplicabilidad:**      Aplicable [ - ]      Aplicable después de corregir [X]      No aplicable [ ]

**Apellidos y nombres del juez validador Dr. (Mg.)** *Alvarado, Juan del Pilar*
**DNI:** *10028097*
**Formación académica del validador: (asociado a su calidad de experto en la variable y problemática de investigación)**

|    | Institución                                     | Especialidad                            | Periodo formativo |
|----|-------------------------------------------------|-----------------------------------------|-------------------|
| 01 | <i>Universidad Nacional Federico Villarreal</i> | <i>Psicología Clínica y de la Salud</i> | <i>2014</i>       |
| 02 |                                                 | <i>Salud</i>                            |                   |

**Experiencia profesional del validador: (asociado a su calidad de experto en la variable y problemática de investigación)**

|    | Institución | Cargo              | Lugar               | Periodo laboral        | Función            |
|----|-------------|--------------------|---------------------|------------------------|--------------------|
| 01 | <i>UAP</i>  | <i>docente</i>     | <i>Pueblo Libre</i> | <i>2012 - 2018</i>     | <i>DOCENTE</i>     |
| 02 | <i>UEV</i>  | <i>coordinador</i> | <i>Los Olivos</i>   | <i>2018 - Presente</i> | <i>COORDINADOR</i> |
| 03 |             |                    |                     |                        |                    |

<sup>1</sup>Pertinencia: El ítem corresponde al concepto teórico formulado.  
<sup>2</sup>Relevancia: El ítem es apropiado para representar al componente o dimensión específica del constructo.  
<sup>3</sup>Claridad: Se entiende sin dificultad alguna el enunciado del ítem, es conciso, exacto y directo.

Nota: Suficiencia, se dice suficiencia cuando los ítems planteados son suficientes para medir la dimensión.



Rocío del Pilar Cervero Resa  
 PSICOLOGA  
 00001592

14 de junio del 2019

**CERTIFICADO DE VALIDEZ DE CONTENIDO DEL INSTRUMENTO.....**

Observaciones:

Opinión de aplicabilidad:      **Aplicable** [  ]      **Aplicable después de corregir** [  ]      **No aplicable** [  ]

Apellidos y nombres del juez validador Dr. / Mg: DOMINGUEZ DE LA CRUZ PASADA

DNI: 08493565

**Formación académica del validador: (asociado a su calidad de experto en la variable y problemática de investigación)**

|    | Institución | Especialidad | Periodo formativo |
|----|-------------|--------------|-------------------|
| 01 | UPIGV       | Psicología   | 1988 - 1994       |
| 02 | UEV         | Maestría     | 2015 - 2017       |

**Experiencia profesional del validador: (asociado a su calidad de experto en la variable y problemática de investigación)**

|    | Institución             | Cargo     | Lugar         | Periodo laboral | Funciones |
|----|-------------------------|-----------|---------------|-----------------|-----------|
| 01 | Ministerio de Educación | Psicóloga | Ued 01-02-03  | 1994 - 2017     | Promotora |
| 02 | UEV                     | Psicóloga | LIMA Norte    | 2017 - 2019     | Docente   |
| 03 | Senati                  | Psicóloga | Independencia | 2015 - 2017     | Tutora    |

\*Pertinencia: El ítem corresponde al concepto teórico formulado.  
 \*Relevancia: El ítem es apropiado para representar al componente o dimensión específica del constructo.  
 \*Claridad: Se entiende sin dificultad alguna el enunciado del ítem, es conciso, exacto y directo.

Nota: Suficiencia, se dice suficiencia cuando los ítems planteados son suficientes para medir la dimensión.

  
 Mg. Lorena Dominguez de la Cruz  
 PSICOLOGA  
 Colegiatura N° 6540

**CERTIFICADO DE VALIDEZ DE CONTENIDO DEL INSTRUMENTO.....**
**Observaciones:**
**Opinión de aplicabilidad:**      Aplicable       Aplicable después de corregir       No aplicable 
**Apellidos y nombres del juez validador** Dr. / Mg. Licencia Aurelia Palomina Santoluc
**DNI:** 61.966.88
**Formación académica del validador: (asociado a su calidad de experto en la variable y problemática de investigación)**

|    | Institución                                | Especialidad | Periodo formativo |
|----|--------------------------------------------|--------------|-------------------|
| 01 | Universidad Nacional Pedro Pablo Kuczynski | Psicología   | 1983-1986         |
| 02 |                                            |              |                   |

**Experiencia profesional del validador: (asociado a su calidad de experto en la variable y problemática de investigación)**

|    | Institución             | Cargo     | Lugar           | Periodo laboral    | Función   |
|----|-------------------------|-----------|-----------------|--------------------|-----------|
| 01 | H.N.A.L                 | Psicóloga | Arceado de Jura | 2000 - Actualmente | Psicóloga |
| 02 | U. San Martín de Porres | Docente   | Santa Anita     | 2015 - Actualmente | Docente   |
| 03 |                         |           |                 |                    |           |

\*Pertinencia: El ítem corresponde al concepto teórico formulado.

\*Relevancia: El ítem es apropiado para representar al componente o dimensión específica del constructo.

\*Claridad: Se entiende sin dificultad alguna el enunciado del ítem, es conciso, exacto y directo.

Nota: Suficiencia: se dice suficiencia cuando los ítems planteados son suficientes para medir la dimensión.



..De junio del 2019



**CERTIFICADO DE VALIDEZ DE CONTENIDO DEL INSTRUMENTO.....**

Observaciones:

Opinión de aplicabilidad:      **Aplicable [ X ]**      **Aplicable después de corregir [ ]**      **No aplicable [ ]**

Apellidos y nombres del juez validador Dr. (Mg) *Sanchez Flato Karina Paola*

DNI: *40639063*

**Formación académica del validador: (asociado a su calidad de experto en la variable y problemática de investigación)**

|    | Institución | Especialidad    | Periodo formativo |
|----|-------------|-----------------|-------------------|
| 01 | <i>UCV</i>  | <i>Maestría</i> | <i>2013-2014</i>  |
| 02 | <i>UTBV</i> | <i>Pregrado</i> | <i>2003-2007</i>  |

**Experiencia profesional del validador: (asociado a su calidad de experto en la variable y problemática de investigación)**

|    | Institución | Cargo          | Lugar           | Periodo laboral  | Función        |
|----|-------------|----------------|-----------------|------------------|----------------|
| 01 | <i>UCV</i>  | <i>Docente</i> | <i>San José</i> | <i>2014-2017</i> | <i>Docente</i> |
| 02 |             |                |                 |                  |                |
| 03 |             |                |                 |                  |                |

<sup>1</sup>Pertinencia: El ítem corresponde al concepto teórico formulado.  
<sup>2</sup>Relevancia: El ítem es apropiado para representar al componente o dimensión específica del constructo.  
<sup>3</sup>Claridad: Se entiende sin dificultad alguna el enunciado del ítem, es conciso, exacto y directo.

**Nota:** Suficiencia, se dice suficiencia cuando los ítems planteados son suficientes para medir la dimensión.

*Karina Sánchez Flato*  
 Karina Sánchez Flato  
 PSICOLOGA  
 CPSP. 23310

14 de junio del 2019

**CERTIFICADO DE VALIDEZ DE CONTENIDO DEL INSTRUMENTO.....**

Observaciones:

Opinión de aplicabilidad:    Aplicable []            Aplicable después de corregir [ ]            No aplicable [ ]

Apellidos y nombres del juez validador Dr. / Mg: Clemente de Kerpín, Manuel

DNI: 08027488

Formación académica del validador: (asociado a su calidad de experto en la variable y problemática de investigación)

|    | Institución | Especialidad    | Periodo format |
|----|-------------|-----------------|----------------|
| 01 | UICV        | L.c. Psicología | 1977-          |
| 02 | UICV        | Psicología      | 2009-          |

Experiencia profesional del validador: (asociado a su calidad de experto en la variable y problemática de investigación)

|    | Institución | Cargo  | Lugar | Periodo laboral | Funcion |
|----|-------------|--------|-------|-----------------|---------|
| 01 | UICV        | Docent | San   | 2009-2011       |         |
| 02 | UAP         | Docent | San   | 2011-2014       |         |
| 03 | UCV         | Docent | San   | 2014-2019       |         |

<sup>1</sup>Pertinencia: El ítem corresponde al concepto teórico formulado.  
<sup>2</sup>Relevancia: El ítem es apropiado para representar al componente o dimensión específica del constructo.  
<sup>3</sup>Claridad: Se entiende sin dificultad alguna el enunciado del ítem, es conciso, exacto y directo.

Nota: Suficiencia, se dice suficiencia cuando los ítems planteados son suficientes para medir la dimensión.

  
 Mg. Manuel Cornejo Del Carpio  
 PSICOLOGO  
 C.Ps.P. 5916

.....de junio del 2019

# **ESCALA DE DEPENDENCIA EMOCIONAL EDE**

**MANUAL**

**Carla María Espejo Figueroa**

**Lima, 2019**

**Universidad César Vallejo-Sede Lima Norte**

## INTRODUCCIÓN

Durante todas las etapas de la vida, la etapa de la infancia es básica e importante para el buen desarrollo de la persona, dentro de esta etapa a través de las pautas de crianza, del apoyo de las figuras parentales, estas van a aportar al desarrollo emocional e integral del infante, en un principio hay un vínculo materno infantil llamado apego, ese vínculo es normal, ya que es desde la lactancia, lo importante está en saber hacer el destete no solo de la lactancia materna, sino también de el destete psicológico, ya que si no se da a tiempo se podría dar lo denominado dependencia emocional en donde el infante sigue desarrollándose cronológicamente, sin embargo el sujeto crece en edad pero no madura emocionalmente en forma paralela, el sujeto sigue en esa dependencia por lo que está se vuelve con el tiempo patológica, llega un momento en la vida donde debe haber un desapego entre padres e hijos, donde el sujeto debe buscar su independencia y estamos hablando de la etapa de la adolescencia, es en esta etapa donde debe buscar su autonomía, por lo que si no se llega a dar el desapego este traería como consecuencias negativas a futuro para el sujeto en sus relaciones interpersonales y en su vida personal.

El Minsa (2017) refiere que, la adolescencia dependerá de la madurez física, emocional y cognitiva, entre otros factores, dependiendo en como cada sujeto experimente este periodo de vida, lo define como el cambio físico, cognitivo y conductual que no solo acontece con el propio adolescente sino también con su alrededor. Por lo establecido en la Resolución Ministerial N° 538-2009/MINSA, se considera adolescentes a aquellas personas entre los 12 y 17 años de edad.

Entonces ya conociendo como se genera la dependencia, así también como la definición de la población a estudiar que son las dos partes más importantes de esta investigación podríamos decir que, hoy en día una dificultad que afecta de manera notoria a nuestra realidad es el alto índice de actitudes dependientes emocionales, pero no solo a las drogas, sino también a otros como los alimentos, videojuegos, internet. Como afirma Panksepp (1998), el sentirse amado es parecido a lo que producen las drogas, dándose el mismo efecto en ambas dependencias, lo que traerá como consecuencia relaciones inestables, que están centradas en

sumisión, baja autoestima, miedo a la soledad, en donde no se genera un vínculo afectivo igualitario.

A nivel mundial Sirvent y Moral (2007), Al investigar en una muestra española encontraron que, encontrando que el 49.3% de la población se declara dependiente emocional (p. 234).

Agudelo y Gómez (2010) refiere que, en Colombia en población adolescente, se evidencia que los implicados que presentaban una clase de padres rigurosos evidenciaban mayor nivel de dependencia, en un 50 % el padre como la madre en un 75%, así también se mostró que en un 75% adolescentes de 15, un 50% en adolescentes de 16 y en un 30% adolescentes de 17 años mostraban mayor nivel dependencia (p.74 -75).

En nuestro país, en una investigación epidemiológica realizada por Instituto Nacional de Salud Mental (2006), se observó que como principal causa de pensamientos o intentos de suicidio son los problemas de pareja en un 35% y 48 % respectivamente en hombres como en mujeres. Para mostrar diferencia se refirió que en un 50% las mujeres se suicidan por problemas de pareja (p. 265).

En Lima, Aiquipa (2012), encontró que en su mayoría el grado de dependencia emocional es en mujeres (p. 423 – 424).

En Huaral, El comité Distrital de Seguridad Ciudadana (2016), realizó un estudio donde encontró que uno de los problemas que resalta los adolescentes son familias disfuncionales, embarazos adolescentes. También se encontró que en un (12%) de las causas de muerte de jóvenes de 15 a 19 años de edad son problemas de rendimiento, discusiones con familiares o amigos, apego emocional, desengaños amorosos y abusos físicos o sexuales (p. 17).

El Instituto Nacional de Salud Mental “Honorio Delgado – Hideyo Noguchi” realizaron estudios sobre violencia hacia la mujer y encontraron respecto al área rural, un 39,8 % de maltrato por parte de la pareja en la zona norte (Cajatambo, Canta, Huaral, Huaura y Oyón) (p. 265).

Entonces, ¿A que llamamos dependencia emocional?, Castello (2006) define que es la necesidad excesiva de ser amado por su pareja, a lo largo de distintas relaciones amorosas también se caracteriza por extremadas demostraciones de afecto, relaciones tóxicas, inestables, donde se centra en la sumisión e idealización, indicadores de un concepto negativo de si mismo, extrema necesidad de la pareja, lo que como consecuencia genera conductas de aferrarse a la pareja y por último miedo a quedarse solo (p. 17).

En el Perú, no se ha realizado varios diseños de instrumentos que midan la dependencia emocional. Por lo que se han hecho estudios sobre la variable en correlación con violencia familiar o de pareja, pero utilizando entrevistas clínicas o en mayoría uso de pruebas adaptadas. (Loayza,2002).

## **I. DESCRIPCIÓN GENERAL**

**Nombre:** Escala de dependencia emocional (EDE-6)

**Autor:** Espejo Figueroa, Carla María

**Procedencia:** Universidad César Vallejo Lima Norte, Perú.

**Aparición:** 2019

**Significación:** Instrumento psicométrico eficaz para identificar el nivel de actitudes frente a la dependencia emocional en adolescentes.

### **Dimensiones:**

- Ansiedad por separación
- Expresión sin límite

**Administración:** Individual o colectiva.

**Aplicación:** Para personas de 12 a 17 años

**Duración:** 5 a 10 minutos.

**Ámbitos:** Clínico o investigación.

**Materiales:** Manual de registros y hoja de respuestas.

## **II. MARCO TEORICO**

Teoría de la necesidad afectiva planteado por Castello (2005)

Castelló (2005) refiere a la vinculación afectiva como la alianza de un sujeto con otras personas, así también la necesidad de concebir y mantener lazos con ellas, esta vinculación se puede dar en distintos grados (p. 17).

La teoría que se plantea refiere que habrá personas vinculadas de manera minoritaria, otras bastante y otras de manera extrema. También refiere que esta alianza tiene dos factores el de aportar emocionalmente, que se brinda a la otra persona y compensa con la empatía, con afecto hacia la pareja.

El segundo factor es el afecto que se recibe por la otra persona y que está conformado por buenas actitudes. Sin embargo, cuando se presenta una vinculación afectiva extrema no hay un equilibrio ya que uno de los factores tiene mayor relevancia que el otro. El dependiente emocional tiene un factor predominante que es el recibir afecto por su pareja.

Por lo que Cid (2011) se apoyó en la teoría de la necesidad afectiva y refirió las siguientes dimensiones:

**Ansiedad por Separación:** se indicó como específicas expresiones de miedo que se dan ante la probabilidad del término de la relación, miedo a ser abandonado, a algún tipo de distanciamiento o separación (p. 12).

**Expresión límite:** Se determinó el gran temor que manifiesta el dependiente al presentarse la posibilidad que la relación se termine, ya que esto significaría tener que enfrentar a su soledad y al sentimiento de vacío, lo que puede generar que el dependiente cometa acciones sin límite y conductas impulsivas al sentir que pierde a su pareja. Esta dimensión muestra grado de dependencia (p. 15).

Teoría del apego, El vínculo por John Bowlby (1998)

La teoría del apego es un concepto de predisposición de los individuos a establecer lazos afectivos fuertes con los demás y de alargar las distintas maneras de mostrar emociones de tristeza, angustia, enojo cuando son abandonados o viven una separación.

Los tipos de apego

Los autores evaluaron el tipo de apego durante los dos primeros años de vida mediante el experimento llamado “situación extraña”: notaron el modo en que el niño se comportaba en relación con su mamá durante situaciones estresantes de corto tiempo.

Apego seguro

El individuo tiene confianza en el apoyo, comprensión y amparo que los padres le darán situaciones difíciles que se presenten. Se siente animado, seguro de poder enfrentar y explorar el mundo. Este tipo de apego refiere sentimientos como el de pertenecer, aceptación y confianza en uno mismo.

Apego inseguro -evitativo

Muestra ansiedad, impresión seria con el adulto, trata de vivir una vida propia emocional sin apoyo y el amor de los demás, muestra independencia y con ausencias notables de expresiones de miedo, incomodidad o enojo.

Apego ansioso – ambivalente

En el apego inseguro-ambivalente el niño muestra ansiedad de separación, según los observadores parece que el niño hace un intento de exagerar el afecto para asegurarse la atención (Fonagy, 2004). Sus respuestas emocionales iban desde la irritación, la resistencia al contacto, el acercamiento y las conductas de mantenimiento de contacto.

### **III. NORMAS DE APLICACIÓN**

#### **2.1. Instrucciones para su administración**

Para la administración de la prueba, el examinador puede leer en voz alta las indicaciones a los examinados y ellos seguir con la vista las instrucciones en su hoja de respuestas, o bien ellos mismos pueden hacerlo. Para que se haga una buena aplicación es necesario explicar

de manera clara y concisa los objetivos del instrumento, la forma de respuesta, dando a conocer las alternativas de respuesta y ejemplificando el modo de hacerlo de manera adecuada. También es relevante resolver cualquier duda que tenga el examinado puesto que después de ello se podrá hacer la interpretación de manera correcta.

#### **2.2. Instrucciones para su calificación**

Al terminar la aplicación de la prueba se procederá a verificar si toda la prueba ha sido contestada de manera adecuada, la cual se desarrollará a través de la sumatoria de las respuestas de los ítems,

#### **2.3 Instrucciones para su puntuación**

Los reactivos de la escala de dependencia emocional cuentan con alternativas que se puntúan de 1 a 5; refiriéndonos a los comportamientos, pensamientos, y sentimientos que realizan cotidianamente o no; partiendo desde “Muy en desacuerdo” a “Muy de acuerdo”; y que a través de la sumatoria se ubicaran en el nivel de insatisfacción según las respuestas dadas.

Por lo que se estableció las normas de interpretación para la calificación del instrumento EDE



**Baremos generales según sexo y grados**

*Normas de interpretación basadas por percentiles según sexo masculino*

| Baremos Masculinos |             |                        |                      |        |
|--------------------|-------------|------------------------|----------------------|--------|
| Nivel              | Percentiles | Actitudes dependientes | Actitudes sin límite | Global |
| Bajo               | 5           | 9.00                   | 5.00                 | 14.00  |
|                    | 10          | 10.00                  | 5.00                 | 15.00  |
|                    | 15          | 12.00                  | 5.00                 | 18.00  |
|                    | 20          | 13.00                  | 5.80                 | 20.00  |
|                    | 25          | 14.00                  | 7.00                 | 21.00  |
|                    | 30          | 15.00                  | 7.00                 | 23.00  |
|                    | 35          | 16.00                  | 8.00                 | 25.00  |
| Medio              | 40          | 18.00                  | 8.00                 | 27.00  |
|                    | 45          | 19.00                  | 9.00                 | 28.00  |
|                    | 50          | 20.00                  | 10.00                | 30.00  |
|                    | 55          | 21.00                  | 10.00                | 31.00  |
|                    | 60          | 22.00                  | 11.00                | 32.00  |
|                    | 65          | 23.00                  | 11.00                | 34.00  |
|                    | 70          | 23.00                  | 12.00                | 35.00  |
| Alto               | 75          | 25.00                  | 13.00                | 36.00  |
|                    | 80          | 26.00                  | 14.00                | 38.20  |
|                    | 85          | 27.00                  | 15.00                | 41.00  |
|                    | 90          | 29.00                  | 16.00                | 43.60  |
|                    | 95          | 33.00                  | 17.00                | 48.00  |
| Media              |             | 19.89                  | 10.03                | 66.00  |
| D.T                |             | 7.172                  | 4.138                | 7.826  |
| Mínimo             |             | 9                      | 5                    | 14     |
| Máximo             |             | 42                     | 24                   | 66     |

*Normas de interpretación basada por percentiles según el sexo femenino*

| Baremos Femenino |             |                        |                      |        |
|------------------|-------------|------------------------|----------------------|--------|
| Nivel            | Percentiles | Actitudes dependientes | Actitudes sin límite | Global |
| Bajo             | 5           | 10.00                  | 5.00                 | 16.00  |
|                  | 10          | 12.00                  | 5.00                 | 18.00  |
|                  | 15          | 13.00                  | 5.00                 | 20.00  |
|                  | 20          | 14.60                  | 6.00                 | 22.00  |
|                  | 25          | 16.00                  | 7.00                 | 23.00  |
|                  | 30          | 17.00                  | 8.00                 | 26.00  |
|                  | 35          | 18.00                  | 8.00                 | 28.00  |
| Medio            | 40          | 20.00                  | 9.00                 | 29.00  |
|                  | 45          | 21.00                  | 9.00                 | 30.00  |
|                  | 50          | 22.00                  | 10.00                | 31.00  |
|                  | 55          | 23.00                  | 11.00                | 33.00  |
|                  | 60          | 24.00                  | 11.00                | 35.00  |
|                  | 65          | 25.00                  | 13.00                | 37.00  |
|                  | 70          | 27.00                  | 14.00                | 39.00  |
| Alto             | 75          | 28.00                  | 15.00                | 42.00  |
|                  | 80          | 30.00                  | 16.00                | 45.00  |
|                  | 85          | 32.80                  | 17.00                | 48.00  |
|                  | 90          | 34.20                  | 18.00                | 51.00  |
|                  | 95          | 36.00                  | 20.00                | 56.00  |
| Media            |             | 23.32                  | 11.00                | 33.32  |
| D.T              |             | 8,034                  | 4.865                | 12,158 |
| Mínimo           |             | 9                      | 5                    | 14     |
| Máximo           |             | 41                     | 24                   | 64     |

*Normas de interpretación basada por percentiles según el 1er grado de secundaria*

| 1ER GRADO |             |                        |                      |        |
|-----------|-------------|------------------------|----------------------|--------|
| Nivel     | Percentiles | Actitudes dependientes | Actitudes sin límite | Global |
| Bajo      | 5           | 9.00                   | 5.00                 | 14.00  |
|           | 10          | 11.00                  | 5.00                 | 17.00  |
|           | 15          | 12.00                  | 5.00                 | 18.00  |
|           | 20          | 13.00                  | 5.00                 | 20.00  |
|           | 25          | 14.75                  | 6.00                 | 21.00  |
|           | 30          | 16.00                  | 7.00                 | 23.30  |
|           | 35          | 18.00                  | 8.00                 | 27.00  |
| Medio     | 40          | 19.40                  | 9.00                 | 29.00  |
|           | 45          | 21.00                  | 10.00                | 31.00  |
|           | 50          | 22.00                  | 11.00                | 33.00  |
|           | 55          | 24.00                  | 11.05                | 35.00  |
|           | 60          | 25.60                  | 12.00                | 37.00  |
|           | 65          | 27.00                  | 14.00                | 39.15  |
|           | 70          | 27.00                  | 15.00                | 42.70  |
| Alto      | 75          | 30.00                  | 16.00                | 44.00  |
|           | 80          | 31.00                  | 17.00                | 47.00  |
|           | 85          | 32.00                  | 17.00                | 49.00  |
|           | 90          | 34.00                  | 18.90                | 52.00  |
|           | 95          | 36.00                  | 21.45                | 57.00  |
| Media     |             | 22,35                  | 11,396               | 33,75  |
| D.T       |             | 8,696                  | 5,255                | 13,401 |
| Mínimo    |             | 9                      | 5                    | 14     |
| Máximo    |             | 42                     | 24                   | 66     |

*Normas de interpretación basada por percentiles según el 2do grado de secundaria*

| 2 DO GRADO |             |                        |                      |        |
|------------|-------------|------------------------|----------------------|--------|
| Nivel      | Percentiles | Actitudes dependientes | Actitudes sin límite | Global |
| Bajo       | 5           | 9.00                   | 5.00                 | 14.00  |
|            | 10          | 12.00                  | 7.00                 | 21.00  |
|            | 15          | 14.00                  | 7.00                 | 23.00  |
|            | 20          | 16.00                  | 7.00                 | 25.00  |
|            | 25          | 16.00                  | 8.00                 | 27.00  |
|            | 30          | 18.00                  | 8.00                 | 29.00  |
|            | 35          | 20.00                  | 9.00                 | 30.00  |
| Medio      | 40          | 21.00                  | 9.00                 | 30.00  |
|            | 45          | 21.00                  | 10.00                | 30.00  |
|            | 50          | 22.00                  | 10.00                | 32.00  |
|            | 55          | 23.00                  | 11.00                | 33.00  |
|            | 60          | 23.00                  | 11.00                | 34.00  |
|            | 65          | 23.20                  | 12.00                | 35.00  |
|            | 70          | 25.00                  | 13.00                | 36.00  |
| Alto       | 75          | 26.00                  | 14.00                | 38.00  |
|            | 80          | 27.00                  | 14.00                | 39.00  |
|            | 85          | 27.00                  | 14.00                | 41.00  |
|            | 90          | 29.00                  | 16.00                | 43.00  |
|            | 95          | 32.20                  | 17.00                | 50.00  |
| Media      |             | 8.70                   | 14.31                | 23.01  |
| D.T        |             | 3.381                  | 4.621                | 6.876  |
| Mínimo     |             | 4                      | 6                    | 10     |
| Máximo     |             | 17                     | 30                   | 46     |

*Normas de interpretación basada por percentiles según el 3er grado de secundaria*

| 3ER GRADO |             |                        |                      |        |
|-----------|-------------|------------------------|----------------------|--------|
| Nivel     | Percentiles | Actitudes dependientes | Actitudes sin límite | Global |
| Bajo      | 5           | 9.00                   | 5.00                 | 14.00  |
|           | 10          | 10.20                  | 5.00                 | 16.20  |
|           | 15          | 12.00                  | 5.00                 | 18.00  |
|           | 20          | 13.00                  | 6.00                 | 20.00  |
|           | 25          | 14.00                  | 7.00                 | 22.00  |
|           | 30          | 15.00                  | 7.00                 | 24.00  |
|           | 35          | 17.00                  | 8.00                 | 25.00  |
| Medio     | 40          | 17.00                  | 9.00                 | 27.00  |
|           | 45          | 18.00                  | 9.00                 | 28.00  |
|           | 50          | 20.00                  | 10.00                | 29.00  |
|           | 55          | 21.00                  | 10.00                | 30.00  |
|           | 60          | 23.00                  | 11.00                | 33.00  |
|           | 65          | 24.00                  | 12.00                | 35.00  |
|           | 70          | 26.00                  | 12.00                | 36.00  |
| Alto      | 75          | 27.00                  | 15.00                | 42.00  |
|           | 80          | 27.00                  | 15.00                | 42.00  |
|           | 85          | 31.00                  | 17.00                | 45.00  |
|           | 90          | 33.00                  | 19.00                | 51.80  |
|           | 95          | 36.00                  | 20.00                | 55.00  |
| Media     |             | 38.00                  | 10.66                | 31.45  |
| D.T       |             | 7.965                  | 4.729                | 12.147 |
| Mínimo    |             | 9                      | 5                    | 14     |
| Máximo    |             | 38                     | 22                   | 60     |

*Normas de interpretación basada por percentiles según el 4to grado de secundaria*

| 4TO GRADO |             |                        |                      |        |
|-----------|-------------|------------------------|----------------------|--------|
| Nivel     | Percentiles | Actitudes dependientes | Actitudes sin límite | Global |
| Bajo      | 5           | 9.00                   | 5.00                 | 14.00  |
|           | 10          | 11.00                  | 5.00                 | 16.00  |
|           | 15          | 13.00                  | 5.00                 | 19.00  |
|           | 20          | 14.00                  | 5.00                 | 21.00  |
|           | 25          | 15.00                  | 6.00                 | 22.00  |
|           | 30          | 16.00                  | 7.00                 | 23.00  |
|           | 35          | 17.00                  | 7.00                 | 26.00  |
| Medio     | 40          | 18.00                  | 8.00                 | 28.00  |
|           | 45          | 19.00                  | 8.00                 | 29.00  |
|           | 50          | 20.00                  | 8.00                 | 30.00  |
|           | 55          | 21.00                  | 10.00                | 30.00  |
|           | 60          | 22.00                  | 10.00                | 32.00  |
|           | 65          | 23.00                  | 10.00                | 32.00  |
|           | 70          | 24.00                  | 11.00                | 34.00  |
| Alto      | 75          | 25.00                  | 12.00                | 35.00  |
|           | 80          | 25.00                  | 13.00                | 36.00  |
|           | 85          | 27.00                  | 14.00                | 38.00  |
|           | 90          | 28.00                  | 16.00                | 42.00  |
|           | 95          | 31.00                  | 17.00                | 47.50  |
| Media     |             | 20.077                 | 9.449                | 29.527 |
| D.T       |             | 6.587                  | 4.025                | 9.583  |
| Mínimo    |             | 9                      | 5                    | 14     |
| Máximo    |             | 40                     | 23                   | 63     |

*Normas de interpretación basada por percentiles según el 5to grado de secundaria*

| 5TO GRADO |             |                        |                      |        |
|-----------|-------------|------------------------|----------------------|--------|
| Nivel     | Percentiles | Actitudes dependientes | Actitudes sin límite | Global |
| Bajo      | 5           | 9.00                   | 5.00                 | 14.00  |
|           | 10          | 11.40                  | 5.00                 | 17.00  |
|           | 15          | 12.00                  | 5.00                 | 19.00  |
|           | 20          | 12.80                  | 5.00                 | 20.00  |
|           | 25          | 14.00                  | 7.00                 | 21.00  |
|           | 30          | 15.00                  | 7.00                 | 23.00  |
|           | 35          | 16.00                  | 8.00                 | 24.00  |
| Medio     | 40          | 16.00                  | 8.00                 | 26.60  |
|           | 45          | 18.00                  | 8.00                 | 27.00  |
|           | 50          | 19.00                  | 9.00                 | 28.00  |
|           | 55          | 21.00                  | 9.00                 | 30.00  |
|           | 60          | 21.00                  | 10.00                | 30.00  |
|           | 65          | 22.00                  | 10.00                | 31.00  |
|           | 70          | 23.00                  | 11.00                | 33.00  |
| Alto      | 75          | 23.00                  | 13.00                | 35.00  |
|           | 80          | 25.00                  | 14.00                | 38.20  |
|           | 85          | 27.00                  | 14.00                | 41.00  |
|           | 90          | 29.60                  | 16.60                | 43.60  |
|           | 95          | 34.00                  | 18.00                | 50.80  |
| Media     |             | 19.78                  | 9.65                 | 29.43  |
| D.T       |             | 7.247                  | 4.049                | 10.254 |
| Mínimo    |             | 9                      | 5                    | 10     |
| Máximo    |             | 41                     | 20                   | 42     |

#### IV. Justificación Estadística

##### *Validez de Contenido*

Se alcanzó una adecuada calificación por parte de los jueces que analizaron el constructo, por lo que todos los reactivos cumplieron los criterios de pertinencia, relevancia y claridad. Pues según menciona Aiken (1985), cuando el porcentaje es acorde entre los evaluadores es mayor o igual a 0.8, se aceptan los reactivos. Por consiguiente, fueron admitidos los 54 ítems de la Escala EDE

En el análisis de la Prueba binomial, se observa que los reactivos que fueron calificados por los jueces, tomando en cuenta los criterios de pertinencia, relevancia y claridad, obtuvieron valores p (Sig.) menores a .05, mostrándose el acuerdo entre los jueces sobre la validez por contenido (Siegel, 1980). Por lo que, fueron aceptados los 54 ítems de la Escala EDE

En el análisis descriptivo se muestra que ninguna de las frecuencias de respuestas para las 5 alternativas de la escala sobrepasa el 80 %, lo que indica que los evaluados contestaron en forma positiva, sin sesgo ni deseabilidad social, a las preguntas. Las medidas de asimetría están por debajo del 1,5 y las medidas de curtosis están por

debajo del valor 6, lo que muestra que los datos se ajustan a la distribución normal. Los valores de la correlación ítem – test corregida son superiores a 0,25, lo que nos refiere que los ítems tienen relación con la variable. Los valores de la comunalidad también sobrepasan a 0.50, basándose en el criterio de (Kaiser,1970) donde refería que mientras los valores estén dentro del 0,5 a 1 son aceptados, lo que comprobó de que se logran captar los indicadores de la variable. Sin embargo, los ítems 10,14,15,20,21 mostraron valores por debajo de lo esperado de los criterios de correlación ítems-test y comunalidades. Finalmente, todos los reactivos mostraron que tenían capacidad discriminativa por el método de grupos extremos ( $p < .05$ ).

### ***Evidencia de validez de Constructo***

**Tabla 1**

*Prueba de KMO y Barlett de la Escala de dependencia emocional EDE*

| Prueba de KMO y Bartlett                                |                |        |
|---------------------------------------------------------|----------------|--------|
| Medida Kaiser – Meyer – Olkin de adecuación de muestreo |                | 0,946  |
|                                                         | X <sup>2</sup> | 6584.0 |
| Prueba de esfericidad de Bartlett                       | gl.            | 105    |
|                                                         | Sig.           | 0,000  |

En la tabla 1 se observa que la medida de adecuación muestral de Kaiser – Meyer – Olkin (KMO) tiene un valor de 0,946, lo que refiere que la cantidad analizada y tomada en la base de datos es apropiada, ya que se consideran valores adecuados a partir de 0.5 el cual permite realizar el análisis factorial exploratorio (Kaiser, 1970). Por otro lado, la Prueba de Esfericidad de Bartlett mostró tener un valor significativo de 0,000 ( $p < 0.05$ ), mostrando que la variable estudiada y la muestra tomada tienen relación entre sí.

**Tabla 2**

*Varianza total explicada de los componentes principales de la Escala de dependencia emocional EDE*

| Explicación de la varianza basada en Autovalores |             |                        |                                     |
|--------------------------------------------------|-------------|------------------------|-------------------------------------|
| Factores                                         | Autovalores | Proporción de varianza | Proporción acumulada de la varianza |
| 1                                                | 7.82051     | 46,521                 | 46,521                              |
| 2                                                | 1.06657     | 7,550                  | 54,071                              |

En tabla 5 se puede observar como el porcentaje que detalla la varianza explicada bajo el modelo de 2 factores es de 54%, mientras que el primero muestra 46%. Entonces, como parte del análisis se muestra que de las 6 dimensiones planteada inicialmente fueron

aceptadas solo 2 dentro del análisis factorial, por lo que los ítems fueron reagrupados en dos factores

los ítems se reagruparon en dos factores que han sido hallados en el procedimiento estadístico (Montoya, 2007).

**Tabla 3**

*Matriz de componente rotado de la Escala de dependencia emocional EDE*

| Matriz de componente rotado |                        |                      |
|-----------------------------|------------------------|----------------------|
| ÍTEMS                       | Actitudes dependientes | Actitudes sin límite |
| 1                           |                        | 0.519                |
| 2                           |                        | 0.559                |
| 3                           |                        | 0.906                |
| 4                           |                        | 0.600                |
| 5                           |                        | 0.558                |
| 6                           |                        | 0.582                |
| 7                           |                        | 0.823                |
| 8                           |                        | 0.669                |
| 9                           |                        | 0.696                |
| 10                          | 0.884                  |                      |
| 11                          | 0.635                  |                      |
| 12                          | 0.918                  |                      |
| 13                          | 0.605                  |                      |
| 14                          | 0.856                  |                      |

En la tabla 6 se puede observar que los resultados del análisis factorial exploratorio brinda una estructura de la Escala de dependencia emocional EDE uniendo a los reactivos por factores, tomando en cuenta las cargas factoriales < ,40 lo que indica el nivel de relación entre la variable y sus dimensiones. Por lo que, se puede observar que

**Análisis factorial confirmatorio**

Se observó el ajuste de los reactivos con un modelo de 2 dimensiones de la Escala de dependencia emocional – EDE.



Figura 1. Análisis factorial confirmatorio del modelo 2 dimensiones de la Escala de dependencia emocional EDE

En la figura 1 se observa que el modelo de 2 dimensiones evidenció los siguientes índices de ajuste basándose en: CFI: 0.966, TLI: 0.957, GFI: 0.962 índice de bondad, RMSEA=0.052, teniendo como índice

de error; SRMR=0.047 y CMIN: 3.742, Finalmente se puede observar que la escala de dependencia emocional se ajusta a los índices sperados.

### **Confiabilidad**

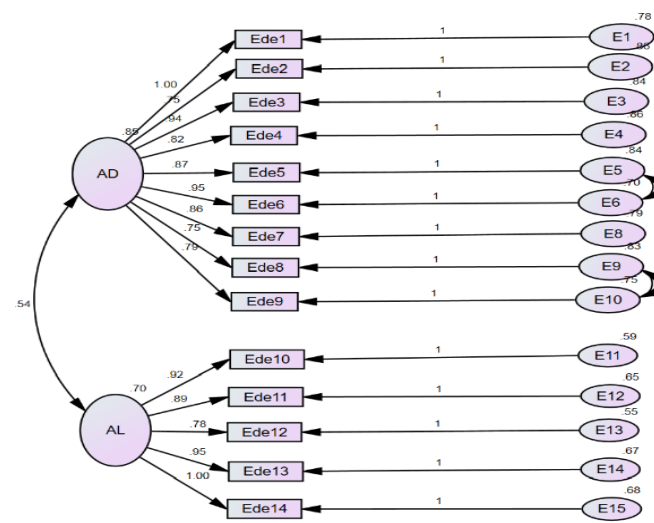
**Tabla 4**  
*Evidencias de fiabilidad por consistencia interna de las dimensiones de la Escala de dependencia emocional EDE*

| Estadísticos de fiabilidad |                             |                  |                             |                 |
|----------------------------|-----------------------------|------------------|-----------------------------|-----------------|
| Dimensiones                | Coficiente Alfa de Cronbach | Coficiente Omega | Coficiente de Alpha Ordinal | Nº de elementos |
| Ansiedad por separación    | 0,867                       | 0,875            | 0,893                       | 9               |
| Expresión Límite           | 0,846                       | 0,890            | 0,882                       | 5               |
| EDE                        | 0,910                       | 0,934            | 0,939                       | 14              |

En la tabla 4 se puede observar que el análisis de confiabilidad por consistencia interna, alcanza un puntaje de 0,910 en el Coeficiente Alfa de Cronbach de la variable dependencia emocional, Asimismo, se obtuvo un puntaje total de 0,934 en el Coeficiente Omega y 0,939 en el Coeficiente de Alpha Ordinal, lo que evidencia que la escala EDE tiene un alto nivel de confiabilidad.



**ACTA DE APROBACIÓN DE ORIGINALIDAD  
DE TESIS**

Código : F06-PP-PR-02.02  
Versión : 10  
Fecha : 10-06-2019  
Página : 1 de 1

Yo, Lincol Orlando Olivas Ugarte, docente de la Facultad de Humanidades y Escuela Profesional de Psicología de la Universidad César Vallejo-Sede Los Olivos, revisor de la tesis titulada: "Construcción de una escala de dependencia emocional en adolescentes de la provincia de Huaral, 2019", de la estudiante: Carla María Espejo Figueroa, constato que la investigación tiene un índice de similitud de 17 %, verificable en el reporte de originalidad del programa Turnitin.

El suscrito analizó dicho reporte y concluyó que cada una de las coincidencias detectadas no constituyen plagio. A mi leal saber y entender la tesis cumple con todas las normas para el uso de citas y referencias establecidas por la Universidad César Vallejo.

Los Olivos, 21 de agosto de 2019.

Firma

Lincol Orlando Olivas Ugarte

DNI: 43102056

|        |                                                          |        |           |
|--------|----------------------------------------------------------|--------|-----------|
| Revisó | Vicerrectorado de Investigación/DEVAC/Responsable de SGC | Aprobó | Rectorado |
|--------|----------------------------------------------------------|--------|-----------|





# UNIVERSIDAD CÉSAR VALLEJO

FACULTAD DE HUMANIDADES

ESCUELA ACADÉMICO PROFESIONAL DE PSICOLOGÍA

Construcción de una escala de dependencia emocional en adolescentes de la provincia de Huaral, 2019

TESIS PARA OBTENER EL TÍTULO PROFESIONAL DE:

Licenciada en Psicología

AUTORA:

Espejo Figueroa, Carla María (ORCID: 0000-0001-8317-7594)

## Resumen de coincidencias

# 17%

Se están viendo fuentes estándar

Ver fuentes en inglés | Beta

Coincidencias

|   |                            |     |
|---|----------------------------|-----|
| 1 | Entregado a Universidad... | 11% |
| 2 | repositorio ucv.edu.pe     | 3%  |
| 3 | Entregado a Universidad... | 1%  |
| 4 | Entregado a Universidad... | <1% |
| 5 | Entregado a Universidad... | <1% |
| 6 | huallir.com                | <1% |



**AUTORIZACIÓN DE PUBLICACIÓN DE  
TESIS EN REPOSITORIO INSTITUCIONAL  
UCV**

Código : F08-PP-PR-02.02  
Versión : 10  
Fecha : 10-06-2019  
Página : 1 de 1

Yo... Carla María Espeso Figuerola.....  
identificado con DNI N° 77206926....., egresado de la Escuela Profesional de  
Psicología de la Universidad César Vallejo, autorizo (  ) , No autorizo (  ) la  
divulgación y comunicación pública de mi trabajo de investigación titulado  
" Construcción de una escala de dependencia emocional en adolescentes de 14.....  
provincia de Huacra, 2019.....  
.....";  
en el Repositorio Institucional de la UCV (<http://repositorio.ucv.edu.pe/>), según lo  
estipulado en el Decreto Legislativo 822, Ley sobre Derecho de Autor, Art. 23 y Art.  
33

Fundamentación en caso de no autorización:

.....  
.....  
.....  
.....  
.....  
.....  
.....  
.....  
.....

Carla María Espeso Figuerola  
FIRMA

DNI: 77206926.....

FECHA: 23 de Agosto..... del 2019....

|         |                            |        |                     |        |                                 |
|---------|----------------------------|--------|---------------------|--------|---------------------------------|
| Elaboró | Dirección de Investigación | Revisó | Responsable del SGC | Aprobó | Vicerrectorado de Investigación |
|---------|----------------------------|--------|---------------------|--------|---------------------------------|



Centro de Recursos para el Aprendizaje y la Investigación (CRAI)
"César Acuña Peralta"

FORMULARIO DE AUTORIZACIÓN PARA LA PUBLICACIÓN ELECTRÓNICA DE LAS TESIS

1. DATOS PERSONALES

Apellidos y Nombres: Espeso Figueroa, Carla María
D.N.I. : 77206926
Domicilio : Pse Angel Uribe #163 - Huaral
Teléfono : Fijo : 246-2935 Móvil : 986787128
E-mail : carlamariafigueroa@outlook.com

2. IDENTIFICACIÓN DE LA TESIS

Modalidad:
[X] Tesis de Pregrado
Facultad : Humanidades
Escuela : Psicología
Carrera : Psicología
Título : Licenciada en psicología
[ ] Tesis de Post Grado
[ ] Maestría [ ] Doctorado
Grado :
Mención :

3. DATOS DE LA TESIS

Autor (es) Apellidos y Nombres: Espeso Figueroa, Carla María
Título de la tesis:
Construcción de una escala de dependencia emocional en adolescentes
de la provincia de Huaral, 2019
Año de publicación : 2019

4. AUTORIZACIÓN DE PUBLICACIÓN DE LA TESIS EN VERSIÓN ELECTRÓNICA:

A través del presente documento,
Si autorizo a publicar en texto completo mi tesis. [X]
No autorizo a publicar en texto completo mi tesis. [ ]

Firma : Carla María E. Figueroa
Fecha: 23-08-2019



**UNIVERSIDAD CÉSAR VALLEJO**

## **AUTORIZACIÓN DE LA VERSIÓN FINAL DEL TRABAJO DE INVESTIGACIÓN**

**CONSTE POR LA PRESENTE, EL VISTO BUENO QUE OTORGA EL  
ENCARGADO DE INVESTIGACIÓN DE LA ESCUELA DE PSICOLOGÍA\***

**A LA VERSIÓN FINAL DEL TRABAJO DE INVESTIGACIÓN QUE PRESENTA:**

Espejo Figueroa, Carla María

**INFORME TITULADO:**

Construcción de una escala de dependencia emocional en adolescentes de la provincia de Huaral,  
2019

**PARA OBTENER EL TÍTULO O GRADO DE:**

Licenciada en Psicología

**SUSTENTADO EN FECHA:** 28/08/2019

**NOTA O MENCIÓN:** 11



*[Handwritten signature]*  
Fernando Quiróz, Fernando Joel  
DNI 32990613  
CPs.P 29721

\*El presente documento tiene como único fin verificar que el informe del trabajo de investigación cumple con los estándares establecidos por el equipo de investigación de la E.P de Psicología. Carece de validez para otro tipo de usos.

Versión: 08/02/2019