



**UNIVERSIDAD CÉSAR VALLEJO**

FACULTAD DE CIENCIAS DE LA SALUD

ESCUELA ACADÉMICO PROFESIONAL DE PSICOLOGÍA

Bienestar psicológico y dependencia emocional en adolescentes mujeres víctimas y no víctimas de violencia familiar de instituciones educativas estatales del distrito de Comas, 2019

TESIS PARA OBTENER EL TÍTULO PROFESIONAL DE:

Licenciado en Psicología

AUTOR:

Avalos Valdivia, Miguel Angel (ORCID: 0000-0002-4363-413X)

ASESOR:

Mg. Rosario Quiroz, Fernando Joel (ORCID: 0000-0001-5839-467X)

LÍNEA DE INVESTIGACIÓN:

Violencia

LIMA – PERÚ

2019

## **Dedicatoria**

La elaboración del presente trabajo de investigación está dedicada en una primera instancia a Dios, quien está a mi lado en todo momento de mi vida y quien me sostiene con su gracia día a día, se los dedico también a mis padres y a mis hermanos quienes me apoyaron y me brindaron su cobertura en todo momento, demostrándome el amor, aprecio, respeto, paciencia y confianza que tienen hacia mi persona.

## **Agradecimiento**

Agradezco a Dios por darme salud y por bendecirme una y mil veces, agradezco a mis padres que me impulsaron a seguir adelante y me enseñaron a perseguir mis sueños hasta alcanzarlos, agradezco a cada uno de mis hermanos quienes estuvieron a mi lado y a mis amistades quienes me acompañaron en esta maravillosa etapa de mi vida. Asimismo, agradezco de manera especial a la Dra. Jessica Martha Calizaya Vera, quien me asesoró durante la primera etapa de la elaboración de la tesis y al Mg. Fernando Joel Rosario Quiroz, quien me orientó, apoyó y me impartió sus conocimientos durante la segunda etapa de la elaboración de la tesis. Finalmente, agradezco a cada uno de los docentes quienes me enseñaron y me formaron académica y profesionalmente.

Página de jurado

 <b>UCV</b> UNIVERSIDAD CÉSAR VALLEJO	<b>ACTA DE APROBACIÓN DE LA TESIS</b>	Código : F07-PP-PR-02.02 Versión : 10 Fecha : 10-06-2019 Página : 1 de 1
--	---------------------------------------	---

El Jurado encargado de evaluar la tesis presentada por don  
(a)....Avalos Valdivia, Miguel Angel.....  
cuyo título es: Bienestar psicológico y dependencia  
emocional en adolescentes mujeres víctimas y no  
víctimas de violencia familiar de instituciones educa-  
tivas estatales del distrito de Comas 2019.....

Reunido en la fecha, escuchó la sustentación y la resolución de preguntas por  
el estudiante, otorgándole el calificativo de: 16 (número)  
Dieciséis.....(letras).

Lima Norte.....28.....de.....01.....del 2020.....

  
PRESIDENTE

Mg. Rosario Quiroz  
Fernando Joel

  
SECRETARIO

Mg. Denegri Velarde María  
Isabel

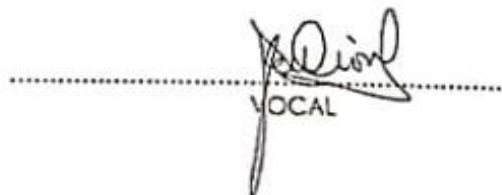
  
VOCAL

Mg. Dioses Rizzi Juana  
Elisa

Revisó	Vicerectorado de Investigación/ DEVAC / Responsable del SGC	Aprobó	Rectorado
--------	---	--------	-----------

NOTA: Cualquier documento impreso diferente del original, y cualquier archivo electrónico que se encuentren fuera del

## Declaratoria de autenticidad

Yo, Miguel Angel Avalos Valdivia, identificado con DNI 70167651, estudiante de la escuela académico profesional de Psicología de la Universidad César Vallejo con código 6700278383, declaro que la investigación realizada sobre “Bienestar psicológico y dependencia emocional en adolescentes mujeres víctimas y no víctimas de violencia familiar de instituciones educativas estatales del distrito de Comas, 2019”

1. La tesis es de mi autoría.
2. He respetado las normas internacionales de citas y referencias para las fuentes consultadas. Por lo tanto, la tesis no ha sido plagiada ni total ni parcialmente.
3. La tesis no ha sido autoplagiada; es decir, no ha sido publicada ni presentada anteriormente para obtener algún grado académico previo o título profesional.
4. Los datos presentados son reales, no han sido falseados, ni duplicados, ni copiados y por tanto los resultados que se presenten en la tesis se constituirán en aportes a la realidad investigada.

De identificarse la falta de fraude (datos falsos), plagio (información sin citar a autores), autoplagio (presentar como nuevo algún trabajo de investigación propio que ya ha sido publicado), piratería (uso ilegal de información ajena) o falsificación (representar falsamente las ideas de otros), asumo las consecuencias y sanciones que de mi acción se deriven, sometiéndome a la normatividad vigente de la Universidad César Vallejo.

Lima, 14 de febrero del 2020

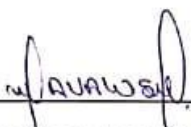
  
Miguel Angel Avalos Valdivia  
DNI 70167651

## Índice

	<b>Pág.</b>
Dedicatoria	ii
Agradecimiento	iii
Página de jurado	iv
Declaratoria de autenticidad	v
Índice	vi
Índice de tablas	viii
Índice de figuras	x
Resumen	xi
Abstract	xii
I. INTRODUCCIÓN	1
II. MÉTODO	10
2.1 Tipo y Diseño de investigación	10
2.2 Operacionalización de variables	11
2.3 Población, muestra y muestreo	11
2.4 Técnicas e instrumentos de recolección de datos, validez y confiabilidad	13
2.5 Procedimiento	16
2.6 Métodos de análisis de datos	17
2.7 Aspectos éticos	17
III. RESULTADOS	19
IV. DISCUSIÓN	24
V. CONCLUSIONES	29
VI. RECOMENDACIONES	31
REFERENCIAS	32
ANEXOS	39
Anexo A. Matriz de consistencia	39
Anexo B. Operacionalización de las variables	42
Anexo C. Instrumentos utilizados	43
Anexo D. Ficha sociodemográfica	46
Anexo E. Carta de presentación a las Instituciones Educativas	47
Anexo F. Carta de autorización de las Instituciones Educativas	50
Anexo G. Carta de solicitud de autorización de uso del instrumento	53

Anexo H. Autorización de uso del instrumento	55
Anexo I. Asentimiento informado	57
Anexo J. Resultados del piloto	58
Anexo K. Validaciones de jueces expertos	66
Anexo L. Resultados adicionales	75
Anexo M. Acta de aprobación de originalidad de tesis	82
Anexo N. Print de turnitin	83
Anexo O. Autorización de publicación de tesis	84
Anexo P. Formulario de autorización	85
Anexo Q. Autorización de la versión final del trabajo de investigación	86

## Índice de tablas

	<b>Pág.</b>
Tabla 1. Estudiantes mujeres matriculadas en el periodo 2019	11
Tabla 2. Prueba de bondad de ajuste de Shapiro-Wilk	19
Tabla 3. Correlación entre Bienestar psicológico y Dependencia emocional	19
Tabla 4. Correlación entre Bienestar psicológico y Dependencia emocional en su dimensión miedo a la soledad	20
Tabla 5. Correlación entre Dependencia emocional y Bienestar psicológico en su dimensión aceptación	20
Tabla 6. Diferencias en el Bienestar psicológico según víctimas y no víctimas	20
Tabla 7. Diferencias en la Dependencia emocional según víctimas y no víctimas	21
Tabla 8. Niveles de Bienestar psicológico según tipo de familia	21
Tabla 9. Niveles de Dependencia emocional según tipo de familia	22
Tabla 10. Niveles de Bienestar psicológico según tiempo de violencia expuesta	22
Tabla 11. Niveles de Dependencia emocional según tiempo de violencia expuesta	23
Tabla 12. Evidencias de validez de contenido por método de jueces expertos de la Escala de Bienestar Psicológico (BIEPS-J)	58
Tabla 13. Evidencias cualitativas de validez de contenido por criterio de jueces expertos de la Escala de Bienestar Psicológico (BIEPS-J)	59
Tabla 14. Evidencias de validez de contenido por método de jueces expertos del Cuestionario de Dependencia Emocional (CDE)	60
Tabla 15. Evidencias cualitativas de validez de contenido por criterio de jueces expertos del Cuestionario de Dependencia Emocional (CDE)	61
Tabla 16. Análisis descriptivo de los ítems de la Escala de Bienestar Psicológico (BIEPS-J)	62
Tabla 17. Análisis descriptivo de los ítems del Cuestionario de Dependencia Emocional (CDE)	63



Tabla 18. Índice de ajuste del Análisis Factorial Confirmatorio de la Escala de Bienestar Psicológico (BIEPS-J)	64
Tabla 19. Análisis de confiabilidad por Alfa de Cronbach	65
Tabla 20. Percentiles	65
Tabla 21. Tabla de jueces expertos	66

## Índice de figuras

	<b>Pág.</b>
Figura 1. Simbología del diseño correlacional	10
Figura 2. Fórmula para calcular la muestra	12
Figura 3. Representación gráfica de la Escala de Bienestar Psicológico (BIEPS-J)	64
Figura 4. Matriz de correlación entre Bienestar Psicológico y Dependencia Emocional	75
Figura 5. Matriz de correlación entre Bienestar Psicológico y Dependencia Emocional en su dimensión miedo a la soledad	76
Figura 6. Matriz de correlación entre Dependencia Emocional y Bienestar Psicológico en su dimensión aceptación	77
Figura 7. Diagrama de Senderos de Covarianza entre variables de estudio	78
Figura 8. Gráfico de correlación entre Bienestar Psicológico y Dependencia Emocional	79
Figura 9. Gráfico de correlación entre Bienestar Psicológico y Dependencia Emocional en su dimensión miedo a la soledad	80
Figura 10. Gráfico de correlación entre Dependencia Emocional y Bienestar Psicológico en su dimensión aceptación	81

## Resumen

El trabajo de investigación presentó como objetivo principal determinar la relación entre bienestar psicológico y dependencia emocional en adolescentes mujeres víctimas y no víctimas de violencia familiar de instituciones educativas estatales del distrito de Comas, 2019. El tipo de investigación fue correlacional con diseño no experimental y de corte transversal. La muestra estuvo conformada por 250 estudiantes mujeres correspondientes al 4to y 5to grado de secundaria con edades comprendidas entre los 15 y 17 años. Los instrumentos que se utilizaron fueron la Escala de Bienestar Psicológico (BIEPS-J) creado en el año 2000 en Argentina por María Casullo y Alejandro Castro; y el Cuestionario de Dependencia Emocional (CDE) creado en el año 2006 en Colombia por Mariantonia Lemos y Nora Londoño. Asimismo, se utilizó el tamizaje de violencia familiar modificado por Angula en 2017 que permitió conocer cuántas estudiantes se encuentran siendo víctimas de violencia familiar. Los resultados evidenciaron que los valores de la prueba Shapiro-Wilk no se ajustan a una distribución normal ( $p < 0,05$ ), de modo que se utilizaron estadísticos no paramétricos. Así también, se evidenció una correlación significativa e inversa entre bienestar psicológico y dependencia emocional ( $r=-0,409$ ). Por otro lado, se demostró una correlación significativa e inversa entre bienestar psicológico y dependencia emocional en su dimensión miedo a la soledad ( $r=-0,376$ ) y una correlación significativa e inversa entre dependencia emocional y bienestar psicológico en su dimensión aceptación ( $r=-0,391$ ).

Palabras clave: Bienestar psicológico, dependencia emocional, violencia familiar

## **Abstract**

The research work presented as its main objective to determine the relationship between psychological well-being and emotional dependence in adolescent women victims and non-victims of family violence of state educational institutions of the district of Comas, 2019. The type of research was correlational with non-experimental design and cross-section. The sample consisted of 250 female students corresponding to the 4th and 5th grade of secondary school, aged between 15 and 17 years. The instruments that were used were the Psychological Wellbeing Scale (BIEPS-J) created in 2000 in Argentina by María Casullo and Alejandro Castro; and the Emotional Dependency Questionnaire (CDE) created in 2006 in Colombia by Mariantonia Lemos and Nora Londoño. Likewise, the family violence screening modified by Angula was used in 2017 that allowed to know how many students are being victims of family violence. The results showed that the Shapiro-Wilk test values do not fit a normal distribution ( $p < 0.05$ ), so that non-parametric statistics were used. Also, there was a significant and inverse correlation between psychological well-being and emotional dependence ( $r = -0,409$ ). On the other hand, a significant and inverse correlation between psychological well-being and emotional dependence was demonstrated in its fear of loneliness dimension ( $r = -0.376$ ) and a significant and inverse correlation between emotional dependence and psychological well-being in its acceptance dimension ( $r = - 0.391$ ).

**Keywords:** Psychological well-being, emotional dependence, family violence

## **I. INTRODUCCIÓN**

El inconveniente de la violencia familiar se ha transformado en los últimos tiempos en un asunto de máximo interés (Patr6 y Limi6ana, 2005). Es por ello que se ve en la necesidad de intervenir a nivel institucional y social, considerando como prioridad a razones como su elevada incidencia y la gravedad de las consecuencias que emanan de esta problem6tica. A lo largo del tiempo las cifras de casos registrados sobre violencia familiar han ido aumentando en distintos pa6ses, es por ello que el 6ndice de feminicidios se ha elevado dr6sticamente, ya que cada vez m6s van en aumento este tipo de casos alrededor del universo. La Organizaci6n de las Naciones Unidas (ONU, 2018), manifiesta que, de las 87,000 mujeres asesinadas a nivel mundial en el a6o 2017, poco m6s de la mitad (58%) fueron v6ctimas de asesinato por parte de sus parejas y/o miembros de su familia. Es decir, que aproximadamente 137 mujeres son asesinadas a diario por alg6n miembro de su familia en todo el mundo. En base a estas fuentes estad6sticas podemos afirmar que este problema social es un agente nocivo que debe de prestarse mucha atenci6n, tom6ndose las medidas correspondientes para frenarla, ya que d6a a d6a incrementan sus 6ndices porcentuales. La Organizaci6n mundial de la Salud (OMS, 2017) alude que las apreciaciones internacionales testifican que el 35% de una de cada tres mujeres alrededor del mundo han padecido agresiones f6sicas y sexuales por su pareja, incluso sufrieron de violencia sexual por otras personas.

Por otro lado, es lamentable que los padres piensen que la mejor manera de corregir a sus hijos(as) es a trav6s de la violencia, ya que en ellos se emple6 ese m6todo, pero hoy en d6a estudios demuestran que dicha problem6tica afecta al infante en diversas 6reas de su vida, ya sea a nivel afectivo, cognitivo, social, etc. De igual manera, el Fondo de las Naciones Unidas para la infancia (UNICEF, 2017), describe: En el planeta 1.100 millones de padres de familia aceptan al castigo f6sico como parte fundamental al criar o educar apropiadamente a los ni6os (p. 3).

Dichas acciones de violencia tienen repercusiones a futuro, debido a que la persona v6ctima de ello puede tomar decisiones fat6dicas en su vida, tal es el caso de practicar autolesiones o bien llegar hasta el suicidio. UNICEF (2017), manifiesta que en Am6rica Latina y en el Caribe, desde el a6o 2007 se han registrado aumentos en las tasas de asesinatos en adolescentes de 10 a 19 a6os (p. 5). Esto se dio producto de vivir en un ambiente familiar conflictivo donde los hijos imitaron las conductas de los padres y ejercieron violencia en contra de otros.

De igual manera, estudios estadísticos realizados en Perú sobre violencia familiar y/o hacia la mujer, mencionan que la violencia se ha presentado a través de sus diferentes tipos existentes, tal como afirma la Encuesta Demográfica y de Salud Familiar (ENDES, citado por INEI, 2018), indicó que el 30.6% de las mujeres víctimas de violencia mencionaron haber sido violentadas a través de empujones, sacudidas o incluso les aventaron algún tipo de objeto. (26.8%), bofetadas y torceduras de brazos (18.2%), golpes con el puño (15.3%) y patadas (10.2%) (p. 281). Por su parte, el Instituto Nacional de Estadística e Informática (INEI, 2018) indica que el 11.1% de las damas con edades entre los 15 y 49 años han sufrido de violencia física/verbal en algún momento de su vida. Muchos de estos casos según el análisis estadístico del INEI refieren que a partir de los 15 años hacia adelante se evidencia un mayor porcentaje de violencia.

Según el Ministerio Público (2011) refiere que en el distrito de Comas se presentó una incidencia alta de violencia familiar con un total de 1,037 casos registrados, los cuales equivalen al 5,3% de la población de Lima Metropolitana y Callao, esto significa que Comas es uno de los 10 distritos donde se evidenciaron un mayor porcentaje de violencia familiar. En base a las cifras mencionadas anteriormente, la pregunta sería por qué las mujeres no se separan de aquellas personas que les producen tanto dolor y miseria. Lamentablemente, muchas de estas mujeres han desarrollado una dependencia marcada, debido a que están con sus parejas porque no solo dependen a nivel afectivo, sino a nivel económico, ya que se sienten vulnerables al no contar con los recursos con los cuales puedan mantenerse por sí mismas, y que a pesar de todo el dolor que les producen sus agresores, les dan lo que ellas necesitan. Es por ello, que las adolescentes mujeres van siguiendo dicho patrón que se ven reflejados en su manera de relacionarse con los demás e incluso cuando tienen sus parejas.

Por lo que, se presenta al bienestar psicológico como un factor protector que ayuda a las personas a sentirse bien consigo mismos, poniendo alto a las agresiones por parte del victimario, debido a que les brindan estrategias para frenar esta problemática. A través de este factor las personas pueden reconocer sus capacidades, habilidades y los recursos con los que cuentan, pero lo mejor es que si una persona posee un adecuado bienestar psicológico no permitirá que se cometa más abusos sobre ella y cortará de raíz con la violencia.

Asimismo, se realizaron investigaciones a nivel internacional sobre las variables del estudio. Tal y como refiere Latorre, Merlyn y Dousdebés (2017), en su estudio de

indagación asumieron como objetivo determinar la relación entre bienestar psicológico y codependencia en parejas que se encontraban en la etapa de la juventud. Dicho estudio estableció un diseño no experimental y correlacional, donde participaron 549 personas. Para evaluar se manejó la Escala de Bienestar psicológico (EBP) elaborado por Sánchez-Cánovas y el Instrumento de Codependencia (ICOD). Los resultados manifestaron que hubo una correlación inversa entre las variables del estudio ( $r=-.367$ ). Igualmente, Reyes (2018), en su investigación tuvo como objetivo conocer el nivel de dependencia emocional e intolerancia a la soledad de parejas que asisten a una iglesia; su estudio fue de tipo descriptiva y su muestra incluyó 52 personas. Asimismo, dicha investigación presentó un único instrumento ad hoc que fue elaborado por el propio investigador, este fue la prueba psicométrica IDE (Inventario de dependencia emocional). Finalmente se evidenció que el 38.4% de las mujeres ostentan un nivel alto de dependencia, y el 40.4% de la muestra total manifestó tener niveles de intolerancia a la soledad, ya que piensan que deberían tener una pareja para que puedan sentirse completos. Por su parte, Tulcanaza (2019) efectuó un estudio con la participación de 120 mujeres, donde tuvo como objetivo determinar la relación entre dependencia emocional y su influencia en el bienestar psicológico en mujeres de una iglesia. Para ello hizo uso del Inventario de Dependencia Emocional (ICOD) y la prueba de Bienestar Psicológico de Ryff. Los resultados evidenciaron una correlación baja entre las variables ( $r=-.063$ ), es decir, a mayor dependencia emocional menor bienestar psicológico.

De la misma forma se abordaron trabajos nacionales que fueron considerados como pieza fundamental de la presente investigación, se describen de la siguiente manera: Romero (2016) en el trabajo de investigación que realizó tuvo como objetivo establecer la relación entre el bienestar psicológico y la empatía cognitiva y afectiva en mujeres víctimas de violencia. A su vez, dicha investigación tuvo un diseño no experimental correlacional y la muestra estuvo constituida por 456 mujeres, para evaluar las variables se contaron con instrumentos de medición como la escala de Bienestar Psicológico (BIEPS-A) elaborada por María Casullo en el 2002 y la prueba de Empatía cognitiva y afectiva (TECA) elaborada por Belén López, Irene Fernández y Francisco Abad en el 2008. Asimismo, se evidenció una correlación muy significativa y directa ( $r = 0,47$ ) entre las variables del estudio. Del mismo modo, Fernández (2018), en su estudio de exploración planteó determinar la relación entre el bienestar psicológico y la resiliencia en escolares de secundaria víctimas de violencia. Para ello realizó una investigación correlacional y

trabajó con 276 escolares de ambos sexos, de edades que comprendían los 14 a 17 años; para medir cada variable hizo uso de la Escala de Bienestar Psicológico (BIEPS-A) elaborado por María Casullo y la escala de resiliencia (ER) elaborado por Wagnild y Young, adaptado en Perú por Novella. Finalmente, los resultados manifestaron que la relación entre bienestar psicológico y resiliencia obtuvo una correlación positiva baja  $r = 0,275$ . Siguiendo el mismo patrón de investigación, Alarcón (2019), en su investigación, trazó como objetivo comprobar la relación entre dependencia emocional hacia la pareja y bienestar psicológico en adolescentes mujeres víctimas de violencia y no violencia. Dicha investigación fue no experimental, correlacional y participaron 280 estudiantes del género femenino y se utilizaron instrumentos tales como la Escala de dependencia emocional (ACCA) elaborado por Anicama, Caballero, Cirilo y Aguirre en el 2013 y la escala de bienestar psicológico (BIEPS-J) elaborada por María Casullo, adaptado en Perú por Martínez y Morote en el 2012. Los efectos de la investigación manifestaron que existe un coeficiente de correlación inversa entre las variables ( $Rho = -,405$ ), de manera que, si las estudiantes manifiestan tener mayores niveles de dependencia emocional, generarán menores niveles de bienestar psicológico. Por último, Pasiche (2019) en el estudio de exploración que realizó, presentó como objetivo instituir la relación entre dependencia emocional y violencia contra la mujer. Por tal razón, su investigación fue correlacional y la cantidad de participantes fue de 135 mujeres; para medir las variables del estudio se utilizaron instrumentos tales como el Inventario de dependencia emocional (IDE) creado por Jesús Ayquipa y el Inventario de tipos de violencia contra el género femenino creado por James Tintaya en el 2017. Siendo así, se evidenció un coeficiente de correlación de ( $r = .750$ ) entre las variables de la investigación, perteneciendo a una significancia directa y fuerte.

Seligman y Csikszentmihalyi (citado por Gonzáles, 2004) refiere que la psicología positiva se centra en aspectos positivos como lo son el bienestar, felicidad, satisfacción, optimismo, esperanza, etc. (p. 85). Además de ello, tiene como finalidad conocer las fortalezas y virtudes de los sujetos y cómo influye éste en sus relaciones y en la sociedad. Por otro lado, Vera (citado por Gonzáles, 2004) señala que varios autores plantean reconceptualizar la experiencia traumática desde un enfoque sano que al basarse en procesos positivos de prevención considere las habilidades naturales de las personas de enfrentar, sobrellevar e incluso aprender y desarrollarse en los contextos más hostiles que puedan experimentar a lo largo de su existencia (p. 83). De manera que el bienestar



psicológico ayudará a las adolescentes que presenten dependencia emocional y sean víctimas de violencia familiar, desarrollando sus capacidades de sentirse bien consigo mismas, y ser autónomas en las decisiones que puedan tomar en su vida. Asimismo, la psicología positiva se enfoca en que las personas puedan desarrollar sus fortalezas y cualidades positivas que contribuyan a un óptimo funcionamiento y así tener una vida digna. Por su parte, Vera (citado por Gonzáles, 2004) menciona que las personas son capaces de adaptarse, de hallar sentido y de crecimiento personal frente a las experiencias traumáticas que hayan vivido (p. 83).

Cánovas (2017) refiere que el Hedonismo proviene de la doctrina filosófica de la escuela cirenaica y epicúreos, ésta nos habla acerca de la búsqueda del placer y la superación. Castro (2009) menciona que los estudios pioneros realizados por Bradburn en 1969 indican que la satisfacción está compuesta por el afecto positivo y negativo, y que las personas realizaban un juicio en referencia a su satisfacción entre el balance de estos afectos (p. 45).

La teoría del Modelo Multidimensional del Bienestar psicológico de Carol Ryff está calificada como un modelo precursor de la psicología positiva en tiempos actuales, además se puede aplicar en unión a otras corrientes de la psicología aplicada tal como la Gestalt, la Terapia Racional Emotiva, entre otras.

Páramo, Straniero, García, Torrecilla y Escalante (2011) refieren que Ryff trazó el Modelo Multidimensional del Bienestar Psicológico. Este modelo teórico nos habla acerca de las potencialidades que posee cada individuo, y cómo se asocia a variables tales como el sexo, edad, cultura, entre otros.

Ryff y Keyes (citado por Gaxiola y Palomar, 2016) manifiestan que los individuos que tienen un adecuado bienestar psicológico están bien consigo mismos y saben de las restricciones que poseen (p. 34). Así también, las personas que cuentan con este factor sabrán mantener relaciones interpersonales adecuadas con los que le rodean, se desenvuelven personalmente y desarrollan el manejo y control de su ambiente para el deleite de sus necesidades, tienen metas que son acompañadas por su perseverancia y producen aprendizajes para el desarrollo de sus habilidades personales.

De lo mencionado anteriormente, rescatamos que las personas presentarán recursos suficientes que los ayudarán a desenvolverse de manera óptima en las diferentes áreas de

su vida. En base a ello, afirmamos y nos concentramos en aquellas adolescentes mujeres que se encuentran expuestas a violencia familiar, en el sentido que, si se les enseña a adquirir un bienestar psicológico y potenciar día a día este factor protector, es muy probable que desarrollen capacidades que les ayuden a reducir los niveles de dependencia emocional.

Por otro lado, Páramo *et al.* (2011) aluden que las dimensiones propuestas por Ryff en su modelo respecto al bienestar psicológico son: Relaciones positivas, autonomía, auto aceptación, dominio del entorno, propósito de la vida y crecimiento personal (p. 9).

Casullo y Castro (2000), refieren que el bienestar psicológico es una particularidad esencialmente evaluativa que se encuentra relacionado con la apreciación de los resultados alcanzados en base a una forma de haber vivido (p. 45).

De lo mencionado por los autores podemos decir que el bienestar psicológico es el valor que cada ser humano se da a sí mismo, va más allá de sentirse bien personalmente, es la manera en cómo la persona sigue adelante a pesar de las múltiples dificultades que susciten a lo largo de toda su vida.

De igual manera, Casullo y Castro (2000), agruparon cuatro dimensiones de manera que lo describen de la siguiente forma: control de situaciones, es la capacidad de dirigir el contexto más cercano de manera eficaz, asimismo se relaciona con un adecuado control de impulsos; vínculos psicosociales, se describe como la capacidad de entablar relaciones positivas entre los individuos, de manera que se generen lazos de confianza; proyecto de vida, se relaciona a las metas y objetivos que tienen los individuos en el trayecto de su vida y la aceptación de sí mismo, es aceptarnos tal y como somos, es decir, la forma de ser de cada individuo.

Izquierdo y Gómez (2013) señalan que Platón propuso la expresión amor posesivo haciendo referencia a un amor nocivo en el cual las personas perseguían a otras como si fueran un objeto que podían devorar.

Por otro lado, la Teoría Conductual Cognitiva de Anicama agrupa cinco niveles de respuesta que se relacionan con el ambiente, estos son: motor, social, emocional, cognitivo y autonómico. De igual manera, existen nueve componentes de la dependencia emocional que se agrupan entre sí con los niveles de respuesta ya mencionados.

Anicama (citado por Gutiérrez, 2018) describe que la dependencia emocional engloba respuestas aprendidas gradualmente (pp. 28, 29). Es así que empieza por un primer nivel con una respuesta específica incondicionada que más adelante se transforma en una costumbre; en el segundo nivel la relación entre diferentes hábitos que se dan en un mismo contexto se transforma en un rasgo. Seguidamente, en el tercer y cuarto nivel los nueve rasgos agrupan a la dependencia emocional/independencia emocional en el cual se sigue un modelo jerárquico en referencia a la dependencia emocional.

Esta teoría plantea que la dependencia emocional será aprendida a través del paso del tiempo por medio de interacciones entre variables intervinientes y el ambiente. Relacionando el supuesto planteado en una familia donde se evidencia violencia familiar y la madre presenta dependencia emocional hacia su agresor, es muy probable que este patrón se repita en los hijos, especialmente en las mujeres al seguir el modelo instaurado en su hogar y proyectándolo más adelante en una posible relación. Asimismo, Castelló (citado por Aiquipa, 2012) sustenta la dependencia emocional a través del modelo teórico de vinculación afectiva como la unión que tiene el ser humano con otros, sintiendo la necesidad de conservar lazos continuos y presentando determinados grados en el vínculo que establezcan (p. 135).

Castelló (2014) menciona que la dependencia emocional es un patrón reiterado de un grupo de necesidades emocionales insatisfechas que necesitan ser cubiertas con otros individuos (p. 17). Siendo así, una persona dependiente presenta diferentes carencias afectivas que al no tenerlas las busca en otras personas a quienes se aferran y no quieren perderlas por nada del mundo. Dicha dependencia puede ser relevante en las personas al asumir un rol agresivo dependiente o un rol pasivo dependiente.

Castelló (2014) refiere que la persona dependiente a nivel emocional mantiene una relación de pareja inestable donde aporta más que la otra persona; de modo que, vive en la perdurable falta de correspondencia (p. 17). Igualmente, suele priorizar su vida amorosa y/o relación de pareja, deponiendo los compromisos que involucran otros aspectos de su vida; la mayoría de las veces su estado de ánimo tendrá una vinculación directa con el tipo de relación que se encuentre llevando. Dedicará la mayor parte de su tiempo a su pareja, descuidando incluso su aspecto personal tan solo porque sus pensamientos se centran en la aceptación o el rechazo por parte del otro.

Una persona que presenta indicadores de dependencia emocional se vuelve completamente ciega ante los malos tratos que pueda recibir por parte de su pareja, tratando de salvaguardar lo mejor de su relación por más que haya mayores evidencias negativas contra su persona. En referencia a las características que presenta la dependencia emocional; Bisquerra (2008) refiere lo siguiente: La indefensión es una de las peculiaridades que presenta la dependencia emocional como consecuencia de que las personas estuvieron sobreprotegidas y ello repercute en la falta de capacidad para tomar decisiones por su cuenta (pp. 177, 178).

El rol de los padres es fundamental al enseñarles autonomía a sus hijos(as), ya que si es los padres son demasiados sobreprotectores el menor no desarrollará de manera adecuada su autonomía, siempre dependerá de ellos o de alguien para tomar decisiones, ya que sentirá que sus decisiones necesitan ser aprobadas.

Lemos y Londoño (2006) plantearon 6 dimensiones de dependencia emocional, estas son: Modificación de planes, ansiedad de separación, miedo a la soledad, expresión afectiva a la pareja, expresión límite y búsqueda de atención (pp. 136,137).

Es por ello que la presente investigación genera la siguiente formulación del problema, ¿Cuál es la relación entre bienestar psicológico y dependencia emocional en adolescentes mujeres víctimas y no víctimas de violencia familiar de instituciones educativas estatales del distrito de Comas, 2019?

La presente investigación busca y pretende contribuir al conocimiento referente al bienestar psicológico como un elemento protector frente a la dependencia emocional en adolescentes mujeres víctimas y no víctimas de violencia familiar, puesto que si una persona cuenta con un adecuado bienestar psicológico sabrá manejar de modo positivo situaciones conflictivas en las que se pueda encontrar, por más que demanden esfuerzos físicos, mentales y sociales. Por otro lado, contar con un óptimo nivel de bienestar psicológico brindará a la persona capacidades esenciales para que se desarrolle en los distintos ámbitos que ejerza en su vida. Así también, la relevancia social de la presente investigación indica que en los últimos años se han registrado mayores porcentajes de incidencias con relación a violencia familiar. De modo que, la dependencia emocional es un componente de riesgo que presenta esta problemática, ya que la población no tiene una adecuada salud mental. De igual importancia, para obtener el cumplimiento de los objetivos trazados se contará con dos instrumentos psicométricos para medir cada

variable; para examinar el bienestar psicológico se utilizará la escala BIEPS-J y para evaluar la dependencia emocional se hará uso del cuestionario de dependencia emocional (CDE). Luego se procesarán los puntajes obtenidos de la aplicación de las pruebas al programa SPSS para así conocer la relación entre las variables y los niveles de éstas que presentan las adolescentes. Los resultados del presente estudio de investigación serán otorgados a los directores de las Instituciones Educativas del distrito de Comas que participarán en el proceso de evaluación, con la intención de que se puedan tomar las medidas correspondientes frente a la problemática de dependencia emocional en adolescentes mujeres víctimas y no víctimas de violencia familiar. Asimismo, la presente investigación busca inspirar a otros investigadores a que realicen más estudios sobre el rol fundamental que cumple el bienestar psicológico a fin de disminuir los niveles de dependencia emocional.

La presente investigación plantea como hipótesis general: Existe relación estadísticamente significativa e inversa entre bienestar psicológico y dependencia emocional en adolescentes mujeres víctimas y no víctimas de violencia familiar de instituciones educativas estatales del distrito de Comas, 2019 y las hipótesis específicas son: a) Existe relación estadísticamente significativa y directa entre bienestar psicológico y dependencia emocional en su dimensión miedo a la soledad; b) Existe relación estadísticamente significativa e inversa entre dependencia emocional y bienestar psicológico en su dimensión aceptación en este grupo de adolescentes; c) Existen diferencias significativas en el bienestar psicológico y dependencia emocional en este grupo humano.

Por otra parte, tiene como objetivo general: Determinar la relación entre bienestar psicológico y dependencia emocional en adolescentes mujeres víctimas y no víctimas de violencia familiar de instituciones educativas estatales del distrito de Comas, 2019. Siendo los objetivos específicos: a) Identificar la relación entre bienestar psicológico y dependencia emocional en su dimensión miedo a la soledad en este grupo humano, así como b) Identificar la relación entre dependencia emocional y bienestar psicológico en su dimensión aceptación. c) Comparar las diferencias en el bienestar psicológico y dependencia emocional en este grupo de adolescentes; d) Describir los niveles de bienestar psicológico y dependencia emocional en este grupo de estudiantes, según tipo de familia. d) Describir los niveles de bienestar psicológico y dependencia emocional en este grupo de personas, según tiempo de violencia expuesta.

## II. MÉTODO

### 2.1 Tipo y diseño de investigación

#### Enfoque de investigación

El estudio es de enfoque cuantitativo. Sarduy (2007) menciona que este estudio se centra en recopilar, procesar y examinar datos cuantitativos de las variables exploradas. Además, busca establecer la relación entre éstas (p. 5).

#### Diseño de investigación

La investigación se ubica en el diseño no experimental, transversal y correlacional. Según Hernández y Mendoza (2018) manifiestan que la investigación no experimental se efectúa sin manipular las variables de manera intencional, su finalidad es observar y medir los fenómenos que se dan en su ámbito natural para luego ser analizadas (p. 174).

#### Nivel de investigación

El estudio presenta un nivel básico. Tam, Vera y Oliveros (2008) indican que esta investigación se centra en generar conocimientos (p. 146).

#### Tipo de investigación

El trabajo realizado pertenece a una investigación correlacional. Tal y como lo señalan Sousa, Driessnack y Costa (2007), los diseños de correlación son transversales y se utilizan para explorar si los cambios en una o más variables se relacionan a los cambios en otras variables (p. 3).

Figura 1

*Simbología del diseño correlacional*

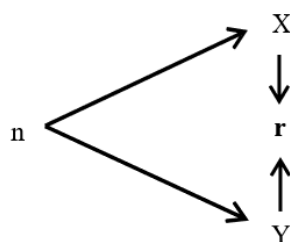

*Nota.* n = Muestra, X = Bienestar psicológico, Y = Dependencia emocional, R = Relación.

Sanca (2011) refiere que la investigación correlacional establece la relación entre las variables de un lugar que es objeto de estudio, además se miden los coeficientes de correlación (p. 622).

## 2.2 Operacionalización de variables

**Variable 1:** El bienestar psicológico es la capacidad que posee el ser humano de estar bien consigo mismo y con los que le rodean en cualquier circunstancia (Casullo y Castro, 2000, p. 45). Dicha variable fue evaluada a través de los puntajes adquiridos de la escala BIEPS-J de María Casullo y Alejandro Castro, quienes establecen cuatro dimensiones: Control (ítems 1, 5, 10, 13), vínculos (ítems 2, 8, 11), proyectos (ítems 3, 6, 9) y aceptación (ítems 4, 7, 9); está compuesta por 13 ítems y su nivel de medición es ordinal.

**Variable 2:** La dependencia emocional es un esquema reiterado de necesidades emocionales que no han sido satisfechas, por eso tratan de ser cubiertas urgentemente por terceras personas (Castelló, 2014, p. 17). Esta variable fue medida a través de los puntajes conseguidos del CDE de Mariantonia Lemos y Nora Londoño, quienes determinan seis dimensiones: Ansiedad de separación (ítems 2, 6, 7, 8, 13, 15, 17), expresión afectiva a la pareja (ítems 5, 11, 12, 14), modificación de planes (ítems 16, 21, 22, 23), miedo a la soledad (ítems 1, 18, 19), expresión límite (ítems 9, 10, 20) y búsqueda de atención (ítems 3, 4); está compuesta por 23 ítems y su nivel de medición es ordinal.

## 2.3 Población, muestra y muestreo

### Población

Hernández, Fernández y Baptista (*s.f.*) delimitan a la población como el conjunto de personas que coinciden con determinadas características (p. 174). Por eso se trabajaron en tres Instituciones Educativas estatales localizadas en el distrito de Comas y pertenecientes a la UGEL 04. Siendo así, la población total es de 708 estudiantes.

Tabla 1  
*Estudiantes mujeres matriculadas en el periodo 2019*

Institución Educativa	4to Grado	5to Grado	Total
Institución Educativa N° 1	57	32	89
Institución Educativa N° 2	70	72	142
Institución Educativa N° 3	257	220	477

*Fuente: Reportes brindados por la autoridad de cada colegio*

## **Muestra**

Se evaluaron únicamente a adolescentes mujeres que cursan el 4to y 5to grado de secundaria y a quienes cumplían con las características que se plantearon en los criterios de inclusión y exclusión, la muestra estará conformada por 250 estudiantes. Aguilar (2005) expresa el siguiente cálculo muestral:

Figura 2

*Fórmula para calcular la muestra*

$$n = \frac{N Z^2 S^2}{d^2 (N-1) + Z^2 S^2}$$

*Nota.* Fórmula para calcular la muestra. n: Tamaño de la muestra; N: Tamaño de la población; Z: Nivel de confianza; S<sup>2</sup>: Varianza de la población; d: Nivel de precisión absoluta.

## **Muestreo**

En el actual trabajo se hará uso de la técnica de muestreo no probabilístico por conveniencia. Por su parte, Otzen y Mantareola (2017) señalan que este tipo de muestreo permite seleccionar a aquellos que accedan participar en la investigación y a los que se encuentren accesibles y próximos al investigador (p. 230).

### **Criterio de inclusión**

- Estudiantes mujeres con edades que oscilen entre 15 y 17 años.
- Estudiantes mujeres de 4to y 5to grado de educación secundaria.
- Estudiantes mujeres que hayan afirmado presentar indicadores de violencia familiar a través del tamizaje.

### **Criterio de exclusión**

- Estudiantes mujeres que marquen dos opciones de respuestas en un mismo ítem.
- Estudiantes mujeres que al momento de desarrollar los instrumentos lo hagan de manera equívoca y/o presenten desinterés.
- Estudiantes mujeres que presenten dificultades físicas e intelectuales que le impidan resolver los instrumentos de evaluación.



## **2.4 Técnicas e instrumentos de recolección de datos, validez y confiabilidad**

### **Técnicas**

Se hará uso de la técnica de la encuesta. Casas, Repullo y Donado (2003) describen a la encuesta como una técnica que se usa para el procedimiento de una investigación, permitiendo lograr y producir datos de forma rápida y efectiva (p. 143).

### **Instrumentos de recolección de datos**

#### **Ficha técnica**

Nombre de la prueba	: Cuestionario de Tamizaje de Violencia Intrafamiliar
Autores	: Minsa (2008)
Adaptación	: Flor de Belén Angulla Reátegui (2017)
Objetivo	: Determinar víctimas de violencia intrafamiliar
Tipo de aplicación	: Individual y colectiva
Tiempo	: 10 minutos aproximadamente
Estructuración	: 16 ítems
Aplicación	: Adolescentes

#### **Consigna de aplicación**

La aplicación del cuestionario de tamizaje puede darse de manera individual y colectiva, con una duración de 10 minutos aproximadamente; se les pide a los participantes que respondan de manera consciente y verídica.

#### **Ficha técnica**

Nombre de la prueba	: Escala de Bienestar Psicológico (BIEPS – J)
Autores	: María Casullo y Alejandro Castro
Procedencia	: Argentina
Año	: 2000
Objetivo	: Medir el nivel de bienestar psicológico
Tipo de aplicación	: Individual y colectiva
Tiempo	: 10 minutos aproximadamente
Estructuración	: 13 ítems y 4 dimensiones
Aplicación	: Adolescentes

### **Consigna de aplicación**

La aplicación de la escala se puede efectuar de modo individual y colectiva, dura entre 10 a 15 minutos aproximadamente y se les pide a las participantes que lean los enunciados y marquen su respuesta según lo estimen pertinente.

### **Calificación del instrumento**

Cada respuesta representa un determinado código, de modo que se efectúa la suma total, estableciendo el percentil y con la ayuda de los niveles del rango de la variable se obtiene el nivel general del bienestar psicológico y el de sus dimensiones.

### **Reseña histórica**

Casullo y Castro (2000) mencionan que formularon sus ítems considerando 5 de las 6 dimensiones propuestas por Ryff (p. 47). Siendo así, se basaron en las propuestas teóricas de Ryff y consideraron los aspectos salugénicos de la variable de estudio.

### **Propiedades psicométricas originales**

Casullo y Castro (2000) construyeron la escala BIEPS-J en Argentina, su muestra la conformaron 1270 adolescentes de ambos sexos con edades desde los 13 a 18 años. Realizaron el análisis factorial compuesto por 20 ítems, donde se afirmó que la matriz de correlaciones era idónea para el análisis realizado (Test de esfericidad de Bartlett = 1.343,  $p < 0,0001$  y el índice de adecuación de Kaiser Meyer Olkin = 0,72). Asimismo, se eliminaron 7 ítems de los 20 que se plantearon, ya que saturaban con un valor muy alto más de un factor. Por último, se señaló que existen 4 dimensiones bien diferenciadas que explican el 51% de la varianza, indicando que eran respectivamente independientes entre sí y la confiabilidad total del Alfa de Cronbach fue de 0.74.

### **Propiedades psicométricas peruanas**

Acurio (2018) en su investigación realizó la validez de constructo por medio del análisis factorial confirmatorio (AFC), de modo que el valor de  $\chi^2$  es 181, gl equivale a 61 y el nivel de significancia es de  $p < 0,001$ ; además  $\chi^2/df$  presenta un valor de 0,853. Los valores de: CFI = 0,853; TLI = 0,805; SRMR = 0,0465; RMSEA = 0,0633; Lower = 0,0524 y Upper = 0,0745.

## **Propiedades psicométricas del piloto**

En el presente estudio se empleó una prueba piloto (80 estudiantes) y se consiguió un coeficiente de confiabilidad de 0,650 perteneciendo a una fiabilidad buena según Altman (citado por Torres y Perera, 2009, p. 100). De igual manera, se identificaron evidencias de validez a través de la V de Aiken donde se obtuvieron valores entre 0.88 y 1.

## **Ficha técnica**

Nombre de la prueba	: Cuestionario de Dependencia Emocional (CDE)
Autores	: Nora Londoño Arredondo y Mariantonia Lemos
Procedencia	: Colombia
Año	: 2006
Objetivo	: Medir el nivel de dependencia emocional
Tipo de aplicación	: Individual y colectiva
Tiempo	: 15 minutos aproximadamente
Estructuración	: 23 ítems y 6 dimensiones
Aplicación	: Adolescentes

## **Consigna de aplicación**

La aplicación del cuestionario puede realizarse de manera individual y colectiva, dura entre 15 a 20 minutos aproximadamente y se les solicita a las participantes que lean las afirmaciones y marquen su respuesta en base a la respuesta que más las describa.

## **Calificación del instrumento**

Se efectúa la suma de las respuestas obteniendo así el puntaje directo, luego es transferido a los percentiles, obteniendo así el nivel general de dependencia emocional y el de sus dimensiones.

## **Reseña histórica**

Lemos, Vásquez y Román (2019) refieren que antes de ser creado el CDE, han existido instrumentos que han medido constructos parecidos como en el caso del Test de Perfil Relacional (TPR) elaborado por Bornstein y el Inventario de Dependencia Interpersonal elaborado por Hirschfeld. Asimismo, el CDE ha servido como base teórica de los instrumentos creados por Aiquipa y Urbiola.

### **Propiedades psicométricas originales**

Lemos y Londoño (2006) indican que la muestra la constituyeron 815 individuos con edades desde los 16 a 55 años. En un inicio el nivel de confiabilidad fue de 0.950 para 66 ítems y 4 dimensiones, pero al realizar el análisis factorial el Alfa de Cronbach se alcanzó un puntaje de 0.927, con 23 ítems y 6 dimensiones que se encontraban en un nivel de confiabilidad entre 0.871 y 0.617.

### **Propiedades psicométricas peruanas**

Angulo (2017) en su investigación efectuó el análisis factorial confirmatorio, adquiriendo un valor de  $\chi^2 = 635,156$ ,  $gl = 215$  y el valor de  $\chi^2/gl$  alcanzó un valor de 2,95. Asimismo, los valores de: RMSEA = 0,068, GFI = 0,980 y NFI = 0,971.

### **Propiedades psicométricas del piloto**

Para el presente estudio se empleó una prueba piloto y se alcanzó un coeficiente de confiabilidad de 0,889 a través del Alfa de Cronbach, perteneciendo a una fiabilidad muy buena según Altman (citado por Torres y Perera, 2009, p. 100). De la misma manera, se identificaron evidencias a través de la V de Aiken por medio de 8 jueces expertos para que evaluaran las áreas de relevancia, pertinencia y claridad que poseía cada ítem; y se obtuvieron valores entre 0.88 y 1.

## **2.5 Procedimiento**

En una primera instancia se realizó la búsqueda de información referente a las variables planteadas en el estudio, se abordaron antecedentes y teorías que fundamentaban el origen de las variables. Así también, se plantearon las hipótesis y los objetivos. Posteriormente, se realizó la selección de los instrumentos y se pidió la autorización de los autores para poder hacer uso de ello. También se solicitó el permiso adecuado a los directores de cada escuela en la cual se pretendía aplicar los instrumentos, al obtener el permiso se realizaron las coordinaciones respectivas para poder evaluar a los estudiantes. Antes de evaluar a las estudiantes se les informó acerca de su participación y se les explicó sobre el asentimiento informado. Al terminar las evaluaciones las respuestas fueron codificadas en una base de datos y se utilizaron los métodos estadísticos respectivos para obtener los resultados de los objetivos planteados. Al obtener ello se procedió a interpretar los resultados y se hizo la discusión y conclusión del estudio.

## **2.6 Método de análisis de datos**

Se aplicó un tamizaje de violencia y se emplearon dos instrumentos psicométricos con el fin de recopilar información. Una vez que se terminó de evaluar, se realizó el procesamiento de respuestas utilizando el programa Office Microsoft Excel 2016 y cuando se tuvo la data completa de las respuestas se hizo uso del programa SPSS versión 26 para hallar el valor de la prueba de normalidad y así conocer que coeficiente de correlación se utilizaría para determinar la relación entre las variables del estudio. Shapiro y Wilk (citado por Gonzales, 2007) mencionan que la prueba de Shapiro-Wilk sirve para probar la normalidad univariada. De modo que, se utilizará esta prueba para conocer si los resultados se ajustan o no a una distribución normal. Shapiro (citado por Mehmet, 2003) refiere que la prueba de Shapiro-Wilks se ha convertido en la prueba de normalidad preferida debido a sus buenas propiedades de potencia en comparación con una amplia gama de pruebas alternativas. Asimismo, para obtener el análisis comparativo se hizo uso de la prueba de U de Mann – Whitney el cual se utiliza para comparar datos no paramétricos. Finalmente, se utilizó el coeficiente Rho de Spearman (datos con distribución no paramétrica).

## **2.7 Aspectos éticos**

La estructura metodológica del estudio presenta las referencias bibliográficas que se utilizan para citar textos, tomando como base el estilo APA. Se solicitaron los permisos de autorización respectivos por parte de los autores de los instrumentos para así aplicarlos y también se presentó la validación a jurados expertos para corregir lo que se crea conveniente. También, se presentaron los permisos para aplicar los instrumentos a los directores de las escuelas que formarían parte de la investigación.

Según el Colegio de Psicólogos del Perú (2017) menciona que, en el ejercicio profesional de la psicología, las aspiraciones se realizan a través de los criterios de beneficencia que busca hacer el bien a las personas y no beneficencia que se centra en evitar cualquier forma de daño. De igual modo, según la declaración de Helsinki en 1964 se les informó a las estudiantes sobre el asentimiento informado y la finalidad de la investigación, dando la oportunidad de que realicen preguntas si tienen dudas por aclarar y decidiendo participar de manera voluntaria. Finalmente, se les hizo saber que la información que brinden sería confidencial y que su identidad sería resguardada. El presente trabajo se

desarrolló haciendo uso de los cuatro principios de la bioética de Beauchamp y Childress (2011), estos principios son: “respeto a la autonomía, no maleficencia, beneficencia y justicia” (p. 4). El principio de autonomía porque las estudiantes decidirán si participan o no en la investigación, el principio de no maleficencia puesto que no se pretende generar daño alguno a las estudiantes, el principio de beneficencia porque los resultados del estudio serán entregados a los directores de las escuelas y el principio de justicia porque a través de esta investigación no se generará ningún tipo de acto discriminatorio a los participantes.

### III. RESULTADOS

Tabla 2  
*Prueba de bondad de ajuste de Shapiro-Wilk*

<b>Variables</b>	<b>N</b>	<b>S-W</b>	<b>P</b>
<b>Bienestar psicológico</b>	250	,893	,000
Control	250	,845	,000
Vínculos	250	,820	,000
Proyectos	250	,770	,000
Aceptación	250	,878	,000
<b>Dependencia emocional</b>	250	,883	,000
Ansiedad de separación	250	,811	,000
Expresión afectiva a la pareja	250	,903	,000
Modificación de planes	250	,774	,000
Miedo a la soledad	250	,877	,000
Expresión límite	250	,603	,000
Búsqueda de atención	250	,868	,000

*Nota.* En la tabla 2 se establece que los valores de la prueba Shapiro-Wilk evidencian que las variables no se ajustan a una distribución normal, debido a que el nivel de significancia es menor a 0,05 ( $p=0,000$ ), de modo que se utilizarán estadísticos no paramétricos. Por su parte, Mohd y Bee (2011) mencionan que la prueba de Shapiro-Wilk es la más eficaz para todos los tipos de distribución y tamaños de muestra, mientras que la prueba de Kolmogorov-Smirnov es la prueba menos poderosa.

Tabla 3  
*Correlación entre Bienestar psicológico y Dependencia emocional*

<b>Variable</b>	<b>Estadístico</b>	<b>Dependencia Emocional</b>	<b>r<sup>2</sup></b>
<b>Bienestar psicológico</b>	Rho	-,409**	0,167281
	P	,000	

*Nota.* En la tabla 3 evidenciamos una correlación significativa, inversa y de intensidad media entre bienestar psicológico y dependencia emocional ( $r=-0,409$ ;  $p<0,05$ ). Mondragón (2014) refiere que una correlación inversa se da cuando al crecer una variable la otra decrece y viceversa. Asimismo, según Mondragón (2014) existe una correlación y/o intensidad negativa media cuando los puntajes se ubican entre -0,11 y -0,50. Por otro lado, el tamaño del efecto es pequeño. Cohen (citado por Castillo y Alegre, 2015) refiere que el tamaño del efecto es el grado en el que el fenómeno se presenta en una población. De igual manera, Cohen (1998) refiere que el tamaño del efecto es pequeño cuando el

rango de r se sitúa entre 0.10 y 0.30, es mediano cuando el rango de r se sitúa entre 0.30 y 0.50 y es grande cuando el rango de r es mayor a 0.50.

Tabla 4  
*Correlación entre Bienestar psicológico y dependencia emocional en su dimensión miedo a la soledad*

Variable	Estadístico	Miedo a la soledad	r <sup>2</sup>
<b>Bienestar psicológico</b>	Rho <i>p</i>	-,376** ,000	0,141376

*Nota.* En la tabla 4 se observa una correlación significativa, inversa y de intensidad media entre bienestar psicológico y dependencia emocional en su dimensión miedo a la soledad ( $r=-0,376$ ;  $p<0.05$ ). Mondragón (2014) refiere que una correlación y/o intensidad negativa media es cuando los puntajes se ubican entre -0,11 y -0,50. Así también, el tamaño del efecto es pequeño. Cohen (1998) refiere que el tamaño del efecto es pequeño cuando el rango de r se sitúa entre 0.10 y 0.30.

Tabla 5  
*Correlación entre Dependencia emocional y Bienestar psicológico en su dimensión Aceptación*

Variable	Estadístico	Aceptación	r <sup>2</sup>
<b>Dependencia emocional</b>	Rho <i>P</i>	-,391** ,000	0,152881

*Nota.* En la tabla 5 se aprecia una correlación significativa, inversa y de intensidad media entre dependencia emocional y bienestar psicológico en su dimensión aceptación ( $r=-0,391$ ;  $p<0.05$ ). Mondragón (2014) sostiene que una correlación y/o intensidad negativa media es cuando los puntajes se ubican entre -0,11 y -0,50. Asimismo, el tamaño del efecto es pequeño. Cohen (1998) refiere que el tamaño del efecto es pequeño cuando el rango de r se sitúa entre 0.10 y 0.30.

Tabla 6  
*Diferencias en el Bienestar psicológico según víctimas y no víctimas de violencia*

	¿Actualmente es víctima de violencia familiar?	n	ME	U	P
Bienestar psicológico	Sí	121	114,39		
	No	129	<b>135,92</b>	<b>6460,500</b>	0,018
	Total	250			

*n:* Muestra; *ME:* Media; *U:* U de Mann Whitney; *p:* grado de significancia



*Nota.* En la tabla 6 se puede observar que existen diferencias significativas en el nivel de bienestar psicológico ( $p < 0.05$ ), ( $U = 6460,500$ ) evidenciándose una mayor frecuencia en aquellas adolescentes que no son víctimas de violencia familiar, representando una ( $ME = 135,92$ ).

Tabla 7  
*Diferencias en la Dependencia emocional según víctimas y no víctimas de violencia*

	¿Actualmente es víctima de violencia familiar?	n	ME	U	P
Dependencia emocional	Sí	121	<b>141,45</b>		
	No	129	110,54	<b>5874,500</b>	0,001
	Total	250			

*n: Muestra; ME: Media; U: U de Mann Whitney; p: grado de significancia*

*Nota.* En la tabla 7 se puede observar que existen diferencias significativas en el nivel de dependencia emocional ( $p < 0.05$ ), ( $U = 5874,500$ ) evidenciándose una mayor frecuencia en aquellas adolescentes que son víctimas de violencia familiar, representando una ( $ME = 141,45$ ).

Tabla 8  
*Niveles de Bienestar psicológico según tipo de familia*

			Niveles de Bienestar Psicológico			
			Bajo	Promedio	Alto	Total
Tipo de familia	Monoparental	Fx	9	24	21	54
		%	13,6%	24,7%	24,1%	21,6%
	Nuclear	Fx	26	37	47	110
		%	39,4%	38,1%	54,0%	44,0%
	Extensa	Fx	16	28	11	55
		%	24,2%	28,9%	12,6%	22,0%
	Padres separados	Fx	15	8	8	31
		%	22,7%	8,2%	9,2%	12,4%
Total		Fx	66	97	87	250
		%	100,0%	100,0%	100,0%	100,0%

*Nota.* En la tabla 8 evidenciamos que los niveles de bienestar psicológico según el tipo de familia son representados en mayor porcentaje en el siguiente orden: el 22,7% de estudiantes pertenecientes a una familia de padres separados poseen un nivel bajo, el 24,7% de estudiantes que pertenecen a una familia monoparental y el 28,9% de estudiantes que pertenecen a una familia extensa cuentan con un nivel promedio y el 54% de estudiantes pertenecientes a una familia nuclear asumen un nivel alto.

Tabla 9  
Niveles de Dependencia emocional según tipo de familia

			Niveles de Dependencia Emocional			
			Bajo	Medio	Alto	Total
<b>Tipo de familia</b>	Monoparental	Fx	13	24	17	54
		%	20,0%	19,2%	28,3%	21,6%
	Nuclear	Fx	36	53	21	110
		%	55,4%	42,4%	35,0%	44,0%
	Extensa	Fx	10	34	11	55
		%	15,4%	27,2%	18,3%	22,0%
	Padres separados	Fx	6	14	11	31
		%	9,2%	11,2%	18,3%	12,4%
<b>Total</b>		Fx	65	125	60	250
		%	100,0%	100,0%	100,0%	100,0%

*Nota.* En la tabla 9 se observa que los niveles de dependencia emocional según el tipo de familia son representados en mayor porcentaje de la siguiente forma: el 19,2% de estudiantes provenientes de una familia monoparental, el 42,4% de estudiantes pertenecientes a una familia nuclear, el 27,2% de estudiantes que conforman una familia extensa y el 11,2% de estudiantes que tienen familias de padres separados cuentan con un nivel medio.

Tabla 10  
Niveles de Bienestar psicológico según tiempo de violencia expuesta

			Niveles de Bienestar Psicológico			
			Bajo	Promedio	Alto	Total
Tiempo de violencia expuesta	No presenta violencia	Fx	27	51	52	130
		%	40,9%	52,6%	59,8%	52,0%
	Menor a 5 meses	Fx	10	20	10	40
		%	15,2%	20,6%	11,5%	16,0%
	Entre 6 y 11 meses	Fx	9	8	10	27
		%	13,6%	8,2%	11,5%	10,8%
	Entre 1 y 2 años	Fx	11	11	10	32
		%	16,7%	11,3%	11,5%	12,8%
	Mayor a 3 años	Fx	9	7	5	21
		%	13,6%	7,2%	5,7%	8,4%
<b>Total</b>		Fx	66	97	87	250
		%	100,0%	100,0%	100,0%	100,0%

*Nota.* En la tabla 10 podemos distinguir los niveles de bienestar psicológico según tiempo de violencia expuesta, dándose en un mayor porcentaje de la siguiente forma: el 13,6% y el 16,7% de estudiantes cuentan con un nivel bajo en referencia a un tiempo de exposición a violencia mayor a 3 años, y entre 1 y 2 años respectivamente. Asimismo, el 11,3% y el

20,6% de estudiantes tienen un nivel promedio en referencia a un tiempo de exposición a violencia entre 1 y 2 años, y menor a 5 meses respectivamente. Finalmente, el 11,5% de estudiantes con exposición a violencia entre 6 y 11 meses poseen un nivel alto.

Tabla 11  
*Niveles de Dependencia emocional según tiempo de violencia expuesta*

			Niveles de Dependencia Emocional			
			Bajo	Medio	Alto	Total
Tiempo de violencia expuesta	No presenta violencia	Fx	46	61	23	130
		%	70,8%	48,8%	38,3%	52,0%
	Menor a 5 meses	Fx	9	20	11	40
		%	13,8%	16,0%	18,3%	16,0%
	Entre 6 y 11 meses	Fx	7	11	9	27
		%	10,8%	8,8%	15,02%	10,8%
	Entre 1 y 2 años	Fx	2	19	11	32
		%	3,1%	15,2%	18,3%	12,8%
	Mayor a 3 años	Fx	1	14	6	21
		%	1,5%	11,2%	10,0%	8,4%
Total		Fx	65	125	60	250
		%	100,0%	100,0%	100,0%	100,0%

*Nota.* En la tabla 11 se puede percatar que los niveles de dependencia emocional según tiempo de violencia que predominan más según el porcentaje se dan de la siguiente manera: el 16% de estudiantes expuestas a violencia menor a 5 meses, el 8,8% de estudiantes expuestas a violencia 6 y 11 meses, el 15,2% de estudiantes expuestas a violencia entre 1 y 2 años, y el 11,2% de estudiantes expuestas a violencia mayor a 3 años poseen un nivel medio de dependencia emocional respectivamente.

#### IV. DISCUSIÓN

La actual investigación consideró como objetivo general determinar la relación entre bienestar psicológico y dependencia emocional en adolescentes mujeres víctimas y no víctimas de violencia familiar de instituciones educativas estatales del distrito de Comas, 2019. Siendo así, tras haber realizado el análisis se obtuvieron los resultados del estudio y se procedió a realizar la discusión.

En referencia al objetivo general se efectuó el análisis de correlación de Spearman, donde se obtuvo una correlación significativa e inversa entre bienestar psicológico y dependencia emocional ( $r=-,409$ ). Este resultado guarda relación con la investigación de Latorre, Merlyn y Dousdebés (2017) quienes determinaron una correlación inversa entre bienestar psicológico y codependencia ( $r=-,367$ ). Así también, Álvarez y Maldonado (2017) hallaron una correlación inversa entre funcionamiento familiar y dependencia emocional ( $r=-,246$ ) en estudiantes universitarios. Al igual que Palma (2017) quien determinó una correlación inversa entre clima social familiar y dependencia emocional ( $r=-,309$ ) en mujeres víctimas de violencia familiar. Por su parte, Alarcón (2019) identificó una correlación inversa entre dependencia emocional y bienestar psicológico ( $r=-,405$ ) en adolescentes mujeres, interpretándose que, a mayores niveles de dependencia emocional, menores niveles de bienestar psicológico. Mientras que en el estudio de Pasiche (2019) se encontró una correlación directa entre dependencia emocional y violencia contra la mujer de 20 a 40 años ( $r=,750$ ). Asimismo, en el estudio de Espino (2017) se encontró una correlación directa entre violencia familiar y dependencia emocional ( $r=,556$ ) en estudiantes de secundaria. Por otro lado, en la investigación realizada por Tulcanaza (2019) no se determinó la correlación entre dependencia emocional y bienestar psicológico ( $r=-,063$ ). Seligman y Csikszentmihalyi (2000) manifiestan que el ámbito de la psicología positiva a nivel de materia se abarca sobre las experiencias subjetivas valoradas: bienestar y satisfacción (en el pasado); esperanza y optimismo (para el futuro); y flujo y felicidad (en el presente). De manera personal, se trata de rasgos positivos: la capacidad de amor y vocación, coraje, habilidad interpersonal, sensibilidad estética, perseverancia, perdón, originalidad, mentalidad futura, espiritualidad, alto talento y sabiduría. Por su parte, Romero, Brustad y García (2007) mencionan que Ryff y Keyes asociaron el bienestar psicológico con contar con un propósito de vida, de manera que las personas que adquieran el significado de sus vidas se plantearán metas por cumplir. Siendo así, si el individuo contara con un apropiado

bienestar psicológico tendría mayores oportunidades de encontrarse bien consigo mismo y con los demás; determinaría ciertas metas que las trataría de cumplir ya que estaría en busca de resultados favorables para su persona.

Respecto a la relación entre bienestar psicológico y dependencia emocional en su dimensión miedo a la soledad se evidenció una correlación significativa e inversa ( $r=-0,376$ ). Según Palma (2017) encontró una correlación inversa entre clima social familiar y dependencia emocional en su dimensión miedo a la soledad ( $r=-,258$ ). De igual modo, Alarcón (2019) halló una correlación inversa entre bienestar psicológico y dependencia emocional en su dimensión miedo a la soledad ( $r=,187$ ). Asimismo, Álvarez y Maldonado (2017) determinaron una correlación inversa entre funcionamiento familiar y dependencia emocional en su dimensión miedo a la soledad o abandono ( $r=-,018$ ). Por otro lado, Sevilla (2018) determinó una correlación directa entre las modalidades de violencia (*física, sexual, amenazas, verbal/emocional y relacional*) y dependencia emocional en su dimensión miedo a la soledad ( $r=,14$ ;  $r=,21$ ;  $r=,23$ ;  $r=,27$ ;  $r=,28$ ). De igual manera, Pasiche (2019) halló una correlación directa entre violencia contra la mujer y dependencia emocional en su dimensión miedo e intolerancia a la soledad ( $r=,728$ ). Así también, Espino (2017) en su estudio encontró una correlación directa entre los tipos de violencia (*física y psicológica*) y dependencia emocional en su dimensión miedo a la soledad ( $r=,403$  y  $0=,521$ ) respectivamente. Por su parte, Romero, Brustad y García (2007) manifiestan que el bienestar psicológico se ha centrado en desarrollar las capacidades y el crecimiento personal del individuo (pp. 34, 35). De esta manera podemos sostener que la dependencia emocional u otros factores negativos que traten de causar ciertos estragos en la vida de las personas se verían frenados si el ser humano poseyera un bienestar psicológico bueno. De igual manera, las adolescentes que cuenten con este factor protector podrían resistir y salir adelante al encontrarse en una situación de violencia debido a que sabrían cómo manejar su entorno, viendo en cada situación la oportunidad de salir adelante.

En relación entre dependencia emocional y bienestar psicológico en su dimensión aceptación se evidenció una correlación significativa e inversa ( $r=-0,391$ ). De igual manera, Alarcón (2019) determinó una correlación inversa al relacionar dependencia emocional y bienestar psicológico en su dimensión aceptación ( $r=-,291$ ). Así también, Ojeda (2018) determinó una correlación inversa entre acoso escolar y bienestar psicológico en su dimensión aceptación de sí mismo ( $r=-,350$ ). Por otra parte, en la

investigación de Romero (2016) se determinó la correlación directa entre estrés empático y bienestar psicológico en su dimensión aceptación ( $r=,198$ ). Anicama (2016) sustenta que la dependencia emocional es una de las dificultades que se dan con frecuencia durante la adolescencia y juventud, así como el incremento de casos respecto a esta problemática. Las personas dependientes suelen distorsionar la percepción del amor como si esta fuera una necesidad indispensable para vivir, no distinguen la idea de vivir sin pareja debido a su miedo excesivo (p. 85). Según lo expresado por Anicama es muy probable que las adolescentes que cuenten con dependencia emocional se vean afectadas a nivel cognitivo, conductual y emocional. Por ello, la dependencia emocional generaría ciertas secuelas en la vida de las personas, debido a que estas no se encontrarían en la capacidad de tomar decisiones por sí solos ni mucho menos tratar de mejorar su condición, siempre estarían esperando a otros para que aprueben o deleguen decisiones por ellos.

Respecto al bienestar psicológico existen diferencias significativas ( $p < 0.05$ ), ( $U = 6460,500$ ) evidenciándose una mayor frecuencia en adolescentes no víctimas de violencia familiar ( $ME = 135,92$ ). Por su parte, Alarcón (2019) no encontró diferencias significativas según condición de la mujer (víctimas y no víctimas). Asimismo, Castro (2009) refiere que en las teorías situacionales la satisfacción es un efecto del bienestar que se perciben en las áreas vitales de los seres humanos. De modo que, si una persona está expuesta a una mayor cantidad de acontecimientos en los cuales haya experimentado felicidad se encontrará más satisfecho con su vida.

Así también, existen diferencias significativas en la dependencia emocional ( $p < 0.05$ ), ( $U = 5874,500$ ) evidenciándose una mayor frecuencia en adolescentes víctimas de violencia familiar ( $ME = 141,45$ ). Según Alarcón (2019) encontró diferencias significativas en dependencia emocional donde se presentó una mayor frecuencia en mujeres violentadas. Por otro lado, en el estudio de Aiquipa (2015) se encontró una mayor frecuencia de dependencia emocional en mujeres víctimas de violencia de pareja. Izquierdo y Gómez (2013) señalan que Bijou (1978) afirma que el niño y el adolescente pueden ser moldeados por el ambiente en el que se desarrollan y a su vez por medio de sus acciones pueden modificar su ambiente. Siendo así, el desarrollo de cualquier comportamiento (conductas de apego como dependencia en la adultez) se da a través de formación de asociaciones entre estímulos, respuestas y consecuencias en intervalos temporales amplios.

Los niveles de bienestar psicológico según tipo de familia representados por un mayor porcentaje se manifiestan en estudiantes pertenecientes a familias de padres separados (22,7%) quienes tienen un nivel bajo; estudiantes provenientes de familias monoparentales (24,7%) y extensas (28,9%) cuentan con un nivel promedio y estudiantes con familias nucleares (54%) poseen un nivel alto. Seligman y Csikszentmihalyi (2000) sostienen que la psicología positiva es conceptualizada a través de las experiencias positivas, las características positivas que posee el individuo, los organismos que apoyan su desarrollo y los programas que se enfocan a optimizar la calidad de vida de las personas. En este caso, la familia juega un rol significativo en el desarrollo del bienestar psicológico que sus hijos puedan tener. Si es que en la familia existieran adecuadas relaciones familiares, comunicación, comprensión, lazos afectivos y de confianza, es muy probable que los hijos y las hijas desarrollen una adecuada capacidad de autoaceptación y manejo del entorno para salir adelante en cualquier circunstancia en la que se puedan encontrar.

Los niveles de dependencia emocional en referencia al tipo de familia son representados por el mayor porcentaje de estudiantes, donde el 19,2% pertenecen a una familia monoparental, el 42,4% corresponde a una familia nuclear, el 27,2% tiene una familia extensa y el 11,2% concierne a una familia de padres separados, cuentan con una dependencia emocional de nivel medio. Por su parte, Medina, Moreno, Lillo y Guija (2014) indican que la teoría elaborada por Sánchez señala que la dependencia emocional se suscita durante la niñez, donde el infante por no ser amado de forma oportuna por las personas más significativas (padres, hermano, etc.) generan una baja autoestima. Este patrón se irá desarrollando cada vez más durante la etapa escolar y en la adolescencia, a no ser que cuenten con buenos educadores que los puedan ayudar y orientar (p. 78). Así también, es muy probable que los niños puedan desarrollar una dependencia emocional al tener un apego inseguro durante su infancia, es decir, el cuidador presenta carencias respecto al cuidado que debería brindar al infante. Por otro lado, aquellos padres quienes sobreprotegen a sus hijos, de cierto modo les ponen restricciones al desarrollar la capacidad de la autonomía.

Los niveles de bienestar psicológico que más destacan según tiempo de violencia expuesta evidencian que el 16,7% y el 13,6% de estudiantes expuestas a violencia entre 1 y 2 años; y mayor a 3 años respectivamente, poseen un nivel bajo. Asimismo, el 20,6% y el 11,3% de estudiantes expuestas a violencia menor a 5 meses; y entre 1 y 2 años tienen un nivel

promedio. El 11,5% de estudiantes expuestas a violencia entre 6 y 11 meses tienen un nivel alto. Tejada (2008) menciona la teoría del enfoque ecológico creado por Bronfenbrenner (1987), en el cual refiere que en el ambiente donde se desarrolla la persona llegan a ocurrir ciertas situaciones que lo afectan (p. 59). De esta manera, se podría afirmar que en una familia donde se evidencia factores de riesgo como la violencia podría producir bajos niveles de bienestar psicológico del individuo, mostrándose inseguro, retraído, con escasas relaciones interpersonales, entre otros.

Los niveles de dependencia emocional que más destacan en base al tiempo de violencia expuesta son representados por el mayor porcentaje de estudiantes, donde el 16% (violencia expuesta menor a 5 meses), 8,8% (violencia expuesta entre 6 y 11 meses), 15,2% (violencia expuesta entre 1 y 2 años) y el 11,2% (violencia expuesta mayor a 3 años) poseen una dependencia emocional de nivel medio. Torrico, Santín, Andrés, Menéndez y López (2002) manifiestan que Bronfenbrenner estableció un postulado en que los ambientes naturales son la principal fuente de influencia sobre la conducta humana. Asimismo, el funcionamiento psicológico de los seres humanos va en referencia a la interacción que establece con su medio ambiente (p. 46). Siendo así los niveles de dependencia emocional es muy factible que se vean afectados ya sea de manera positiva y/o negativa por el entorno que rodea al individuo.

Por otro lado, se analizó la validez interna de la investigación, afirmándose de esta manera que se cumplió con el objetivo establecido, es decir, se propuso al bienestar psicológico como un factor protector frente a la dependencia emocional que es un factor de riesgo de la violencia familiar; siendo así la investigación presentó una correlación inversa. Así también, la actual investigación cumplió con ciertos procesos (validación de los instrumentos, análisis de los resultados, corrección del estudio, entre otros), de modo que tras seguir la secuencia metodológica adecuada determinaron que la investigación es eficiente.

De igual manera, se efectuó la validez externa quedando como evidencia que la presente investigación sirve como antecedente para futuros investigadores que deseen hallar nuevos resultados en las variables estudiadas. Asimismo, cabe resaltar que estos resultados pueden ser contrastados a través de diversos tipos de muestra y en otros contextos para así conocer mayores indicadores de estas variables.



## CONCLUSIONES

**PRIMERA:** Tener un adecuado nivel de bienestar psicológico ayuda a que el individuo pueda sentirse bien consigo mismo, de modo que sea autónomo y libre de tomar las decisiones que le sean más convenientes, siendo muy probable que no desarrolle ciertas características de dependencia emocional, puesto que su bienestar psicológico se encontrará fortalecido.

**SEGUNDA:** Si la persona posee un bienestar psicológico saludable es muy posible que presente bajos niveles al sentir miedo por no tener una relación de pareja o al no sentirse amado, de modo que no se verá afectado su valía y estima personal.

**TERCERA:** Si el individuo presenta dependencia emocional es muy factible que genere ciertas secuelas en su ámbito personal, de manera que tendrá dificultades al reconocer los aspectos positivos de su persona y no se sentirá bien consigo mismo.

**CUARTA:** Existen diferencias significativas en el bienestar psicológico ( $p < 0.05$ ), ( $U = 6460,500$ ) en los cuales se presentó una mayor frecuencia en adolescentes no víctimas de violencia familiar.

**QUINTA:** Existen diferencias significativas en la dependencia emocional ( $p < 0.05$ ), ( $U = 5874,500$ ) en los cuales se presentó una mayor frecuencia en adolescentes víctimas de violencia familiar.

**SEXTA:** En referencia a los niveles de bienestar psicológico, el 22,7% de estudiantes que pertenecen a familias de padres separados tienen un nivel bajo; el 24,7% de estudiantes provenientes de familias monoparentales y los 28,9% pertenecientes a familias extensas cuentan con un nivel promedio, mientras que el 54% de adolescentes con familias nucleares poseen un nivel alto.

**SÉPTIMA:** De acuerdo con los niveles de dependencia emocional, el 19,2% de adolescentes que provienen de una familia monoparental, el 42,4% que pertenecen a una familia nuclear, el 27,2% que pertenecen a una familia extensa y el 11,2% de estudiantes

que tienen familias de padres separados, cuentan con un nivel medio respecto a la dependencia emocional.

**OCTAVA:** Respecto a los niveles de bienestar psicológico el 16,7% y el 13,6% de estudiantes expuestas a violencia entre 1 y 2 años; y mayor a 3 años respectivamente, poseen un nivel bajo. Asimismo, el 20,6% y el 11,3% de estudiantes expuestas a violencia menor a 5 meses; y entre 1 y 2 años tienen un nivel promedio, mientras que el 11,5% de estudiantes expuestas a violencia entre 6 y 11 meses tienen un nivel alto.

**NOVENA:** De acuerdo con los niveles de dependencia emocional, el 16% de estudiantes evidencian encontrarse expuestas a violencia en un periodo de tiempo menor a 5 meses, el 8,8% presentan violencia con un tiempo de exposición entre 6 y 11 meses, el 15,2% de adolescentes presenta violencia con un tiempo de exposición de entre 1 y 2 años y el 11,2% padece violencia con un tiempo de exposición mayor a 3 años. Asimismo, estos cuatro grupos identificados poseen una dependencia emocional de nivel medio.

## **V. RECOMENDACIONES**

1. Realizar investigaciones en los distritos de Lima, San Juan de Lurigancho, Callao, Villa El Salvador y Villa María del triunfo, siendo estos los 5 distritos donde predominan mayores índices de violencia familiar.
2. Fomentar la iniciativa de otros investigadores al realizar estudios con factores protectores tales como la resiliencia, autoestima, motivación, entre otros; frente a la violencia familiar, con la finalidad de prevenir las posibles secuelas de esta problemática.
3. Investigar la relación entre ambas variables considerando otros tipos de variables sociodemográficas, tales como: relación de parejas, número de parejas, composición familiar, frecuencia de violencia expuesta, etc., para ampliar los conocimientos y obtener más resultados en el estudio planteado.
4. Poner énfasis en futuras investigaciones al considerar a los varones como parte del estudio para contrastar y comparar los resultados en referencia a la dependencia emocional y violencia familiar en ambos sexos.
5. Ampliar la investigación en base a diversos tipos de muestra; considerando a los jóvenes y adultos según estratos sociales frente a la violencia familiar. De modo que se realice las comparaciones respectivas.

## REFERENCIAS

- Acurio, C. (2018). *Bienestar psicológico y conductas antisociales en estudiantes de secundaria de instituciones educativas – San Juan de Lurigancho, Lima*. (Tesis de Licenciatura). Universidad César Vallejo. Lima, Perú.
- Aguilar, S. (2005). *Fórmulas para el cálculo de la muestra en investigaciones de salud*. Salud en Tabasco, 21(1-2). <https://www.redalyc.org/pdf/487/48711206.pdf>
- Aiquipa, J. (2012). *Diseño y validación del Inventario de Dependencia Emocional – IDE*. Revista IIPSI. [http://sisbib.unmsm.edu.pe/bvrevistas/investigacion\\_psicologia/v15\\_n1/pdf/a8v15n1.pdf](http://sisbib.unmsm.edu.pe/bvrevistas/investigacion_psicologia/v15_n1/pdf/a8v15n1.pdf)
- Alarcón, A. (2019). *Dependencia emocional y bienestar psicológico en adolescentes mujeres víctimas de violencia de pareja y no violencia de una gran unidad escolar de Cercado de Lima*. (Tesis de Licenciatura). Universidad César Vallejo. Lima, Perú.
- Álvarez, S. y Maldonado, K. (2017). *Funcionalidad familiar y dependencia emocional en estudiantes universitarios*. (Tesis de Licenciatura). Universidad Nacional de San Agustín. Arequipa, Perú.
- Anicama, J. (2016). *La evaluación de la dependencia emocional: La escala ACCA en estudiantes universitarios*. Acta Psicológica Peruana. <http://revistas.autonoma.edu.pe/index.php/ACPP/article/view/47/35>
- Angulo, E. (2017). *Propiedades psicométricas del Cuestionario de Dependencia Emocional (CDE) en estudiantes de Trujillo*. (Tesis de Licenciatura). Universidad César Vallejo. La Libertad, Perú.
- Beauchamp, T. y Childress, J. (2011). *Principles of biomedical ethics*. Bioética y Debat. [http://www.ucv.ve/fileadmin/user\\_upload/facultad\\_agronomia/Produccion\\_Animal/Produccion\\_Animal/Bioetica.pdf](http://www.ucv.ve/fileadmin/user_upload/facultad_agronomia/Produccion_Animal/Produccion_Animal/Bioetica.pdf)
- Bisquerra, R. (2008). *Educación para la ciudadanía y convivencia, el enfoque de la educación emocional*. Wolters Kluwer Educación. <https://books.google.com.pe/books?id=KNiyBjygT8IC&pg=PA177&dq=dependencia+emocional+concepto&hl=es&sa=X&ved=0ahUKEwjk89Pvt5niAhXYILkG>

HdoZB6cQ6AEIKDAA#v=onpage&q=dependencia%20emocional%20concepto  
&f=false

Cánovas, A. (2017). El bienestar psicológico: una aproximación a su conceptualización y desarrollo. Trabajo de filosofía y problemas sociales de la ciencia y tecnología médica. <https://es.slideshare.net/AmaliaCnovasRodrguez/el-bienestar-psicologico-una-aproximacin-a-su-conceptualizacin-y-desarrollo>

Casas, J.; Repullo, J. y Donado, J. (2003). *La encuesta como técnica de investigación. Elaboración de cuestionarios y tratamiento estadístico de los datos (I)*. Departamento de Planificación y Economía de la Salud., 31(8). <https://core.ac.uk/download/pdf/82245762.pdf>

Castelló, J. (2014). *La superación de la dependencia emocional*. <https://books.google.com.pe/books?id=7UqRBQAAQBAJ&pg=PA56&dq=dependencia+emocional+concepto&hl=es&sa=X&ved=0ahUKEwjK89Pvt5niAhXYILkGHdoZB6cQ6AEILTAB#v=onpage&q=dependencia%20emocional%20concepto&f=false>

Castillo, R. y Alegre, A. (2015). *Importancia de tamaño del efecto en el análisis de datos de investigación en psicología*. <https://dialnet.unirioja.es/descarga/articulo/6112633.pdf>

Castro, A. (2009). *El bienestar psicológico: 4 décadas de progreso*. Revista Interuniversitaria de Formación del Profesorado, 66(23,3). [http://m.aufop.com/aufop/uploaded\\_files/articulos/1258587233.pdf](http://m.aufop.com/aufop/uploaded_files/articulos/1258587233.pdf)

Casullo, M. y Castro, A. (2000). *Evaluación del bienestar psicológico en estudiantes adolescentes argentinos*. Revista de Psicología de la PUCP, 18(1). <http://revistas.pucp.edu.pe/index.php/psicologia/article/view/6840/6974>

Cohen, J. (1998). *Statistical power analysis for the behavioral sciences*. (2.<sup>a</sup> ed.). Erlbaum, Hillsdale. <http://www.utstat.toronto.edu/~brunner/oldclass/378f16/readings/CohenPower.pdf>

Colegio de Psicólogos del Perú (2017, diciembre 21). *Código de ética y deontología*. Concejo Directivo Nacional.

[https://www.cpsp.pe/documentos/marco\\_legal/codigo\\_de\\_etica\\_y\\_deontologia.pdf](https://www.cpsp.pe/documentos/marco_legal/codigo_de_etica_y_deontologia.pdf)

- Espino, I. (2017). *Violencia familiar y dependencia emocional en alumnas de 4to y 5to de secundaria de la I.E. "Esther Cáceres Salgado" del distrito del Rímac, 2017.* (Tesis de Licenciatura). Universidad César Vallejo. Lima, Perú.
- Fernández, M. (2018). *Bienestar psicológico y resiliencia en estudiantes de cuarto y quinto de secundaria víctimas de violencia de una institución educativa pública emblemática del distrito de Huaral.* (Tesis de Licenciatura). Universidad César Vallejo. Lima, Perú.
- Gaxiola, J. y Palomar, J. (2016). *El bienestar psicológico: Una mirada desde Latinoamérica.* Qartuppi. <http://qartuppi.com/2016/BIENESTAR.pdf>
- González, C. (2004). *La psicología positiva: un cambio en nuestro enfoque patológico clásico.* Liberabit, (10). <https://www.redalyc.org/pdf/686/68601009.pdf>
- Gonzales, E. (2007). *Pruebas de bondad de ajuste para distribuciones estables.* (Tesis de Doctorado). Institución de enseñanza e investigación en ciencias agrícolas. Texococo, México.
- Gutiérrez, C. (2018). *Dependencia emocional y comunicación padres-hijos asociadas al éxito académico en estudiantes del Programa Beca 18 de una Universidad Privada.* (Tesis de Licenciatura). Universidad César Vallejo. Lima, Perú.
- Hernández, R. y Mendoza, C. (2018). *Metodología de la investigación: Las rutas cuantitativa, cualitativa y mixta.* Mc Graw Hill Interamericana Editores.
- Hernández, R.; Fernández, C.; y Baptista, M. (s.f.). *Metodología de la investigación.* (5.<sup>a</sup> ed.). Mc Graw Hill Interamericana Editores.
- Instituto Nacional de Estadística e Informática (2018, noviembre 23). *En el Perú 66 de cada 100 mujeres de 15 a 49 años de edad alguna vez unidas fueron víctimas de violencia ejercida por su esposo o compañero.* <https://www.inei.gob.pe/media/MenuRecursivo/noticias/nota-de-prensa-n210-2018-inei.pdf>
- Instituto Nacional de Estadística e Informática (2018, mayo). *Violencia contra las*

mujeres, niñas y niños.  
[https://www.inei.gob.pe/media/MenuRecursivo/publicaciones\\_digitales/Est/Lib1525/index.html](https://www.inei.gob.pe/media/MenuRecursivo/publicaciones_digitales/Est/Lib1525/index.html)

Izquierdo, S. y Gómez, A. (2013). *Dependencia afectiva: abordaje desde una perspectiva contextual*. *Psychologia. Avances de la disciplina*, 17(1).  
<https://www.redalyc.org/pdf/2972/297226904011.pdf>

Kline, P. (1993). *Handbook of psychological testing*. London: Rout-ledge

Latorre, G., Merly, M. y Dousdebés, A. (2017). *Bienestar psicológico en parejas y codependencia en la etapa de la juventud*. *Revista PUCE*.  
<http://www.revistapuce.edu.ec/index.php/revpuce/article/viewFile/98/154>

Lemos, M. y Londoño, N. (2006). *Construcción y validación del cuestionario de Dependencia Emocional en Colombia*. *Acta Colombiana*, 9(2).  
<http://www.redalyc.org/pdf/798/79890212.pdf>

Lemos, M., Vásquez, C. y Román, J. (2019). *Invarianza del Cuestionario de Dependencia Emocional entre sexos y situación sentimental en universitarios*. Colombia: *Revista de Psicología*, 37 (1). <https://dialnet.unirioja.es/descarga/articulo/6720810.pdf>

Medina, Moreno, Lillo y Guija (2014). *La dependencia emocional: Aspectos jurídicos y psiquiátricos*. Fundación Española de Psiquiatría y Salud Mental.  
[https://fepsm.org/files/publicaciones/La\\_dependencia\\_emocional-Aspectos\\_jur%C3%ADdicos\\_y\\_psiquiaticos.pdf](https://fepsm.org/files/publicaciones/La_dependencia_emocional-Aspectos_jur%C3%ADdicos_y_psiquiaticos.pdf)

Mehmet, A. (2003). *Type I error rate and power of three normality tests*. *Pakistan Journal of Information and Technology*, 2(2).

Ministerio Público. (2011, Enero/Julio). *Violencia familiar en Lima Metropolitana y Callao*.  
[https://portal.mpfm.gob.pe/descargas/observatorio/estadisticas\\_/20120222130822132993410242054337.pdf](https://portal.mpfm.gob.pe/descargas/observatorio/estadisticas_/20120222130822132993410242054337.pdf)

Mohd, N. y Bee, Y. (2011). *Power comparisons of Shapiro-Wilk, Kolmogorov-Smirnov, Lilliefors and Anderson-Darling tests*. *Journal of Statistical Modeling and Analytics*, 2 (1).

- Mondragón, M. (2014). *Uso de correlación de Spearman en un estudio de intervención en fisioterapia*. *Movimiento científico*, 8(1).  
[https://www.researchgate.net/publication/281120822\\_USO\\_DE\\_LA\\_CORRELACION\\_DE\\_SPEARMAN\\_EN\\_UN\\_ESTUDIO\\_DE\\_INTERVENCION\\_EN\\_FISIOTERAPIA](https://www.researchgate.net/publication/281120822_USO_DE_LA_CORRELACION_DE_SPEARMAN_EN_UN_ESTUDIO_DE_INTERVENCION_EN_FISIOTERAPIA)
- Ojeda, M. (2018). *Acoso escolar y bienestar psicológico en adolescentes de una institución educativa pública, Callao - 2018*. (Tesis de Licenciatura). Universidad César Vallejo. Lima, Perú.
- Organización de las Naciones Unidas. (2018). *Hechos y cifras: Acabar con la violencia contra mujeres y niñas*. <http://www.unwomen.org/es/what-we-do/ending-violence-against-women/facts-and-figures>
- Organización Mundial de la Salud. (2017, noviembre 29). *Violencia contra la mujer*.  
<https://www.who.int/es/news-room/fact-sheets/detail/violence-against-women>
- Otzen, T. y Manterola, C. (2017). *Técnicas de muestreo sobre una población a estudio*. *Int. J. Morphol*, 31(5). <https://scielo.conicyt.cl/pdf/ijmorphol/v35n1/art37.pdf>
- Palma, L. (2017). *Clima social familiar y dependencia emocional en mujeres víctimas de violencia familiar del IV sector Collique – Comas*. (Tesis de Licenciatura). Universidad César Vallejo. Lima, Perú.
- Páramo, M.; Straniero, C.; García, C.; Torrecilla, N. y Escalante, E. (2011). *Bienestar psicológico, estilos de personalidad y objetivos de vida en estudiantes universitarios*. *Pensamiento Psicológico*, 10, (1).  
<http://www.redalyc.org/pdf/801/80124028001.pdf>
- Pasiche, M. (2019). *Dependencia emocional y violencia contra la mujer de 20 a 40 años de edad, en Ex Fundo San Agustín – AA.HH. Acapulco – Callao*. (Tesis de Licenciatura). Universidad César Vallejo. Lima, Perú.
- Patró, R., y Limiñana, R. (2005). *Víctimas de violencia familiar: consecuencias psicológicas en hijos de mujeres maltratadas*. *Anales de psicología*, 21(1).  
<http://www.redalyc.org/pdf/167/16721102.pdf>
- Reyes. S. (2018). *Dependencia emocional e intolerancia a la soledad*. (Tesis de



Licenciatura). Universidad Rafael Landívar. Quetzaltenango.

Romero, A., Brustad, R. y García, A. (2007). *Bienestar psicológico y su uso en la psicología del ejercicio, la actividad física y el deporte*. Revista Iberoamericana de Psicología del ejercicio y el deporte, 2(2).  
<https://www.redalyc.org/pdf/3111/311126258003.pdf>

Romero, N. (2016). *Bienestar psicológico y empatía cognitiva y afectiva en mujeres víctimas de violencia atendidas en hospitales públicos de Trujillo*. (Tesis de Licenciatura). Universidad César Vallejo. La Libertad, Perú.

Sanca, M. (2011). *Tipos de investigación científica*. Revista de actualización clínica, 9.  
[http://www.revistasbolivianas.org.bo/pdf/raci/v12/v12\\_a11.pdf](http://www.revistasbolivianas.org.bo/pdf/raci/v12/v12_a11.pdf)

Sarduy, Y. (2007). *El análisis de la información y las investigaciones cuantitativa y cualitativa*. Cuba: Revista Cubana de Salud Pública. 33(3).  
<https://www.redalyc.org/pdf/214/21433320.pdf>

Seligman, M. y Csikszentmihalyi, M. (2000). *Positive psychology: An Introduction*. American Psychologist, 55(1). <http://www.data.unibg.it/dati/corsi/40043/82676-Positive-Psychologie-Aufruf-2000.pdf>

Sevilla, L. (2018). *Dependencia emocional y violencia en las relaciones de noviazgo en universitarios del distrito de Trujillo*. (Tesis de Licenciatura). Universidad César Vallejo. La Libertad, Perú.

Sousa, V.; Driessnack, M. y Costa, I. (2007). *Revisión de diseños de investigación resaltantes para enfermería. Parte I: Diseños de investigación cuantitativa*. Revista Latino-americana Enfermagem, 15(3).  
[http://www.scielo.br/pdf/rlae/v15n3/es\\_v15n3a22.pdf](http://www.scielo.br/pdf/rlae/v15n3/es_v15n3a22.pdf)

Tam, J.; Vera, G. y Oliveros, R. (2008). *Tipos, métodos y estrategias de investigación científica*. Pensamiento y Acción, 5.  
[http://www.imarpe.pe/imarpe/archivos/articulos/imarpe/oceanografia/adj\\_modela\\_pa-5-145-tam-2008-investig.pdf](http://www.imarpe.pe/imarpe/archivos/articulos/imarpe/oceanografia/adj_modela_pa-5-145-tam-2008-investig.pdf)

Tejada, M. (2008). *La escuela desde una perspectiva ecológica*. Instituto Pedagógico de Caracas. <http://ciegc.org.ve/2015/wp->

content/uploads/2015/02/Enfoque\_ecologico\_en\_la\_escuela.pdf

Torres, J. y Perera, V. (2009). *Cálculo de la fiabilidad y concordancia entre codificadores de un sistema de categorías para el estudio del foro online en el e-learning*. Revista de Investigación educativa, 27(1).  
<http://www.redalyc.org/pdf/2833/283322804006.pdf>

Torrico, E., Santín, C., Andrés, M., Menéndez, S. y López, J. (2002). *El modelo ecológico de Bronfrenbrenner como marco teórico de la Psicooncología*. Anales de psicología, 18(1). [https://www.um.es/analesps/v18/v18\\_1/03-18\\_1.pdf](https://www.um.es/analesps/v18/v18_1/03-18_1.pdf)

Tulcanaza, C. (2019). *Dependencia emocional y su influencia en el bienestar psicológico en mujeres de 18 y 25 años de la Iglesia Bíblica Bautista de la parroquia de Guayllamba, en el año 2018*. (Tesis de Licenciatura). Universidad Tecnológica Indoamérica. Quito, Ecuador.

UNICEF. (2017). *Una situación habitual: Violencia en las vidas de los niños y adolescentes*.  
[https://www.unicef.org/publications/files/Violence\\_in\\_the\\_lives\\_of\\_children\\_Key\\_findings\\_Sp.pdf](https://www.unicef.org/publications/files/Violence_in_the_lives_of_children_Key_findings_Sp.pdf)

## ANEXOS

### Anexo A: Matriz de consistencia

<b>TÍTULO: “Bienestar psicológico y dependencia emocional en adolescentes mujeres víctimas y no víctimas de violencia familiar de instituciones educativas estatales del distrito de Comas, 2019”</b>								
<b>FORMULACIÓN DEL PROBLEMA</b>	<b>OBJETIVOS DE LA INVESTIGACIÓN</b>	<b>FORMULACIÓN DE HIPOTESIS</b>	<b>Variables e indicadores</b>					
			<b>Variable 1: Bienestar Psicológico</b>					
<p><b>PROBLEMA GENERAL:</b></p> <p>¿Cuál es la relación entre bienestar psicológico y dependencia emocional en adolescentes mujeres víctimas y no víctimas de violencia familiar de instituciones educativas estatales del distrito de Comas, 2019?</p>	<p><b>Objetivo general</b></p> <p>Determinar la relación entre bienestar psicológico y dependencia emocional en adolescentes mujeres víctimas y no víctimas de violencia familiar de instituciones educativas estatales del distrito de Comas, 2019.</p> <p><b>Objetivos específicos</b></p> <p>OE1: Identificar la relación entre bienestar psicológico y dependencia emocional en su dimensión miedo a la soledad en adolescentes mujeres víctimas y no víctimas de violencia familiar de instituciones educativas estatales del distrito de Comas, 2019.</p> <p>OE2: Identificar la relación entre dependencia emocional y bienestar psicológico en su dimensión aceptación en adolescentes mujeres víctimas y no víctimas de violencia familiar de instituciones educativas estatales del distrito de Comas, 2019.</p>	<p><b>Hipótesis general</b></p> <p>Existe relación estadísticamente significativa e inversa entre bienestar psicológico y dependencia emocional en adolescentes mujeres víctimas y no víctimas de violencia familiar de instituciones educativas estatales del distrito de Comas, 2019.</p> <p><b>Hipótesis específicas</b></p> <p>H1: Existe relación estadísticamente significativa y directa entre bienestar psicológico y dependencia emocional en su dimensión miedo a la soledad en adolescentes mujeres víctimas y no víctimas de violencia familiar de instituciones educativas estatales del distrito de Comas, 2019.</p> <p>H2: Existe relación estadísticamente significativa e inversa entre dependencia emocional y bienestar psicológico en su dimensión aceptación en adolescentes mujeres víctimas y no víctimas de violencia familiar de instituciones educativas estatales del distrito de Comas, 2019.</p>	<b>Dimensiones</b>	<b>Ítems</b>	<b>Escala de medición</b>			
						<ul style="list-style-type: none"> <li>• Control</li> <li>• Vínculos</li> <li>• Proyectos</li> <li>• Aceptación</li> </ul>	<p>(13,5,10,1)</p> <p>(8, 2, 11)</p> <p>(12, 6, 3)</p> <p>(9,4, 7)</p>	Ordinal
						<b>Variable 2: Dependencia emocional</b>		
			<b>Dimensiones</b>	<b>Ítems</b>	<b>Escala de medición</b>			
			<ul style="list-style-type: none"> <li>• Ansiedad de separación</li> <li>• Expresión afectiva a la pareja</li> <li>• Modificación de planes</li> <li>• Miedo a la soledad</li> </ul>	<p>(2, 6, 7, 8, 9, 13, 15, 17)</p> <p>(5, 11, 12, 14)</p> <p>(16, 21, 22, 23)</p> <p>(1, 18, 19)</p>	Ordinal			

	<p>OE3: Describir los niveles de bienestar psicológico en adolescentes mujeres víctimas y no víctimas violencia familiar de instituciones educativas estatales del distrito de Comas, 2019, según tipo de familia.</p> <p>OE4: Describir los niveles de dependencia emocional en adolescentes mujeres víctimas y no víctimas de violencia familiar de instituciones educativas estatales del distrito de Comas, 2019, según tipo de familia.</p> <p>OE5: Describir los niveles de dependencia emocional en adolescentes mujeres víctimas y no víctimas de violencia familiar de instituciones educativas estatales del distrito de Comas, 2019, según tiempo de violencia expuesta.</p> <p>OE6: Describir los niveles de dependencia emocional en adolescentes mujeres víctimas y no víctimas de violencia familiar de instituciones educativas estatales del distrito de Comas, 2019, según tiempo de violencia expuesta.</p>		<ul style="list-style-type: none"> <li>• Expresión límite</li> <li>• Búsqueda de atención</li> </ul>	<p>(9, 10, 20)</p> <p>(3, 4)</p>	
<b>Tipo y diseño de investigación</b>	<b>Población y muestra</b>	<b>Técnicas e instrumentos</b>	<b>Estadísticos para utilizar</b>		
<p><b>Enfoque:</b></p> <p>El estudio es de enfoque cuantitativo. Sarduy (2007) menciona que este estudio se centra en recopilar, procesar y examinar datos</p>	<p><b>Población:</b></p> <p>Hernández, Fernández y Baptista (s.f.) delimitan a la población como el conjunto de personas que coinciden con determinadas características (p. 174). Por eso se trabajaron</p>	<p><b>Variable 1:</b> Bienestar Psicológico</p> <p><b>Instrumento:</b> Escala de Bienestar Psicológico (BIEPS-J) de María Casullo y Alejandro Castro (2002).</p>	<p><b>Métodos de análisis de datos:</b></p> <p>Se aplicó un tamizaje de violencia y se emplearon dos instrumentos psicométricos con el fin de recopilar información. Una vez que se terminó de evaluar, se realizó el procesamiento de respuestas utilizando el programa</p>		

<p>cuantitativos de las variables exploradas. Además, busca establecer la relación entre éstas (p. 5).</p> <p><b>Diseño:</b></p> <p>La investigación se ubica en el diseño no experimental, transversal y correlacional. Según Hernández y Mendoza (2018) manifiestan que la investigación no experimental se efectúa sin manipular las variables de manera intencional, su finalidad es observar y medir los fenómenos que se dan en su ámbito natural para luego ser analizadas (p. 174).</p> <p><b>Nivel:</b></p> <p>El estudio presenta un nivel básico. Tam, Vera y Oliveros (2008) indican que esta investigación se centra en generar conocimientos (p. 146).</p> <p><b>Tipo:</b></p> <p>El trabajo realizado pertenece a una investigación correlacional. Tal y como lo señalan Sousa, Driessnack y Costa (2007), los diseños de correlación son transversales y se utilizan para explorar si los cambios en una o más variables se relacionan a los cambios en otras variables (p. 3).</p>	<p>en tres Instituciones Educativas estatales localizadas en el distrito de Comas y pertenecientes a la UGEL 04. Siendo así, la población total es de 708 estudiantes.</p> <p><b>Muestra:</b></p> <p>Se evaluaron únicamente a adolescentes mujeres que cursan el 4to y 5to grado de secundaria y a quienes cumplían con las características que se plantearon en los criterios de inclusión y exclusión, la muestra estará conformada por 250 estudiantes.</p> <p><b>Tipo de Muestreo:</b></p> <p>En el actual trabajo se hará uso de la técnica de muestreo no probabilístico por conveniencia. Por su parte, Otzen y Mantareola (2017) señalan que este tipo de muestreo permite seleccionar a aquellos que accedan participar en la investigación y a los que se encuentren accesibles y próximos al investigador (p. 230).</p>	<p><b>Variable 2:</b> Dependencia emocional</p> <p><b>Instrumento:</b> Cuestionario de Dependencia Emocional (CDE) de Maríantonía Lemos y Nora Londoño (2006).</p>	<p>Office Microsoft Excel 2016 y cuando se tuvo la data completa de las respuestas se hizo uso del programa SPSS versión 26 para hallar el valor de la prueba de normalidad y así conocer que coeficiente de correlación se utilizaría para determinar la relación entre las variables del estudio. Shapiro y Wilk (citado por Gonzales, 2007) mencionan que la prueba de Shapiro-Wilk sirve para probar la normalidad univariada. De modo que, se utilizará esta prueba para conocer si los resultados se ajustan o no a una distribución normal. Shapiro (citado por Mehmet, 2003) refiere que la prueba de Shapiro-Wilks se ha convertido en la prueba de normalidad preferida debido a sus buenas propiedades de potencia en comparación con una amplia gama de pruebas alternativas. Finalmente, se utilizó coeficiente Rho de Spearman (datos con distribución no paramétrica).</p>
---	---	--	---

Anexo B: Operacionalización de las variables

Variable	Definición Conceptual	Definición Operacional	Dimensión	Indicadores	Ítems	Escala de Medición	
Bienestar Psicológico	Casullo y Castro (2000), menciona que el bienestar psicológico es: “la capacidad de mantener vínculos, control sobre su entorno, tener proyectos y autoaceptación de sí” (p. 45).	Puntajes obtenidos de la escala de bienestar psicológico BIEPS-J de María Casullo y Alejandro Castro, que determinan cuatro dimensiones y presentan 13 ítems con tres opciones de respuestas.	Control	Autorregulación	1, 5, 10, 13	Ordinal	
			Vínculos	Dominio			Tolerancia
				Proyectos	Confianza en los demás		Metas
			Aceptación		Plan de vida		Satisfacción
Dependencia Emocional	Castelló (2014) manifiesta que la dependencia emocional es: “un patrón persistente de necesidades emocionales insatisfechas que intentan cubrir desadaptativamente con otras personas” (p. 17).	Puntajes obtenidos de la escala de dependencia emocional de Mariantonia Lemos y Nora Londoño, que determinan seis dimensiones y presentan 23 ítems con seis opciones de respuestas.	Ansiedad de separación	Expresiones emocionales de miedo	2, 6, 7, 8, 13, 15, 17	Ordinal	
			Expresión afectiva a la pareja	Ansiedad ante la disolución de la relación			Necesidad de afecto
				Modificación de planes	Cambio de planes		5, 11, 12, 14
			Miedo a la soledad	Temor a no tener una relación	1, 18, 19		
			Expresión límite	Expresiones impulsivas de autoagresión	9, 10 20		
			Búsqueda de atención	Búsqueda activa de atención	3, 4		



CDE

LEMOS, M. & LONDOÑO, N. H. (2006)

*Instrucciones:*

Enumeradas aquí, usted encontrará unas afirmaciones que una persona podría usar para describirse a sí misma con respecto a sus relaciones de pareja. Por favor, lea cada frase y decida que tan bien lo(a) describe. Cuando no esté seguro(a), base su respuesta en lo que usted siente, no en lo que usted piense que es correcto.

Elija el puntaje más alto de 1 a 6 que mejor lo(a) describa según la siguiente escala:

1	2	3	4	5	6
Completamente falso de mí	La mayor parte falso de mí	Ligeramente más verdadero que falso	Moderadamente verdadero	La mayor parte verdadero de mí	Me describe perfectamente

1. Me siento desamparado cuando estoy solo	1 2 3 4 5 6
2. Me preocupa la idea de ser abandonado por mi pareja	1 2 3 4 5 6
3. Para atraer a mi pareja busco deslumbrarla o divertirla	1 2 3 4 5 6
4. Hago todo lo posible por ser el centro de atención en la vida de mi pareja	1 2 3 4 5 6
5. Necesito constantemente expresiones de afecto de mi pareja	1 2 3 4 5 6
6. Si mi pareja no llama o no aparece a la hora acordada me angustia pensar que está enojada conmigo	1 2 3 4 5 6
7. Cuando mi pareja debe ausentarse por algunos días me siento angustiado	1 2 3 4 5 6
8. Cuando discuto con mi pareja me preocupa que deje de quererme	1 2 3 4 5 6
9. He amenazado con hacerme daño para que mi pareja no me deje	1 2 3 4 5 6
10. Soy alguien necesitado y débil	1 2 3 4 5 6
11. Necesito demasiado que mi pareja sea expresiva conmigo	1 2 3 4 5 6
12. Necesito tener a una persona para quien yo sea más especial que los demás	1 2 3 4 5 6
13. Cuando tengo una discusión con mi pareja me siento vacío	1 2 3 4 5 6
14. Me siento muy mal si mi pareja no me expresa constantemente el afecto	1 2 3 4 5 6
15. Siento temor a que mi pareja me abandone	1 2 3 4 5 6
16. Si mi pareja me propone un programa deo todas las actividades que tenga para estar con ella	1 2 3 4 5 6
17. Si desconozco donde está mi pareja me siento intranquilo	1 2 3 4 5 6
18. Siento una fuerte sensación de vacío cuando estoy solo	1 2 3 4 5 6
19. No tolero la soledad	1 2 3 4 5 6
20. Soy capaz de hacer cosas temerarias, hasta arriesgar mi vida, por conservar el amor del otro	1 2 3 4 5 6
21. Si tengo planes y mi pareja aparece los cambio sólo por estar con ella	1 2 3 4 5 6
22. Me alejo demasiado de mis amigos cuando tengo una relación de pareja	1 2 3 4 5 6
23. Me divierto solo cuando estoy con mi pareja	1 2 3 4 5 6



## CUESTIONARIO DE TAMIZAJE - VIOLENCIA INTRAFAMILIAR

**MINSA (2008) MODIFICADO POR ANGULLA, 2017**

### **I. DATOS INFORMATIVOS:**

1.1. Institución Educativa: .....

1.2. Grado: ..... Sexo: F ( ) M ( )

1.3. Edad: .....

### **II. INSTRUCCIONES:**

Estimado estudiante: Lee con atención los enunciados y marca "**SI**" o "**NO**" de acuerdo con su situación presente. Recuerda que es totalmente anónimo.

Marca con una " <b>X</b> " la respuesta que mejor describe su situación presente
--

Nº	ÍTEMS	SÍ	NO
1	Presenta moretones y golpes inexplicables.		
2	Presenta heridas en la boca, mejillas, ojos, etc.		
3	Tiene cicatrices o quemaduras.		
4	Presenta quejas crónicas sin causa física o problemas del sueño.		
5	Tiene extrema falta de confianza en sí mismo.		
6	Ha sentido tristeza, depresión o angustia.		
7	Le causa temor ver a sus padres o llegar a casa.		
8	Presenta bajo rendimiento académico.		
9	Prefiere aislarse de las personas.		
10	Tiene información adecuada sobre su sexualidad.		
11	Presenta irritación, lesión y hemorragia en zona genital.		
12	Ha presentado embarazo precoz, abortos o presencia de ITS.		
13	Se encuentra usted con falta de peso o pobre patrón de crecimiento.		
14	Recibe atención de salud cuando lo requiere.		
15	Presenta accidentes o enfermedades muy frecuentes.		
16	Se siente fatigado, con sueño o hambre		

### FICHA SOCIODEMOGRÁFICA

Elaborado por: Miguel Angel Avalos Valdivia (2019)

A. Datos Personales:

Nombres y apellidos: .....

Edad: ..... Grado y sección: .....

B. ¿Actualmente se encuentra en una relación de pareja?

- a) Sí
- b) No

C. Marque con una “X” el tipo de familia que tiene usted:

	Familia monoparental	Conformado por un solo padre (papá o mamá) e hijos.
	Familia nuclear	Conformado por ambos padres e hijos.
	Familia extensa	Conformado por padres, hijos, tíos, primos, abuelos.
	Familia de padres separados	Los progenitores no viven juntos, pero cumplen con sus deberes como padres

D. Marque con una “X” el tiempo de situación de violencia en el que se encuentra o se haya encontrado:

	Menor a 5 meses		Entre 1 y 2 años
	Entre 6 y 11 meses		Mayor a 3 años

E. Marque con una “X” la frecuencia de la situación de violencia en el que se encuentra o haya encontrado:

	Diario		Cada 2 semanas
	Semanal		Mensual

Anexo E: Carta de presentación a las Instituciones Educativas



"Año de la lucha contra la corrupción y la impunidad"

Los Olivos, 15 de julio de 2019

**CARTA INV. N° 01273- 2018/EP/PSI. UCV LIMA-LN**

Sr.  
César Aparcana Aguado  
Director  
I.E. "Presentación de María" N° 41  
Av. Canada 095, Urb. El Parral - Comas  
Presente.-

De nuestra consideración:

Es grato dirigirme a usted, para expresarle mi cordial saludo y a la vez solicitar autorización para el Sr. **MIGUEL ANGEL AVALOS VALDIVIA** estudiante de la carrera de psicología, quien desea realizar su trabajo de investigación realizando una aplicación de una prueba psicológica para fines de su Licenciatura, agradecemos por antelación le brinde las facilidades del caso, en la entidad que está bajo su dirección.

En Esta Oportunidad Hago Propicia La Ocasión Para Renovarle Los Sentimientos De Mi Especial Consideración Y Estima Personal.

Atentamente,



  
Mgtr. Melisa Sevillano Gamboa  
Coordinadora Académica de la  
Escuela Profesional de Psicología  
Filial Lima Campus Lima Norte

MSG/ALF



  
CESAR EDGARDO APARCANA AGUADO  
-DIRECTOR

22/07/2019.



UNIVERSIDAD CÉSAR VALLEJO

"Año de la lucha contra la corrupción y la impunidad"

Los Olivos, 15 de julio de 2019

**CARTA INV. N° 01272- 2018/EP/PSI. UCV LIMA-LN**

Sra.  
Sara Edith Castillo Olsson  
Directora  
I.E. 2026 "Simón Bolívar"  
Pasaje Elías Aguirre S/N Mz Ñ-2da Etapa- Comas  
Presente.-

De nuestra consideración:

Es grato dirigirme a usted, para expresarle mi cordial saludo y a la vez solicitar autorización para el Sr. **MIGUEL ANGEL AVALOS VALDIVIA** estudiante de la carrera de psicología, quien desea realizar su trabajo de investigación realizando una aplicación de una prueba psicológica para fines de su Licenciatura, agradecemos por antelación le brinde las facilidades del caso, en la entidad que está bajo su dirección.

En Esta Oportunidad Hago Propicia La Ocasión Para Renovarle Los Sentimientos De Mi Especial Consideración Y Estima Personal.

Atentamente,



  
**Mgtr. Melisa Sevillano Gamboa**  
Coordinadora Académica de la  
Escuela Profesional de Psicología  
Filial Lima Campus Lima Norte

MSG/ALF



  
SARA EDITH CASTILLO OLSSON  
DIRECTORA  
UGEL 04 COMAS



UNIVERSIDAD CÉSAR VALLEJO

"Año de la lucha contra la corrupción y la impunidad"

Los Olivos, 15 de octubre de 2019

CARTA INV. N° 995 -2019/EP/PSI. UCV LIMA-LN

Sra.

**Gabriela Patricia Vega Guerrero**

Directora

**I.E. José Martí**

Calle Montevideo 232, Urb. El Parral – Jr. Argentina, Comas

Presente.-

De nuestra consideración:

Es grato dirigirme a usted, para expresarle mi cordial saludo y a la vez solicitar autorización para el Sr. **MIGUEL ANGEL AVALOS VALDIVIA** estudiante de la carrera de psicología, quien desea realizar su trabajo de investigación realizando una aplicación de una prueba psicológica para fines de su Licenciatura, agradecemos por antelación le brinde las facilidades del caso, en la entidad que está bajo su dirección.

En esta oportunidad hago propicia la ocasión para renovarle los sentimientos de mi especial consideración y estima personal.

Atentamente,



  
**Mgtr. Melisa Sevillano Gamboa**  
Coordinadora Académica de la  
Escuela Profesional de Psicología  
Filial Lima Campus Lima Norte



  
Dra. **GABRIELA P. VEGAS GUERRERO**  
DIRECTORA

*"Año de la lucha contra la corrupción y la impunidad"*



INSTITUCIÓN EDUCATIVA  
"PRESENTACIÓN DE MARÍA" N° 41

Av. Canadá 095, Urb. El Parral, Comas

Comas, 22 de julio de 2019

Mgtr. Melisa Sevillano Gamboa  
Coordinadora Académica de la Escuela Profesional de Psicología  
Filial Lima Campus Lima Norte

Presente:

Yo, César Edgardo Aparcana Aguado, director de la Institución Educativa "Presentación de María" N° 41, autorizo al señor Miguel Angel Avalos Valdivia identificado con DNI 70167651, estudiante de psicología de la Universidad César Vallejo, para que realice su trabajo de investigación denominado **"Bienestar psicológico y dependencia emocional en adolescentes mujeres víctimas de violencia familiar de instituciones educativas estatales del distrito de Comas, 2019"** en el colegio que dirijo, pudiendo aplicar sus instrumentos de investigación a las estudiantes de cuarto y quinto grado de secundaria.

Sin otro particular quedo a su disposición.

Atentamente,



  
César Edgardo Aparcana Aguado

Director I.E. "Presentación de María" N° 41

*"Año de la lucha contra la corrupción y la impunidad"*



INSTITUCIÓN EDUCATIVA N° 2026  
"SIMÓN BOLÍVAR"

Pasaje Elías Aguirre S/N Mz Ñ - 2da etapa, Comas

Comas, 16 de julio de 2019

Mgtr. Melisa Sevillano Gamboa  
Coordinadora Académica de la Escuela Profesional de Psicología  
Filial Lima Campus Lima Norte

Presente:

Yo, Sara Edith Castillo Olsson, directora de la Institución Educativa N° 2026 "Simón Bolívar", autorizo al señor Miguel Angel Avalos Valdivia identificado con DNI 70167651, estudiante de psicología de la Universidad César Vallejo, para que realice su trabajo de investigación denominado "**Bienestar psicológico y dependencia emocional en adolescentes mujeres víctimas y no víctimas de violencia familiar de instituciones educativas estatales del distrito de Comas, 2019**" en el colegio que dirijo, pudiendo aplicar sus instrumentos de investigación a las estudiantes de cuarto y quinto grado de secundaria.

Sin otro particular quedo a su disposición.

Atentamente,



SARA EDITH CASTILLO OLSSON  
DIRECTORA  
UGEL 01

Sara Edith Castillo Olsson

Directora I.E. 2026 "Simón Bolívar"

"Año de la lucha contra la corrupción y la impunidad"



## INSTITUCIÓN EDUCATIVA "JOSÉ MARTÍ"

Calle Montevideo 232, Urb. El Parral – Jr. Argentina, Comas

Comas, 15 de octubre de 2019

Mgtr. Melisa Sevillano Gamboa

Coordinadora Académica de la Escuela Profesional de Psicología

Filial Lima Campus Lima Norte

Presente:

Yo, Gabriela Patricia Vega Guerrero, directora de la Institución Educativa "José Martí", autorizo al señor Miguel Angel Avalos Valdivia identificado con DNI 70167651, estudiante de psicología de la Universidad César Vallejo, para que realice su trabajo de investigación denominado **"Bienestar psicológico y dependencia emocional en adolescentes mujeres víctimas y no víctimas de violencia familiar de instituciones educativas estatales del distrito de Comas, 2019"** en el colegio que dirijo, pudiendo aplicar sus instrumentos de investigación a las estudiantes de cuarto y quinto grado de secundaria.

Sin otro particular quedo a su disposición.

Atentamente,



  
Dra. GABRIELA P. VEGAS GUERRERO  
DIRECTORA

Gabriela Patricia Vega Guerrero  
Directora I.E. "José Martí"



**Variable: Bienestar Psicológico**



**UNIVERSIDAD CÉSAR VALLEJO**

"Año de la lucha contra la corrupción y la impunidad"

**CARTA N° 862 - 2019/EP/PSI.UCV LIMA NORTE-LN**

*Los Olivos 10 de octubre de 2019*

**Autor:**

- **Alejandro Castro Solano**

**Presente.-**

*De nuestra consideración:*

Es grato dirigirme a usted para expresarle mi cordial saludo y a la vez presentarle al Sr. **AVALOS VALDIVIA MIGUEL ANGEL**, con DNI: 70167651 estudiante del último año de la Escuela de Psicología de nuestra casa de estudios; con código de matrícula N° 6700278383, quien realizará su trabajo de investigación para optar el título de licenciado en Psicología titulado: **"BIENESTAR PSICOLÓGICO Y DEPENDENCIA EMOCIONAL EN ADOLESCENTES MUJERES VÍCTIMAS Y NO VÍCTIMAS DE VIOLENCIA FAMILIAR DE INSTITUCIONES EDUCATIVAS ESTATALES DEL DISTRITO DE COMAS, 2019"**, este trabajo de investigación tiene fines académicos, sin fines de lucro alguno, donde se realizará una investigación, a través de la validez, la confiabilidad, análisis de ítems y baremos tentativos.

Agradecemos por antelación le brinde las facilidades del caso proporcionando una carta de autorización para el uso del instrumento en mención, para sólo fines académicos, y así prosiga con el desarrollo del proyecto de investigación.

En esta oportunidad hago propicia la ocasión para renovarle los sentimientos de mi especial consideración y estima personal.

Atentamente,



**Mgtr. Melisa Sevillano Gamboa**  
Coordinadora Académica de la  
Escuela Profesional de Psicología  
Filial Lima Campus Lima Norte

## Variable: Dependencia Emocional



UNIVERSIDAD CÉSAR VALLEJO

"Año de la lucha contra la corrupción y la impunidad"

**CARTA N° 861- 2019/EP/PSI.UCV LIMA NORTE-LN**

*Los Olivos 10 de octubre de 2019*

**Autora:**

- **Nora Helena Londoño Arredondo**

Presente.-

*De nuestra consideración:*

Es grato dirigirme a usted para expresarle mi cordial saludo y a la vez presentarle al Sr. **AVALOS VALDIVIA MIGUEL ANGEL**, con DNI: 70167651 estudiante del último año de la Escuela de Psicología de nuestra casa de estudios; con código de matrícula N° 6700278383, quien realizará su trabajo de investigación para optar el título de licenciado en Psicología titulado: **"BIENESTAR PSICOLÓGICO Y DEPENDENCIA EMOCIONAL EN ADOLESCENTES MUJERES VÍCTIMAS Y NO VÍCTIMAS DE VIOLENCIA FAMILIAR DE INSTITUCIONES EDUCATIVAS ESTATALES DEL DISTRITO DE COMAS, 2019"**, este trabajo de investigación tiene fines académicos, sin fines de lucro alguno, donde se realizará una investigación, a través de la validez, la confiabilidad, análisis de ítems y baremos tentativos.

Agradecemos por antelación le brinde las facilidades del caso proporcionando una carta de autorización para el uso del instrumento en mención, para sólo fines académicos, y así prosiga con el desarrollo del proyecto de investigación.

En esta oportunidad hago propicia la ocasión para renovarle los sentimientos de mi especial consideración y estima personal.

Atentamente,



**Mgtr. Melisa Sevillano Gamboa**  
Coordinadora Académica de la  
Escuela Profesional de Psicología  
Filial Lima Campus Lima Norte

## Anexo H: Autorización del uso del instrumento

### Escala de Bienestar Psicológico (BIEPS-J)

Solicitud de Permiso para utilizar la Escala BIEPS de su propiedad. Recibidos x ✕ 🖨 🔗

 **Miguel AV** <miguel.maav04@gmail.com> mié., 8 may. 10:10 ☆ ↩ ⋮  
para alejandro.castrosolano ▾

Buenos días estimado Dr. Alejandro Castro Solano, mi nombre es Miguel Angel Avalos Valdivia, estudiante de psicología de la Universidad César Vallejo - Perú. Le escribo a través del presente medio para solicitarle el permiso respectivo de la Escala BIEPS el cual es de su propiedad, para así aplicarla en una investigación que estoy realizando, donde mi población se centra en adolescentes, así mismo, dicha investigación tiene una naturaleza cuantitativa de tipo correlacional. Espero su pronta respuesta, sin más que acotar me despido de usted, que tenga un buen día y goce de buena salud. Saludos desde Perú.

Atte. Miguel Avalos



---

 **Alejandro Castro** <alejandro.castrosolano@gmail.com> mié., 8 may. 12:38 ★ ↩ ⋮  
para mí ▾

Estimado Miguel  
Podes utilizar la escala libremente.  
Cordialmente  
Alejandro Castro





## Cuestionario de Dependencia Emocional (CDE)

Solicitud de Permiso para utilizar el Cuestionario de Dependencia Emocional de su propiedad Recibidos x

 **Miguel AV** jue., 9 may. 17:31 

Estimada Dr. Nora Elena Londoño Arredondo reciba un cálido saludo desde Perú, mi nombre es Miguel Angel Avalos Valdivia identificado con ...

---

 **Nora Helena Londoño Arredondo** <nora\_londono@yahoo.es> sáb., 11 may. 7:47   

para mí ▾

Cordial saludo,  
Cuenta con nuestro apoyo y aceptación para que puede utilizar el cuestionario. Envío otro artículo que puede ser de utilidad.

Nora Helena Londoño Arredondo, PhD.  
Grupo de Investigación Estudios Clínicos y Sociales en Psicología  
Universidad de San Buenaventura - Medellín  
Teléfonos: Celular: 300 617 59 68; Universidad: 514 56 00 (4275).

...

Revista de Psicología, Vol. 37 (1), 2019 (ISSN 0254-9267)

Instrumento del Cuestionario de Dependencia Emocional entre  
otras y asociado emocional en adolescentes



UNIVERSIDAD CÉSAR VALLEJO

ASENTIMIENTO INFORMADO

Estimada participante:

.....

Con el debido respeto me presento a usted, mi nombre es Miguel Angel Avalos Valdivia, estudiante de psicología de la Universidad César Vallejo – Lima Norte. En la actualidad me encuentro realizando una investigación sobre **“Bienestar psicológico y dependencia emocional en adolescentes mujeres víctimas y no víctimas de violencia familiar de instituciones educativas estatales del distrito de Comas, 2019”**; y para ello quisiera contar con su valiosa colaboración. El proceso consiste en la aplicación de dos pruebas psicológicas: Escala de Bienestar Psicológico (BIEPS-J) y el Cuestionario de Dependencia Emocional. La información que se recoja será confidencial y no se usará para ningún otro propósito fuera de los de esta investigación. Sus respuestas a las pruebas psicológicas serán codificadas usando un número de identificación y, por lo tanto, serán anónimas. Una vez sean transcritas las respuestas, las pruebas se destruirán. Si tiene alguna duda sobre esta investigación, puede hacer preguntas en cualquier momento durante su participación en ella. Si alguna de las preguntas durante el cuestionario le parece incómoda, tiene usted el derecho de hacérselo saber al investigador. De aceptar participar en la investigación, afirmo haber sido informado de todos los procedimientos de la investigación. En caso tenga alguna duda con respecto a algunas preguntas se me explicará cada una de ellas. El propósito de este documento es darle a una clara explicación de la naturaleza de esta investigación, así como de su rol en ella como participante. Desde ya le agradezco su participación.

Atte. Miguel Angel Avalos Valdivia  
ESTUDIANTE DE LA EP DE PSICOLOGÍA  
UNIVERSIDAD CÉSAR VALLEJO  
Código de Matrícula: 6700278383

Yo,.....  
con número de DNI: ....., reconozco que la información que yo brinde en el curso de esta investigación es estrictamente confidencial y no será usada para ningún otro propósito fuera de los de este estudio sin mi consentimiento. He sido informada que puedo solicitar información sobre la investigación en cualquier momento. De manera que, acepto participar en la investigación **“Bienestar psicológico y dependencia emocional en adolescentes mujeres víctimas y no víctimas de violencia familiar de instituciones educativas estatales del distrito de Comas, 2019”** del señor Miguel Angel Avalos Valdivia.

Día: ...../...../.....

\_\_\_\_\_  
Firma

Anexo J: Resultados del Piloto

**Escala de Bienestar Psicológico**

Tabla 12

*Evidencias de validez de contenido por método de jueces expertos de la Escala de Bienestar Psicológico (BIEPS-J)*

Ítem	PERTINENCIA										RELEVANCIA										CLARIDAD										V. AIKEN GENERAL
	J1	J2	J3	J4	J5	J6	J7	J8	S	V	J1	J2	J3	J4	J5	J6	J7	J8	S	V	J1	J2	J3	J4	J5	J6	J7	J8	S	V	
Ítem 1	1	1	1	1	1	1	1	1	8	<b>1.0</b>	1	1	1	1	1	1	1	1	8	<b>1.0</b>	1	1	1	1	1	1	1	1	8	<b>1.0</b>	<b>1.00</b>
Ítem 2	1	1	1	1	1	1	1	1	8	<b>1.0</b>	1	1	1	1	1	1	1	1	8	<b>1.0</b>	1	1	0	1	1	1	1	1	7	<b>0.9</b>	<b>0.96</b>
Ítem 3	1	1	1	1	0	1	1	1	7	<b>0.9</b>	1	1	1	1	0	1	1	1	7	<b>0.9</b>	1	1	1	1	0	1	1	1	7	<b>0.9</b>	<b>0.88</b>
Ítem 4	1	1	1	1	1	1	1	1	8	<b>1.0</b>	1	1	1	1	1	1	1	1	8	<b>1.0</b>	1	1	0	1	1	1	1	1	7	<b>0.9</b>	<b>0.96</b>
Ítem 5	1	1	1	1	0	1	1	1	7	<b>0.9</b>	1	1	1	1	0	1	1	1	7	<b>0.9</b>	1	1	1	1	0	1	1	1	7	<b>0.9</b>	<b>0.88</b>
Ítem 6	1	1	1	1	1	1	1	1	8	<b>1.0</b>	1	1	1	1	1	1	1	1	8	<b>1.0</b>	1	1	1	1	1	1	1	1	8	<b>1.0</b>	<b>1.00</b>
Ítem 7	1	1	1	1	1	1	1	1	8	<b>1.0</b>	1	1	1	1	1	1	1	1	8	<b>1.0</b>	1	1	1	1	1	1	1	1	8	<b>1.0</b>	<b>1.00</b>
Ítem 8	1	1	1	1	0	1	1	1	7	<b>0.9</b>	1	1	1	1	0	1	1	1	7	<b>0.9</b>	1	1	1	1	0	1	1	1	7	<b>0.9</b>	<b>0.88</b>
Ítem 9	1	1	1	1	1	1	1	1	8	<b>1.0</b>	1	1	1	1	1	1	1	1	8	<b>1.0</b>	1	1	1	1	1	1	1	1	8	<b>1.0</b>	<b>1.00</b>
Ítem 10	1	1	1	1	1	1	1	1	8	<b>1.0</b>	1	1	1	1	1	1	1	1	8	<b>1.0</b>	1	1	1	1	1	1	1	1	8	<b>1.0</b>	<b>1.00</b>
Ítem 11	1	1	1	1	0	1	1	1	7	<b>0.9</b>	1	1	1	1	0	1	1	1	7	<b>0.9</b>	1	1	1	1	0	1	1	1	7	<b>0.9</b>	<b>0.88</b>
Ítem 12	1	1	1	1	0	1	1	1	7	<b>0.9</b>	1	1	1	1	0	1	1	1	7	<b>0.9</b>	1	1	1	1	0	1	1	1	7	<b>0.9</b>	<b>0.88</b>
Ítem 13	1	1	1	1	0	1	1	1	7	<b>0.9</b>	1	1	1	1	0	1	1	1	7	<b>0.9</b>	1	1	1	1	0	1	1	1	7	<b>0.9</b>	<b>0.88</b>

Tabla 13

Evidencias cualitativas de validez de contenido por criterio de jueces de la Escala de Bienestar Psicológico (BIEPS-J)

ITEM ORIGINAL		JUEZ 1	JUEZ 2	JUEZ 3	JUEZ 4	JUEZ 5	JUEZ 6	JUEZ 7	JUEZ 8	ITEM REVISADO
		Mg. Erika Estrada Alomia	Mg. Jaquelin Kory Cano Quevedo	Lic. Ana Luisa Vega Condezo	Mg. Julio Oyanguren Goya	Mg. Mireya Neyra García	Lic. Francisco Cáceres Salas	Mg. Antonella Arguelles de la Cruz	Dr. Luis Alberto Barboza Zelada	
		CPP 12224	CPP 21494	CPP 27997	CPP 23444	CPP 10298	CPP 12710	CPP 14365	CPP 3516	
ÍTEM 2	Si estoy molesto/a por algo soy capaz de pensar en cómo cambiarlo.	-	-	-	-	-	Si estoy molesto/a por algo soy capaz de pensar en cómo cambiar.	-	-	Si estoy molesta por algo soy capaz de pensar en cómo cambiar.
ÍTEM 3	Creo que me hago cargo de lo que digo y hago.	-	-	-	-	Me hago cargo de lo que digo y hago.	-	-	-	Me hago cargo de lo que digo y hago.
ÍTEM 4	Puedo tratar de aceptar mis equivocaciones y tratar de mejorar.	-	-	-	-	-	Puedo aceptar mis equivocaciones y tratar de mejorar.	-	-	Puedo aceptar mis equivocaciones y tratar de mejorar.
ÍTEM 5	Creo que en general me llevo bien con la gente.	-	-	-	-	En general me llevo bien con la gente.	-	-	-	De manera general me llevo bien con la gente.
ÍTEM 8	Creo que sé lo que quiero hacer con mi vida.	-	-	-	-	Sé lo que quiero hacer con mi vida.	-	-	-	Sé lo que quiero hacer con mi vida.
ÍTEM 11	En general estoy conforme con el cuerpo que tengo.	-	-	-	-	Me acepto tal y como soy físicamente.	-	-	-	Me acepto tal y como soy físicamente.
ÍTEM 12	Generalmente caigo bien a toda la gente.	-	-	-	-	En general caigo bien a toda la gente.	-	-	-	Igual al original
ÍTEM 13	Estoy bastante conforme con mi forma de ser.	-	-	-	-	Estoy conforme con mi forma de ser.	-	-	-	Igual al original

Nota. Solo se consideran los ítems que presentaron sugerencias/observaciones por los jueces.

### Cuestionario de Dependencia Emocional

Tabla 14

*Evidencias de validez de contenido por método de jueces expertos del Cuestionario de Dependencia Emocional (CDE)*

Ítem	PERTINENCIA										RELEVANCIA										CLARIDAD										V. AIKEN GENERAL
	J1	J2	J3	J4	J5	J6	J7	J8	S	V	J1	J2	J3	J4	J5	J6	J7	J8	S	V	J1	J2	J3	J4	J5	J6	J7	J8	S	V	
Ítem 1	1	1	1	1	1	1	1	1	8	<b>1.0</b>	1	1	1	1	1	1	1	1	8	<b>1.0</b>	1	1	1	1	1	1	1	1	8	<b>1.0</b>	<b>1.00</b>
Ítem 2	1	1	1	1	1	1	1	1	8	<b>1.0</b>	1	1	1	1	1	1	1	1	8	<b>1.0</b>	1	1	1	1	1	1	1	1	8	<b>1.0</b>	<b>1.00</b>
Ítem 3	1	1	1	1	1	1	1	1	8	<b>1.0</b>	1	1	1	1	1	1	1	1	8	<b>1.0</b>	1	1	1	1	1	1	1	1	8	<b>1.0</b>	<b>1.00</b>
Ítem 4	1	1	1	1	1	1	1	1	8	<b>1.0</b>	1	1	1	1	1	1	1	1	8	<b>1.0</b>	1	1	1	1	1	1	1	1	8	<b>1.0</b>	<b>1.00</b>
Ítem 5	1	1	1	1	1	1	1	1	8	<b>1.0</b>	1	1	1	1	1	1	1	1	8	<b>1.0</b>	1	1	1	1	1	1	1	1	8	<b>1.0</b>	<b>1.00</b>
Ítem 6	1	1	1	1	1	1	1	1	8	<b>1.0</b>	1	1	1	1	1	1	1	1	8	<b>1.0</b>	1	1	1	1	1	1	1	1	8	<b>1.0</b>	<b>1.00</b>
Ítem 7	1	1	1	1	1	1	1	1	8	<b>1.0</b>	1	1	1	1	1	1	1	1	8	<b>1.0</b>	1	1	1	1	1	1	1	1	8	<b>1.0</b>	<b>1.00</b>
Ítem 8	1	1	1	1	0	1	1	1	7	<b>0.9</b>	1	1	1	1	0	1	1	1	7	<b>0.9</b>	1	1	1	1	0	1	1	1	7	<b>0.9</b>	<b>0.88</b>
Ítem 9	1	1	1	1	0	1	1	1	7	<b>0.9</b>	1	1	1	1	0	1	1	1	7	<b>0.9</b>	1	1	1	1	0	1	1	1	7	<b>0.9</b>	<b>0.88</b>
Ítem 10	1	1	1	1	0	1	1	1	7	<b>0.9</b>	1	1	1	1	0	1	1	1	7	<b>0.9</b>	1	1	1	1	0	1	1	1	7	<b>0.9</b>	<b>0.88</b>
Ítem 11	1	1	1	1	0	1	1	1	7	<b>0.9</b>	1	1	1	1	0	1	1	1	7	<b>0.9</b>	1	1	1	1	0	1	1	1	7	<b>0.9</b>	<b>0.88</b>
Ítem 12	1	1	1	1	1	1	1	1	8	<b>1.0</b>	1	1	1	1	1	1	1	1	8	<b>1.0</b>	1	1	1	1	1	1	1	1	8	<b>1.0</b>	<b>1.00</b>
Ítem 13	1	1	1	1	1	1	1	1	8	<b>1.0</b>	1	1	1	1	1	1	1	1	8	<b>1.0</b>	1	1	1	1	1	1	1	1	8	<b>1.0</b>	<b>1.00</b>
Ítem 14	1	1	1	1	1	1	1	1	8	<b>1.0</b>	1	1	1	1	1	1	1	1	8	<b>1.0</b>	1	1	1	1	1	1	1	1	8	<b>1.0</b>	<b>1.00</b>
Ítem 15	1	1	1	1	1	1	1	1	8	<b>1.0</b>	1	1	1	1	1	1	1	1	8	<b>1.0</b>	1	1	1	1	1	1	1	1	8	<b>1.0</b>	<b>1.00</b>
Ítem 16	1	1	1	1	1	1	1	1	8	<b>1.0</b>	1	1	1	1	1	1	1	1	8	<b>1.0</b>	1	1	1	1	1	1	1	1	8	<b>1.0</b>	<b>1.00</b>
Ítem 17	1	1	1	1	1	1	1	1	8	<b>1.0</b>	1	1	1	1	1	1	1	1	8	<b>1.0</b>	1	1	1	1	1	1	1	1	8	<b>1.0</b>	<b>1.00</b>
Ítem 18	1	1	1	1	1	1	1	1	8	<b>1.0</b>	1	1	1	1	1	1	1	1	8	<b>1.0</b>	1	1	1	1	1	1	1	1	8	<b>1.0</b>	<b>1.00</b>
Ítem 19	1	1	1	1	1	1	1	1	8	<b>1.0</b>	1	1	1	1	1	1	1	1	8	<b>1.0</b>	1	1	1	1	1	1	1	1	8	<b>1.0</b>	<b>1.00</b>
Ítem 20	1	1	1	1	1	1	1	1	8	<b>1.0</b>	1	1	1	1	1	1	1	1	8	<b>1.0</b>	1	1	1	1	1	1	1	1	8	<b>1.0</b>	<b>1.00</b>
Ítem 21	1	1	1	1	1	1	1	1	8	<b>1.0</b>	1	1	1	1	1	1	1	1	8	<b>1.0</b>	1	1	1	1	1	1	1	1	8	<b>1.0</b>	<b>1.00</b>
Ítem 22	1	1	1	1	1	1	1	1	8	<b>1.0</b>	1	1	1	1	1	1	1	1	8	<b>1.0</b>	1	1	1	1	1	1	1	1	8	<b>1.0</b>	<b>1.00</b>
Ítem 23	1	1	1	1	1	1	1	1	8	<b>1.0</b>	1	1	1	1	1	1	1	1	8	<b>1.0</b>	1	1	1	1	1	1	1	1	8	<b>1.0</b>	<b>1.00</b>



Tabla 15

*Evidencias cualitativas de validez de contenido por criterio de jueces del Cuestionario de Dependencia Emocional (CDE)*

ITEM ORIGINAL		JUEZ 1	JUEZ 2	JUEZ 3	JUEZ 4	JUEZ 5	JUEZ 6	JUEZ 7	JUEZ 8	ITEM REVISADO
		Mg. Erika Estrada Alomia CPP 12224	Mg. Jaquelin Kory Cano Quevedo CPP 21494	Lic. Ana Luisa Vega Condezo CPP 27997	Mg. Julio Oyanguren Goya CPP 23444	Mg. Mireya Neyra García CPP 10298	Lic. Francisco Cáceres Salas CPP 12710	Mg. Antonella Arguelles de la Cruz CPP 14365	Dr. Luis Alberto Barboza Zelada CPP 3516	
ÍTEM 8	Necesito constantemente expresiones de afecto de mi pareja.	-	-	-	-	Necesito constantemente expresiones de afecto por parte de mi pareja.	-	-	-	<i>Igual al original</i>
ÍTEM 9	Necesito demasiado que mi pareja sea expresiva conmigo.	-	-	-	-	Necesito que mi pareja sea muy expresiva conmigo.	-	-	-	<i>Igual al original</i>
ÍTEM 10	Necesito tener a una persona para quien yo sea más especial que los demás.	-	-	-	-	Necesito tener a una persona para quien yo sea más especial que el resto.	-	-	-	<i>Igual al original</i>
ÍTEM 11	Me siento muy mal si mi pareja no me expresa constantemente el afecto.	-	-	-	-	Me siento muy mal si mi pareja no me expresa constantemente su afecto.	-	-	-	<i>Igual al original</i>

*Nota.* Solo se consideran los ítems que presentaron sugerencias/observaciones por los jueces.

Tabla 16

*Análisis descriptivo de los ítems de la Escala de Bienestar Psicológico (np=80)*

Dimensiones	Ítems	M	DE	g1	g2	IHC	h2	Aceptable
Control	BP1	1,20	,403	1,529	,345	,383	,482	SI
	BP5	1,41	,630	1,272	,529	,225	,270	SI
	BP10	1,67	,708	,561	-,832	,290	,418	SI
	BP13	1,21	,412	1,433	,053	,612	,733	SI
Vínculos	B2	1,21	,469	2,156	4,086	,290	,850	SI
	B8	1,34	,550	1,385	1,019	,560	,807	SI
	B11	1,35	,530	1,156	,327	,151	,943	Revisar
Proyectos	B3	1,34	,594	1,590	1,510	,453	,570	SI
	B6	1,14	,413	3,171	9,986	,404	,529	SI
	B12	1,16	,404	2,438	5,535	,612	,743	SI
Aceptación	B4	1,50	,595	,738	-,399	,257	,708	SI
	B7	1,69	,648	,408	-,681	,030	,988	Revisar
	B9	1,53	,656	,873	-,309	,312	,701	SI

*Nota.* M: Media; DE: Desviación estándar; g1: coeficiente de asimetría de Fisher; g2: coeficiente de curtosis de Fisher; IHC: Índice de homogeneidad corregida o Índice de discriminación; h2: Comunalidad

*Nota.* En la presente tabla se puede observar que, según el análisis estadístico descriptivo de los ítems de la escala de bienestar psicológico, la mayor parte de los ítems a excepción del ítem 7 y 11 presentan un valor IHC > 0.20 que es considerado aceptable de acuerdo con el criterio de Kline (1993).

Tabla 17

Análisis descriptivo de los ítems del Cuestionario de Dependencia Emocional (np=80)

Dimensiones	Ítems	M	DE	g1	g2	IHC	h2	Aceptable
Ansiedad de separación	DE2	1,55	1292	2490	5167	,609	,860	SI
	DE6	2,27	1591	1139	,111	,584	,529	SI
	DE7	2,40	1455	,709	-,556	,550	,751	SI
	DE8	2,15	1535	1485	1245	,695	,671	SI
	DE13	1,81	1442	1741	1820	,632	,589	SI
	DE15	1,42	1016	2846	8087	,604	,766	SI
	DE17	2,16	1163	,912	,703	,259	,655	SI
Expresión afectiva a la pareja	DE5	3,03	1757	,449	-1077	,509	,639	SI
	DE11	2,64	1686	,626	-,994	,561	,667	SI
	DE12	1,84	1373	1565	1382	,182	,126	SI
	DE14	2,40	1446	,861	-,168	,512	,579	SI
Modificación de planes	DE16	1,44	,926	3134	11231	,339	,714	SI
	DE21	1,50	1067	2594	6606	,309	,700	SI
	DE22	1,71	1352	1931	2563	,509	,770	SI
	DE23	1,89	1414	1664	1916	,431	,791	SI
Miedo a la soledad	DE1	2,16	1546	1259	,466	,683	,793	SI
	DE18	2,13	1479	1273	,514	,774	,859	SI
	DE19	1,83	1290	1640	2024	,397	,415	SI
Expresión límite	DE9	1,13	,487	3684	11870	,691	,740	SI
	DE10	1,64	1343	2400	4962	,741	,794	SI
	DE20	1,36	,860	2396	4532	,717	,767	SI
Búsqueda de atención	DE3	2,60	1523	,555	-,660	,497	,748	SI
	DE4	2,26	1430	,775	-,683	,497	,748	SI

Nota. M: Media; DE: Desviación estándar; g1: coeficiente de asimetría de Fisher; g2: coeficiente de curtosis de Fisher; IHC: Índice de homogeneidad corregida o Índice de discriminación; h2: Comunalidad

Nota. En la presente tabla se puede observar que, según el análisis estadístico descriptivo de los ítems de la escala de dependencia emocional, los ítems presentan un valor IHC > 0.20 que es considerado aceptable de acuerdo con el criterio de Kline (1993).

Tabla 18

*Índice de ajuste del Análisis Factorial Confirmatorio de la Escala de Bienestar Psicológico*

x <sup>2</sup> /gl	CFI	TLI	SRMR	RMSEA
1.54	0.833	0.78	0.0839	0.0825

Nota.  $\chi^2$ : Chi cuadrado, gl: grados de libertad,  $\chi^2$  / gl: Ajuste global, p: Significancia del ajuste  
 Fuente: Elaboración propia

Figura 3.

*Representación gráfica de la Escala de Bienestar Psicológico (BIEPS – J)*

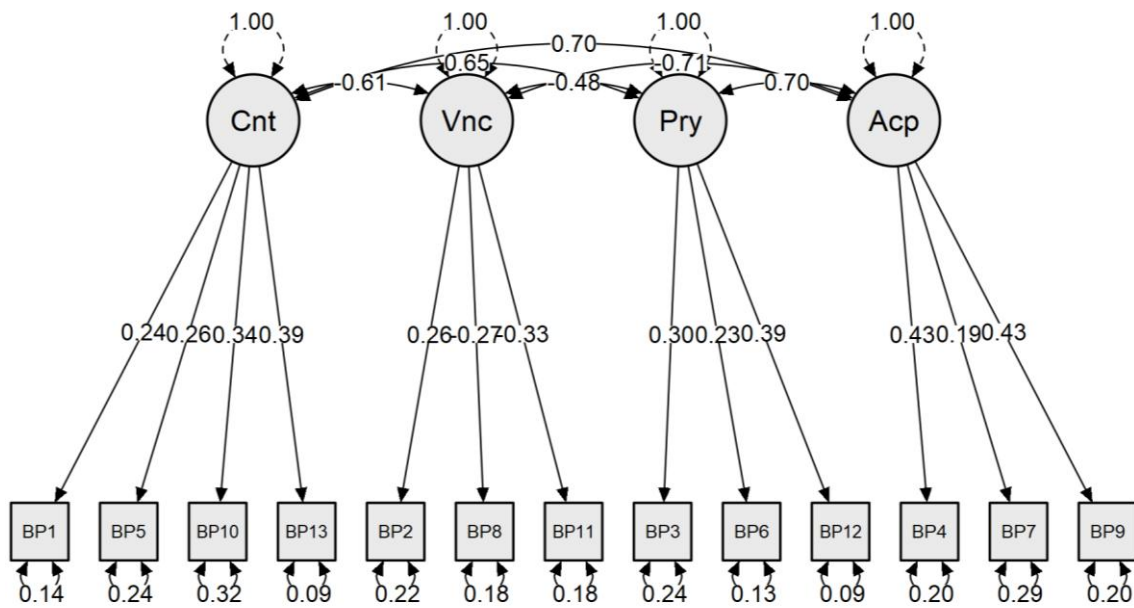

Nota. Cnt. = Control, Vnc. = Vínculos, Pry. = Proyectos y Acp. = Aceptación.

Tabla 19

*Análisis de confiabilidad por Alfa de Cronbach*

Variable	Dimensión	Alfa de Cronbach	Omega de McDonald's	N de elementos
		$\alpha$	$\omega$	
Bienestar psicológico	Nivel general	0,650	0,695	13
	Control	0,553	0,666	4
	Vínculos	0,500	0,618	3
	Proyectos	0,656	0,713	3
	Aceptación	0,334	0,522	3
Dependencia emocional	Nivel general	0,889	0,894	23
	Ansiedad de separación	0,818	0,827	7
	Expresión afectiva a la pareja	0,654	0,674	4
	Modificación de planes	0,610	0,626	4
	Miedo a la soledad	0,770	0,805	3
	Expresión límite	0,772	0,849	3
	Búsqueda de atención	0,663	0,664	2

*Nota.* Según Altman (citado por Torres y Perera, 2009) clasifica los índices Kappa de la siguiente manera: < 0,20 pertenece a una fiabilidad pobre, 0,21 a 0,40 pertenece a una fiabilidad débil, 0,41 a 0,60 pertenece a una fiabilidad moderada, 0,61 a 0,80 pertenece a una fiabilidad buena y 0,81 a 1,00 pertenece a una fiabilidad muy buena (p. 100).

Tabla 20

*Percentiles*

<b>Estadísticos</b>			
		Bienestar Psicológico	Dependencia Emocional
N	Válido	80	80
	Perdidos	0	0
Percentiles	25	15	33
	50	17	41
	75	20	51

## Anexo K: Validaciones de jueces expertos

Tabla 21

*Tabla de jueces expertos*

JUEZ	NOMBRE	GRADO	CARGO
1	Erika Estrada Alomia CPP 12224	Magister	Docente de experiencias curriculares básicas y de especialidad - UCV
2	Jaquelin Kory Cano Quevedo CPP 21494	Magister	Docente universitario - UCV
3	Ana Luisa Vega Condezo CPP 27997	Licenciada	Psicóloga clínica en el CSMC “Asiri” Sonrisa - Carabayllo
4	Julio Oyanguren Goya CPP 23444	Magister	Coordinador general del departamento de psicología - UCV
5	Mireya Neyra García CPP 10298	Magister	Coordinadora de Extensión Universitaria - UCV
6	Francisco Cáceres Salas CPP 12710	Licenciado	Psicólogo clínico en el CMI “Infantas” - Comas
7	Antonella Arguelles de la Cruz CPP 14365	Magister	Docente universitario - UCV
8	Luis Alberto Barboza Zelada CPP 3516	Doctor	Docente universitario - UCV

*Nota.* Se consideró la participación de 8 jueces expertos para que brinden las validaciones respectivas de los instrumentos empleados en la presente investigación.

## Escala de Bienestar Psicológico (BIEPS-J)

### Juez 1

 UNIVERSIDAD CESAR VALLEJO

CERTIFICADO DE VALIDEZ DE CONTENIDO DEL INSTRUMENTO.....

Observaciones: \_\_\_\_\_

Opinión de aplicabilidad:   Aplicable    Aplicable después de corregir    No aplicable

Apellidos y nombres del juez validador Dr. / Mg: Estefanía Alomía Burke

DNI: 09904133

**Formación académica del validador: (asociado a su calidad de experto en la variable y problemática de investigación)**

	Institución	Especialidad	Periodo formativo
01	UNMSM	Ps. Clínica y de la Salud	2009 - 2010
02			

**Experiencia profesional del validador: (asociado a su calidad de experto en la variable y problemática de investigación)**

	Institución	Cargo	Lugar	Periodo laboral	Funciones
01	UCV	DTC	Los Olivos	2014 - 2019	Dictado de experiencias curriculares de formación básica y de especialidad
02	UCV	DTP	Los Olivos	2013	
03	Senati	Coord.	Independ.	2014	Coord. Beca 18 Lima Callao

\*Pertinencia: El ítem corresponde al concepto teórico formulado.  
 \*Relevancia: El ítem es apropiado para representar al componente o dimensión específica del constructo.  
 \*Claridad: Se entiende sin dificultad alguna el enunciado del ítem, es conciso, exacto y directo.

FIRMA  
SELLO CON NÚMERO DE CPsP

..... de abril del 2019

  
 Erika K. Alomía  
 PSICÓLOGA  
 C. P. P. 12224

### Juez 2

 UNIVERSIDAD CESAR VALLEJO

CERTIFICADO DE VALIDEZ DE CONTENIDO DEL INSTRUMENTO.....

Observaciones: \_\_\_\_\_

Opinión de aplicabilidad:   Aplicable    Aplicable después de corregir    No aplicable

Apellidos y nombres del juez validador Dr. / Mg: Reya Condezo Ana Luisa

DNI: 09612884

**Formación académica del validador: (asociado a su calidad de experto en la variable y problemática de investigación)**

	Institución	Especialidad	Periodo formativo
01	Universidad Cesar Vallejo	Psicóloga	2010 - 2015
02	Formación Humanista Gestalt	Psicoterapeuta	2015 - 2018

**Experiencia profesional del validador: (asociado a su calidad de experto en la variable y problemática de investigación)**

	Institución	Cargo	Lugar	Periodo laboral	Funciones
01	I.E. Inicial - Callao	Psicóloga	Callao	2015 - 2016	Psicóloga Educativa
02	I.E. Present. de María	Psicóloga	Comas	2016 - 2019	Psicóloga Educativa
03	CSMC "ASIRI" Sana	Psicóloga	Carabayllo	2018 - 2019	Psicóloga Clínica

\*Pertinencia: El ítem corresponde al concepto teórico formulado.  
 \*Relevancia: El ítem es apropiado para representar al componente o dimensión específica del constructo.  
 \*Claridad: Se entiende sin dificultad alguna el enunciado del ítem, es conciso, exacto y directo.

FIRMA  
SELLO CON NÚMERO DE CPsP

..... de abril del 2019

  
 Ana Luisa Vega Condezo  
 PSICÓLOGA  
 C. P. P. 27997

### Juez 3

**CERTIFICADO DE VALIDEZ DE CONTENIDO DEL INSTRUMENTO.....**

Observaciones: No presente observación

Opinión de aplicabilidad: Aplicable  Aplicable después de corregir [ ] No aplicable [ ]

Apellidos y nombres del juez validador Dr. / Mg: Oyanguen Goya Julio Yanko

DNI: 46381488

**Formación académica del validador: (asociado a su calidad de experto en la variable y problemática de investigación)**

	Institución	Especialidad	Periodo formativo
01	Universidad Cesar Vallejo	Maestría en docencia universitaria	2015-II - 2017-I
02	Universidad Cesar Vallejo	Psicología	2008-I - 2013-II

**Experiencia profesional del validador: (asociado a su calidad de experto en la variable y problemática de investigación)**

	Institución	Cargo	Lugar	Periodo laboral	Funciones
01	I.E. La Recoleta de los Olivos	Psicólogo	Los Olivos	2017 - actualidad	Coordinador general del Dpto de psicología
02	I.E. Raúl Porras Barreto	Psicólogo	Elímac	2014 - actualidad	Psicólogo
03					

\*Pertinencia: El ítem corresponde al concepto teórico formulado.  
 \*Relevancia: El ítem es apropiado para representar al componente o dimensión específica del constructo  
 \*Claridad: Se entiende sin dificultad alguna el enunciado del ítem, es conciso, exacto y directo

Nota: Suficiencia, se dice suficiencia cuando los ítems planteados son suficientes para medir la dimensión

FIRMA  
SELLO CON NÚMERO DE CPsP

  
 Julio Yanko Oyanguen Goya  
 Psicólogo  
 C.Ps.P. 2344

.... de abril del 2019

### Juez 4

**CERTIFICADO DE VALIDEZ DE CONTENIDO DEL INSTRUMENTO.....**

Observaciones: Modifican los ítems

Opinión de aplicabilidad: Aplicable [ ] Aplicable después de corregir  No aplicable [ ]

Apellidos y nombres del juez validador Dr. / Mg: Orietta Neyra Nancy Castilla

DNI: 10589463

**Formación académica del validador: (asociado a su calidad de experto en la variable y problemática de investigación)**

	Institución	Especialidad	Periodo formativo
01	UCV	MAESTRIA EN EDUCACIÓN	2012 - 2014
02	USMP	LICENCIADO EN PSICOLOGÍA	1995 - 2001

**Experiencia profesional del validador: (asociado a su calidad de experto en la variable y problemática de investigación)**

	Institución	Cargo	Lugar	Periodo laboral	Funciones
01	UCV	DOCENTE	LIMA - NORTE	2017 - 2018	COORDINADORA EXTENSIÓN UNIVERSITARIA
02	UCV	DOCENTE	LIMA - NORTE	2018 - ACTUAL	DOCENTE PEDAGOGA
03					

\*Pertinencia: El ítem corresponde al concepto teórico formulado.  
 \*Relevancia: El ítem es apropiado para representar al componente o dimensión específica del constructo  
 \*Claridad: Se entiende sin dificultad alguna el enunciado del ítem, es conciso, exacto y directo

Nota: Suficiencia, se dice suficiencia cuando los ítems planteados son suficientes para medir la dimensión

FIRMA  
SELLO CON NÚMERO DE CPsP

  
 Nancy Neyra Castilla  
 PSICÓLOGA  
 C.Ps.P. 10298

.... de abril del 2019



## Juez 5

**CERTIFICADO DE VALIDEZ DE CONTENIDO DEL INSTRUMENTO.....**

Observaciones: \_\_\_\_\_

Opinión de aplicabilidad:    Aplicable     Aplicable después de corregir [ ]    No aplicable [ ]

Apellidos y nombres del juez validador Dr. / Mg: FRANCISCO CÁCERES SALAS.....

DNI: 22988177.....

**Formación académica del validador: (asociado a su calidad de experto en la variable y problemática de investigación)**

	Institución	Especialidad	Periodo formativo
01	UNIVERSIDAD ANDINA CUSCO	PSICOLOGÍA	2000 - 2006
02			

**Experiencia profesional del validador: (asociado a su calidad de experto en la variable y problemática de investigación)**

	Institución	Cargo	Lugar	Periodo laboral	Funciones
01	MINSA	PSICÓLOGO	LIMA	2008 - 2019	PSICÓLOGO CLÍNICO
02	EDUCACIÓN	PSICÓLOGO	COMAS	2015 - 2019	PSICÓLOGO EDUCATIVO
03	IPD.	PSICÓLOGO	AREQUIPA	2007	PSICÓLOGO DEPORTIVO

<sup>1</sup>Pertinencia: El ítem corresponde al concepto teórico formulado.  
<sup>2</sup>Relevancia: El ítem es apropiado para representar al componente o dimensión específica del constructo.  
<sup>3</sup>Claridad: Se entiende sin dificultad alguna el enunciado del ítem, es conciso, exacto y directo.

**Nota:** Suficiencia, se dice suficiencia cuando los ítems planteados son suficientes para medir la dimensión.

FIRMA  
SELLO CON NÚMERO DE CPsP

  
Francisco Cáceres Salas  
Psicólogo  
Pps P 12710

.... de abril del 2019

## Juez 6

**CERTIFICADO DE VALIDEZ DE CONTENIDO DEL INSTRUMENTO.....**

Observaciones: \_\_\_\_\_

Opinión de aplicabilidad:    Aplicable     Aplicable después de corregir [ ]    No aplicable [ ]

Apellidos y nombres del juez validador Dr. / Mg: Antonalla Arguilla de la Cruz.....

DNI: 42846113.....

**Formación académica del validador: (asociado a su calidad de experto en la variable y problemática de investigación)**

	Institución	Especialidad	Periodo formativo
01	UNMSM	2da especialidad Ps. Clínica y de la Salud	2015 - 2017
02	Centro Peruano de Terapia Gestalt	Psicoterapia Gestalt	2014 - 2016

**Experiencia profesional del validador: (asociado a su calidad de experto en la variable y problemática de investigación)**

	Institución	Cargo	Lugar	Periodo laboral	Funciones
01	Centro de Salud Gustavo Luján	Psicóloga	SMP	2015 - 2016	Ev. De y tratamiento en niños, adolescentes y adultos en áreas emocionales, sociales, etc.
02	coms: Centro de Atención Psicológica	Directora y Psicóloga	SMP	2011 en adelante	Ev. De y tratamiento en niños, adolescentes y adultos en áreas emocionales, sociales, aprendizajes, etc.
03					

<sup>1</sup>Pertinencia: El ítem corresponde al concepto teórico formulado.  
<sup>2</sup>Relevancia: El ítem es apropiado para representar al componente o dimensión específica del constructo.  
<sup>3</sup>Claridad: Se entiende sin dificultad alguna el enunciado del ítem, es conciso, exacto y directo.

**Nota:** Suficiencia, se dice suficiencia cuando los ítems planteados son suficientes para medir la dimensión.

FIRMA  
SELLO CON NÚMERO DE CPsP

  
PSICOLOGA  
CÓDIGO PROF. .... de abril del 2019

## Juez 7

**UNIVERSIDAD CESAR VALLEJO**

CERTIFICADO DE VALIDEZ DE CONTENIDO DEL INSTRUMENTO.....

Observaciones: \_\_\_\_\_

Opinión de aplicabilidad:   Aplicable    Aplicable después de corregir    No aplicable

Apellidos y nombres del juez validador Dr. / Mg: Barboza Zevallos, Luis Alberto.....

DNI: 07068974.....

**Formación académica del validador: (asociado a su calidad de experto en la variable y problemática de investigación)**

	Institución	Especialidad	Periodo formativo
01	UNIVERSIDAD DE SAN MARTÍN DE PORRES	LICENCIADO - MAESTER EN PSICOLOGÍA	1981 - 1994 / 2000 - 2002
02	UNIVERSIDAD CESAR VALLEJO	DOCTOR EN PSICOLOGÍA	2013 - 2017

**Experiencia profesional del validador: (asociado a su calidad de experto en la variable y problemática de investigación)**

	Institución	Cargo	Lugar	Periodo laboral	Funciones
01	DIRIGIE DIVESU PNP	PSICÓLOGO	LIMA	1987 - 2018	PSICÓLOGO EDUCATIVO
02	UNIVERSIDAD CESAR VALLEJO	DOCENTE UNIVERSITARIO	LIMA	2010 - 2019	ASESOR METODOLÓGICO
03					

\*Pertinencia: El ítem corresponde al concepto teórico formulado.  
\*Relevancia: El ítem es apropiado para representar al componente o dimensión específica del constructo  
\*Claridad: Se entiende sin dificultad alguna el enunciado del ítem, es conciso, exacto y directo

Nota: Suficiencia, se dice suficiencia cuando los ítems planteados son suficientes para medir la dimensión

FIRMA  
SELLO CON NÚMERO DE CPsP

  
**Luis Alberto Barboza Zevallos**  
Doctor en Psicología  
C.Ps.P. 3516

.... de abril del 2019

## Juez 8

**UNIVERSIDAD CESAR VALLEJO**

CERTIFICADO DE VALIDEZ DE CONTENIDO DEL INSTRUMENTO.....

Observaciones: \_\_\_\_\_

Opinión de aplicabilidad:   Aplicable    Aplicable después de corregir    No aplicable

Apellidos y nombres del juez validador Dr. / Mg: Cano Quevedo, Jaquelin Koay.....

DNI: 41190816.....

**Formación académica del validador: (asociado a su calidad de experto en la variable y problemática de investigación)**

	Institución	Especialidad	Periodo formativo
01	Universidad Nacional Federico Villarreal	Mg. Psicología Educativa	2013 - 2015
02			

**Experiencia profesional del validador: (asociado a su calidad de experto en la variable y problemática de investigación)**

	Institución	Cargo	Lugar	Periodo laboral	Funciones
01	Innova Schools	Psicología	Cerabaya	2011 - 2015	Ps. Inicial Primaria
02	JAM	Psicología	San Isidro	2010 - 2018	Reclutamiento
03					

\*Pertinencia: El ítem corresponde al concepto teórico formulado.  
\*Relevancia: El ítem es apropiado para representar al componente o dimensión específica del constructo  
\*Claridad: Se entiende sin dificultad alguna el enunciado del ítem, es conciso, exacto y directo

Nota: Suficiencia, se dice suficiencia cuando los ítems planteados son suficientes para medir la dimensión

FIRMA  
SELLO CON NÚMERO DE CPsP

  
**Mg. Jaquelin Koay Cano Quevedo**  
PSICÓLOGA  
C.Ps.P. 21494

.... de abril del 2019

# Cuestionario de Dependencia Emocional (CDE)

## Juez 1

 UNIVERSIDAD César Vallejo

**CERTIFICADO DE VALIDEZ DE CONTENIDO DEL INSTRUMENTO**.....

Observaciones: \_\_\_\_\_

Opinión de aplicabilidad:   Aplicable    Aplicable después de corregir    No aplicable  |

Apellidos y nombres del juez validador Dr. / Mg: César Ricardo Tapella Kory.....

DNI: 4.1.19.9316.....

**Formación académica del validador: (asociado a su calidad de experto en la variable y problemática de investigación)**

	Institución	Especialidad	Periodo formativo
01	Universidad Nacional Federico Villarreal	Psy. Psicología	2013-2015
02	Villarreal	Educativa	

**Experiencia profesional del validador: (asociado a su calidad de experto en la variable y problemática de investigación)**

	Institución	Cargo	Lugar	Periodo laboral	Funciones
01	Johnson Shays	Psicólogo	Carabaylla	2011-2015	B. Inicial Básica
02	JAN	Psicólogo	Sun Isidro	2016-2018	Reducción
03					

\*Pertinencia: El ítem corresponde al concepto teórico formulado.  
\*Relevancia: El ítem es apropiado para representar al componente o dimensión específica del constructo  
\*Claridad: Se entiende sin dificultad alguna el enunciado del ítem, es conciso, exacto y directo

Nota: Suficiencia, se dice suficiencia cuando los ítems planteados son suficientes para medir la dimensión

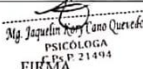
  
Mg. Jaqueline Kory Cano Queredó  
PSICÓLOGA  
C.Ps.P. 21494  
FIRMA

SELLO CON NÚMERO DE CPsP

.... de abril del 2019

## Juez 2

 UNIVERSIDAD César Vallejo

**CERTIFICADO DE VALIDEZ DE CONTENIDO DEL INSTRUMENTO**.....

Observaciones: \_\_\_\_\_

Opinión de aplicabilidad:   Aplicable    Aplicable después de corregir    No aplicable  |

Apellidos y nombres del juez validador Dr. / Mg: Vega Condeán Ana Luisa.....

DNI: 09.61.28.84.....

**Formación académica del validador: (asociado a su calidad de experto en la variable y problemática de investigación)**

	Institución	Especialidad	Periodo formativo
01	Universidad César Vallejo	Psicóloga	2010 - 2015
02	Centro de terapia Sistémica Familiar	Psicoterapeuta	2015 - 2018

**Experiencia profesional del validador: (asociado a su calidad de experto en la variable y problemática de investigación)**

	Institución	Cargo	Lugar	Periodo laboral	Funciones
01	I. E. Inicial	Psicóloga	Callao	2015 - 2016	Psicóloga Educativa
02	I. E. Presente de María	Psicóloga	Comas	2016 - 2019	Psicóloga Educativa
03	ESMC "ASIRI"	Psicóloga	Carabaylla	2018 - 2019	Psicóloga Clínica

\*Pertinencia: El ítem corresponde al concepto teórico formulado  
\*Relevancia: El ítem es apropiado para representar al componente o dimensión específica del constructo  
\*Claridad: Se entiende sin dificultad alguna el enunciado del ítem, es conciso, exacto y directo

Nota: Suficiencia, se dice suficiencia cuando los ítems planteados son suficientes para medir la dimensión

FIRMA  
SELLO CON NÚMERO DE CPsP

.... de abril del 2019

  
Ana Luisa Vega Condeán  
PSICÓLOGA  
C.Ps.P. 27997

### Juez 3

**CERTIFICADO DE VALIDEZ DE CONTENIDO DEL INSTRUMENTO.....**

Observaciones: No presenta ninguna observación

Opinión de aplicabilidad: Aplicable  Aplicable después de corregir  No aplicable

Apellidos y nombres del juez validador Dr. / Mg: Oyanguren Goye Julio Jenko

DNI: 46381472

**Formación académica del validador: (asociado a su calidad de experto en la variable y problemática de investigación)**

	Institución	Especialidad	Periodo formativo
01	Universidad Cesar Vallejo	Maestría en docencia universitaria	2015-II - 2017-I
02	Universidad Cesar Vallejo	Psicología	2008-I - 2013-II

**Experiencia profesional del validador: (asociado a su calidad de experto en la variable y problemática de investigación)**

	Institución	Cargo	Lugar	Periodo laboral	Funciones
01	I. E. La Recoleta de las Olivas	Psicólogo	Los Olivos	2017 - actualidad	Psicólogo Generalista general
02	I. E. Reco/Pedro Barrantes	Psicólogo	Rímac	2014 - 2016	Psicólogo
03					

<sup>1</sup>Pertinencia: El ítem corresponde al concepto teórico formulado.  
<sup>2</sup>Relevancia: El ítem es apropiado para representar al componente o dimensión específica del constructo  
<sup>3</sup>Claridad: Se entiende sin dificultad alguna el enunciado del ítem, es conciso, exacto y directo

Nota: Suficiencia, se dice suficiencia cuando los ítems planteados son suficientes para medir la dimensión

FIRMA  
SELLO CON NÚMERO DE CPSP

*Julio Jenko Oyanguren Goye*  
 Dr. Julio Jenko Oyanguren Goye  
 Psicólogo  
 C.P. P. 23444

.... de abril del 2019

### Juez 4

**CERTIFICADO DE VALIDEZ DE CONTENIDO DEL INSTRUMENTO.....**

Observaciones: Modificar algunos ítems

Opinión de aplicabilidad: Aplicable  Aplicable después de corregir  No aplicable

Apellidos y nombres del juez validador Dr. / Mg: Mireya Neyra Castilla

DNI: 10578463

**Formación académica del validador: (asociado a su calidad de experto en la variable y problemática de investigación)**

	Institución	Especialidad	Periodo formativo
01	UCV	MAESTRÍA EN EDUCACIÓN	2022 - 2024
02	USMP	LICENCIADO EN PSICOLOGÍA	1995 - 2001

**Experiencia profesional del validador: (asociado a su calidad de experto en la variable y problemática de investigación)**

	Institución	Cargo	Lugar	Periodo laboral	Funciones
01	UCV	DOCENTE	LIMA - NORTE	2017 - 2018	COORDINADORA EXTENSIÓN UNIVERSITARIA
02	UCV	DOCENTE	LIMA - NORTE	2018 - ACTUAL	DOCENTE PEDAGOGA
03					

<sup>1</sup>Pertinencia: El ítem corresponde al concepto teórico formulado.  
<sup>2</sup>Relevancia: El ítem es apropiado para representar al componente o dimensión específica del constructo  
<sup>3</sup>Claridad: Se entiende sin dificultad alguna el enunciado del ítem, es conciso, exacto y directo

Nota: Suficiencia, se dice suficiencia cuando los ítems planteados son suficientes para medir la dimensión

FIRMA  
SELLO CON NÚMERO DE CPSP

*Mireya Neyra Castilla*  
 Mireya Neyra Castilla  
 PSICÓLOGA  
 C.P. P. 10298

.... de abril del 2019

## Juez 5

**UNIVERSIDAD CEJA VALLE**

**CERTIFICADO DE VALIDEZ DE CONTENIDO DEL INSTRUMENTO.....**

Observaciones: \_\_\_\_\_

Opinión de aplicabilidad: Aplicable [] Aplicable después de corregir [ ] No aplicable [ ]

Apellidos y nombres del juez validador Dr. / Mg: Franziska Cáceres Salas

DNI: 23988177

**Formación académica del validador: (asociado a su calidad de experto en la variable y problemática de investigación)**

	Institución	Especialidad	Periodo formativo
01	Universidad Andino César	Psicología	2000 - 2006
02			

**Experiencia profesional del validador: (asociado a su calidad de experto en la variable y problemática de investigación)**

	Institución	Cargo	Lugar	Periodo laboral	Funciones
01	MINSA	Psicóloga	Lima	2008 / 2019	Psicólogo clínico
02	EDUCACION	Psicóloga	Camas	2015 / 2017	Psicólogo Educativo
03	IPD.	Psicólogo	AREQUIPO	2007	Psicólogo Deportivo

\*Pertinencia: El ítem corresponde al concepto teórico formulado.  
 \*Relevancia: El ítem es apropiado para representar al componente o dimensión específica del constructo.  
 \*Claridad: Se entiende sin dificultad alguna el enunciado del ítem, es conciso, exacto y directo.

Nota: Suficiencia, se dice suficiencia cuando los ítems planteados son suficientes para medir la dimensión

FIRMA  
SELLO CON NÚMERO DE CPSP

.... de abril del 2019

## Juez 6

**UNIVERSIDAD CEJA VALLE**

**CERTIFICADO DE VALIDEZ DE CONTENIDO DEL INSTRUMENTO.....**

Observaciones: \_\_\_\_\_

Opinión de aplicabilidad: Aplicable [] Aplicable después de corregir [ ] No aplicable [ ]

Apellidos y nombres del juez validador Dr. / Mg: Antonella Arguillas de la Cruz

DNI: 42846113

**Formación académica del validador: (asociado a su calidad de experto en la variable y problemática de investigación)**

	Institución	Especialidad	Periodo formativo
01	UNMSM	2da especialidad Ps. Clínica y de la Salud	2015 - 2017
02	Centro Peruano de Terapia Gestalt	Psicoterapia Gestalt	2014 - 2016

**Experiencia profesional del validador: (asociado a su calidad de experto en la variable y problemática de investigación)**

	Institución	Cargo	Lugar	Periodo laboral	Funciones
01	Centro de Salud Gustavo Luján	Psicóloga	SMP	2015 - 2016	At. y tratamiento en niños, adolescencia y adultos en áreas emocionales, familiares, etc.
02	CRS - Centro de Atención Psicológica	Directora y Psicóloga	SMP	2011 en adelante	At. y tratamiento en niños, adolescentes y adultos en áreas emocionales, familiares, etc.
03					

\*Pertinencia: El ítem corresponde al concepto teórico formulado.  
 \*Relevancia: El ítem es apropiado para representar al componente o dimensión específica del constructo.  
 \*Claridad: Se entiende sin dificultad alguna el enunciado del ítem, es conciso, exacto y directo.

Nota: Suficiencia, se dice suficiencia cuando los ítems planteados son suficientes para medir la dimensión

FIRMA  
SELLO CON NÚMERO DE CPSP

.... de abril del 2019

## Juez 7

**UNIVERSIDAD CESAR VALLEJO**

**CERTIFICADO DE VALIDEZ DE CONTENIDO DEL INSTRUMENTO.....**

Observaciones: \_\_\_\_\_

Opinión de aplicabilidad:  Aplicable  Aplicable después de corregir  No aplicable

Apellidos y nombres del juez validador Dr. / Mg: BARBOZA ZELADA Luis Alberto

DNI: 07068974

**Formación académica del validador: (asociado a su calidad de experto en la variable y problemática de investigación)**

	Institución	Especialidad	Periodo formativo
01	UNIVERSIDAD DE SAN MARTÍN DE PORRES	LICENCIADO - MAESTER EN PSICOLOGIA	1981 - 1994 / 2000 - 2002
02	UNIVERSIDAD CESAR VALLEJO	DOCTOR EN PSICOLOGIA	2013 - 2017

**Experiencia profesional del validador: (asociado a su calidad de experto en la variable y problemática de investigación)**

	Institución	Cargo	Lugar	Periodo laboral	Funciones
01	DIRECCION ZINEDU PNP	PSICOLOGO	LIMA	1987 - 2018	PSICOLOGO EDUCATIVO
02	UNIVERSIDAD CESAR VALLEJO	DOCENTE DE PSICOLOGIA	LIMA	2010 - 2019	ASESOR METODOLÓGICO
03					

\*Pertinencia: El ítem corresponde al concepto teórico formulado.  
 \*Relevancia: El ítem es apropiado para representar al componente o dimensión específica del constructo  
 \*Claridad: Se entiende sin dificultad alguna el enunciado del ítem, es conciso, exacto y directo

Nota: Suficiencia, se dice suficiencia cuando los ítems planteados son suficientes para medir la dimensión

FIRMA  
 SELLO CON NÚMERO DE CPSP Luis Alberto Barboza Zelada  
 Doctor en Psicología  
 C.P.S.P. 3516

05 de abril del 2019  
 Luis

## Juez 8

**UNIVERSIDAD CESAR VALLEJO**

**CERTIFICADO DE VALIDEZ DE CONTENIDO DEL INSTRUMENTO.....**

Observaciones: \_\_\_\_\_

Opinión de aplicabilidad:  Aplicable  Aplicable después de corregir  No aplicable

Apellidos y nombres del juez validador Dr. / Mg: Esther Almira Ortiz

DNI: 09904133

**Formación académica del validador: (asociado a su calidad de experto en la variable y problemática de investigación)**

	Institución	Especialidad	Periodo formativo
01	UNMSM	PSIC. CLÍNICA Y DE LA SALUD	2009 - 2010
02			

**Experiencia profesional del validador: (asociado a su calidad de experto en la variable y problemática de investigación)**

	Institución	Cargo	Lugar	Periodo laboral	Funciones
01	UCV	DTC	Los Olivos	2014 - 2019	Diseño de experiencias curriculares
02	UCV	PTP	Los Olivos	2013	de formación básica y de especialidad
03	Semali	Coord.	Independencia	2014	Coord. Beca IB Lima Cello

\*Pertinencia: El ítem corresponde al concepto teórico formulado.  
 \*Relevancia: El ítem es apropiado para representar al componente o dimensión específica del constructo  
 \*Claridad: Se entiende sin dificultad alguna el enunciado del ítem, es conciso, exacto y directo

Nota: Suficiencia, se dice suficiencia cuando los ítems planteados son suficientes para medir la dimensión

FIRMA  
 SELLO CON NÚMERO DE CPSP

.... de abril del 2019

Esther R. Almira Ortiz  
 PSICOLOGA  
 C. Pa. P. 12224

Anexo L: Resultados adicionales

Figura 4

*Matriz de correlación entre Bienestar psicológico y Dependencia emocional.*



Figura 5

*Matriz de correlación entre Bienestar psicológico y Dependencia emocional en su dimensión miedo a la soledad.*



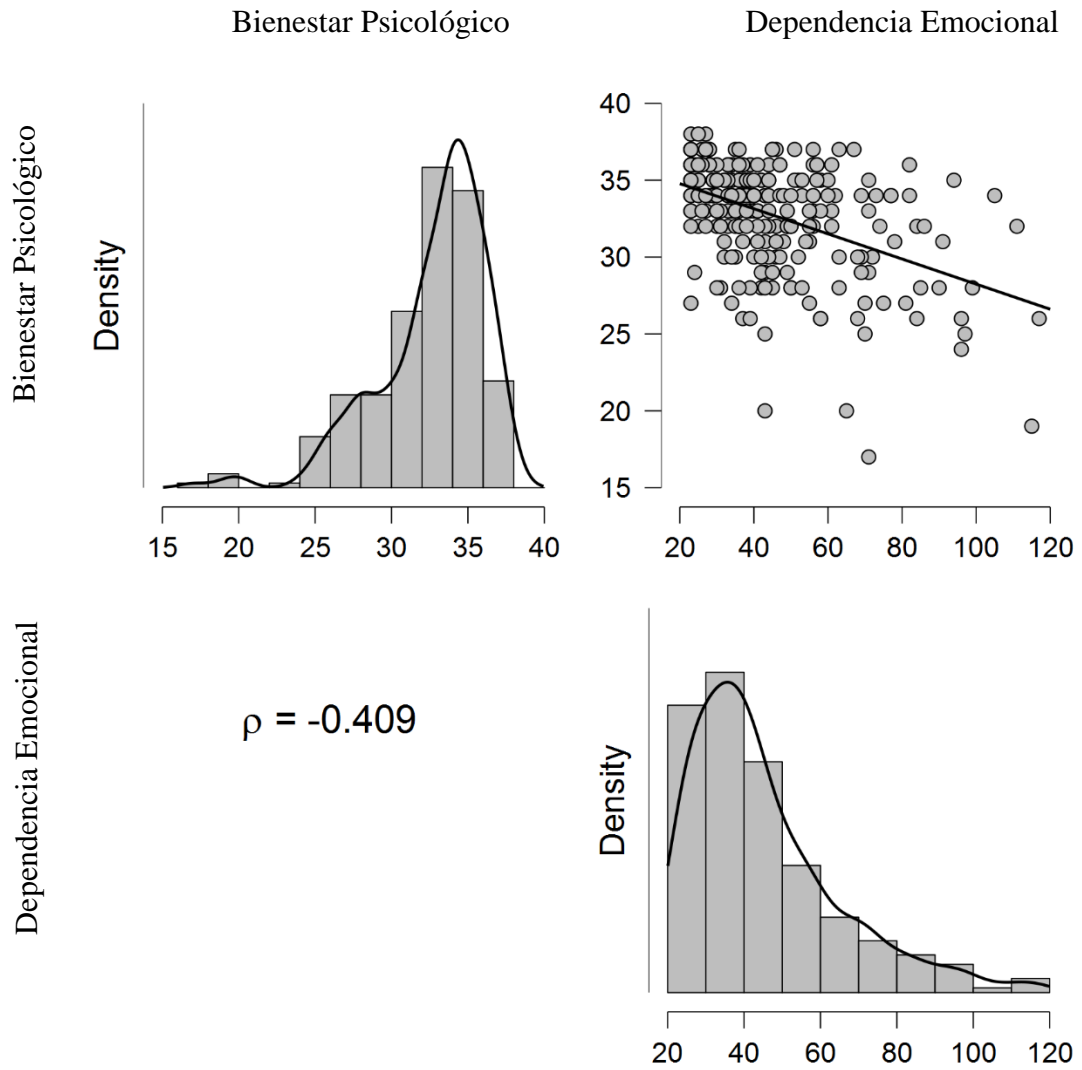

Figura 6

*Matriz de correlación entre Dependencia emocional y Bienestar psicológico en su dimensión aceptación.*

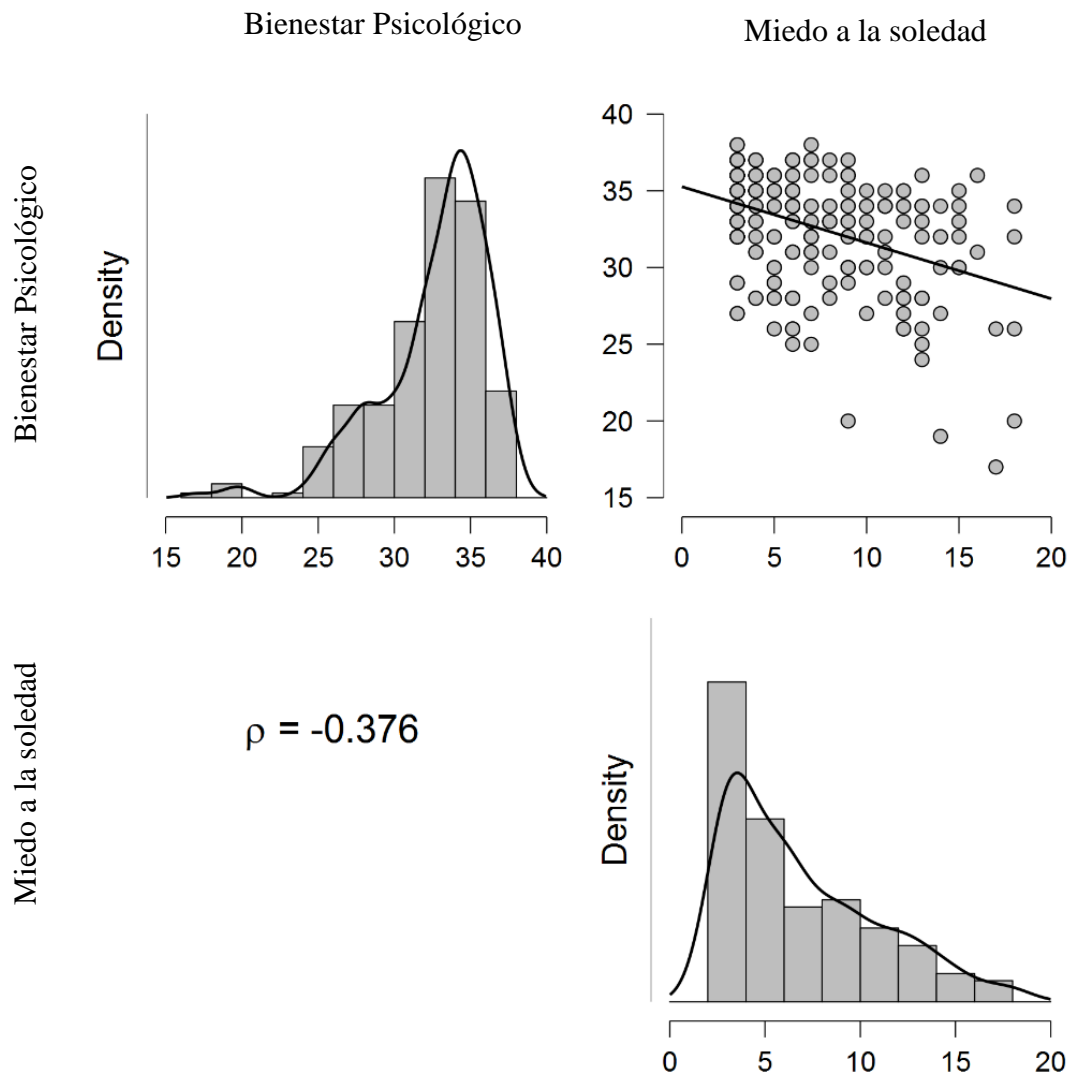

Figura 7

Diagrama de Senderos de Covarianza entre variables de estudio

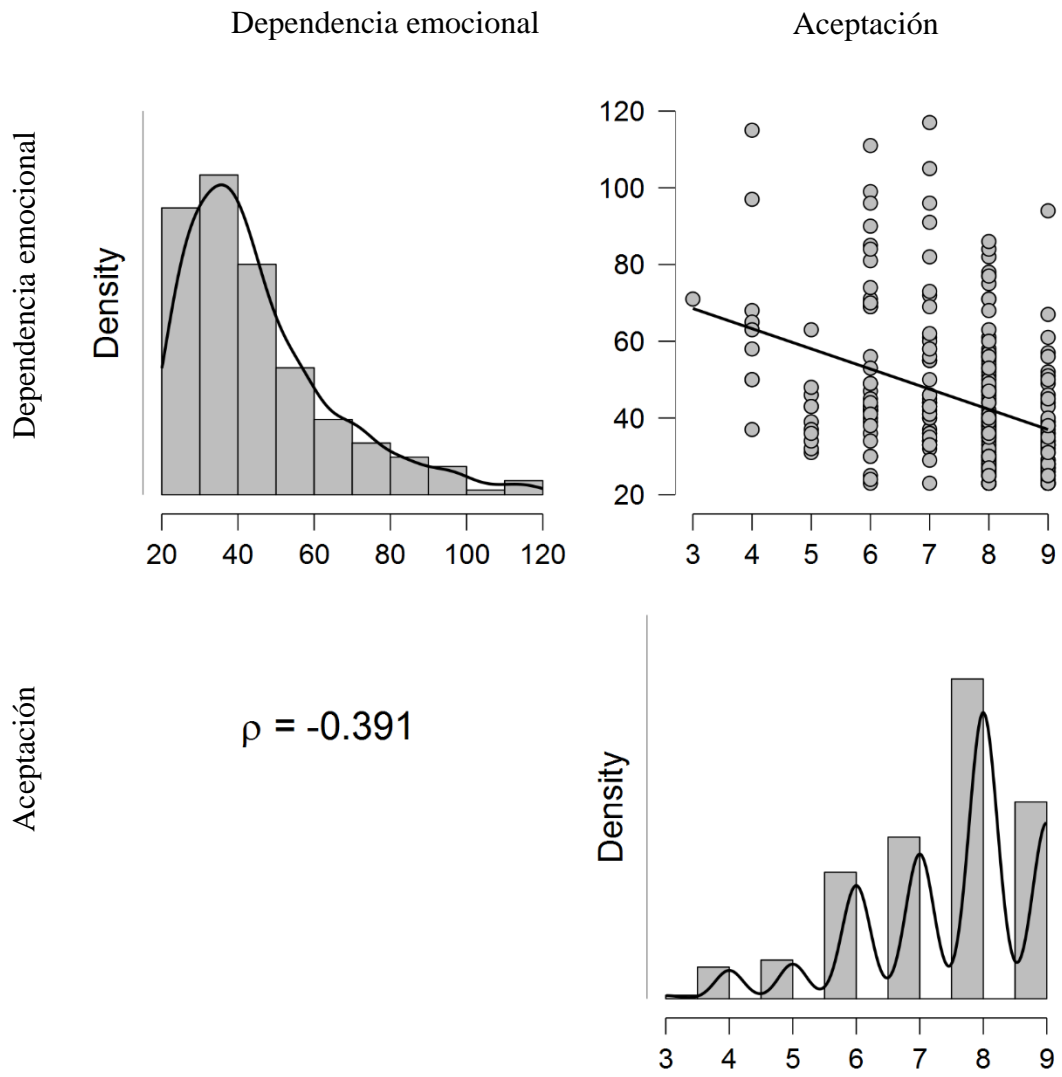
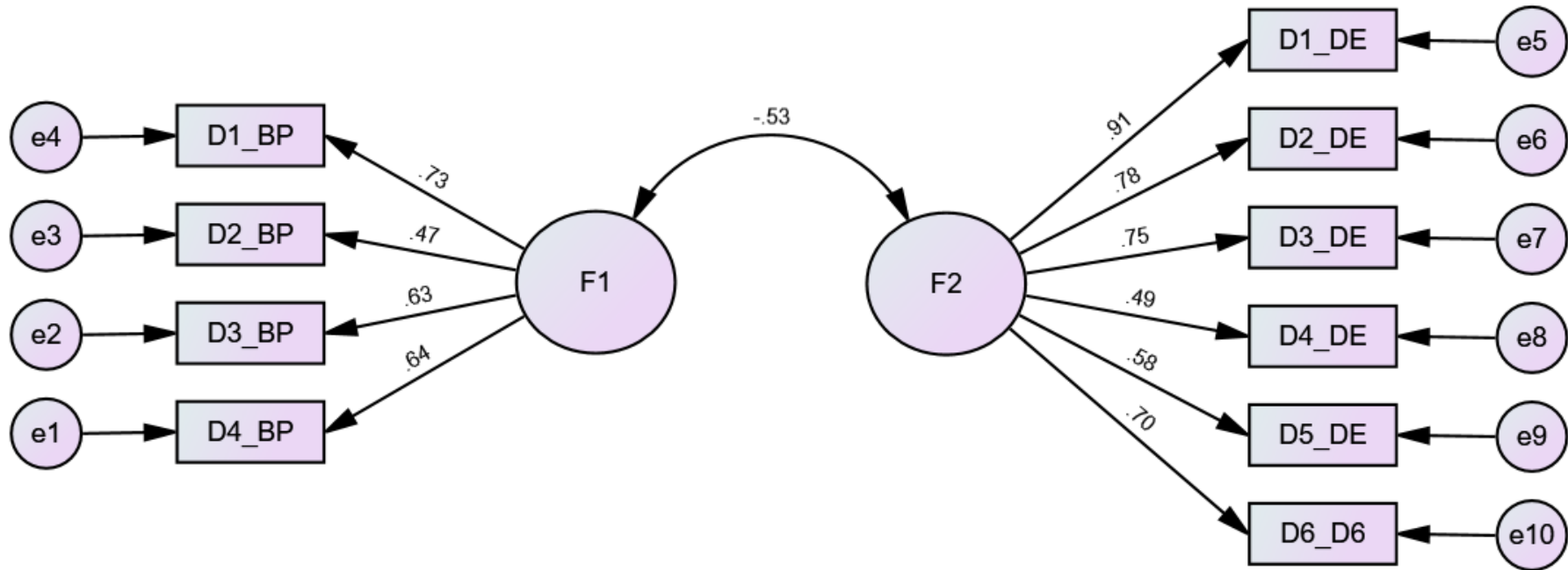

Nota. F1 = Bienestar Psicológico, F2 = Dependencia Emocional; Correlación entre F1 y F2:  $\chi^2 = 3,448$ ; GFI = 0,908; CFI = 0,909

D1\_BP: Control, D2\_BP: Vínculos, D3\_BP: Proyectos y D4\_BP: Aceptación; D1\_DE: Ansiedad de separación, D2\_DE: Expresión afectiva a la pareja, D3\_DE: Modificación de planes, D4\_DE: Miedo a la soledad, D5\_DE: Expresión límite y D6\_DE: Búsqueda de atención.

Figura 8

Gráfico de correlación entre bienestar psicológico y dependencia emocional.

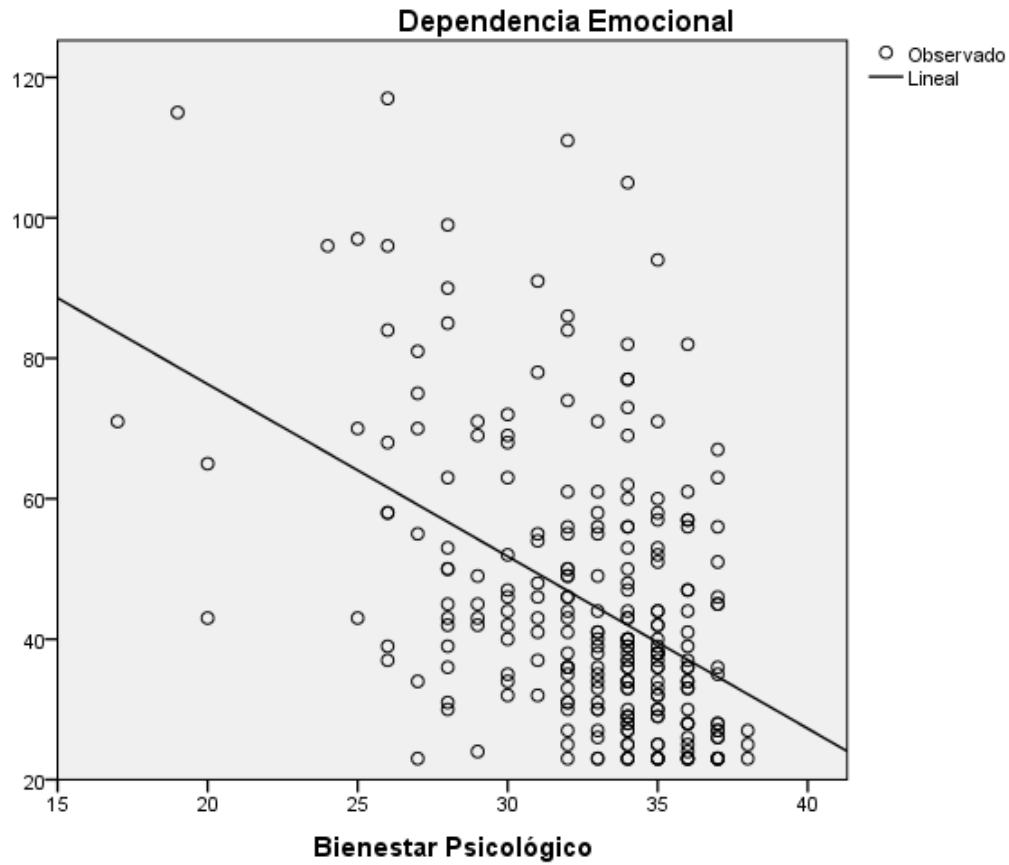

Nota. La correlación entre las variables es de tipo lineal y es representado por los siguientes valores:  $R^2 = 0,200$  y  $r = 0,447$ .

Figura 9

*Gráfico de correlación entre bienestar psicológico y dependencia emocional en su dimensión miedo a la soledad*

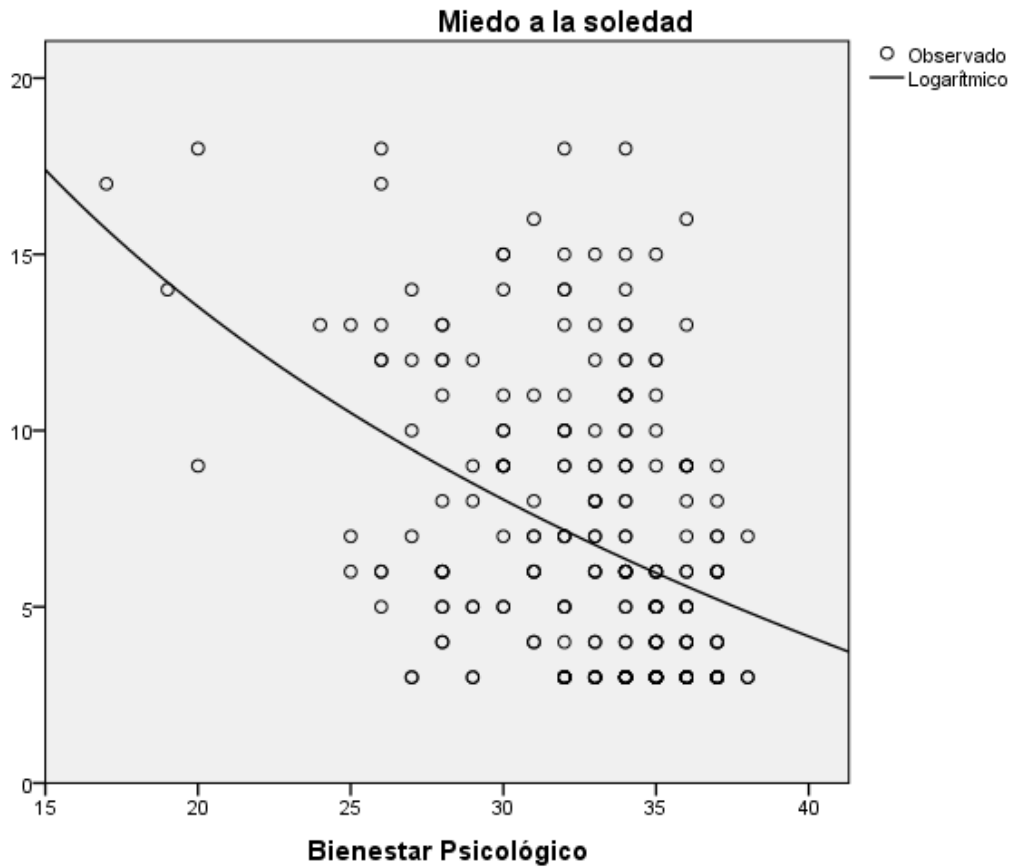

*Nota.* La correlación entre bienestar psicológico y dependencia emocional en su dimensión miedo a la soledad es de tipo logarítmico y es representado por los siguientes valores:  $R^2 = 0,167$  y  $r = 0,408$ .

Figura 10

Gráfico de correlación entre dependencia emocional y bienestar psicológico en su dimensión aceptación

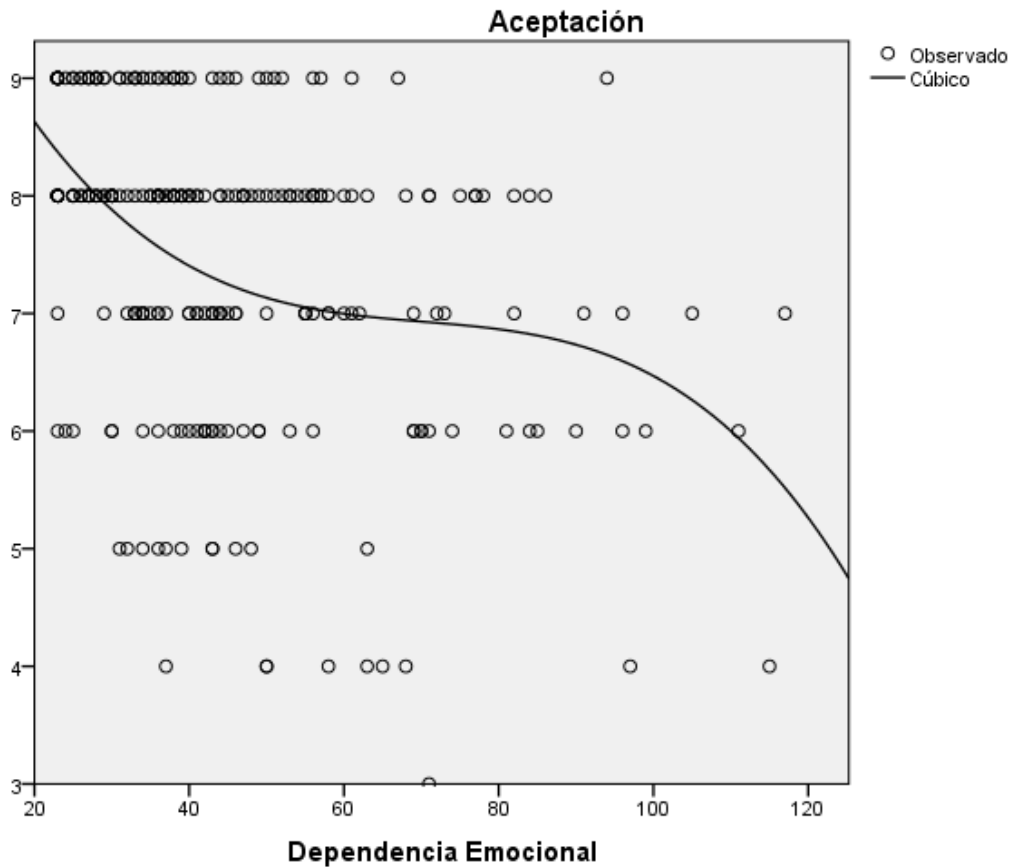

Nota. La correlación entre dependencia emocional y bienestar psicológico en su dimensión aceptación es de tipo cúbico y es representado por los siguientes valores:  $R^2 = 0,152$  y  $r = 0,389$ .

Anexo M: Acta de aprobación de originalidad de tesis

	<b>ACTA DE APROBACIÓN DE ORIGINALIDAD DE TESIS</b>	Código : F06-PP-PR-02.02 Versión : 10 Fecha : 10-06-2019 Página : 1 de 1	
<p>Yo, Fernando Joel Rosario Quiroz, docente de la Facultad de Humanidades y Escuela Profesional de Psicología de la Universidad César Vallejo Lima, revisor (a) de la tesis titulada</p>			
<p>"Bienestar psicológico y dependencia emocional en adolescentes mujeres víctimas y no víctimas de violencia familiar de instituciones educativas estatales del distrito de Comas, 2019", del estudiante Avalos Valdivia Miguel Angel, constato que la investigación tiene un índice de similitud de 17 % verificable en el reporte de originalidad del programa Turnitin.</p>			
<p>El/la suscrito (a) analizó dicho reporte y concluyó que cada una de las coincidencias detectadas no constituyen plagio. A mi leal saber y entender la tesis cumple con todas las normas para el uso de citas y referencias establecidas por la Universidad César Vallejo.</p>			
<p>Lima, 07 de febrero del 2020</p>			
<p>Firma</p> <p>Fernando Joel Rosario Quiroz</p> <p>DNI: 32990613</p>			
Revisó	Vicerrectorado de investigación/DEVAC/Responsable de SGC	Aprobó	Rectorado

Feedback Studio - Google Chrome  
ev.turnitin.com/app/carta/es/?s=&student\_user=1&u=1088130928&lang=es&o=1235840165

feedback studio **Avalos Valdivia Miguel Angel** Bienestar psicológico y dependencia emocional en adolescentes mujeres víctimas y no víctimas de violencia familia ...

**Resumen de coincidencias**

**17 %**

Se están viendo fuentes estándar

Ver fuentes en inglés (Beta)

coincidencias

1	Entregado a Universida... Trabajo del estudiante	5 %
2	repositorio.ucv.edu.pe Fuente de Internet	3 %
3	Entregado a Universida... Trabajo del estudiante	2 %
4	Entregado a Universida... Trabajo del estudiante	2 %
5	Entregado a Universida... Trabajo del estudiante	1 %

**UNIVERSIDAD CÉSAR VALLEJO**

FACULTAD DE HUMANIDADES

ESCUELA ACADÉMICO PROFESIONAL DE PSICOLOGÍA

Bienestar psicológico y dependencia emocional en adolescentes mujeres víctimas y no víctimas de violencia familiar de instituciones educativas estatales del distrito de Comas, 2019

TESIS PARA OBTENER EL TÍTULO PROFESIONAL DE:  
Licenciado en Psicología

AUTOR:  
Avalos Valdivia, Miguel Angel (ORCID: 0000-0002-4363-413X)

UNIVERSIDAD CÉSAR VALLEJO  
FACULTAD DE HUMANIDADES  
ESCUELA ACADÉMICO PROFESIONAL DE PSICOLOGÍA

Página: 1 de 32    Número de palabras: 10183

Text-only Report | High Resolution | Activado

15:36 7/02/2020

Anexo O: Autorización de publicación de tesis

	<b>AUTORIZACIÓN DE PUBLICACIÓN DE TESIS EN REPOSITORIO INSTITUCIONAL UCV</b>	Código : F08-PP-PR-02.02 Versión : 10 Fecha : 10-06-2019 Página : 1 de 1
---	--	---

Yo, Miguel Angel Avalos Valdivia, identificado con DNI N° 70167651, egresado de la Escuela Profesional de Psicología de la Universidad César Vallejo, autorizo (X), No autorizo ( ) la divulgación y comunicación pública de mi trabajo de investigación titulado

"Bienestar psicológico y dependencia emocional en adolescentes mujeres víctimas y no víctimas de violencia familiar de instituciones educativas estatales del distrito de Comas, 2019"; en el Repositorio Institucional de la UCV (<http://repositorio.ucv.edu.pe/>), según lo estipulado en el Decreto Legislativo 822, Ley sobre Derecho de Autor, Art. 23 y Art. 33

Fundamentación en caso de no autorización:

.....  
.....  
.....  
.....  
.....  
.....  
.....  
.....  
.....

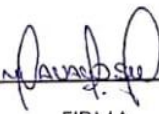
  
FIRMA

DNI: 70167651

FECHA: 17 de diciembre del 2019

Elaboró	Vicerrectorado de investigación/DEVAC/Responsable del SGC	Aprobó	Vicerrectorado de Investigación
---------	---	--------	---------------------------------





**UNIVERSIDAD CÉSAR VALLEJO**

**Centro de Recursos para el Aprendizaje y la Investigación (CRAI)  
"César Acuña Peralta"**

## **FORMULARIO DE AUTORIZACIÓN PARA LA PUBLICACIÓN ELECTRÓNICA DE LAS TESIS**

### **1. DATOS PERSONALES**

Apellidos y Nombres: Avalos Valdivia, Miguel Angel

D.N.I. 70167651

Domicilio : AA.HH. La Voz de Israel Mz. J Lote 1, Carabayllo

Teléfono : Fijo : ..... Móvil 944270371

E-mail : miguel.maav04@gmail.com

### **2. IDENTIFICACIÓN DE LA TESIS**

Modalidad:

Tesis de Pregrado

Facultad : Humanidades

Escuela : Psicología

Carrera : Psicología

Título : Licenciado en Psicología

Tesis de Post Grado

Maestría

Doctorado

Grado : .....

Mención : .....

### **3. DATOS DE LA TESIS**

Autor (es) Apellidos y Nombres:

Avalos Valdivia, Miguel Angel

Título de la tesis:

Bienestar psicológico y dependencia emocional en adolescentes mujeres víctimas y no víctimas de violencia familiar de instituciones educativas estatales del distrito de Comas, 2019

Año de publicación: 2020

### **4. AUTORIZACIÓN DE PUBLICACIÓN DE LA TESIS EN VERSIÓN ELECTRÓNICA:**

A través del presente documento,

Si autorizo a publicar en texto completo.

No autorizo a publicar en texto completo.



Firma :

......

Fecha : 17/12/2019



**UNIVERSIDAD CÉSAR VALLEJO**

## **AUTORIZACIÓN DE LA VERSIÓN FINAL DEL TRABAJO DE INVESTIGACIÓN**

**CONSTE POR LA PRESENTE, EL VISTO BUENO QUE OTORGA EL  
ENCARGADO DE INVESTIGACIÓN DE LA ESCUELA DE PSICOLOGÍA\***

**A LA VERSIÓN FINAL DEL TRABAJO DE INVESTIGACIÓN QUE PRESENTA:**

Avalos Valdivia Miguel Angel

**INFORME TITULADO:**

Bienestar psicológico y dependencia emocional en adolescentes mujeres víctimas y no víctimas de violencia familiar de instituciones educativas estatales del distrito de Comas, 2019

**PARA OBTENER EL TÍTULO O GRADO DE:**

Licenciado en Psicología

**SUSTENTADO EN FECHA: 28/01/2020**

**NOTA O MENCIÓN: Aprobado por unanimidad**

  
Rosario Quiroz, Fernando Joel  
DNI 32990613  
CPs.P 29721

\*El presente documento tiene como único fin verificar que el informe del trabajo de investigación cumple con los estándares establecidos por el equipo de investigación de la E.P de Psicología. Carece de validez para otro tipo de usos.

Versión: 08/02/2019