



**UNIVERSIDAD CÉSAR VALLEJO**

**ESCUELA DE POSGRADO  
PROGRAMA ACADÉMICO DE DOCTORADO  
EN PSICOLOGÍA**

**Propiedades psicométricas de la escala de estilos de amor en un grupo de mujeres víctimas de violencia doméstica.**

**TESIS PARA OBTENER EL GRADO ACADÉMICO DE :**

**Doctora en Psicología**

**AUTORA:**

**Mg. Deysi Melissa Hospinal Zavaleta (ORCID: 0000-0001-9952-5576)**

**ASESORA:**

**Dra. Elizabeth Dany Araujo Robles (ORCID: 0000-0002-9875-6097)**

**LÍNEA DE INVESTIGACIÓN:**

Psicométrica

**TRUJILLO- PERÚ**

**2020**

## DEDICATORIA

*A mis hijas,  
por ser mis dos luceros,  
por iluminar mi vida con su existencia,  
por regalarme la enorme dicha de ser  
su madre y haberme motivado durante  
estos tres años a seguir adelante pese  
a todas las circunstancias que  
pudieron haber dificultado  
el logro de este objetivo.*

*A mis padres,  
por su ejemplo,  
por darme el orgullo de ser  
su hija, por inculcarme  
honestidad, responsabilidad,  
justicia, trabajo y perseverancia  
cada día de mi vida.*

## **AGRADECIMIENTO**

A Dios, por estar junto a mí siempre, por haberme dado una segunda oportunidad para vivir y por sostenerme en los momentos más oscuros de mi vida.

A mi esposo por su apoyo incondicional, por su comprensión, por su respaldo y por las palabras de aliento que me acompañaron durante todo este proceso.

A mis docentes, por su atención y apoyo constante al presente trabajo, su experiencia y conocimiento han sido muy importantes para el desarrollo de la presente investigación.

## PÁGINA DEL JURADO



### UNIVERSIDAD CÉSAR VALLEJO

#### ESCUELA DE POSGRADO

#### DICTAMEN DE LA SUSTENTACIÓN DE TESIS PARA OBTENER EL GRADO ACADÉMICO DE DOCTOR(A) EN PSICOLOGÍA

El/La MAGÍSTER HOSPINAL ZAVALA, DEYSI MELISSA, para obtener el Grado Académico de DOCTOR(A) EN PSICOLOGÍA, ha sustentado la Tesis titulada:

Propiedades psicométricas de la escala de estilos de amor en un grupo de mujeres víctimas de violencia doméstica.

El jurado evaluador emitió el dictamen de:

*Aprobado por Unanimidad*

Habiendo recomendado lo siguiente:

[Empty box for recommendations]

Trujillo, 19 de enero del 2020

PRESIDENTE: DR. YENGLER RUIZ, CARLOS ALBERTO

SECRETARIO: DR. VIELVA PERI, LUIS ALBERTO

VOCAL: DRA. ARAUJO ROBLES, ELIZABETH DANY

## DECLARATORIA DE AUTENTICIDAD

Yo Deysi Melissa Hospinal Zavaleta, estudiante de Postgrado del Programa de Doctorado en Psicología, de la Universidad César Vallejo, sede filial Trujillo; declaro que la tesis titulada "Propiedades psicométricas de la escala de estilos de amor en un grupo de mujeres víctimas de violencia doméstica" presentada, en 74 folios para la obtención del grado académico de Doctor es de mi autoría.

Por lo tanto declaro lo siguiente:

- He mencionado todas las fuentes empleadas en el presente trabajo de investigación, identificado correctamente toda cita textual o de paráfrasis proveniente de otras fuentes, de acuerdo con lo establecido por las normas de elaboración de trabajos académicos.
- No he utilizado ninguna otra fuente distinta de aquellas expresamente señaladas en este trabajo.
- Este trabajo de investigación no ha sido previamente presentado completa ni parcialmente para la obtención de otro grado académico.
- Soy consciente de que mi trabajo puede ser revisado electrónicamente en búsqueda de plagios.
- De encontrar uso de material ajeno sin el debido reconocimiento de su fuente o autor, me someto a las sanciones que determinan el procedimiento disciplinario.

Trujillo, 21 de diciembre de 2019

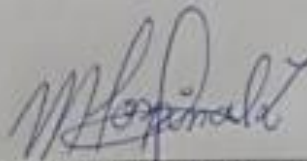

Deysi Melissa Hospinal Zavaleta  
DNI 4215391

## ÍNDICE

Dedicatoria	ii
Agradecimiento	iii
Página del Jurado	iv
Declaratoria de autenticidad	v
Índice	vi
Índice de tablas	viii
Índice de figuras	ix
<b>RESUMEN</b>	ix
<b>ABSTRACT</b>	x
<b>I. INTRODUCCIÓN</b>	1
<b>II. MÉTODO</b>	15
2.1 Tipo y diseño de estudio	15
2.2 Operacionalización de variables	16
2.3 Población, muestra	18
2.4 Técnicas e instrumentos de recolección de datos	19
2.5. Procedimiento	22
2.5 Método de análisis de datos	22
2.6 Aspectos éticos	23
<b>III. RESULTADOS</b>	25
3.1 Validez	25
3.1.1 Validez de Contenido	25
3.1.2 Validez de Constructo	28
3.1.3. Validez de constructo por Análisis Factorial Exploratorio, Confirmatorio y Modelo Estructural	31
3.2 Confiabilidad	40

3.3 Baremos	40
<b>IV. DISCUSIÓN</b>	42
<b>V. CONCLUSIONES</b>	46
<b>VI. RECOMENDACIONES</b>	47
<b>VII. PROPUESTA</b>	48
<b>VIII. REFERENCIAS</b>	50
<b>ANEXOS</b>	56
Anexo N° 01: Consentimiento Informado	57
Anexo N° 02: Protocolo Original	58
Anexo N° 03: Escala versión adaptada	60

## ÍNDICE DE TABLAS

Tabla 1:	Operacionalización de las variables	30
Tabla 2:	Coefficiente de Aíken de validez de contenido en coherencia de los ítems de la Escala de estilos de amor	38
Tabla 3:	Coefficiente de Aíken de validez de contenido en claridad de los ítems de la Escala de estilos de amor	39
Tabla 4:	Coefficiente de Aíken de validez de contenido en relevancia de los ítems de la Escala de estilos de amor	40
Tabla 5:	Correlaciones Item-Test para determinar validez de Constructo de las Dimensiones Eros (Amor romántico ), Ludus (Amor lúdico ) y Storge (Amor amistoso )	42
Tabla 6:	Correlaciones Item-Test para determinar validez de Constructo de las Dimensiones Pragma (Amor pragmático), Manía (Amor obsesivo ) y Ágape (Amor altruista ).	43
Tabla 7:	Estadísticos descriptivos de los ítems de las dimensiones Eros (Amor romántico ), Ludus (Amor lúdico ) y Storge (Amor amistoso )	45
Tabla 8.:	Estadísticos descriptivos de los ítems de las dimensiones Pragma (Amor pragmático ), Manía (Amor obsesivo ) y Ágape (Amor altruista )	46
Tabla 9:	Análisis Factorial Exploratorio: Prueba de KMO y Esfericidad de Bartlet de la Escala Estilos de Amor	47
Tabla 10:	Análisis Factorial Exploratorio: Prueba de KMO y Esfericidad de Bartlet de la Escala de Estilos de Amor versión adaptada.	48



Tabla 11:	Índices de ajuste de las dimensiones de la Escala Estilos de Amor versión adaptada	48
Tabla 12:	Ítems y Factores obtenidos mediante Análisis Factorial Exploratorio en la dimensión Estructuras Básicas de la versión adaptada	49
Tabla 13:	Ítems y Factores obtenidos mediante Análisis Factorial Exploratorio en la dimensión Estructuras Dinámicas	51
Tabla 14:	Resultados de la prueba de Homogeneidad Corregida de la Escala Adaptada	53
Tabla 15:	Baremos de la Escala de estilos de Amor versión adaptada	55

## ÍNDICE DE FIGURAS

Figura 1:	Modelo Estructural de la dimensión Estructuras Básicas	50
Figura 2:	Modelo Estructural de la dimensión Estructuras Dinámicas	52

## RESUMEN

El presente estudio realizó una revisión y análisis de las propiedades psicométricas de la Escala de Estilos de Amor (EEA) en un grupo de mujeres víctimas de violencia doméstica en Trujillo. El tipo de muestreo utilizado es el muestreo no probabilístico de tipo intencional, que permite seleccionar casos característicos de una población limitando la muestra sólo a los casos que cumplieron con los criterios de inclusión. La muestra quedó conformada por (n=300).

Se aplicó la Escala de Estilos de Amor y se analizaron las propiedades psicométricas. Los resultados, evidencian que la Escala de Estilos de Amor presenta validez de contenido por criterio de jueces, alcanzando relevancia, claridad y coherencia. Validez de constructo por el método Ítem-test, donde se han considerado válidos los ítems con  $r > .2$ . El análisis factorial determinó que la bondad de ajuste es buena (GFI y CFI  $> .90$ ). El índice KMO fue inferior a  $.50$ , sin embargo al reestructurarlo sí se cumple el modelo en dos factores Estructuras Básicas (Eros, Ludus, Storge) y Estructuras Dinámicas (Pragma, Manía, Ágape). De esta forma el KMO obtenido fue superior a  $0.5$  ratificando la estructura teórica propuesta por Lee. Posteriormente se eliminaron los ítems con correlaciones negativas o menores a  $0.3$ . Teniendo como resultado un instrumento versión adaptada para la población de estudio que consta de 26 ítems. La confiabilidad por consistencia interna, es aceptable con un ( $\alpha = .78$ ). Los baremos fueron elaborados por intervalos para cada dimensión, obteniendo niveles alto, medio y bajo.

Palabras clave: Propiedades Psicométricas, Estilos de Amor, mujeres, violencia doméstica.

## ABSTRACT

The present study conducted a review and analysis of the psychometric properties of the Love Styles Scale (EEA) in a group of women victims of domestic violence in Trujillo. The type of sampling used is non-probabilistic sampling of an intentional type, which allows selecting characteristic cases of a population by limiting the sample only to cases that met the inclusion criteria. The sample was made up of (n = 300).

The Love Styles Scale was applied and psychometric properties were analyzed. The results show that the Love Styles Scale presents content validity by judges criteria, reaching relevance, clarity and coherence. Construct validity by the Item-test method, where items with  $r > .2$  have been considered valid. Factor analysis determined that goodness of fit is good (GFI and CFI > at .90). The KMO index was lower than .50, however, when restructuring it, the model is fulfilled in two factors Basic Structures (Eros, Ludus, Storge) and Dynamic Structures (Pragma, Mania, Agape). In this way, the KMO obtained was greater than 0.5, confirming the theoretical structure proposed by Lee. Subsequently, the items with negative correlations or less than 0.3 were eliminated. Having as a result an adapted version instrument for the study population consisting of 26 items. Reliability by internal consistency is acceptable with a ( $\alpha = .78$ ). The scales were elaborated by intervals for each dimension, obtaining high, medium and low levels.

Keywords: Psychometric Properties, Styles of Love, women, domestic violence

## I. INTRODUCCIÓN

La violencia contra la mujer es una de los mayores daños que se infringe a la sociedad porque daña a la familia, y refuerza otros tipos de violencia prevalecientes en la sociedad, donde la mujer cumple un rol fundamental como fuente de vida y de amor. Se da de forma física, sexual, psicológica y económica. Estas formas de violencia se interrelacionan y afectan a las mujeres desde el nacimiento hasta la edad mayor.

Nuestro país no es ajeno a ello, pues la violencia contra la mujer parece un mal imparabile, que acompañado del machismo secular, cada vez se agrava sin que ninguna autoridad o ley pueda hacer algo al respecto. Según datos del Instituto Nacional de Estadística e Informática (2018) 7 de cada 10 mujeres sufren de violencia física por parte de sus parejas. Y las cifras, nos enrostran un drama diario que sufren millones de peruanas. Y lo peor: la mayoría guarda silencio, porque cuando denuncian su caso, este no se suele castigar y además terminan estigmatizadas.

Así, en el 2019, el Ministerio de la Mujer ha reportado 163 casos de mujeres asesinadas por sus parejas, en tanto que en el 2018 se registraron 149 feminicidios y 304 casos de tentativa, cifras que van en aumento teniendo en cuenta que en el año 2017 se registraron 45 feminicidios.

Respecto a las formas utilizadas en los feminicidios, el Observatorio de Criminalidad del Ministerio Público (2018) señala que 5 de cada 10 víctimas fueron asfixiadas o estranguladas (28.5%); un 26.8%, acuchilladas con objetos punzo cortantes lo cual incluye hachas; otro 19% perdió la vida por golpes, un 15.7% fue atropellada. Así también, se sabe que pese a que la casa es considerada por muchas personas el lugar más seguro, paradójicamente, las mujeres víctimas de feminicidios, encontraron la muerte precisamente allí, la cifra señala que un 57.7% fue asesinada en su hogar y un 42.3% fuera de la casa.

Amnistía Internacional denunció enfáticamente que las condiciones de violencia en que vivían muchas mujeres eran similares a las formas de tortura que condena la Convención Internacional contra la tortura, sólo que además compartían la cama con el agresor (Martos, 2004).

En nuestro país, en diciembre del 2011, el Congreso aprobó la Ley 29819, que incluye el delito de feminicidio en el Código Penal para sancionar estos casos, las cifras nos revelan que la situación se agrava cada año. Una de las razones además de nuestras bases sociales, marcadas por el machismo, que provoca que la mujer sea vista como si fuera propiedad del hombre -lo que implica en muchos casos el uso de la violencia física en una relación-, es el problema de la impunidad.

Según el Departamento de Asuntos Económicos y Sociales de las Naciones Unidas (2015), la violencia basada en género representa la mitad de las muertes violentas de mujeres en el mundo. El feminicidio es la sexta causa de muerte de mujeres entre 15 y 49 años. El 70 por ciento de mujeres experimenta violencia en el transcurso su vida, la magnitud de este problema es tal que según cifras oficiales de este organismo internacional, las mujeres entre 15 y 44 años de edad corren mayor riesgos de ser violadas o maltratadas en casa que de sufrir cáncer, accidentes de vehículos, guerra y malaria.

Al respecto las cifras del Instituto Nacional de Estadística e informática (2015) señalan que el Perú ocupa el segundo lugar en feminicidios en América Latina. En tanto que en el periodo comprendido entre el 2009 y junio del 2017 las víctimas ascienden a 926, donde el 89.9% fue asesinada por su pareja, ex pareja o familiar y un 10.1% fue asesinada por un conocido o desconocido.

Las fiscalías provinciales a nivel nacional, han registrado en el periodo 2013-2015, 441 741 denuncias por violencia familiar y las cifras lejos de ir reduciéndose, van cada vez en aumento, solo este año se ha detectado un incremento de 25% de casos en comparación al año pasado.

En este estudio, se realizó una revisión significativa de las propiedades psicométricas de la Escala de estilos de amor en un grupo de mujeres víctimas de violencia doméstica, dirigido a nuestro contexto con el fin de tener un instrumento que permita conocer cómo aman las mujeres víctimas de violencia doméstica y a partir de ello, favorecer la creación de campañas preventivas y la realización de intervenciones oportunas que coadyuven un descenso en los altos índices de violencia doméstica que se registran en la actualidad y se

reduzcan así las posibilidades de aparición de las diversas patologías asociadas a aquellas formas de tóxicas de “amar”.

Por ello es de utilidad contar con un instrumento que permita evaluar de una forma rápida, válida y confiable los estilos de amor, y así comprender los las actitudes hacia el amor de la examinada, de esta manera realizar un abordaje más preciso y evaluar en diferentes etapas los objetivos que se persiguen.

Lascurain, Lavandera, y Manzanares (2017). Realizaron una investigación sobre las Propiedades psicométricas de la escala de actitudes sobre el amor en universitarios peruanos, su muestra estuvo conformada por 381 estudiantes universitarios de Lima, Perú, (61.7 % mujeres) de entre 17 y 25 años de edad. El análisis factorial exploratorio del LAS arrojó seis factores Eros (Amor romántico), Ludus (Amor lúdico) , Storge (Amor amistoso), Pragma (Amor pragmático ), Manía (Amor obsesivo ) y Ágape (Amor altruista) los cuales explicaron el 47.87 % de la varianza total. Al emplear el método de consistencia interna, la fiabilidad de los seis factores encontrados fue de .62 a .85; en tanto que con el método testretest, los coeficientes de estabilidad fueron de .44 a .77. Concluyeron finalmente que la escala de actitudes sobre el amor es válida y fiable para medir las actitudes hacia el amor en la población de universitarios de Lima, Perú.

En el año 2015, Rodríguez-Santero, García-Carpintero y Porcel, realizaron una investigación titulada “Estilos de amor los estilos de amor en estudiantes universitarios. Diferencias en función del sexo-género”, la muestra estuvo conformada por 447 estudiantes de la Universidad de Sevilla, de los cuales 267 eran mujeres y 180 hombres, siendo un estudio descriptivo y transversal empleó una adaptación contextualizada de la escala Estilos de Amor de Hendrick y Hendrick siendo de tipo descriptivo y correlacional, encontrando la validez de constructo de la escala resistemizada de la escala estilos de Amor, dicha versión finalmente quedó conformada por 24 ítems . La confiabilidad la determinaron mediante la prueba Alfa de Cronbach y la validez de constructo a través del Análisis Factorial Exploratorio (AFE) por componentes principales. Los resultados de la prueba KMO (.712) y del test de esfericidad de Bartlett ( $p = .000$ ) muestran la pertinencia de desarrollar el AFE, y luego tras el análisis factorial exploratorio, y teniendo como criterio valores superiores a 1, los investigadores corroboraron las seis dimensiones (Eros,

Ludus, Storge, Pragma, Manía y Ágape) del instrumento versión original con una varianza del 55,92 %. En la rotación Promax los ítems obtuvieron pesos significativos ( $p < ,01$ ), entre ,414 y ,808 en la dimensión a la que pertenecían, estimando de esta forma que la validez de constructo de la estructura factorial es aceptable.

En el año 2015, Ferrer realizó una investigación titulada “Estilos de amor y bienestar subjetivo en estudiantes universitarios” que, siendo de tipo descriptivo y nivel correlacional, tuvo como objetivo determinar la relación entre la actitud hacia el amor y el bienestar subjetivo en estudiantes universitarios. Se utilizó el cuestionario de Actitud hacia el Amor de Hendrick y Hendrick (1986) versión Ferrer-Pérez (2008) en una población de 390 estudiantes de la Universidad Rafael Urdaneta ubicada en Maracaibo, Estado Zulia.

En este orden de ideas, dicha investigación arrojó como resultado que el estilo de amor más predominante es Eros (Amor romántico) y el menos predominante Ludus (Amor lúdico); el bienestar subjetivo evidenció un nivel promedio. En ésta investigación se concluyó que el estilo de amor se correlaciona de manera significativa con el bienestar subjetivo, sin embargo, su relación no es tan relevante, lo cual puede ser debido a que existen otros factores que además del estilo de amor, se relacionan con el bienestar subjetivo. En este estudio se determinó que la validez de contenido y confiabilidad oscila entre 0.70 y 0.81.

Anterior a ello, Camacho, Regalado, Carrea, Grosso y Geleazzi (2012) realizaron una investigación que llevó por nombre “Actitudes hacia el amor y estilos de humor en mujeres y varones: ¿Nos diferencia el sexo o el género?”. Fue una investigación cuantitativa en la cual se utilizaron los siguientes instrumentos: Inventario de Rol de Género de Bem – BSRI, Cuestionario de Estilos de Humor: HSQ (Martin y cols., 2003) y la versión corta de la Escala de Actitudes Sobre el Amor: LAS-Short Form (Hendrick et al., 1998) que está compuesta por 18 ítems, todo esto en una muestra de 620 personas residentes en Argentina cuyo único requisito aparte de ser residentes era ser mayor de 18 años. En esta investigación el estudio mostró tener buenas propiedades psicométricas con coeficientes de alfa entre 0,62 y 0,87, dependiendo de la subescala, incluso mostró propiedades psicométricas más sólidas que versión original. Se utilizó la versión adaptada al castellano

de Ferrer-Pérez et al. (2008), basada en la validación en población española y la traducción del instrumento hecha por Ubillos et al.(2001), con mostrada fiabilidad.

Se encontró que el rol de género tiene impacto sobre las actitudes hacia el amor y los estilos de humor de las personas independientemente de su sexo. La androginia se relacionó con aspectos saludables del humor, la masculinidad con un estilo agresivo del humor y lúdico en el amor. El estudio muestra que las personas se diferencian más por su rol de género que por su sexo.

Por otra parte, Ottazzi (2009) realizó una investigación llamada “Estilos de amor, satisfacción y compromiso en relaciones de parejas estables” en parejas casadas residentes en Lima, Perú. Se realizó una adaptación de la escala de actitudes sobre el amor (Hendrick y Hendrick, 1986), el cual se basa en la teoría de Lee y la adaptación de la escala del modelo de Inversión (Rusbult, Martz y Agnew, 1998). Su estudio estuvo conformada por 71 personas casadas, de las cuales 83.1% eran mujeres y 16.9 % hombres y cuyas edades oscilaban entre 37 y 78 años de edad (M=55.48, SD=8.94), todos ellos residentes en la ciudad de Lima.

Los resultados de esta investigación arrojan que la escala LAS obtuvo una confiabilidad entre aceptable y alta:  $\alpha = .88$  y  $\alpha = .64$ . Al realizar el análisis factorial se evidenció en la escala ciertas modificaciones en los estilos de amor. Ciertos ítems del factor Manía (Amor obsesivo ) cargaron fuerte y positivamente en Ágape (Amor altruista ); los investigadores señalan que esto llevaría a la posibilidad de que ambos tipos de amor coexistan y se relacionen, produciendo un amor caracterizado por un alto involucramiento emocional, la entrega y el sacrificio, el cual da mucho de sí, pero también espera a cambio una atención especial por parte de su pareja. Los autores consideran que esto podría estar evidenciando un factor cultural, por lo que el “matiz” maniaco y sacrificado se convertiría en una posible característica común de las relaciones de parejas en latinoamerica. Las culturas latinoamericanas se caracterizan por la primacía de emociones intensas como se evidencia en la literatura y las producciones televisivas.

Por otro lado, ciertos ítems del amor Storge (Amor amistoso ) cargaron positivamente en el factor Ágape (Amor altruista ), especialmente aquellos que implican una continuidad



en la relación de pareja. Esto podría explicarse por el hecho de que, al ser *Ágape* un amor altruista, el cual pone a la pareja como prioridad, se espera que una relación caracterizada por este amor muestre una alta inversión y un alto nivel de compromiso, lo cual llevaría a un visión de futuro a largo plazo, incrementando el nivel de compromiso en las parejas y por ende predecirían parejas estables y longevas.

Asimismo, Ferrer – Pérez, Bosch, Navarro, Ramis y Buader (2008) llevaron a cabo una investigación titulada “Del mito del amor a la violencia de género” que tuvo por objetivo evaluar los estilos de amor en la población adulta de España , contando para ello con una muestra representativa de 1351 personas cuyas edades oscilaban entre los 18 y 65 años, con una media de edad: 48.63, a quienes se les aplicó la escala de Estilos de Amor de Hendrick y Hendrick (1998) llevando a cabo un análisis factorial exploratorio con una rotación varimax. Obteniendo a partir de ello, 6 factores que explicaban el 62.53% del total de la varianza, coincidiendo de esta manera con la estructura original de los estilos de amor (Hendrick et al., 1998). Los coeficientes alfas obtenidos en los factores se sitúan por encima de 0.65. Para ello se administró la versión reducida de la Escala de Actitudes sobre el Amor a una muestra representativa de 1.351 personas. Los resultados indicaron que tanto entre los varones como entre las mujeres los estilos de amor Eros (Amor romántico ), *Ágape* (Amor altruista ), Storge (Amor amistoso ) y Pragma (Amor pragmático ) son aceptados mayoritariamente, el estilo Ludus (Amor lúdico ) es rechazado y se muestra indiferencia hacia el estilo Manía (Amor obsesivo ).

En cuanto a las personas que se encuentran entre los 18 y 29 años se encontró que los estilos de amor se jerarquizaban de la siguiente forma: en primer lugar Eros (Amor romántico), seguido por *Ágape* (Amor altruista), Storge (Amor amistoso ) y Pragma (Amor pragmático ) en el tercer lugar, Manía (Amor obsesivo ) en el cuarto y Ludus (Amor lúdico ) en el quinto. Con respecto a esto, tomaron como referencia a Hendrick y Hendrick (1986) quienes determinaron que la madurez es un factor decisivo en el estilo de amor que manifiesta una persona .

Brenlla, Brizzio y Carreras (2003) publicaron “Actitudes hacia el amor y apego”, un estudio que parte de la tipología del amor propuesta por Lee. Dicho estudio tuvo como objetivo analizar las propiedades psicométricas de la Escala Estilos de Amor de Hendrick y

Hendrick y las asociaciones resultantes entre las actitudes sobre el amor, la frecuencia de relaciones amorosas, por un lado y el tipo de apego, por el otro. La muestra estuvo compuesta por 280 personas. Los resultados indican una consistencia interna aceptable para el puntaje total ( $\alpha = 0,73$ ) y, el análisis factorial realizado, señala que los seis factores considerados explican aproximadamente el 41% del total de la varianza.

Por otro lado, los autores encontraron una asociación significativa entre las puntuaciones de Eros y la autopercepción de un estilo seguro en las relaciones amorosas. Evidenciándose también, que no existen diferencias significativas entre hombres y mujeres en la actitud hacia el amor. Otro de los objetivos fue relacionar la actitud hacia el amor y el estilo de apego en adultos jóvenes, de lo cual el resultado relevante apuntó a que existe una asociación positiva entre eros (amor romántico) y el estilo de apego seguro.

Cuando hablamos de estilos de amor, hablamos de la forma en la cual los miembros de una pareja pueden interactuar, intercambiar, convivir o compartir, se le conoce con el término de “Estilos”, “Tipos”, “Estereotipos”, “Estrategias”, entre otros.

Panayiotou (2005) refiere que además de conocer la calidad de las relaciones a través de describirlas, es importante conocer los estilos de amor, que aunque muchos de ellos son conformados teórica y literariamente, éstos parten de la información levantada en estudios con parejas y representa, a su vez, distintos patrones de socialización y de intercambio en relaciones íntimas.

Para Tordjman (1988), un estilo es la manera muy particular de vincularse con el otro integrante de la relación en un área en particular, ya sea en el terreno conductual, cognoscitivo o emocional.

Lee (1988) no realiza una definición del amor en sí mismo, pero describe cómo se aman dos personas. Hace hincapié al señalar que el estilo no define a la persona sino a la relación. Más aún, sostiene que un sujeto puede cambiar su preferencia por un estilo u otro durante su vida o, incluso, mantener dos estilos a la vez con parejas diferentes. De esta manera, asume la posibilidad tanto de aprender como de cambiar diferentes estilos de amor de acuerdo a la experiencia romántica que se juega en una relación dada.

Al respecto otros autores como Moreira, Ojeda y Torres (2010), afirman que:

Un estilo de amor es la manera particular del ser humano para aproximarse y mantener una relación íntima, esta expresión o manifestación del sentimiento se hace a base de conductas, las cuales nos indican el estilo de amor particular personal (p.131).

Otro teórico que ha investigado sobre las relaciones amorosas en una pareja es Sternberg (1986), quien llevó a cabo varios estudios con muestras representativas de los estadounidenses, consiguiendo finalmente una coincidencia estadística en tres factores que componen el concepto: pasión, intimidad y compromiso, proponiendo así, un modelo basado en su teoría Triangular del Amor, el cual lo describe haciendo referencia acerca de que las relaciones de pareja se basan en tres puntos esenciales: intimidad, compromiso y pasión, los cuales tanto en forma de ingrediente único o en combinación entre los mismos dan por resultado ocho estilos o tipo de relaciones amorosas: cariñosa (Intimidad), amor de compañía (intimidad + compromiso), pasional (únicamente pasión), amor romántico (pasión + intimidad), amor por conveniencia (solo compromiso), entre otros. (Sternberg, 1998).

Para Lee (1977) un Estilo de Amor es:

Una ideología aprendida por el grupo al que se pertenece, algo que marca a las personas las pautas acerca de lo que se debe o no hacer en torno al amor, y que guía las actitudes y conductas que se expresan. (p.180)

Lee ayudado por la literatura, propuso una serie de metáforas que describían el amor y la sometió al juicio de sus pacientes, esto luego de un procedimiento extenso de entrevistas y de técnicas complejas de análisis de datos, a partir de los cuales propuso una teoría denominada “Los colores del afecto”, sugiriendo que tal como ocurre con los colores, existen elementos primarios (pasión, compañía y respeto) que luego de combinarse entre ellos, dan lugar a otros tres, de esta forma surge la tipología de los estilos de amor. (Brenlla, Brizzio y Carreras, 2004).

Lee (1973, 1977) a partir de los resultados de su clasificación propone los siguientes estilos de amor:

- Eros (Amor romántico ) o amor pasional: es un estilo de amor pasional, romántico, caracterizado por una pasión irresistible, con sentimientos intensos de intimidad, fuerte atracción física y actividad sexual. La persona que desarrolla este estilo de amor valora mucho el amor pero no está obsesionada por él ni presiona a su pareja sino que permite que las cosas se vayan desarrollando entre ellas. La característica de las personas que desarrollan este estilo amoroso es la autoconfianza y alta autoestima.

En la investigación de Hendrick y Hendrick (1986), realizada con estudiantes de la universidad de Miami, encontraron que las personas que están actualmente enamoradas están más inclinadas a identificarse con Eros (Amor romántico ).

Para Hahn y Blass (1997), en este estilo de amor, el compromiso se da más a corto plazo, y se hace en base al deseo de permanecer al lado de la otra persona y de manera más individual.

- Ludus (Amor lúdico ) o amor lúdico: se caracteriza por interacciones casuales, con poca implicación emocional, ausencia de expectativas futuras y evitación de la intimidad y la intensidad. La persona que desarrolla este estilo de amor no tiene un tipo físico preferido si no que le gusta todo tipo de compañera (o). Para muchas personas este amor es moralmente negativo, sin embargo, las personas no intentan herir a otras, si no que generalmente ponen muy claras las reglas del juego antes de iniciar la relación.

Es decir este estilo de amor está fundado en lo que popularmente se llamaría “el juego del amor”, le gusta entrar en él, pero cuando observa algún tipo de compromiso, sentimental o sobre todo largo plazo, decide retirarse y buscar nuevos jugadores (Morrow, Clark y Brock, 1998).

- Storge (Amor amistoso ) o amor amistoso: se caracteriza por un compromiso duradero que se desarrolla lenta y prudentemente y por compartir actitudes y valores; se basa en la intimidad, la amistad, el compañerismo y el cariño. La similitud en términos de valores y actitudes con la pareja es para la persona que desarrolla este estilo de amor más importante que la apariencia física o la satisfacción sexual, porque la orientación de este amor es la de buscar un compromiso a largo plazo, más que la de un apasionamiento a corto plazo.

Este estilo de amor el nivel de compromiso se va fortaleciendo con la convivencia y el compartir de actividades, diversiones, logros, metas, sueños, etc. Su valoración depende de la cantidad de cosas que comparten, a mayor número de situaciones y eventos compartidos, mayor será el compromiso (Moreira, Ojeda y Torres ,2010).

- Pragma (Amor pragmático ) o amor pragmático: compuesto de Ludus (Amor lúdico) y Storge (Amor amistoso ), en este estilo de amor todas las acciones para compartir con la pareja son pensadas y planeadas. La elección de la pareja se convierte en una decisión fundamental en la cual se involucra principalmente la lógica y se busca que las personas sean totalmente compatibles. Se caracteriza por ser un amor muy racional que posteriormente conlleva a relaciones estables. Inicialmente puede parecer frío y carente de sentimientos, pero luego de tener la seguridad de haber encontrado al compañero correcto, quienes tienen este estilo de amar, se permiten un mayor involucramiento emocional en la relación.

Quien desarrolla este estilo de amor tiene en cuenta la edad, el nivel educativo, el estatus social, la religión o la capacidad de ser un buen padre o madre. A diferencia de las personas que desarrollan el estilo Storge (Amor amistoso ), en el que puede surgir un amor sin preocuparse particularmente por las proyecciones de futuro de la pareja o por el bagaje familiar de ésta, la persona que desarrolla este estilo de amor pragmático, probablemente establecerá condiciones formales antes de desarrollar una relación (Ojeda et al., 2010)

- Manía (Amor obsesivo ) o amor obsesivo: se trata de un amor posesivo y dependiente compuesto de Eros (Amor romántico ) y Ludus (Amor lúdico ) , Se caracteriza por la intensidad y la intimidad, pero también por los celos, la incomunicación, y los “síntomas” físicos y psicológicos. Así, la persona que desarrolla este estilo de amor tiene una fuerte dependencia de la pareja, celos intensos, posesividad, desconfianza y ambivalencia y trata de forzar a la pareja al compromiso sin poder esperar hasta que esta evolución se dé de un modo natural.

En este estilo hay una gran cantidad de incertidumbre sobre la pareja y mucha actividad realizada con la intención de arreglar esa incertidumbre.

En este estilo de amar, cualquier signo de frialdad o de falta de atención por parte de su pareja, conllevan gran ansiedad y sufrimiento además de inagotables pruebas de amor que nunca terminan de ser suficientes.

- Ágape (Amor altruista ) o amor altruista: es un estilo de amor compuesto de Eros (Amor romántico ) y Storge (Amor amistoso ) y se caracteriza por dar antes que ganar y por el autosacrificio por el bienestar de la pareja, es un amor de renuncia absoluta y entrega totalmente desinteresada, más bien idealista en el que la sexualidad y la sensualidad no son relevantes.

Sternberg (1989), por su parte, señala que el amor es una de las más intensas y deseables emociones humanas y puede abrumar a cualquiera, a cualquier edad.

Sternberg plantea un esbozo de teoría general sobre el amor, en un intento por abarcar tanto los aspectos estructurales como la dinámica de los mismos y en la que tengan cabida las distintas expresiones o tipos de amor. Plantea así, su teoría triangular del amor y elabora la escala triangular del amor, un instrumento que permite evaluar las relaciones de pareja.

Esta teoría está formada por tres componentes: la pasión, el compromiso y la intimidad. Estos componentes son interdependientes entre sí. (Cooper y Pinto, 2008).

- La intimidad es la capacidad de compartir sentimientos, confiar, sentirse acompañado y saber que el otro tiene los mismos intereses para la relación. Este componente se relaciona con aquellos sentimientos dentro de una relación que promueven el acercamiento, el vínculo y la conexión. Existe un deseo por promover el bienestar de la persona amada, hay sentimientos de felicidad junto a la misma, existe gran respeto, entendimiento, apoyo y comunicación con la persona amada. Para Sternberg, se puede expresar de muchas formas, por ejemplo: comunicación íntima, comprensión mutua, promover el bienestar del otro, compartir propiedades, dar y recibir apoyo emocional, etc.
- La pasión está referida a la sexualidad. Es el estado de intenso deseo de unión con el otro, y es en gran medida la expresión de deseos y necesidades, tales como las de atracción sexual, deseo, necesidad de la presencia del otro.
- El compromiso consiste de dos aspectos: uno a corto plazo y otro a largo plazo. El primero es la decisión de amar a otra persona, mientras que el segundo es el compromiso por mantener ese amor (Kusnetzoff, 2000). Implica el trabajo conjunto de la pareja para beneficiar el proyecto de vida trazado.

En una relación interpersonal pueden darse diversos triángulos del amor que compartan los mismos vértices de intimidad, pasión y compromiso. En la relación de pareja, cada miembro puede percibir el nivel de los tres componentes del amor de su pareja de un modo muy diferente a como uno mismo juzga su propio nivel de implicación. Por lo tanto, pueden surgir discrepancias en un triángulo entre lo que experimenta un miembro y lo experimentado por el otro. A lo largo del tiempo estos tres componentes van evolucionando de modo diferente, y por lo tanto se modifica la naturaleza de las relaciones amorosas. (Sternberg, 2000).

La tipología sobre el amor presentada por Sternberg, puede ser explicada como una combinación de los tres componentes: intimidad, pasión y compromiso. Una relación basada en un solo elemento es menos probable que se mantenga que uno basada en dos o en los tres (Garcés y Mazadiego, 2011).

Tomando en cuenta lo planteado, se describen las 7 formas de amor propuestas por Sternberg (1986):

- Cariño, considerado como un tipo de amor donde se siente un vínculo y una cercanía con la otra persona, pero no existe pasión física, ni compromiso a largo plazo. Igualmente, se presenta el encaprichamiento, que abarca la cercanía con la otra persona, pero no existe pasión física, ni compromiso a largo plazo.
- Amor vacío, donde existe una unión por compromiso, pero la pasión y la intimidad han muerto. No sienten nada uno por el otro, pero hay una sensación de respeto y reciprocidad. En los matrimonios arreglados, las relaciones suelen comenzar con un amor vacío.
- Amor romántico, en el cual las parejas están unidas emocionalmente; principalmente es la mujer la que muestra un amor profundo, y una disposición a darlo todo sin esperar nada a cambio, su amor se traduce en acciones que benefician a su pareja; puede presentar fantasías.
- Amor erótico, donde la pasión es el desahogo de sus necesidades de sentirse amado y deseado físicamente.
- Amor sociable, se encuentra frecuentemente en matrimonios en los que la pasión se ha ido, pero hay un gran cariño y compromiso con el otro. Suele suceder con las personas con las que se comparte la vida, aunque no existe deseo sexual ni físico. Es más fuerte que el cariño, debido al elemento extra que es el compromiso. Se encuentra en la familia y en los amigos profundos, que pasan varios años viviendo juntos en una relación sin deseo sexual.
- Amor fatuo, el cual se observa en relaciones en las que el compromiso es motivado en su mayor parte por la pasión, sin la estabilizante influencia de la intimidad.
- Amor consumado, que se conoce como la forma completa del amor. Representa la



relación ideal hacia la que todos quieren ir pero que aparentemente pocos alcanzan. Sin embargo, Sternberg (1986), señala que mantener un amor consumado puede ser aún más difícil que llegar a él. Enfatiza la importancia de traducir los componentes del amor en acciones, pues si uno de los dos no es recíproco y ello causará, que hasta el amor más grande pueda terminar. El amor consumado puede no ser permanente. Por ejemplo, si la pasión se pierde con el tiempo, puede convertirse en un amor sociable.(Petit y Sánchez, 2006)

Con lo presentado anteriormente, podemos concluir que un estilo de amor, es la manera particular de cada ser humano para aproximarse y mantener una relación íntima, esta expresión o manifestación del sentimiento es a base de conductas, las cuales nos indican el estilo de amor particular de cada persona.

Conocer el estilo o los distintos estilos en los que oscila una relación interpersonal, no persigue como finalidad etiquetar dicho vínculo, sino que otorga la posibilidad de contar con parámetros que permitan entender las distintas dinámicas que se pueden dar en torno al área que mayor importancia le de la pareja, o bien, más conflictos le genere, como ocurre en el caso de las mujeres víctimas de violencia doméstica.

¿Cuáles son las Propiedades Psicométricas de la escala de estilos de amor en un grupo de mujeres víctimas de violencia doméstica?

Esta investigación se justifica de manera metodológica pues nos permite contar con un cuestionario debidamente validado y estimado en confiabilidad y baremación por la propia investigadora con el fin de que los resultados sean lo más objetivo posible a nuestra realidad problemática y poder ser aplicada a otras poblaciones con características similares.

Por otro lado, la investigación se justifica de manera práctica pues la prueba sirve como instrumento para la valoración de las actitudes hacia el amor en mujeres víctimas de violencia doméstica, y de igual manera los resultados permiten constatar, hasta qué punto la prueba puede evaluar la eficacia de programas de prevención y programas de intervención.

Siendo el objetivo general de la investigación:

Determinar las propiedades psicométricas de la Escala de estilos de amor en mujeres víctimas de violencia doméstica.

Teniendo como objetivos específicos:

- Determinar la validez de contenido por el método de criterio de jueces de la Escala de estilos de amor en mujeres víctimas de violencia doméstica.
- Determinar la validez de constructo por el método de correlación ítem-test de la Escala de estilos de amor en mujeres víctimas de violencia doméstica.
- Determinar la validez de constructo a través del análisis factorial confirmatoria de la Escala de estilos de amor en mujeres víctimas de violencia doméstica.
- Determinar la confiabilidad por consistencia interna a través del método de homogeneidad de la Escala de estilos de amor en mujeres víctimas de violencia doméstica.
- Determinar las normas en intervalos de **la Escala de estilos de amor** en mujeres víctimas de violencia doméstica.

## II. MÉTODO

### 2.1. Tipo y diseño de investigación

El tipo de investigación es **tecnológico**, según Sánchez y Reyes (2006) afirman que una investigación es tecnológica en la medida en que aporta a la ciencia con instrumentos o métodos que serán válidos para futuras investigaciones. A si también, Rodríguez (2005) refiere que la investigación tecnológica es aquella en la cual el objetivo de investigación es menos teórico y en su mayoría práctico y cuyos instrumentos son científicos además de conducir a resultados válidos basándose en teorías científicas.

El diseño de investigación es **Instrumental** ya que hace referencia a todos los estudios que se centran en analizar las propiedades psicométricas de instrumentos o pruebas de medida psicológica; ello no solamente incluye a los instrumentos nuevos, sino también a la traducción y adaptación de los que ya han sido creados con anterioridad, así menciona Ato, López y Benavente (2013).

## **2.2. Operacionalización de las variables**

### **2.2.1. Variable Estilos de Amor**

#### **Definición conceptual:**

Un estilo de amor es una ideología aprendida por el grupo al que se pertenece, que marca las pautas acerca de lo que se debe o no hacer en torno al amor, guía las actitudes y conductas que se expresan.( Lee ,1977).

#### **Definición operacional:**

Se asume la definición operacional evaluada en la escala de estilos de amor por Hendrick y Hendrick (1986). En función a seis subescalas, cada una con 7 ítems, sumando un total de 42 ítems.

### **2.2.2. Validez**

#### **Definición conceptual:**

Baechle y Earle (2007) define la validez como el grado en que una prueba o ítem de la prueba mide lo que pretende medir; es la característica más importante de una prueba. Al referirse a la validez relativa a un criterio definen a éste como la medida en que los resultados de la prueba se asocian con alguna otra medida de la misma aptitud.

#### **Definición operacional:**

Se evaluará la validez de contenido con el método de expertos y la validez de constructo con el método de correlación ítem-test y el método de Análisis Factorial Exploratorio.

### **2.2.3. Confiabilidad**

#### **Definición conceptual:**

Hidalgo (2005), la confiabilidad depende de procedimientos de observación para describir detalladamente lo que está ocurriendo en un contexto determinado, tomando en cuenta para ello el tiempo, lugar y contexto objeto de investigación o evaluación, para poder así intercambiar juicios con otros observadores sean estos investigadores o evaluadores. De allí que la confiabilidad representa el grado de similitud de las respuestas observadas entre el contexto del investigador o evaluador y el investigado o evaluado.

#### **Definición operacional:**

Para evaluar la confiabilidad de la escala de estilos de amor se ha realizado un análisis de consistencia interna a través del método de homogeneidad.

### **2.2.4. Normas**

#### **Definición conceptual:**

Un baremo es una tabla que expresa de forma visual y ordenada los valores resultantes de cálculos simples entre ciertas variables. Es decir, los baremos expresan en forma de tabla los resultados de ciertos cálculos y su gran utilidad se basa en facilitarnos la información de forma ordenada.

#### **Definición operacional:**

Puntuaciones obtenidas por los sujetos que constituyen el grupo normativo, así como a las transformaciones que se hagan de dichas puntuaciones en percentiles.

Tabla 1: Operacionalización de las variables

VARIABLES	DIMENSIONES	INDICADORES	ESCALA DE MEDICIÓN
Estilos de amor	Amor romántico (Eros)	<ul style="list-style-type: none"> <li>• Atracción física</li> <li>• Atracción emocional intensa</li> </ul>	Ordinal
	Amor lúdico (Ludus)	<ul style="list-style-type: none"> <li>• Actitudes evasivas frente al compromiso</li> <li>• Deslealtad</li> </ul>	
	Amor amistoso (Storge)	<ul style="list-style-type: none"> <li>• Amistad</li> </ul>	
	Amor pragmático (Pragma )	<ul style="list-style-type: none"> <li>• Actitudes cautelosas</li> <li>• Orientado a los propios intereses.</li> </ul>	
	Amor obsesivo (Manía)	<ul style="list-style-type: none"> <li>• Necesidad de control.</li> <li>• Posesión en una relación.</li> </ul>	
	Amor altruista (Ágape)	<ul style="list-style-type: none"> <li>• Actitudes de atención desinteresada por el otro</li> <li>• Idealista</li> </ul>	
Validez	Contenido	<ul style="list-style-type: none"> <li>• Método de expertos</li> </ul>	Nominal
	Constructo	<ul style="list-style-type: none"> <li>• Método de correlación ítem-test</li> <li>• Análisis Factorial Exploratorio</li> <li>• Análisis Factorial Confirmatorio</li> </ul>	
Confiabilidad	Consistencia interna	<ul style="list-style-type: none"> <li>• Método de homogeneidad</li> </ul>	Nominal
Normas	Intervalos	<ul style="list-style-type: none"> <li>• Intervalos</li> </ul>	

### 2.3. Población, muestra y muestreo

La población la constituye el total de mujeres atendidas en un centro psicológico del distrito de Trujillo, durante un periodo de tres meses lo que asciende a 300 mujeres.

El tipo de muestreo a utilizar es el muestreo no probabilístico de tipo intencional, que permite seleccionar casos característicos de una población limitando la muestra sólo

a los casos que cumplieron con los siguientes criterios de inclusión.

- **Criterios de Inclusión**

- Mujeres que asisten a un consultorio psicológico y que son víctimas de violencia doméstica.
- Participación voluntaria

- **Criterios de Exclusión**

- Mujeres víctimas de violencia doméstica que han iniciado terapia psicológica

## **2. 4. Técnicas e instrumentos de recolección de datos, validez y confiabilidad**

### **2.4.1. Técnicas**

Se utilizó la técnica de la encuesta. Al respecto García (2016), la define como un conjunto de procedimientos estandarizados de investigación que permiten recoger y analizar una serie de datos de una muestra representativa de una población o de un universo más amplio, donde no solo se pretende explorar y describir, sino también predecir y/o explicar una serie de características propias de un estudio.

### **2.4.2. Instrumento**

La “Escala de Estilos de Amor” de Hendrick y Hendrick (1986), fue elaborada para evaluar los seis estilos de amor propuestos en la tipología de Lee (1973) desde una perspectiva individual de las relaciones amorosas, con la salvedad de que los consideran estilos independientes, sin tener en cuenta la distinción entre estilos primarios y secundarios.

Teóricamente se fundamenta en la teoría de John Alan Lee (1973, 1976) quien había propuesto previamente una tipología que incluía la existencia de seis estilos de amor: tres “primary colors” (Eros (Amor romántico ) o el amor pasional o apasionado, Ludus (Amor lúdico ) o el amor lúdico y Storge (Amor amistoso ) o el amor amistoso) y tres “secondary

colors” (Manía (Amor obsesivo ) o el amor obsesivo o posesivo, Pragma (Amor pragmático ) o el amor práctico o lógico y Ágape (Amor altruista ) o el amor altruista o abnegado) formados como resultado de la combinación de los primarios, pero con sus particulares propiedades y características, algunas de los cuales, coincidirían con la propuesta de Sternberg.

La validez y confiabilidad del instrumento fue realizada por los autores (Hendrick y Hendrick, 1986) en la Universidad de Miami sobre una muestra de 800 estudiantes universitarios, y evidenció la existencia de diferencias significativas en los estilos de amor entre hombres y mujeres. En general los hombres poseen un estilo de amar más lúdico que las mujeres. Por otro lado, las mujeres presentan tendencias significativas hacia los estilos *Pragma (Amor pragmático )*, *Storge (Amor amistoso )* y *Manía (Amor obsesivo )*. Asimismo, hombres y mujeres no se diferencian en los estilos *Eros (Amor romántico )* y *Agape*. Los patrones de estos resultados son muy similares a los encontrados en estudios previos (Hendrick et al.,1984).

Cada escala fue sometida a un análisis test-retest, poniendo de manifiesto correlaciones de .70 o más. Para su nivel de confiabilidad se obtuvo su índice de consistencia interna a través del alpha de Cronbach: Estilo de Amor Amistoso (=.8104), Estilo de Amor Agápico (=.8356), Estilo de Amor Maníaco (=.7703), Estilo de Amor Lúdico (=.7703), Estilo de Amor Pragmático (=.6866) y Estilo de Amor Erótico (=.7765) y la validación fue dada al constructo teóricamente. (Hendrick y Hendrick, 1986).

El cuestionario consta de 42 ítems diseñado para evaluar los estilos de amor. El cuestionario combina actitudes hacia su pareja actual, reciente o hipotética con actitudes sobre el amor en general.

El formato de respuesta se corresponde con una escala tipo Likert de cinco puntos, que comprende desde 1 (totalmente en desacuerdo) 2 (en desacuerdo), 3 (de acuerdo), 4 (totalmente de acuerdo).

Se instruye a los participantes a contestar preguntas con su pareja actual en mente. sin embargo, si el entrevistado no tiene actualmente un compañero, él o ella debe contestar con

su socio más reciente en la mente. Sin embargo, si los encuestados nunca se han enamorado, las instrucciones indican que deben proporcionar la respuesta que creen que sería verdad.

La escala se divide en 6 subescalas (7 ítems cada una) que representan un estilo de amor diferente:

EROS (AMOR ROMÁNTICO o amor apasionado)

LUDUS (AMOR LÚDICO o juego de amor)

STORGE (AMOR AMISTOSO o amor amistoso)

PRAGMA (AMOR PRAGMÁTICO o amor práctico y lógico)

MANIA (AMOR OBSESIVO o amor posesivo, dependiente)

AGAPE (AMOR ALTRUISTA o amor sacrificado y desinteresado).

Cada subescala se mide por separado (cada participante obtiene una puntuación diferente en cada subescala). Los ítems se dividen en subescalas de la siguiente manera: Eros (Amor romántico ): 1-7, Ludus (Amor lúdico ) : 8-14, Storge (Amor amistoso ): 15-21, Pragma (Amor pragmático ): 22-28, Manía (Amor obsesivo ): 29-35, Ágape (Amor altruista ): 36-42.

Las puntuaciones se obtienen sumando los puntajes de cada ítem en cada subescala y luego se escribe la puntuación según su categoría. El rango para cada categoría es de 0 a 28 puntos. El estilo de amor que predomine en la persona se realizará identificando la puntuación más alta en cada una de las seis subescalas.

Estudios posteriores ratificaron la estructura factorial de este instrumento (Borrello y Thompson, 1990; Davis y Latty-Man, 1989; Hendrick y Hendrick, 1989). En el año 1990, Hendrick y Hendrick , realizaron nuevos ajustes a la escala con la finalidad de eliminar cualquier debilidad psicométrica previa. Lo cual elevó los coeficientes alfas de la escala, siendo el mínimo 0.74. Posterior a ello autores como Sprecher et al., 1994 decidieron crear versiones reducidas de la escala de estilos de Amor, sin embargo los resultados fueron pobres a nivel psicométrico. Ya en el año 1998, Hendrick, Hendrick y Dicke comprobaron que las versiones reducidas de su escala de estilos de amor eran inconsistentes, elaboraron otras dos nuevas versiones con ítems reducidos, una escala de 24 ítems y otra escala de 18 ítems, eligiendo aquellos con mayor peso en cada factor. Realizando a partir de ello tres



estudios con muestras de estudiantes tanto de nivel preuniversitario como de nivel universitario. Los resultados que obtuvieron los llevaron a concluir que la escala reducida de 18 y 24 ítems presentaban porcentajes de varianza explicada de 70% y 63% respectivamente, lo cual era incluso mejor que la escala en su versión original. En cada dimensión, los ítems obtuvieron valores superiores a 0.70. (Hendrick et al., 1998). Años después, Ubillos et al. (2001) hace la traducción de la escala en mención, empleando para ello una muestra de estudiantes universitarios.

## **2.5. Procedimiento**

La escala se aplicó en forma individual y con colaboración de las mujeres seleccionadas en la muestra, teniendo en cuenta los criterios de inclusión y exclusión.

Se procedió a captar a aquellas mujeres que cumplían con los criterios de inclusión, se les explicó aspectos generales de la investigación, y en qué consistía su participación, la posibilidad de retirarse y la voluntariedad, luego se les entregó la carta de consentimiento, y quienes estuvieron de acuerdo firmaron; autorizando así su participación en el estudio, asegurando que la información brindada será confidencial. Una vez obtenida la autorización, y previo a la aplicación del instrumento se orientó a las participantes sobre el correcto llenado del mismo, procediendo luego con la aplicación de la “Escala de Estilos de Amor” con lo cual se culminó la evaluación.

Para acceder a los datos de la variable de víctimas de violencia, se utilizó la técnica de la entrevista y un cuestionario.

## **2.6. Método de análisis de datos**

Luego de aplicada la Escala de Estilos de Amor, se ingresaron los datos en una hoja de cálculo del programa Microsoft Excel 2010 y SPSS versión 21.0, los resultados fueron presentados en tablas conforme a las indicaciones establecidas en el Manual de la American Psychological Association (American Psychological Association, 2010). Posteriormente se realizó el análisis de la información obtenida.

La escala fue sometida a la validez de contenido por medio de criterio de jueces, con la finalidad de realizar las adaptaciones lingüísticas pertinentes, para ello se contó con la evaluación de siete jueces, quienes evaluaron los ítems y los calificaron por medio del cálculo del coeficiente de validez de V de Aiken, teniendo en cuenta aspectos como claridad, coherencia y relevancia.

La validez de constructo se evaluó por el método de correlación ítem-test; este tipo de validez fue también evaluada mediante el Análisis Factorial Exploratorio.

La confiabilidad de la escala se evaluó tanto por consistencia Interna mediante el cálculo del coeficiente Alpha de Cronbach, como por el método de homogeneidad (Hernández, Fernández, & Baptista, 2010).

En tanto que los baremos se obtuvieron mediante intervalos, determinándose así los niveles, alto , medio y bajo.

## **2.7. Aspectos éticos**

- Se realizaron los trámites administrativos pertinentes que otorguen la autorización respectiva. Después se coordinó con el centro psicológico con el fin de garantizar su apoyo para la presente investigación.

Luego se procederá a captar a aquellas mujeres que cumplan con los criterios de inclusión, después se les citará a una reunión donde se les explicará aspectos generales de la investigación, se les entregará la carta de consentimiento y quienes estén de acuerdo firmarán, autorizando así su participación en el estudio, asegurando que la información brindada será confidencial. Una vez obtenida la autorización de las participantes, y previo a la aplicación del instrumento se les orientará sobre el correcto llenado del mismo, procediendo luego con la aplicación de la Escala de Estilos de Amor con lo cual se culminará la evaluación.

- En el Código de Ética Profesional de Psicólogo Peruano en el Título XI - Actividades de investigación el Art. 84° y 87° se especifica claramente que debe haber un acuerdo claro y justo entre el investigador y el participante además de la

confidencialidad de los datos obtenidos y la información publicada posteriormente (Colegio de Psicólogos del Perú - Consejo Regional de Lima - 1, 2013, pp. 14 - 15). Asimismo Ariztizábal, Escobar, Maldonado, Medonza, y Sánchez, (2004) hace referencia al artículo 9° de la Declaración de Helsinki firmada en la ciudad del mismo nombre en Finlandia en el año 1964 en donde se especifica el uso del consentimiento informado en físico y firmado en investigaciones con humanos, informando las consecuencias y su libertad para retirar su consentimiento de participar en cualquier momento.

- Sobre la base de lo dicho anteriormente se hará uso en la presente investigación de:

La carta de consentimiento informado.

El principio de la confidencialidad reconoce que las personas tienen derecho de excluirse y o mantener confidencialidad sobre cualquier información concerniente a su persona.

Se guardará la identidad de los participantes se protegerá.

No se realizará ningún procedimiento que pueda hacerles daño a los participantes en este estudio.

La muestra se seleccionará sin ningún tipo de discriminación, tratando a las participantes del estudio con igual consideración y respeto.

- Derecho de los participantes a retirarse de la investigación una vez la participación ha comenzado, pese a haber firmado la carta de consentimiento, será respetado.
- Quienes se retiran de la investigación, deberán comunicar con 5 días de anticipación a la fecha ya establecida para la aplicación del cuestionario.
- Todas las preguntas o dudas serán resueltas de forma inmediata por la investigadora o mediante la siguiente dirección electrónica: [melissa180\\_1@hotmail.com](mailto:melissa180_1@hotmail.com).

### III. RESULTADOS

#### 3.1. Validez

##### 3.1.1. Validez de contenido por el método de Juicio de Expertos

Los resultados del juicio de los siete expertos, que evaluaron la Escala de estilos de amor fueron procesados con el estadístico de V de Aiken, lo que se indica en cada uno de los componentes.

- Validez de contenido en coherencia de la Escala Estilos de amor

En la tabla 2, podemos apreciar que los 42 ítems presentan *coherencia* con la variable de estudio alcanzando el valor V de Aiken de 1., con un Intervalo de Confianza de 0.84 a 1 al 95%, superior a .70 por cada Item. Lo cual indica que dichos ítems son considerados válidos y tienen relación lógica con lo que se está midiendo.

**Tabla 2**

*Coefficiente de Aiken de validez de contenido en coherencia de los ítems de la Escala de estilos de amor*

Dimensión	Item	V de Aiken	IC 95%
Eros (Amor romántico )	Eros 01	1	[.84 -1]
	Eros 02	1	[.84 -1]
	Eros 03	1	[.84 -1]
	Eros 04	1	[.84 -1]
	Eros05	1	[.84 -1]
	Eros 06	1	[.84 -1]
	Eros 07	1	[.84 -1]
Ludus (Amor lúdico )	Ludus 08	1	[.84 -1]
	Ludus 09	1	[.84 -1]
	Ludus 10	1	[.84 -1]
	Ludus 11	1	[.84 -1]
	Ludus 12	1	[.84 -1]
	Ludus 13	1	[.84 -1]
	Ludus 14	1	[.84 -1]
Storge (Amor amistoso )	Storge 15	1	[.84 -1]
	Storge 16	1	[.84 -1]
	Storge 17	1	[.84 -1]
	Storge 18	1	[.84 -1]
	Storge 19	1	[.84 -1]
	Storge 20	1	[.84 -1]
	Storge 21	1	[.84 -1]

Pragma (Amor pragmático)	Pragma 22	1	[.84 -1]
	Pragma 23	1	[.84 -1]
	Pragma 24	1	[.84 -1]
	Pragma 25	1	[.84 -1]
	Pragma 26	1	[.84 -1]
	Pragma 27	1	[.84 -1]
	Pragma 28	1	[.84 -1]
Manía (Amor obsesivo )	Manía 29	1	[.84 -1]
	Manía 30	1	[.84 -1]
	Manía 31	1	[.84 -1]
	Manía 32	1	[.84 -1]
	Manía 33	1	[.84 -1]
	Manía 34	1	[.84 -1]
Ágape (Amor altruista )	Manía 35	1	[.84 -1]
	Ágape 36	1	[.84 -1]
	Ágape 37	1	[.84 -1]
	Ágape 38	1	[.84 -1]
	Ágape 39	1	[.84 -1]
	Ágape 40	1	[.84 -1]
	Ágape 41	1	[.84 -1]
Ágape 42	1	[.84 -1]	

Nota: IC: Intervalo de Confianza

- Validez de contenido en claridad de la Escala Estilos de amor:

En la tabla 3, podemos apreciar que los 42 ítems presentan *claridad* con la variable de estudio alcanzando el valor V de Aiken de 1., con un Intervalo de Confianza de 0.84 a 1 al 95%, superior a .70 por cada Item, lo cual indica que los ítems son evidencian semántica y sintaxis adecuada.

### Tabla 3.

*Coefficiente de Aiken de validez de contenido en claridad de los ítems de la Escala de estilos de amor*

Dimensión	Item	V de Aiken	IC 95%
Eros (Amor romántico )	Eros 01	1	[.84 -1]
	Eros 02	1	[.84 -1]
	Eros 03	1	[.84 -1]
	Eros 04	1	[.84 -1]
	Eros 05	1	[.84 -1]
	Eros 06	1	[.84 -1]
	Eros 07	1	[.84 -1]
Ludus (Amor lúdico )	Ludus 08	1	[.84 -1]
	Ludus 09	1	[.84 -1]
	Ludus 10	1	[.84 -1]
	Ludus 11	1	[.84 -1]
	Ludus 12	1	[.84 -1]
	Ludus 13	1	[.84 -1]
	Ludus 14	1	[.84 -1]

Storge (Amor amistoso )	Storge 15	1	[.84 -1]
	Storge 16	1	[.84 -1]
	Storge 17	1	[.84 -1]
	Storge 18	1	[.84 -1]
	Storge 19	1	[.84 -1]
	Storge 20	1	[.84 -1]
	Storge 21	1	[.84 -1]
Pragma (Amor pragmático)	Pragma 22	1	[.84 -1]
	Pragma 23	1	[.84 -1]
	Pragma 24	1	[.84 -1]
	Pragma 25	1	[.84 -1]
	Pragma 26	1	[.84 -1]
	Pragma 27	1	[.84 -1]
Manía (Amor obsesivo )	Manía 28	1	[.84 -1]
	Manía 29	1	[.84 -1]
	Manía 30	1	[.84 -1]
	Manía 31	1	[.84 -1]
	Manía 32	1	[.84 -1]
	Manía 33	1	[.84 -1]
	Manía 34	1	[.84 -1]
Ágape (Amor altruista )	Manía 35	1	[.84 -1]
	Ágape 36	1	[.84 -1]
	Ágape 37	1	[.84 -1]
	Ágape 38	1	[.84 -1]
	Ágape 39	1	[.84 -1]
	Ágape 40	1	[.84 -1]
	Ágape 41	1	[.84 -1]
Ágape 42	1	[.84 -1]	

*Nota:*

IC: Intervalo de Confianza

- Validez de contenido en relevancia de la Escala Estilos de amor :

En la tabla 4, podemos apreciar que los 42 ítems presentan relevancia con la variable de estudio alcanzando el valor V de Aiken de 1., con un Intervalo de Confianza de 0.84 a 1 al 95%, superior a .70 por cada Item. La concordancia en la apreciación de los jueces (concordancia al 100%); nos indica que todos los ítems son importantes y deben ser incluidos en el Cuestionario.

#### **Tabla 4.**

*Coefficiente de Aiken de validez de contenido en relevancia de los ítems de la Escala de estilos de amor*

<b>Dimensión</b>	<b>Item</b>	<b>V de Aiken</b>	<b>IC 95%</b>
Eros (Amor romántico )	Eros 01	1	[.84 -1]
	Eros 02	1	[.84 -1]
	Eros 03	1	[.84 -1]
	Eros 04	1	[.84 -1]
	Eros 05	1	[.84 -1]
	Eros 06	1	[.84 -1]
	Eros 07	1	[.84 -1]
Ludus (Amor lúdico )	Ludus 08	1	[.84 -1]
	Ludus 09	1	[.84 -1]
	Ludus 10	1	[.84 -1]
	Ludus 11	1	[.84 -1]

	Ludus 12	1	[.84 -1]
	Ludus 13	1	[.84 -1]
	Ludus 14	1	[.84 -1]
	Storge 15	1	[.84 -1]
	Storge 16	1	[.84 -1]
	Storge 17	1	[.84 -1]
Storge (Amor amistoso )	Storge 18	1	[.84 -1]
	Storge 19	1	[.84 -1]
	Storge 20	1	[.84 -1]
	Storge 21	1	[.84 -1]
	Pragma22	1	[.84 -1]
	Pragma23	1	[.84 -1]
	Pragma24	1	[.84 -1]
Pragma (Amor pragmático )	Pragma25	1	[.84 -1]
	Pragma26	1	[.84 -1]
	Pragma27	1	[.84 -1]
	Pragma28	1	[.84 -1]
	Manía29	1	[.84 -1]
	Manía30	1	[.84 -1]
	Manía31	1	[.84 -1]
Manía (Amor obsesivo )	Manía32	1	[.84 -1]
	Manía33	1	[.84 -1]
	Manía34	1	[.84 -1]
	Manía35	1	[.84 -1]
	Ágape 36	1	[.84 -1]
	Ágape 37	1	[.84 -1]
	Ágape 38	1	[.84 -1]
Ágape (Amor altruista)	Ágape 39	1	[.84 -1]
	Ágape 40	1	[.84 -1]
	Ágape 41	1	[.84 -1]
	Ágape 42	1	[.84 -1]

*Nota:*

IC: Intervalo de Confianza

### 3.1.2. Validez de constructo por el método Item test

En el análisis de validez de constructo, se realizó un análisis de la estructura interna mediante el método de correlación ítem – test, encontramos que los resultados de las correlaciones son superiores a 0.21, lo que nos permite afirmar que los ítems son válidos para medir el constructo.

- Validez de Constructo por el método Item test de las Dimensiones Eros, Ludus y Storge:

En la tabla 5, podemos apreciar que los ítems de la dimensión EROS (amor romántico ) presenta correlaciones entre  $r=0.22$  y  $r=0.36$ ; la dimensión LUDUS (amor lúdico ) presenta correlaciones entre  $r=0.23$  y  $r=0.32$ ; finalmente la dimensión STORGE (amor amistoso ) presenta correlaciones entre  $r=0.28$  y  $r=0.46$ . Es decir, los ítems de las dimensiones Eros, Ludus y Storge presentan validez ítem-test.

**Tabla 5**

*Correlaciones Item-Test para determinar validez de Constructo de las Dimensiones Eros (Amor romántico ), Ludus (Amor lúdico ) y Storge (Amor amistoso )*

<b>Dimensión EROS (AMOR ROMÁNTICO )</b>	<b>r</b>
1. Mi pareja y yo sentimos una fuerte atracción desde la primera vez que nos vimos.	0.30
2. Nuestro contacto físico es muy intenso y satisfactorio.	0.36
3. Entre mi pareja y yo existe una buena "química".	0.25
4. Siento que mi pareja y yo estábamos destinados el uno para el otro.	0.22
5. Mi pareja y yo nos hemos involucrado emocionalmente con bastante rapidez.	0.22
6. Mi pareja y yo nos comprendemos realmente bien.	0.28
7. Mi pareja se ajusta a mi ideal de belleza física.	0.23
<b>Dimensión LUDUS (AMOR LÚDICO )</b>	<b>r</b>
8. Trato que mi pareja considere nuestra relación como algo sin compromiso.	0.28
9. Cualquier traición a mi pareja es mejor callarla, así no le haré daño.	0.32
10. A veces he tenido que evitar que una de mis dos parejas se entere que la otra existe.	0.26
11. Me recupero de las decepciones amorosas rápida y fácilmente.	0.24
12. Pienso que mi pareja se enojaría si supiera de algunas cosas que hago con otra persona.	0.24
13. Al percibir que mi pareja depende de mí, prefiero distanciarme de él/ella.	0.23
14. Me gusta tener diferentes parejas de manera simultánea.	0.27
<b>Dimensión STORGE (AMOR AMISTOSO )</b>	<b>r</b>
15. Es difícil decir exactamente dónde termina la amistad y comienza el amor.	0.28
16. Me cuesta amar a alguien.	0.32
17. Espero ser siempre amigo(a) de la persona que amo por siempre.	0.44
18. El mejor amor es el que surge de una larga amistad.	0.46
19. Entre mi pareja y yo, nuestra amistad inicial se transformó gradualmente en amor.	0.40
20. El amor verdadero se basa en la amistad y compañerismo.	0.26
21. Mis relaciones amorosas más satisfactorias se han desarrollado a partir de relaciones de amistad.	0.31

*Nota:*

r= índice de correlación



- Validez de Constructo por el método Item test de las Dimensiones Pragma, Manía y Ágape :

En la tabla 6, podemos apreciar que los ítems de la dimensión amor pragmático presenta correlaciones entre  $r=0.30$  y  $r=0.51$ ; la dimensión amor obsesivo presenta correlaciones entre  $r=0.24$  y  $r=0.54$ ; finalmente la dimensión amor altruista presenta correlaciones entre  $r=0.24$  y  $r=0.42$ . Es decir, los ítems de dichas dimensiones presentan validez ítem-test.

**Tabla 6**

*Correlaciones Item-Test para determinar validez de Constructo de las Dimensiones Pragma (Amor pragmático ), Manía (Amor obsesivo ) y Ágape (Amor altruista ).*

<b>Dimensión PRAGMA (AMOR PRAGMÁTICO )</b>	<b>r</b>
22. Antes de comprometerme con una persona hay que considerar lo que él / ella va a llegar a ser en la vida.	0.30
23. Trato de planificar mi vida cuidadosamente antes de elegir una pareja.	0.36
24. Es preferible amar a alguien que proviene del mismo medio.	0.41
25. Pienso que una de las cosas esenciales en la elección de una pareja, es conocer si él/ella es aceptado(a) por mi familia.	0.43
26. Un criterio importante en la elección de pareja es saber si él o ella podrá ser un buen padre/madre.	0.51
27. Una consideración especial al elegir pareja es saber si él / ella podrá ayudarnos en nuestra carrera profesional.	0.33
28. Antes de comprometerme con alguien, trato de averiguar sobre su herencia biológica (genes) en caso de decidir tener hijos.	0.42
<b>Dimensión MANIA (AMOR OBSESIVO)</b>	<b>r</b>
29. Cuando las cosas no van bien con mi pareja, siento un vacío en el estómago.	0.38
30. Tras una ruptura, me deprimó tanto que hasta he pensado en suicidarme.	0.41
31. A veces me siento tan emocionado por estar enamorado que no puedo dormir.	0.47
32. Cuando mi pareja no me presta atención, tengo malestares físicos.	0.54
33. Cuando estoy enamorado, me cuesta concentrarme en cualquier otro tema que no sea mi pareja.	0.41
34. Es imposible estar tranquilo(a) o relajado(a) si sospecho que mi pareja está con otra persona.	0.24
35. Si mi pareja me ignora durante cierto tiempo, hago cosas estúpidas para recuperar su atención.	0.44
<b>Dimensión AGAPE (AMOR ALTRUISTA)</b>	<b>r</b>
36. Trato de ayudar siempre a mi pareja en tiempos difíciles.	0.34
37. Prefiero sufrir yo antes de que mi pareja sufra.	0.39
38. Me es difícil ser feliz sin poner la felicidad de mi pareja por encima de la mía.	0.29
39. Normalmente estoy dispuesto a sacrificar mis propios deseos para permitir que mi pareja pueda realizar los suyos.	0.42
40. Mi pareja puede disponer de todo lo que yo poseo.	0.24
41. Cuando mi pareja se enfada conmigo, sigo amándolo(a) completamente e incondicionalmente.	0.39
42. Estoy dispuesto(a) a soportar cualquier cosa por estar con mi pareja.	0.24

*Nota:* r= índice de correlación

### 3.1.3. Validez de constructo por Análisis Factorial Exploratorio, Confirmatorio y Modelo Estructural

Como parte de la validez de constructo también se llevó a cabo un Análisis Factorial Exploratorio de la Escala de Estilos de Amor (Hendrick y Hendrick, 1986) con la finalidad de determinar la estructura del mismo instrumento.

El cuestionario que resolvieron 300 mujeres participantes en este estudio constaba de 42 ítems, agrupados en 6 factores teóricos, según lo propuesto por Lee (1976) tal y como se ha explicado con anterioridad. Previo al análisis factorial se analizó la asimetría y la curtosis, ambas son aceptables y nos indican una distribución normal de los datos. Mediante la aplicación de la prueba de esfericidad de Bartlett y a la obtención del índice KMO, se obtuvo un índice KMO inferior a .50. , lo cual nos indica que el instrumento presenta limitaciones para realizar el Análisis Factorial. Sin embargo al dividir la prueba en dos subescalas, cada una con tres dimensiones, basándonos en la teoría de Lee, se obtuvo un KMO superior a 0.5.

- Índices de media, desviación estándar, asimetría, curtosis para dimensiones :

En la tabla 7, encontramos que 13 ítems cuentan con asimetría baja (<.25) y 8 ítems presentan asimetrías moderadas a superiores. La mayoría de los ítems presentan una asimetría aceptable.

**Tabla 7.**

*Índices de media, desviación estándar, asimetría, curtosis, de los ítems de las dimensiones Eros (Amor romántico ), Ludus (Amor lúdico ) y Storge (Amor amistoso )*

Ítems	M	DE	g <sub>1</sub>	g <sub>2</sub>	SSI
Eros (Amor romántico ) 01	2.773	.9926	-.379	-.884	-0.19
Eros (Amor romántico ) 02	2.883	.9484	-.665	-.379	-0.37
Eros (Amor romántico ) 03	2.577	.8122	.014	-.512	0.01
Eros (Amor romántico ) 04	2.470	.8194	.372	-.456	0.28
Eros (Amor romántico ) 05	2.797	.8272	-.284	-.444	-0.21
Eros (Amor romántico ) 06	2.190	.8424	.439	-.283	0.31

Eros (Amor romántico ) 07	2.797	.7942	-.104	-.585	-0.08
Ludus (Amor lúdico ) 08	1.637	.7615	1.269	1.599	1.09
Ludus (Amor lúdico ) 09	2.123	.9261	.388	-.746	0.23
Ludus (Amor lúdico ) 10	1.343	.7027	2.201	4.401	2.23
Ludus (Amor lúdico ) 11	1.390	.6371	1.864	4.050	2.30
Ludus (Amor lúdico ) 12	2.417	1.1317	-.064	-1.431	-0.02
Ludus (Amor lúdico ) 13	2.053	.9201	.490	-.643	0.29
Ludus (Amor lúdico ) 14	1.260	.6002	2.627	7.157	3.65
Storge (Amor amistoso ) 15	2.380	.9961	-.023	-1.107	-0.01
Storge (Amor amistoso ) 16	2.513	1.0198	.021	-1.112	0.01
Storge (Amor amistoso ) 17	2.967	.9283	-.489	-.711	-0.28
Storge (Amor amistoso ) 18	2.733	.9723	-.015	-1.162	-0.01
Storge (Amor amistoso ) 19	2.567	.8253	.055	-.560	0.04
Storge (Amor amistoso ) 20	3.530	.6194	-1.389	2.761	-1.81
Storge (Amor amistoso ) 21	2.653	.9572	-.248	-.857	-0.14

*Nota:*

N= 300

M: media aritmética.

DE: desviación estándar.

g1: asimetría.

g2: curtosis.

SSI = Índice estandarizado de Asimetría

En la tabla 8, encontramos que 13 ítems cuentan con asimetría baja (<.25) y 8 ítems presentan asimetrías moderadas a superiores. La mayoría de los ítems presentan una asimetría aceptable.

**Tabla 8.**

*Estadísticos descriptivos de los ítems de las dimensiones Pragma (Amor pragmático ), Manía (Amor obsesivo ) y Ágape (Amor altruista )*

Ítems	M	DE	g <sub>1</sub>	g <sub>2</sub>	SSI
Pragma (Amor pragmático ) 22	3.137	.7392	-.773	.778	-.707
Pragma (Amor pragmático ) 23	2.757	.8325	-.288	-.429	-.208
Pragma (Amor pragmático ) 24	2.423	.7997	.233	-.379	.182
Pragma (Amor pragmático ) 25	2.403	.9886	.041	-1.041	.021
Pragma (Amor pragmático ) 26	3.213	.7044	-.731	.707	-.736
Pragma (Amor pragmático ) 27	3.017	.9051	-.741	-.144	-.453
Pragma (Amor pragmático ) 28	1.760	.8070	.963	.542	.740
Manía (Amor obsesivo ) 29	3.200	.7540	-.679	.071	-.597

Manía (Amor obsesivo ) 30	1.933	.9860	.661	-.740	.340
Manía (Amor obsesivo ) 31	2.190	1.0086	.379	-.957	.186
Manía (Amor obsesivo ) 32	2.463	.9993	-.081	-1.070	-.040
Manía (Amor obsesivo ) 33	1.980	.8882	.443	-.778	.281
Manía (Amor obsesivo ) 34	2.957	1.0795	-.684	-.827	-.294
Manía (Amor obsesivo ) 35	2.187	.9841	.318	-.964	.164
Ágape (Amor altruista ) 36	3.510	.6201	-.885	-.233	-1.151
Ágape (Amor altruista ) 37	2.690	.8223	.048	-.690	.036
Ágape (Amor altruista ) 38	2.517	.7516	-.224	-.300	-.198
Ágape (Amor altruista ) 39	2.663	.8828	-.226	-.634	-.145
Ágape (Amor altruista ) 40	2.610	.8288	-.301	-.418	-.219
Ágape (Amor altruista ) 41	2.780	.7257	.098	-.627	.093
Ágape (Amor altruista ) 42	1.837	.8713	.659	-.573	.434

Nota:

N= 300

M: media aritmética

DE: desviación estándar

g1: asimetría

g2: curtosis.

SSI = Índice estandarizado de Asimetría

- Índice de Kaiser-Meyer-Olkin (KMO), y Prueba esfericidad de Bartlett:

En la tabla 9, podemos apreciar que al realizar el Análisis Factorial Exploratorio se obtiene un KMO < 0.5, con lo que podemos afirmar que la Escala de Estilos de Amor en su versión original no resulta compatible con el modelo sin embargo al reestructurar sí se cumple el modelo en dos factores y cada uno con tres dimensiones. Lo cual quiere decir que no reúne las condiciones para ser factorizado.

### Tabla 9.

*Análisis Factorial Exploratorio: Prueba de KMO y Esfericidad de Bartlet de la Escala Estilos de Amor*

Dimensión	KMO	Esfericidad de Bartlet	Sig.
Escala Estilos de Amor	0.455	9988.403	.000

Nota:

KMO: Medida de adecuación de muestra Kaiser-Meyer-Olkin

- Índice (KMO), y Prueba esfericidad de Bartlett:

En la tabla 10, según el modelo teórico de Lee se dividieron los ítems en dos grupos Estructuras Básicas (conformadas por las sub-dimensiones *Eros (Amor romántico)*, *Ludus (Amor lúdico)* y *Storge (Amor amistoso)* que obtuvo un  $KMO > 0.5$  con una Esfericidad  $< 0.05$ ; y la dimensión Estructuras Dinámicas conformadas por las sub-dimensiones *Pragma (Amor pragmático)*, *Manía (Amor obsesivo)* y *Ágape (Amor altruista)* que obtuvo un  $KMO > 0.5$  con una Esfericidad  $< 0.05$ . Ambas dimensiones modeladas (estructuras básicas y dinámicas) presentan el ajuste necesario al modelo teórico. Esto indica que la muestra es adecuada para la realización del análisis factorial.

**Tabla 10.**

*Análisis Factorial Exploratorio: Prueba de KMO y Esfericidad de Bartlett de la Escala de Estilos de Amor versión adaptada.*

<b>Dimensión</b>	<b>KMO</b>	<b>Esfericidad de Bartlett</b>	<b>Sig.</b>
Estructuras Básicas	0.664	1132.464	.000
Estructuras Dinámicas	0.613	1238.097	.000

*Nota:*

KMO: Medida de adecuación de muestra Kaiser-Meyer-Olkin

- Índice de ajuste de las dimensiones de la Escala Estilos de Amor versión adaptada :

En la tabla 11, podemos apreciar que la dimensión estructuras básicas obtenemos un GFI y CFI superior a .90 lo cual indica que el modelo propuesto tiene un ajuste razonable a pesar de obtener RMSEA y SRMR próximos a 0.05 (Batista, Coender y Alonso, 2004). De la misma forma la dimensión Estructuras Dinámicas obtiene un GFI superior a .90 y un CFI próximo a .90, lo cual indica que el modelo propuesto tiene un ajuste razonable a pesar de obtener RMSEA y SRMR próximos a .05. Las dimensiones propuestas presentan bondad de ajuste.

**Tabla 11.***Índices de ajuste de las dimensiones de la Escala Estilos de Amor versión adaptada*

Dimensión	$\chi^2$	gl	GFI	CFI	RMSEA	SRMR
Estructuras Básicas	1404.39	91	.971	.92	.083 (0.065 - 0.102)	0.065
Estructuras Dinámicas	1336.79	66	.96	.82	.151 (0.138 - 0.183)	0.079

*Nota:*

CFI: Índice de Ajuste Comparativo

GFI: Índice de Bondad de Ajuste

RMSEA: Raíz del Error Cuadrático de Aproximación

SRMR: Raíz Cuadrada Media de Residuos

- Análisis Factorial Confirmatorio- dimensión Estructuras Básicas y dinámicas:

Para el análisis factorial se empleó la matriz policórica por contar con ítems ordinales y alternativas de respuesta inferiores a 5. Para la extracción de factores se empleó el análisis paralelo de óptima implementación. Y para determinar las cargas factoriales se empleó el método de mínimos cuadrados no ponderados (ULS) y para determinar los cortes se empleó el método de rotación PROMIN (Morata-Ramírez, Holgado-Tello, Barbero-García & Méndez, 2015).

En la tabla 12, encontramos la distribución de los ítems que presenta ajuste a las sub dimensiones en la dimensión Estructuras Básicas, esta dimensión corresponde a los aportes de Lee sobre las tres dimensiones primarias del amor: *Eros* (Amor romántico ), *Ludus* (Amor lúdico ) y *Storge* (Amor amistoso ).

Se eliminaron ítems con correlaciones negativas o menores a 1.

**Tabla 12.***Ítems y Factores obtenidos mediante Análisis Factorial Confirmatorio en la dimensión Estructuras Básicas de la versión adaptada*

Ítems	Eros (Amor romántico )	Ludus (Amor lúdico )	Storge (Amor amistoso )
Eros (Amor romántico ) 01	.748		
Eros (Amor romántico ) 02	.667		

Eros (Amor romántico ) 03	.814	
Eros (Amor romántico ) 04	.726	
Eros (Amor romántico ) 06	.673	
Eros (Amor romántico ) 07	.596	
Ludus (Amor lúdico ) 11		.638
Ludus (Amor lúdico ) 12		.460
Ludus (Amor lúdico ) 13		.711
Ludus (Amor lúdico ) 14		.521
Storge (Amor amistoso ) 16		.523
Storge (Amor amistoso ) 18		.713
Storge (Amor amistoso ) 19		.750
Storge (Amor amistoso ) 21		.823

---



Figura 1. Modelo Estructural de la dimensión Estructuras Básicas

En la figura 1, se aprecia el Modelo Estructural de la dimensión *Estructuras Básicas* y los ítems que presentan mejor ajuste factorial. Donde se muestran cargas factoriales superiores a .70, siendo la más baja .18 eliminándose en la dimensión EROS el ítem 5; en la dimensión LUDUS se eliminaron los ítems 8,9,10; y en la dimensión STORGE los ítems 15,17 y 20.

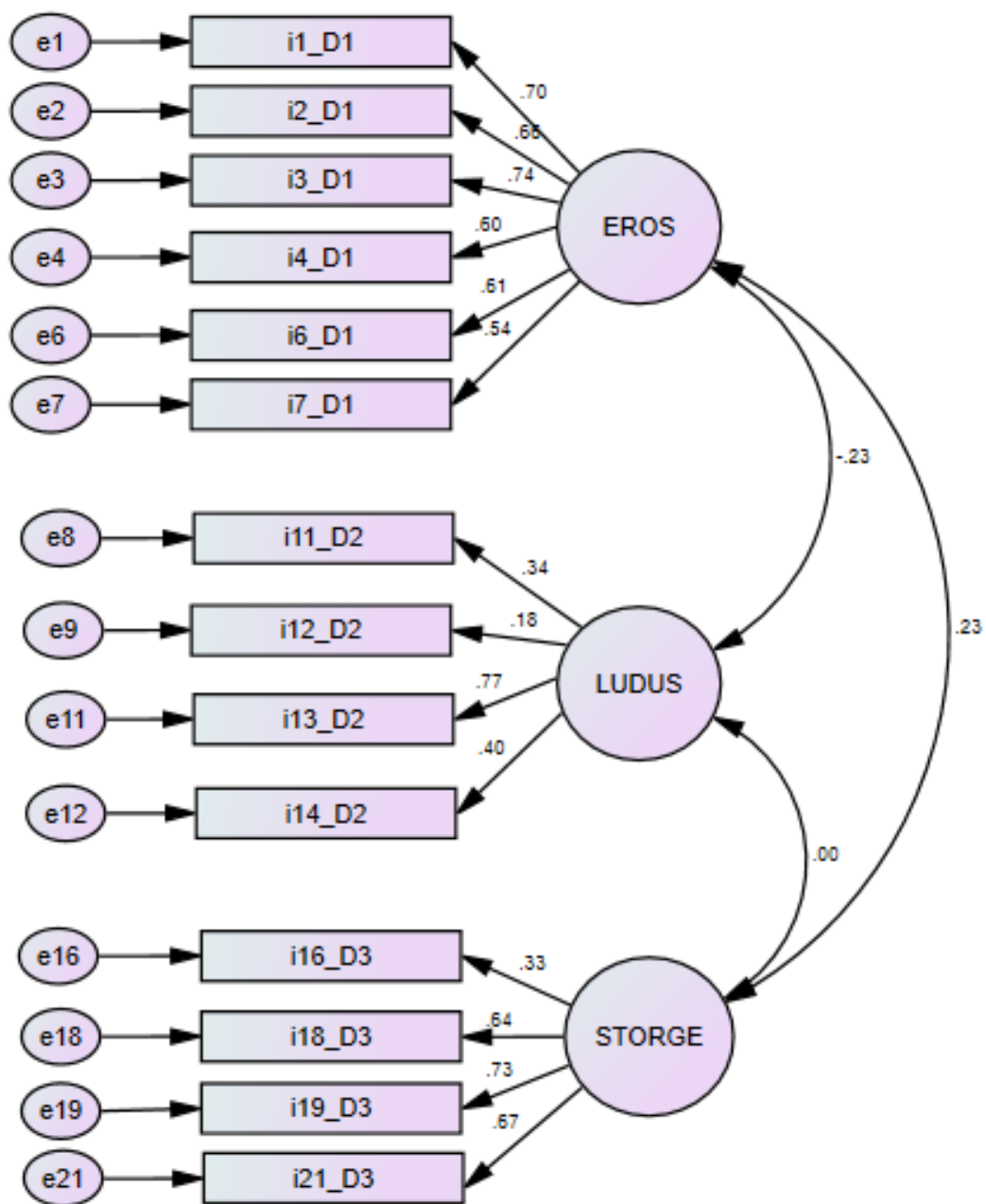

**Tabla 13.**

*Ítems y Factores obtenidos mediante Análisis Factorial Exploratorio en la dimensión Estructuras Dinámicas*

<b>Ítems</b>	<b>Pragma (Amor pragmático )</b>	<b>Manía (Amor obsesivo )</b>	<b>Ágape (Amor altruista )</b>
Pragma (Amor pragmático ) 22	0.79		
Pragma (Amor pragmático ) 23	0.74		
Pragma (Amor pragmático ) 26	0.75		
Pragma (Amor pragmático ) 27	0.64		
Manía (Amor obsesivo ) 29		0.64	
Manía (Amor obsesivo ) 33		0.63	
Manía (Amor obsesivo ) 34		0.80	
Manía (Amor obsesivo ) 35		0.52	
Ágape (Amor altruista ) 37			0.77
Ágape (Amor altruista ) 38			0.79
Ágape (Amor altruista ) 39			0.87
Ágape (Amor altruista ) 42			0.44

En la tabla 13, encontramos la distribución de los ítems que presenta ajuste a las sub dimensiones en la dimensión Estructuras Dinámicas, esta dimensión corresponde a los aportes de Lee como transformaciones cualitativas de los elementos básicos las tres dimensiones primarias del amor, donde sus combinaciones dan lugar a las sub dimensiones: *Pragma (Amor pragmático )*, *Manía (Amor obsesivo )* y *Ágape (Amor altruista )*.



Figura 2. Modelo Estructural de la dimensión Estructuras Dinámicas

En la figura 2, se aprecia el Modelo Estructural de la dimensión *Estructuras Básicas* y los ítems que presentan mejor ajuste factorial. Donde se muestran cargas factoriales superiores a .65, siendo la más baja .28 eliminándose en la dimensión PRAGMA los ítem 24,25 y 28; en la dimensión MANÍA se eliminaron los ítems 30,31,32, y en la dimensión Ágape los ítems 36,40 y 41.

### 3.2. Confiabilidad por homogeneidad.

La confiabilidad de la Escala de Estilos de Amor por consistencia interna evaluada a través del método de homogeneidad, en una muestra de 300 mujeres víctimas de violencia doméstica en la ciudad de Trujillo, evidencia un buen nivel de confiabilidad a nivel general, así como en el componente de estructuras básicas. Teniendo en cuenta estos índices se puede concluir que la Escala de Estilos de Amor versión adaptada, presenta consistencia interna y que sus ítems son relevantes.

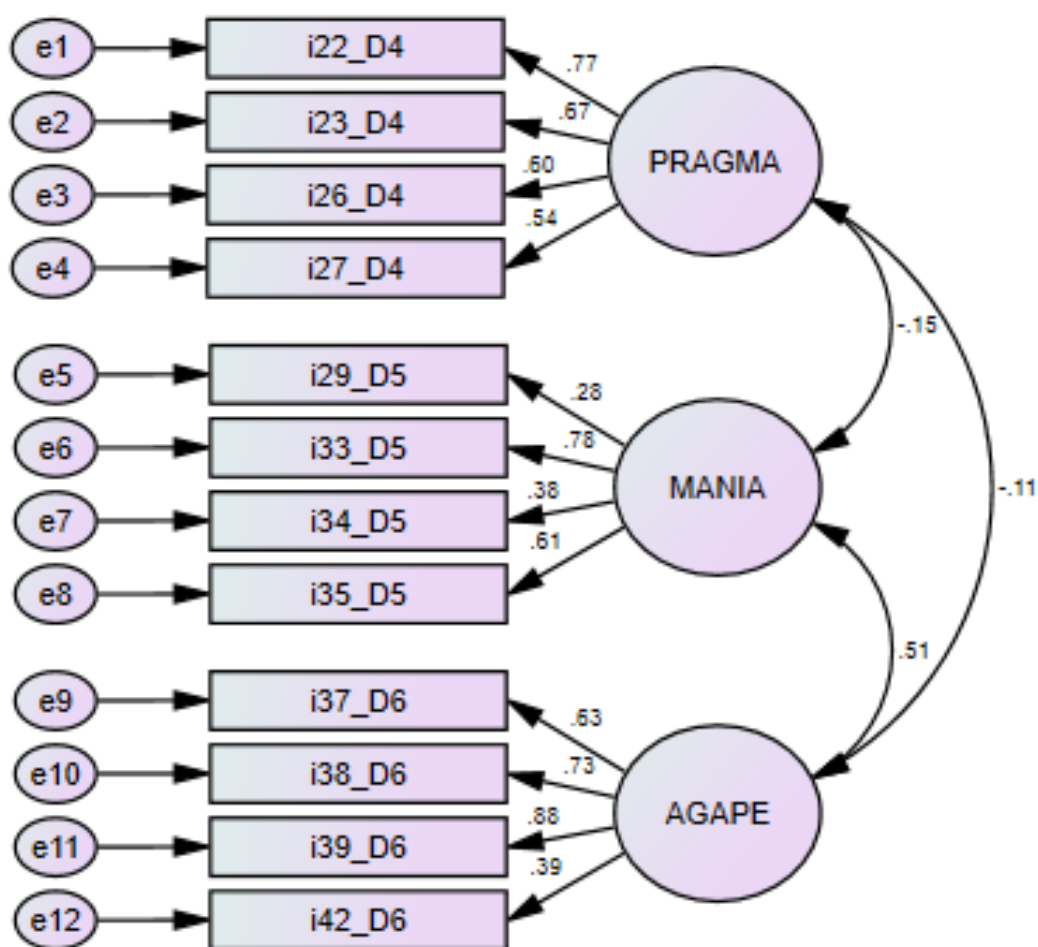
#### 3.2.1. Confiabilidad por el método de Homogeneidad Corregida

- Confiabilidad de la Escala Adaptada :

En la tabla 14, podemos apreciar confiabilidad por medio del alfa corregido de la variable Estilo de Amor .70, así como de la Dimensión Estructuras Básicas .78 sin embargo Estructuras Dinámicas solo registra un coeficiente de .61, lo cual indica que requiere de una revisión semántica cultural.

**Tabla 14.**

*Resultados de la prueba de Homogeneidad Corregida de la Escala Adaptada*

Variable / Dimensión	$\alpha$
Variable Estilo de Amor	0.70
Estructuras Básicas	0.78
Estructuras Dinámicas	0.61

*Nota:*

$\alpha$  : Coeficiente de confiabilidad Alfa de Cronbach

### 3.3. Baremos

En la tabla 15 se observan tres niveles para cada una de las dimensiones. Así, en la dimensión Eros (Amor romántico ), el nivel Alto comprende puntuaciones directas que oscilan entre 19 y 24, lo cual quiere decir que presenta una conducta erótica, donde busca

seducir a la pareja constantemente, teniendo un contacto intenso; en tanto que en el nivel Medio las puntuaciones se ubican entre 15 y 18, esto indica un contacto físico y emocional idealizado; en el nivel Bajo las puntuaciones oscilan entre 6 y 14 , esto quiere decir que no presenta una conducta pasional ni intensa.

En la dimensión Ludus (Amor lúdico ) , se observa un nivel Alto (9-13), que nos indica que la persona presenta un estilo de amor caracterizado por actitudes evasivas frente al compromiso, deslealtad y búsqueda constante de nuevas relaciones; un nivel Medio (7-8), lo cual quiere decir que es emocionalmente distante, seduce, engaña y manipula constantemente y finalmente en el nivel bajo, las puntuaciones van de 4 a 6, esto significa que presenta actitudes de compromiso y monogamia.

Para la dimensión Storge (Amor amistoso ) las puntuaciones se distribuyen así, nivel Alto (12-16), implica una visión sobre el amor basada en la amistad y compañerismo y el deseo constante por tener una pareja con afinidad de gustos, intereses y nivel de compromiso; el nivel Medio (10-11) se caracteriza por ser un estilo de amor en el cual se da importancia y valor a la similitud en las preferencias; en tanto que el nivel Bajo presenta puntuaciones de 5 a 9, esto se interpreta como un estilo de amor donde hay ausencia de amistad y compañerismo.

En la dimensión Pragma (Amor pragmático ), el nivel Alto comprende puntuaciones de 14 y 16, esto quiere decir que presenta actitudes de amor cautelosas que están orientadas principalmente a los propios intereses, por ello la elección de pareja suele ser muy cuidadosa y al detalle. Medio (12-13), implica una orientación práctica respecto a la relación de pareja; en el nivel Bajo encontramos puntuaciones entre 4 y 11, donde las actitudes hacia el amor no se orientan a priorizar los propios intereses en la relación. Para la dimensión Manía (Amor obsesivo ), los puntajes se ubicaron de la siguiente manera Alto (14-16) , lo cual se interpreta como una gran necesidad de control y posesión en la relación, es visto como un estilo de amor obsesivo en todo aspecto, Medio (10-12) implica desconfianza por todo aquello que concierne a la pareja; en el nivel Bajo se obtuvieron puntajes entre 5 y 9 lo cual indica que la persona no emplea actitudes obsesivas y de posesión sobre el otro en la relación de pareja ; finalmente en la dimensión Ágape (Amor altruista ), encontramos nivel Alto (12-15), que representa a aquel estilo de amor idealista,

autosacrificado, donde se dan actitudes de atención desinteresada por el otro, procurando siempre el bienestar en primer lugar de la pareja; en el nivel Medio (10-11) la relación de pareja es vista como la oportunidad para poder ayudar a alguien; en el nivel Bajo las puntuaciones van de 4-9, interpretándose como la ausencia de un amor altruista y de sacrificio por el otro.

**Tabla 15.**  
*Baremos de la Escala de Amor versión adaptada*

Nivel	EROS (amor romántico)	LUDUS (amor lúdico)	STORGE (amor amistoso)	PRAGMA (amor pragmático)	MANIA (amor obsesivo)	AGAPE (amor altruista)
Alto	19 - 24	9 - 13	12 - 16	14 - 16	14 - 16	12 - 15
Medio	15 - 18	7 - 8	10 - 11	12 - 13	10 - 12	10 - 11
Bajo	6 - 14	4 - 6	5 - 9	4 - 11	5 - 9	4 - 9

Fuente: Elaboración propia

#### IV. DISCUSIÓN

Un estilo de amor es la manera particular que tiene cada persona para aproximarse y mantener una relación íntima, esta expresión o manifestación del sentimiento se hace a base de conductas, las cuales nos indican el estilo de amor particular personal (Moreira, Ojeda y Torres, 2010)

Esta escala permite realizar una evaluación de los estilos de amor en sus seis dimensiones, Eros (Amor romántico), que hace referencia a un amor intenso, romántico y pasional; Ludus (Amor lúdico), caracterizado por un amor lúdico que evita el compromiso y disfruta de tener muchas parejas a la vez; Storge (Amor amistoso), referido al amor compañero o amistoso, donde la afinidad de gustos e intereses; Pragma (Amor pragmático), que define actitudes cautelosas y orientadas a los propios intereses; Manía (Amor obsesivo), que evalúa la necesidad de control y posesión en una relación; finalmente el Ágape (Amor altruista), que mide las actitudes de atención desinteresada por el otro, caracterizándose por ser muy idealista.

La presente investigación tuvo como finalidad determinar las Propiedades psicométricas de la Escala de Estilos de Amor, a través del estudio de la validez de contenido por el

método de criterio de jueces, validez de constructo mediante el método de correlación ítem- test, Análisis Factorial Exploratorio. Así como la confiabilidad por el método de Consistencia Interna por Homogeneidad con la prueba del Coeficiente de Alfa de Cronbach ( $\alpha$ ). La elaboración de los baremos a intervalos a nivel general. Además de determinar el nivel de estilos de amor en una muestra representativa de 300 mujeres víctimas de violencia doméstica en la ciudad de Trujillo.

Sobre la validez de contenido, Escobar, J. & Cuervo-Martínez, A. (2008) , la definen como “el grado en que un instrumento refleja un dominio específico del contenido de lo que se mide; sin omisiones y sin desequilibrios de contenido” , dicha validez generalmente se evalúa a través de un juicio de expertos. Así, el juicio de expertos se define como la opinión de personas especialistas y con amplia trayectoria en el tema evaluar, al constituirse en expertos reconocidos están habilitados para brindar juicios, información y valoraciones. En la presente investigación el juicio de siete expertos fue evaluado con el estadístico de V de Aiken, tanto en coherencia, como en claridad y relevancia. El análisis realizado y presentado en las tablas 2,3 y 4 revela que en la totalidad de ítems, la coherencia llega al 100% , con un índice de acuerdo de 1.00 y un intervalo de confianza que va de .84 a 1, el cual por ser superior a 0.7 nos indica que los ítems tienen relación lógica con lo que se está midiendo. En lo referente a relevancia, también encontramos puntuaciones que llegan al 100%, lo cual significa que todos los ítems deben ser incluidos en la Escala de Estilos de Amor, pues son válidos. Respecto a claridad la mayoría de ítems evidencian semántica y sintaxis adecuada al 100%, en ambos casos los índices de acuerdo son de 1.00 y los intervalo de confianza van de .84 a 1.

Los resultados encontrados coinciden con los obtenidos en otras investigaciones realizadas en España como la de Rodríguez-Castro, Lameiras-Fernández, Carrera-Fernández y Vallejo-Medina (2013), quienes validaron la Escala de Estilos de Amor mediante juicio de expertos y análisis psicométricos, obteniendo un índice de acuerdo de 1.00 y un nivel de significación de .001. De igual manera Ubillos (2013) en su estudio realizado en España con una población de universitarios, realiza la adaptación lingüística del instrumento, encontrando que los ítems tanto en redacción como en coherencia miden lo que pretenden evaluar en sus seis dimensiones, teniendo como nivel de

significación .001.

Otros autores como Ferrer (2008) y Rodríguez Santeno (2015) encontraron resultados similares en lo referente a validez de contenido para el presente instrumento.

Respecto a la validez de constructo, Aliaga (2008) la define como el “grado en que cada prueba refleja el constructo que dice medir, elaborándose de manera operativa cuando el usuario desea hacer una inferencia acerca de los atributos que pueden agruparse bajo la etiqueta de un constructo particular”, a través del método de correlación Ítem – Test, y tal como se aprecia en la tabla 5 y 6 , se evidencia que los ítems alcanzan puntajes  $r > .021$ , es decir todos los ítems son válidos para medir el constructo de Estilos de Amor, según lo propuesto por Kline (2000), contribuyendo de esta manera a la medición de las seis dimensiones.

La validez obtenida en el presente estudio fue contrastada con la investigación realizada por Bosch, Ferrer, García, Ramis, Mas, Navarro & Torrens (2013) ,que concluyeron que la validez de constructo del instrumento presenta un nivel aceptable, pues los diferentes ítems de las seis dimensiones, Eros (Amor romántico), Ludus (Amor lúdico) , Storge (Amor amistoso), Pragma (Amor pragmático), Manía (Amor obsesivo ) y Ágape (Amor altruista ) obtuvieron puntajes significativos con una valoración mayor a 0.20.

Sobre el Análisis Factorial, Suarez (2004) refiere que este método nos permite ordenar los datos y facilita la interpretación de las correlaciones. Siendo utilizado para confirmar que rasgos técnicos se miden a través de los ítems del test o del instrumento. Se realizó el Análisis Factorial Exploratorio de las seis dimensiones, para poder así ratificar la estructura teórica multidimensional propuesta por el autor. Los resultados obtenidos revelan que el KMO es inferior a 0.5 lo cual nos indica que el instrumento presenta limitaciones, razón por la cual se agruparon las dimensiones en dos grandes grupos: Estructuras Básicas (Eros, Ludus, Storge) y Estructuras Dinámicas (Pragma, Manía, Ágape) según la teoría de Lee. De esta forma el KMO obtenido fue superior a 0.5. Posteriormente se eliminaron los ítems con correlaciones negativas o menores a 0.3 . Teniendo como resultado un instrumento versión adaptada para la población de estudio

que consta de 26 ítems. Ya en el Análisis Factorial Confirmatorio, se agruparon los ítems por dimensiones, ratificando la estructura teórica propuesta por el autor en la muestra investigada (Lee,1976).

Estos hallazgos coinciden con lo encontrado por Rodríguez-Santero, García-Carpintero y Porcel (2015) quienes en su estudio con 447 estudiantes de Sevilla, validaron la Escala de estilos de amor de Hendrick en la versión que ellos adaptaron, donde si bien se mantenían las seis dimensiones del instrumento original, se tuvieron que eliminar ítems, quedando su instrumento con 24 ítems. De igual manera Otazzi (2009), realizó un análisis factorial exploratorio con una rotación varimax, obteniendo 6 factores los cuales explicaban el 62.53% del total de la varianza, coincidiendo de esta manera con la estructura original de los estilos de amor (Hendrick et al., 1998).

Respecto a la confiabilidad, como procedimiento que establece la precisión de los resultados de una medición (Morales, 2007), en tanto que Aliaga (2008) la define como “la precisión con que el test mide lo que mide, en una población determinada y en las condiciones normales de aplicación”. Se hizo uso del método por consistencia interna con el coeficiente Alfa de Cronbach, conceptualizándolo como “el promedio de la correlación entre todos los reactivos que constituyen un test” según Alarcón (2008). Se encontró un valor de .70 para la variable estilos de amor, y de .78 para la dimensión Estructuras básicas, en tanto que .61 para dimensión estructuras dinámicas. Dichos valores obtenidos son adecuados ya que según Campo-Arias y Oviedo (2008), los puntajes aceptables son mayores de .70. Estos resultados coinciden con los obtenidos por Lascurain, Lavandera, y Manzanares (2017) que encontraron valores alfa que oscilaban entre 0.62 y 0.85, así como en la investigación de Ferrer (2015) y Camacho-Regalado, Carrea-Grosso y Geleazi (2012) que obtuvieron un nivel de confiabilidad que oscilaba entre 0.7-0.81 y 0.68 y 0.87 respectivamente. De igual manera Brenlla, Brizzio y Carrera (2003) obtuvieron un coeficiente alfa de 0.73 como resultado de su investigación.

Por otro lado los baremos, son definidos según Aliaga (2008) como una “tabla que sistematiza las normas (afirmación estadística del desempeño del grupo normativo en el test psicométrico) que transforman los puntajes directos en puntajes derivados que son interpretables estadísticamente”. En el presente estudio establecimos los baremos en tres



niveles Alto, Medio y Bajo, agrupando las puntuaciones por intervalos, para cada una de las seis dimensiones según el modelo teórico de Lee. En la tabla 15 se observan tres niveles para cada una de las dimensiones. Así, en la dimensión Eros (Amor romántico), el nivel Alto comprende puntuaciones directas van de 19 a 24, el nivel Medio, de 15 a 18; y el nivel Bajo las puntuaciones oscilan entre 6 y 14.

En la dimensión Ludus (Amor lúdico), se observan puntuaciones en un nivel Alto (9-13), un nivel Medio (7-8) y en un nivel bajo, las puntuaciones van de 4 a 6. Para la dimensión Storge (Amor amistoso) las puntuaciones se distribuyen así, nivel Alto (12-16); el nivel Medio (10-11) y el nivel Bajo presenta puntuaciones de 5 a 9. En la dimensión Pragma (Amor pragmático), el nivel Alto comprende puntuaciones de 14 y 16; en el nivel Medio, (12-13) y Bajo, puntuaciones entre 4 y 11. Para la dimensión Manía (Amor obsesivo), los puntajes se ubicaron de la siguiente manera Alto (14-16), Medio (10-12) y Bajo (5 y 9). Finalmente en la dimensión Ágape (Amor altruista), encontramos nivel Alto (12-15), nivel Medio (10-11) y nivel (4-9).

Finalmente, podemos señalar que este proceso psicométrico realizado con mucho cuidado, nos permite contar con un instrumento que evalúa los estilos de amor, en mujeres víctimas de violencia, de una manera fácil y cuya aplicación es rápida y que ofrece puntuaciones en tres niveles para cada una de las seis dimensiones. Presentando propiedades psicométricas adecuadas, siendo un instrumento válido y confiable, siendo capaz de detectar grupos de riesgo. Y presentando una facilidad para su aplicación, tanto a nivel individual como grupal, de esta manera se pueden establecer líneas preventivas oportunas, elaborando y aplicando programas de prevención cuya eficacia puede ser evaluada.

## **V. CONCLUSIONES**

A continuación se presentan las siguientes conclusiones:

- La validez de contenido por el método de criterio de jueces, encontrando que los ítems revelan claridad con índices de acuerdo de 1.00 y un intervalo de confianza superior a 0.7, de la misma forma en lo referente a relevancia y coherencia.

- La validez de constructo por el método de correlación ítem-test de la Escala de Estilos de Amor, observando que los ítems correlacionan de manera aceptable ( $r > .02$ ), así también sus respectivas dimensiones, con el test total.
- En el Análisis Factorial Exploratorio se obtiene un  $KMO < 0.455$ , con lo que podemos afirmar que la Escala de Estilos de Amor en su versión original no resulta compatible con el modelo sin embargo al reestructurar sí se cumple el modelo, teniéndose dos grandes factores y cada uno de ellos con tres dimensiones.
- Se determinó la validez de constructo a través del Análisis Factorial Exploratorio de ítems seleccionados a partir del Modelado Estructural, obteniéndose 2 grandes factores: Estructuras Básicas conformadas por las sub-dimensiones *Eros (Amor romántico)*, *Ludus (Amor lúdico)* y *Storge (Amor amistoso)* que obtuvo un  $KMO > 0.5$  con una Esfericidad  $< 0.05$ ; y la dimensión Estructuras Dinámicas conformadas por las sub-dimensiones *Pragma (Amor pragmático)*, *Manía (Amor obsesivo)* y *Ágape (Amor altruista)* que obtuvo un  $KMO > 0.5$  con una Esfericidad  $< 0.05$ . Ambas dimensiones modeladas presentan el ajuste necesario al modelo teórico.
- Se halló una confiabilidad por consistencia interna a través del método de homogeneidad, con un valor alfa próximo a 0.8.
- Se elaboraron las normas en intervalos con sus respectivos niveles (alto, medio y bajo) y puntos de corte de la Escala de Estilos de Amor.

## VI. RECOMENDACIONES

- Se sugiere que las futuras investigaciones de propiedades psicométricas sobre la Escala presentada en este estudio se realice en una muestra de mayor representatividad de una población.
- Dadas las satisfactorias Propiedades Psicométricas halladas en la Escala de Estilos de Amor, se recomienda el uso de la Escala en aquellas entidades con enfoque social con la finalidad de contar con un instrumento validado que evalúe esta problemática en la

población.

- Se recomienda la elaboración y ejecución de Programas de tipo preventivo.
- Comprobar si los programas de prevención de estilos de amor en las mujeres víctimas de violencia pueden reducir la incidencia de la misma.

## VII. PROPUESTA

La siguiente propuesta se plantea con la finalidad de elaborar un programa con mayor detalle, que permita canalizar aquellos estilos de amor cuya práctica podría a la larga constituirse en un peligro para cualquiera de los miembros de una pareja, de este modo con ayuda de profesionales poder reaprender y encontrar una forma de amar más saludable. Ya que, quien ama de una forma tóxica vive en una continua agonía y la persona que es amada así también vive un tormento por la dinámica misma que presentan aquellas relaciones que viven su “amor” de forma extrema, ya sea con un amor obsesivo o con un amor sin compromiso.

Dentro de la propuesta de la cual se hace mención se consideraron las siguientes sesiones de trabajo:

### **1° sesión : “Yo soy importante”**

**Objetivo:** Identificar los tipos de violencia doméstica y cómo esta situación deteriora la autoestima.

#### **Tópicos:**

- Relajación sistémica
- Visualización
- Trabajo de duelo
- Autoestima

### **2° sesión : “Me amo a mi misma”**

**Objetivo:** Reconocer los resentimientos y coadyuvar al proceso del perdón mediante la aplicación de técnicas psicoterapéuticas.

**Tópicos:**

- Relajación sistémica
- Visualización
- Psicoterapia individual: Perdón y duelo.
- Psicoterapia individual: Autoestima

**3° sesión : “Dejando el dolor atrás”**

**Objetivo:** Cerrar etapas asociadas a dolor y angustia empleando técnicas cognitivas conductuales y gestálticas.

**Tópicos:**

- Psicoterapia individual: Técnicas cognitivas conductuales para modificación de pensamiento.
- Técnicas gestálticas: Perdón y duelo.
- Terapia a través del dibujo y pintura.
- Carta de despedida.

**4° sesión : “Mi perspectiva de vida”**

**Objetivo:** Desarrollar un proyecto de vida, estableciendo metas a corto, mediano y largo plazo.

**Tópico:**

- Psicoterapia individual.
  - Técnicas gestálticas
- Terapia a través del dibujo y pintura.
- Estrategias de afrontamiento
- Visualización
- Establecimiento de objetivos

## V. REFERENCIAS

- Aliaga, T. (2008). *Psicometría: Test Psicométricos, Confiabilidad y Validez*. Recuperado de: [http://blog.uca.edu.ni/kurbina/files/2011/06/test-psicometrico\\_confiabilidad-y-validez.pdf](http://blog.uca.edu.ni/kurbina/files/2011/06/test-psicometrico_confiabilidad-y-validez.pdf)
- Ato, M., López, J. y Benavente, A. (2013). Un sistema de clasificación de los diseños de investigación en psicología. *Anales de Psicología* 29 (3) – 2013. Recuperado de : <http://www.redalyc.org/articulo.oa?id=16728244043>
- Balick, A. (2010) Speculating on sexual subjectivity: on the application and misapplication of postmodern discourse on the psychology of sexuality. *Psychology and Sexuality*, 2 (1): 16-28.
- Baechle, R. y Earle, W. (2007) .Principios de entrenamiento de la fuerza y el acondicionamiento físico. 2da. Edición. Madrid, España: Editorial Médica panamericana, pp. 277-278.
- Baucom, K., Sevier, M., Kathleen, E., Doss, B., Christensen, A. (2011). Observed Communication in Couples Two Years After Integrative and Traditional Behavioral Couple Therapy: Outcome and Link With Five-Year Follow-Up. *Journal of Consulting and Clinical Psychology*, 79 (5): 565–576. Recuperado de <https://psycnet.apa.org/record/2011-21293-001>
- Bosch, E., Ferrer, M. V., García, M. E., Ramis, M. C., Mas, M. C., Navarro, C. & Torrens, G. (2013) Del mito del amor romántico a la violencia contra las mujeres en la pareja. *Revista Profesorado*, vol. 17, núm.1, pp. 103-119. Recuperado de <https://www.researchgate.net/publication/39712224>
- Brenlla, M. , Brizzio A. y Carreras, A. Actitudes hacia el amor y apego. *Psicodebate*, 4-2004. Recuperado de <https://dspace.palermo.edu/ojs/index.php/psicodebate/article/view/491>
- Caldwell, J., Swan, S., Woodbrown, D. (2012). Gender Differences in Intimate Partner Violence Outcomes. *Psychology of Violence*, 2 (1): 42–57. Recuperado de <https://psycnet.apa.org/record/2011-26363-001>

- Cardona, M. , Chiner, E. y Lattur, M. (2006). *Diagnóstico psicológico*. Editorial Club Universitario. Alicante: España.
- Cooper,V. y Pinto,B. Actitudes ante el amor y la teoría de Sternberg. Un estudio correlacional en jóvenes universitarios de 18 a 24 años de edad. *Revista Científica Ajayu* ,6, 2 ,35-45.
- Departamento de Asuntos Económicos y Sociales de las Naciones Unidas (2015). The World's Women 2015. *Trends and Statistics*, p. 159. Recuperado de <http://www.unwomen.org/es/what-we-do/ending-violence-against-women/facts-and-figures>
- Díaz-Loving, R. y Rivera A., S. (2010). Antología psicosocial de la pareja. México: Porrúa.
- Escobar Pérez, J. & Cuervo-Martínez, A. (2008). Validez de Contenido y juicio de expertos. *Avances en Medición*. 6 (3), 27–36.
- Espinoza, A.; Correa, F.; García y Barragán, L. Percepción social de la infidelidad y estilos de amor en la pareja. (2014). *Enseñanza e Investigación en Psicología*, vol. 19, núm. 1, enero-junio, 2014, pp. 135-147. Recuperado de <https://www.redalyc.org/pdf/292/29232614008>
- Espinoza, A. y García, L. (2012). Adaptación del Inventario de Estilos de Amor en una muestra guanajuatense. En R. Díaz-Loving, S. Rivera A. e I. Reyes L. (Eds.): *Aportaciones actuales de la psicología social* (pp. 497-501). México: AMEPSO
- Ferrer, V.; Bosch, E.; Navarro, C.; Ramis, M.; García, E. (2008). El concepto de amor en España. *Psicothema*, vol. 20, núm. 4, 2008, pp. 589-595. Recuperado de <https://www.redalyc.org/pdf/727/72720413>
- Garcés, J y Mazadiego, T. (2011). El amor medido por la Escala Triangular de Sternberg. *Psicolatina*, 22, 1-10. Recuperado de <http://psicolatina.org/22/seccion1/amor.pdf>
- García,M., Alvira, F. , Alonso, L.& Escobar, R. (2016). El análisis de la realidad social. *Métodos y técnicas de Investigación*. 4ta. Edición. Madrid: Alianza Universidad Textos, pp.141-170.
- Hamby, S., & Turner, H. (2013). Measuring teen dating violence in males and females:

- Insights from the national survey of children's exposure to violence. *Psychology of Violence*, 3(4), 323-339, 2013. Recuperado de <https://psycnet.apa.org/record/2012-23870-001>
- Hahn, J. & Blass, T. (1997). Dating Partner Preferences: A Function of Similarity of Love Styles. *Journal of Social Behavior & Personality*, 12, 3, 595-610
- Hendrick, C. y Hendrick, S. (1986). A Theory and Method of Love. *Journal of Personality and Social Psychology* 50 (1986): 392-402.
- Hendrick, S., Dicke, A., & Hendrick, C. (1998). The Relationship Assessment Scale. *Journal of Social and Personal Relationships*, 15(1), 137-142. Recuperado de <https://psycnet.apa.org/record/1998-00851-009>
- Hernández, R., Fernández, C., & Baptista, M. (2010). Metodología de la Investigación (Quinta ed.). México D. F., México: McGraw - Hill.
- Hidalgo, L. (2005). Confiabilidad y Validez en el Contexto de la Investigación y Evaluación Cualitativas. Recuperado de [www.ucv.ve/uploads/media](http://www.ucv.ve/uploads/media)
- Instituto Nacional de Estadística e Informática (2018). Boletín sobre estadísticas de femicidio. Recuperado de <http://www.m.inei.gob.pe>
- Kline, P. (2000). The handbook of psychological testing (2nd ed). London ; New York : Routledge.
- Kusnetzoff, J. (2000). Teoría triangular del amor de Sternberg. Recuperado de <http://www.e-sexologia.com/conferencias/confe7.htm>
- Lee, J.A. (1973) The colours of love: An exploration of the ways of loving. en: Hendrick, C. and S. Hendick (1986). "A theory and method of love." *Journal of personality and social psychology* 50(2): 394-402.
- Lee, J. (1977). A typology of styles of loving. *Personality and Social Psychology Bulletin*, 3, 173-182.
- Lee, J. A. (1988). Love-styles. En R. Sternberg y M. Barnes (Eds.), *The psychology of love* (pp.38-67). New Haven: Yale University Press.
- Linden, D. (2010) . El cerebro accidental. La evolución de la mente y el origen de los sentimientos. Barcelona: Paidós.

- Martos, A. (2004). ¡No puedo más! las mil caras del maltrato psicológico. Madrid:Ed. Mcgraw-hill .
- Ministerio Público del Perú (2016). Violencia Familiar .Boletín semanal del Observatorio de Criminalidad del Ministerio Público, 6 (190), 15-20 . Recuperado de <http://www.portal.mpfm.gob.pe>
- Morata-Ramírez,M. , Holgado-Tello, F. , Barbero-García, I. & Mendez,G. (2015). Análisis factorial confirmatorio. Recomendaciones sobre mínimos cuadrados no ponderados en función del error tipo i de JI-CUADRADO Y RMSEA. *Acción Psicológica*, vol. 12, nº. 1, 79-90. Recuperado de <http://scielo.isciii.es/pdf/acp/v12n1/articulo8.pdf>
- Morrow, D., Clark, M., & Brock, F. (1998). Individual and partner love styles: Implications for the quality of romantic involvements. *Journal of Social and Personal Relationships*, 12, 363-387.
- Ojeda, A; Torres, T & Moreira, M. (2010). ¿Amor y Compromiso en la Pareja?: de la teoría a la práctica. *Revista Iberoamericana de Diagnóstico y Evaluación Psicológica*, vol. 2,núm. 30, pp. 125-142. Recuperado de <http://www.redalyc.org/pdf/4596/459645442008.pdf>
- Panayiotou, G. (2005). Love, commitment, and response to conflict among Cypriot dating couples: Two models, one relationship. *International Journal of Psychology*, 40, 2, 108-117.
- Petit,I. y Sánchez, Y. (2006). Estilos de amor y personalidad en estudiantes universitarios. Recuperado de [evintsociologia.revistas.csic.es/index.php/revintsociologia/article/view/686/867](http://evintsociologia.revistas.csic.es/index.php/revintsociologia/article/view/686/867)
- Pinto, B., Alfaro, A., Guillén, N. (2010) . El amor romántico casual. Cuadernos de Investigación, IICC. 1 (6). Instituto de Investigaciones en Ciencias del Comportamiento. Universidad Católica Boliviana San Pablo.
- Rodríguez-Santero, J. ,García-Carpintero, M., Porcel, A (2015). Los estilos de amor en estudiantes universitarios. Diferencias en función del sexo-género. *Revista Internacional de Sociología*, vol.75, núm. 3 ,45-60 . Recuperado de <http://revintsociologia.revistas.csic.es/index.php/revintsociologia/article/view/686>



- Rodríguez-Castro, Y., Lameiras-Fernández, M., Carrera-Fernández, V. y Vallejo-Medina, P. (2013). Validación de la Escala de Actitudes hacia el Amor en una muestra de adolescentes. *Estudios de Psicología*, 34, 209-219.
- Rodríguez, M. (2005). Metodología de la investigación. México: Universidad Juárez Autónoma de Tabasco.
- Sánchez, H. y Reyes, C. (2006). Metodología y Diseños de la Investigación Científica. Lima: Visión Universitaria Editores.
- Solares, S., Benavides, J., Peña, B., Rangel, D. y Ortiz, A. (2012). Relación entre el tipo de apoyo y el estilo de amor en parejas. *Enseñanza e Investigación en Psicología*, 16(1), 41-56. Recuperado de <http://www.redalyc.org/pdf/292/29215963004.pdf>
- Sternberg, R. (1986). A triangular theory of love. *Psychological Review*, 93, 119-135.
- Sternberg, R. (1998). *El triángulo del amor*. Barcelona: Paidós.
- Sternberg, R. (2000). La experiencia del amor. Barcelona: Paidós. Recuperado de [http://www.scielo.org.bo/scielo.php?script=sci\\_arttext&pid=S2077-21612008000200004](http://www.scielo.org.bo/scielo.php?script=sci_arttext&pid=S2077-21612008000200004)
- Suárez, Mario, (2004). Interaprendizaje Holístico de Matemática. Ed. Gráficas Planeta, Ibarra, Ecuador.
- Morales, P. (2007). La fiabilidad de los tests y escalas. Madrid: universidad Pontificia Comillas.
- Tarifa, A., Domic, J. (2008) Percepción social de las mujeres sobre la violencia sexual dentro de la vida conyugal. *Ajayu*, 6 (2). Recuperado de <http://www.ucb.edu.bo/publicaciones/Ajayu/v6n2/v6n2a7.pdf>
- Tracy, J., Beall, A. (2011) Happy guys finish last: The impact of emotion expressions on sexual attraction. *Emotion*. 11 (6): 1379-1387. Recuperado de <https://psycnet.apa.org/doiLanding?doi=10.1037%2Fa0022902>
- Tordjman, G. (1988). *La pareja: realidades, problemas y perspectivas de la vida en común*. Grijalbo: México.

- Ubillos, S., Zubieta, E., Páez, D., Deschamps, J., Ezeiza, A., & Vera, A. (2001). Amor, Cultura y Sexo. *Revista Electrónica de Motivación y Emoción (REME)*, 4(8-9), 8-9. Recuperado de <http://reme.uji.es/articulos/aubils9251701102/texto.html>.
- Ugazio, G., Lamn, C., Singer, T. (2012). The Role of Emotions for Moral Judgments Depends on the Tof Emotion and Moral Scenario. *Emotion*. 2 (3): 579-590, 2012. Recuperado de <https://psycnet.apa.org/record/2011-18171-001>
- White, J., Nicholas,T., Gritton, J., Truong, L., Davidson, E., Jorgensen, E. (2007) The Sensory Circuitry for Sexual Attraction in *C. elegans* Males. *Current Biology*, 17(12): 1847-1857,2007.

# **ANEXOS**

## ANEXO 01

### **CARTA DE CONSENTIMIENTO INFORMADO**

Por medio del presente documento manifiesto que se me ha brindado información para mi participación en la investigación científica titulada “Evidencias psicométricas de la escala de estilos de amor: Un estudio en mujeres víctimas de violencia doméstica en Trujillo.”, la misma que está registrada en la Universidad Privada César Vallejo.

Se me ha explicado que:

- El objetivo del estudio es determinar las propiedades psicométricas de la Escala de estilos de amor en mujeres víctimas de violencia doméstica.
- El procedimiento consiste en aplicar el cuestionario en forma individual, teniendo en cuenta los criterios de inclusión y exclusión. Se me explicará aspectos generales de la investigación, a partir de lo cual decidirán su participación en el presente estudio, y previo a la aplicación del instrumento se orientará sobre el correcto llenado del mismo, procediendo luego con la aplicación de la Escala de Estilos de Amor con lo cual se culminará la evaluación.
- Los beneficios esperados con mi participación están orientados a brindar información para la valoración de las actitudes hacia el amor en mujeres víctimas de violencia doméstica, los resultados permiten constatar, hasta qué punto la prueba puede evaluar la eficacia de programas de prevención y programas de intervención en la población de estudio.
- Se garantizan los siguientes principios éticos:

Se guardará la confidencialidad de la información y la identidad de las participantes se protegerá.

No se realizará ningún procedimiento que pueda hacerles daño a las participantes en este estudio.

La muestra se seleccionará sin ningún tipo de discriminación, tratando a las participantes del estudio con igual consideración y respeto.

En el estudio, solo se incluirán a las mujeres que acepten voluntariamente participar.

El proyecto reconoce que las personas tienen derecho a la privacidad y al anonimato. El principio de la confidencialidad reconoce que las personas tienen derecho de excluirse y o mantener confidencialidad sobre cualquier información concerniente a su persona.

- Todas las preguntas o dudas serán resueltas de forma inmediata por la investigadora o mediante la siguiente dirección electrónica: [melissa180\\_1@hotmail.com](mailto:melissa180_1@hotmail.com).

Nombre: \_\_\_\_\_

DNI: \_\_\_\_\_

## ANEXO 02 PROTOCOLO

### ESCALA DE ESTILOS DE AMOR

**INSTRUCCIONES:** Esta prueba tiene seis subescalas para ayudarte a entender cuál es tu estilo de amar. Responde que tanto estás de acuerdo con cada oración y como se relaciona con tu actual relación (pareja, cónyuge o persona especial). Si no estás en una relación actualmente piensa en tu relación ideal y tus creencias de las relaciones en general. Si nunca has estado enamorado, responde en términos de lo que crees que serían tus respuestas probablemente.

Por favor, responda utilizando la siguiente escala: totalmente en desacuerdo, en desacuerdo, de acuerdo, totalmente de acuerdo.

ÍTEMS	Totalmente en desacuerdo	En desacuerdo	De acuerdo	Totalmente de acuerdo
1. Mi pareja y yo nos sentimos atraídos físicamente desde la primera vez que nos vimos.				
2. Nuestro contacto físico es intenso y satisfactorio.				
3. Entre mi pareja y yo existe una muy buena "química".				
4. Siento que mi pareja y yo estábamos destinados el uno para el otro.				
5. Mi pareja y yo nos hemos involucrado emocionalmente con bastante rapidez.				
6. Mi pareja y yo nos comprendemos realmente bien.				
7. Mi pareja se ajusta a mi ideal de belleza física.				
8. Trato que mi pareja considere nuestra relación como algo sin compromiso.				
9. Cualquier traición a mi pareja es mejor callarla, así no le haré daño.				
10. A veces he tenido que evitar que una de mis dos parejas se entere que la otra existe.				
11. Me recupero de las decepciones amorosas rápida y fácilmente.				
12. Pienso que mi pareja se enojaría si supiera de algunas cosas que hago con otra persona.				
13. Al percibir que mi pareja depende de mí, prefiero distanciarme de él/ella.				
14. Me gusta tener diferentes parejas de manera simultánea.				
15. Es difícil decir exactamente dónde termina la amistad y comienza el amor.				
16. Me cuesta amar a alguien.				
17. Espero ser siempre amigo(a) de la persona que amo por siempre.				
18. El mejor amor es el que surge de una larga amistad.				

19. Entre mi pareja y yo, nuestra amistad inicial se transformó gradualmente en amor.				
20. El amor verdadero se basa en la amistad y compañerismo.				
21. Mis relaciones amorosas más satisfactorias se han desarrollado a partir de relaciones de amistad.				
22. Antes de comprometerme con una persona hay que considerar lo que él / ella va a llegar a ser en la vida.				
23. Trato de planificar mi vida cuidadosamente antes de elegir una pareja.				
24. Es preferible amar a alguien que proviene del mismo medio.				
25. Pienso que una de las cosas esenciales en la elección de una pareja, es conocer si él/ella es aceptado(a) por mi familia.				
26. Un criterio importante en la elección de pareja es saber si él o ella podrá ser un buen padre/madre.				
27. Una consideración especial al elegir pareja es saber si él / ella podrá ayudarnos en nuestra carrera profesional.				
28. Antes de comprometerme con alguien, trato de averiguar sobre su herencia biológica (genes) en caso de decidir tener hijos.				
29. Cuando las cosas no van bien con mi pareja, siento un vacío en el estómago.				
30. Tras una ruptura, me deprimó tanto que hasta he pensado en suicidarme.				
31. A veces me siento tan emocionado por estar enamorado que no puedo dormir.				
32. Cuando mi pareja no me presta atención, tengo malestares físicos.				
33. Cuando estoy enamorado, me cuesta concentrarme en cualquier otro tema que no sea mi pareja.				
34. Es imposible estar tranquilo(a) o relajado(a) si sospecho que mi pareja está con otra persona.				
35. Si mi pareja me ignora durante cierto tiempo, hago cosas estúpidas para recuperar su atención.				
36. Trato de ayudar siempre a mi pareja en tiempos difíciles.				
37. Prefiero sufrir yo antes de que mi pareja sufra.				
38. Me es difícil ser feliz sin poner la felicidad de mi pareja por encima de la mía.				
39. Normalmente estoy dispuesto a sacrificar mis propios deseos para permitir que mi pareja pueda realizar los suyos.				
40. Mi pareja puede disponer de todo lo que yo poseo.				
41. Cuando mi pareja se enfada conmigo, sigo amándolo(a) completamente e incondicionalmente.				
42. Estoy dispuesto(a) a soportar cualquier cosa por estar con mi pareja.				

## ANEXO 03 PROTOCOLO

### ESCALA DE ESTILOS DE AMOR

**INSTRUCCIONES:** Esta prueba tiene seis subescalas para ayudarte a entender cuál es tu estilo de amar. Responde que tanto estás de acuerdo con cada oración y como se relaciona con tu actual relación (pareja, cónyuge o persona especial). Si no estás en una relación actualmente piensa en tu relación ideal y tus creencias de las relaciones en general. Si nunca has estado enamorado, responde en términos de lo que crees que serían tus respuestas probablemente.

Por favor, responda utilizando la siguiente escala: totalmente en desacuerdo, en desacuerdo, de acuerdo, totalmente de acuerdo.

ÍTEMS	Totalmente en desacuerdo	En desacuerdo	De acuerdo	Totalmente de acuerdo
1. Mi pareja y yo nos sentimos atraídos físicamente desde la primera vez que nos vimos.				
2. Nuestro contacto físico es intenso y satisfactorio.				
3. Entre mi pareja y yo existe una muy buena "química".				
4. Siento que mi pareja y yo estábamos destinados el uno para el otro.				
5. Mi pareja y yo nos comprendemos realmente bien.				
6. Mi pareja se ajusta a mi ideal de belleza física.				
7. Me recupero de las decepciones amorosas rápida y fácilmente.				
8. Pienso que mi pareja se enojaría si supiera de algunas cosas que hago con otra persona.				
9. Al percibir que mi pareja depende de mí, prefiero distanciarme de él/ella.				
10. Me gusta tener diferentes parejas de manera simultánea.				
11. Me cuesta amar a alguien.				
12. El mejor amor es el que surge de una larga amistad.				
13. Entre mi pareja y yo, nuestra amistad inicial se transformó gradualmente en amor.				
14. Mis relaciones amorosas más satisfactorias se han desarrollado a partir de relaciones de amistad.				
15. Antes de comprometerme con una persona hay que considerar lo que él / ella va a llegar a ser en la vida.				
16. Trato de planificar mi vida cuidadosamente antes de elegir una pareja.				
17. Un criterio importante en la elección de pareja es saber si él o ella podrá ser un buen padre/madre.				

18.Una consideración especial al elegir pareja es saber si él / ella podrá ayudarnos en nuestra carrera profesional.				
19.Cuando las cosas no van bien con mi pareja, siento un vacío en el estómago.				
20.Cuando estoy enamorado, me cuesta concentrarme en cualquier otro tema que no sea mi pareja.				
21.Es imposible estar tranquilo(a) o relajado(a) si sospecho que mi pareja está con otra persona.				
22.Si mi pareja me ignora durante cierto tiempo, hago cosas estúpidas para recuperar su atención.				
23.Prefiero sufrir yo antes de que mi pareja sufra.				
24.Me es difícil ser feliz sin poner la felicidad de mi pareja por encima de la mía.				
25.Normalmente estoy dispuesto a sacrificar mis propios deseos para permitir que mi pareja pueda realizar los suyos.				
26.Estoy dispuesto(a) a soportar cualquier cosa por estar con mi pareja.				



**ACTA DE APROBACIÓN DE ORIGINALIDAD**  
**DE LOS TRABAJOS ACADÉMICOS DE LA UCV**

Yo, ELIZABETH DANY ARAUJO ROBLES docente del Doctorado en Psicología de la Escuela de Posgrado – Trujillo; y revisor del trabajo académico titulado: PROPIEDADES PSICOMÉTRICAS DE LA ESCALA DE ESTILOS DE AMOR EN UN GRUPO DE MUJERES VÍCTIMAS DE VIOLENCIA DOMÉSTICA, de la estudiante HOSPINAL ZAVALETA, DEYSI MELISSA he constatado por medio del uso de la herramienta **turnitin** lo siguiente:

Que el citado trabajo académico tiene un índice de similitud de 20% verificable en el **Reporte de Originalidad** del programa turinitin, grado de coincidencia mínimo que convierte el trabajo en aceptable y no constituye plagio, en tanto cumple con todas las normas del uso de citas y referencias establecidas por la **Universidad César Vallejo**.

Trujillo, 17 de Abril del 2020

  
Dra. ELIZABETH DANY ARAUJO ROBLES  
DNI: 06939850

## Tesis Final Hospinal

### ORIGINALITY REPORT

**20%**

SIMILARITY INDEX

**14%**

INTERNET SOURCES

**5%**

PUBLICATIONS

**17%**

STUDENT PAPERS

### PRIMARY SOURCES

<b>1</b>	Submitted to Universidad Cesar Vallejo Student Paper	<b>6%</b>
<b>2</b>	repositorio.ucv.edu.pe Internet Source	<b>4%</b>
<b>3</b>	Submitted to Pontificia Universidad Catolica del Peru Student Paper	<b>2%</b>
<b>4</b>	www.ehu.eus Internet Source	<b>1%</b>
<b>5</b>	Submitted to Universidad Católica de Santa María Student Paper	<b>1%</b>
<b>6</b>	Yolanda Rodríguez-Castro, María Lameiras, María Victoria Carrera. "Amor y Sexismo: una peligrosa relación en los y las adolescentes gallegos/as", Revista de Estudios e Investigación en Psicología y Educación, 2015 Publication	<b>&lt;1%</b>
<b>7</b>	Submitted to Universidad Continental Student Paper	<b>&lt;1%</b>



**ESCUELA DE POSGRADO**  
UNIVERSIDAD CÉSAR VALLEJO

**AUTORIZACIÓN DE PUBLICACIÓN DE TESIS EN REPOSITORIO INSTITUCIONAL  
UCV**

Yo DEYSI MELISSA HOSPINAL ZAVALETA identificado con DNI N° 42153991  
egresado del Programa Académico de DOCTORADO EN PSICOLOGÍA de la Escuela  
de Posgrado de la Universidad César Vallejo, autorizo  , no autorizo ( ) la divulgación y comunicación  
pública de mi trabajo de investigación titulado  
PROPIEDADES PSICOMETRICAS DE LA ESCALA DE  
ESTILOS DE AMOR EN UN GRUPO DE MUJERES VÍCTIMAS DE  
VIOLENCIA DOMÉSTICA; en el Repositorio Institucional de la UCV (<http://repositorio.ucv.edu.pe/>), según  
lo estipulado en el Decreto Legislativo 822, Ley sobre Derecho de Autor, Art. 23 y Art. 33  
Fundamentación en caso de no autorización:

FIRMA



DNI: 42153991

Trujillo 03 de enero del 2020



UNIVERSIDAD CÉSAR VALLEJO

AUTORIZACIÓN DE LA VERSIÓN FINAL DEL TRABAJO DE INVESTIGACIÓN

CONSTE POR EL PRESENTE EL VISTO BUENO QUE OTORGA EL ENCARGADO DE INVESTIGACIÓN DE  
ESCUELA DE POST GRADO - TRUJILLO

A LA VERSIÓN FINAL DEL TRABAJO DE INVESTIGACIÓN QUE PRESENTA:

HOSPINAL ZAVALTA DE VSI MELISSA

INFORME TITULADO:

PROPIEDADES PSICOMÉTRICAS DE LA

ESCALA DE ESTILOS DE AMOR EN UN GRUPO DE  
MUJERES VÍCTIMAS DE VIOLENCIA DOMÉSTICA.

PARA OBTENER EL TÍTULO O GRADO DE:

DOCTOR EN PSICOLOGIA

SUSTENTADO EN FECHA: 19 de enero 2020

NOTA O MENCIÓN: Aprobada por unanimidad



*[Handwritten signature]*

FIRMA DEL ENCARGADO DE INVESTIGACIÓN