



**UNIVERSIDAD CÉSAR VALLEJO**

**ESCUELA DE POSGRADO**

**PROGRAMA ACADÉMICO DE MAESTRÍA EN EDUCACIÓN**

Intercambio de experiencias en profesoras de educación inicial, de Villa  
María del Triunfo, 2019

**TESIS PARA OBTENER EL GRADO ACADÉMICO DE:**

Maestra en Educación

**AUTORA:**

Br. Carmen Luisa Hilasaca Celis (ORCID: 0000-0002-4104-5809)

**ASESOR:**

Dr. Felipe Guizado Oscco (ORCID: 0000-0003-3765-7391)

**LÍNEA DE INVESTIGACIÓN:**

Innovaciones pedagógicas

**LIMA - PERÚ**

**2019**

**Dedicatoria:**

A todos los profesores del magisterio por ser formadores de nuestra nueva generación, a todos los niños del Perú por ser la fuente de inspiración de este tema.

**Agradecimiento:**

A Dios, por la vida y por brindarme a diario las fuerzas que necesito para seguir con dedicación mis estudios de magister.

A mi hija Tasha Pasapera Hilasaca, por la comprensión y el tiempo que sacrificamos.

A toda la plana docente de la escuela de Posgrado del Universidad César Vallejo quienes me guiaron en mi formación.

## **PÁGINA DEL JURADO**

### **Declaratoria de autenticidad**

Yo, Carmen Luisa Hilasaca Celis, estudiante de la Escuela de Posgrado, del programa Maestría en Educación, de la Universidad César Vallejo, Sede Lima Norte; presento mi trabajo académico titulado: Programa: Intercambio de experiencias en profesoras de educación Inicial, de Villa María del Triunfo 2019, En 76 folios para la obtención del grado académico de Maestría en Educación, es de mi autoría.

Por tanto, declaro lo siguiente:

- He mencionado todas las fuentes empleadas en el presente trabajo de investigación, identificando correctamente toda cita textual o de paráfrasis proveniente de otras fuentes, de acuerdo con lo establecido por las normas de elaboración de trabajos académicos.
- No he utilizado ninguna otra fuente distinta de aquellas expresamente señaladas en este trabajo.
- Este trabajo de investigación no ha sido previamente presentado completa ni parcialmente para la obtención de otro grado académico o título profesional.
- Soy consciente de que mi trabajo puede ser revisado electrónicamente en búsqueda de plagios.
- De encontrar uso de material intelectual ajeno sin el debido reconocimiento de su fuente o autor, me someto a las sanciones que determinen el procedimiento disciplinario.

Lima, 06 de agosto de 2019

 la autora

# Índice

	<b>Pág.</b>
Carátula	i
Dedicatoria	ii
Agradecimiento	iii
Página del jurado	iv
Declaratoria de autenticidad	v
Índice	vi
Índice de tablas	vii
Índice de figuras	vii
Resumen	viii
Abstract	ix
I. Introducción	1
II. Método	14
2.1 Tipo y diseño de investigación	14
2.2 Población, muestra y muestreo	18
2.3 Técnicas e instrumentos de recolección de datos	18
2.4 Método de análisis de datos	19
III. Resultados	20
IV. Discusión	26
V. Conclusiones	27
VI. Recomendaciones	28
VII. Referencias	29
VIII. Anexos	34
Anexo 1. Matriz de consistencia	34
Anexo 2. Programa de intercambio de experiencias	38
Anexo 3. Base de datos Pre- test	43
Anexo 4. Base de datos Pos-test	44

## Índice de tablas

Tabla 1	Matriz de operacionalización de la variable programa pasantía	16
Tabla 2	Matriz de operacionalización de la variable desempeño docente	17
Tabla 3	Nivel del desempeño de los docentes del nivel inicial de la institución educativa N° 524, Villa María del Triunfo - Lima 2019	20
Tabla 4	Comparación del nivel de las dimensiones del desempeño de los docentes en la institución educativa N° 524, Villa María del Triunfo - Lima 2019	22
Tabla 5	Resultados estadístico de rangos del desempeño de los docentes del nivel inicial de la institución educativa N° 524, Villa María del Triunfo - Lima 2019.	24

## Índice de figuras

Figura 1.	Nivel del desempeño de los docentes del nivel inicial de la institución educativa N° 524, Villa María del Triunfo - Lima 2019	20
Figura 2.	Comparación porcentual del desempeño de los docentes del nivel inicial de la institución educativa N° 524, Villa María del Triunfo - Lima 2019	21
Figura 3.	Pre test Nota: En el grafico anterior se puede observar que el 28% de las docentes obtuvieron el nivel I en su monitoreo, el 45% de docentes ocuparon el II nivel de logro, el 22% un nivel III y solo el 5 % logro ocupar el IV nivel de logro.	39

## **Resumen**

El presente trabajo surge por la necesidad de mejorar el desempeño docente de las profesoras de la Institución Educativa 524 ya que en los monitoreos realizados se detectó un alto índice de docentes que no innovan las estrategias por ende las clases se observan rutinarias, poco motivadoras o tradicionales actitudes por las cuales conllevaron al problema de un bajo desempeño docente.

La muestra está conformada por 12 docentes de la Institución Educativa Inicial “524” las cuales en el monitoreo realizado obtuvieron un nivel de logro muy deficiente, en algunos casos en proceso ubicándose en la escala valorativa de insatisfactorio en ambos casos.

El diseño experimental de la subclase: pre experimental, la cual será validada a través de juicio de expertos, luego de la validación se pudo confirmar la hipótesis planteada la aplicación del programa pasantía mejora el desempeño de las docentes del nivel inicial de la Institución Educativa N° 524, Villa María Del Triunfo – Lima 2019.

***Palabras claves:*** Desempeño, docente, pasantía.



## **Abstract**

The present work arises from the need to improve the teaching performance of the teachers of the Educational Institution 524 since in the monitoring carried out a high index of teachers was detected that do not innovate the strategies, therefore the classes are observed routine, little motivating or traditional attitudes that led to the problem of poor teaching performance.

The sample is made up of 12 teachers from the Initial Educational Institution “524” which, in the monitoring carried out, obtained a very poor level of achievement, in some cases in process, placing themselves on the unsatisfactory assessment scale in both cases.

The experimental design of the subclass: pre-experimental, which will be validated through expert judgment, after validation, the hypothesis raised could be confirmed, the application of the internship program improves the performance of teachers at the initial level of the Educational Institution N 524, Villa María Del Triunfo - Lima 2019.

**Keywords:** Performance, teacher, internship.

## **I. Introducción**

Debido al incesante mundo globalizado se hace necesario compartir el conocimiento entre profesionales como, el de Ser docente que es una profesión compleja y a su vez importante de nuestra sociedad, pues en ella descansa el presente y futuro de la niñez por ende, el progreso de nuestro país y en estos últimos años la educación afronta una serie de dificultades en el nivel académico, del mismo modo en la Institución Educativa inicial N° 524 se detectó a través de los monitoreos que existe un alto índice de docentes que aun utilizan modelos pedagógicos tradicionales los cuales se caracterizan por aplicar estrategias repetitivas, poco innovadoras por lo cual causan el desinterés de los estudiantes.

Por lo expuesto se plantea utilizar la estrategia pasantía para mejorar la práctica docente, pues es de suma importancia que las docentes implementen dentro de su quehacer diario nuevas estrategias innovadoras para obtener logros de aprendizaje significativos, y la estrategia pasantía permite que los docentes reflexionen su práctica pedagógica para mejorarla y/o fortalecerla. Para Tobón (2010) indica que las estrategias didácticas son “un conjunto de acciones que se proyectan y se ponen en marcha de forma ordenada para alcanzar un determinado propósito” (pág. 246), por ello, en el aspecto académico específico, esto es un “plan de acción que pone en marcha el docente para lograr los aprendizajes” (Tobón, 2010, pág. 246).

Fortalecer el procedimiento educativo, tanto en las estrategias de enseñanza y del aprendizaje se involucran, según Díaz (2010), son “procedimientos que se utilizan en forma reflexible y flexible para promover el logro de aprendizajes significativos”, como también las estrategias didácticas son actividades de decisiones para los docentes que permite grandes probabilidades y expectativas en la mejora de la práctica educativa. El profesor necesita de estrategias de conocimiento dirigidas a adquirir, elaborar y comprender lo que es el conocimiento. Quiere decir, que las estrategias didácticas están referidas a tareas y actividades que el maestro pone en ejecución de manera sistemática donde ayudara al estudiante a alcanzar logros de aprendizajes de manera más sencilla eficaz.

En nuestra Institución Educativa inicial No 524, la práctica pedagógica viene siendo mal conllevadas, donde los docentes no aplican adecuadas estrategias metodológicas y

clases son rutinarias, poco motivadoras y tradicionales donde no se evidencia los nuevos aprendizajes con estudiantes más activos, reflexivos y participativos, por lo que se requiere docentes comprometidos con su práctica docente; y es por ello que resulta relevante esta investigación denominado Programa Intercambio de experiencias en profesoras de la educación Inicial, Villa María del Triunfo, 2019.

Desde el punto de vista tenemos a Ninapayta (2018) en su tesis “Acompañamiento pedagógico y desempeño docente en Instituciones Educativas públicas, RED 03 - UGEL 05 - San Juan de Lurigancho 2018” tiene como metodología de estudio, el enfoque cuantitativo, tipo básica, el diseño es de tipo no experimental – transversal – correlacional. La muestra es 91 profesores. La encuesta fue el instrumento utilizados y las variables son: “acompañamiento pedagógico y desempeño docente”; se utilizó el cuestionario para la aplicación en ambas variables. Se validaron ambos instrumentos de acuerdo al contenido a través un juicio de tres expertos. Se hizo uso de la prueba Alfa de Cronbach y se obtuvo un coeficiente de 0,671 para acompañamiento pedagógico y 0,735 en desempeño docente, con lo que el diseño fue descriptivo correlacional. Otra muestra que representaría el estudio se consideró a 30 estudiantes, y para comprobar las hipótesis se adoptaron el estadígrafo Tau b de Kendall. Otro método de investigación fue el uso de la técnica observacional y el análisis documental.

Chávez (2017) realizó una tesis titulada "El desempeño docente de acuerdo a los estudiantes del séptimo ciclo de instituciones educativas técnicas del distrito de Pangoa - Satipo", se encuadra en el método científico, se realizó con el diseño de investigación de tipo descriptivo comparativo, el nivel de estudio es descriptivo y el tipo de investigación es aplicada. La muestra fue 275 alumnos del séptimo ciclo de Instituciones de Educación Técnica del distrito de Pangoa, quienes 145 eran de la I.E. “San Martín de Pangoa” y 130 de la I.E. “San Ramón”, a quienes se les proporcionó un cuestionario sobre el desempeño docente, con la conclusión que no se halló diferencias significativas entre las frecuencias del desempeño docente en los alumnos del séptimo ciclo de Instituciones Técnicas Educativas en el distrito de Pangoa - Satipo.

Andia (2017) en su tesis “Desempeño docente y rendimiento académico en los estudiantes del Primer Grado de Educación Secundaria de la Institución Educativa Pública:

Esmeralda de los Andes Huanta, 2017". se consideró el diseño descriptivo correlacional. En el proceso de investigación se consideró a 30 estudiantes como muestra, de la misma manera, para la comprobación de las hipótesis se adoptó el estadígrafo Tau b de Kendall. Con la finalidad de recoger información, se recurrió a la técnica de la observación y el análisis documental, por lo que como instrumentos se utilizaron el cuestionario y los registros de evaluación. Con respecto a los resultados, estos muestran que existe relación directa entre el desempeño docente y el rendimiento académico de los estudiantes del primer grado de educación secundaria de la institución educativa "Esmeralda de los Andes"

Rodríguez (2015) realizó una tesis titulada "El desempeño docente y el logro de aprendizaje en el área de comunicación en las Instituciones Educativas de Chaclacayo en el 2015" Es un estudio sustantivo, no experimental, transversal y de nivel correlacional, en el que se estudia una muestra probabilística de 253 alumnos que se selecciona a través del método aleatorio simple en las escuelas seleccionadas para el estudio, la técnica utilizada fue la encuesta y la recolección de información fue aplicando el instrumento de evaluación del desempeño docente del área de Comunicación, y a través de la técnica del análisis documental, se obtuvieron las calificaciones finales de los alumnos del área de comunicación al final del 2015.

Papas, (2015) realizó una tesis titulada "El clima organizacional y el desempeño docente en las Instituciones Educativas públicas del nivel secundario del distrito de Pillcomarca – Huánuco en el año 2015". Es una investigación de tipo básico, en razón que sus resultados enriquecen el conocimiento teórico; asume el diseño no experimental de tipo descriptivo - correlacional, La muestra estuvo conformada por 16 docentes. Los resultados demuestran que existe relación significativa entre el clima organizacional y desempeño docente obteniendo una correlación de  $r_{xy} = 0,90$ , es decir una correlación positiva fuerte, asimismo la prueba de hipótesis lo confirma  $t_o = 7,7256$  /es mayor que  $t_c = 1,7613$  /, existiendo una relación significativa entre las variables

Tomando como trabajos previos internacionales tenemos a Jiménez (2017) realizó una tesis titulada "Diseño y validación de un modelo de competencias TIC docentes en Chile. Taxonomía para evaluar desempeños docentes en contextos educativos municipales de primer ciclo básico" el cual tiene como objetivo diseñar un modelo de competencias que se

relacionan con la aplicación de las Tecnologías de la Información y Comunicación (TIC), para evaluar las actuaciones de los profesores en contextos educativos primarios a través de una taxonomía. Este modelo se basa sobre la base de una taxonomía teórico-práctica que permita evaluarlos. En primer lugar, para optimizar la integración curricular en el Sistema Educativo Chileno. En segundo lugar, para optimizar la percepción de los estudiantes relacionada con el uso de las TIC en el transcurso de enseñanza y aprendizaje.

Cárdenas (2015) realizó en su tesis titulado “análisis crítico del sistema de evaluación del desempeño profesional docente chileno: un estudio en la comunidad educativa de la ciudad de Osorio Chile” el cual tiene el objetivo de revisar el sistema de evaluación del desempeño docente en Chile, desde una apreciación reflexiva y crítica, desde la comunidad educativa de la ciudad de Osorno, y sobre aportaciones teóricas que se relacionan con la evaluación, la investigación se encuadra en el modelo interpretativo, esencialmente, porque es la “significación e interpretación” del fenómeno desde el contexto analizado, más las perspectivas de los involucrados”.

En el mismo sentido, se tiene el aporte de Nieves (2016) con su tesis “Desempeño Docente y Clima Organizacional en el Liceo Agustín Codazzi de Maracay, Estado de Aragua”, desarrollada para optar el grado de Magister en la Universidad Pedagógica Experimental Libertador, Maracay, Carabobo, Venezuela. El objetivo de la tesis fue analizar el desempeño docente y el clima organizacional en el Liceo Agustín Codazzi de Maracay. El enfoque de la investigación fue cuantitativo, de tipo básica, descriptivo correlacional y de corte transaccional. La población estuvo constituida por 35 profesores. Se utilizó un cuestionario para la recopilación de la información. Las conclusiones alcanzadas fueron: el desempeño docente llegó a un nivel bajo con un 39%, un nivel medio con 36% y un nivel alto con 25%. Para la prueba de hipótesis se concluyó que existe relación entre ambas variables de estudio de manera significativa y positiva con un valor de 0.80 que es una correlación alta o fuerte.

Martínez, Guevara y Valles (2016) ejecutaron una investigación titulada “El desempeño docente y la calidad educativa”, El trabajo es de tipo mixto, con procedimiento secuencial comprensivo-correlacional. Los resultados obtenidos son que los docentes indican que una calidad de enseñanza no depende solo de su rendimiento como docente, sino

que existe algunos factores como gobierno, escuela, docencia, contexto; que se requiere que trabajen en colaboración. Tiene una correlación de 578, entre años de servicio del docente y la puntuación de sus estudiantes en las pruebas “estandarizadas” que afectan al docente, pero no hay relación en el desempeño docente con la calidad educativa a partir del enfoque de entrada.

Mérida (2018) en su trabajo de investigación “Evaluación del desempeño docente en el sector público”, El tipo de la investigación es descriptivo, se realizó para determinar cómo se aplica la evaluación del desempeño a los docentes en las escuelas del ciclo básico, sector oficial, del distrito 07-01-05, casco urbano del municipio de Sololá. Para conseguir los datos se utilizó la técnica de la encuesta y se aplicaron 2 cuestionarios de exploración dirigidos a 4 directores y 50 docentes. El proceso estadístico utilizado fue el de distribución de frecuencias.

En cuanto a las teorías relacionadas al tema tenemos como definición de programa a la Unesco (1997) lo define como: Un conjunto o secuencia de actividades educativas organizadas para lograr un objetivo predeterminado, es decir, un conjunto específico de tareas educativas. Un objetivo puede ser, por ejemplo, la preparación para estudios más avanzados, la calificación para un oficio o conjunto de oficios, o bien sencillamente el aumento de conocimientos y de comprensión. Como también Pérez (2000) utiliza la palabra programa al hacer referencia a un plan sistemático que diseña todo educador, lo cual le permita alcanzar metas educativas. Y De acuerdo a ello refiere tener en cuenta que Cada programa debe tener algunas metas y objetivos que deben ser obviamente educativos. Pero hay en algunos casos que la evaluación que realizan los programas "olvida" tomar en cuenta esto tan importante, por lo que Las metas y los objetivos se deben adaptarse a las particularidades de los receptores en sus referencias y asumirlos como propios por los dependientes del programa.

Ya sea en el momento de su ejecución o de su evaluación, la variable independiente debe estar especificado y detallando todos sus principales elementos, tales como agentes, decisiones, estrategias, destinatarios, actividades, procesos, responsabilidades y funciones del personal, períodos, manifestaciones esperadas, niveles de logros consideradas a priori como satisfactorias. Si no, sufrirá restricciones en algunos de los criterios de su evaluación

posterior, Debe agregar un grupo de recursos y medios que, además de ser pedagógicos, deben considerarse que son adecuados, suficientes y efectivos para lograr los objetivos y metas, Es necesario un sistema que sea capaz de visualizar si las metas y los objetivos se alcanzan y resaltar si este no es el caso, o que se encuentra en niveles escasos o de insatisfacción, donde ocurren deficiencias y disfunciones, y si es posible, las causas de los mismos (Objetivos altos, inapropiada adecuación de los medios de comunicación, entorno incoherente, relaciones personales sin satisfacer, períodos escasos, rigidez en las acciones, tiempos inadecuados, efectos no planificados.

En lo que respecta a la definición de pasantía se dice que consiste en la observación de desempeño exitoso de un docente por otro docente y que tiene dificultades en ese mismo desempeño, o como también en la aplicación de una determinada estrategia donde se dice que la observación es participante y se requiere que se identifique las buenas y malas prácticas durante el proceso pedagógico, la aplicación de determinada metodología o estrategia, y el objetivo de la pasantía es que los docentes participantes puedan aprender de ella, y el acompañante pedagógico es el responsable de la planificación y organización de las pasantías y se debe prever el mecanismo de registro de observación y posterior reflexión de la experiencia, y Según Rodríguez (1990) “Las pasantías se trata de articular el “qué hacer” con el “quien ser”. Concebimos la pasantía como un espacio tradicional, en el camino de la dependencia a la autonomía, que debería colaborar en la generación de un “verdadero self profesional” (Pág. 3) Tal como menciona el autor las pasantías articulan el “Que hacer en nuestra practica pedagógica” y “Que tipo de docente ser”.

Según Ambrosio (1997), la pasantía es “la practica en el ámbito profesional que realiza el estudiante con el objetivo de fortalecer los conocimientos teóricos que fueron adquiridos durante todo el trayecto de sus estudios universitarios” En la cita mencionada se define como la práctica se realiza con el objetivo de fortalecer el conocimiento teórico y adquirir nuevas estrategias.

Otra definición muy interesante, es la que ofrece Borestein (2000), el cual consiste en un modo educativo que está asociada con la importancia de estar incluido en el ámbito laboral, al finalizar los estudios y tener un poco de experiencia donde se apliquen sus conocimientos adquiridos en su alma mater, e ir familiarizándose con el ámbito laboral y

tener una visión de sus alcances y necesidades. El autor menciona que las pasantías son utilizadas al finalizar los estudios para afianzar los conocimientos teóricos y prácticos, a la vez les permite adquirir nuevas estrategias.

Según Unicaribe (2008) indica que la pasantía es la actividad académica que permite afianzar los conocimientos, desarrollar competencias y adquirir experiencias en los aspectos prácticos de la profesión. Puede ser realizada en una institución o empresa que disponga de áreas adecuadas para la práctica profesional. En la cita anteriormente expuesta se menciona que la pasantía es una actividad académica que reforzara el conocimiento y la absorción de experiencias.

En la pasantía podemos encontrar 3 dimensiones la primera se refiere a la dimensión práctica la cual menciona al rol del maestro, mediante procesos de la enseñanza, guía, facilita y orienta la interacción de sus estudiantes, Desde una configuración constructivista existe un aprendizaje genuino y un proceso de restauración por parte del que aprende, de esta manera La tarea específica es facilitar el acceso al conocimiento, apropiarlo y recrearlo. La segunda dimensión se refiere a lo valoral: Contiene siempre una referencia axiológica, conjunto de valores, como es también La práctica del docente exhibe sus valores propios mediante sus particularidades conscientes e inconscientes, actitudes y juicios de valor, se encontró también la Dimensión interpersonal: la cual se refiere a las relaciones entre los individuos que participan en el proceso pedagógico institucional, estas son siempre complejas, pues se constituyen de diferencias individuales, como también los espacio colectivo, el cual tiene la necesidad de ponerse de acuerdo con otros en tomar decisiones conjuntas, tenemos como variable dependiente al desempeño docente la cual según la “Organización para la Cooperación y el Desarrollo Económicos” OCDE (2001) en el estudio titulado: “La escolarización para el mañana: Tendencias y escenarios”, definió que “una educación de calidad es la que garantiza a todos los jóvenes la adquisición de conocimientos, habilidades, actitudes y aptitudes suficientes para que tengan las herramientas básicas para la vida adulta”(p.10) . El auto menciona que la educación forma mejores personas con aprendizajes para toda la vida en valores que sean competitivos y que se les permita responder a la demanda de nuestros tiempos actuales. Por otra parte, la “Oficina Regional de Educación para América Latina y el Caribe Orelac-Unesco” (2007) sostiene que: La educación de calidad es un derecho fundamental de todas las personas, cuyas características principales



son el respeto de los derechos, la equidad, igualdad y la relevancia, así como dos componentes operativos: eficacia y eficiencia. Por lo tanto, una educación de calidad debe suponer un nivel educativo más alto para el desarrollo humano del país, así como para aumentar la productividad, fortalecer la democracia y, por lo tanto, poder lograr una mejor calidad de vida (p. 117). Como menciona el autor se entiende que una educación de calidad ayuda a un desarrollo sostenible, como es grandes cambios sociales, económicos, culturales, donde se puede mejorar la calidad de vida. A través del desarrollo humano con educación para que logre el máximo de sus potencialidades.

Casanova (2012), quien cita a Carr y Kemmis (1988), concibieron que: “La eficacia de la enseñanza como el proceso de optimización continúa de la acción del docente que acompaña y despliega el aprendizaje formativo. Pero a la enseñanza se le da el valor de acuerdo a los efectos que produjo en el alumno, es decir se le otorga la relevancia pertinente conforme a lo que el alumno logró construir o aprender durante este proceso” (p.117). Por otro lado, se nombra a Muchinsky (2002) señaló que: Desempeño es sinónimo de actuación, es lo que vemos que la gente hace y demuestra hacer. Ambos autores nos dan a entender que el profesor debe tener la capacidad de producir efecto a sus estudiantes con acciones correspondientes a su tarea cotidiana, donde tiene que demostrar ser competente. Como también tenemos a Castro (2015) que el desempeño docente se valora en términos de la movilización de recursos intelectuales profesionales para utilizar determinados objetos de aprendizaje mediante metodologías didácticas pertinentes con profesionalismo ético en un contexto definido (p.265). El autor comenta sobre la responsabilidad que tiene el maestro a asumir su labor docente demostrando profesionalismo y capacidad.

Como también el Ministerio de Educación Afirma dentro del marco del buen desempeño docente que: “Son necesarios cambios profundos en la práctica de la enseñanza, en los mecanismos para profesionalizar el trabajo docente y revalorar el saber pedagógico de los maestros en la sociedad. Ese es el desafío que el Estado peruano, los docentes y la sociedad requieren afrontar de manera concertada, colaborativa y sostenida. En esta orientación, se requiere concordar previamente una visión prospectiva de la profesión docente con los diversos actores involucrados en el ejercicio, promoción, desarrollo y regulación de la docencia”. (p.7) por lo cual, el desempeño docente es la praxis continua que presenta el profesor de aula en la interacción con los estudiantes al desarrollar una sesión de

aprendizaje, es así que el desempeño docente busca una mejora de la educación ya que se vincula con el logro de aprendizaje de los estudiantes.

La variable dependiente desempeño docente se mencionan 3 dimensiones: dimensión pedagógica: Compone el núcleo de la enseñanza profesional del maestro. Es el conocimiento específico, conocimiento pedagógico que se construye en la reflexión de la teórica y la práctica, que admite recurrir a diferentes conocimientos para que cumpla con su función. También manifiesta una práctica precisa que es la enseñanza, que requiere la capacidad de despertar la habilidad, es decir, el compromiso y el interés que ponen los alumnos en su aprendizaje y su entrenamiento. Y solicita la ética de la educación, tener en cuenta que su crecimiento educativo y su libertad vienen a ser el propósito que le da sentido al vínculo del cual se instruye. En esta dimensión, se distinguen a tres aspectos importantes; El juicio pedagógico; significa contar con criterios (variados, multidisciplinarios e interculturales) para reconocer la existencia de diferentes formas de aprender e interpretar, y evaluar lo que cada estudiante exige en términos de necesidades y posibilidades de aprendizaje, así como identificar la mejor opción de respuesta en cada contexto y circunstancia. Liderazgo motivacional; esto implica conocer las capacidades de interesarse en el conocimiento y aprender con grupos de alumnos que sean heterogéneas en edad, características y expectativas, confiar en sus capacidades para que logren las habilidades necesarias en su conocimiento y adquirir por encima de cualquier obstáculo o factor adverso y en cualquier entorno sociocultural o socioeconómico. Vinculación; Es el establecimiento de vínculos propios como persona con los estudiantes, particularmente en su dimensión subjetiva, y en la generación de nuevos vínculos.

Dimensión política: Apunta a la responsabilidad del profesor en la capacitación de sus alumnos como seres humanos y ciudadanos que se orientan a transformar la socialización ante la justicia con equidad, ya que la misión de la Institución Educativa tiene que ver con el desafío de establecerse como nación, como sociedad cohesionada con identidad común. La construcción de la igualdad social, más justa y más libre, apoyadas por ciudadanos activos, respetuosos, conscientes y responsables del medio ambiente, donde se requiere que el profesor sea consciente de la realidad social que se vive y sus desafíos.

Dimensión cultural: se refiere a la necesidad de mucho conocimiento del entorno para enfrentar desafíos de tipo económico, político, social y cultural, así como la historia y el contexto internacional y local en el que surgen. Involucra considerar la evolución, los dilemas y los desafíos para entenderlos y lograr el aprendizaje contextualizado que una sociedad propone a las nuevas generaciones.

Atendiendo a esta posición se necesita insertar en los docentes cambios en la identidad ya que Hoy en día, el mundo y los países requieren que la profesión docente se resitúe en los nuevos cambios que están ocurriendo. En términos de equilibrio, la práctica de la enseñanza ha estado basada en un modelo escolar que promovió una relación no crítica con el aprendizaje, fomentando actitud y pensamiento indiscutible. Había una escuela donde prevalecía la cultura autoritaria, basada en ejercer la violencia y la obediencia, quiere decir, con una disciplina muy drástica, una escuela que estaba alejada del mundo cultural de sus alumnos y de la comunidad donde estaba inserta.

El “Proyecto Nacional de Educación” plantea la importancia de tener un marco curricular que defina un grupo de aprendizajes considerado fundamental y que se deba traducir en buenos resultados en todo el país. Señala que estos aprendizajes deben ser precisos con hacer y saber, además de ser y vivir, y deben ser coherentes con la importancia de desempeñarse de manera efectiva, creativa y responsable como personas que habitan una localidad, agentes y ciudadanos productivos en diferentes países. Los contextos sociales y culturales en un mundo globalizado. Este tipo de aprendizaje requiere, la capacidad de pensar, producir ideas y transformar nuevas realidades mediante la transferencia de conocimientos en diferentes circunstancias. Por esta razón, se hace una ruptura con los resultados del sistema escolar tradicional acostumbrado a producir lo mismo, desde una transmisión de la información que no era criticado en un conocimiento congelado y de realización cultural. Una nueva currícula, que se expresa en nuevas demandas de aprendizaje acorde a la realidad actual, requiere volver a reformular los procesos pedagógicos en la educación y asimismo, contextualizar una nueva función social y a su vez la tarea pedagógica. El marco curricular se ha definido transitoriamente.

El marco del buen desempeño docente determina constituir una comprensión única entre los docentes y los demás actores en la educación sobre los procesos de la enseñanza.

Impulsar para que el equipo docente reflexione sobre su trabajo en el aula, conozcan y comprendan los desempeños y sus características, para que en forma colaborativa y en comunidades de aprendizaje compartan y asuman una misma visión sobre la enseñanza, generar la revalorización profesional de los maestros para mejorar su imagen como especialistas competentes que se desarrollan, se perfeccionan y aprenden dentro de su práctica en la docencia, orientar y dar sentido al diseño e implementación de las políticas de capacitación, valoración profesional, mejora y evaluación de las condiciones laborales de los maestros.

El docente debe de tener facultades como son los siguientes dominios: Dominio 1: Preparación para el aprendizaje del alumno; Incluye planear el trabajo del docente a través de la construcción de un programa curricular, de unidades didácticas y sesiones de aprendizaje con un enfoque cultural, inclusivo y social. El conocimiento de las características sociales y culturas de los alumnos, conocer bien los contenidos y disciplinas pedagógicas, clasificar materiales de enseñanza, con estrategias fundamentadas y la evaluación del aprendizaje. Dominio 2: Enseñanza para el aprendizaje del alumno; Comprende gestionar el proceso de la enseñanza mediante la valoración, inclusión y la diversidad en toda su dimensión. Es la intervención del docente para un clima favorable en el aprendizaje, con estimulación constante, desarrollando diversas estrategias y metodologías de evaluación, con didácticas exitosas y relevantes. Usando criterios e instrumentos que facilitan la identificación de logros y desafíos en el procedimiento del aprendizaje, mejorando aspectos precisos durante el desarrollo de la enseñanza – aprendizaje. Dominio 3: Participación en la gestión de la escuela articulada a la comunidad. Es la participación de la escuela de forma democrática con comunicación efectiva de todos los que conforman la comunidad educativa, que participan en el desarrollo, ejecución y evaluación del proyecto educativo institucional, y la contribución en generar un clima favorable. Considera el valor y el respeto a la comunidad y los que lo conforman y la corresponsabilidad del entorno en los resultados de su aprendizaje. Dominio 4: Desarrollo del profesionalismo e identidad docente; Son las prácticas que el grupo de docentes realiza en la formación y desarrollo de la comunidad de docentes. Es una reflexión constante de la pedagogía, de sus colegas, del trabajo en equipo, la colaboración entre ellos y la intervención en el desarrollo profesional. Es el real compromiso en los resultados del aprendizaje y la

administración de la información en el diseño e implementación de las políticas de la educación tanto en el aspecto nacional como internacional.

El investigador llegó al siguiente problema general a investigar ¿En qué medida la aplicación del programa de pasantía influye en el desempeño de los docentes del nivel inicial de la Institución Educativa 524, Villa María del Triunfo, 2019? , así como también se encontró problemas específicos como: a) ¿En qué medida la aplicación del programa de pasantía influye en la dimensión pedagógica de los docentes del nivel inicial de la Institución Educativa 524, Villa María del Triunfo, 2019?, b) ¿En qué medida la aplicación del programa de pasantía influye en la dimensión política de los docentes del nivel inicial de la Institución Educativa 524, Villa María del Triunfo, 2019? c) ¿En qué medida la aplicación del programa de pasantía influye en la dimensión cultural de los docentes del nivel inicial de la Institución Educativa 524, Villa María del Triunfo, 2019?

Justificación a nivel teórica: esta investigación nos proporcionará nuevas informaciones y conocimientos sobre la interrelación entre las pasantías y el desempeño docente, como también la presente investigación aportará a la educación, ya que el intercambio de experiencias exitosas es importante para la mejora del desempeño docente. A nivel práctico: daremos a conocer el uso de estrategias para mejorar el desempeño docente, El estudio es relevante por los efectos favorables en el desempeño de los docentes luego de aplicar el programa titulado “Aplicación del programa de pasantías para mejorar el desempeño docente de los docentes de la Institución Educativa inicial No. 524 del distrito de Villa María del Triunfo, 2019” a través de la secuencia de actividades programadas, éstas han sido diseñadas sobre la base del “marco de Buen Desempeño Docente” (MINEDU). Por lo tanto, este trabajo alentó la participación de maestros que fortalecen la interrelación del grupo en la toma de decisiones considerando los valores de la solidaridad, la responsabilidad, respeto y empatía del grupo.

A nivel metodológico; Metodológicamente tiene un enfoque cuantitativo, el tipo de investigación es aplicado, de nivel descriptivo, y el diseño experimental, lo que nos admite realizar el problema objetivamente, con aplicación de herramientas de recolección de datos, se someterá a juicio de expertos, con el fin de demostrar la validez y fiabilidad. Los

resultados de los pretest y post test se procesarán utilizando la prueba Wilcoxon para la contratación de hipótesis propuesta por el autor.

La Hipótesis general que se planteó en base al presente trabajo fue La aplicación del programa “pasantía” mejora el desempeño de los docentes del nivel inicial de la Institución Educativa 524, Villa María del Triunfo,2019. Así como también consideramos hipótesis específicas como son las siguientes a) La aplicación del programa “pasantía” mejora de la dimensión pedagógica de los docentes del nivel inicial de la Institución Educativa 524, Villa María del Triunfo, 2019.b) La aplicación del programa “pasantía” mejora la dimensión política de los docentes del nivel inicial de la Institución Educativa 524, Villa María del Triunfo,2019. c) La aplicación del programa “pasantía” mejora de la dimensión cultural de los docentes del nivel inicial de la Institución Educativa 524, Villa María del Triunfo,2019.

Así como también se planteó el siguiente objetivo general: Determinar en qué medida la aplicación del programa de pasantía influye en el desempeño de los docentes del nivel inicial de la Institución Educativa 524, Villa María del Triunfo,2019. Del mismo modo se planteó objetivos específicos a) Determinar en qué medida la aplicación del programa de pasantía influye en la dimensión pedagógica de los docentes del nivel inicial de la Institución Educativa 524, Villa María del Triunfo,2019. b) Determinar en qué medida la aplicación del programa de pasantía influye en la dimensión política de los docentes del nivel inicial de la Institución Educativa 524, Villa María del Triunfo,2019. c) Determinar en qué medida la aplicación del programa de pasantía influye en la dimensión cultural de los docentes del nivel inicial de la Institución Educativa 524, Villa María del Triunfo,2019.

## **II. Método**

### **2.1 Tipo y diseño de investigación**

La presente investigación se basa en el enfoque cuantitativo. Para Sánchez, Reyes y Mejía (2018) el enfoque cuantitativo consiste en la medición numérica que se basan algunas investigaciones que se utiliza la estadística. Así mismo, el tipo de estudio de la presente investigación es experimental ya que el autor desea comprobar la influencia de una de las variables, por su parte Debold B. Van Dalen y William J. Meyer en su manual de técnicas de la investigación educacional menciona “La investigación experimental consiste en la manipulación de una variable experimental no comprobada, en condiciones rigurosamente controladas, con el fin de describir de qué modo o por qué causa se produce una situación o acontecimiento en particular” (p.2). Con un método empírico experimental, el diseño utilizado es experimental. (Santa Paella y feliberto Martins (2010)), define: El diseño experimental es aquel según el cual el investigador manipula una variable experimental no comprobada, bajo condiciones estrictamente controladas. Su objetivo es describir de qué modo y porque causa se produce o puede producirse un fenómeno. Busca predecir el futuro, elaborar pronósticos que una vez confirmados, se convierten en leyes y generalizaciones tendentes a incrementar el cúmulo de conocimientos pedagógicos y el mejoramiento de la acción educativa. (p.86).

Hernandez et al,(2018) refiere que “Una variable es una propiedad que puede fluctuar y cuya variación es susceptible de medirse u observarse”

#### **Variable programa pasantía**

Según Unicaribe (2008) “La variable independiente programa pasantía es una actividad académica que proporciona consolidar los aprendizajes, incrementar habilidades y obtener experiencias profesionales en la práctica. Se hace en una empresa o institución que tenga las áreas apropiadas donde practicar profesionalmente”

La variable se divide en 4 dimensiones: Dimensión institucional, dimensión didáctica, dimensión valoral y dimensión interpersonal.

### **Variable Desempeño docente**

Valdés (2006) señala que el desempeño de un profesor es “un proceso sistemático de obtención de datos válidos y fiables, con el objetivo de comprobar y valorar el efecto educativo que produce en los alumnos el despliegue de sus capacidades pedagógicas, su emocionalidad, responsabilidad laboral y la naturaleza de sus relaciones interpersonales con alumnos, padres, directivos, colegas y representantes de las instituciones de la comunidad. La variable se divide en 3 dimensiones: Dimensión pedagógica, dimensión política y dimensión cultural.



Tabla 1

*Matriz de operacionalización de la variable programa pasantía*

<b>Dimensiones</b>	<b>Indicador</b>	<b>Ítems</b>	<b>Escala y Valores de medición</b>	<b>Niveles y rangos</b>
Dimensión práctica	-El director coordina con otras instituciones para realizar pasantías entre las instituciones -El director realiza monitoreo, acompañamiento y brinda fortalecimiento a los docentes -Participa de las gias realizadas en su institución. -su institución participa en pasantías.	8	Nunca 1	De la variable Malo [0;16] Regular [17;32] Bueno {33;48}
	-Conoce los procesos de aprendizaje. -Cumple con los procesos de aprendizaje en la ejecución de su clase. -Brinda usted calidad de retroalimentación para el logro de habilidades y competencias del estudiante. -Conoce usted el enfoque por competencia.			De la dimensión 1 Malo [0-08] Regular [9-16] Bueno {16-24}
Dimension valoral	-El docente demuestra trato respetuoso y consideración hacia la perspectiva de los estudiantes. -El docente transmite cordialidad o calidez. -El docente muestra comprensión y empatía ante las necesidades afectivas o físicas de los estudiantes. -Cuál es el currículo interno.	4	A veces 2	De la dimensión 2 Malo [0-4] Regular [5-8] Bueno {9-12}
Dimension interpersonal	-El docente utiliza mecanismos apropiados para cuidar el clima institucional. -El docente regula el comportamiento de los estudiantes con eficacia. -El docente utiliza medidas reguladoras para mantener el buen clima en el aula. -Participa usted de las actividades para mantener las buenas relaciones.	4	Siempre 3	De la dimensión 3 Malo [0-4] Regular [5-8] Bueno {9-12}

Tabla 2

*Matriz de operacionalización de la variable desempeño docente*

Dimensiones	Indicador	Ítems	Escala y Valores de medición	Niveles e intervalos
Dimensión pedagógica	El docente promueve el interés de los niños en las actividades de aprendizaje.			De la variable
	La docente brinda calidad de retroalimentación.			Muy deficiente [0;14] En proceso [15;28] Suficiente {29;42} Destacado (43;56)
	El docente monitorea constantemente durante toda la actividad.			De la dimensión 1
	El docente involucra a más del 90% de los estudiantes en las actividades de aprendizaje.	8		Muy deficiente [00;08] En proceso [09;16] Suficiente {17;24} Destacado (25; 32)
	Acciones del docente para favorecer la comprensión del sentido, importancia o utilidad de lo que se aprende.	Rubrica I Rubrica II		
	El docente intenta, la creatividad.		muy deficiente 1	
Promueve el pensamiento crítico.			En proceso 2	
Promueve el razonamiento.				
Dimensión política	La docente muestra un trato respetuoso y consideración hacia la perspectiva de los estudiantes		suficiente 3	De la dimensión 2
	La docente muestra un trato respetuoso y consideración hacia la perspectiva de los estudiantes.	5	Destacado 4	Muy deficiente [00;05] En proceso [06;12] Suficiente {13;15} Destacado (16; 20)
	El docente se muestra Cordial y cálido ante los estudiantes	Rubrica III Rubrica IV		
	Comprensión y empatía del docente ante las necesidades afectivas o físicas de los estudiantes.			
	Promueve el respeto de las normas de convivencia			
dimensión cultural	La docente emplea mecanismos para regular el comportamiento	1 Rubrica V		De la dimensión 3
				Muy deficiente [00;01] En proceso [02;03] Suficiente {03;04} Destacado (04)

## **2.2 Población, muestra y muestreo**

Se entiende por población a un conjunto o universo de elementos que forman parte de una investigación, tal como mencionan el autor: Fracica (citado en Bernal 2010) “población es un conjunto de todos los elementos que forman parte de la investigación. Se definen también como el conjunto de las unidades de muestreo” (p.160). En esta investigación se tiene una población de 18 docentes, de nivel inicial de la “Institución Educativa Inicial 524” del Distrito de Villa María del Triunfo.

### **Muestra**

Se entiende por muestra a un conjunto con características similares que sale de una población, tal como menciona Arias (2006) la muestra es un subconjunto representativo y finito que se extrae de la población accesible (p. 83) En la muestra, se ha podido observar que un grupo de docentes del nivel tiene como características el nivel donde laboran y los resultados del monitoreo, es la causa de un desempeño docente inadecuado. Es por eso, que se ha tomado en consideración a maestros que tienen como resultado del monitoreo a las docentes que obtuvieron el nivel I y II según las rubricas de evaluación "Aplicación del programa pasantías para mejorar el desempeño docente de los maestros de la Institución Educativa Inicial No. 524 de Nueva Esperanza en Villa María del Triunfo, 2019" y la selección ha sido de una muestra de 12 profesoras

### **Muestreo**

Se entiende como muestreo al proceso de selección de los elementos o unidades de una muestra (Bolaños Rodríguez, 2012; Galmés, 2012; Hamdan, 2011; Instituto de Estudios Sociales Avanzados-IESA, 2015) se le denomina muestreo. El muestreo “sirve para clasificar y determinar el tamaño... a obtener una muestra, reducir costos y obtener una mayor exactitud... además de ahorrar tiempo y dinero se evitan los errores operativos y de medición que conlleva un censo”

## **2.3 Técnicas e instrumentos de recolección de datos**

La observación según Yuni y Urbano (2006) es “Es una metodología de investigación en donde el observador elabora descripciones de las acciones, los discursos y la vida cotidiana de un grupo social”.

## **Instrumentos**

Heidi Goodrich, es una experta en rúbricas, que lo define como “una herramienta de evaluación que identifica ciertos criterios para un trabajo”. Habitualmente, las rúbricas detallan el nivel de desarrollo que se espera para lograr diferentes niveles de calidad. Estos se pueden expresar en términos de escala (Muy bueno, Bueno, Necesita mejoras) o en términos numerales (4, 3, 2, 1), que se agregan para conseguir un resultado asignando una nota (A, B, C) o usando la escala vigesimal (0 a 20)

Se empleó las rubricas de evaluación del desempeño docente como instrumento de evaluación, que está compuesto por 5 rubricas cada una con un con una escala valorativa la cual consiste en 4 niveles, siendo el primer nivel denominado “muy deficiente”, el segundo “En proceso”, el tercero “suficiente” y el cuarto nivel “destacado”

### **2.4 Método de análisis de datos**

El software estadístico SPSS 23.0 con el cual se utilizó técnicas estadísticas que ayudaron al fácil procesamiento, previo a la aplicación estadística se realizó una base de datos en Excel, se requirió de la estadística descriptiva e inferencial.

Además, la dirección de la Institución Educativa Inicial 524 está involucrada en la aplicación del estudio, con la autorización correspondiente, que incluye un certificado emitido por el director de esta Institución Educativa.

Se garantizarla veracidad de los datos obtenidos en la prueba previa y posterior con los docentes de la institución educativa mencionada anteriormente; así como la autenticidad de las estrategias trabajadas en el programa "Aplicación del programa de pasantías para mejorar el desempeño docente de los maestros de la Institución Educativa inicial No. 524"

### III. Resultados

#### Resultados descriptivos

Luego de la recogida de información a partir de los instrumentos con el fin de identificar el desempeño de los docentes del nivel inicial de la institución educativa a antes y después de la aplicación del programa, a continuación, se muestran en las tablas y figura que a continuación se muestran

#### Nivel del desempeño de los docentes del nivel inicial de la Institución Educativa

Tabla 3

*Nivel del desempeño de los docentes del nivel inicial de la Institución Educativa N° 524, Villa María del Triunfo - Lima 2019*

**Tabla cruzada desempeño docente \*Test**

			Test		Total
			Pretest	Post test	
desempeño docente	Proceso	Recuento	14	2	16
		% del total	38,9%	5,6%	44,4%
	Logrado	Recuento	4	16	20
		% del total	11,1%	44,4%	55,6%
Total		Recuento	18	18	36
		% del total	50,0%	50,0%	100,0%

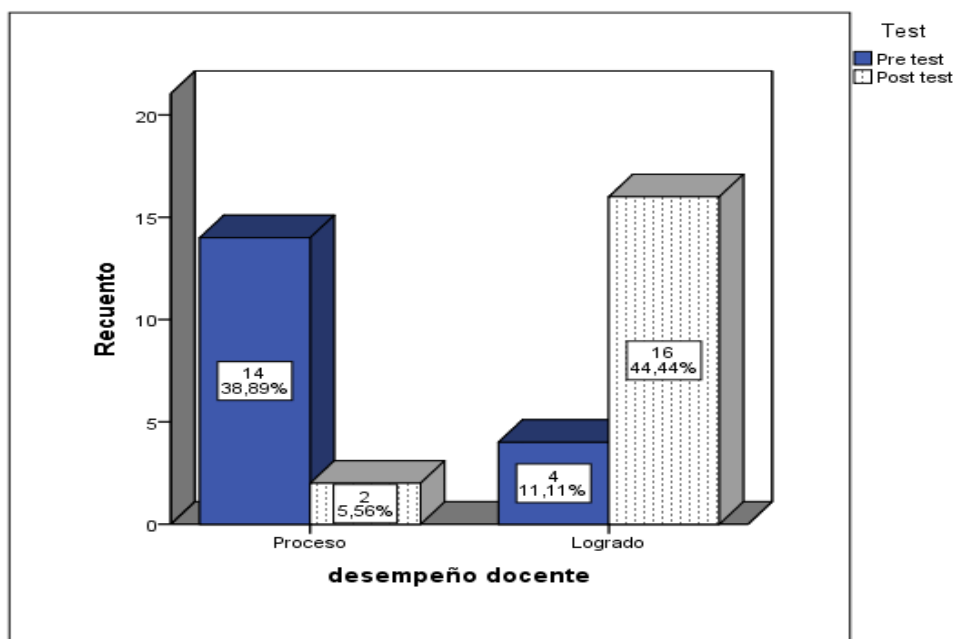

*Figura 1. Nivel del desempeño de los docentes del nivel inicial de la Institución Educativa N° 524, Villa María del Triunfo - Lima 2019*

En la tabla y figura, se muestran los resultados de los niveles del desempeño de los docentes antes y después del nivel inicial de la Institución Educativa N° 524, Villa María del Triunfo, de los cuales se aprecia que el 38.9% de los docentes en el pre test se encuentran en proceso en el desempeño docente, luego de la aplicación del programa el 44.4% de los docentes se encuentran en nivel de logro de *desempeño de los docentes del nivel Inicial de la Institución Educativa N° 524, Villa María del Triunfo - Lima 2019*

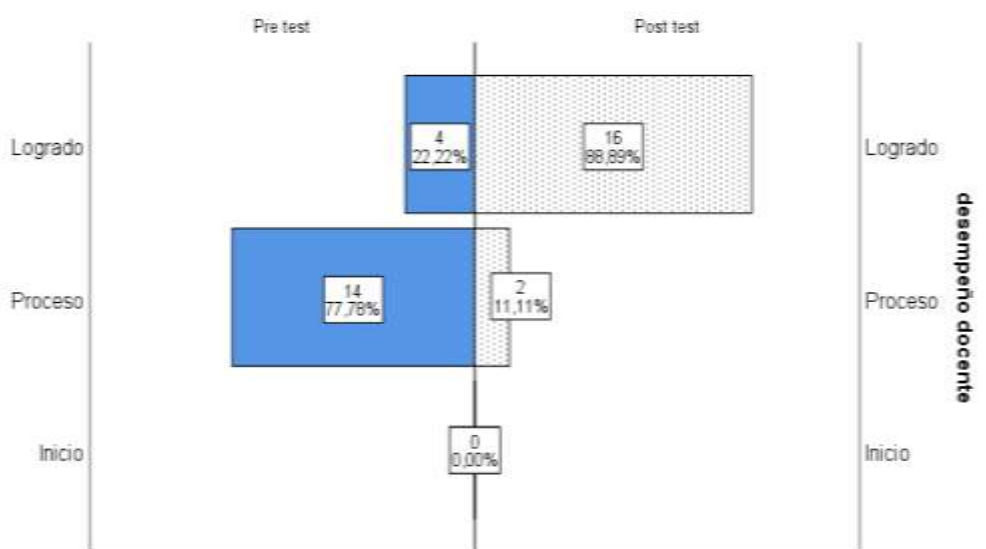

*Figura 2. Comparación porcentual del desempeño de los docentes del nivel inicial de la Institución Educativa N° 524, Villa María del Triunfo - Lima 2019*

En cuanto al resultado comparativo de niveles del desempeño de los docentes del nivel inicial de la Institución Educativa N° 524, Villa María del Triunfo, se tiene al 77.78% de los docentes se encuentran en nivel de proceso en el pre test, luego de la aplicación del programa el 88.89% de los docentes se encuentran en nivel de logro y solo el 11.11% en nivel de proceso en el desempeño de los docentes del nivel inicial de la Institución Educativa N° 524, Villa María del Triunfo - Lima 2019

## Resultados específicos

Tabla 4

*Comparación del nivel de las dimensiones del desempeño de los docentes en la Institución Educativa N° 524, Villa María del Triunfo - Lima 2019*

**Tabla cruzada Dimensión pedagógica\*Test**

			Test		Total
			Pre test	Post test	
Dimensión pedagógica	Inicio	Recuento	8	0	8
		% dentro de Test	44.4%	0.0%	22.2%
	Proceso	Recuento	10	4	14
		% dentro de Test	55.6%	22.2%	38.9%
	Logrado	Recuento	0	14	14
		% dentro de Test	0.0%	77.8%	38.9%
Dimensión política	Inicio	Recuento	11	0	11
		% dentro de Test	61.1%	0.0%	30.6%
	Proceso	Recuento	6	7	13
		% dentro de Test	33.3%	38.9%	36.1%
	Logrado	Recuento	1	11	12
		% dentro de Test	5.6%	61.1%	33.3%
dimensión cultural	Inicio	Recuento	10	0	10
		% dentro de Test	55.6%	0.0%	27.8%
	Proceso	Recuento	7	6	13
		% dentro de Test	38.9%	33.3%	36.1%
	Logrado	Recuento	1	12	13
		% dentro de Test	5.6%	66.7%	36.1%
Total	Recuento	18	18	36	
	% dentro de Test	100.0%	100.0%	100.0%	

En cuanto a los resultados que se muestran en la tabla respecto a las dimensiones del desempeño de los docentes del nivel inicial, se tiene en la dimensión pedagógica el 44.4% de los docentes en el pre test se encuentra en inicio, luego de la aplicación del programa el 77.8% de los docentes se encuentran en nivel de logro, mientras que en la dimensión política el 61.1% de los docentes se encuentran en inicio, luego de la aplicación del programa el 61.1% de los docentes se encuentra en nivel de logro, finalmente con respecto a la dimensión cultural el 55.6% de los docentes se encuentran en nivel de inicio referente al nivel de desempeño, luego de la aplicación del programa los docentes logran llegar al nivel de logro con el 66.7%, implicando de la aplicación del programa fue significativo para la mejora el desempeño de los docentes del nivel inicial de la Institución Educativa N° 524, Villa María del Triunfo - Lima 2019

### **Prueba de hipótesis.**

A continuación, se muestran los resultados de la prueba de hipótesis para muestras relacionadas en referencia a la comparación de en el nivel antes y después del desempeño de los docentes del nivel inicial de la Institución Educativa N° 524, Villa María del Triunfo, para efecto se asumirá al estadístico de prueba no paramétrica de W Wilcoxon

### **Decisión estadística.**

Si  $p\_valor < \alpha$ ; 0,05 se rechaza la hipótesis nula

$p\_valor > \alpha$ ; 0,05 no se rechaza la hipótesis nula

### **Hipótesis de investigación.**

Ho: La aplicación del programa “pasantía” no mejora el desempeño de los docentes del nivel inicial de la Institución Educativa N° 524, Villa María del Triunfo - Lima 2019.

Ha: La aplicación del programa “pasantía” mejora el desempeño de los docentes del nivel inicial de la Institución Educativa N° 524, Villa María del Triunfo - Lima 2019.

### **Hipótesis específica 1.**

Ho: La aplicación del programa “pasantía” no mejora de la dimensión pedagógica de los docentes del nivel inicial de la Institución Educativa N° 524, Villa María del Triunfo - Lima 2019.

Ha: La aplicación del programa “pasantía” mejora de la dimensión pedagógica de los docentes del nivel inicial de la Institución Educativa N° 524, Villa María del Triunfo - Lima 2019.

### **Hipótesis específica 2**

Ho: La aplicación del programa “pasantía” no mejora la dimensión política de los docentes del nivel inicial de la Institución Educativa N° 524, Villa María del Triunfo - Lima 2019.

Ha: La aplicación del programa “pasantía” mejora la dimensión política de los docentes del nivel inicial de la Institución Educativa N° 524, Villa María del Triunfo - Lima 2019.



### Hipótesis específica 3

Ho: La aplicación del programa “pasantía” no mejora de la dimensión cultural de los docentes del nivel inicial de la Institución Educativa N° 524, Villa María del Triunfo - Lima 2019.

Ha: La aplicación del programa “pasantía” mejora de la dimensión cultural de los docentes del nivel inicial de la Institución Educativa N° 524, Villa María del Triunfo - Lima 2019.

Tabla 5

*Resultados estadístico de rangos del desempeño de los docentes del nivel inicial de la Institución Educativa N° 524, Villa María del Triunfo - Lima 2019.*

Rangos		N	Rango promedio	Suma de rangos	Parámetros	
desempeño docente - desempeño docente	Rangos negativos	1 <sup>a</sup>	7,50	7,50	Z	-3,207 <sup>b</sup>
	Rangos positivos	13 <sup>b</sup>	7,50	97,50	Sig. (bilateral)	,001
	Empates	4 <sup>c</sup>				
	Total	18				
desempeño docente - Dimensión pedagógica	Rangos negativos	0 <sup>d</sup>	,00	,00	Z	-3,619 <sup>b</sup>
	Rangos positivos	16 <sup>e</sup>	8,50	136,00	Sig. (bilateral)	,000
	Empates	2 <sup>f</sup>				
	Total	18				
Dimensión política - Dimensión política	Rangos negativos	0 <sup>g</sup>	,00	,00	Z	-3,520 <sup>b</sup>
	Rangos positivos	15 <sup>h</sup>	8,00	120,00	Sig. (bilateral)	,000
	Empates	3 <sup>i</sup>				
	Total	18				
dimensión cultural - dimensión cultural	Rangos negativos	0 <sup>j</sup>	,00	,00	Z	-3,520 <sup>b</sup>
	Rangos positivos	15 <sup>k</sup>	8,00	120,00	Sig. (bilateral)	,000
	Empates	3 <sup>l</sup>				
	Total	18				

Con respecto al resultado de la tabla, se muestra la prueba de hipótesis en cuanto a la comparación entre el pre y post test respecto a la aplicación del programa “pasantía” para mejorar el desempeño de los docentes del nivel inicial de la Institución Educativa N° 524, se tiene que el programa surgió efecto a 13 docentes, implicando que la comparación entre el pre y pos test donde se muestra que el  $p\_valor < 0.05$ , implicando rechazar la hipótesis nula, el mismo caso ocurre con respecto a la dimensión pedagógica, donde la comparación entre el pre y pos test existe diferencia significativa puesto que el  $p\_valor < 0.05$  implicando que la aplicación del programa “pasantía” mejora de la dimensión pedagógica de los docentes del nivel inicial, asimismo con respecto a la dimensión política, se tiene que existe diferencia significativa entre la comparación del pre test puesto que el  $p\_valor < 0.05$ ,

finalmente la misma decisión se tiene con respecto de la comparación entre el pre y pos test en la dimensión cultural donde el  $p\_valor < 0.05$  permitiendo afirmar que la aplicación del programa “pasantía” mejora de la dimensión cultural de los docentes del nivel inicial de la Institución Educativa N° 524, Villa María del Triunfo - Lima 2019.

#### **IV. Discusión**

De los resultados obtenidos en el monitoreo para determinar el nivel del desempeño docente de la Institución Educativa inicial 524 podemos observar:

En la dimensión pedagógica observamos que el 44.4% de docentes ha logrado alcanzar un nivel de logro satisfactorio ya que la mayoría de las docentes no se actualizan constantemente y siguen utilizando las mismas estrategias.

En la dimensión política se observa que 61.1 % de los docentes no se encuentran capacitados para desarrollar esta dimensión en su quehacer diario.

En la dimensión cultural se observa que un alto porcentaje de docentes desconocen que estrategias realizar para elevar dicha dimensión.

De los resultados obtenidos podemos concluir que la aplicación del programa pasantía permitió mejorar el alto índice de docentes con nivel insatisfactorio en su desempeño docente lo cual traía consigo un bajo rendimiento académico de los estudiantes sin logros significativos de aprendizaje. Al respecto MINEDU (2015) Afirma dentro del marco del buen desempeño docente que: Son necesarios cambios profundos en la práctica de la enseñanza, en los mecanismos para profesionalizar el trabajo docente y revalorar el saber pedagógico de los maestros en la sociedad. Ese es el desafío que el Estado peruano, los docentes y la sociedad requieren afrontar de manera concertada, colaborativa y sostenida. En esta orientación, se requiere concordar previamente una visión prospectiva de la profesión docente con los diversos actores involucrados en el ejercicio, promoción, desarrollo y regulación de la docencia. (pág.7)

Al proponer el programa presentamos una alternativa viable para elevar la práctica docente de las profesoras de la Institución Educativa inicial 524.

Podemos afirmar que con la aplicación del programa pasantia mejora el desempeño docente de las profesoras de la Institución Educativa inicial N° 524, como se evidencia en los resultados del postest.

## V. Conclusiones

### Primera

La aplicación del programa “pasantía” para mejorar el desempeño de los docentes del nivel inicial de la Institución Educativa N° 524, se tiene que el programa surgió efecto a 13 docentes, implicando que la comparación entre el pre y pos-test donde se muestra que el  $p\_valor < 0.05$ , implicando rechazar la hipótesis nula.

### Segunda

La aplicación del programa pasantía permite mejorar la dimensión pedagógica, donde la comparación entre el pre y pos-test existe diferencia significativa puesto que el  $p\_valor < 0.05$  implicando que la aplicación del programa “pasantía” mejora de la dimensión pedagógica de los docentes.

### Tercera

Con respecto a la dimensión política, se tiene que existe diferencia significativa entre la comparación del pretest puesto que el  $p\_valor < 0.05$

### Cuarta

Con respecto de la comparación entre el pre y pos-test en la dimensión cultural donde el  $p\_valor < 0.05$  permitiendo afirmar que la aplicación del programa “pasantía” mejora de la dimensión cultural de los docentes del nivel inicial de la Institución Educativa N° 524, Villa María del Triunfo - Lima 2019

## **VI. Recomendaciones**

Primera:

Incentivar a los docentes en mejorar su práctica docente y así tener maestros bien preparados que ejerzan profesionalmente la docencia.

Segunda:

Innovar las estrategias a utilizar en su práctica docente para mejores logros de aprendizaje.

Tercera:

Participar activamente en los grupos de interaprendizaje, para la mejora de nuestra práctica docente

Cuarta:

Participar en programas de pasantía como estrategia para el intercambio de experiencias y así reflexionar sobre nuestra práctica docente.

Quinta:

Poner en práctica las dimensiones del marco del buen desempeño docente

## VII. Referencias

- Aguilar, M. J. (2010). *Elaboración de programas de capacitación. Network de Psicología Organizacional*. México: Asociación Oaxaqueña de Psicología A.C.
- Andia, E. (2018). *Desempeño docente y rendimiento académico en los estudiantes del Primer Grado de Educación Secundaria de la Institución Educativa Pública "Esmeralda de los Andes"*. Huanta, 2017. Tesis para obtener el grado académico de Maestro en Administración de la Educación, Universidad Cesar Vallejo, Facultad de Administración, Ayacucho Perú.
- Arratia, A. (2010). *Desempeño laboral y condiciones de trabajo docente en Chile: influencias y percepciones desde los evaluados*. Tesis para optar el título de Licenciado en Educación, Universidad de Chile, Chile. Obtenido de <http://bit.ly/2mrXLuz>
- Ausubel, D. (2001). *Constructivismo y educación*. Ginebra : Edit. Gonthier.
- Bedoya, I. (2002). *Epistemología y Pedagogía. Ensayo histórico crítico sobre el objeto y método pedagógicos* (5 ed.). Colombia: ECOE Ediciones.
- Cárdenas, N. (2015). *Análisis crítico del sistema de evaluación del desempeño profesional docente chileno: un estudio en la comunidad educativa de la ciudad de Osorio Chile*. Tesis Doctoral, Universitat Autònoma de Barcelona, Facultad de Ciencias. Departamento de pedagogía sistémica y social, Barcelona. Obtenido de <http://bit.ly/2nZleE2>
- Carrasco, S. (2010). *Metodología de la investigación científica*. . Lima: Editorial San Marcos.
- Casanova, M. (2012). El diseño curricular como factor de calidad educativa. *Revista Iberoamericana sobre Calidad, Eficacia y Cambio en Educación*, 10(4). Obtenido de <http://bit.ly/2nkcg3Y>
- Ciro, C. (2012). *Aprendizaje Basado en Proyectos (A.B.Pr) Como estrategia de Enseñanza y Aprendizaje en la Educación Básica y Media*". Tesis de Posgrado.
- Colom, A.; Sureda, J.; Salinas, J. (1988). *Tecnología y medios educativos*. Barcelona - España.: CincelKapelusz.

- D., Z. (2011). *Liderazgo directivo y el desempeño docente en instituciones educativas de primaria del distrito de Independencia, Lima*. Universidad Nacional Mayor de San Marcos, Facultad de Educación, Lima Perú. Obtenido de <http://bit.ly/2nhDW9Q>
- Díaz, Á. (2006). El enfoque de las competencias en la educación. ¿una alternativa o un disfraz de cambio. *Perfiles Educativos*, 28(111), 7-36. recuperado de <http://bit.ly/2oH6PMT>
- Díaz, A. y Hernández, G. (2010). *Estrategias Docentes para un aprendizaje significativo. Una interpretación constructiva*. México; D.F.: McGraw Hill.
- Enrique, Y. (2008). *Diseño curricular y competencias laborales*. México: Editorial McGraw Hill.
- (s.f.). *Evaluación del desempeño docente en el sector público. (Estudio realizado en el ciclo básico del distrito escolar 07-01-05, sector oficial, del casco urbano, municipio de Sololá)*. Universidad Rafael Landívar. Facultad de Humanidades.
- Flores, R. (2000). *Docente del siglo XXI. Cómo desarrollar una práctica docente competitiva. Evaluación Pedagógica y Cognición*. México; D.F.: McGraw Hill.
- García, J. (2008). *La calidad de la gestión académico administrativa y el desempeño docente en la Unidad de Post-Grado según los estudiantes de maestría de la Facultad de Educación de la UNMSM*. Tesis para optar el grado de Doctor en Educación, Universidad Nacional Mayor de San Marcos, Facultad de educación, Lima Perú. Obtenido de <http://bit.ly/2n5bCHL>
- Gimeneo, S. (2009). *Educación por competencias, ¿qué hay de nuevo? Colección manuales de pedagogía*. Madrid; España.: Morata.
- Hernández et al. (2014). *Metodología de la Investigación*. México: McGraw Hill.
- Jiménez, L. (2017). *Diseño y validación de un modelo de competencias TIC docentes en Chile. Taxonomía para evaluar desempeños docentes en contextos educativos municipales de primer ciclo básico*. Tesis doctoral, Universitat Ramon LLull, Facultat de Psicologia, Ciències de l'Educació i de l'Esport Blanquerna, Barcelona. Obtenido de <http://bit.ly/2o0UItO>
- Joyce, B; Weil, M. y Calhoun, E. (2006). *Modelos de enseñanza*. Barcelona; España: Gedisa.
- Martínez, G.; Guevara A. y Valles M. (2016). El desempeño docente y la calidad Educativa. *Ra Ximhai*, 12(6), 123-134. recuperado de <http://bit.ly/2o4JZym>

- Mérida, V. (2018). *Evaluación del desempeño docente en el sector público*. Trabajo presentado al consejo de la facultad de humanidades previo a conferírsele el título de pedagoga con orientación en administración y evaluación educativas en el grado académico de Licenciada, Universidad Rafael Landívar, Facultad de humanidades, Quetzaltenango.
- Minedu. (2012). *Marco del buen desempeño docente*. Obtenido de <http://bit.ly/2ngXAmj>
- Minedu. (2015). *Marco de Buen Desempeño del Directivo*. Lima: Ministerio de Educación.
- Minedu. (2017). *Rúbricas de observación de aula para la Evaluación del Desempeño Docente Manual de aplicación*. Obtenido de <http://bit.ly/2n7vLwV>
- Monereo, C., Cartello, M; Clariana, M; Palma, M. Y Pérez M. . (1994). *Estrategias de enseñanza y aprendizaje. Formación del profesorado y aplicación en la escuela*. . Barcelona; España.: Graó.
- Monroy, M. (2012). *Desempeño docente y rendimiento académico en matemática de los alumnos de una institución educativa de Ventanilla – Callao*. Tesis para optar el título de Licenciado en Educación, Universidad San Ignacio de Loyola, Facultad de Educación, Lima Perú. recuperado de <http://bit.ly/2nZsYWD>
- Montalvo, W. (2011). *El clima organizacional y su influencia en el desempeño docente en las Instituciones Educativas del nivel de educación secundaria de la UGEL 15 de Huarochirí - 2008*. . Universidad Enrique Guzmán y Valle., Lima.
- Montané, J., y Martínez, M. (2011). *La orientación escolar en la Educación Secundaria. Una nueva perspectiva desde la educación para la carrera profesional*. Barcelona: PPU.
- Montenegro, I. (2007). *Evaluación del desempeño docente, fundamentos, modelos e instrumentos*. Bogotá: Editorial Magisterio.
- Muchinsky, M. (2002). *Psicología aplicada al trabajo*. México: Editorial Thompson Learning.
- Ninapayta, W. (2018). *Acompañamiento pedagógico y desempeño docente en instituciones educativas públicas, RED 03 - UGEL 05 - San Juan de Lurigancho 2018*. Tesis para optar el grado académico de Maestro en Educación con mención en Docencia y Gestión Educativa., Universidad Cesar Vallejo, Facultad de Educación, Lima Perú.



- OCDE. (2010). *Informe de las prácticas de la Evaluación de la Educación Básica en México*. México: SEP: SEP.
- Ortiz, R. y Soza, M. (2015). *Acompañamiento pedagógico y su incidencia en el desempeño docente en el centro escolar “Enmanuel Mongalo y Rubio” Departamento de Managua Distrito III, turno vespertino, en el II semestre del año 2014*. Seminario de graduación para optar al título de licenciatura en pedagogía con mención en administración de la educación., Universidad Nacional Autónoma de Nicaragua., Recinto Universitario “Rubén Darío” Facultad de educación e idioma. Departamento de pedagogía.
- Papas, K. (2018). *El clima organizacional y el desempeño docente en las instituciones educativas públicas del nivel secundario del distrito de Pillcomarca – Huánuco en el año 2015*. Tesis para optar al Grado Académico de Maestro en Ciencias de la Educación con mención en Evaluación y Acreditación de la Calidad Educativa. , Universidad Nacional De Educación Enrique Guzmán y Valle. Escuela de posgrado., Lima – Perú.
- Perez, M. (2000). *Educación en Ciencia y Tecnología*. Argentina. recuperado de <http://bit.ly/2ngsOda>
- Pizano, G. (2005). *Evaluación*. Lima: Producción Gráfica Prodesigners.
- Ponce, M. (2005). *El desempeño Profesional Pedagógico del Tutor Docente en Formación en la Escuela Primaria como Microuniversidad*. Tesis de Dr. En Ciencias Pedagógicas, Instituto Superior Pedagógico Juan Marinello., Matanzas.
- Ponce, R. (2008). *El liderazgo y su relación con el rendimiento académico*.
- Ponce, Z. (2005). *El desempeño profesional pedagógico del tutor del docente en formación en la escuela primaria como microuniversidad*. Tesis, Instituto Superior Pedagógico Enrique José Varona.
- Prieto, J. y Vargas, L. . (2010). *El liderazgo democrático para mejorar el desempeño docente en Jos profesores de ciencias exactas del Colegio Nacional Santo Domingo de la Ciudad de Santo Domingo de los Colorados período 2006- 2010*. Santo Domingo de los Colorados .
- Rodríguez, M. (2017). *El desempeño docente y el logro de aprendizaje en el área de comunicación en las instituciones educativas de Chaclacayo en el 2015*. Tesis para optar el Grado Académico de Magíster en Educación con mención en

- Administración de la Educación Universitaria. , Universidad Nacional Mayor De San Marcos, Facultad de educación. Unidad de posgrado., Lima – Perú.
- Schmelkes, S. (1996). *Hacia una mejor calidad de nuestras escuelas Subsecretaría de Educación Básica y Normal, Países: . México.*
- Subaldo, L. (2012). *Las repercusiones del desempeño docente en la satisfacción y el desgaste del profesorado.* recuperado de <http://bit.ly/2oNPIP8>
- Tamayo y Tamayo, M. (1997). *El proceso de la investigación científica.* México: Editorial limusa S.A.
- Tobón, M. (2010). *Formación integral y competencia, Pensamiento Complejo, diseño curricular y didáctica.* Bogotá Colombia.: ECOE.
- UNESCO. (1997). *Clasificación Internacional Normalizada de la Educación C I N E.* Obtenido de <http://bit.ly/2oJXvrz>
- Yarasca, P. (2015). *Estrategias metodológicas utilizadas para trabajar el área Lógico Matemática con niños de 3 años en dos instituciones de Surquillo y Surco.* Tesis para optar el Título de Licenciado en Educación con especialidad en Educación Inicial., Pontificia Universidad Católica del Perú, Lima - Perú. recuperado de <http://bit.ly/2oP6LLf>
- Yuni, J. y Urbano C. (2006). *Mapas y herramientas para conocer la escuela: investigación etnográfica e investigación-acción.* Editorial Brujas: Córdoba, Argentina.

## VIII. Anexos

### Anexo 1. Matriz de consistencia

Título: Aplicación del programa de pasantías para mejora del desempeño docente de los docentes de la Institución Educativa inicial N° 524

“Nueva esperanza” distrito de Villa María del Triunfo, 2019.

Autor: Carmen Luisa Hilasaca Celis

Problema	Objetivos	Hipótesis	Variables e indicadores				
<p>Problema General: ¿En qué medida la aplicación del programa de pasantía influye en el desempeño de los docentes del nivel inicial de la Institución Educativa N° 524, Villa María del Triunfo - Lima 2019?</p> <p>Problemas Específicos: Problema específico 1 ¿En qué medida la aplicación del programa de pasantía influye en la dimensión pedagógica de los docentes del nivel inicial de la Institución Educativa N° 524, Villa María del Triunfo - Lima 2019?</p>	<p>Objetivo general: Determinar en qué medida la aplicación del programa de pasantía influye en el desempeño de los docentes del nivel inicial de la Institución Educativa N° 524, Villa María del Triunfo - Lima 2019.</p> <p>Objetivos específicos: Objetivo específico 1 Determinar en qué medida la aplicación del programa de</p>	<p>Hipótesis general: La aplicación del programa “pasantía” mejora el desempeño de los docentes del nivel inicial de la Institución Educativa N° 524, Villa María del Triunfo - Lima 2019.</p> <p>Hipótesis específicas: Hipótesis específica 1 La aplicación del programa “pasantía” mejora de la dimensión pedagógica de los docentes del nivel inicial de la</p>	Variable 1: programa pasantía				
			Dimensiones	Indicadores	Ítems	Escala de medición	Niveles y rangos
			Dimensión institucional	¿El director coordina con otras instituciones para realizar pasantías entre las instituciones? ¿El director realiza monitoreo, acompañamiento y brinda fortalecimiento a los docentes?		Escala ordinal de tipo Likert. Con los niveles de respuesta	De la variable Malo [20;33] Regular [34;47] Bueno {48;60}
			Dimensión didáctica	¿participa de las gias realizadas en su institución? ¿conoce los procesos de aprendizaje? ¿cumple con los procesos de aprendizaje en la ejecución de su clase? ¿brinda usted calidad de retroalimentación para el logro de habilidades y competencias del estudiante?			
Dimensión valoral			Nunca 1 A veces 2  Siempre	De la dimensión 1 Malo [7-11] Regular [12-16] Bueno {17-21}  De la dimensión 2 Malo [7-11]			
Dimensión interpersonal							

<p>Problema específico 2 ¿En qué medida la aplicación del programa de pasantía influye en la dimensión política de los docentes del nivel inicial de la Institución Educativa N° 524, Villa María del Triunfo - Lima 2019?</p>	<p>pasantía influye en la dimensión pedagógica de los docentes del nivel inicial de la Institución Educativa N° 524, Villa María del Triunfo - Lima 2019.</p>	<p>Institución Educativa N° 524, Villa María del Triunfo - Lima 2019.  Hipótesis específica 2 La aplicación del programa “pasantía” mejora la dimensión política de los docentes del nivel inicial de la Institución Educativa N° 524, Villa María del Triunfo - Lima 2019.</p>		<p>¿Conoce usted que método se está trabajando en la actualidad? ¿conoce usted el enfoque por competencia? ¿El docente demuestra trato respetuoso y consideración hacia la perspectiva de los estudiantes? ¿el docente transmite cordialidad o calidez? ¿el docente muestra comprensión y empatía ante las necesidades afectivas o físicas de los estudiantes? ¿El docente utiliza mecanismos apropiados para cuidar el clima institucional? ¿el docente regula el comportamiento de los estudiantes con eficacia?</p>		3	<p>Regular [12-16] Bueno {17-21}</p> <p>De la dimensión 3 Malo [7-11] Regular [12-16] Bueno {17-21}</p> <p>De la dimensión 4 Malo [7-11] Regular [12-16] Bueno {17-21}</p>
<p>Problema específico 3 ¿En qué medida la aplicación del programa de pasantía influye en la dimensión cultural de los docentes del nivel inicial de la Institución Educativa N° 524, Villa María del Triunfo - Lima 2019?</p>	<p>Objetivo específico 2 Determinar en qué medida la aplicación del programa de pasantía influye en la dimensión política de los docentes del nivel inicial de la Institución Educativa N° 524, Villa María del Triunfo - Lima 2019</p> <p>Objetivo específico 3 Determinar en qué medida la aplicación del programa de pasantía influye en la dimensión cultural de los docentes del nivel</p>	<p>Hipótesis específica 3 La aplicación del programa “pasantía” mejora de la dimensión cultural de los docentes del nivel inicial de la Institución Educativa N° 524, Villa María del Triunfo - Lima 2019.</p>					
Variable 2: desempeño docente							
Dimensiones		Desempeños		Ítems	Escala de medición	Niveles y rangos	
Dimensión pedagógica	Dimensión política		Escala ordinal de tipo Likert. Con los niveles de respuesta	De la variable Malo [20;33] Regular [34;47] Bueno {48;60}	<p>¿El docente promueve el interés de los niños en las actividades de aprendizaje? ¿La docente brinda calidad de retroalimentación? ¿El docente monitorea constantemente durante toda la actividad? ¿El docente involucra a más del 90% de los estudiantes en las actividades de aprendizaje?</p>		
Dimensión cultural			Nunca	De la dimensión 1 Malo [7-11]			

	inicial de la Institución Educativa N° 524, Villa María del Triunfo - Lima 2019			<p>¿Acciones del docente para favorecer la comprensión del sentido, importancia o utilidad de lo que se aprende?</p> <p>¿El docente intenta, la creatividad?</p> <p>¿La docente promueve el pensamiento crítico?</p> <p>¿La docente promueve el razonamiento?</p> <p>¿La docente muestra un trato respetuoso y consideración hacia la perspectiva de los estudiantes?</p> <p>¿La docente muestra un trato respetuoso y consideración hacia la perspectiva de los estudiantes?</p> <p>¿El docente se muestra Cordial y cálido ante los estudiantes?</p> <p>¿Muestra Comprensión y empatía del docente ante las necesidades afectivas o físicas de los estudiantes?</p> <p>¿El docente promueve el respeto de las normas de convivencia?</p> <p>¿La docente emplea mecanismos para regular el comportamiento?</p>	<p>1</p> <p>A veces</p> <p>2</p> <p>Siempre</p> <p>3</p>	<p>Regular [12-16]</p> <p>Bueno {17-21}</p> <p>De la dimensión 2</p> <p>Malo [7-11]</p> <p>Regular [12-16]</p> <p>Bueno {17-21}</p> <p>De la dimensión 3</p> <p>Malo [7-11]</p> <p>Regular [12-16]</p> <p>Bueno {17-21}</p> <p>De la dimensión 4</p> <p>Malo [7-11]</p> <p>Regular [12-16]</p> <p>Bueno {17-21}</p>
Nivel - diseño de investigación	Población y muestra	Técnicas e instrumentos		Estadística a utilizar		
Nivel: Descriptivo  Diseño:	Población:  20 docentes	Variable 1: Programa pasantía  Técnicas: rubricas		DESCRIPTIVA: El investigador propone utilizar la estadística descriptiva con el propósito de recolectar, describir y resumir un conjunto de datos		

<p>EXPERIMENTAL</p> <p>Método: Empírico - experimental</p>	<p>Tipo de muestreo: No probabilístico</p> <p>Tamaño de muestra: 14 docentes</p>	<p>Instrumentos: Cuestionario</p> <p>Autor: Carmen Luisa Hilasaca Celis Año: 2019 Monitoreo: Ámbito de Aplicación: 20 docentes Forma de Administración: Entrevista cara a cara</p> <hr/> <p>Variable 2: desempeño docente</p> <p>Técnicas: Encuesta</p> <p>Instrumentos: Rubricas de observación</p> <p>Autor: Carmen Luisa Hilasaca Celis Año: 2019 Monitoreo: Ámbito de Aplicación: 20 docentes Forma de Administración: Entrevista cara a cara</p>	<p>obtenidos. Estos pueden visualizarse de manera numérica y gráfica.</p>
--	--	---	---

## **Anexo 2. Programa de intercambio de experiencias**

### **Institución Educativa Inicial “524”**

#### **Presentación**

El presente programa de intercambio de experiencias pasantía ayudara a elevar desempeño docente, se realizará con el objetivo de proponer el intercambio de experiencias orientada a la mejora del desempeño docente de las profesoras de la Institución Educativa Inicial N° “524” del Distrito de Villa María del Triunfo, teniendo en cuenta los resultados del monitoreo realizado a las docentes de la institución educativa.

#### **I. Información general**

**Ugel : 01**

**Institución educativa : I.E.I n° “524”**

**Directora : Carmen Luisa Hilasaca Celis**

#### **II. Objetivos:**

##### **General**

Determinar en qué medida la aplicación programa de intercambio de experiencias pasantía ayudara a elevar desempeño de los docentes del nivel inicial de la Institución Educativa N° 524, Villa María del Triunfo - Lima 2019

##### **Específicos**

- Intercambiar experiencias exitosas entre docentes acompañados de las II.EE.
- Fortalecer las capacidades y actitudes pedagógicas de los docentes acompañados en el ámbito de las Instituciones Educativas de la Ugel N° 01 S.J.M.
- Servir al proceso de orientación profesional.
- Constituir un nexo entre la producción y la educación.
- Complementar la formación docente.
- Incorporar saberes, habilidades y actitudes vinculados a situaciones reales.
- Aumentar el conocimiento y manejo de estrategias

## Descripción del programa

La Pasantía según el Ministerio de Educación es una estrategia orientada a observar directamente en el aula diversos aspectos de una práctica pedagógica fortalecida, con el propósito de que los docentes participantes puedan aprender de ella, de manera que se enriqueciera su desempeño laboral en el marco de la transformación del sistema educativo.

Por lo expuesto anteriormente se plantea realizar el presente programa, el cual tiene como objetivo general Determinar en qué medida la aplicación programa de intercambio de experiencias pasantía ayudara a elevar desempeño de los docentes del nivel inicial de la Institución Educativa N° 524, Villa María del Triunfo - Lima 2019.

Para tener mejores logros de aprendizaje, en el presente plan se realizaran grupos de inter aprendizaje, teniendo como tema “desempeño docente” y “estrategias didácticas” la técnica que se utilizara será la mesa redonda, una tercera actividad planteada es realizar una pasantía entre docentes de la misma edad niños a cargo, Pasantía entre docentes de contra turno y por último se realizara una última pasantía entre instituciones aliadas, Así a través de estas pasantías las docentes podrán observar nuevas estrategias e intercambiara sus experiencias exitosas para mejorar su desempeño docente y por ende los logros de aprendizaje.

### III. Diagnóstico de los resultados del monitoreo realizado a las docentes de la IEI n° “524”



Figura 3. Pre test Nota: En el grafico anterior se puede observar que el 28% de las docentes obtuvieron el nivel I en su monitoreo, el 45% de docentes ocuparon el II nivel de logro, el 22% un nivel III y solo el 5 % logro ocupar el IV nivel de logro.



**IV. Datos de las docentes que se encuentran en el nivel I y II.**

	<b>Nombre</b>	<b>I “muy deficiente”</b>	<b>II “En proceso”</b>	<b>III “suficiente”</b>	<b>IV “destacado”</b>
<b>01</b>	Mirtha Tresiera Paz				<b>X</b>
<b>02</b>	Ana Agreda Minez			<b>X</b>	
<b>03</b>	Antonia Estrada Quispe			<b>X</b>	
<b>04</b>	Mary Laura Puestas Marin			<b>X</b>	
<b>05</b>	Whendy Gonzales Paedes			<b>X</b>	
<b>06</b>	Nathaly Lara Marquez			<b>X</b>	
<b>07</b>	Angelica Trinidad Celis			<b>X</b>	
<b>08</b>	Nury Rodriguez Chaña		<b>X</b>		
<b>09</b>	Eufemia Cahuana Chircca			<b>X</b>	
<b>10</b>	Erika Challco Huillca			<b>X</b>	
<b>11</b>	Nancy Diaz			<b>X</b>	
<b>12</b>	Monica Aller Suta		<b>X</b>		
<b>13</b>	Maria Del Pilar Tapia Solis			<b>X</b>	
<b>14</b>	Maribel Cama Chavez			<b>X</b>	
<b>15</b>	Miriam Jimenez Chafloque			<b>X</b>	
<b>16</b>	Sonia Sotero Barriga			<b>X</b>	
<b>17</b>	Rosa Robles Pérez			<b>X</b>	
<b>18</b>	Irma Zamudio Luyo			<b>X</b>	

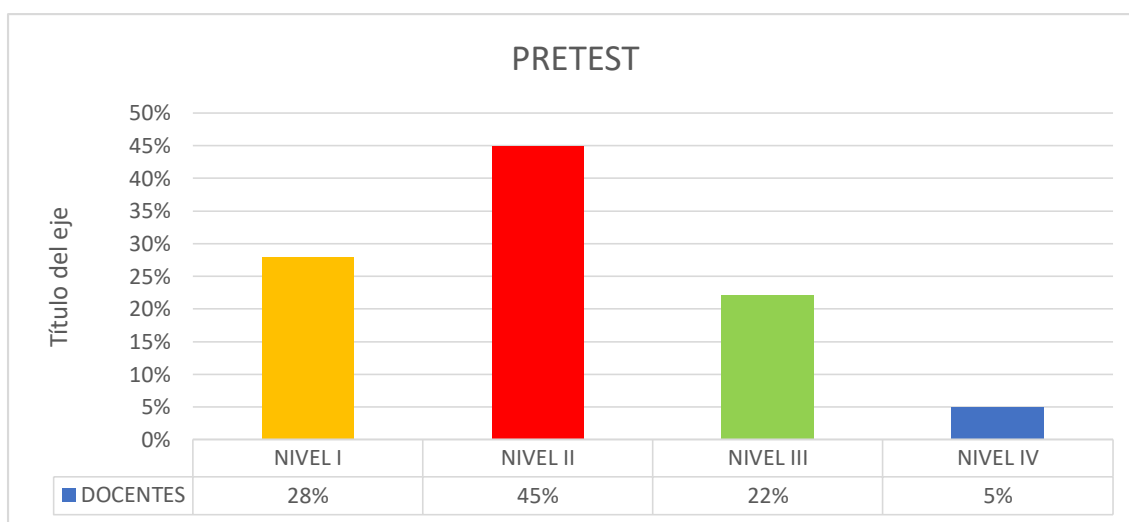
**V. MATRIZ PLANIFICADORA:**

FECHA	ACTIVIDAD	TÉCNICA	CRONOGRAMA									
			JUNIO				JULIO					
			1	2	3	4	1	2	3	4		
14/06	• GIA DE DESEMPEÑO DOCENTE	MESA REDONDA		X								
21/06	• GIA DE ESTRATEGIAS DIDACTICAS	MESA REDONDA			X							
05/07	• PASANTIA ENTRE DOCENTES DE LA MISMA EDAD NIÑOS A CARGO.	OBSERVACIÓN					X					
12/07	• PASANTIA ENTRE DOCENTES DE CONTRA TURNO	OBSERVACIÓN						X				
19/07	• PASANTIA ENTRE INSTITUCIONES ALIADAS	OBSERVACIÓN								X		

## VI. Evaluación.

La evaluación se realizará de manera periódica y participativa de acuerdo a los logros y dificultades presentadas en su ejecución.

### ANEXOS

1. Fichas de evaluación con las rúbricas de observación de aula para la evaluación del desempeño docente

<b>Cronograma de la actividad</b>							
<b>Fecha</b>	<b>actividad</b>	<b>Descripción</b>	<b>L</b>	<b>M</b>	<b>M</b>	<b>J</b>	<b>V</b>
05/07	Pasantía entre docentes de la misma edad niños a cargo	Las docentes a cargo de niños de la misma edad realizaran la pasantía en la primera semana de julio.	Aula 01 + Aula 02	Aula 02 + Aula 03	Aula03 + Aula 01	Aula 02+Aula 01	Aula 03 + Aula 02
12/07	Pasantía entre docentes de contra turno	Las docentes ingresaran a realizar la pasantía a la docente de su contra turno durante la segunda semana del mes de julio	01 T.M + 01 T.T	02 T.M + 02 T.T	03 T.M + 03 T.T	01 T.T + 01 T.M	01 T.T + 01 T.M
19/07	Pasantía entre instituciones aliadas	Las docentes participaran de las pasantías que se realizaran entre instituciones aliadas cada una en su contra turno, durante la tercera semana del mes de julio.			3 años turno mañana y turno tarde	4 años turno mañana y turno tarde.	5 años turno mañana y turno tarde.

**Anexo 3. Base de datos Pre- test**

Nombres	PRETEST																			Total	
	Ped								cul								poli				
	Involucra activamente a los estudiantes en el proceso de aprendizaje.				Promueve el razonamiento, la creatividad y/o el pensamiento crítico.				Evalúa el progreso de los aprendizajes para retroalimentar a los estudiantes y adecuar su enseñanza.				Propicia un ambiente de respeto y proximidad.				Regula positivamente el comportamiento de los estudiantes.				
	I	II	III	IV	I	II	III	IV	I	II	III	IV	I	II	III	IV	I	II	III		IV
Mirtha Tresiera Paz				X			X					X				X				X	3.8
Ana Agreda Minez		X				X				X					X				X		2.4
Antonia Estrada Quispe		X				X				X					X				X		2.4
Mary Laura Puestas Marin		X				X				X					X		X				2.2
Whendy Gonzales Paedes			X				X				X				X				X		3
Nathaly Lara Marquez		X				X				X			X						X		2.2
Angelica Trinidad Celis			X				X				X				X				X		3
Nury Rodriguez Chaña		X			X				X				X						X		1.8
Eufemia Cahuana Chircca		X				X				X					X				X		2.4
Erika Chalco Huilca		X				X				X					X				X		2.4
Nancy Diaz Vasquez			X				X				X				X					X	3.2
Monica Aller Suta		X				X				X			X				X				2
Maria Del Pilar Tapia Solis		X				X				X					X				X		2.4
Maribel Cama Chavez		X				X				X					X				X		2.4
Miriam Jimenez Chafloque		X				X				X			X					X			2
Sonia Sotero Barriga		X				X				X			X				X				2
Rosa Robles Pérez				X			X				X				X				X		3.2
Irma Zamudio Luyo	X				X				X				X						X		1.6

**Anexo 4. Base de datos Pos-test**

Nombres	Pos- test																			TOTAL	
	Involucra activamente a los estudiantes en el proceso de aprendizaje.				Promueve el razonamiento, la creatividad y/o el pensamiento crítico.				Evalúa el progreso de los aprendizajes para retroalimentar a los estudiantes y adecuar su enseñanza.				Propicia un ambiente de respeto y proximidad.				Regula positivamente el comportamiento de los estudiantes.				
	I	II	III	IV	I	II	III	IV	I	II	III	IV	I	II	III	IV	I	II	III		IV
<b>Mirtha Tresiera Paz</b>				X				X				X				X				X	3.8
<b>Ana Agreda Minez</b>			X		X						X					X			X		3
<b>Antonia Estrada Quispe</b>			X				X				X				X				X		3
<b>Mary Laura Puestas Marin</b>			X				X				X				X				X		3
<b>Whendy Gonzales Paedes</b>			X				X				X				X					X	3.2
<b>Nathaly Lara Marquez</b>			X		X							X				X			X		3.2
<b>Angelica Trinidad Celis</b>			X				X				X				X				X		3
<b>Nury Rodriguez Chaña</b>			X				X		X				X						X		2.6
<b>Eufemia Cahuana Chircca</b>			X				X				X				X				X		3
<b>Erika Chalco Huilca</b>			X				X				X				X				X		3
<b>Nancy Diaz</b>				X			X				X				X				X		3.2
<b>Monica Aller Suta</b>		X			X				X				X						X		2
<b>Maria Del Pilar Tapia Solis</b>			X				X				X				X				X		3
<b>Maribel Cama Chavez</b>			X		X						X				X				X		2.8
<b>Miriam Jimenez Chafloque</b>			X				X				X				X				X		3
<b>Sonia Sotero Barriga</b>			X		X						X					X				X	3.4
<b>Rosa Robles Pérez</b>				X			X					X				X				X	3.8
<b>Irma Zamudio Luyo</b>			X		X				X				X				X				2

**OBSERVACIÓN DE AULA:**  
*Ficha de toma de notas de la*  
*Evaluación del Desempeño Docente*

## » Datos de la IE:

Nombre:  Código modular:

Provincia:  Región:

## » Datos del docente observado:

Nombre(s):

Apellido paterno:  Apellido materno:

DNI:  Carné de extranjería:

## » Datos de la observación:

Grado:  Nivel educativo:

Área curricular:  Número de estudiantes presentes durante la observación:

Fecha:  -  -

Hora de inicio:  Hora de término:  Tiempo de observación:

Nombre completo del observador 1:

DNI:  Teléfono celular:

Nombre completo del observador 2:

(opcional)  
 DNI:  Teléfono celular:

\* Archivar este documento como soporte de la evaluación.

## » Indicaciones para la toma de notas:

En el siguiente cuadro, registre las conductas observadas que corresponden a cada desempeño y a sus respectivos aspectos:

Desempeño y aspectos	Conductas observadas (evidencias)
<p><u><i>Involucra activamente a los estudiantes en el proceso de aprendizaje</i></u></p> <ul style="list-style-type: none"><li>› Acciones del docente para promover el interés de los estudiantes en las actividades de aprendizaje.</li><li>› Proporción de estudiantes involucrados en la sesión.</li><li>› Acciones del docente para favorecer la comprensión del sentido, importancia o utilidad de lo que se aprende.</li></ul>	
<p><u><i>Promueve el razonamiento, la creatividad y/o el pensamiento crítico.</i></u></p> <ul style="list-style-type: none"><li>› Actividades e interacciones (sea entre docente y estudiantes, o entre estudiantes) que promueven efectivamente el razonamiento, la creatividad y/o el pensamiento crítico.</li></ul>	

Desempeño y aspectos	Conductas observadas (evidencias)
<p><u><i>Evalúa el progreso de los aprendizajes para retroalimentar a los estudiantes y adecuar su enseñanza.</i></u></p> <ul style="list-style-type: none"> <li>↳ Monitoreo que realiza el docente del trabajo de los estudiantes y de sus avances durante la sesión.</li> <li>↳ Calidad de la retroalimentación que el docente brinda y/o la adaptación de las actividades que realizó en la sesión a partir de las necesidades de aprendizaje identificadas.</li> </ul>	
<p><u><i>Propicia un ambiente de respeto u proximidad.</i></u></p> <ul style="list-style-type: none"> <li>↳ Trato respetuoso y consideración hacia la perspectiva de los estudiantes.</li> <li>↳ Cordialidad o calidez que transmite el docente.</li> <li>↳ Comprensión y empatía del docente ante las necesidades afectivas o físicas de los estudiantes.</li> </ul>	
<p><b><i>Marca</i></b>    <i>SI / NO</i></p>	
<p><u><i>Regula positivamente el comportamiento de los estudiantes.</i></u></p> <ul style="list-style-type: none"> <li>↳ Tipos de mecanismos que emplea el docente para regular el comportamiento y promover el respeto de las normas de convivencia en el aula: <i>formativos, de control externo, de maltrato.</i></li> <li>↳ Eficacia con que el docente implementa los mecanismos para regular el comportamiento de los estudiantes, lo que se traduce en la mayor o menor continuidad en el desarrollo de la sesión.</li> </ul>	
<p><b><i>Marca</i></b>    <i>SI / NO</i></p>	



## OBSERVACIÓN DE AULA:

### *Ficha de calificación de la Evaluación del Desempeño Docente*

#### » Indicaciones para la calificación:

A partir de la ficha de toma de notas, marque con una equis (x) el nivel de logro que alcanzó el docente observado en cada una de las siguientes rúbricas. Además, en el caso de las rúbricas *Propicia un ambiente de respeto y proximidad* y *Regula positivamente el comportamiento de los estudiantes*, si el docente es ubicado en el nivel I, indique si merece una marca.

Rúbricas	Nivel de logro			
	I	II	III	IV
Involucra activamente a los estudiantes en el proceso de aprendizaje.	I	II	III	IV
Promueve el razonamiento, la creatividad y/o el pensamiento crítico.	I	II	III	IV
Evalúa el progreso de los aprendizajes para retroalimentar a los estudiantes y adecuar su enseñanza.	I	II	III	IV
Propicia un ambiente de respeto y proximidad.  Presencia de marca: SI ___ NO ___	I	II	III	IV
Regula positivamente el comportamiento de los estudiantes.  Presencia de marca: SI ___ NO ___	I	II	III	IV

#### » Observaciones:

---



---



---

\* Marque "SI" si el docente faltó el respeto a algún estudiante durante la sesión observada.

\* Marque "SI" si el docente empleó algún mecanismo de maltrato durante la sesión observada.



# Resolución de Secretaría General N° 078 - 2017 - MINEDU

Lima, 28 MAR 2017



**VISTOS:** el Expediente N° 0092882-2016, el informe N° 064-2017-MINEDU/VMGP-DIGEDD-DIFODS de la Dirección de Formación Docente en Servicio de la Dirección General de Desarrollo Docente, el Informe N° 246-2017-MINEDU/SG-OGAJ de la Oficina General de Asesoría Jurídica, y;



**CONSIDERANDO:**

Que, de conformidad con lo establecido en el artículo 3 y el literal a) del artículo 9 de la Ley N° 28044, Ley General de Educación, el Estado garantiza el ejercicio del derecho a una educación integral y de calidad para todos; siendo uno de los fines de la educación peruana, formar personas capaces de lograr su realización ética, intelectual, artística, cultural, afectiva, física, espiritual y religiosa, promoviendo la formación y consolidación de su identidad y autoestima y su integración adecuada y crítica a la sociedad para el ejercicio de su ciudadanía en armonía con su entorno;



Que, el artículo 79 de la referida Ley, establece que el Ministerio de Educación es el órgano del Gobierno Nacional que tiene por finalidad definir, dirigir y articular la política de educación, cultura, recreación y deporte, en concordancia con la política general del Estado;



Que, mediante Resolución de Secretaría General N° 008-2016-MINEDU se aprobó la Norma Técnica denominada "Norma que establece disposiciones para el Acompañamiento Pedagógico en la Educación Básica", modificada por las Resoluciones de Secretaría General N° 436-2016-MINEDU y N° 008-2017-MINEDU; la cual establece en el sub numeral 5.1 del numeral 5, que el acompañamiento pedagógico es una estrategia de formación docente en servicio centrada en la escuela que promueve en los docentes la mejora de su práctica pedagógica a partir del descubrimiento de los supuestos que están detrás de ella, la toma de conciencia e implementación de los cambios necesarios para forjar de manera progresiva su autonomía profesional e institucional y la consecución de la mejora de los aprendizajes de los estudiantes;



Que, el literal a) del sub numeral 6.7 del numeral 6 de la precitada Norma Técnica, establece que la rúbrica de observación es un instrumento del acompañamiento pedagógico que permite detectar el nivel en el que se encuentra el profesor de aula que es acompañado y a partir de dicha observación, proponerle una serie de estrategias de mejora paulatina;



Que, de conformidad con lo señalado en el sub numeral 6.11 del numeral 6 de la referida Norma Técnica, el acompañamiento pedagógico debe implementar procesos de seguimiento y evaluación que aseguren que las intervenciones formativas sean de





calidad y alcancen los resultados esperados, siendo el Sistema de Información SIGMA 2.0 la herramienta que se utiliza para tal fin, sin perjuicio de que cada intervención y/o acción de formación docente pueda establecer disposiciones adicionales sobre el recojo de información del desarrollo y satisfacción que consideren necesarias;



Que, de otro lado, el artículo 23 de la Ley N° 29944, Ley de Reforma Magisterial, establece que la evaluación de desempeño docente es condición para la permanencia en la Carrera Pública Magisterial, en concordancia con el artículo 28 de la referida Ley;



Que, el artículo 44 del Reglamento de Ley de Reforma Magisterial, aprobado por Decreto Supremo N° 004-2013-ED, establece que la evaluación de desempeño docente tiene, entre otros, los objetivos de comprobar el grado de desarrollo de las competencias y desempeños profesionales del profesor, así como, de identificar las necesidades de formación en servicio del profesor para brindarle el apoyo correspondiente para la mejora de su práctica docente;



Que, de acuerdo con lo establecido en los numerales 47.2 y 47.3 del artículo 47 del referido Reglamento, la evaluación de desempeño docente incluye necesariamente la evaluación de la práctica docente en el aula frente a los estudiantes, y que el Ministerio de Educación aprueba, mediante norma específica, las estrategias, técnicas e instrumentos de evaluación de desempeño;



Que, mediante el Oficio N° 351-2017-MINEDU/VMGP-DIGEDD, la Directora General (e) de la Dirección General de Desarrollo Docente remitió al Despacho Viceministerial de Gestión Pedagógica el Informe N° 064-2017-MINEDU/VMGP-DIGEDD-DIFODS, mediante el cual sustenta la necesidad de aprobar un único instrumento de observación de aula, desarrollado a partir del Marco de Buen Desempeño Docente aprobado por Resolución Ministerial N° 0547-2012-ED, que permita registrar aspectos sustantivos del desempeño docente en aula para los procesos de formación docente; seguimiento y monitoreo a la mejora del desempeño docente; evaluación de desempeño, y en general a los procesos de desarrollo docente, según corresponda;



Que, asimismo, el precitado informe señala que es necesario establecer los aspectos que deben ser considerados para el seguimiento y evaluación de la estrategia de acompañamiento pedagógico a que se refiere el sub numeral 6.11 del numeral 6 de la Norma Técnica denominada "Norma que establece disposiciones para el Acompañamiento Pedagógico en la Educación Básica", aprobada con Resolución de Secretaría General N° 008-2016-MINEDU y sus modificatorias, así como para otras acciones de formación docente, que permita a los operadores de dicha herramienta, utilizarla adecuadamente;





# Resolución de Secretaría General N° 078 - 2017 - MINEDU

Lima, 28 MAR 2017

Que, el referido Informe ha sido suscrito por la Dirección de Evaluación Docente de la Dirección General de Desarrollo Docente; la Dirección de Educación Inicial, Dirección de Educación Primaria, Dirección de Educación Secundaria y la Dirección de Educación Física y Deporte de la Dirección General de Educación Básica Regular; la Dirección de Educación Intercultural Bilingüe y Dirección de Servicios Educativos en el ámbito Rural de la Dirección General de Educación Básica Alternativa, Intercultural Bilingüe y de Servicios Educativos en el Ámbito Rural; la Dirección de Gestión Escolar de la Dirección General de Calidad de la Gestión Escolar; la Dirección General de Servicios Educativos Especializados; y la Oficina de Seguimiento y Evaluación Estratégica de la Secretaría de Planificación Estratégica;



Que, de acuerdo con el literal g) del artículo 2 de la Resolución Ministerial N° 002-2017-MINEDU, la Ministra de Educación delega en el Secretario General del Ministerio de Educación, durante el Año Fiscal 2017, entre otras facultades y atribuciones, la de emitir los actos resolutorios que aprueban, modifican o dejan sin efecto los Documentos Normativos en el ámbito de competencia del despacho ministerial;



De conformidad con el Decreto Ley N° 25762, Ley Orgánica del Ministerio de Educación, modificado por la Ley N° 26510; la Ley N° 29444, Ley de Reforma Magisterial; el Reglamento de la Ley de Reforma Magisterial, aprobado por Decreto Supremo N° 004-2013-ED; el Reglamento de Organización y Funciones del Ministerio de Educación, aprobado por Decreto Supremo N° 001-2015-MINEDU y en virtud de las facultades delegadas mediante Resolución Ministerial N° 002-2017-MINEDU;



### SE RESUELVE:

**Artículo 1.-** Aprobar el instrumento pedagógico denominado "Rúbricas de Observación de Aula", el cual registrará, de manera pertinente, aspectos sustantivos del desempeño docente en aula; el mismo que como Anexo 1 forma parte integrante de la presente resolución.



**Artículo 2.-** Disponer que el instrumento aprobado en el artículo precedente sea utilizado para los procesos de formación docente, seguimiento y monitoreo a la mejora del desempeño docente, evaluación de desempeño, y en general en los procesos de desarrollo docente, según corresponda; sin perjuicio de los instrumentos adicionales que puedan aprobarse en las intervenciones formativas o de monitoreo pedagógico y/o diagnóstico.



**Artículo 3.-** Establecer los "Aspectos a ser considerados para el seguimiento y evaluación de la estrategia de acompañamiento pedagógico" a que se refiere el sub numeral 6.11 del numeral 6 de la Norma Técnica denominada "Norma que establece





disposiciones para el Acompañamiento Pedagógico en la Educación Básica”, aprobada con Resolución de Secretaría General N° 008-2016-MINEDU y sus modificatorias, así como para otras acciones de formación docente; los mismos que como Anexo 2 forman parte integrante de la presente Resolución.

**Artículo 4.-** Disponer la publicación de la presente Resolución y sus Anexos, en el Sistema de Información Jurídica de Educación – SIJE, ubicado en el Portal Institucional del Ministerio de Educación ([www.minedu.gob.pe](http://www.minedu.gob.pe)), el mismo día de la publicación de la presente Resolución en el Diario Oficial “El Peruano”.

Regístrese, comuníquese y publíquese.

  
**JOSÉ CARLOS CHÁVEZ CUENTAS**  
 Secretario General  
 Ministerio de Educación



## I.E.I "524"

**"Año de la lucha contra la corrupción e impunidad"**

---

### **CONSTANCIA**

POR MEDIO DE LA PRESENTE LA DIRECTORA DE LA INSTITUCIÓN EDUCATIVA INICIAL 524:

### **HACE CONSTAR**

Que en la institución educativa 524 se aplicó el programa de pasantía del 5 de julio al 19 del presente mes, con las 18 docentes que laboran en la institución.

Se expide la presente constancia a solicitud del interesado para los fines que estime conveniente.

Nueva esperanza, 26 de julio del 2019

Carmen L. Hilariya Celis  
DIRECTORA

**OBSERVACIÓN DE AULA:**  
*Ficha de toma de notas de la  
Evaluación del Desempeño Docente*

PRE-TEST

» Datos de la IE:

Nombre:  Código modular:   
Provincia:  Región:

» Datos del docente observado:

Nombre(s):   
Apellido paterno:  Apellido materno:   
DNI:

» Datos de la observación:

Grado:  Nivel educativo:   
Área curricular:  Número de estudiantes presentes durante la observación:   
Fecha:   
Hora de inicio:  Hora de término:  Tiempo de observación:   
Nombre completo del observador 1:   
DNI:  Teléfono celular:   
Nombre completo del observador 2:   
(OPCIONAL)  
DNI:   
Teléfono celular:

## » Indicaciones para la toma de notas:

En el siguiente cuadro, registre las **conductas observadas** que corresponden a cada desempeño y a sus respectivos aspectos.

Desempeño y aspectos	Conductas observadas (evidencias)
<p><u>Involucra activamente a los estudiantes en el proceso de aprendizaje.</u></p> <p>› Acciones del docente para promover el interés de los estudiantes en las actividades de aprendizaje.</p> <p>› Proporción de estudiantes involucrados en la sesión.</p> <p>› Acciones del docente para favorecer la comprensión del sentido, importancia o utilidad de lo que se aprende.</p> <p style="text-align: right;">2</p>	<p>- LA DOCENTE MUESTRA LAMINAS</p> <p>- REALIZA PREGUNTAS, Q' LOS ESTUDIANTES INFIERON DE Q' TRATA EL CUENTO.</p> <p>- CANTA, ALCUNOS NIÑOS.</p> <p>• DE 25 NIÑOS ASISTENTES, 5 ESTON PARTICIPANDO Y ESCUCHA LO Q' LA MAESTRA COMUNICA. 10 ESTON ENTRETENIDOS COMO JUGANDO, PELEANDO, TIRANDO COSAS Y LOS RESTO EN TODO MOMENTO SE DISTREN Y ENDOSE A LOS SECTORES.</p> <p>• PREGUNTO Q' HICIERON, COMO HIZO EL TRABAJO, PREGUNTA SI LO GUSTO EL CUENTO.</p>
<p><u>Promueve el razonamiento, la creatividad y/o el pensamiento crítico.</u></p> <p>› Actividades e interacciones (sea entre docente y estudiantes, o entre estudiantes) que promueven efectivamente el razonamiento, la creatividad y/o el pensamiento crítico.</p> <p style="text-align: right;">2</p>	<p>• REALIZA PREGUNTAS: ¿QUE TE PARECIO EL CUENTO?</p> <p>• NIÑOS RESPONDE PERO LA DOCENTE SE QUEDA ALLI NOMAS.</p> <p>• EXPLICA Q' VAN A REALIZAR</p> <p>• SE OBSERVA Q' LA DOCENTE PLANTEA SITUACIONES COMO: ¿QUE CUENTOS SABES? CRES TU Q' PUEDES INVENTAR? SI DICE EL NIÑO, DOCENTE: YA LUEGO ME DICES.</p>



Desempeño y aspectos	Conductas observadas (evidencias)
<p><b><u>Evalúa el progreso de los aprendizajes para retroalimentar a los estudiantes y adecuar su enseñanza.</u></b></p> <ul style="list-style-type: none"> <li>› Monitoreo que realiza el docente del trabajo de los estudiantes y de sus avances durante la sesión.</li> <li>› Calidad de la retroalimentación que el docente brinda y/o la adaptación de las actividades que realiza en la sesión a partir de las necesidades de aprendizaje identificadas</li> </ul> <p style="text-align: right;">2</p>	<p>LA DOCENTE OBSERVA LOS TRABAJOS DE LOS NIÑOS O AVANCES, PREGUNTA. ¿QUE HACES? ¿COMO LO HICISTES?</p> <ul style="list-style-type: none"> <li>• LA DOCENTE LO DICE,</li> <li>• ESTUDIANTE PREGUNTA: MIS COMO PASO ESTA SOGA POR EL DIBUJO? DOCENTE ASI--.</li> <li>• MONITOREA 25% A TODOS. NO.</li> </ul>
<p><b><u>Propicia un ambiente de respeto y proximidad.</u></b></p> <ul style="list-style-type: none"> <li>› Trato respetuoso y consideración hacia la perspectiva de los estudiantes.</li> <li>› Cordialidad o calidez que transmite el docente.</li> <li>› Comprensión y empatía del docente ante las necesidades afectivas o físicas de los estudiantes.</li> </ul> <p style="text-align: right;">3</p>	<ul style="list-style-type: none"> <li>• DOCENTE EN TODO MOMENTO MANIFIESTA RESPETO PIDE POR FAVOR NIÑOS, B.B.</li> <li>• ANTE UN LLANTO DE UN NIÑO SE ACERCA PARA ATENDERLO; <del>LO</del> SOBA LA CABECITA.</li> <li>• Y LE DA CONFIANZA</li> <li>• ESCUCHA A TODOS LOS NIÑOS ATENDIENDO Y MIRANDOLO A LOS OJOS</li> </ul>
<p><b><u>Marca:</u></b>    Sí / NO</p>	
<p><b><u>Regula positivamente el comportamiento de los estudiantes.</u></b></p> <ul style="list-style-type: none"> <li>› Tipos de mecanismos que emplea el docente para regular el comportamiento y promover el respeto de las normas de convivencia en el aula: formativos, de control externo, de maltrato.</li> <li>› Eficacia con que el docente implementa los mecanismos para regular el comportamiento de los estudiantes, lo que se traduce en la mayor o menor continuidad en el desarrollo de la sesión.</li> </ul> <p style="text-align: right;">3</p>	<ul style="list-style-type: none"> <li>• REGUERRA LAS NORMAS DE CONVIVENCIA.</li> <li>• ANTE UNA PELEA DE NIÑOS, INTERVIENE PARA QUE SE CALMEN HAN A LA REFLEXIÓN</li> <li>• EN TODO MOMENTO UTILIZA MECANISMOS FORMATIVOS, PERO TOMA TIEMPO EN ATENDERLO Y LOS DEMAS ESTAN EMPUJANDOSE, NO SE OBSERVA LA EFICACIA.</li> <li>• PERO DESARROLLA LA SESIÓN EN FORMA CONTINUA.</li> </ul>
<p><b><u>Marca:</u></b>    Sí / NO</p>	

**OBSERVACIÓN DE AULA:**  
*Ficha de calificación de la  
 Evaluación del Desempeño Docente*

**» Indicaciones para la calificación:**

A partir de la ficha de toma de notas, marque con una equis (x) el nivel del logro que alcanzó el docente observado en cada una de las siguientes rúbricas. Además, en el caso de las rúbricas *Propicia un ambiente de respeto y proximidad y Regula positivamente el comportamiento de los estudiantes*, si el docente es ubicado en el nivel I, indique si merece una marca.

Rúbricas	Nivel de logro			
	I	II	III	IV
Involucra activamente a los estudiantes en el proceso de aprendizaje.	I	II	III	IV
Promueve el razonamiento, la creatividad y/o el pensamiento crítico.	I	II	III	IV
Evalúa el progreso de los aprendizajes para retroalimentar a los estudiantes y adecuar su enseñanza.	I	II	III	IV
Propicia un ambiente de respeto y proximidad. Presencia de marca <sup>1</sup> :	I SI ___ NO ___	II	III	IV
Regula positivamente el comportamiento de los estudiantes. Presencia de marca :	I SI ___ NO ___	II	III	IV

TOTAL 2.40

NIVEL SATISFACTORIO

**» Observaciones:**

BUSCAR ESTRATEGIAS, PARA MEJORAR SU DESEMPEÑO, PROPONER ACTIVIDADES DE INTERES AL NIÑO.

<sup>1</sup> Marque "SI" si el docente faltó el respeto a algún estudiante durante la sesión observada.  
<sup>2</sup> Marque "SI" si el docente empleó algún mecanismo de maltrato durante la sesión observada.



**OBSERVACIÓN DE AULA:**  
*Ficha de toma de notas de la  
Evaluación del Desempeño Docente*

POST-TEST

» Datos de la IE:

Nombre:  Código modular:   
Provincia:  Región:

» Datos del docente observado:

Nombre(s):   
Apellido paterno:  Apellido materno:   
DNI:

» Datos de la observación:

Grado:  Nivel educativo:   
Área curricular:  Número de estudiantes presentes durante la observación:   
Fecha:   
Hora de inicio:  Hora de término:  Tiempo de observación:   
Nombre completo del observador 1:   
DNI:  Teléfono celular:   
Nombre completo del observador 2:   
(OPCIONAL)  
DNI:  Teléfono celular:

## » Indicaciones para la toma de notas:

En el siguiente cuadro, registre las **conductas observadas** que corresponden a cada desempeño y a sus respectivos aspectos.

Desempeño y aspectos	Conductas observadas (evidencias)
<p><u>Involucra activamente a los estudiantes en el proceso de aprendizaje.</u></p> <ul style="list-style-type: none"> <li>» Acciones del docente para promover el interés de los estudiantes en las actividades de aprendizaje.</li> <li>» Proporción de estudiantes involucrados en la sesión.</li> <li>» Acciones del docente para favorecer la comprensión del sentido, importancia o utilidad de lo que se aprende.</li> </ul> <p style="text-align: right;">III</p>	<ul style="list-style-type: none"> <li>• JUEGAN A REBENTAR GLOBOS</li> <li>• OBSERVON LAMINAS INDICANDO Q' CANTIDAD DE GLOBOS REVENTARAN.</li> <li>• PREGUNTAS: ¿Q' VANOS A REBENTAR?, ¿COMO LO VANOS A REALIZAR.</li> <li>• ESCUCHA Q' MAS VAN A PROPONER Y COMO</li> <li>• DE LOS 26 ESTUDIANTES, TODOS ESTAN ATENTOS, RESPONDE LAS PREGUNTAS Y SE INTERESAN EN PARTICIPAR.</li> <li>• REALIZA PREGUNTAS: ¿QUE HEMOS APRENDIDO, POR QUE TENEMOS QUE SABER.</li> <li>• DOCENTE NO REALIZA LA INTERIORIZACION DE COMO O Q' UTILIDAD LO VA A DAR EN LA VIDA COTIDIANA.</li> </ul>
<p><u>Promueve el razonamiento, la creatividad y/o el pensamiento crítico.</u></p> <ul style="list-style-type: none"> <li>» Actividades e interacciones (sea entre docente y estudiantes, o entre estudiantes) que promueven efectivamente el razonamiento, la creatividad y/o el pensamiento crítico.</li> </ul> <p style="text-align: right;">II</p>	<ul style="list-style-type: none"> <li>• REALIZA PREGUNTAS, PERO ALLI NO MAS QUEDA NO LO PROFUNDIZA MAS.</li> <li>• DOCENTE PREGUNTA "¿POR Q' CREES Q' EL GLOBO SE REBENTO NIÑO: POR QUE SI.</li> <li>• PROF. A A SI SE REBENTO PERO LO APLASTO.</li> <li>• LAS REALIZA PREGUNTAS CERRADAS.</li> </ul>

Desempeño y aspectos	Conductas observadas (evidencias)
<p><u>Evalúa el progreso de los aprendizajes para retroalimentar a los estudiantes y adecuar su enseñanza.</u></p> <ul style="list-style-type: none"> <li>› Monitoreo que realiza el docente del trabajo de los estudiantes y de sus avances durante la sesión.</li> <li>› Calidad de la retroalimentación que el docente brinda y/o la adaptación de las actividades que realiza en la sesión a partir de las necesidades de aprendizaje identificadas</li> </ul> <p style="text-align: right;">III</p>	<ul style="list-style-type: none"> <li>• MONITOREA EL 80% DE SUS NIÑOS OBSERVANDO SU AVANCES, RESOLVIENDO CON LOS NIÑOS DUDAS O CONFLICTUANDO</li> <li>• Y RECOGIENDO EVIDENCIAS, EN UN CUADERNO, PREGUNTAS,</li> <li>• ANTE UN ERROR. E LOS GLOBOS SOLO SE VAN ? (¿ NECESITA )</li> <li>• NIÑO QUE LO SOBLEN, DOCENTE: SOBlando? AIRE, AIRE, Y NO CUALQUIER AIRE GAS ELLO.</li> </ul>
<p><u>Propicia un ambiente de respeto y proximidad</u></p> <ul style="list-style-type: none"> <li>› Trato respetuoso y consideración hacia la perspectiva de los estudiantes.</li> <li>› Cordialidad o calidez que transmite el docente.</li> <li>› Comprensión y empatía del docente ante las necesidades afectivas o físicas de los estudiantes.</li> </ul> <p style="text-align: right;">IV</p>	<ul style="list-style-type: none"> <li>• BUENOS DIAS NIÑOS. POR FAVOR.</li> <li>• ESCUCHA ANTE SITUACIONES, ES CORDIAL</li> <li>• ANTE UN DOLOR DE CABEZA, ATIENDE RÁPIDAMENTE, ACORICIA, DICE - QUERO q' AMI ME DUELA Y NO ATI ...</li> </ul>
<p>Marca: <u>SI / NO</u></p>	
<p><u>Regula positivamente el comportamiento de los estudiantes</u></p> <ul style="list-style-type: none"> <li>› Tipos de mecanismos que emplea el docente para regular el comportamiento y promover el respeto de las normas de convivencia en el aula: formativos, de control externo, de maltrato.</li> <li>› Eficacia con que el docente implementa los mecanismos para regular el comportamiento de los estudiantes, lo que se traduce en la mayor o menor continuidad en el desarrollo de la sesión.</li> </ul> <p style="text-align: right;">III</p>	<ul style="list-style-type: none"> <li>• USA CONSTANTE MENTE MECANISMOS FORMATIVOS. REGULANDO EL COMPORTAMIENTO, RECORDANDO LAS NORMAS DE CONVIVENCIA</li> <li>• ANTE UNA SITUACIÓN RESUELVE CON EFICACIA.</li> <li>• LA CLASE SE DESARROLLA EN CONDICIÓN CONTINUA.</li> </ul>
<p>Marca: <u>SI / NO</u></p>	

**OBSERVACIÓN DE AULA:**  
*Ficha de calificación de la  
 Evaluación del Desempeño Docente*

**» Indicaciones para la calificación:**

A partir de la ficha de toma de notas, marque con una equis (x) el nivel del logro que alcanzó el docente observado en cada una de las siguientes rúbricas. Además, en el caso de las rúbricas *Propicia un ambiente de respeto y proximidad* y *Regula positivamente el comportamiento de los estudiantes*, si el docente es ubicado en el nivel I, indique si merece una marca.

Rúbricas	Nivel de logro			
	I	II	III	IV
Involucra activamente a los estudiantes en el proceso de aprendizaje.	I	II	III	IV
Promueve el razonamiento, la creatividad y/o el pensamiento crítico.	I	II	III	IV
Evalúa el progreso de los aprendizajes para retroalimentar a los estudiantes y adecuar su enseñanza.	I	II	III	IV
Propicia un ambiente de respeto y proximidad.  Presencia de marca <sup>1</sup> :	I SÍ ___ NO ___	II	III	IV
Regula positivamente el comportamiento de los estudiantes.  Presencia de marca :	I SÍ ___ NO ___	II	III	IV

Total 3 p.  
 Nivel Superior  
 Aprobado.

**» Observaciones:**

*FELICITACIONES, se sugiere seguir avanzando  
 y lograr sus METAS.*

<sup>1</sup> Marque "SÍ" si el docente faltó el respeto a algún estudiante durante la sesión observada.

<sup>2</sup> Marque "SÍ" si el docente empleó algún mecanismo de maltrato durante la sesión observada.