



UNIVERSIDAD CÉSAR VALLEJO

**FACULTAD DE CIENCIAS DE LA SALUD
ESCUELA PROFESIONAL DE PSICOLOGÍA**

**Propiedades psicométricas del cuestionario de Apego CaMir-R,
en una Comunidad Adventista del distrito de Chorrillos - Lima,
2021**

TESIS PARA OBTENER EL TÍTULO PROFESIONAL DE:

Licenciada en Psicología

AUTORAS:

Espichán Castilla, Cinthya (ORCID: 0000-0003-2060-3274)

Dorival Vargas, Wendy (ORCID: 0000-0002-0698-2602)

ASESOR:

Mg. Velarde Camaqui, Davis (ORCID: 0000-0001-9064-7104)

LÍNEA DE INVESTIGACIÓN:

Psicométrica

CALLAO - PERÚ

2021

Dedicatoria

Dedico esta tesis en primer lugar a Dios y a mi madre, por haber sido la guía y fuerza para alcanzar este gran escalón en la vida, a los seres amados que ya no están, pero fueron parte importante y esencial para continuar en este gran proyecto, a cada miembro de mi familia por su apoyo incondicional, amor y confianza. Muchas gracias a todos los involucrados en esta bendecida parte de mi vida.

Agradecimiento

A mi madre y familia por ser mi pilar de fuerza, motivación, confianza y apoyo a lo largo de mi vida. Agradezco también a mis maestros, compañeros y la plana administrativa de la Universidad por su apoyo a lo largo de estos años maravillosos.

Índice

	Pág.
Dedicatoria	ii
Agradecimiento	iii
Índice	iv
Resumen	v
Abstract	vi
INDICE DE TABLAS	vii
I. INTRODUCCIÓN	1
II. MARCO TEÓRICO	5
III. MÉTODOLÓGÍA	13
3.1 Tipo y Diseño de investigación	13
3.2 Variables y operacionalización	13
3.3 Población, muestra y muestreo	14
3.4 Técnicas e instrumentos de recolección de datos	15
3.5 Procedimientos	17
3.6 Método de análisis de datos	17
3.7 Aspectos éticos	18
IV. RESULTADOS	19
V. DISCUSIÓN	25
VI. CONCLUSIONES	28
VII. RECOMENDACIONES	29
REFERENCIAS	30
ANEXOS	37

Resumen

La investigación realizada tuvo como objetivo determinar las propiedades psicométricas del cuestionario de apego CaMiR-R, en una comunidad Adventista del distrito de Chorrillos, 2021. Cuenta con un enfoque psicométrico, fue de tipo básico transversal. La muestra fueron 480 personas de la Comunidad Adventista. Se trabajó con un muestreo no probabilístico por conveniencia, donde se utilizó la recopilación de datos tipo encuesta. Para ello, se observaron y evaluaron los ítems del instrumento mediante el criterio de jueces, obteniendo una adecuada aceptación para su uso, sin embargo, uno de los jueces considero apartar los ítems 5 y 19 por no ser idóneas para su aplicación. Además, el análisis factorial determino que al no presentar adecuados índices de ajuste del modelo original del CaMiR-R se optó por eliminar los ítems 4, 5, 8, 19 y 29. También se determinó la confiabilidad mediante los métodos Alfa de Cronbach y Omega de McDonald, en los cuales se determinó baja consistencia interna de la dimensión Interferencia de los padres y Autosuficiencia y rencor contra los padres, se obtuvo de las demás dimensiones índices mayores a 0.70. Finalmente se establecieron baremos con categorías Muy bajo, Bajo, Moderado, Alto y Muy alto.

Palabras clave: Apego, comunidad adventista, confiabilidad y validez.

Abstract

The objective of the research carried out was to determine the psychometric properties of the CaMiR-R attachment questionnaire, in an Adventist community in the district of Chorrillos, 2021. It has a psychometric approach, it was of a basic transversal type. The sample was 480 people from the Adventist Community. A non-probabilistic convenience sampling was used, where survey-type data collection was used. For this, the items of the instrument were observed and evaluated through the criteria of the judges, obtaining adequate acceptance for its use, however, one of the judges considered removing items 5 and 19 for not being suitable for its application. In addition, the factor analysis determined that by not presenting adequate fit indices of the original CaMiR-R model, it was decided to eliminate items 4, 5, 8, 19 and 29. Reliability was also determined using Cronbach's Alpha and Omega methods. of McDonald's, in which low internal consistency of the dimension Parental interference and Self-sufficiency and resentment against parents was determined, indexes greater than 0.70 were obtained from the other dimensions. Finally, scales were established with categories Very low, Low, Moderate, High and Very high.

Key words: Attachment, Adventist community, reliability and validity.

INDICE DE TABLAS

Tabla 1. Medidas de distribución de los ítems del CaMiR-R	34
Tabla 2. Análisis factorial confirmatorio de tres modelos del CaMiR-R	35
Tabla 3. Análisis de consistencia interna del modelo del CaMiR-R eliminando los ítems 4,5,8,19 y 29	37
Tabla 4. <i>Baremos del CaMiR-R eliminando los ítems 4,5,8,19 y 29</i>	38

ÍNDICE DE FIGURAS

Figura 1. Modelo factorial del CaMiR-R eliminando los ítems 4,5,8,19 y 28	35
--	----

I. INTRODUCCIÓN

Desde el comienzo de la teoría del apego que ofreció Bowlby (1969) hasta el momento, la investigación científica en este campo ha avanzado notablemente, y los diferentes temas estudiados desde esta perspectiva también han mostrado una gran diversificación. El apego hace referencia al vínculo emocional fuerte, e indispensable por medio de las personas que afecta el progreso de la vida desde los inicios de la conciencia. Su función principal es contactar con cercanía, que incondicionalmente brinde seguridad, comodidad y protección. Además, Bowlby (1969) señala que las características de la conexión entre los niños y los símbolos de apego forman una serie de expresiones emocionales o modos de funcionamientos internos. Por tanto, el camino del afecto forma en última instancia una forma de, pensar y percibir a través de la interacción de la adhesión, los procesos emocionales recientes, el compañerismo, la interacción afectiva y otros eventos habituales (López, 2016).

El Fondo Internacional de Emergencia de las Naciones Unidas para la Infancia Unicef (2021) indica que la pandemia creará una nueva sincronización en el sistema de unión y separación. Serán encuentros y desencuentros, a veces novedades interesantes a través de pantallas, ventanas exteriores, mensajes de vídeo o de voz. En términos de regresar al espacio, es importante restablecer una forma de apego seguro en la nueva forma de interacción entre niñas y niños y sus familias.

Sin embargo, refiriéndose a los datos que se enfocan al apego, Rosser (2011) menciona que, si las condiciones son insuficientes, esta no es una condición necesaria para su infelicidad en la vida, detecta que el aprendizaje guarda relación con la capacidad para superar adversidades en la vida, mayormente conocido como resiliencia. Al mismo tiempo, en el Perú existen pocas herramientas para evaluar el desempeño del apego, y no son adecuadas para el trasfondo social y cultural porque han sido verificadas en el exterior. Noblega y Traverso (2013) ofrecen la confiabilidad y validez del instrumento CaMir-R que se realizó en estudiantes universitarios de Lima.

Además, en relación a las cifras del Instituto Nacional de Estadística e Informática (INEI, 2017) indica que en la muestra de mujeres de 15 a 49 años que han sido agredidas y han sido víctimas de violencia sexual y física a través de su cónyuge o pareja emocional llegan a ser personas impacientes. También, Dávila (2016) menciona al victimario y la víctima teniendo autoestima baja, con falta de seguridad debido a sentimientos inciertos y patrones de comportamiento repetidos aprendidos en la infancia y en familias disfuncionales.

La Organización Mundial de la Salud (OMS, 2018) muestra que uno de los testimonios más persistentes y desgarradores en un contexto de agresión entre padres, que es más común para las mujeres porque violenta al 30% de ellas en el escenario internacional; también menciona que el 38% de las muestras son causadas por sus parejas. Castelló (2016) investigó por qué las féminas soportan tal violencia, y este se refiere a la dependencia emocional, debido a que lo relaciona a una necesidad emocional continua, se impera a quien sufre para satisfacer la relación matrimonial, en esta necesidad el dependiente es pasivo y su pareja es la dominante. Aunque la etapa de origen de la dependencia es ciertamente controvertida, muchos documentos indican que se inició en la infancia (Bornstein, 1992). Asimismo, la dependencia emocional está relacionada con los intentos de suicidio humanos (Lemos, Londoño y Zapata, 2017).

Entonces, según los datos estadísticos, que ofrece Briceño (2018) casi 1 millón de víctimas mueren cada año, con la tasa más alta en Europa del Este, mientras que es diferente en América Latina, donde ocurren los suicidios. Esta realidad se da cada vez más entre los jóvenes de 15 a 25 años, porque comienza con la adolescencia en su experiencia de vida, donde diseñan y exhiben conductas que se les espera con poca frecuencia, consiguiendo resultados nada favorables en su vida.

La comunidad adventista cuenta con lugares de evangelización y fortalecimiento espiritual nombradas grupos pequeños. Este tipo de actividad está conducido bajo la orientación de un líder que procura orientar a los asistentes a tener un vínculo más cercano con la población, a través de la palabra de Dios, fortaleciendo el vínculo de cada uno de los miembros de la

iglesia y alejándolos del pensamiento de abandonar la fe, entre muchos más objetivos. Según estas normas tanto hombre como mujer tienen el compromiso de que la unión matrimonial es para toda la vida (Manual de la Iglesia Adventista del Séptimo Día, 2015) por lo que, en esta religión tanto hombres como mujeres víctimas de violencia podrían expresar pasividad ante los agravios o insolencias de la pareja en base a este compromiso. Estudios han demostrado que la violencia familiar influye en el apego que desarrollan los niños (Amar y Berdugo, 2006). Es por esto que es importante investigar respecto al tema y contar con instrumentos validados para esta comunidad.

Por lo tanto, existe un motivo importante para la adecuación de la prueba, y también para el propósito de recolectar información basada en la evidencia empírica actual para construir una escala general. Es así que se elaboró la siguiente pregunta ¿Cuáles son las propiedades psicométricas del cuestionario de apego CaMir-R, en una comunidad Adventista del distrito de Chorrillos - Lima, ¿2021?

Este trabajo tiene relevancia, puesto que de los resultados extraídos se podrán aplicar a futuro para una segmentación tanto adolescente como adulto, también se podrá utilizar en la población adventista y de esta manera estudiar razones por las cuales surge el Apego y aumentar la teoría de esta variable.

Teniendo en cuenta el contenido anterior, se deberá enfatizar el tema teniendo en consideración su justificación teórica, puesto que servirá de aporte a desarrollar mayor contenido teórico como la formulación de correlación con otras variables, teniendo en consideración que no se encuentra información al respecto. En la Justificación social, el estudio de esta variable permitirá suponer nuevos desafíos para los expertos de la salud mental de los infantes, jóvenes y adultos. Desde una perspectiva metodológica, se tendrá en consideración que esta investigación servirá para contribución a las vías de investigación sobre las variables de estudio, pues permitirá determinar las características psicométricas del Cuestionario de Apego CaMir-R.

A partir de lo antes mencionado se formuló el objetivo general: determinar las propiedades psicométricas del cuestionario de apego CaMir-R,

en una comunidad adventista del distrito de Chorrillos - Lima, 2021. Como también los objetivos específicos; determinar las evidencias de validez (contenido, estructura interna, respuesta al ítem), la confiabilidad (del método alfa de Cronbach, método Mc Donald), en la misma comunidad ya antes mencionada. Además de buscar los percentilares y los baremos del mismo en una comunidad adventista del distrito de Chorrillos - Lima, 2021.

II. MARCO TEÓRICO

En esta sección se consideran los antecedentes investigativos y también las teorías expuestas, que sustentaron la variable.

En el plano internacional se encontraron diversas investigaciones que brindan información sobre la variable del presente estudio como el de Cevallo (2020) quien realizó una encuesta, cuyo objetivo principal fue describir el estilo de apego adulto de los consumidores y consumidores no alcohólicos en Ecuador. Se utilizó la prueba CaMir-R para calcular el estilo de apego en adultos y para evaluar el consumo de alcohol se empleó el cuestionario AUDIT en 167 alumnos de grado técnico, con edades de 18 a 32 años. Su metodología fue de enfoque cuantitativa, de tipo descriptiva, relacional y de corte transversal. En donde tuvieron un resultado de confiabilidad y Validez de las dimensiones correspondientes a la evaluación de apego, las cuales tuvieron un resultado de .60 y .85 y el índice de KMO tuvo un valor de .89 en el Alpha de Cronbach

Balluerka et al. (2011) cuya investigación propuso una versión corta de la herramienta CAMIR larga en 2004. Intentaron determinar su validez y fiabilidad entre 676 adolescentes (hombres y mujeres) correspondientes a España, cuya edad fluctuaba entre los 13 y los 19 años. Este estudio examinó la estructura interna, convergencia, validez, la relación entre signos psicopatológicos, estabilidad temporal y su índice de consistencia interna se encontró entre .60 a .85.

Dentro de las investigaciones nacionales se tiene a Aldazabal (2021) cuya investigación era establecer la relación entre la empatía cognitiva emocional y el apego adulto entre los usuarios agresores compañeros del Hospital San Juan de Lurigancho de 70 usuarios masculinos de Lima. El diseño que se utilizó es de corte no experimental, la escala ofrece una buena consistencia interna, con α 34 Cronbach entre .60 y .85.

Loza y Del Rosario (2021) ejecutaron una encuesta para observar la relación que llega a tener entre los síntomas psicopatológicos y el estilo de apego en 2278 alumnos de una universidad privada de Arequipa durante 2020-2 utilizando las herramientas de la variable apego. modelo del Adult Attachment

Relationship Questionnaire-versión simplificada Camir-R. El diseño fue un estudio no experimental, de corte transversal de tipo correlacional. Los resultados de confiabilidad y validez muestran que la consistencia interna está entre .60 y .85. Y la confiabilidad es de .770 utilizando el Alfa Cronbach llegando a concluir que tiene una confiabilidad aceptable.

Montes y Farfán (2020) realizó una encuesta para determinar el vínculo entre la categoría de apego y la escala de autoconcepto de los 83 alumnos del VII ciclo de la institución de educación privada Bernabé Cobo en Cuzco. Se utilizó la herramienta de apego (CAMIR-R) y la escala de autoconcepto de Garley (CAG). Los datos fueron analizados mediante el coeficiente de correlación de Spearman, mostrando una correlación débil entre traumatismo infantil- autoconcepto físico, rencor a los padres-autoconcepto social y autosuficiencia. Ambas correlaciones con un Rho Spearman directa de .248 a .272 ($p < .05$); Interferencia de los padres – autoconcepto familiar presentaron una correlación inversa baja con Rho Spearman de -.266 ($p < .05$), además se observa una correlación moderada para la correlación traumatismo infantil - sensación de control con un Rho Spearman de .337 ($p < .05$).

Cuellar (2020) mencionó que la investigación tuvo como finalidad establecer el vínculo entre las conductas antisociales y los estilos de apego, la muestra incluyó a 277 escolares de secundaria entre 13 y 17 años en una I.E. en la provincia de Huancayo-2020. Se llegó a utilizar un diseño no experimental, con un corte transversal. Para esta investigación se llegó a aplicar el cuestionario Camir-r para medir el estilo de apego, y el cuestionario de Casia utilizado para medir el comportamiento antisocial, elaborado por Gonzales, M. (2012). Se llegó a aplicar el alfa de Cronbach, en donde el resultado nos muestra una confiabilidad obtenida por medio del resultado de consistencia interna de CAMIR-R que es de 0,75, lo que indica que hay suficiente confiabilidad.

Córdova (2020) realizó una encuesta para vincular las dimensiones de ansiedad y evitación del apego adulto a la salud mental de las parejas en la Universidad Metropolitana de Lima. Se aplicaron dos herramientas a 170 participantes: Escala de experiencia de relación íntima de Nóbrega et al. (ECR-R). (2018) y Domínguez (2014) Escala de Bienestar Mental para Estudiantes (BIEPS-A). Es un estudio cuantitativo, de tipo correlacional, trasversal-no experimental. En

esta encuesta, la Escala de experiencia de intimidad revisada (ECR-R) llegó a tener coeficiente alfa de 0,935 en la dimensión de ansiedad y 0,889 en la dimensión de evitación. La puntuación total de la Escala de Salud Mental del Adulto (BIEP-S) es 0,768. Por tanto, suponga que ambos cuestionarios tienen indicadores de fiabilidad medios y muy buenos. La conclusión es que existe una correlación positiva entre las dimensiones del apego adulto y las variables sociodemográficas y el tiempo de relación de pareja, y existe una correlación negativa entre la salud mental y el tiempo de relación de pareja.

En el estudio de Montalvo (2018) desarrolló una encuesta para observar el grado de relación que se tienen entre el desempeño del apego y la autoestima, llegando a aplicarse a 309 estudiantes en una escuela adventista privada en Lima Este. Los métodos utilizados corresponden a investigaciones cuantitativas transversales, no experimentales, descriptivas, relevantes. El instrumento utilizado es la prueba Autoestima adolescente (PAA) y una versión simplificada del Cuestionario CaMir (CaMirR) para evaluar el apego. Como resultado tiene suficiente validez y índice de confiabilidad alfa = 0.88. Como conclusión se halló una correlación entre variables. Asimismo, se ha encontrado que existe una correlación indirecta entre Las dimensiones del cuidado familiar, la intervención de los padres, la autosuficiencia y el resentimiento, Trauma infantil de la autoestima. Además, existe una relación directa e importante entre los dos Tener la dimensión de seguridad de la autoestima. Sin embargo, en la dimensión del valor de autoridad adicional a ello no existe una correlación significativa entre la tolerancia de los padres y la autoestima.

Espinoza (2018) realizó una encuesta para determinar la validez y confiabilidad de las características psicométricas del cuestionario CAMIR-R en la implementación del cuestionario CAMIR-R en una institución de educación secundaria, la cual fue evaluada por un total de 1,853 estudiantes de Lima. El método para determinar la validez de la estructura es el análisis factorial exploratorio, que produce una estructura básica de las siete dimensiones, que explica el 50,757% de la varianza. Adicional a ello se utilizan los métodos Alpha de Cronbach y Omega de McDonald's para determinar la confiabilidad, donde el índice obtenido es mayor a 0.70.

Nóblega y Traverso (2013) tuvo como objetivo principal aplicar una investigación para determinar de la confiabilidad y validez estructural del cuestionario de CaMir, un modelo interno de relaciones de apego adultas. El cuestionario se realizó entre 372 individuos de Lima, con edades entre 18 y 42 años. Se llegó a aplicar un diseño instrumental para llegar a determinar la confiabilidad y la validez de la escala. Al mismo tiempo, se llegó a realizar un análisis factorial exploratorio. El resultado de esta investigación nos indica que la mayoría de las escalas llegaron a alcanzar un nivel suficiente de consistencia temporal, entre 0,40 y 0,86.

Gómez (2012), desarrolló una investigación dirigida a evaluar el apego en estudiantes universitarios en 392 estudiantes de la Universidad Privada de Lima. Dicha investigación tuvo una metodología cuantitativa de tipo instrumental-descriptiva. El índice de consistencia interna fluctuó entre 0,60 y 0,85 de los 7 factores de CaMir-R, lo que permite evaluar los conceptos de apego sobre las actividades familiares de forma reconocida y fiable.

Fourment (2011) tuvo como principal objetivo desarrollar la adaptabilidad del auto-cuestionario del modelo interno de relación de apego (CaMir-R) entre un grupo de 50 madres del área metropolitana de Lima. El método de esta investigación es la psicometría descriptiva no experimental. Se evaluaron la confiabilidad, la consistencia interna y la estabilidad temporal (prueba re prueba), y se comparó la efectividad de la estructura agregada entre las puntuaciones de la escala y las puntuaciones estimadas de las entrevistas semiestructuradas. En cuanto a la efectividad de la herramienta, se realizó un análisis factorial, definido por cuatro expertos, y se llegó a un acuerdo entre jueces mayor que $r = 0.50$ en cada prototipo. Entre las 26 muestras, la fiabilidad de la estabilidad temporal (test-retest) a intervalos fue $r = 0,97$ para el prototipo "seguro", $r = 0,91$ para el prototipo "evitativo" y $r = 0,86$ para el prototipo "contradictorio".

Con el desarrollo de la investigación de la teoría del apego, se ha discutido cada vez más la importancia de las relaciones emocionales. Burgos (2009) menciona que los seres humanos se revelan como criaturas sociales y dependen de otro individuo para sobrevivir desde el nacimiento. El cerebro se forma mediante la interacción con otros, en los que se establecen conexiones y redes para procesar

la información. Sin embargo, estos estudios solo confirman lo comentado: no solo es necesario prestar atención a las relaciones interpersonales, sino también a cómo se establecen desde la infancia. Esta es la razón por la que la teoría del apego fue definida por primera vez por Bowlby y desarrollada por Ainsworth et al. (1983)

El propósito de la experiencia conductual es sentirse protegido (se llama "sentirse seguro"). Cuando se logra este objetivo, el sistema de apego deja de funcionar y el individuo puede regresar independientemente del apego. Si las relaciones de apego funcionan bien, los sujetos asimilan que el alejamiento y la autonomía están relacionadas con la cercanía y la confianza en los demás (Mikulciner & Shaver, 2007).

Comportamientos de apego privilegiado genéticamente selectivos; por lo tanto, aumenta la cercanía de la madre al niño, al igual que la probabilidad de protección y la ventaja de supervivencia. Por tanto, se puede indicar que los sistemas conductuales, incluido el apego, están destinados a la existencia y supervivencia. A partir de esto, Bowlby cree que la función biológica del apego es proteger de los depredadores y, por lo tanto, los niños buscan a sus padres en momentos de peligro. Por lo tanto, el apego se considera la característica humana saludable (Cassidy, 2008).

Bowlby (1993, pp, 60) precisó el comportamiento de apego como cualquier forma de seguir que distinga a uno del otro como particular y favorita. Mientras la figura de apego continúe accesible y receptiva, el comportamiento puede ser la verificación visual o auditiva de dónde está y en el intercambio eventual de miradas y saludos. Sin embargo, en determinadas situaciones también se nota apego a la figura de apego, así como la inclinación a llamarla o llorar, comportamientos que generalmente mueven esa figura para cuidarla. En las primeras etapas del desempeño de la personalidad usan datos de observaciones de niños de corta edad en distintos momentos. El autor creía que los modelos de respuesta que ocurrían en la primera infancia se identificarían en la personalidad con el pasar de los años, dado que serían parte del individuo. Es decir, cambios en el punto de vista, de la atención al presagio de un hecho negativo que puede estar contenido en la

patogénesis al desarrollo de la personal (Bowlby, 1984, p. 9).

Ainswort et al. (1983) menciona que la atribución a un apego seguro se brindará a aquellos que han experimentado una conexión con cuidadores disponibles permanentemente, esté preparado para responder al estímulo y la ayuda cuando sea necesario, pero solo intervenga activamente cuando sea necesario. Como resultado, han aprendido a esperar con confianza una respuesta reconfortante a sus llantos y protestas contra la separación no deseada. En cuanto al modo de funcionamiento interno, estos parecen ser completamente coherentes con la misión interna del sistema de apego interpersonal.

Como señaló Botella (2005), la disposición innata a buscar salvaguardarse frente al riesgo o intimidación está regulada cada vez por los modelos operativos internos. El mismo Bowlby (1990, 1989) se refirió a los mecanismos subyacentes a la relación causal entre apego infantil y los futuros apegos emocionales, los modelos representativos. Estas son interpretaciones mentales, producidas en los primeros años a partir del vínculo con los padres o tutores, que contienen información entre ellos, el cuidador y la relación entre los dos. Por lo tanto, como serían sus tutores y qué se puede esperar de ellos. Una vez que el niño tan pronto ha interiorizado los modelos representativos de su conexión con los cuidadores, los mismos modelos le servirán de guía para construir otras relaciones importantes a lo largo del proceso de su vida (Bowlby, 1989). Con el modelo de representación como base, los niños y niñas, y luego los adolescentes, se enfrentan al resto de relaciones que vayan a construir, lo que es un buen predictor de comportamientos (Lafuente, 2000).

Para Ainswort et al. (1983) la característica básica de los niños con organizaciones contradictorias es la activación excesiva del sistema de apego motivacional, que se debe a la respuesta paterna inconsistente que dificulta la desactivación. La distancia a los objetos de apego y la tolerancia a la separación son pobres, parecen ser dependientes y centrados en el padre, y tienen poca autonomía. También parecen necesitar confirmar constantemente la presencia y protección de los adultos, como si carecieran de un fuerte sentido de seguridad interior (favorecido también por la amenaza de abandono de los niños).

En el caso de las dimensiones de este estudio se basa en la teoría de Bowlby (1989) indico que la seguridad se refiere a la disponibilidad y el apoyo del

objeto de apego, o el sentimiento y sentimiento de ser amado por el objeto de apego, porque expresan confianza en poder contar con ellos y saber que están disponibles cuando los necesita. Las representaciones psicológicas de sus objetos de apego incluyen la percepción de que, ya sea en la niñez o en la actualidad, son sensibles a sus necesidades de apego y responderán emocionalmente cuando necesite su protección y consuelo. Por lo tanto, esta persona se siente amada por la persona que ama y merece este amor. Considerando que la relación con estos números suele ser positiva (Bowlby, 1989; Ainswoth, Blehar, Waters y Wall, 1978).

Además, también está la preocupación familiar, que se refiere a una ansiedad muy intensa en el caso surja la separación de algún padre y se enfoque en una atención en exceso hacia los objetos de apego. Cuando esté separada de sus familiares, esta persona se sentirá extremadamente incómoda. En la intervención de los padres, es el recuerdo de la sobreprotección infantil, de ser un niño asustado y el miedo al abandono. Esta persona se comporta como un padre protegido, controlado y asfixiado, es un niño que tiene miedo de ser abandonado. Las representaciones psicológicas de él y su objeto de apego son negativas y contradictorias. Esta persona resiente a sus padres, cree que los padres son los responsables de las dificultades de su autonomía. Sobre la autosuficiencia y el resentimiento hacia los padres se manifiestan en un sentido de rechazo, reciprocidad emocional y resentimiento hacia los familiares. Por un lado, esta persona niega el valor y las necesidades importantes del apego y la dependencia. Por otro lado, enfatiza su capacidad para enfrentar los obstáculos por medio de la autosuficiencia compulsiva, y su propósito es prevenir la existencia de objetos de apego. El trauma infantil se refiere a evocaciones de la memoria que no estaban disponibles en la infancia y que estaban amenazados por la violencia y el apego. Dichas expresiones llegan a tener compatibilidad con estilos de apego inseguros e incluso con el caos de apego. Entonces, para llegar a eludir el dolor que puede ser ocasionado por estas condiciones de vida que se tuvo que enfrentar, la persona puede elegir detener el apego a la defensiva, porque buscar acceso y protección o comodidad puede considerarse peligroso (Mikulincer y Shaver, 2007).

Con respecto al valor de autoridad de los padres es la valoración adecuada de la autoridad y la jerarquía de los valores familiares de una persona. El llegar a

reconocer el sentido de autoridad de los padres y llegar a sentir un respeto por ellos son características de los individuos con un estilo de apego seguro. Aunque rechazar la autoridad es la característica del tipo de apego evitativo, reconocer la autoridad, pero llegando a sentir resentimiento es la característica del tipo de apego enfocado. Con la Permisividad parental, este es un evento de evocación de la memoria enfocada a la falta de control y guía de los padres en la niñez. A diferencia de lo anterior mencionado en el tipo de apego seguro encuentra dificultades en la vida, llegando a evocar recuerdos en donde los tutores se muestran como una guía, y tienen parámetros claros en sus deseos e impulsos. Desde la perspectiva de los tutores, cuidar a niños sensibles incluye brindar apoyo, así como brindar orientación y moderación. La actuación desenfadada o ambigua de los padres es un representante típico de la inseguridad o incluso del estilo desordenado. (Ainsworth, 1978).

Por tanto, para Cassidy (2008) el apego se considera una característica de la salud humana. El procesamiento del pensamiento principal del sistema de apego conductual se entiende como diferentes comportamientos que influyen en la calidad de una crónica particular de un individuo. Los niños adquieren patrones de comportamiento a partir de interacciones en el entorno que se pueden encontrar, y se vuelven más diversos con el tiempo y su eventual desarrollo.

MÉTODOLOGÍA

2.1 Tipo y Diseño de investigación

Este estudio es del tipo básico por que el conocimiento que se busca es sobre el fundamento de fenómenos o hechos observables, este tipo de investigación estudia las variables intrínsecamente (CONCYTEC 2018). Ese conocimiento no tiene fines prácticos, los resultados se basan a hechos de observación y medición.

Además, se menciona que tiene un diseño no experimental, el cual se caracteriza por observar las condiciones existentes porque ocurren en el medio natural, pero no hay manejo ni control de variables manipuladas intencionalmente, por lo que son analíticas (Hernández, Fernández y Baptista, 2014).

Este estudio es psicométrico de corte trasversal por lo que se realiza en un solo momento, puesto que explica situaciones, antecedentes para exponer el cómo ocurren en el medio natural, determinar sus atributos, particularidades y en el contexto de personas, grupos y comunidades. Se perfilan para someter a un análisis (Hernández-Fernández y Baptista, 2014). Esta investigación usa métodos cuantitativos porque comienza con el análisis de datos numéricos y usa estadísticas para solucionar dificultades de investigación (Hernández *et al.*, 2014).

2.2 Variables y operacionalización

Definición Conceptual:

John Bowlby (2009) y Mary Ainsworth (Ainsworth et al. 1978) mencionan que el apego se define como la necesidad universal de los seres humanos de establecer una fuerte conexión emocional con una persona específica en sus vidas. De esta manera, la relación recíproca entre el sujeto y su objeto de apego llega a transformarse en una representación interna, que puede llegar a incluir tanto la representación psicológica de la relación entre el objeto de apego, como también de sí mismo (Lacasa et al. 2011).

Definición Operacional:

Es el puntaje obtenido del "Cuestionario de Apego CaMir-R", la cual tiene

7 dimensiones que describen el desempeño del apego de la persona, consta de 32 ítems e incluye tres características o arquetipos básicos de apego: seguro, evitativo y relacionado (Balluerka, Lacasa, Gorostiaga, Muela & Pierrehumber, 2011).

Indicadores:

Seguridad: Soporte de las figuras de apego seguro (ítems: 30, 6, 3, 13, 11, 7, 21); preocupación familiar: percepción de la intensa ansiedad por la separación de sus seres queridos. representación de apego: preocuparse por el apego (ítems: 12, 14, 32, 18, 31, 26); interferencia de los padres. Este es el recuerdo de la niñez sobreprotegida. Declaración de apego: Preocupación por el apego (ítems: 25, 27, 20, 4), valor de la autoridad de los padres. La evaluación positiva de la persona de los valores familiares de autoridad y jerarquía. Descripción de la estructura familiar (ítems: 29, 19, 5); permisividad parental. Falta de memoria de las restricciones y orientación de los padres en la infancia. Descripción de la estructura familiar (ítems: 22, 15, 2); Autosuficiencia y rencor contra los padres. Se manifiesta como una sensación de rechazo a la dependencia. Desempeño del apego: evitación del apego (ítems: 8, 16, 9, 24); traumatismo infantil. He experimentado recuerdos de indisponibilidad, violencia y amenazas de personajes vinculados en mi infancia. Rendimiento del apego: apego caótico (ítems: 1, 28, 23, 10, 17).

Escala de Medición:

Es ordinal, tipo Likert que va del muy en desacuerdo 1, en desacuerdo 2, dudo 3, de acuerdo 4 y muy de acuerdo 5.

2.3 Población, muestra y muestreo

Población

Según Hernández y Mendoza (2018) la población se define como una colección de todas las situaciones que se ajustan a un conjunto de especificaciones, La presente investigación, está definida por los miembros de la Comunidad Adventista del distrito de Chorrillos en Lima, conformado por 29 Iglesias divididas en 3 áreas, A, B y C, con una población total de 3855 personas.

Criterios de inclusión:

Estar inscritos en el distrito de Chorrillos.

Mayores de edad de ambos sexos.

Mínimo 6 meses de participación activa en la comunidad adventista.

Peruanos de nacimiento.

Criterios de exclusión:

Aquellas personas que no quisieron participar y no dieron su consentimiento.

Menores de edad.

Personas que no respondan completamente el instrumento en mención.

Personas con alguna incapacidad mental.

Muestra: Kerlinger y Lee (2002) definen una muestra como un subgrupo o una pequeña parte del universo o el todo, con el objetivo de obtener datos relevantes y / o importantes. En este caso está conformada por 480 personas entre 348 mujeres y 132 hombres mayores de edad.

Muestreo: Con el fin de seleccionar a los participantes para la evaluación en la mencionada investigación, se utilizó un muestreo de tipo no probabilístico por conveniencia. En este sentido, Hernández et al. (2014) señalaron que este proceso se llega a enfocar principalmente en la investigación de manera específica y en quién llegue a realizar la muestra, descartando la estadística en un sentido de probabilidades, llegando a que la muestra llegue a ser en lo posible lo más representativa.

Adicional a ello es conveniente, puesto que según los estándares de los investigadores se muestra como el mejor muestreo no probabilístico (Vara, 2012).

2.4 Técnicas e instrumentos de recolección de datos**Técnica:**

La información se puede obtener a través de cuestionarios, entrevistas y

encuestas (Arias, 1999). De esta forma, para llegar a recolectar los datos la técnica que se usó fue la encuesta. En esta investigación se utilizó la tecnología de evaluación psicométrica, ya que la tecnología que se menciona incluye pruebas de diagnóstico y evaluación, la cual utiliza procedimientos estadísticos de alta complejidad, utiliza materiales estandarizados y está representada por tres procesos: gestión, corrección y explicación (Cardona, Chiner y Lattur, 2000).

Instrumento:

Cuestionario de apego CaMir-R

FICHA TÉCNICA

Nombre: CaMir-R

Autor: de la adaptación reducida CaMir-R: Fernando Lacasa et al. (2011).

Ámbito de aplicación: 13 a 40 años.

Administración: Individual y colectiva

Duración: 20 minutos

Áreas de aplicación: Se utiliza para la investigación, la consulta y la consulta psicológica en los campos clínico y educativo.

Finalidad: Es más rápido y más fácil de administrar que la prueba original, que es muy útil para evaluar el desempeño del apego y la estructura familiar.

Dimensiones a evaluar:

D1: Seguridad: Disponibilidad y apoyo de las figuras de apego

D2: Preocupación familiar

D3: Interferencia de los padres

D4: Valor de la autoridad de los padres

D5: Permisividad parental

D6: Autosuficiencia y rencor contra los padres

D7: Traumatismo infantil

Instrucciones

Esta escala hace referencia a los pensamientos y sentimientos sobre las relaciones personales y familiares ahora y en su infancia. Lea cada oración y encierre en un

círculo el ítem que llegue a vincularse a sus sentimientos y pensamientos, llegando a proporcionar los valores de la siguiente manera 1: Muy en desacuerdo, 2: En desacuerdo, 3: Indeciso, 4: De acuerdo y 5: Muy de acuerdo

2.5 Procedimientos

Esta investigación necesitó la aprobación del uso del CaMiR-R, la cual fue aprobada por uno de los coautores del test, pasó por una evaluación por juicio de cinco expertos quienes validaron el contenido del instrumento. A partir de ese análisis se procedió a realizar las conexiones pertinentes con el Pastor distrital de Chorrillos en el que se efectuaría la investigación, a su vez brindó los datos de las encargadas de los distintos sectores de la comunidad Adventista en los que se trabajaría para poder aplicar el instrumento, mediante los grupos de WhatsApp, por consiguiente a cada miembro de la iglesia teniendo su consentimiento, se procedió a mandar el cuestionario a través de un formulario Google, la información obtenida se descargó en un archivo Excel, para luego realizar una serie de análisis estadísticos.

2.6 Método de análisis de datos

El estudio se basa en métodos cuantitativos para medir las variables a estudiar relacionadas con la validez y confiabilidad del cuestionario del apéndice CaMir-R. Por tanto, para poder realizar la valoración de este instrumento se efectuaron diversos trámites, como:

La validez de contenido la cual se juzgó según el estándar del jurado, cinco psicólogos expertos en el tema de investigación examinaron cada uno de los 32 ítems del instrumento las cuales algunas fueron observadas, por lo que se hicieron cambios al respecto.

Se recolectó información de 20 participantes donde se determinó que tanto las preguntas como las palabras eran comprensibles en base al contexto. Por lo que se procedió a aplicar el instrumento contando con una muestra de 480 sujetos en total.

Para ingresar las contestaciones en la base de datos se realizó la encuesta por formulario de Google, se exportó a una hoja de cálculo de Office Microsoft Excel, posteriormente se enviaron los datos al paquete estadístico SPSS Statistical Package versión 27 y al JASP. Para lo cual se efectuaron distintos procedimientos para sus respectivas interpretaciones. Para el caso de confiabilidad por consistencia interna, se usó el coeficiente alfa de Cronbach y el coeficiente omega de McDonald's. De acuerdo con el estándar de formato APA, los resultados, sus títulos y números relacionados se describieron en la tabla.

2.7 Aspectos éticos

Los miramientos éticos de esta investigación se basaron en el nivel de responsabilidad en la aplicación de esta investigación, impidiendo las falsedades y/o plagio. Para la recolección de datos previo al uso de este instrumento, se ha obtenido el consentimiento de las autoridades de la comunidad adventista del distrito de Chorrillos, como también de los miembros de ella. Se envió una carta de presentación y consentimiento informado, indicando el uso de los resultados y que dicha información a recolectar será utilizada de manera confidencial, lo que significa que se protegerá el anonimato de los encuestados.

De esta manera, de acuerdo con el código ético mencionado por el Colegio de Psicólogos del Perú, según los artículos 24, 36, 79, 81 y 82, resuelven que el responsable de la investigación guardará los secretos profesionales de la misma. (Colegio de Psicólogos, s. f.).

Así mismo, se llegó a respetar la propiedad de las ideas de cada autor es por ello que se citaron los párrafos o indagación que se empleó en este estudio, y estas se llegaron a determinar por la American Psychological Association (2010).

Por lo tanto, se indica el principio de la autonomía que tiene la investigación en consideración al juicio y valores de los participantes, con respecto al principio de beneficencia se tuvo la responsabilidad de hacer honrosamente las cosas, el principio de no maleficencia radica en dar a los participantes todos los posibles beneficios y previniendo cualquier acción que pueda dañar su integridad.

III. RESULTADOS

Determinación de la evidencia de validez basado en el contenido

Los 32 ítems del cuestionario fueron evaluados a través de juicio de expertos. Se enviaron a una muestra de cinco jueces, cuatro de ellos tienen más de diez años de experiencia en el área clínica y uno se desempeña activamente como investigador científico. Así mismo todos los expertos consultados cuentan con formación de posgrado. Se les entregó una ficha para evaluar la pertinencia y la claridad de los ítems con el fin de detectar posibles ítems problemáticos. Todos aceptaron la aplicación del instrumento, sin embargo, uno de los jueces no consideró idóneo los ítems 5 *“En la vida familiar, el respeto a los padres es muy importante.”* y 19 *“Los niños deben sentir que existe una autoridad respetada dentro de la familia.”*

Determinación de la evidencia de validez basado en la respuesta al ítem.

Se elaboró un cuestionario de ocho preguntas con el fin de evaluar la comprensión de los ítems en una muestra de 20 personas. Los resultados obtenidos del cuestionario fueron favorables y a la vez satisfactorios evidenciándose buenos comentarios indicando que las preguntas fueron claras y sencillas de entender por todos los participantes por lo que no se le realizó ninguna modificación.

Determinación de la evidencia de validación basado en la estructura interna

Tabla 1

Medidas de distribución de los ítems del CaMiR-R

	Asimetría	Curtosis	Decisión
AP1	,109	-1,367	Aprobado
AP2	1,045	,096	Aprobado
AP3	1,095	,396	Aprobado
AP4	-,730	-,281	Aprobado
AP5	2,241	4,880	Observado
AP6	1,040	,185	Aprobado
AP7	1,055	,458	Aprobado
AP8	-,952	,201	Aprobado
AP9	,391	-1,068	Aprobado
AP10	,290	-1,074	Aprobado
AP11	,962	,362	Aprobado
AP12	-,855	,004	Aprobado
AP13	,842	-,115	Aprobado
AP14	-,377	-,968	Aprobado
AP15	,785	-,181	Aprobado
AP16	-,061	-1,114	Aprobado
AP17	,170	-1,179	Aprobado
AP18	,106	-1,220	Aprobado
AP19	1,642	3,078	Observado
AP20	-,149	-1,120	Aprobado
AP21	,990	,564	Aprobado
AP22	,787	-,099	Aprobado
AP23	,319	-1,293	Aprobado
AP24	,152	-1,161	Aprobado
AP25	,452	-,815	Aprobado
AP26	,049	-1,154	Aprobado
AP27	,296	-1,040	Aprobado
AP28	,215	-1,305	Aprobado
AP29	1,680	2,807	Observado
AP30	,934	,457	Aprobado
AP31	-,378	-,896	Aprobado
AP32	-,358	-1,085	Aprobado

Se evaluó los niveles de asimetría y curtosis considerándose adecuados valores entre + 2 y – 2. En la tabla 1 se observa que los ítems 5,19 y 29 presentan elevada asimetría y curtosis.

Tabla 2

Análisis factorial confirmatorio de tres modelos del CaMiR-R

	Original	Eliminando 5-19-29	Eliminando 4-5-8-19-29
CFI		.88	.91
TLI	No	.87	.89
GFI	se	.88	.90
RMSEA	ajustaba	.054	.051
SRMR		.063	.058
Parsimonia			2.27

Se evaluaron los índices de ajuste de tres modelos del CaMiR-R lo que se observa en la tabla 2. El modelo original no presentó adecuados índices de ajuste por lo que se optó por eliminar los ítems 4, 5, 8, 19 y 29.

Figura 1

Modelo factorial del CaMiR-R eliminando los ítems 4,5,8,19 y 28

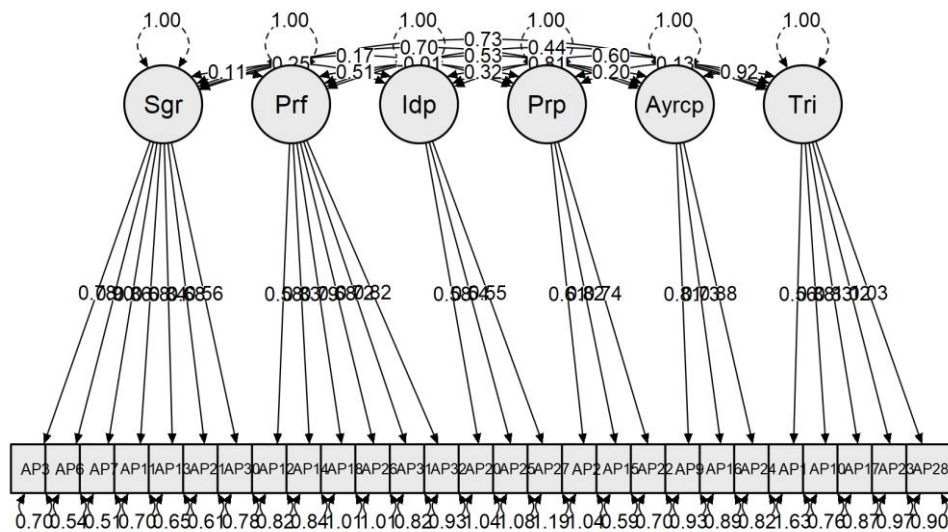

En la figura 1 se observan las cargas factoriales de los ítems del modelo propuesto siendo mayores a .50.

Determinación de la evidencia basado en la confiabilidad

Tabla 3

Análisis de consistencia interna del modelo del CaMiR-R eliminando los ítems 4,5,8,19 y 29

Dimensión	N° de Ítem	McDonald's ω	Cronbach's α
Seguridad	7	.86	.86
Preocupación familiar	6	.78	.78
Interferencia de los padres	4	.47	.46
Permisividad parental	3	.67	.66
Autosuficiencia y rencor contra los padres	4	.69	.69
Traumatismo infantil	5	.78	.77
Total	27	.87	.88

Se evaluó la confiabilidad de las dimensiones del CaMiR-R mediante el análisis de la consistencia interna a través del omega de McDonald y el Alpha de Cronbach lo que se muestra en la tabla 3. La dimensión Valor de la autoridad de los padres fue eliminado del análisis debido a que al remover los ítems 4,5,8,19 y 29 este factor dejó de presentar ítems. Se observó además baja consistencia interna de la dimensión Interferencia de los padres.

Determinación de la evidencia basado en las normas percentilares y los baremos

Tabla 4

Baremos del CaMiR-R eliminando los ítems 4,5,8,19 y 29

Pc.	CAMIR	Seguridad	Preocupación familiar	Interferencia de los padres	Permisividad parental	Autosuficiencia y rencor contra los padres	Traumatismo infantil	Categoría
5	50	7	12	5	3	5	7	Muy Bajo
10	51 a 53	8	13 a 14	6	3	5	8	
15	54 a 56	9	15	6	4	6	9	Bajo
20	57 a 60	10	16	6	5	6	10	
25	61 a 62	11	17	7	5	6	10	
30	63 a 64	12	17	7	5	7	11	
35	65 a 66	12	18	8	6	8	12	
40	67 a 69	13	19	8	6	8	13	Moderado
45	70 a 71	14	19	8	6	8	13	
50	72 a 73	14	20	8	6	9	14	
55	74 a 76	14	21	9	6	9	14	
60	77	15	22	9	7	9	15	
65	78 a 80	16	22	10	7	10	16	Alto
70	81 a 82	17 a 18	23	10	8	10	16	
75	83 a 84	19	24	10	8	11	17 a 18	
80	85 a 88	20	25	11	9	11	18	
85	89 a 90	21 a 22	26	11	9	12	19 a 20	
90	91 a 94	23 a 24	27	12	10	13	21	Muy alto
95	95 a 102	25	28 a 30	13	11 a 12	14	22 a 24	

En la tabla 4 se muestra los puntajes totales de los percentiles de todas las dimensiones obtenidas en el test, según cinco niveles, donde menos de 53 es de nivel Muy Bajo, del 54 al 66 corresponde a un nivel Bajo, del 67 al 77 con un nivel Moderado, del 78 al 90 es de nivel Alto y finalmente mayor a 90 de nivel Muy Alto.

IV. DISCUSIÓN

El presente estudio tuvo como objetivo evaluar las propiedades psicométricas del CaMiR-R en una muestra de 480 personas de la Comunidad Adventista. El apego indica el lazo emocional profundo que se forma desde la temprana infancia entre el niño y sus cuidadores más cercanos Bowlby (1969). El apego es un lazo perdurable en el tiempo Ortiz Barón y Yarnoz Yaben (1993), en futuro el apego trae consecuencias de problemas de ansiedad que con el tiempo se van acumulando, generando dependencia emocional Bowlby (1977). Por estas razones es importante contar con instrumentos que evalúen el apego en adultos siendo uno de ellos el CaMiR-R el cual ha sido utilizado en diferentes estudios. John Bowlby (1969) y Mary Ainsworth (Ainsworth, Blehar, Waters y Wall, 1978). Psicothema 2011.

Uno de los objetivos del presente estudio fue evaluar evidencias de validez basado en el contenido lo que se realizó mediante el criterio de jueces.

Los 32 ítems del cuestionario fueron aceptados por el grupo de cinco jueces indicando que los ítems del cuestionario del apego CaMir-R son pertinentes para la evaluación del apego y comprensible para los participantes. Sin embargo, uno de los jueces observó los ítems 5 *“En la vida familiar, el respeto a los padres es muy importante.”* y 19 *“Los niños deben sentir que existe una autoridad respetada dentro de la familia.”*

De acuerdo al siguiente objetivo el cual fue basado en la respuesta al ítem, los resultados logrados del cuestionario fueron positivos y a la vez propicios demostrando excelentes comentarios, indicando que los ítems fueron prácticos de comprender por todos los encuestados por lo cual no se le hizo ni una modificación

Así mismo se evaluó la estructura interna del instrumento mediante los índices de asimetría y curtosis hallando que los ítems 5, 19 y 29 “es importante que el niño aprenda a obedecer” presentaban valores fuera del rango aceptable de + 2 y - 2. Es posible que esto se deba a que la gran mayoría de los participantes consideró importante el respeto a los padres por lo que estos ítems no diferencian a quienes presentan un adecuado apego de los que no. Cabe señalar que los tres

ítems corresponden a la dimensión Valor de la autoridad de los padres por lo que se optó por remover dicha dimensión.

Además, se analizó la estructura factorial original del CaMir-R de siete dimensiones, aunque los índices de ajuste no fueron satisfactorios por lo que se analizó un segundo modelo eliminando los ítems 5, 19 y 29 y un tercer modelo eliminando los ítems 4, 5,8, 19 y 29 obteniendo adecuados índices de ajuste (Bentler,1990) en este último, CFI= .91, TLI=.89, GFI= .90, RMSEA= .051, SRMR= .058

El ítem 4 “*Desearía que mis hijos fueran más independientes de lo que yo lo he sido*” perteneciente a la dimensión de Interferencia de los padres no guarda concordancia con los ítems restantes del mismo factor los cuales expresan recuerdos de la infancia. De forma similar el ítem 8 “*Detesto el depender de los demás*” Perteneciente a la dimensión de Autosuficiencia y rencor contra los padres, difiere de los otros ítems del mismo factor los cuales no hacen referencia a sentimientos y emociones. Es posible que por estos motivos las eliminaciones de ambos ítems mejorasen los índices de ajuste.

Por otro lado, se analizó la confiabilidad del instrumento mediante el Alpha de Cronbach y el omega de McDonald (1999) encontrando una baja consistencia interna (Pino 2007) en la dimensión Interferencia de los padres el cual consta de los ítems 20 “*Mis padres no se han dado cuenta de que un niño cuando crece tiene necesidad de tener vida propia*”, 25 “*Cuando yo era niño se preocuparon tanto por mi salud y mi seguridad que me sentía aprisionado*” y 27 “*Mis padres no podían evitar controlarlo todo: mi apariencia, mis resultados escolares e incluso mis amigos*”. Se observa que el ítem 20 hace referencia a una apreciación subjetiva del encuestado mientras que los otros dos ítems hacen referencia a experiencias de su pasado. Además, el ítem 25 indica preocupación mientras que el ítem 27 señala control excesivo. Estas diferencias entre los tres ítems podrían explicar la baja consistencia interna de su dimensión. Las dimensiones restantes obtuvieron un coeficiente mayor a .60

Las puntuaciones porcentuales totales para todas las dimensiones obtenidas en la prueba se presentan en cinco niveles, siendo menos de 53 muy bajo, 54 a 66 bajo, 67 a 77 medio, 78 a 90 alto y este último mayor a 90 muy elevado.

Dentro de las limitaciones del presente estudio se encuentra el hecho de que la muestra fue obtenida de forma no probabilística por lo que no podría considerarse representativa haciendo complicado generalizar los resultados (Hernández Fernández Baptista 2014). Asimismo al haber usado un instrumento de auto informe es posible que existan sesgos debido a la deseabilidad social. Además, la muestra fue conformada mayoritariamente por mujeres siendo recomendable que en futuros estudios empleen una muestra con mayor cantidad de varones con el fin de corroborar las propiedades psicométricas del instrumento en ambos sexos. También debido a la coyuntura que se vive, por salud a nivel mundial a raíz del COVID-19, la muestra tomada fue a través de las redes sociales, de forma virtual, lo que se recomienda para futuras investigaciones es aplicar esta nueva estructura del instrumento propuesto de forma presencial para poder obtener datos más precisos.

En conclusión, el CaMir-R presenta adecuadas propiedades psicométricas al remover los ítems 4,5,8,19 y 29 y las dimensiones Interferencia de los padres y Valor de la autoridad de los padres. Se elaboraron además baremos con esta nueva versión del CaMir-R de 27 ítems con el fin de que futuros estudios puedan evaluar los niveles de apego en adultos.

V. CONCLUSIONES

Se determinó la validez de las evidencias basadas en el contenido del cuestionario de apego CaMir-R, en una comunidad adventista del distrito de Chorrillos - Lima, 2021. Mediante el criterio de jueces se halló que los ítems presentan una adecuada validez.

Se determinó la validez de las evidencias basadas en la respuesta al ítem del cuestionario de apego CaMir-R, en una comunidad adventista del distrito de Chorrillos - Lima, 2021. Evaluando la comprensión de las respuestas en una prueba piloto se halló que el instrumento fue claro y comprensible para todos los participantes.

Se determinó la validez de las evidencias basadas en la estructura interna del cuestionario de apego CaMir-R en una comunidad adventista del distrito de Chorrillos - Lima, 2021. Encontrando alta asimetría y curtosis en los ítems 5, 19 y 29.

Se determinó la confiabilidad a través del método alfa de Cronbach y del método Mc Donald del cuestionario de apego CaMir-r, en una comunidad adventista del distrito de Chorrillos - Lima, 2021. Hallando índices de consistencia interna aceptables en todas las dimensiones excepto en Interferencia de los padres al considerar 27 ítems.

Se determinó las normas percentilares y los baremos del cuestionario de apego CaMir-R, en una comunidad adventista del distrito de Chorrillos - Lima, 2021. Encontrando que menos de 53 es de nivel Muy Bajo, del 54 al 66 corresponde a un nivel Bajo, del 67 al 77 con un nivel Moderado, del 78 al 90 es de nivel Alto y finalmente mayor a 90 de nivel Muy Alto, considerando 27 ítems.

VI. RECOMENDACIONES

Se recomienda que futuros estudios puedan evaluar las propiedades psicométricas del CaMir-R en una muestra probabilística y con mayor cantidad de varones.

Se sugiere rephrasear los ítems 4, 5, 8, 19 y 29.

Se recomienda que futuros estudios evalúen las propiedades psicométricas del CaMir-R en otras provincias del Perú. Considerando que el Perú es un país pluricultural es importante validar el instrumento en sus distintos contextos.

Igualmente, se recomienda replicar la investigación en una mayor cantidad de población de estudio, aplicando la nueva estructura del instrumento propuesto en esta investigación para que puedan realizar estudios posteriores de las propiedades psicométricas del cuestionario en las distintas zonas de la Comunidad Adventista, para así conseguir datos cada vez más precisos, que consientan extender la validez del Cuestionario.

Finalmente, de acuerdo al proceso de recolección de datos, se propone tomar la muestra en ambientes apropiados para la aplicación del cuestionario de la investigación, para vigilar la mayor cantidad de distractores externas; con la finalidad de obtener resultados más confiables acerca de la bondad del instrumento.

REFERENCIAS

- Ainsworth, G. C. y Hawksworth, D. L., Sutton, B. C., (1983). Ainsworth and Bisby's Dictionary of the Fungi. Commonwealth Agricultural Bureaux.
- Aldazabal K., (2021) Apego adulto, empatía cognitiva y afectiva en agresores de pareja usuarios del hospital San Juan de Lurigancho. *Acceso libre a información Científica para la innovación*. https://alicia.concytec.gob.pe/vufind/Record/RUNF_4c9dd6cf3ccf4ca81e015197e8f46cb0
- Allen, J. P., & Land, D. (1999). Attachment in adolescence. American Psychological association. <https://psycnet.apa.org/record/1999-02469-015>
- American Psychological Association. (2010). APA. Diccionario conciso de Psicología. Editorial El Manual Moderno.
- Armsden, G. C., & Greenberg, M. T. (1987). The Inventory of Parent and Peer Attachment: Individual differences and their relationship to psychological well-being in adolescence. *Journal of Youth and Adolescence*, 16(5), 427-453 National Library of Medicine. <https://pubmed.ncbi.nlm.nih.gov/24277469/>
- Balluerka, N., Lacasa Saludas, F., Gorostiaga, A., Muela, A., & Pierrehumbert, B. (2011). Versión reducida del cuestionario CaMir (CaMir-R) para la evaluación del apego. *Psicothema*, 2011, vol. 23, num. 3, p. 486-494. <http://www.psicothema.es/pdf/3913.pdf>
- Balluerka, N., Lacasa Saludas, F., Gorostiaga, A., Muela, A., & Pierrehumbert, B. (2011). Versión reducida del cuestionario CaMir (CaMir-R) para la evaluación del apego. *Psicothema*, 23(3), 486-494. <http://diposit.ub.edu/dspace/handle/2445/124587>
- Bentler, P.M. (1990) Comparave fit indexes in structural models. *Psychological Bulletin*, 107(2), 238–246. [hps://doi.org/10.1037/0033-2909.107.2.238](https://doi.org/10.1037/0033-2909.107.2.238)

- Berástegui Pedro-Viejo, A. (2005). *La adaptación familiar en adopción internacional: una muestra de adoptados mayores de tres años en la Comunidad de Madrid. Consejo Económico y Social. Comunidad de Madrid (Madrid, España).*
https://repositorio.comillas.edu/xmlui/bitstream/handle/11531/9892/La_Adaptacion_Familiar.pdf?sequence=1&isAllowed=y
- Bornstein, R. F. (1992). The dependent personality: Developmental, social, and clinical perspectives. *Psychological bulletin*, 112(1), 3.
- Botella, L. (2005). Reconstrucción relacional y narrativa en psicoterapia: bases neurobiológicas. *Monografías de Psiquiatría*; nº 3, pag: 28-34.
- Bowlby, J. (1969). *El apego y la pérdida*. Barcelona: Paidós.
- Briceño León, R. (2008). *La violencia homicida en América Latina*.
- Burgos, B. M. V., de Cleves, N. R., & Márquez, M. G. C. (2009). El cerebro que aprende. *Tabula Rasa*, (11), 329-347.
https://www.researchgate.net/publication/262585521_Bertha_Marlen_VELASQUEZ_BURGOS_Maria_Graciela_CALLE_MARQUEZ_y_Nahyr_REMOLINA_de_CLEVES_EL_CEREBRO_UN_MUNDO_DE_POSIBILIDADES_PARA_EL_APRENDIZAJE_Universidad_Colegio_Mayor_de_Cundinamarca_Bogota_2006_Pp
- Cardona, M.C, Chiner, E. y Lattur, A. (2006). *Diagnóstico Psicopedagógico*. Alicante: Editorial Club Universitario.
- Carrion, A. (2016). Manifestaciones de la dependencia emocional en mujeres víctimas de violencia doméstica. *Universidad Técnica de Machala*, 68.
<https://www.bibliotecasdelecuador.com/Record/oai:http://repositorio.utmachala.edu.ec:48000-8286/Details>
- Cassidy, J. (2008). The Nature of the Child's Ties. En J. Cassidy & P. Shaver (Eds.). *Handbook of Attachment: Theory, Research, and Clinical Applications* (pp. 3-

22). New York, EE. UU.: The Guilford Press
<https://psycnet.apa.org/record/2008-13837-001>

Castelló B, (2016). Dependencia emocional: características y tratamiento (Vol. 260). Alianza Editorial.

Cevallo F., (2020) Estilos de apego adulto en consumidores y no consumidores de alcohol. Universidad Técnica de Ambato.
<https://repositorio.uta.edu.ec/bitstream/123456789/31103/2/Tesis%20Francis%20Cevallos.pdf>

CONCYTEC (2018). Reglamento de calificación, clasificación y registro de los investigadores del sistema nacional de ciencia, tecnología e innovación e innovación tecnológica – Reglamento RENACYT.
https://portal.concytec.gob.pe/images/renacyt/reglamento_renacyt_version_final.pdf

Córdova H., (2020) Apego Adulto y Bienestar Psicológico en relaciones de parejas Universitarias de Lima Metropolitana. *Universidad San Ignacio de Loyola*.
http://repositorio.usil.edu.pe/bitstream/USIL/10086/1/2020_C%c3%b3rdova%20Huam%c3%a1n.pdf

Cuellar B., Estilos de apego y conductas antisociales en estudiantes de una institución particular de secundaria, Huancayo, 2020 *Repositorio digital institucional* UCV.
<https://repositorio.ucv.edu.pe/handle/20.500.12692/61756?locale-attribute=es>

Dávila, C. (2016). Estilos de apego y maltrato infantil en adolescentes que se encuentran en situación de riesgo atendidos por instituciones públicas de Lima Norte, año 2016 (Tesis de licenciatura). Universidad César Vallejo, Lima.
http://repositorio.ucv.edu.pe/bitstream/handle/UCV/1134/D%C3%A1vila_%20ZCG.pdf?sequence=1&isAllowed=y

- Espinoza J., (2018) Propiedades psicométricas del Cuestionario de apego CaMir-R en adolescentes de instituciones educativas de la urbanización Villa Sol del distrito de Los Olivos, 2018.
<https://repositorio.ucv.edu.pe/handle/20.500.12692/29891>
- Fourment, K. (2011). Validez y confiabilidad del Auto-cuestionario de Modelos Internos de Relaciones de Apego (CaMir), en un grupo de madres de Lima Metropolitana (Tesis no publicada). *Pontificia Universidad Católica del Perú, Lima*.
http://www.scielo.org.co/scielo.php?script=sci_nlinks&ref=000150&pid=S1657-8961201300010000100011&lng=en
- Garrido, L., Santelices, M. P., Pierrehumbert, B., & Armijo, I. (2010). Validación chilena del cuestionario de evaluación de apego en el adulto CAMIR. *Revista Latinoamericana de Psicología* 41(1), 81-98.
<http://revistalatinamericanadepsicologia.konradlorenz.edu.co/>
- Gómez Talavera, E. L. (2012). Evaluación del apego en estudiantes universitarios. *Horizonte Médico USMP (Lima)*, 12(3), 42-46.
<https://www.horizontemedico.usmp.edu.pe/index.php/horizontemed/article/view/141>
- Hernández Sampieri, R., Fernández Collado, C., & Baptista Lucio, M. (2014). Capítulo 9 Recolección de datos cuantitativos. R. Hernández Sampieri, Metodología de la investigación.
- Hernández Sampieri, R., Fernández Collado, C., y Baptista Lucio, P. (2010). Metodología de la investigación (5ª. ed.). México 613 p.: McGraw-Hill.
- Instituto Nacional de Estadística e Informática. (2017). Perú: Víctimas de violencia, 201 (N.o 2016-06612; p. 144). Instituto Nacional de Estadística e Informática website: <https://www.inei.gob.pe>
- Kerlinger, F. N., Lee, H. B., Pineda, L. E., & Mora Magaña, I. (2012). Investigación del comportamiento.

- Lafuente, M.J. (2000). Patrones de apego, pautas de interacción familiar y funcionamiento cognitivo (de la década de los 70 a la de los 80). *Revista de Psicología General y Aplicada*, 53, 165-190
- Londoño, N., Lemos, M., & Zapata, J. A. (2017). Distorsiones cognitivas en personas con dependencia emocional. *Informes Psicológicos*, No. 9 p. 55-69 Medellín–Colombia. Ene-Dic de.
- López, M. (2016). Influencias del apego y psicopatología parental en adolescentes con TDAH (Tesis de maestría). <https://repositorio.comillas.edu/xmlui/bitstream/handle/11531/13485/TFM000509.pdf?sequence=1>
- Loza, V., & Del Rosario, A. (2021). Estilos de apego adulto y síntomas psicopatológico. http://alicia.concytec.gob.pe/vufind/Record/UCSP_14c80d76862d67313fca9f310635a6df/Detailss en estudiantes de una universidad privada de Arequipa 2020.
- Manual de la Iglesia Adventista del Séptimo Día (p. 152, 153). (2015) Buenos Aires. <http://depinstitucional.s3.amazonaws.com/es/adventistas.org-manual-de-la-iglesia-2015.pdf>
- McDonald, R. P. (1999). *Test theory: A unified treatment* / Roderick P. McDonald. Mahwah, N.J., London: L. Erlbaum Associates
- Meaney, M. (2013). Epigenetics and the environmental regulation of the genome and its. En D. Narvaez, J. Panksepp, A.N. Schore y T.R. Gleason, (Eds). *Evolution, early experience and human development. From research to practice and policy* (99-128). Nueva York, Estados Unidos: Oxford University Press. *Revista internacional Aperturas Psicoanalíticas* de psicoanálisis Recuperado de <http://www.aperturas.org/articulo.php?articulo=1026>
- Meaney, P. A., Bobrow, B. J., Mancini, M. E., Christenson, J., De Caen, A. R., Bhanji, F., ... & Leary, M. (2013). Cardiopulmonary resuscitation quality: improving cardiac resuscitation outcomes both inside and outside the

hospital: a consensus statement from the American Heart Association. *Circulation*, 128(4), 417-435.
<https://www.ahajournals.org/doi/10.1161/CIR.0b013e31829d8654>

Mikulincer, M., & Shaver, P. R. (2007). Attachment in adulthood: Structure, dynamics, and change. Guilford Press. *American Psychological Association*
<https://psycnet.apa.org/record/2007-12400-000>

Montalvan M., (2018) Representaciones de apego y autoestima en adolescentes de una Institución Educativa Adventista, Lima, 2018. *Universidad Peruana Unión*
https://repositorio.upeu.edu.pe/bitstream/handle/20.500.12840/2224/Monica_Tesis_Maestro_2019.pdf?sequence=1&isAllowed=y

Montes J., Farfán G. (2020) Apego y Autoconcepto en el VII ciclo de Secundaria del colegio particular Bernabé Cobo, Cusco. *Universidad Autónoma de Ica*
<http://repositorio.autonomadeica.edu.pe/bitstream/autonomadeica/756/1/Jaquelin%20Montes%20Navarro.pdf>

Nóblega, M. y Traverso, P. (2013). Confiabilidad y validez de constructo del autocuestionario de modelos internos de relaciones de apego adulto, CaMir. *Pensamiento Psicológico, Pontificia Universidad Javeriana. Cali, Colombia* 11(1), 7-25.
http://www.scielo.org.co/scielo.php?script=sci_arttext&pid=S1657-89612013000100001

Organización Mundial de la Salud. (junio, 2018). Informe de la OMS destaca que la violencia contra la mujer es “un problema de salud global de proporciones epidémicas”.
https://www.who.int/mediacentre/news/releases/2013/violence_against_women_20130620/es

Panksepp, J. (2000). At the interface of the affective, behavioral, and cognitive neurosciences: Decoding the emotional feelings of the brain. *Brain and*

cognition, 52(1),

4-14.

<https://www.sciencedirect.com/science/article/abs/pii/S0278262603000046>

Pino, R. (2007). Metodología de la investigación. Lima: Editorial San Marcos E.I.R.L

Rosser, A. M. (2011). Evolución de los acogimientos familiares. Propuesta de actuaciones para la prevención de sus dificultades. *Anales de Psicología/Annals of Psychology*, 27(3), 729-738. <https://dialnet.unirioja.es/servlet/articulo?codigo=3727473>

Salazar J., Programa de inteligencia emocional en las habilidades sociales de los alumnos del cuarto de secundaria de una institución educativa, 2019. *Escuela de Postgrado Universidad Cesar Vallejo*. https://repositorio.ucv.edu.pe/bitstream/handle/20.500.12692/37741/salazar_lj.pdf?sequence=1&isAllowed=y

UNICEF. (3 de marzo de 2021). *UNICEF*. Recuperado 2021, de <https://www.unicef.org/es/hu%C3%A9rfanos>

Valderrama A., (2021) Estilos de apego adulto y síntomas psicopatológicos en estudiantes de una universidad privada de Arequipa 2020. https://repositorio.ucsp.edu.pe/bitstream/20.500.12590/16781/1/VALDERRAMA_LOZA_AND_APE.pdf

Vara, E. (2012). Metodología de la investigación. (6ta ed.). México: MCGRAWHILL.

Vara, M., & Jochs, A. (2016). Compromiso organizacional y satisfacción laboral en profesores de las instituciones educativas adventistas de la ciudad de Arequipa 2015. <https://repositorio.upeu.edu.pe/handle/20.500.12840/429>

Universidad Católica del Norte 2016, 25(1), 1-13 Estilos de Apego y Dificultades de Regulación Emocional en Estudiantes Universitarios <https://scielo.conicyt.cl/pdf/psykhe/v25n1/art01.pdf>

ANEXOS

Anexo1: Matriz de Consistencia

NIVEL	GENERAL	PROBLEMA ESPECÍFICOS	GENERAL	OBJETIVOS ESPECIFICO
D E S C R I P T I V A	¿CUÁLES SON LAS PROPIEDADES PSICOMÉTRICAS DEL CUESTIONARIO DE APEGO CAMIR-R, EN UNA COMUNIDAD ADVENTISTA DEL DISTRITO DE CHORRILLOS - LIMA, 2021?	¿CUÁLES SON LAS EVIDENCIAS VALIDEZ BASADO EN CONTENIDO DEL CUESTIONARIO DE APEGO CAMIR-R, EN UNA COMUNIDAD ADVENTISTA DEL DISTRITO DE CHORRILLOS - LIMA, 2021?	DETERMINAR LAS PROPIEDADES PSICOMÉTRICAS DEL CUESTIONARIO DE APEGO CAMIR-R, EN UNA COMUNIDAD ADVENTISTA DEL DISTRITO DE CHORRILLOS - LIMA, 2021.	DETERMINAR LAS EVIDENCIAS VALIDEZ BASADO EN CONTENIDO DEL CUESTIONARIO DE APEGO CAMIR-R, EN UNA COMUNIDAD ADVENTISTA DEL DISTRITO DE CHORRILLOS - LIMA, 2021.
		¿CUÁLES SON LAS EVIDENCIAS VALIDEZ BASADO EN LA ESTRUCTURA INTERNA DEL CUESTIONARIO DE APEGO CAMIR-R, EN UNA COMUNIDAD ADVENTISTA DEL DISTRITO DE CHORRILLOS - LIMA, 2021?		DETERMINAR LAS EVIDENCIAS VALIDEZ BASADO EN LA ESTRUCTURA INTERNA DEL CUESTIONARIO DE APEGO CAMIR-R, EN UNA COMUNIDAD ADVENTISTA DEL DISTRITO DE CHORRILLOS - LIMA, 2021.
		¿CUÁLES SON LAS EVIDENCIAS VALIDEZ BASADO EN LA RESPUESTA AL ITEM DEL CUESTIONARIO DE APEGO CAMIR-R, EN UNA COMUNIDAD ADVENTISTA DEL DISTRITO DE CHORRILLOS - LIMA, 2021?		DETERMINAR LAS EVIDENCIAS VALIDEZ BASADO EN LA RESPUESTA AL ITEM DEL CUESTIONARIO DE APEGO CAMIR-R, EN UNA COMUNIDAD ADVENTISTA DEL DISTRITO DE CHORRILLOS - LIMA, 2021.
		¿CUÁL ES LA CONFIABILIDAD A TRAVÉS DEL MÉTODO ALFA DE CRONBACH Y DEL MÉTODO MC DONALD DEL CUESTIONARIO DE APEGO CAMIR-R, EN UNA COMUNIDAD ADVENTISTA DEL DISTRITO DE CHORRILLOS - LIMA, 2021?		DETERMINAR LA CONFIABILIDAD A TRAVÉS DEL MÉTODO ALFA DE CRONBACH Y DEL MÉTODO MC DONALD DEL CUESTIONARIO DE APEGO CAMIR-R, EN UNA COMUNIDAD ADVENTISTA DEL DISTRITO DE CHORRILLOS - LIMA, 2021.
		¿CUÁLES SON LAS NORMAS PERCENTILARES Y LOS BAREMOS DEL CUESTIONARIO DE APEGO CAMIR-R, EN UNA COMUNIDAD ADVENTISTA DEL DISTRITO DE CHORRILLOS - LIMA, 2021?		DETERMINAR LAS NORMAS PERCENTILARES Y LOS BAREMOS DEL CUESTIONARIO DE APEGO CAMIR-R, EN UNA COMUNIDAD ADVENTISTA DEL DISTRITO DE CHORRILLOS - LIMA, 2021.

Anexo 2: Operacionalización de variables

VARIABLE	DEFINICIÓN	DIMENSIONES	DEFINICIÓN	INDICADORES	REACTIVOS	Baremo General
Apego	John Bowlby (1969/1998, 1973/1998, 1980/1997) y Mary Ainsworth (Ainsworth, Blehar, Waters y Wall, 1978) definen el apego como, la necesidad humana universal a establecer vínculos afectivos sólidos con personas determinadas a través de la vida. La interacción entre el niño y sus figuras de apego tiende a convertirse en un sistema representacional interno que incluye tanto la representación mental de la relación con las figuras de apego como la representación mental de sí mismo.	Seguridad.	Es la percepción de sentirse en un ambiente donde fue y es amado por las figuras de apego, que le brindaron confianza sin temor hacer criticados, apartados o maltratados.	Amparo/ Atención/ Confianza	6, 11, 13 / 30, 3/ 7, 21	De menos a 53 Muy bajo 54-66 Bajo 67-77 Moderado 78-90 Alto 90 a más Muy alto
		Preocupación familiar.	Es la sensación, la angustia de ansiedad por algún tipo de ausencia o falta de los seres amados.	Preocupación/ Temor	12, 14, 26, 32, 31 / 18	
		Interferencia de los padres.	Percepción de una intensa ansiedad de separación de los seres queridos y de una excesiva preocupación actual por las figuras de apego.	Aprisionado/ Autonomía	25, 27 / 20, 4	
		Valor de la autoridad de los padres.	Evaluación positiva que hace la persona respecto a los valores familiares de autoridad y jerarquía. El reconocimiento de la autoridad de los padres y el respeto a los mismos es una característica de las personas con un estilo de apego seguro.	Obediencia / Respeto	29, 19 / 5	
		Permisividad parental.	Recuerdos de haber padecido falta de límites y de guía parental en la infancia. La persona con un estilo de apego seguro ha tenido la experiencia de ser guiada por sus padres o cuidadores ante las dificultades de la vida y de haber tenido límites claros sobre sus impulsos y deseos.	Libertinaje/ Abandono/ Dominio	22, 15, 2	
		Autosuficiencia y rencor contra los padres.	Se manifiesta con el rechazo hacia los sentimientos de dependencia, reciprocidad afectiva y el rencor hacia sus seres queridos. Las representaciones mentales denotan el esfuerzo que la persona realiza por desactivar el sistema de apego.	Dependencia/ Autosuficiencia/ Resentimiento/ Indiferencia	8, 9 / 24 / 16	
		Traumatismo Infantil.	Recuerdos de haber experimentado falta de disponibilidad, violencia y amenazas de las figuras de apego durante la infancia. Estas representaciones son compatibles con el estilo de apego inseguro e incluso con la desorganización del apego.	Inseguridad/ Recuerdo/ Violencia/ Indecisión	17 / 1/ 28, 23,10	

Anexo 3: Cuestionario para la determinación en la validez en la respuesta al ítem

Perteneces a la Comunidad Adventista	Edad	1- ¿Qué opinión tienes sobre el Cuestionario de Apego que acabas de realizar?	2- ¿Te parece que estuvieron bien redactadas, de forma coherente cada pregunta?	3- ¿Alguna pregunta no entendiste? ¿Cuál o cuáles?	4- ¿Alguna palabra que no hayas entendido? ¿Cuál o cuáles?	5- Se entendieron las opciones de respuesta	6- De no haber entendido las opciones de respuesta, que opinión tienes al respecto.	7- ¿Cómo te sentiste al responder el Cuestionario de Apego?	8- Alguna recomendación en general.
Sí	18 a 25 años de edad	Fue fácil de realizar, estuvo todo claro.	Sí	Todas entendí.	Todas entendí.	Si	Estuvo bien, las entendí perfectamente.	Me trajo recuerdos y me hizo dar cuenta de muchas cosas. Me gusto el cuestionario.	Si te pediría que cuando salga los resultados sería genial que lo identifiques en tu tesis.
Sí	36 a 50 años de edad	Preguntas interesantes ,y de reflexión	Sí	Todas estuvieron bien	Todas entendí	Si	Todas las entendí .estuvieron bien formuladas	Bien. Y reflexionar y volver a mi niñez .	Todo ok.
Sí	26 a 35 años de edad	Interesante.	Sí	No	No	Si	Sí entendí.	Bien.	No.
Sí	26 a 35 años de edad	Es preciso y fundamental para las personas que necesitan de una ayuda profesional.	Sí	Todas estuvieron estendibles	Todas entendí	Si	Entendí todas y cada una de la opciones y respuestas.	Identificado en algunos aspectos.	Qué siga así. Con ese profesionalismo que la caracteriza
Sí	26 a 35 años de edad	Me parece que es una forma de poder entender mejor como nos sentimos, que es lo que necesitamos, de que carecemos o que es lo que nos falta.	Sí	No	No	Si	Ninguna	Me sentí bien, son preguntas que me han hecho pensar en lo que necesito y lo que tengo.	Las preguntas esáan bien enfocadas
Sí	50 a más	Muy bueno	Sí	Todo bien	Todo correcto	Si	Ninguna	Muy bien me hizo recordar relación con mis padres	Sigan promoviendo la unidad familiar
Sí	36 a 50 años de edad	Excelente preguntas que te hace ver tu interior cómo eres	Sí	Bien claro todas entendí	Entendido	Si	Todo bien formuladas	Feliz de responder cada pregunta y evaluarme mi interior.	En la vida disfrutar del presente , escuchar a Las personas que necesitan ayuda ,

									amar y ser amada y disfrutar con la familia que es lo valioso en la vida y ser feliz .
Sí	26 a 35 años de edad	Muy interesante	Sí	Una sola pregunta casi al final, pero no recuerdo el número	Palabras si entendí	Si	Ninguna recomendación específicamente	Me sentí tranquilo Recordando mi niñez	Que sean un poquito menos preguntas
Sí	50 a más	Muy interesante	Sí	Entendí todas.	Si entendí.	Si	Si entendí.	Me ayudó a liberarme un poco, en el aspecto emocional.	Que debería ser más difundido porque es muy bueno.
Sí	36 a 50 años de edad	Interesante	Sí	Todo se entendio	Todo claro	Si	Todo lo entendí y me quedo claro	Cómo recordar el pasado	La edad podía ser más específica ya que los márgenes son muy largos y una persona cambia de parecer o maduro en pocos años
Sí	26 a 35 años de edad	interesante!, por que te permite autoevaluarte y te lleva a sincerarte sobre uno mismo	Sí	No	No	Si	ninguna	bien	Ninguna
Sí	36 a 50 años de edad	Pues me parece bastante interesante	No	Tal vez por las alternativas, creo que debio ser mas directas	Dudo	No	Creo que seria bueno plantear mejor las alternativas de respuesta	Hay algunas cosas que si pasan y tienen que ver con el apego	Solo mejorar las alternativas de respuesta
Sí	18 a 25 años de edad	Que es muy linda porque te enseña	Sí	No ninguna todas las preguntas estaban bien entabladas.	Todo bien	Si	No, comprendí todo	Muy bien siempre es bueno	Que siga adelante que está haciendo muy bien su trabajo
Sí	26 a 35 años	Muy interesante, y de gran ayuda personal	Sí	Entendí todas	Entendí todas	Si	Está claro todo	Bien	Que esas preguntas se deben seguir haciendo a

	de edad								las personas ya que ayuda a poder evaluarte personalmente y lo que debes mejorar ante tus seres queridos.
Sí	36 a 50 años de edad	Me parece muy interesante ya que por medio del mismo se pueden analizar ciertas conductas en la familia y con este estudio se puede orientar de una mejor manera tanto a padres como a hijos.	Sí	No, todo claro	Ninguna	Si	Todas fueron claras	Bien sin ninguna dificultad	Debería de hacerse este tipo de test para las familias y así ver que problemas tienen y orientarlos de una mejor manera
Sí	26 a 35 años de edad	Muy interesante la investigación y la formulación de las preguntas, todas muy entendibles	Sí	Todas entendí	Todas entendibles	Si	Ninguna	Me sentí bien	Que haya más cuestionarios sobre estos temas que son relevantes para el mundo y los jóvenes
Sí	18 a 25 años de edad	Muy interesante el tema	Sí	Todo claro	Ninguna	Si	Ninguna	Feliz	Ninguna
Sí	26 a 35 años de edad	Me pareció bien	Sí	No	No	Si	Ninguna	No esperaba esas preguntas. Me hizo reflexionar.	No
Sí	50 a más	good	Sí	Ninguna	Ninguna	Si	Todo ok	Feliz	Salir a pasear
Sí	26 a 35 años de edad	Opino que es un estudio muy bien hecho, de esa manera podemos saber si estamos bien o no.	Sí	Entendí todas	Entendí todas	Si	Algo más cercano a la respuesta.	Sentí que me estaba evaluando a mi misma cosa que uno mismo no siempre hace y de esa manera analizo mi sentir	Todo perfecto

Anexo 4: Cuestionario para la evaluación de criterio de jueces

FACULTAD DE PSICOLOGÍA

HOJA DE VALIDACIÓN DEL INSTRUMENTO

Cuestionario de Apego CaMiR-R

Señores. Jueces Dr. (a), Mg., Lic.: Estimados jueces, Ante Ud. Me presento, somos Bach. **Espichan Castilla Cinthya Melina y Wendy Dorival Vargas**, en esta oportunidad estamos desarrollando un trabajo de investigación sobre **PROPIEDADES PSICOMÉTRICAS DEL CUESTIONARIO DE APEGO CaMiR-R, EN UNA COMUNIDAD ADVENTISTA DEL DISTRITO DE CHORRILLOS – LIMA, 2021**, se le solicita responder con absoluta verdad la respuesta que considere adecuada, lo que nos permitirá conocer la realidad y luego plantear alternativas de solución con el resultado de trabajo de investigación

I. DATOS GENERALES:

1.1 Apellidos y nombres del informante:

.....

1.2 Grado profesional, área de formación, institución donde labora, tiempo de experiencia profesional:

.....
.....
.....

1.3 Nombre del instrumento a evaluar: **Cuestionario de Apego CaMiR-R**

CONSTRUCTO	DIMENSIONES	DEFINICIÓN
APEGO	Seguridad.	Percepción de haberse sentido y sentirse querido por las figuras de apego, ya que les han expresado confianza al poder contar con ellas y saber que están disponibles cuando se las necesita.
	Preocupación familiar.	Percepción de una intensa ansiedad de separación de los seres queridos y de una excesiva preocupación actual por las figuras de apego.
	Interferencia de los padres.	Es el recuerdo de haber sido sobreprotegido en la infancia, haber sido un niño miedoso y haber estado preocupado por ser abandonado.
	Valor de la autoridad de los padres.	Evaluación positiva que hace la persona respecto a los valores familiares de autoridad y jerarquía. El reconocimiento de la autoridad de los padres y el respeto a los mismos es una característica de las personas con un estilo de apego seguro.
	Permisividad parental.	Recuerdos de haber padecido falta de límites y de guía parental en la infancia. La persona con un estilo de apego seguro ha tenido la experiencia de ser guiada por sus padres o cuidadores ante las dificultades de la vida y de haber tenido límites claros sobre sus impulsos y deseos.
	Autosuficiencia y rencor contra los padres.	Se manifiesta con el rechazo hacia los sentimientos de dependencia, reciprocidad afectiva y el rencor hacia sus seres queridos. Las representaciones mentales denotan el esfuerzo que la persona realiza por desactivar el sistema de apego.
	Traumatismo Infantil.	Recuerdos de haber experimentado falta de disponibilidad, violencia y amenazas de las figuras de apego durante la infancia. Estas representaciones son compatibles con el estilo de apego inseguro e incluso con la desorganización del apego.

II. INSTRUCCIONES:

En el siguiente cuadro, para cada ítem del contenido del instrumento que revisa, marque usted con un aspa (X) la dimensión que crea que pertenece.

		DIMENSIONES						
		Seguridad: disponibilidad de apoyo en las figuras de apego	Preocupación familiar	Interferencia de los padres	Valor de la autoridad de los padres	Permisividad parental	Autosuficiencia y rencor contra los padres	Traumatismo Infantil
1	A menudo me siento preocupado(a), sin razón, por la salud de mis seres queridos.							
2	A partir de mi experiencia de niño(a), he comprendido que nunca somos suficientemente buenos para los padres.							
3	Cuando era niño(a) había peleas insostenibles en casa.							
4	Cuando era niño(a) mis padres me dejaban hacer de todo.							
5	Cuando me alejo de mis seres queridos, no me siento bien conmigo mismo.							

6	Cuando yo era niño(a) a menudo mis seres queridos se mostraban impacientes e irritables.							
7	Cuando yo era niño(a) mis seres queridos me hacían sentir que les gustaba compartir su tiempo conmigo.							
8	Cuando yo era niño(a) sabía que siempre encontraría a protección en mis seres queridos.							
9	Cuando yo era niño(a) se preocuparon tanto por mi salud y mi seguridad que me sentía aprisionado(a).							
10	Cuando yo era niño(a) teníamos mucha dificultad para tomar decisiones en familia.							
11	Cuando yo era niño(a) tuve que enfrentarme a la violencia de uno de mis seres queridos.							

12	Cuando yo era niño(a), encontré suficiente cariño en mis seres queridos como para no buscarlo en otra parte.							
13	De adolescent e nadie de mi entorno entendía del todo mis preocupaciones.							
14	Desearía que mis hijos fueran más autónomos de lo que yo lo he sido.							
15	Detesto el depender de los demás.							
16	En caso de necesidad, estoy seguro(a) de que puedo contar con mis seres queridos para encontrar consuelo							
17	En la vida familiar, el respeto a los padres es muy importante .							
18	Es importante que el niño aprenda a obedecer.							

19	La idea de una separación momentánea de uno de mis seres queridos me deja una sensación de inquietud.							
20	Las amenazas de separación, de traslado a otro lugar, o de ruptura de los lazos familiares son parte de mis recuerdos infantiles.							
21	Las relaciones con mis seres queridos durante mi niñez, me parecen, en general, positivas.							
22	Los niños deben sentir que existe una autoridad respetada dentro de la familia.							
23	Mis padres no podían evitar controlarlo todo: mi apariencia, mis resultados escolares e incluso mis amigos.							

24	Mis padres eran incapaces de imponer autoridad cuando era necesario.							
25	Mis padres me han dado demasiada libertad para hacer todo lo que yo quería.							
26	Mis padres no se han dado cuenta de que un niño(a) cuando crece tiene necesidad de tener vida propia.							
27	Mis seres queridos siempre me han dado lo mejor de sí mismos.							
28	No puedo concentrarme en otra cosa sabiendo que alguno de mis seres queridos tiene problemas .							
29	Siempre estoy preocupado(a) por la pena que puedo causar a mis seres queridos al dejarlos.							

30	Siento confianza en mis seres queridos.							
31	Solo cuento conmigo para resolver mis problemas .							
32	Tengo la sensación de que nunca superaría la muerte de uno de mis seres queridos.							

Aportes y sugerencias:

.....

.....

.....

Lima de..... del 2021

Firma del informante

CPP:

SELLO

DNI

Anexo 5: Instrumento de evaluación original

CUESTIONARIO DE APEGO CAMIR-R

Nekane Balluerka, Fernando Lacasa, Arantxa Gorostiaga, Alexander Muela y
Blaise

Pierrehumbert (2011) en España – Adolescentes

Nombre:

.....

Fecha de nacimiento: **Fecha de hoy:**

Este cuestionario trata sobre las ideas y sentimientos que tienes de tus relaciones personales y familiares. Tanto del presente, como de tu infancia. Lee cada frase y rodea el número de la opción que mejor describa tus ideas y sentimientos.

Los resultados de este cuestionario son confidenciales.

Opciones de respuestas:

1= Muy en desacuerdo

4 = De acuerdo

2= En desacuerdo

5 = Muy de acuerdo

3 = Dudo

Muy de acuerdo	De acuerdo	Dudo	En desacuerdo	Muy en desacuerdo
-------------------	---------------	------	------------------	----------------------

1	Las amenazas de separación, de traslado a otro lugar, o de ruptura de los lazos familiares son parte de mis	5	4	3	2	1
----------	--	----------	----------	----------	----------	----------

	recuerdos infantiles					
2	Mis padres eran incapaces de tener autoridad cuando era necesario.	5	4	3	2	1
3	En caso de necesidad, estoy seguro(a) de que puedo contar con mis seres queridos para encontrar consuelo.	5	4	3	2	1
4	Desearía que mis hijos fueran más autónomos de lo que yo lo he sido.	5	4	3	2	1
5	En la vida familiar, el respeto a los padres es muy importante.	5	4	3	2	1
6	Cuando yo era niño(a) sabía que siempre encontraría consuelo en mis seres queridos.	5	4	3	2	1
7	Las relaciones con mis seres queridos durante mi niñez, me parecen, en general, positivas.	5	4	3	2	1
8	Detesto el sentimiento de depender de los demás.	5	4	3	2	1
9	Solo cuento conmigo para resolver mis problemas.	5	4	3	2	1

10	Cuando yo era niño(a) a menudo mis seres queridos se mostraban impacientes e irritables.	5	4	3	2	1
11	Mis seres queridos siempre me han dado lo mejor de sí mismos.	5	4	3	2	1
12	No puedo concentrarme sobre otra cosa, sabiendo que alguno de mis seres queridos tiene problemas.	5	4	3	2	1
13	Cuando yo era niño(a), encontré suficiente cariño en mis seres queridos como para no buscarlo en otra parte.	5	4	3	2	1
14	Siempre estoy preocupado(a) por la pena que puedo causar a mis seres queridos al dejarlos.	5	4	3	2	1
15	Cuando era niño(a), tenían una actitud de dejarme hacer.	5	4	3	2	1
16	De adolescente nadie de mi entorno entendía del todo mis preocupaciones.	5	4	3	2	1
17	Cuando yo era niño(a) teníamos mucha dificultad para tomar	5	4	3	2	1

decisiones en familia.

18	Tengo la sensación de que nunca superaría la muerte de uno de mis seres queridos.	5	4	3	2	1
19	Los niños deben sentir que existe una autoridad respetada dentro de la familia.	5	4	3	2	1
20	Mis padres no se han dado cuenta que un niño(a) cuando crece tiene necesidad de tener vida propia.	5	4	3	2	1
21	Siento confianza en mis seres queridos.	5	4	3	2	1
22	Mis padres me han dado demasiada libertad para hacer todo lo que yo quería.	5	4	3	2	1
23	Cuando yo era niño(a) tuve que enfrentarme a la violencia de uno de mis seres queridos.	5	4	3	2	1
24	A partir de mi experiencia de niño(a), he comprendido que nunca somos suficientemente buenos para los padres.	5	4	3	2	1
25	Cuando yo era niño(a) se preocuparon tanto por mi salud y mi seguridad que me sentía aprisionado(a).	5	4	3	2	1
26	Cuando me alejo de mis seres queridos, no me siento bien conmigo mismo.	5	4	3	2	1
27	Mis padres no podían evitar controlarlo todo: mi apariencia,	5	4	3	2	1

mis resultados escolares e incluso mis amigos.

28	Cuando era niño(a) había peleas insoportables en casa.	5	4	3	2	1
29	Es importante que el niño aprenda a obedecer.	5	4	3	2	1
30	Cuando yo era niño(a) mis seres queridos me hacían sentir que les gustaba compartir su tiempo conmigo.	5	4	3	2	1
31	La idea de una separación momentánea con uno de mis seres queridos, me deja una sensación de inquietud.	5	4	3	2	1
32	A menudo, me siento preocupado(a), sin razón, por la salud de mis seres queridos.	5	4	3	2	1

Anexo 6: Instrumento de evaluación final

CUESTIONARIO DE APEGO CAMIR-R Cinthya Espichan, Wendy Dorival (2021) en Perú – Adultos

Nombre:

.....

Fecha de nacimiento: **Fecha de hoy:**

Este cuestionario trata sobre las ideas y sentimientos que tienes de tus relaciones personales y familiares. Tanto del presente, como de tu infancia.

Los resultados de este cuestionario son confidenciales.

INTRODUCCIONES:

A continuación, encontrará una serie de afirmaciones. Marque con una X; la respuesta que mejor describa sus sentimientos o forma de comportarse en sus relaciones personales. En caso de no encontrar la respuesta que defina exactamente lo que siente, marque la alternativa que más se aproxime a sus sentimientos. No piense demasiado su respuesta, La primera reacción suele ser la respuesta.

Muy en desacuerdo	En desacuerdo	Dudo	De acuerdo	Muy de acuerdo
1	2	3	4	5

N	ÍTEMS	1	2	3	4	5
1	Las amenazas de separación, de traslado a otro lugar, o de ruptura de los lazos familiares son parte de mis recuerdos infantiles					

2	Mis padres eran incapaces de tener autoridad cuando era necesario.					
3	En caso de necesidad, estoy seguro(a) de que puedo contar con mis seres queridos para encontrar consuelo.					
4	Cuando yo era niño(a) sabía que siempre encontraría consuelo en mis seres queridos.					
5	Las relaciones con mis seres queridos durante mi niñez, me parecen, en general, positivas.					
6	Solo cuento conmigo para resolver mis problemas.					
7	Cuando yo era niño (a) a menudo mis seres queridos se mostraban impacientes e irritables.					
8	Mis seres queridos siempre me han dado lo mejor de sí mismos.					
9	No puedo concentrarme en otra cosa sabiendo que alguno de mis seres queridos tiene problemas.					
10	Cuando yo era niño(a), encontré suficiente cariño en mis seres queridos como para no buscarlo en otra parte.					
11	Siempre estoy preocupado(a) por la pena que puedo causar a mis seres queridos al dejarlos.					
12	Cuando era niño(a), tenían una actitud de dejarme hacer.					
13	De adolescente nadie de mi entorno entendía del todo mis preocupaciones.					
14	Cuando yo era niño(a) teníamos mucha dificultad para tomar decisiones en familia.					
15	Tengo la sensación de que nunca superaría la muerte de uno de mis seres queridos.					
16	Mis padres no se han dado cuenta de que un niño(a) cuando crece tiene necesidad de tener vida propia.					
17	Siento confianza en mis seres queridos.					

18	Mis padres me han dado demasiada libertad para hacer todo lo que yo quería.					
19	Cuando yo era niño(a) tuve que enfrentarme a la violencia de uno de mis seres queridos.					
20	A partir de mi experiencia de niño(a), he comprendido que nunca somos suficientemente buenos para los padres.					
21	Cuando yo era niño(a) se preocuparon tanto por mi salud y mi seguridad que me sentía aprisionado(a).					
22	Cuando me alejo de mis seres queridos, no me siento bien conmigo mismo.					
23	Mis padres no podían evitar controlarlo todo: mi apariencia, mis resultados escolares e incluso mis amigos.					
24	Cuando era niño(a) había peleas insoportables en casa.					
25	Cuando yo era niño(a) mis seres queridos me hacían sentir que les gustaba compartir su tiempo conmigo.					
26	La idea de una separación momentánea de uno de mis seres queridos me deja una sensación de inquietud.					
27	A menudo me siento preocupado(a), sin razón, por la salud de mis seres queridos.					

Anexo 7: Formulario virtual para la recolección de datos



Sección 1 de 2

Investigación sobre Apego en una Comunidad Adventista 2021.

Estimado/a participante:
Ante todo reciba un cordial saludo y agradecimiento por su colaboración, la cual es muy valiosa y anónima para el éxito del trabajo.
El presente cuestionario trata el tema de Apego. Ideas y sentimientos que tienen de sus relaciones personales y familiares, tanto del presente, como de su infancia. Esta investigación tiene fines netamente académicos, donde se reservaran y no se pedirán datos personales.
Esta investigación esta siendo impulsada por las Bachilleres Espichán Cinthya y Wendy Dorival
En caso de alguna duda o sugerencia sobre el desarrollo del cuestionario, favor de comunicarse al correo cinthya.cmec@gmail.com.
Muchas gracias por su participación e interés.

Enlace del formulario:

https://docs.google.com/forms/d/e/1FAIpQLSdlmwP7ifIKFGKSm-vjICHgZZo_q1jbuwJMVEjj_o_5lb5N4g/viewform?usp=sf_link

Anexo 8: Cartas de autorización de la Comunidad Adventista



Chorrillos, 30 de septiembre de 2021

Señor:
Dr. Roger Rodríguez Ravelo
Director
Escuela de Psicología - Trujillo
Universidad César Vallejo

Presente. -

Apreciado Dr:

Deseando que el Señor continúe bendiciendo su vida y sus actividades en pro de la educación en tan valiosa carrera profesional, procedemos a manifestarle lo siguiente:

Hemos recepcionado la carta de la referencia en la cual nos presenta a las Srtas. CINTHYA MELINA ESPICHÁN CASTILLA y WENDY DORIVAL VARGAS, alumnas de su facultad, solicitando apoyo para ellas en la investigación denominada "*Propiedades Psicométricas del Cuestionario de Apego CaMiR-R en una comunidad Adventista del distrito de Chorrillos – Lima, 2021*".

En referencia a ello manifestamos que la Srta. CINTHYA MELINA ESPICHÁN CASTILLA es miembro regular de la Iglesia Adventista del Séptimo Día, por tanto, mediante nuestra **AUTORIZACIÓN** pudo llevarse a cabo en nuestra Iglesia la Investigación denominada "Propiedades Psicométricas del Cuestionario de Apego CaMiR-R en una comunidad Adventista del distrito de Chorrillos – Lima, 2021" desarrollado por las alumnas Cinthya Melina Espichan Castilla y Wendy Dorival Vargas. Dichas alumnas se contactaron con los miembros de Iglesia y los invitaron a participar de dicha investigación para lo cual contaron con el apoyo necesario por parte de la Junta Administrativa y los miembros de Iglesia.

Sin mayor comentario por el momento, deseamos que Dios los bendiga,

Atentamente.

		
Fernando La Rosa Copaja Pastor Distrital CHORRILLOS "A"		Víctor Leonel Rivas Chuzón Secretario IASD Central Chorrillos "A"

Anexo 9: Carta de pedido para el uso del instrumento remitido por la Universidad.



"Año del Bicentenario del Perú: 200 años de independencia"

Trujillo, 23 de setiembre 2021

*Fernando Lacasa.
Comunidad Adventista.*

PRESENTE

Mediante la presente, nos dirigimos a usted para saludarlo cordialmente y al mismo tiempo presentarle a los alumnos del IX ciclo de la Escuela de Psicología:

- **CINTHYA MELINA ESPICHÁN CASTILLA – 42562882.**
- **WENDY DORIVAL VARGAS – 43675637.**

Quienes actualmente está desarrollando una investigación denominada "Propiedades psicométricas del Cuestionario de Apego CoMiR-R en una comunidad Adventista del distrito de Chorrillos - Lima, 2021", para lo cual necesitan de su apoyo brindando su autorización, para que las alumnas en mención puedan realizar su investigación en la institución que Usted dirige.

Concedores de su capacidad de colaboración para con las estudiantes, estoy seguro del apoyo que se les brindará a nuestros alumnos, quienes al culminar el trabajo de investigación se comprometen a compartir los datos obtenidos.

Agradeciéndole por su gentil atención, me despido de usted reiterándole mi especial consideración.

Atentamente,

Dr. Roger Rodríguez Ravelo

Director Escuela de Psicología - Trujillo

Anexo 10: Autorización de uso del instrumento Cuestionario de Apego CaMir-R



Dr. Fernando Lacasa
Profesor asociado de la Universidad de Barcelona
Departament d'Avaluació, Personalitat i Tractament Psicològic
Responsable del Àrea Comunitaria de Salut Mental del
Hospital de Sant Joan de Déu
Passeig San Joan de Déu, 2 08950
Barcelona, España

27 de septiembre de 2021

Asunto: Permiso para utilizar el cuestionario CaMiR-R de evaluación del apego, a la Sta. Cinthya Melina Espichán Castilla, con DNI 42562882 y a la Sta. Wendy Dorival Vargas con DNI 43675637, de la Universidad César Vallejo. En su investigación denominada "Propiedades psicométricas del Cuestionario de Apego CaMiR-R en una comunidad Adventista del distrito de Chorrillos - Lima, 2021".

Como co-autor de la versión reducida en lengua castellana del CaMiR-R y autor de correspondencia, tengo el gusto de otorgarle permiso para utilizar el instrumento con fines académicos y clínicos, nunca comerciales.

Me permito señalar que han de observarse los estándares éticos para conducir la investigación en seres humanos. Y que los resultados de dichas administraciones y recolección de datos se utilizarán exclusivamente para su investigación.

Atentamente

LACASA
SALUDAS
FERNANDO -
18006329C

Firmado digitalmente
por LACASA SALUDAS
FERNANDO - 18006329C
Fecha: 2021.09.26
22:08:01 +02'00'

Fernando Lacasa

Anexo 11: Escaneo de criterio de los jueces

Tabla

Jueces expertos

JUEZ	NOMBRE	GRADO	CARGO
1	Gabriela Lucia Proaño Murga C.Ps.P. 30589	Magister	Licenciada en psicología clínica, psicoterapeuta Gestal, magister en psicología clínica de la salud, diplomada en Terapia cognitiva conductual, Terapia racional emotiva. Psicóloga en la DIRIS Lima-este MINSA, consultorio privado – COPE. Gerente General Nido Dpequeñitos.
2	Velasco Taípe, Mónica C.Ps.P. 12423	Licenciada	Psicóloga educativa con especialización en dirección educativa, recursos humanos y terapia sistémico familiar. Docente en la Universidad Peruana Cayetano Heredia con más de 10 años de Experiencia
3	Javier Jesus Vivar Bravo C.Ps.P. 42574	Magister	Licenciado en psicología y Magister en docencia universitaria. Psicólogo clínico, experiencia de 2 años y como Investigador científico 1 año de experiencia.
4	Juan Sandoval Vilchez C.Ps.P. 1848	Doctor	Docene universitario de pregrado y posgrado en la Universidad San Juan Bautista, más de 30 años de experiencia en el área de psicología de la salud, psicoterapeuta de pareja y de la familia.
5	De la Cruz Gil, Ricardo C.Ps.P. 17827	Magister	Coach profesional ICF. Master Coach trainer AICM. Psicoterapeuta breve estratégico. Experiencia gerencial en gestión y desarrollo del Talento Humano en instituciones transnacionales retail y financieras en Latinoamérica y Europa. Docente de post grado y Conferencista internacional en temas de Coaching ,PNL y desarrollo humano en la Universidad Ricardo Palma, 20 años de experiencia.