



**UNIVERSIDAD CÉSAR VALLEJO**

**ESCUELA DE POSGRADO  
PROGRAMA ACADÉMICO DE MAESTRÍA EN  
PSICOLOGÍA EDUCATIVA**

Clima social familiar y resiliencia en estudiantes de secundaria de la  
institución educativa 27 de Diciembre de Lambayeque

**TESIS PARA OBTENER EL GRADO ACADÉMICO DE:**  
Maestro en Psicología Educativa

**AUTOR:**

Ruiz Morales, Luis David (ORCID: 0000-0001-8556-3619)

**ASESOR:**

Mg. Chero Zurita, Juan Carlos (ORCID: 0000-0003-3995-4226)

**LÍNEA DE INVESTIGACIÓN:**

Atención integral del infante, niño y adolescente.

CHICLAYO – PERÚ

2022

## **Dedicatoria**

Dedico este arduo trabajo de investigación a mis queridos padres, ya que ellos son mi soporte y motivación para no declinar durante el proceso de dicha labor, por sus enseñanzas en los valores como la responsabilidad y el respeto, por su ejemplo de virtudes como la fe, la esperanza y el amor a nuestra profesión, que son vitales para nuestra vida y para nuestro desarrollo personal.

## **Agradecimiento**

A Dios por darme la vida, las fortalezas, la sabiduría y los conocimientos necesarios para perseverar en este trabajo de investigación y alcanzar la meta que tanto he anhelado.

A mis padres que siempre estuvieron ahí para corregir mis errores y apoyarme emocionalmente en los momentos difíciles.

Finalmente, agradezco a mi asesor de tesis, Mg. Chero Zurita, Juan Carlos, por su paciencia y su disponibilidad para escucharme y aclarar mis dudas con sus conocimientos brindados y así poder concluir el trabajo de investigación.

## Índice de contenidos

Carátula.....	i
Dedicatoria.....	ii
Agradecimiento .....	iii
Índice de contenidos .....	iv
Índice de tablas.....	v
Índice de figuras.....	v
Resumen .....	vi
Abstract.....	vii
I. INTRODUCCIÓN.....	1
II. MARCO TEÓRICO .....	4
III.METODOLOGÍA.....	14
3.1. Tipo y diseño de investigación.....	14
3.2. Variables y Operacionalización.....	15
3.3. Población y muestra. ....	15
3.4. Técnicas e instrumentos de recolección de datos. ....	16
3.5. Procedimientos .....	16
3.6. Métodos de análisis de datos.....	17
3.7. Aspectos éticos.....	17
IV.RESULTADOS .....	18
V. DISCUSIÓN.....	23
VI.CONCLUSIONES.....	29
VII.RECOMENDACIONES.....	30
REFERENCIAS .....	31
ANEXOS .....	38

## Índice de tablas

<b>Tabla 1</b>	Niveles de las dimensiones del clima social familiar en estudiantes de 5° de secundaria de la I.E. 27 de Diciembre de Lambayeque.....	18
<b>Tabla 2</b>	Niveles de las dimensiones de la resiliencia en estudiantes de 5° de secundaria de la I.E. 27 de Diciembre de Lambayeque.....	19
<b>Tabla 3</b>	Prueba de normalidad teniendo en cuenta las dimensiones de la variable Clima social familiar y variable resiliencia.....	20
<b>Tabla 4</b>	Relación entre las dimensiones del clima social familiar y las dimensiones de resiliencia en estudiantes de 5° de secundaria de la I.E. 27 de Diciembre de Lambayeque .....	21
<b>Tabla 5</b>	Relación entre clima social familiar y resiliencia en estudiantes de 5° de secundaria de la institución educativa 27 de Diciembre de Lambayeque.....	22

## Índice de figuras

<b>Figura 1</b>	Diseño de investigación.....	14
-----------------	------------------------------	----

## Resumen

La presente investigación tuvo como objetivo establecer la relación entre clima social familiar y resiliencia en los estudiantes de 5° de secundaria de la I.E. 27 de Diciembre de Lambayeque. La metodología utilizada fue de tipo descriptiva y correlacional, de diseño no experimental y enfoque cuantitativo. Se halló en los resultados relación altamente significativa ( $p < 0.01$ ). Lo que muestra que existe correspondencia directa de grado moderado (0.513) entre clima social familiar y resiliencia en los estudiantes. En los niveles de las dimensiones del clima social familiar evidencia en la dimensión relaciones, desarrollo y estabilidad una tendencia buena del 23%, 30% y 30% respectivamente. Asimismo, en los niveles de las dimensiones de la resiliencia evidencia nivel medio alto en confianza en sí mismo (32%), perseverancia (31%), satisfacción personal (41%), el sentirse bien solo (31%) y ecuanimidad (28%). Se concluye entonces que la presencia de las particularidades socio ambientales de la familia, relaciones interpersonales entre los miembros y un buen desarrollo y estructura básica familiar en los estudiantes, influye en el desarrollo de la capacidad para moderar los efectos negativos del estrés y fomentar la adaptación ante los infortunios de la vida.

**Palabras clave:** Clima social familiar, resiliencia, familia, adolescencia.

## Abstract

The objective of this research was to establish the relationship between family social climate and resilience in 5th grade high school students of the I.E. December 27 in Lambayeque. The methodology used was descriptive and correlational, with a non-experimental design and a quantitative approach. A highly significant relationship was found in the results ( $p < 0.01$ ). Which shows that there is direct correspondence of moderate degree (0.513) between family social climate and resilience in students. At the levels of the family social climate dimensions, it shows a good trend of 23%, 30% and 30% respectively in the relationship, development and stability dimension. Likewise, in the levels of the dimensions of resilience, it shows a medium-high level of self-confidence (32%), perseverance (31%), personal satisfaction (41%), feeling good alone (31%) and equanimity (28 %). It is concluded then that the presence of the socio-environmental particularities of the family, interpersonal relations between the members and a good development and basic family structure in the students, influences the development of the capacity to moderate the negative effects of stress and promote adaptation. before the misfortunes of life.

**Keywords:** Family social climate, resilience, family, adolescence.

## I. INTRODUCCIÓN

La familia es el primer grupo de la sociedad al que integramos y donde se adquieren los valores, creencias, costumbres y conocimientos trasladados a la sociedad a través de la interacción que tengamos con los demás (Mazo, et al., 2019). Sin embargo, el rol formativo de la familia puede verse afectada por la realidad en que vivimos hoy en día a nivel internacional; como indica Matute y Jarrín (2016) en su estudio, nos presenta algunos resultados realizados en Ecuador donde la situación de las familias es la siguiente: En el año 2015 se evidencia un número elevado de divorcios de 25.692, en el año 2006 fue de 13.981, revelando un aumento del 83.76%. Asimismo, en el mes de noviembre del año 2013 y en el mes de octubre 2014, el cuidado de los niños de 5 años es tomado en un 76.62% por la mamá, el 12.87% por abuelos y tíos, el 7.34% por otros individuos y por último el 3.8% por el padre o algún integrante de la familia; situaciones que pueden poner en riesgo el proceso formativo de los hijos. La realidad de las familias en el mundo es preocupante, debido a que existen familias quebradas por el divorcio, ausencia de padres, violencia física, psicológica o sexual, ambientes hostiles, carencias afectivas, ausencia de límites y normas que obstaculizan y bloquean el desarrollo de la resiliencia en los adolescentes (Tamez y Ribeiro, 2016). Y en el Perú no es la excepción, el secretario ejecutivo señala que del mes de enero a marzo se concurrieron 170,214 llamadas al 911 por sucesos de violencia intrafamiliar. Mientras que en el año 2019 las llamadas por violencia intrafamiliar aumentaron en 155,178 y en el 2018 156,488 (Gómez y Sánchez, 2020).

Por otro lado, uno de los problemas presentes hoy en día en los adolescentes es la poca capacidad para afrontar y resistir las situaciones difíciles de la vida y salir más fortalecidos. A nivel mundial en medio del entorno de la pandemia Covid-19, declarada por urgencia de salud pública por la OMS, la población adolescente viene atravesando problemas psicosociales que generan daños emocionales y psicológicos debido al confinamiento, pérdidas humanas, aislamiento social, etc. y también otros problemas que se dan en la adolescencia debido a los numerosos cambios físicos, cognitivos y psicológicos que vive el



adolescente, presentan dificultades, situaciones de incertidumbres o problemas por la falta de confianza o comprensión por parte de los padres. Por consiguiente, existen adolescentes que entran en una crisis emocional debido a estos cambios, mientras que también existen algunos que poseen la capacidad para hacer frente estas dificultades y salir fortalecidos, a esto se le llama resiliencia (Egoavil Rivera, 2018).

Los estudiantes de la I.E. 27 de Diciembre no son ajenos a esta realidad, puesto que se encuentran atravesando por situaciones de estrés, ansiedad, depresión, deserción escolar, violencia intrafamiliar, poca socialización con sus pares, situaciones de duelo, etc. que perjudican su desarrollo humano y rendimiento académico, así como también otras áreas de su vida. Ante ello, la familia cumple una función esencial en la contención emocional de sus hijos adolescentes para el afrontamiento de las consecuencias negativas que ha generado la crisis sanitaria. Ante esta realidad se valora la importancia de presentar un buen clima social familiar para la construcción, mejora y fortalecimiento de la resiliencia. En general, los adolescentes que cuentan con una familia estable sobrellevan mejor las situaciones difíciles. Por ende, el factor cohesión, adaptabilidad y comunicación en la familia es importante para modular la respuesta a la amenaza. (Martínez, et al., 2017). En ese sentido, el linaje asume un papel significativo en el proceso formativo de competencias en los hijos que le faciliten y le permitan hacer frente las exigencias que se presentan en la sociedad. Una de las competencias o capacidad que tiene cimentación en los adolescentes dentro de la familia es la resiliencia.

Ante esta realidad se realizó la investigación y se formuló la siguiente pregunta: ¿Existe relación entre clima social familiar y resiliencia en estudiantes de 5° de secundaria de la institución educativa 27 de Diciembre de Lambayeque?

Por otro lado, esta investigación es importante porque a nivel teórico, este estudio sirve como fuente de información y contribución para otras investigaciones para así corroborar estudios de variables parecidas.

A nivel metodológico en esta investigación se utilizó la escala de clima social familiar de Moos (1993), para analizar las peculiaridades del entorno familiar, tanto su estructura como las relaciones entre sus miembros. Asimismo, se utilizó la escala de resiliencia de Wagnild, G. Young, H. (1993) que evalúa el nivel de Resiliencia de los estudiantes adolescentes. Estas herramientas se utilizaron para establecer un vínculo entre las variables investigadas. Ambos instrumentos poseen validez y confiabilidad.

A nivel práctico, es de útil importancia puesto que los resultados son de beneficio a la población adolescente, a familias y profesores mediante la realización de acciones de promoción y prevención como programas, talleres vivenciales, charlas, etc. que faciliten a los participantes de la investigación a fortalecer la relación entre los integrantes de la familia y desarrollar la aptitud de resiliencia. Al mismo tiempo las conclusiones de esta investigación brindan información relevante a profesionales psicólogos y a los docentes que tienen una labor directa con los adolescentes y proximidad con la familia.

Además como objetivo general la investigación presentó establecer la relación entre las variables clima social familiar y resiliencia en estudiantes de 5° de secundaria de la institución educativa 27 de Diciembre de Lambayeque y como objetivos específicos: Identificar los niveles de las dimensiones de clima social familiar en estudiantes de 5° de secundaria de la I.E. 27 de Diciembre de Lambayeque; así como también diagnosticar los niveles de las dimensiones de la resiliencia en estudiantes de 5° de secundaria de la I.E. 27 de Diciembre de Lambayeque. Por último, determinar la relación de las dimensiones de clima social familiar y dimensiones de la resiliencia en estudiantes de 5° de secundaria de la I.E. 27 de Diciembre de Lambayeque.

Finalmente, esta investigación presenta como hipótesis que existe relación entre clima social familiar y resiliencia en estudiantes de 5° de secundaria de la institución educativa 27 de Diciembre de Lambayeque.

## II. MARCO TEÓRICO

Existen diversos estudios a nivel mundial, nacional y regional con las variables relacionadas a esta investigación.

A nivel internacional Fínez y Moran (2017) en su estudio sobre la resiliencia y las autoevaluaciones básicas aplicó la Escala de Ego-Resiliencia y la Escala de Autoevaluaciones Esenciales: un estudio comparativo en jóvenes ejecutado en España, con el fin de establecer una correlación entre ambas variables, y la diferencia por sexo y edad con población de 620 adolescentes, de esta manera se evidencia que los estudiantes con alto puntaje de resiliencia obtuvieron también alto puntaje en autocontrol. En conclusión, se observa relación significativa en las variables, es decir los estudiantes con resiliencia poseen equilibrio emocional y buena autoestima.

Manobanda (2015) realizó su investigación en Ambato, Ecuador, con el fin de analizar el rol de las interrelaciones familiares en los comportamientos agresivos de los estudiantes de la I.E. Eloy Alfaro, del décimo año. Se manejaron dos diseños, el diseño metodológico cualitativo para la recolección de datos e interpretación del problema y un diseño cuantitativo para conocer datos determinados que pasaron por una interpretación para la comprobación de hipótesis. Tuvo como muestra a 80 adolescentes, utilizando la escala de Clima Social Familiar de Moos y Trickett (1989) y el cuestionario de agresividad (versión Medellín) elaborado por Buss y Perry (1992). En los resultados del estudio se halló relación entre las variables. Demostrando que el entorno familiar es relevante por ser el ambiente primordial en el aprendizaje de la conducta de la persona, por ser el más próximo y el que mayor influyen en los adolescentes.

Por su parte Verdugo et. al. (2014) en su estudio sobre el predominio del clima familiar en el desarrollo de habituación social del adolescente de la Universidad de Colima en México. Con el fin de determinar la correspondencia de ambas variables. Se utilizó el cuestionario "Su familia" con la finalidad de conocer a la

familia y la escala adaptación social de SASS, aplicado al grupo muestral de 146 estudiantes, de entre 15 y 19 años hombres y mujeres, en alumnos de bachillerato. En resultados se evidencia baja en el ámbito social, también un valor cercano a 4 que evidencia buena funcionalidad y un 8% de estudiantes con puntajes de 2,5 o menor, que mostraba baja funcionalidad. Asimismo, se halló correlación significativa entre ambas variables, señalando que la falta de buen clima familiar afecta la adaptación a la sociedad en los adolescentes.

Por otro lado, en el Perú Saldarriaga Moreno (2019) en su título de investigación que hace referencia al ambiente social de la familia y resiliencia en adolescentes de una I.E. de Nuevo Chimbote, cuyo fin fue comprobar la dependencia de las variables, de diseño no experimental, de tipo correlacional. Se operaron dos escalas: FES y ER con población de 101 alumnos y como muestra se tuvo 80 adolescentes participaron de la investigación. En los hallazgos se evidencia que existe correlación significativa  $p = 0.018$  siendo esto menor al 5% ( $p < 0.05$ ) la cual quiere decir que las variables estudiadas presentan relación significativa en la población estudiada.

También Menacho Romero (2018) en su estudio denominado clima social de la familia y resiliencia en alumnos del séptimo ciclo de dos colegios nacionales del distrito de Puente Piedra, Lima. Fue un estudio de metodología y procedimientos no en fase de prueba y tipo correlacional, teniendo como muestra 291 alumnos jóvenes, cuya finalidad fue entablar la correlación entre las dos variables. Los instrumentos usados fueron la escala FES de Moos (1984) y resiliencia de Wagnild y Young (1993). Se evidencian en las conclusiones estadísticas que hay correlación importante efectiva débil ( $Rho = ,210$ ;  $p = .000$ ) entre las variables estudiadas. Se halló correlación importante en las magnitudes de vínculo, crecimiento y solidez del clima social de la familia con la resiliencia. Y en los componentes de resiliencia como competición individual con el clima social familiar, se halló correlación importante. Además, se evidenció que el sexo masculino (41.7%; 53.8%) tiene el más grande porcentaje de un ambiente social familiar y resiliencia.

Asimismo, Huayto Cupi (2015) en su investigación sobre el ambiente social familiar y resiliencia en alumnos de los últimos grados del nivel secundario de un colegio de la ciudad de Juliaca. Fue una tesis de tipo correlacional con diseño no experimental, cuya finalidad fue conocer la relación de ambas variables. Con una población de 201 estudiantes del 4° y 5° de secundaria; siendo la muestra de 92 estudiantes. Para la compilación de datos se emplearon el FES de R. H. Moos y Trickett, y ERA con adaptación peruana de Prado y del Águila (2000). Se encontró correlaciones entre clima social de la familia y resiliencia en sus magnitudes de visión, autonomía, humor, iniciativa, relación, creatividad y moralidad.

También Chispi y Quizo (2017) en su estudio sobre el clima social en la familia y resiliencia en estudiantes de tercero de secundaria de una I. E. de Barranca-provincia de Camaná. El estudio es de metodología y procedimiento no experimental y de tipo correlacional. Presentó la muestra de 225 estudiantes adolescentes mixtos entre 14 y 15 años de edad, cuyo fin fue buscar la correlación entre ambas variables. Se utilizaron como instrumentos el FES por R.H. Moos y el ER de Wagnild y Young. En los hallazgos estadísticos se observa que existe relación significativa en las variables estudiadas.

Escobar López (2017) en su estudio resiliencia escolar y ambiente familiar de los alumnos de secundaria de una I.E. de Hualmay. Se usaron la escala de clima social familiar y de resiliencia, con el objetivo de detallar la correspondencia entre las dos variables. Los resultados evidencian una alta correlación en las variables estudiadas ( $Rho = ,775$ ). Por lo tanto, podemos observar una fuerte correlación eficaz en los escenarios que implican la independencia, la interacción, la iniciativa y la atmósfera social de la familia. Del mismo modo, se descubrió relación entre la moralidad y el clima social de la familia. ( $Rho = 0,707$ ).

En relación al tema local Palomino y Pérez (2018) en su estudio Clima social de la familia e inteligencia emocional en estudiantes del 6° grado de una I.E. Católica nacional de Chiclayo, con la finalidad de hacer una calificación de los

escenarios de las dos variables según nivel y extensión en 234 alumnos mujeres entre 11 y 13 años. El estudio fue de naturaleza no experimental y de naturaleza descriptiva. Utilizaron el Inventario de Inteligencia Emocional Bar-On ICE-NA y el Grado de Clima Social de la Familia. Se concluye que el nivel de clima social familiar es medio y el nivel de inteligencia emocional está muy desarrollado, es decir, la percepción eficaz en relación con la actividad en familia y el logro de habilidades para lograr la seguridad emocional se ponen a prueba.

Paralelamente Alva Uchofen (2016) en su estudio funcionamiento familiar y resiliencia en jóvenes de un programa restaurativo de Chiclayo 2016, de tipo cuantitativa no en fase de prueba de diseño transversal correlacional, con el objetivo de saber la correlación de ambas variables. Utilizando la muestra de 40 adolescentes varones entre los 14 y los 18 años de edad. Se usaron como instrumentos la Escala de Evaluación de Cohesión y Adaptabilidad familiar – FACES IV y la Escala de resiliencia para jóvenes (ERA). En consecuencia, el estudio encontró relación entre las dos variables, se descubrió correspondencia entre la extensión facilitadora y resiliencia ( $p < 0.05$ ). Además, se encontró un nivel moderado con un 37,5%, nivel exagerado con 32,5% en funcionamiento familiar. Mientras que en resiliencia se halló nivel alto de 52,5%, y nivel bajo de 25%.

Además, Meléndez y Zapata (2016) en su investigación modos de crianza y resiliencia en jóvenes del séptimo período de una I.E. diferenciado de Chiclayo 2016, teniendo como fin saber la relación entre las dos variables. Se empleó la escala de estilos de crianza y de resiliencia para jóvenes (ERA). Concluyendo, que no existe correspondencia entre las variables estudiadas, de igual modo, se prueba que la mayoría de los jóvenes detallan un estilo de crianza negligente, así como un prominente nivel de resiliencia de un 89%.

Para fundamentar la variable clima social familiar se presenta los siguientes modelos teóricos:

Según el modelo teórico del Modelo Circumplejo de Olson et al. (como se citó en Aguilar, 2017) afirma que el funcionamiento familiar es la acción recíproca de lazos afectuosos entre los integrantes del linaje y que puede presentarse una modificación en su organización con el objetivo de dar solución a los conflictos evolutivos. La teoría observa las situaciones que puede atravesar la familia y los cambios que se podrían generar para lograr la adaptación y cohesión (Gallegos et. al, 2016). Asimismo, indica que la familia cumple la función de apoyo mutuo, la función de autonomía e independencia, el establecimiento de las reglas, límites y normas. Por otro lado, señala tres dimensiones: Cohesión, adaptabilidad y comunicación. El ejercicio de estas dimensiones crea un buen funcionamiento familiar balanceado que permitirá el cumplimiento de sus funciones y cumplir sus objetivos.

Tenemos también la teoría general de los sistemas propuesto por Bertalanffy (como se citó en Lupaca, 2018) que estudia la organización de los sistemas en un todo y no como formas independientes (Peralta, 2016) que según Carrero y Pinilla (2019) depende de factores externos e internos y con la interacción que el individuo tenga con su entorno lo que fortalecería la capacidad de afrontar las situaciones adversas. Podemos decir que la familia es un sistema constituido e interdependiente de individuos regulada por reglas y normas, funciones, con una identidad y un entorno en un proceso de constante interacción.

Por otra parte, diferentes autores definen el clima social familiar de la siguiente manera:

Para Moos (citado en Olivari y Prieto, 2019) precisa como la apreciación que mantienen los individuos de un entorno y en las que conforman diferentes espacios de conexión.

También Jibaja Bernuy (2019) precisa el clima social familiar como la evaluación personal sobre las peculiaridades del entorno social familiar, en el que se desarrollan los familiares, mediante la interrelación, incremento, organización y reglas dentro de un entorno de convivencia.

Además, Monroy Alvarado (2020) indica que el ambiente familiar se establece por la aproximación de sus integrantes. Lo precisa también, como la apreciación de las características socioambientales basados en las interrelaciones individuales en la familia como la comunicación y progreso personal.

Asimismo, Moos, Moos y Trickett (como se citó en Ramos y Risco, 2019) lo señalan como la apreciación de los rasgos socioambientales de la familia, a través de la interacción que tengas con las demás personas que se instituyen entre los pertenecientes de la familia por medio de sus relaciones, crecimiento y firmeza.

A continuación, algunas definiciones de la adolescencia:

Para Güemes et al. (2017) la adolescencia proviene del latín “adolescere”, del verbo adolecer y en español tiene dos acepciones: tener alguna imperfección o defecto y además desarrollo y maduración. Le prosiguen intensos cambios físicos, psicológicos, sentimentales y sociales

También Lesvia Dirinó (2015) indica que la adolescencia inicia desde los 10 a 12 años hasta los 20 precisamente; aquí surgen nuevas formas de proceder, reacciones, sentimientos y deseos contradictorios que antes no existían con tal intensidad. El desarrollo de la independencia, la identidad y la autoestima del adolescente dependen de su integración social, confianza y aceptación (Guzmán, 2017, diapositiva 22).



Por otro lado, veamos algunas definiciones de la familia:

Según Londoño Quintero (2018) puntualiza que es el organismo más arcaico de la sociedad, donde se dan nuestros primeros vínculos. Es un grupo de individuos que están unificados por las normas y ocupaciones que cumplen.

Por su parte Romera Mar (2020) describe que la familia es un sistema que debe constituirse como una estructura sana donde cada miembro tiene su papel y la clave está en la interdependencia que se establece entre ellos. Además, es nuestro espacio donde aprendemos a expresar y reconocer nuestras emociones.

También agrega Zuñeda, Llamazares, Maraño, & Vázquez (2016) que el desempeño familiar lo determinan factores como: la composición familiar, una cohesión y la existencia de conflictos entre padres, relacionado a esto inconvenientes de comunicación y amoldación. Si hay un buen equilibrio entre cohesión y amoldación, se va a poder frenar las consecuencias negativas que genera el conflicto en la familia.

Por último, Kalbermatter (2021) indica que en la familia es importante que ambos padres, deben encaminar con tolerancia, comprensión y firmeza al hijo adolescente hacia la autodisciplina y hacia la responsabilidad, haciéndole sentir y comprender las consecuencias de sus propios actos.

El clima social familiar posee las siguientes dimensiones:

- Dimensión de relación: Se define por el vínculo que mantienen y expresan entre los pertenecientes de la familia y la aptitud de manifestar libremente sus emociones, sentimientos, pensamientos. Presenta tres sub escalas: Conexión, comunicación y confrontación.
- Dimensión de desarrollo: Se analiza la autonomía de tomar decisiones y la competencia llevada a cabo en diferentes áreas de la vida como la educativa

y laboral. Conforman cinco sub escalas: La independencia, la participación formativa, recreativa y moral religiosa.

- Dimensión de estabilidad: Se define como la organización, orden, adaptación, planificación de sus actividades y roles que cumple los miembros de la familia. Tiene dos subescalas: La organización y el control.

Para fundamentar la variable resiliencia se presenta el siguiente modelo teórico:

El modelo ecológico de Bronfenbrenner (como se citó en Ángeles, 2016) donde señala que el desarrollo humano se da de una manera dinámica, bidireccional y recíproca; estudia el desarrollo del individuo en su entorno en el que crece, en la cual reorganizan su ambiente y son influenciados al mismo tiempo por éste. También, esta teoría resalta las cualidades innatas, los elementos fisiológicos y mentales construidas en su acción mutua con el medio ambiente, por ello es denominada también Teoría Bioecológica (Suarez y Homez, 2017). Para Bronfenbrenner, el desarrollo humano adquiere conocimiento más extenso, específica y firme en su entorno de vida (contexto) de sistemas organizados y dinámicos, éste motivado y capaz realiza actividades (proceso) que le permite descubrir sus cualidades y características propias para sostenerse o reorganizarse (Ortega et al., 2021). De esta manera se entiende que el desarrollo humano se logra mediante la interacción que el individuo tenga con su entorno inmediato, mediante la interacción que se forman y por sus mismos contextos (Parra y Rubio, 2017). Con esta teoría confirmamos lo afirmado por Rutter (como se citó en Ángeles, 2016) quien señala que la resiliencia es la consecuencia de la composición entre la persona y su entorno donde se encuentra.

En cuanto a las definiciones de resiliencia tenemos:

La Organización Panamericana de la Salud (OPS, 2020) manifiesta que la resiliencia es la facultad que tienen la gente para resolver las adversidades que

se nos presenten, analizar las adversidades, prevalecer, inclusive surgir cambiado. Esta aptitud se cimienta en el avance de la vida.

Asimismo, el Ministerio de salud del Perú (MINSA, 2020) señala que la resiliencia son los rasgos personales y la capacidad de adaptación que facilitan a las personas a prepararse, sobrellevar y prevalecer los obstáculos.

Además, Tsirigotis y Ziarkowska (2017) refieren que la resiliencia es una potencialidad innata, que le permite al individuo afrontar las crisis que se puedan presentar en la vida.

De forma similar Cyrulnik (2018) señala la resiliencia como la transformación de empezar de nuevo después de un trauma. Además, indica que el desarrollo de esta capacidad está en la infancia, cuando se le brinda la confianza y seguridad al niño, así como también el apego, el vínculo a través de las relaciones que pueda recibir de los padres y demás pertenecientes de la familia.

También la resiliencia es la capacidad de canalizar y afrontar los obstáculos, que estando en una situación estresante la persona es capaz de asimilar y hacer las cosas correctas a pesar de las adversidades, a las frustraciones y salir de ellas más fuerte, inclusive restaurado (Robles Casani, 2018).

Según Rogel y Urquiza (2019) lo define como la aptitud que tiene el hombre para combatir, sobreponerse y fortalecerse en las ocasiones difíciles o de adversidades presentes en un instante determinado.

Finalmente, Wagnild y Young (1993) lo precisa como parte del conjunto de rasgos y cualidades propias de una persona y que le permite encaminar sus emociones o sentimientos generados por una situación estresante, ayudando de esta manera a adaptarse en nuevos contextos.

La resiliencia presenta las siguientes dimensiones:

- Confianza en sí mismo, viene hacer el ejercicio de la autoconfianza y en sus individuales competencias, también en el ejercicio de la autonomía aceptando sus potencialidades y limitaciones.
- Ecuanimidad, considerada como la capacidad de tener un punto de vista equilibrado de la propia existencia y vivencias, implica la destreza de examinar una extensa gama de experiencias, tener paciencia ante la adversidad.
- Perseverancia, es la acción de persistir frente a la adversidad o desánimo, implica un firme deseo de seguir lidiando para reformar su propia vida, mantenerse comprometido y ser autodisciplinado.
- Satisfacción personal, es concebir el motivo de su existencia y valorar las propias contribuciones.
- El sentirse bien solo, es la facultad de entender que los caminos de la existencia de cada individuo son únicos, pasan algunas experiencias y vienen otras que deben afrontarse solo, dando un significado de libertad y de ser únicos.

### III. METODOLOGÍA

#### 3.1. Tipo y diseño de investigación

El tipo de investigación es básica, porque buscó profundizar la epistemología de la realidad o contexto natural de los fenómenos para contribuir a la sociedad ante los nuevos retos y desafíos. El enfoque es cuantitativo porque utilizó la recolección de datos para demostrar hipótesis, a través de números y estudios estadísticos (Hernández Sampieri, 2014). El diseño que se aplicó es no experimental, porque como lo citan Hernández, Fernández y Baptista (2014) no se manipularon variables, por lo que es sistemática y empírica, su objetivo fue identificar una manifestación a través de variables en momento dado y en un contexto natural que se analizó a través de la observación de realidades. Además, es descriptiva correlacional. El esquema es el siguiente:

#### Figura 1

*Diseño de investigación*

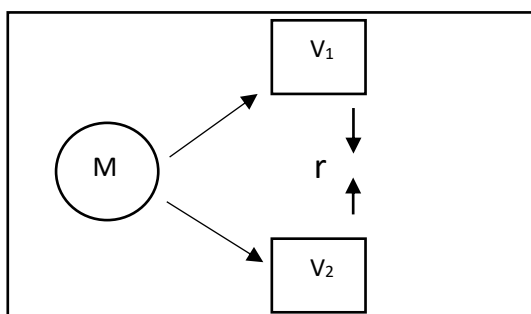

*Nota.* La figura muestra el diseño de investigación que se aplicará.

Dónde:

V<sub>1</sub> : Variable Clima social familiar.

V<sub>2</sub> : Variable Resiliencia.

r : Coeficiente de correlación.

### 3.2. Variables y Operacionalización

Las variables de este estudio son:

#### Variable 1: Clima social familiar

Definición conceptual: Según Moos, Moos y Trickett (1989, como se citó en Ramos y Risco, 2019) apuntan que es el ambiente donde se desarrolla socialmente la familia, que son identificadas en el avance de las interrelaciones entre personas que conforman la familia por medio de sus relaciones, desarrollo y seguridad.

Definición operacional: Se enmarca en 3 dimensiones y se mide a través de la escala de clima social familiar (FES) de R.H. Moos, y E.J. Trickett (1989) que está conformada por 90 ítems, puntuados en una escala de tipo dicotómica. Presenta 10 Indicadores y su escala de medición es nominal dicotómica.

#### Variable 2: Resiliencia

Definición conceptual: Según Wagnild y Young (1993) indican que la resiliencia es parte del conjunto de rasgos y cualidades propias de una persona y que le permite encaminar sus emociones o sentimientos generados por una situación estresante, ayudando de esta manera a adaptarse en nuevos contextos.

Definición operacional: Se enmarca en 5 dimensiones y es medido a través de la escala de Resiliencia de Wagnild y Young (1993) que está conformada por 25 ítems. Presenta 18 indicadores y su escala de medición es escala de tipo Likert.

### 3.3. Población y muestra.

En la presente investigación tiene como población 110 alumnos de 5to grado de secundaria de la I.E. 27 de Diciembre de Lambayeque, cuya muestra es de 81 estudiantes. El tipo de muestreo que se utilizó es no probabilístico intencional. Se tuvieron en cuenta los siguientes criterios de inclusión: Adolescentes que se encuentren estudiando en la I.E. 27 de

Diciembre de Lambayeque, que estén cursando el 5° grado de secundaria y accedan de manera voluntaria su participación para el desarrollo de las escalas señaladas. Asimismo, los criterios de exclusión fueron: Adolescentes que no se encuentren estudiando en la I.E. 27 de Diciembre de Lambayeque, que no estén cursando el 5° grado de secundaria y aquellos que no acepten voluntariamente su participación en la investigación.

La unidad de análisis de la presente investigación estuvo conformada por cada uno de los estudiantes de 5° grado de secundaria participantes de la investigación.

#### 3.4. Técnicas e instrumentos de recolección de datos.

En la presente investigación se utilizó la escala de clima social familiar (FES) de Moos, y Trickett (1982), que evalúa las peculiaridades socio-ambientales y las relaciones interpersonales de los alumnos con su familia. Fue adecuada en Perú por Cesar Ruiz Alva y Eva Guerra Turín (1993). Consta de 90 ítems y de tres componentes: relaciones, desarrollo y estabilidad, se aplica de manera colectiva e individual con 20 minutos aproximadamente de duración. También se utilizó la escala de resiliencia, de Wagnild y Young (1988). Está conformada por 25 preguntas, los cuales tienen una puntuación en la escala tipo Likert de 7 puntos, donde 1 es en desacuerdo, y un más alto en concordancia es 7.

#### 3.5. Procedimientos

Se determinaron los instrumentos para medir las variables, luego se establecieron las teorías para después elaborar la operacionalización. Por consiguiente, se aplicaron los instrumentos para la recopilación de información. Para ello, se solicitó a la universidad la carta que autoriza la realización de la investigación, de esta manera se hizo llegar el documento al director de la I.E. para la administración de las escalas a utilizar; en consecuencia, una vez admitida la petición se les comunicó a los

apoderados de familia de las actividades a realizar y así firmen el consentimiento informado. Asimismo, se coordinó con los educadores para la administración de dichos instrumentos. Por último, se procesaron los datos.

### 3.6. Métodos de análisis de datos

Se usó el programa estadístico SPSS para el análisis de resultados. Para comprobar la hipótesis y las frecuencias de las dimensiones se utilizó la estadística descriptiva y correlacional. Además, se empleó el office Excel para la elaboración de tablas e interpretación de resultados.

### 3.7. Aspectos éticos

En la presente investigación se consideró los siguientes aspectos éticos: Se respetaron los datos brindados de la institución y resultados de la investigación, sin adulterar, ni cambiar la información (APA, 2017).

Conservación y contribución de datos: El investigador debe acceder los datos de la investigación al editor. Igualmente debe publicarse la investigación para que esté al alcance de todos (APA, 2017).

Difusión copiada e incompleta de información: Es ilícito tomar datos impropios como personales. También no se permitirá enviar o publicar escritos de estudios u obras total o parcial de la misma en otro espacio (APA, 2017).

El Plagio y autoplagio: Las ideas o escritos deben darse crédito, nunca debe tomarse como algo suyo, del mismo modo sus propios estudios no deben ser publicados como nuevas investigaciones (APA, 2017).

Reserva de derechos y privacidad de los colaboradores en el estudio: Es imprescindible estandarizar el uso correcto de la investigación sometiéndose al Estándar 4.07 del Código de Ética de la APA, sobre la privacidad, además es importante la documentación para la autorización de la aplicación de instrumentos, así como también el consentimiento informado (APA, 2017).



#### IV. RESULTADOS

**Tabla 1**

*Niveles de las dimensiones del clima social familiar en estudiantes de 5° de secundaria de la I.E. 27 de Diciembre de Lambayeque.*

	Niveles	Frecuencia	Porcentaje
Relaciones	Muy Mal	2	2%
	Mal	9	11%
	Tendencia Mala	10	12%
	Mala	16	20%
	Tendencia Buena	19	23%
	Buena	14	17%
	Muy Buena	11	14%
Desarrollo	Muy Mal	1	1%
	Mal	8	10%
	Tendencia Mala	10	12%
	Mala	20	25%
	Tendencia Buena	24	30%
	Buena	11	14%
	Muy Buena	7	9%
Estabilidad	Muy Mal	2	2%
	Mal	9	11%
	Tendencia Mala	9	11%
	Mala	21	26%
	Tendencia Buena	24	30%
	Buena	12	15%
	Muy Buena	4	5%
Clima Social Familiar	Muy Mal	1	1%
	Mal	10	12%
	Tendencia Mala	15	19%
	Mala	18	22%
	Tendencia Buena	22	27%
	Buena	11	14%
	Muy Buena	4	5%
<b>Total</b>		<b>81</b>	<b>100%</b>

*Nota:* Resultados de la aplicación de los instrumentos de la escala del Clima Social Familiar (FES) a estudiantes de 5° secundaria.

En la tabla 1, se observa que los niveles de las dimensiones del clima social familiar se encuentran en un nivel de tendencia buena: Relaciones con un 23%, desarrollo 30%, estabilidad 30% y clima social familiar 27%. Es decir, los estudiantes evidencian tendencia a expresarse con libertad en el seno familiar, predisposición para interactuar en los momentos conflictivos y se observa una inclinación a la cohesión. Asimismo, tendencia al desarrollo de la autonomía, participación social, organización y control familiar.

**Tabla 2**

*Niveles de las dimensiones de la resiliencia en estudiantes de 5° de secundaria de la I.E. 27 de Diciembre de Lambayeque.*

	Niveles	Frecuencia	Porcentaje
Confianza en sí mismo	Baja	7	9%
	Media Baja	14	17%
	Media	20	25%
	Media Alta	26	32%
	Alta	14	17%
Perseverancia	Baja	9	11%
	Media Baja	12	15%
	Media	20	25%
	Media Alta	25	31%
	Alta	15	19%
Satisfacción personal	Baja	4	5%
	Media Baja	8	10%
	Media	19	23%
	Media Alta	33	41%
	Alta	17	21%
El sentirse bien solo	Baja	9	11%
	Media Baja	16	20%
	Media	17	21%
	Media Alta	25	31%
	Alta	14	17%
Ecuanimidad	Baja	8	10%
	Media Baja	13	16%
	Media	19	23%
	Media Alta	23	28%
	Alta	18	22%
Resiliencia	Baja	11	14%
	Media Baja	13	16%
	Media	18	22%
	Media Alta	24	30%
	Alta	15	19%
Total		81	100%

*Nota:* Resultados de la aplicación del instrumento de la escala de Resiliencia (ER) a estudiantes de 5° secundaria.

En la tabla 2 se observan que los niveles de las dimensiones de resiliencia se encuentran en un nivel de medio alto: Confianza en sí mismos con un 32%, perseverancia 31%, satisfacción personal con 41%, sentirse bien solo 31%, ecuanimidad 28% y finalmente resiliencia con un 30%. Es decir, los

estudiantes presentan capacidad para creer en sí mismos y en sus habilidades, de reconocer sus propios puntos fuertes y débiles. Evidencian tener una visión equitativa de la vida y de sus experiencias, así como paciencia para esperar tranquilamente y aceptar lo que venga a su alrededor. También se observa persistencia en las dificultades o el desánimo, tienen un fuerte sentido de la autodisciplina y una arraigada idea de seguir batallando para reconstruir sus propias vidas. Por último, tienen un propósito y pueden evaluar sus propias contribuciones, tienen una razón para vivir.

**Tabla 3**

*Prueba de normalidad teniendo en cuenta las dimensiones de la variable Clima social familiar y variable resiliencia*

	Kolmogorov-Smirnova			Shapiro-Wilk		
	Estadístico	gl	Sig.	Estadístico	gl	Sig.
<b>Relaciones</b>	,125	81	,003	,966	81	,031
<b>Desarrollo</b>	,103	81	,032	,982	81	,308
<b>Estabilidad</b>	,107	81	,023	,957	81	,008
<b>ClimaSF</b>	,080	81	,200*	,971	81	,065
<b>Confianza</b>	,115	81	,010	,952	81	,004
<b>Perseverancia</b>	,114	81	,011	,948	81	,003
<b>Satisfaccion</b>	,092	81	,084	,969	81	,046
<b>Sentirse</b>	,130	81	,002	,928	81	,000
<b>Ecuanimidad</b>	,120	81	,006	,978	81	,171
<b>Resiliencia</b>	,096	81	,061	,966	81	,030

\*. Esto es un límite inferior de la significación verdadera.

*Nota:* Valores extraídos del procesamiento de datos en SPSS.

Como N es mayor a 50 se tomó la prueba de normalidad de Kolmogorov-Smirnov siendo los valores de las variables significativas, lo que indica de que dichos valores no tienden a una distribución normal. Por lo tanto, se trabajó las correlaciones con el coeficiente de correlación Rho Spearman.

**Tabla 4**

*Relación entre las dimensiones del clima social familiar y las dimensiones de resiliencia en estudiantes de 5° de secundaria de la I.E. 27 de Diciembre de Lambayeque.*

Resiliencia		Clima Social Familiar		
		Relaciones	Desarrollo	Estabilidad
Ecuanimidad	Rho Spearman	,472**	,515**	,558**
	Sig. (bilateral)	,000	,000	,000
	N	100	100	100
Satisfacción personal	Rho Spearman	,505**	,549**	,570**
	Sig. (bilateral)	,000	,000	,000
	N	100	100	100
Sentirse bien solo	Rho Spearman	,524**	,537**	,530**
	Sig. (bilateral)	,000	,000	,000
	N	100	100	100
Confianza en sí mismo	Rho Spearman	,455**	,438**	,521**
	Sig. (bilateral)	,000	,000	,000
	N	100	100	100
Perseverancia	Rho Spearman	,449**	,504**	,523**
	Sig. (bilateral)	,000	,000	,000
	N	100	100	100

*\*\*.* La correlación es significativa en el nivel 0,01 (bilateral).

*Nota:* resultados de la aplicación de instrumentos de la escala del Clima Social Familiar (FES) y escala de Resiliencia (ER) a estudiantes de 5ª secundaria.

En la tabla 4; se aprecia que, el factor de Rho de Spearman es altamente significativo ( $p < 0.01$ ). Lo que muestra una relación directa de grado moderado ( $0.40 < R < 0.60$ ) entre las dimensiones del clima social familiar (Relaciones, desarrollo, estabilidad) con todas las dimensiones de resiliencia en estudiantes de 5° de secundaria de la I.E. 27 de Diciembre de Lambayeque.

Esto demuestra que a mayor presencia de adecuadas relaciones, desarrollo y estabilidad en las familias de los estudiantes influirá en el desarrollo de las capacidades de equidad, la autoestima, sentirse bien solo, optimismo y perseverancia en los estudiantes.

**Tabla 5**

*Relación entre clima social familiar y resiliencia en estudiantes de 5° de secundaria de la institución educativa 27 de Diciembre de Lambayeque.*

		Clima Social Familiar	Resiliencia
Clima Social Familiar	Rho de Spearman	1,000	,513**
	Sig. (bilateral)	.	,000
	N	81	100
Resiliencia	Rho de Spearman	,513**	1,000
	Sig. (bilateral)	,000	.
	N	100	81

\*\* . La correlación es significativa en el nivel 0,01 (bilateral).

*Nota:* Resultados de la aplicación de instrumentos de la escala del Clima Social Familiar (FES) y escala de Resiliencia (ER) a estudiantes de 5ª secundaria.

En la tabla 5 se visualiza que, el coeficiente Rho de Spearman es altamente significativo ( $p < 0.01$ ). Lo que demuestra la existencia de una correspondencia directa de grado moderado (0.513) entre clima social familiar y resiliencia. Dicho de otra forma, la presencia de comprensión de las características socioambientales, buenas relaciones interpersonales y estructura básica familiar, influye en el fortalecimiento de la capacidad para manejar el estrés y adaptarse a las adversidades de la vida.

## V. DISCUSIÓN

Según los objetivos de la investigación, y tomando en cuenta las comparaciones con otros estudios y teorías que la apoyan analizamos lo siguiente:

En primer lugar, se tuvo en cuenta el objetivo general de la investigación en la cual fue determinar la relación entre clima social familiar y resiliencia en estudiantes del 5° grado de secundaria de la institución educativa 27 de Diciembre.

De lo expuesto, se estableció la existencia de la relación directa de grado moderado de (0.513) entre clima social familiar y resiliencia con un coeficiente Rho de Spearman altamente significativo ( $p < 0.01$ ). Es decir que la apreciación de las peculiaridades socio ambientales familiares, los vínculos socio afectivos, el desarrollo y estructura básica familiar, influirá en el desarrollo y fortalecimiento de la capacidad para moderar los efectos negativos del estrés y fomentar la adaptación ante los infortunios de la vida en los estudiantes.

Dichas conclusiones se confirman con el estudio de Saldarriaga Moreno (2019) en su investigación científica denominada clima social de la familia y resiliencia en adolescentes en la I.E. de Nuevo Chimbote, cuyo fin fue corroborar la correspondencia de las variables. En los resultados se evidencia una correlación significativa  $p = 0.018$  siendo esto menor al 5% ( $p < 0.05$ ) la cual quiere decir que las variables estudiadas presentan relación significativa en la población.

Asimismo, Chispi y Quizo (2017) en su trabajo académico de investigación con las mismas variables en alumnos del nivel secundario de una I. E. de Barranca, provincia de Camaná, concluyeron que estadísticamente existe relación significativa en las variables estudiadas.

Estos resultados confirman lo dicho por Moos (citado en Olivari y Prieto, 2019) quien describe el ambiente social de la familia como la apreciación que tienen los individuos de un entorno y en las que conforman diferentes dimensiones relacionales. Entonces apreciar un ambiente familiar agradable sería para Moos la herramienta necesaria para predominar en el comportamiento de los

individuos y así desarrollar diferentes competencias en los miembros de la familia, entre ellos la resiliencia. Por ello el desarrollo de sus capacidades se alcanza mediante la interacción que el individuo tenga con su entorno inmediato (Parra y Rubio, 2017). En este caso el entorno más próximo del adolescente es su familia, en donde ambos padres deben encaminar con tolerancia, comprensión y firmeza al adolescente hacia la autodisciplina y hacia la responsabilidad (Kalbermatter, 2021).

Además, la teoría general de los sistemas propuesto por Bertalanffy (como se citó en Lupaca, 2018) que estudia la organización de los sistemas en un todo y no como formas independientes (Peralta, 2016). Según Carrero y Pinilla (2019) el fortalecimiento de la resiliencia depende de factores tanto internos como externos, y con la interacción que el individuo tenga con su entorno fortalecería la capacidad de afrontar las situaciones adversas. Por consiguiente, el papel que cumpla la familia y su ambiente es importante para la construcción de la resiliencia, puesto que a través de la interacción que el individuo tenga con su medio influye en el fortalecimiento de la capacidad para afrontar las adversidades. Por consiguiente, la presencia de un buen clima social de la familia en los estudiantes favorece el crecimiento y potencialidad de la resiliencia.

Asimismo, la teoría de Bronfenbrenner (como se citó en Ángeles, 2016) señala en su versión ecológica, que el desarrollo humano adquiere conocimiento más extenso, específica y firme en su entorno de vida, éste, motivado y capaz realiza actividades que le permite descubrir sus cualidades y características propias (Ortega et al., 2021). Con esta teoría confirmamos los hallazgos de este estudio donde se observa que la familia, siendo el primer entorno social, influye en el desarrollo de la resiliencia.

Por otro lado, los niveles de las dimensiones de clima social de la familia en estudiantes de 5° grado de secundaria de la I.E. 27 de Diciembre se logró identificar que la dimensión relaciones en su mayoría tiene una tendencia buena, siendo del 23%; el desarrollo, de la misma manera tiene una tendencia buena del 30%; asimismo la estabilidad tiene la tendencia buena del 30%; y

finalmente el clima social de la familia presenta también una tendencia buena, esta del 27%.

Esto demuestra que los estudiantes de 5° grado de secundaria de la I.E. 27 de Diciembre de Lambayeque tienden a comunicarse adecuadamente para expresarse con libertad en el seno familiar, tienen inclinación a interactuar en los momentos conflictivos, apropiada cohesión, expresividad de sus sentimientos y conflictos. Igualmente, evidencian tendencia a la autonomía, actuación, muestran predisposición para participar en las acciones de tipo académicas, culturales, sociales, recreativas y religiosas. Por último, se observa inclinación a una adecuada estructura, distribución y control familiar que ejercen algunos integrantes sobre otros.

Resultados que coinciden con Menacho Romero (2018) en su estudio con las mismas variables en alumnos del 7° período de dos colegios del distrito de Puente Piedra, Lima. Se halló correlación importante en las magnitudes de relaciones, desarrollo y estabilidad del clima social familiar con la resiliencia. Además, se evidenció que el sexo masculino (41.7%; 53.8%) tiene el más grande porcentaje de un clima social familiar y resiliencia. Cabe señalar que la I.E. 27 de Diciembre es un colegio de varones, confirmando los resultados de la investigación por ser de una población similar.

De esta manera se afirma lo que según (Zuñeda, Llamazares, Maraño, & Vázquez, 2016) el desempeño familiar lo determinan factores como: la composición familiar, una cohesión y la existencia de conflictos entre padres, relacionado a esto inconvenientes de comunicación y amoldación. Si hay un buen equilibrio entre cohesión y amoldación, facilitará la solución de los conflictos.

Asimismo, los resultados de los niveles de dimensiones del clima social de la familia corroboran la teoría del modelo Circumplejo de Olson et al. (como se citó en Aguilar, 2017) quien afirma que la familia cumple la función de apoyo mutuo, que consiste en compartir intercambio de roles, apoyo económico, físico, social y emocional que permite fortalecer el sentimiento de pertenencia; también, la función de autonomía e independencia, es decir cada miembro de la familia ejerce una función, pero también existen espacios en los que juntos comparten roles; por otro lado están las reglas, límites y normas que se



establecen en la familia, que deben ser firmes pero a la vez flexibles para ser modificadas ante las diferentes circunstancias. Ante ello nace otra función en la familia que es la adaptabilidad a los cambios de ambiente tanto externos como internos con la finalidad de mantener la funcionalidad. Y por último para Olson es relevante la comunicación para que se cumplan en su plenitud las demás funciones y de esa manera la funcionalidad familiar no se vea afectada.

Por otro lado, en los niveles de las dimensiones de la resiliencia en estudiantes de 5° grado de secundaria de la I.E. 27 de Diciembre de Lambayeque, se puede mostrar los niveles de las dimensiones donde la confianza en sí mismos es en su mayoría con un 32% de un nivel medio alto; en la perseverancia también predomina el nivel medio alto con 31%; de la misma manera la satisfacción personal tiene un nivel medio alto de 41%; además, el sentirse bien solo tiene un 31% en el nivel medio alto; la ecuanimidad tiene el 28% en el nivel medio alto; y finalmente, la resiliencia tiene a la mayoría con un 30% en el nivel medio alto. Demostrando que los estudiantes poseen la capacidad de creer en sí mismos y en sus habilidades, así como de depender de sí mismos reconociendo sus puntos fuertes y limitaciones. En consecuencia, muestra la capacidad de mantener una perspectiva equilibrada de sus propias vidas y experiencias, la capacidad de considerar una amplia gama de experiencias, esperar tranquilamente, aceptar lo que exista a su alrededor y moderar sus reacciones extremas a la adversidad. A pesar de la adversidad o el desánimo, se observa la capacidad de persistir, el deseo de seguir lidiando para rehacer la propia vida y la práctica de la autodisciplina. En ese sentido son capaces de reconocer que la vida tiene un propósito y valorar sus propias contribuciones, dándoles una razón para vivir. Lo cual confirma lo que indica el Ministerio de salud (MINSAL, 2020) donde señala que la resiliencia es desarrollada por un individuo, familia o conjunto de individuos para combatir de forma asertiva los inconvenientes que se logren enseñar en la vida. Además, se observa en los hallazgos que los estudiantes poseen tendencia buena en clima social familiar, siendo ésta importante, ya que influye en el desarrollo de la resiliencia, puesto que la construcción y el fortalecimiento de esta capacidad está en la infancia, cuando se le brinda la confianza y seguridad al niño, así como también el

apego, el vínculo a través de las relaciones que pueda recibir de los padres y demás pertenecientes de la familia (Cyrulnik, 2018).

Estos resultados son coincidentes también por Alva Uchofen (2016) en su estudio con jóvenes en problemas con las leyes penales de un programa juvenil, donde las conclusiones señalan que existe relación entre las variables funcionamiento familiar y resiliencia; también se halló nivel alto en resiliencia con un 52,5%. Además, Meléndez y Zapata (2016) en su estudio estilos de crianza y nivel de resiliencia en jóvenes del VII período de una institución didáctica nacional de hombres de Chiclayo 2016 se encontró un prominente nivel de resiliencia de un 89%. Así como también, Fínez y Moran (2017) en su investigación resiliencia y autovaloraciones esenciales: estudio comparativo en adolescentes y jóvenes, elaborado en España, se evidencia que los estudiantes con alto puntaje de resiliencia obtuvieron también alto puntaje en autocontrol.

Por último, la relación de las dimensiones de clima social familiar y resiliencia en estudiantes de 5° grado de secundaria de la I.E. 27 de Diciembre de Lambayeque.

Según lo expuesto se muestra que existe relación directa de grado moderado ( $0.40 < R < 0.60$ ) entre las dimensiones del clima social familiar (Relaciones, desarrollo, estabilidad) con todas las dimensiones de resiliencia. Esto demuestra que la presencia de adecuadas relaciones, desarrollo y estabilidad en las familias de los estudiantes influirá en el desarrollo de las capacidades de ecuanimidad, satisfacción personal, sentirse bien solo, confianza en sí mismo y perseverancia en los estudiantes.

De esta forma reconocemos el estudio de Verdugo et. al. (2014) en su investigación con adolescentes sobre la influencia del clima familiar en la adaptación social. Según los resultados obtenidos se evidencia baja funcionalidad en el ámbito social, también un valor cercano a 4 que evidencia buena funcionalidad y un 8% de estudiantes con puntajes de 2,5 o menor, que mostraba baja funcionalidad. Asimismo, se halló correlación significativa entre ambas variables, señalando que las puntuaciones bajas de clima familiar afectan la adaptación a la sociedad en los adolescentes. He ahí la importancia de crear un buen clima social familiar en los hogares.

Estos resultados son coincidentes también por el estudio de Huayto Cupi (2015) con estudiantes del 4° y 5° grado de secundaria de un colegio de la ciudad de Juliaca. Se encontró correlaciones entre clima social familiar y resiliencia en sus magnitudes de insight, independencia, humor, iniciativa, interacción, creatividad y moralidad.

Finalmente, podemos observar que los resultados de esta investigación concuerdan con las teorías estudiadas como la teoría del Modelo Circumplejo de Olson et al. (como se citó en Aguilar, 2017) la teoría de Moos (citado en Olivari y Prieto, 2019) la teoría general de los sistemas propuesta por Bertalanffy (como se citó en Lupaca, 2018), la teoría de Bronfenbrenner (como se citó en Ángeles, 2016) en su modelo ecológico y también con los antecedentes de las investigaciones citadas, donde recalcan que el eje principal del desarrollo de la resiliencia es la familia. Como señala también Romera Mar (2020) la familia es el primer lugar donde se aprenden las emociones, donde cada miembro tiene una función y se establece la interdependencia entre ellos. Por ello, es necesario que los padres edifiquen en sus hijos adolescentes la Independencia, la aceptación, que les tengan confianza, construir su identidad, que los reconozcan, ser respetados, ser escuchados (Guzmán, 2017, diapositiva 22). Puesto que se trata de una etapa de algunas imperfección o defecto y además desarrollo y maduración (Güemes et al., 2017).

## **VI. CONCLUSIONES**

1. Los niveles de las dimensiones del clima social familiar en estudiantes de 5° de secundaria de la I.E. 27 de Diciembre se encuentran en un nivel de tendencia buena.
2. Los niveles de las dimensiones de resiliencia en estudiantes de 5° de secundaria de la I.E. 27 de Diciembre se encuentran en un nivel medio alto.
3. Se afirma la existencia de una relación altamente significativa de grado moderado entre clima social familiar y resiliencia, dicho de otra manera, el clima social familiar influye en el desarrollo de la resiliencia en estudiantes de 5° de secundaria de la I.E. 27 de Diciembre.
4. Existe relación altamente significativa de grado moderado entre las dimensiones del clima social familiar y las dimensiones de resiliencia, en otros términos, la presencia de las dimensiones del clima social familiar influye en el desarrollo de las dimensiones de resiliencia en los estudiantes de 5° de secundaria de la I.E. 27 de Diciembre.

## **VII. RECOMENDACIONES**

1. A la directora de la I.E. 27 de Diciembre de Lambayeque incorporar en su Proyecto Curricular Institucional, la resiliencia como estrategia pedagógica para promover un mayor rendimiento en los estudiantes, teniendo en cuenta que es importante el desarrollo humano para afrontar diferentes dificultades en la vida.
2. Al coordinador de tutoría la programación curricular de las competencias transversales en el área de tutoría el fortalecimiento del desarrollo humano con sesiones de resiliencia para mejorar el rendimiento académico y desarrollo humano.
3. A los docentes de la I.E. 27 de Diciembre promover las conductas adecuadas en los estudiantes, a través de estrategias pedagógicas de resiliencia como nuevas herramientas que ayuden a un buen desarrollo humano y por ende el rendimiento académico.

## REFERENCIAS

- Aguilar-Arias, C. (2017). *Funcionamiento familiar según el modelo circunplejo de Olson en adolescentes tardíos* [Tesis de pregrado, Universidad de Cuenca]. Archivo digital.  
<http://dspace.ucuenca.edu.ec/handle/123456789/28397>
- Alva-Uchofen, Y. (2016). *Funcionamiento familiar y resiliencia en adolescentes en conflicto con la Ley penal del programa justicia juvenil restaurativa, Chiclayo* [Tesis de pregrado, Universidad Señor de Sipán]. Archivo digital.  
<https://repositorio.uss.edu.pe/handle/20.500.12802/3192>
- American Psychological Association [APA]. (2017, 20 de febrero). *Principios éticos de los psicólogos y código de conducta*.  
[http://www.psicologia.unam.mx/documentos/pdf/comite\\_etica/Codigo\\_APA.pdf](http://www.psicologia.unam.mx/documentos/pdf/comite_etica/Codigo_APA.pdf)
- Bustos, A. (2 de febrero de 2017). Resiliencia. *Blog de Lengua*. <https://blog.lengua-e.com/2017/resiliencia/>
- Carrero, C., y Pinilla H. (2019). Resiliencia en la infancia en contextos de marginalidad: revisiones sistemáticas. *Polisemia*, 15(27), 22-38.  
<http://doi.org/10.26620/uniminuto.polisemia.15.27.2019.22-38>
- Cyrułnik, B. (2018, 10 de diciembre). *Versión completa. Resiliencia: el dolor es inevitable, el sufrimiento es opcional* [Video]. Youtube.  
[https://www.youtube.com/watch?v=\\_lugzPwpsyY](https://www.youtube.com/watch?v=_lugzPwpsyY)
- Chispi-Chaupi, G. y Quizo-Zapata, J. (2017). *Clima social familiar y resiliencia: investigación realizada en estudiantes del tercer año de secundaria de la institución educativa Sebastián Barranca – provincia Camaná* [Tesis de pregrado, Universidad Nacional de San Agustín de Arequipa]. Archivo digital. <http://repositorio.unsa.edu.pe/handle/UNSA/4675>
- Egoavil-Rivera, M. (2018). *Clima social familiar y resiliencia en estudiantes de 3ro, 4to y 5to año de secundaria de dos colegios estatales del distrito de San Martín de Porres* [Tesis de pregrado, Universidad Nacional Federico

Villarreal]. Archivo digital.

<http://repositorio.unfv.edu.pe/handle/UNFV/2166>

Escobar-López, I. (2017). *Resiliencia escolar y clima social familiar de los estudiantes de secundaria de la institución educativa N° 20983 “Julio C. Tello” – Hualmay, 2015* [Tesis de posgrado, Universidad César Vallejo]. Archivo digital.

[https://repositorio.ucv.edu.pe/bitstream/handle/20.500.12692/5916/Escobar\\_LIDP.pdf?sequence=1&isAllowed=y](https://repositorio.ucv.edu.pe/bitstream/handle/20.500.12692/5916/Escobar_LIDP.pdf?sequence=1&isAllowed=y)

Fínez-Silva, S. y Morán-Astorga, C. (2017). Resiliencia y autovaloraciones esenciales: estudio comparativo en adolescentes y jóvenes. *Psychology, Society & Education*, 9(3), 347-356.

<https://dialnet.unirioja.es/servlet/articulo?codigo=6360155>

Gallegos-Guajardo, J., Ruvalcaba, N., Castillo, J., y Ayala, P. (2016). Funcionamiento familiar y su relación con la exposición a la violencia en adolescentes mexicanos. *Scielo*, 13(2), 69-78.

<https://dx.doi.org/10.5944/ap.13.2.17810>

Gómez – Macfarland, C. y Sánchez-Ramírez, M. (2020). Violencia familiar en tiempos de Covid. Mirada Legislativa No. 187, Instituto Belisario Domínguez. *Senado de la República, Ciudad de México*, 1-39.

Guzmán, L. (2017). La adolescencia, principales características [Diapositiva de PowerPoint]. Escuela Nacional Colegio de Ciencias y Humanidades. <https://www.cch.unam.mx/padres/sites/www.cch.unam.mx.padres/files/archivos/07-Adolescencia2.pdf>

Güemes-Hidalgo, M. y González-Fierro, C. y Hidalgo-Vicario, M. (2017). Pubertad y adolescencia. *Revista de Formación Continuada de la Sociedad Española de Medicina de la Adolescencia*, 5 (1), 7-22. <https://www.adolescenciasema.org/ficheros/REVISTA%20ADOLESCER E/vol5num1-2017/07-22%20Pubertad%20y%20adolescencia.pdf>

Huayto-Cupi, Y. y Leonardo Machaca, R. (2016). *Clima social familiar y resiliencia en estudiantes del cuarto y quinto grado de secundaria del Colegio*

*Adventista Túpac Amaru de la ciudad de Juliaca - 2015.* [Tesis de pregrado, Universidad Peruana Unión]. Archivo digital.

<http://hdl.handle.net/20.500.12840/571>

Hernández, R., Fernández, C., & Baptista, M. (6ta Eds.) (2014). *Metodología de la investigación.*

[https://www.esup.edu.pe/wp-](https://www.esup.edu.pe/wp-content/uploads/2020/12/2.%20Hernandez,%20Fernandez%20y%20Baptista-)

[content/uploads/2020/12/2.%20Hernandez,%20Fernandez%20y%20Baptista-](https://www.esup.edu.pe/wp-content/uploads/2020/12/2.%20Hernandez,%20Fernandez%20y%20Baptista-)

[Metodolog%C3%ADa%20Investigacion%20Cientifica%206ta%20ed.pdf](https://www.esup.edu.pe/wp-content/uploads/2020/12/2.%20Hernandez,%20Fernandez%20y%20Baptista-)

Jibaja-Bernuy, C. (2019). *Clima social familiar y dimensiones de la personalidad en estudiantes de cuarto grado de educación secundaria de un colegio privado de la ciudad de Lima* [Tesis de pregrado, Universidad Nacional Mayor de San Marcos]. Archivo digital.

<https://hdl.handle.net/20.500.12672/10589>

Kalbermatter, C. (2021). *Aprendiendo en Familia.*

<https://ebiblioteca.org/lecturas/?v/148600>

Lesvia - Dirinó (2015). Adolescencia, tiempo de crisis y de transiciones. *Revista ciencia de la educación*, 26 (47), 258-270.

<http://servicio.bc.uc.edu.ve/educacion/revista/47/art16.pdf>

Londoño-Quintero, L.D. (2018). Cambios y transformaciones en las familias latinoamericanas Editorial. *Revista Latinoamericana de Estudios de Familia*, 10(2), 5-7. [http://biblioteca.clacso.edu.ar/Colombia/juridicasysoc-uc/20190206064424/Rlef10\\_2\\_Completa.pdf](http://biblioteca.clacso.edu.ar/Colombia/juridicasysoc-uc/20190206064424/Rlef10_2_Completa.pdf)

Lupaca-Collado, D. (2018). *Relación entre el clima social familiar y la satisfacción familiar en adolescentes de 1° a 5° año de educación secundaria de la I. E. Pinto Talavera* [Tesis de pregrado, Universidad Nacional de San Agustín]. Archivo digital.

<http://repositorio.unsa.edu.pe/handle/UNSA/7079>

Manobanda, M. (2015). *El Clima Social Familiar y su Incidencia en las conductas agresivas en los estudiantes de décimo año de educación básica de la*



*unidad Educativa General Eloy Alfaro* [Tesis de pregrado, Universidad Nacional Técnica de Ambato]. Archivo digital. <http://repositorio.uta.edu.ec/jspui/bitstream/123456789/9316/1/Manobanda%20Telenchana%2c%20Mery%20del%20Roc%C3%ADo.pdf>

Matute, E., & Jarrín, G. (2016). *Ecuador familia en cifras*. Quito, Ecuador: Instituto Latinoamericano de la familia Iffam. Universidad Técnica Particular de Loja - UTPL.

[https://www.utpl.edu.ec/sites/default/files/2017/folleto\\_familia\\_en\\_cifras\\_2016\\_enero\\_2017\\_digital.pdf](https://www.utpl.edu.ec/sites/default/files/2017/folleto_familia_en_cifras_2016_enero_2017_digital.pdf)

Menacho-Romero, R. (2018) *Clima social familiar y resiliencia en estudiantes del VII ciclo de dos instituciones educativas públicas del distrito de Puente Piedra, Lima – 2018* [Tesis de pregrado, Universidad César vallejo]. Archivo digital. <https://repositorio.ucv.edu.pe/handle/20.500.12692/25599>

Mazo-González, Y., Mejía-Ruiz, L., y Muñoz-Palacios, Y. (2019). Calidad de vida: la familia como una posibilidad transformadora. *Revista Poiésis*, 36(1), 98-110.

<https://www.funlam.edu.co/revistas/index.php/poiesis/article/view/368>

Martínez-Pampliega, A., Merino, L., Iriarte, L., y Olson, D. H. (2017). Psychometric Properties of the Spanish version of the Family Adaptability and Cohesion Evaluation Scale IV. *Psicothema*, 29(3), 414-420.

Melendez-Arbañil, M. y Zapata-Zapata, K. (2017). *Estilos de crianza y nivel de resiliencia en adolescentes del VII ciclo de una institución educativa nacional de varones de Chiclayo, agosto – diciembre, 2016* [Tesis de pregrado, Universidad Católica Santo Toribio de Mogrovejo]. Archivo digital. <https://tesis.usat.edu.pe/handle/20.500.12423/926>

Ministerio de Salud (2020). *Plan de salud mental Perú, 2020 – 2021 (en el contexto covid-19)*. <http://bvs.minsa.gob.pe/local/MINSA/5092.pdf>

Morales-Gómez, J. (2016). *La resiliencia desde la perspectiva del Trabajo Social en niños, niñas y adolescentes en acogimiento institucional* [Tesis de

pregrado, Universidad de Cuenca de Ecuador]. Archivo digital.  
<http://dspace.ucuenca.edu.ec/bitstream/123456789/23924/1/tesis.pdf>

Morelato, S. G. (2014). Evaluación de factores de resiliencia en niños argentinos en condiciones de vulnerabilidad familiar. *Universitas Psychologica*, 13(4), 1473-1488. <http://dx.doi.org/10.11144/Javeriana.UPSY13-4.efrn>

Monroy-Alvarado, I. (2020). *Clima social familiar y depresión en estudiantes de secundaria Rímac-2019* [Tesis de pregrado, Universidad Autónoma de Ica]. Archivo digital.  
<http://repositorio.autonmadeica.edu.pe/handle/autonmadeica/909>

Ortega, W., Pozo, F., Vásquez, J., Díaz, E. y Patiño, A. (2021). *Modelo ecológico de Bronfenbrenner aplicado a la pedagogía, modelación matemática para la toma de decisiones bajo incertidumbre: de la lógica difusa a la lógica plitogénica*. NSIA Publishing House Editions.  
<http://fs.unm.edu/LogicaPlitogenica.pdf>

Organización Panamericana de la Salud [OMS]. (2020, 1 de septiembre). *Resiliencia en tiempos de pandemia*.  
<https://www.paho.org/es/documentos/resiliencia-tiempos-pandemia>

Olivari-Nuñez, C., Prieto-Vera, M. (2019). *Clima social familiar y resiliencia en estudiantes de educación secundaria de una institución educativa estatal de San Juan de Miraflores* [Tesis de pregrado, Universidad Marcelino Champagnat]. Archivo digital.  
<http://repositorio.umch.edu.pe/handle/UMCH/3076>

Parra Rodríguez, P. y Rubio Berigues, Y. (2017). *Una mirada desde el modelo ecológico de Bronfenbrenner de dos historias de sujetos que se convirtieron en padres/madres durante su adolescencia* [Tesis de pregrado, Fundación Universitaria Los Libertadores]. Archivo digital.  
[https://repository.libertadores.edu.co/bitstream/handle/11371/1572/parra paola2017.pdf?sequence=1&isAllowed=y](https://repository.libertadores.edu.co/bitstream/handle/11371/1572/parra%20paola2017.pdf?sequence=1&isAllowed=y)

Palomino-Ly, C. y Pérez-Fernández, Y. (2018). *Clima social familiar e inteligencia emocional en estudiantes de VI ciclo de una institución educativa nacional*

*católica de Chiclayo, agosto - diciembre, 2018* [Tesis de pregrado, Universidad Santo Toribio de Mogrovejo]. Archivo digital.  
<https://tesis.usat.edu.pe/handle/20.500.12423/2698>

Peralta, E. (2016). Teoría general de los sistemas aplicada a modelos de gestión. *Aglala*, 7(1), 122-146. 10.22519/22157360.901

Pérez, E. (2020). *La resiliencia, una herramienta necesaria en tiempos del Coronavirus*.<https://www.udlap.mx/covid19/la-resiliencia-en-tiempos-del-coronavirus.aspx>

Ramos-Tarrillo, C., Risco-Corrales, R. (2019). *Clima social familiar* [Tesis de pregrado, Universidad Privada Antonio Guillermo Urrelo]. Archivo digital.  
<http://repositorio.upagu.edu.pe/handle/UPAGU/916>

Robles-Casani, S. (2018). *Clima social familiar y resiliencia en estudiantes víctimas de bullying en instituciones educativas de Alto Selva Alegre* [Tesis de pregrado, Universidad Nacional de San Agustín de Arequipa]. Archivo digital.  
<http://repositorio.unsa.edu.pe/bitstream/handle/UNSA/7635/PSrocasf.pdf?sequence=1&isAllowed=y>

Romera, M. (2020). *La Familia La Primera Escuela De Las Emociones*. Destino.  
<https://ebiblioteca.org/lecturas/?/v/147514>

Rogel-Gutierrez, E. y Urquizo-Villafuerte, J. (2019). Aproximación teórica a la resiliencia en las organizaciones financieras. *Revista de Ciencias Sociales (Ve)*, 25 (2), 112-119.  
<https://www.redalyc.org/journal/280/28059953009/html/>

Saldarriaga Moreno, G. F. (2019). *Clima social familiar y resiliencia en adolescentes de una institución educativa de Nuevo Chimbote, 2019* [Tesis de pregrado, Universidad César Vallejo]. Archivo digital.  
<http://repositorioslatinoamericanos.uchile.cl/handle/2250/3218031>

Suárez Gullos, I. (2017). *Contribuciones de la teoría bioecológica de urie Bronfenbrenner sobre los contextos de crianza* [Tesis de diplomado,

Universidad cooperativa de Colombia]. Archivo digital.  
[https://repository.ucc.edu.co/bitstream/20.500.12494/6856/1/2017-teoria\\_bioecologica\\_crianza.pdf](https://repository.ucc.edu.co/bitstream/20.500.12494/6856/1/2017-teoria_bioecologica_crianza.pdf)

Tamez-Valdez, B. y Ribeiro-Ferreira, M. (2016). El divorcio, indicador de transformación social y familiar con impacto diferencial entre los sexos: estudio realizado en Nuevo León. *Papeles de población*, 22(90), 229-263.  
[http://www.scielo.org.mx/scielo.php?script=sci\\_arttext&pid=S1405-74252016000400229](http://www.scielo.org.mx/scielo.php?script=sci_arttext&pid=S1405-74252016000400229)

Tsirigotis, K. y Ziarkowska, J. (2017). Resilience in Women who Experience Domestic Violence. *Psychiatric Quarterly*, 89 (1).  
<https://link.springer.com/content/pdf/10.1007%2Fs11126-017-9529-4.pdf>

Verdugo, J. Arguelles, J. Guzmán, J. Márquez, C. Montes, R. y Uribe, I. (2014). Influencia del clima familiar en el proceso de adaptación social del adolescente. *Psicología desde el caribe*, 31(2), 207-222.  
<https://www.redalyc.org/articulo.oa?id=21331836002>

Wagnild, G. y Young, H. (1993). Escala de resiliencia de Wagnild y Young. Estados Unidos

Wagnild, G., y Young, H. (1993). Development and Psychmetric Evaluation of the Resilience Scale. *Journal of Nursing Measurement*, 165- 178. Retrieved from

Zuñeda, A., Llamazares, A., Marañón, D., & Vázquez, G. (2016). Características individuales y familiares de los adolescentes en violencia filio-parental: la agresividad física, la cohesión familiar y el conflicto interparental como variables explicativas. *Revista De Psicopatología Y Psicología Clínica*, 21(1), 21–33. <https://doi.org/10.5944/rppc.vol.21.num.1.2016.15021>

## ANEXO 1

### MATRIZ DE OPERACIONALIZACIÓN DE VARIABLES

V. DE ESTUDIO	DEFINICIÓN CONCEPTUAL	DEFINICIÓN OPERACIONAL	DIMENSIONES	INDICADORES	NIVELES
<b>CLIMA SOCIAL FAMILIAR</b>	Según Moos, Moos y Trickett (1989, como se citó en Ramos y Risco, 2019) refiere que el clima social familiar es la apreciación de las características socio ambientales de la familia, la misma que se configura mediante el proceso de interrelaciones interpersonales que se establecen entre los miembros de la familia a través de sus relaciones, desarrollo y estabilidad.	Se enmarca en 3 dimensiones y será medido a través de la escala de clima social familiar (FES) de R.H. Moos y E.J. Trickett (1989) que está conformada por 90 ítems, los cuales puntúan en una escala tipo dicotómica. Indicadores: Dimensión de relaciones, dimensión de desarrollo y dimensión de estabilidad.	Relaciones	Cohesión Expresividad Conflictos	Muy buena 70-90 Buena 65
			Desarrollo	Autonomía Actuación Intelectual-Cultural Social-Recreativo Moralidad Religiosidad	Tendencia buena 60 Media 45-55 Tendencia media 40 Mala 35 Muy mala 0-30
			Estabilidad	Organización Control	
<b>RESILIENCIA</b>	Según Waldnild y Young la resiliencia "es un elemento positivo de la personalidad que atenúa el efecto negativo del estrés e impulsa la adaptación; hace posible tolerar, resistir la presión y actuar correctamente, poniendo de manifiesto fortaleza y	Operacional la variable Resiliencia se enmarca en 5 dimensiones y será medido a través de la escala de Resiliencia de Waldnild y Young (1993) que está conformada por 25 ítems, los cuales puntúan en una escala	Confianza en sí mismo.	Logros Toma de decisiones. Afrontamiento Persistencia.	Alta 158-175 Media alta 151-157 Media 141-150 Media Baja 128-140 Baja 25-127
			Perseverancia.	Responsabilidad. Motivación Autodisciplina Búsqueda de soluciones.	
			Satisfacción personal.	Significado de la vida. Felicidad consigo mismo. Autoestima. Aceptación.	

---

control  
emocional” (p.  
34).

tipo Likert de  
7 puntos.

El sentirse  
bien solo.

Convivencia  
familiar.  
Autonomía.  
Perspectiva  
personal.

---

Ecuanimidad

Visión de  
largo plazo.  
Amigo de sí  
mismo.  
Organización.

---

## ANEXO 2

### CLIMA SOCIAL FAMILIAR

#### FICHA TÉCNICA

**Nombre del instrumento:** Escala del Clima Social en Familia (FES)

**Autores:** R.H.Moss, B.S. Moos y E.J. Trickeet.

**Ediciones:** Fernandez Ballesteros R. y Sierra B. (1984)

**Adaptación:** Española

**Estandarización:** Rodríguez (2014) en estudiantes de 1° a 4° año de la I.E. N° 11009 Virgen de la Medalla Milagrosa - Chiclayo (2014), así como la confiabilidad, usando el método de división por mitades y el estadístico de corrección Spearman Brown, encontrando una consistencia interna de 0,84. Respecto a la validez, se realizó mediante la técnica ítem test empleando el coeficiente de correlación de Pearson, obteniendo coeficientes de validez que van de 0,2 a 0,5.

**Administración:** Individual o Colectiva

**Tiempo de aplicación:** 20 minutos aprox.

**Significación:** Se trata de una escala independiente que evalúa las características socio ambientales y las relaciones personales en la familia.

#### DESCRIPCIÓN GENERAL:

La escala consta de 90 ítems. Está conformada por 10 sub escalas las cuales miden tres grandes dimensiones. Relaciones, Desarrollo y Estabilidad.

a) Dimensión de Relaciones: Es el primer grupo y está conformado por las siguientes subescalas: Co (Cohesión) que mide el grado en que los miembros de la familia están seguros de sí mismos, son independientes y toman sus propias decisiones. Ex (Expresividad) explora el grado en el que se permite y anima a los miembros de la familia a actuar libremente y poder expresar directamente sus sentimientos; y Cf (Conflicto), establece el grado en el que se expresan libre y abiertamente cólera y agresividad y conflicto entre los miembros de la familia.

Estas tres subescalas miden la dimensión Relaciones que evalúa el grado de

comunicación y libre expresión dentro de la familia y el grado de interacción conflictiva que la caracteriza.

b) Dimensión de Desarrollo: Este segundo grupo está conformado por las sub escalas Au (Autonomía), grado en que los miembros de la familia están seguros de sí mismos, son independientes y toman sus propias decisiones Ao (Actuación), grado en el que las actividades (colegio o trabajo) se enmarcan en una estructura orientada a la acción o la competencia; Io (Intelectual-Cultural), grado de interés en las actividades de tipo político, intelectual, cultural y social; Sr (Social-Recreativo), grado de participación en diversas actividades de esparcimiento; y Mr (moralidad-Religiosidad), importancia que se le da a las prácticas y valores de tipo ético y religioso. Estas 5 sub escalas miden la dimensión Desarrollo que evalúa la importancia que tienen dentro de la familia ciertos procesos de desarrollo personal, que pueden ser fomentados o no por la vida en común.

c) Dimensión de Estabilidad: Es el último grupo y está compuesto por las sub escalas: Or (Organización), importancia que se atribuye en el hogar a una clara organización y estructura al planificar las actividades y responsabilidades de la familia y Cn (Control), grado en que la dirección de la vida familiar se sujeta a las reglas y procedimientos establecidos. Ambas miden la dimensión Estabilidad que proporciona información sobre la estructura y organización de la familia y sobre el grado de control que normalmente ejercen unos miembros de la familia sobre otros.

## **VALIDEZ**

En el estudio de Ruiz y Guerra (1993), se probó la validez de la prueba correlacionándola con la prueba de Bell, específicamente en el área de Ajustes en el Hogar. Con adolescentes los coeficientes fueron: en Área Cohesión 0,57; Conflicto 0,60, Organización 0,51. Con adultos los coeficientes fueron: en Área Cohesión 0,60; Conflicto 0,59; y Organización 0,57; para Expresividad 0,53 en el análisis a nivel del grupo familiar. También se prueba el FES con la Escala



TAMAI (área familiar) y el nivel de individual, los coeficientes de Cohesión fueron de 0,62; Expresividad 0,53 y Conflicto 0,59. Ambos trabajos demuestran la validez de la Escala FES. (La muestra Individual fue de 100 jóvenes y de 77 familias).

### **CONFIABILIDAD**

Para la estandarización en Lima, usando el método de consistencia Interna, los coeficientes de fiabilidad van de 0,88 a 0,91 con una media de 0,89 para el examen individual, siendo las áreas de Cohesión, Intelectual-Cultural, Expresión y Autonomía, las más altas. (La muestra usada en este estudio de confiabilidad fue de 139 jóvenes con promedio de edad de 17 años).

### **CALIFICACIÓN E INTERPRETACIÓN**

Para la calificación del FES, se utiliza la parrilla de calificación sobre la hoja de respuesta, se cuenta de manera lineal las V (verdadero) y F (Falso) que coinciden con la parrilla. Coloque la Sub escala que evalúa, y anote el puntaje bajo la columna de PD. Recuerde que cada coincidencia equivale a un (1) punto. En cada fila no puede haber más de 9.

Si se va calificar de manera individual cada Sub Escala, utilice la Tabla N°1.

Si se va a calificar por Dimensión del Clima Social Familiar, utilice la Tabla N°2 si la muestra es de varones y la Tabla N° 3 si la muestra es de mujeres.

Posteriormente transfiera los puntajes obteniendo el Perfil del FES, calificando el puntaje de acuerdo a las categorías que se indica:

Puntaje Categoría

0 a 30 Muy Mal

35 a 39 Mal

40 a 44 Tendencia Mala

45 a 55 Media

60 a 64 Tendencia Buena

65 a 69 Buena

70 a 90 Muy Buena.

### ANEXO 3

#### CLIMA SOCIAL FAMILIAR

Las frases siguientes se refieren a tu familia. Después de leer cada frase deberás hacer un círculo alrededor de lo que crees corresponde a tu familia.

Debes decidirte por Verdadero o Falso pensando lo que sucede la mayoría de las veces. Recuerda que se trata de tu opinión sobre tu familia y que no hay respuestas correctas o incorrectas.

Nombre:.....Edad:.....  
.....Sexo:.....

1. En mi familia nos ayudamos y apoyamos realmente unos a otros.	V	F
2. Los miembros de la familia guardan, a menudo, sus sentimientos para sí mismos.	V	F
3. En nuestra familia peleamos mucho.	V	F
4. En general ningún miembro de la familia decide por su cuenta.	V	F
5. Creemos que es importante ser los mejores en cualquier cosa que hagamos.	V	F
6. A menudo hablamos de temas políticos o sociales en familia.	V	F
7. Pasamos en casa la mayor parte de nuestro tiempo libre.	V	F
8. Los miembros de mi familia asistimos con bastante frecuencia a la Iglesia.	V	F
9. Las actividades de nuestra familia se planifican con cuidado.	V	F
10. En mi familia tenemos reuniones obligatorias muy pocas veces.	V	F
11. Muchas veces da la impresión de que en casa sólo estamos pasando el rato.	V	F
12. En casa hablamos abiertamente de lo que nos parece o queremos.	V	F
13. En mi familia casi nunca mostramos abiertamente nuestro enojo.	V	F
14. En mi familia nos esforzamos mucho para mantener la independencia de cada uno.	V	F
15. Para mi familia es muy importante triunfar en la vida.	V	F
16. Casi nunca asistimos a reuniones culturales (exposiciones, conferencias, etc.)	V	F
17. Frecuentemente vienen amistades a visitarnos a Casa.	V	F
18. En mi casa no rezamos en familia.	V	F
19. En mi casa somos muy ordenados y limpios.	V	F
20. En mi familia hay muy pocas normas que cumplir.	V	F
21. Todos nos esforzamos mucho en lo que hacemos en casa.	V	F
22. En mi familia es difícil "desahogarse" sin molestar a todos.	V	F
23. En la casa a veces nos molestamos tanto que golpeamos o rompemos algo.	V	F
24. En mi familia cada uno decide por sus propias cosas.	V	F
25. Para nosotros es muy importante el dinero que gane cada	V	F

uno.	
26. En mi familia es muy importante aprender algo nuevo o diferente.	V F
27. Alguno de mi familia practica habitualmente algún deporte.	V F
28. A menudo hablamos del sentido religioso de la Navidad.	V F
29. En mi casa muchas veces resulta difícil encontrar las cosas.	V F
30. En mi casa una sola persona toma la mayoría de las decisiones.	V F
31. En mi familia estamos fuertemente unidos.	V F
32. En mi casa comentamos nuestros problemas personales.	V F
33. Los miembros de mi familia, casi nunca expresamos nuestra cólera.	V F
34. Cada uno entra y sale de la casa cuando quiere.	V F
35. Nosotros aceptamos que haya competencia y "que gane el mejor".	V F
36. Nos interesan poco las actividades culturales.	V F
37. Vamos con frecuencia al cine, excursiones, paseos.	V F
38. No creemos ni en el cielo o en el infierno.	V F
39. En mi familia la puntualidad es muy importante.	V F
40. En la casa las cosas se hacen de una manera establecida.	V F
41. Cuando hay que hacer algo en la casa, es raro que alguien sea voluntario.	V F
42. En casa, si a alguno se le ocurre hacer algo, lo hace sin pensarlo más.	V F
43. Las personas de mi casa nos criticamos frecuentemente.	V F
44. En mi familia, las personas tienen poca vida privada o independiente.	V F
45. Nos esforzamos en hacer las cosas cada vez un poco mejor	V F
46. En mi casa casi nunca tenemos conversaciones intelectuales.	V F
47. En mi casa casi todos tenemos una a dos aficiones.	V F
48. Las personas de mi familia tenemos ideas muy precisas sobre lo que es bueno o malo.	V F
49. En mi familia cambiamos de opinión frecuentemente.	V F
50. En mi casa se dan mucha importancia a cumplir las normas.	V F
51. Las personas de mi familia nos apoyamos unas a otras.	V F
52. En mi familia, cuando uno se queja, siempre hay otro que se siente afectado.	V F
53. En mi familia a veces nos peleamos y nos vamos de las.	V F
54. Generalmente en mi familia cada persona solo confía en sí mismo cuando surge un problema.	V F
55. En mi casa nos preocupamos poco por los ascensos en el trabajo o las notas en el colegio.	V F
56. Algunos de nosotros tocan algún instrumento musical.	V F
57. Ninguno de mi familia participa en actividades recreativas, fuera del trabajo o el colegio.	V F
58. Creemos que hay algunas cosas en las que hay que tener fe.	V F
59. En la casa nos aseguramos de que nuestros dormitorios queden limpios y ordenados.	V F
60. En las decisiones familiares todas las opiniones tienen el mismo valor.	V F
61. En mi familia hay poco espíritu de apoyo.	V F
62. En mi familia los temas de pagos y dinero de tratan abiertamente.	V F
63. Si en mi familia hay desacuerdo, todos nos esforzamos en	V F

suavizar las cosas y logras paz.	
64. Las personas de mi familia reaccionan firmemente al defender sus propios derechos.	V F
65. En nuestra familia apenas nos esforzamos para tener éxito.	V F
66. Las personas de mi familia vamos con frecuencia a la biblioteca o leemos obras literarias.	V F
67. Los miembros de mi familia asistimos a veces a cursillos y clases por afición o por interés.	
68. En mi familia cada persona tiene ideas distintas sobre lo que es bueno o malo.	V F
69. En mi familia están claramente definidas las tareas de cada Persona.	V F
70. En mi familia cada uno tiene libertad para lo que quiera.	V F
71. Realmente nos llevamos bien unos con otros.	V F
72. Generalmente tenemos cuidado con lo que nos decimos.	V F
73. Los miembros de la familia estamos enfrentados unos con otros.	V F
74. En mi casa es difícil ser independiente sin herir los sentimientos de los demás.	V F
75. "Primero es el trabajo, luego es la diversión" es una norma en mi familia.	V F
76. En mi casa ver televisión es más importante que leer.	V F
77. Las personas de nuestra familia salimos mucho a divertirnos.	V F
78. En mi casa leer la Biblia es algo importante.	V F
79. En mi familia el dinero no se administra con mucho cuidado.	V F
80. En mi casa las normas son muy rígidas y "tienen" que cumplirse.	V F
81. En mi casa se concede mucha atención y tiempo a cada uno.	V F
82. En mi casa expresamos nuestras opiniones de modo frecuente y espontáneo.	V F
83. En mi familia creemos que no se consigue mucho elevando la voz.	V F
84. En mi casa no hay libertad para expresar claramente lo que se piensa.	V F
85. En mi casa hacemos comparaciones sobre nuestra eficacia en el trabajo o el estudio.	V F
86. A los miembros de mi familia nos gusta realmente el arte, la música o la literatura.	V F
87. Nuestra principal forma de diversión es ver la televisión o escuchar radio.	V F
88. En mi familia creemos que el que comete una falta, tendrá su castigo.	V F
89. En mi casa generalmente la mesa se recoge inmediatamente después de comer.	V F
90. En mi familia, uno no puede salirse con la suya.	V F

**ANEXO 4**  
**VALIDEZ Y CONFIABILIDAD**  
**DEL CUESTIONARIO CLIMA SOCIAL FAMILIAR**

**Estadísticas de fiabilidad**

KR - 20	N de elementos
,871	90

Dimensiones	Correlación total de elementos	KR - 20
P1	,420	,871
P11	,371	,873
P21	,667	,867
P31	,667	,867
P41	,495	,866
P51	,778	,864
P61	,460	,869
P71	,589	,865
P81	,427	,867
P2	,307	,868
P12	,773	,862
P22	,342	,868
P32	,613	,864
P42	,711	,882
P52	,337	,877
P62	,477	,871
P72	,354	,874
P82	,778	,864
P3	,469	,871
P13	,567	,873
P23	,461	,870
P33	,519	,872
P43	,396	,875
P53	,381	,871
P63	,802	,879
P73	,447	,870

P83		,300	,876
P4		,516	,876
P14		,489	,869
P24		,416	,878
P34		,560	,878
P44		,541	,871
P54		,518	,874
P64		,567	,870
P74		,494	,871
P84		,485	,866
P5		,456	,866
P15		,667	,867
P25		,684	,864
P35		,412	,870
P45		,376	,869
P55		,467	,866
P65		,389	,869
P75		,412	,871
P85		,524	,876
P6		,372	,868
P16		,525	,866
P26	DESARROLLO	,619	,866
P36		,647	,864
P46		,619	,864
P56		,586	,870
P66		,413	,867
P76		,778	,864
P86		,560	,870
P7		,417	,874
P17		,525	,866
P27		,380	,877
P37		,417	,870
P47		,619	,866
P57		,622	,864
P67		,402	,867
P77		,329	,869
P87		,469	,870
P8		,395	,869
P18		,530	,865
P28		,244	,869
P38		,667	,867
P48		,423	,868

P58		,611	,870
P68		,532	,866
P78		,509	,866
P88		,607	,865
P9		,775	,863
P19		,667	,867
P29		,349	,868
P39		,672	,871
P49		,320	,868
P59		,667	,867
P69		,775	,863
P79		,404	,868
P89		,412	,871
P10	ESTABILIDAD	,556	,875
P20		,619	,864
P30		,457	,876
P40		,778	,864
P50		,778	,864
P60		,361	,873
P70		,486	,870
P80		,561	,865
P90		,367	,875

### ANOVA

	Suma de cuadrados	gl	Media cuadrática	F	Sig
Inter sujetos	17,929	14	1,281		
Intra sujetos					
Entre elementos	101,207	89	1,137	6,858	,000
Residuo	206,604	1246	,166		
Total	307,811	1335	,231		
Total	325,740	1349	,241		

Fuente: Elaboración propia

El instrumento es válido, porque las correlaciones de Pearson son mayores a 0,30, verificado con el análisis de la varianza (ANOVA) con la prueba F siendo altamente significativa ( $p < 0.01$ ).

El instrumento es confiable, siendo la consistencia interna KR - 20  $> 0,80$ .



---

Dr. Luis Arturo Montenegro Camacho

COESPE 262



## ANEXO 5

### ESCALA DE RESILIENCIA

<b>Nombre original</b>	: Escala de Resiliencia.
<b>Autores</b>	: Wagnild, G. Young, H. (1993).
<b>Adaptación peruana</b>	: Novella (2002).
<b>Forma de aplicación</b>	: Individual o colectiva.
<b>Tiempo de aplicación</b>	: Aproximadamente de 25 a 30 minutos.
<b>Ámbito de aplicación</b>	: Para adolescentes y adultos.
<b>Estandarización</b>	: Isuiza (2020).

La validez se halló mediante la validez de contenido, en el cual se emplea el criterio de jueces (expertos) con grado académico de Magister, lo cual posteriormente se procesó estadísticamente con el coeficiente V de Aiken hallando un coeficiente general de 0.99, lo cual indica que la escala contiene un alto índice de validez de contenido.

Confiabilidad: Mediante la aplicación de la escala a 10 adolescentes (prueba piloto), se halló el índice de confiabilidad de alpha de Cronbach, el cual arroja el coeficiente de 0,873 lo que evidencia que el instrumento cuenta con consistencia interna.

La escala está conformada por 25 ítems, los cuales puntúan en una escala tipo Likert de 7 puntos, donde 1 equivale a totalmente en desacuerdo y 7 a Totalmente de acuerdo.

**Significación:** La escala evalúa las siguientes dimensiones de la resiliencia: Ecuanimidad, Sentirse bien solo, Confianza en sí mismo, Perseverancia y Satisfacción. De igual manera, considera una escala total.

**Ecuanimidad:** ítems 7, 8, 11 y 12.

**Satisfacción Personal:** ítems 16, 21, 22 y 25.

**Sentirse bien solo:** ítems 5, 3 y 19.

**Confianza en sí mismo:** ítems 6, 9, 10, 13, 17, 18 y 24.

**Perseverancia:** Ítems 1, 2, 4, 14, 15, 20 y 23

**Validez:** La validez concurrente se demuestra por los altos índices de correlación de la Escala de Resiliencia con mediciones bien establecidas de constructos vinculados con la resiliencia. Según el criterio de Kaiser, se corrobora su conformación de cinco factores (Novella, 2002; como se citó en Escudero, 2007). La validez del contenido se da a priori, pues los ítems fueron seleccionados acorde con aquellos que reflejaban las definiciones de resiliencia, a cargo de los investigadores, dos psicometristas y dos enfermeras. Los ítems tienen una redacción positiva. La validez concurrente se da al correlacionar altamente con mediciones bien establecidas de constructos vinculados con la resiliencia como: Depresión, con  $r = -0.36$ , satisfacción de vida,  $r = 0.59$ ; moral,  $r = 0.54$ ; salud,  $r = 0.50$ ; autoestima,  $r = 0.57$ ; y percepción al estrés,  $r = -0.67$ . En cuanto a la validez, se utilizó en esta investigación el análisis factorial para valorar la estructura interna del cuestionario, con la técnica de componentes principales y rotación oblimin, que nos mostró 5 factores que no están correlacionados entre sí.

**Confiabilidad:** Los estudios citados por Wagnild y Young (Escudero, 2007) dieron confiabilidades de .85 en una muestra de cuidadores de enfermos de Alzheimer; .86 y .85 en dos muestras de estudiantes femeninas graduadas: .90 en madres primerizas post parto; y .76 en residente de alojamientos públicos. Además, con el método test-retest la confiabilidad fue evaluada por los autores en un estudio longitudinal en mujeres embarazadas antes y después del parto, obteniéndose correlaciones de .67 a .84, las cuales son respetables. Finalmente, en la adaptación peruana se obtuvo una confiabilidad calculada por el método de la consistencia interna con el coeficiente alfa de Cronbach de .89 (Novella, 2002; como se citó en Escudero, 2007).

El año 2004 se realiza una nueva adaptación de la Escala de Resiliencia por un grupo de profesionales de la facultad de psicología Educativa de la UNMSM realizada en una muestra de 400 estudiantes varones y mujeres entre 13 a 18 años de edad de tercer año de secundaria de la UGEL 03, obteniéndose una confiabilidad calculada por el método de la consistencia interna con el coeficiente alfa de Cronbach de 0.83.

**Normas:** Los 25 ítems puntuados en una escala de formato tipo Likert de 7 puntos donde: 1, es máximo desacuerdo; 7, significa máximo de acuerdo.

Las puntuaciones totales de la escala oscilan entre 25 y 175, donde puntuaciones superiores a 145 indican un nivel Alto, puntuaciones entre 126 y 145 indican un nivel Moderado y puntajes de 125 o menos indican un nivel Bajo (Wagnild, 2009). Los puntajes directos transformados a percentiles se interpretan de la siguiente manera: alta (90-99), media alta (75-89), media (50-74), media baja (25-49), baja (24 a menos).

Nivel de Resiliencia	Confianza de sí mismo	Ecuanimidad	Perseverancia	Satisfacción Personal	Sentirse bien solo
Alta	54 a 60 o más	26 a 28 o más	50 a 55 o más	29 a 31 o más	23 a 25 o más
Media alta	46 a 53	23 a 25	45 a 49	25 a 28	19 a 22
Media	28 a 45	17 a 22	32 a 44	18 a 24	12 a 18
Media baja	20 a 27	14 a 16	27 a 31	14 a 17	9 a 11
Baja	12 a 19	11 a 13	21 a 26	11 a 13	5 a 8

Nivel de Resiliencia	Percentil	Puntajes Directos
Alta	90-99	de 158 a 175
Media alta	75-89	De 151 a 157
Media	50-74	De 141 a 150
Media baja	25-49	De 128 a 140
Baja	24 a menos	De 25 a 127

## Ficha Técnica

Grado académico:	Ciclo/año cursado:	Profesión:	
Fecha de evaluación:	Edad:	Género:	Labora actualmente:
Lugar de nacimiento:	Cambio de domicilio:	Lugar actual de procedencia:	Tiempo en el actual domicilio:
Vive con: Padres ( ) independiente ( ) Familiares ( ) Otro ( ) Especificar: _	Nivel socio económico: Alto ( ) Medio alto ( ) Medio ( ) Medio bajo ( ) Bajo ( )	Número de hermanos:	

## ANEXO 6

### Instrucciones

Conteste cada una de las siguientes preguntas marcando con un aspa (x) en la casilla que mejor represente su proceder, no hay respuesta buena ni mala.

Ítem	Totalmente de acuerdo	Muy de acuerdo	De acuerdo	Ni de acuerdo ni en desacuerdo	En desacuerdo	Muy de desacuerdo	Totalmente en desacuerdo..
1. Cuando planeo algo lo realizo							
2. Generalmente me las arreglo de una manera u otra para lograr mi meta.							
3. Dependo más de mí mismo(a) que de otras personas							
4. Es importante para mí lograr mis objetivos.							
5. Puedo estar solo(a) si tengo que hacerlo							
6. Me siento orgulloso(a) de haber logrado cosas al mismo tiempo							
7. Usualmente ver las cosas a largo plazo							
8. Soy amigo(a) de mí mismo(a)							
9. Siento que puedo manejar varias cosas al mismo tiempo							
10. Soy decidido(a)							
11. Rara vez me pregunto cuál es la finalidad de todo							
12. Tomo las cosas uno por uno							

13. Puedo enfrentar las dificultades porque los he experimentado anteriormente							
14. Tengo auto disciplina							
15. Me mantengo interesado(a) en las cosas							
16. Por lo general encuentro algo de que reírme							
17. El creer en mí mismo(a) me permite atravesar tiempos difíciles							
18. En una emergencia soy una persona en quien se puede confiar							
19. Generalmente puedo ver una situación de varias maneras							
20. Algunas veces no paro de hacer las cosas que inicio.							
21. Mi vida tiene significado							
22. No me lamento de las cosas por lo que no pudo hacer nada							
23. Cuando estoy en una situación difícil generalmente encuentro una salida							
24. Tengo la energía suficiente para hacer lo que debo hacer							
25. Acepto que hay personas a las que yo no les agrado							

**ANEXO 7**  
**VALIDEZ Y CONFIABILIDAD**  
**DE LA ESCALA DE RESILIENCIA**

**Estadísticas de fiabilidad**

Alfa de Cronbach	N de elementos
,971	25

Dimensiones	Correlación total de elementos	Alfa de Cronbach
P6	,802	,969
P9	,810	,969
P10	,886	,969
P13	,932	,968
P17	,923	,969
P18	,511	,971
P24	,959	,968
CONFIANZA EN SÍ MISMO		
P1	,716	,970
P2	,790	,969
P4	,790	,970
P14	,803	,969
P15	,838	,969
P20	,667	,970
P23	,873	,969
P23	,873	,969
PERSEVERANCIA		
P16	,759	,970
P21	,603	,972
P22	,668	,971
P25	,456	,971
SATISFACCIÓN PERSONAL		
P5	,613	,971
P3	,881	,969
P19	,853	,969
EL SENTIRSE BIEN SOLO		
ECUANIMIDAD		
P7	,580	,973
P8	,869	,969
P11	,326	,972
P12	,757	,970

### ANOVA

	Suma de		Media		
	cuadrados	gl	cuadrática	F	Sig
Inter sujetos	279,200	14	19,943		
Intra sujetos					
Entre elementos	70,731	27	2,620	4,507	,000
Residuo	219,733	378	,581		
Total	290,464	405	,717		
Total	569,664	419	1,360		

Fuente: Elaboración propia

El instrumento es válido, porque las correlaciones de Pearson son mayores a 0,30, verificado con el análisis de la varianza (ANOVA) con la prueba F siendo altamente significativa ( $p < 0.01$ ).

El instrumento es confiable, siendo la consistencia interna alfa de Cronbach  $> 0,80$ .



---

Dr. Luis Arturo Montenegro Camacho  
COESPE 262



## ANEXO 8



**INSTITUCIÓN EDUCATIVA PRIMARIA Y SECUNDARIA DE MENORES  
11036 – “27 DE DICIEMBRE”  
CMP 0456558 - CMS 1159391**

“Año del Bicentenario del Perú: 200 años de independencia”

Lambayeque, 23 de noviembre 2021

Oficio N° 31-2021-UGEL.LAMB/DIEPS “27 DIC”-L

SEÑORA: Dra. MERCEDES ALEJANDRINA COLLAZOS ALARCÓN.  
JEFA DE LA ESCUELA DE POSGRADO  
UNIVERSIDAD CÉSAR VALLEJO  
CHICLAYO.

ASUNTO: Autoriza realización de investigación en la I.E. 27 de Diciembre.

REF. : Carta de fecha 06-11-2021

Me es honroso dirigirme al despacho de su cargo para hacer de su conocimiento que, en mérito al documento de la referencia se está autorizando la realización en la Institución Educativa de la investigación siguiente:

- 1) Apellidos y nombres de estudiante: LUIS DAVID RUIZ MORALES.
- 2) Programa de estudio: MAESTRÍA.
- 3) Mención: PSICOLOGÍA EDUCATIVA.
- 4) Ciclo de estudio: III
- 5) Título de la investigación: Clima social familiar y resiliencia en estudiantes de secundaria de la institución educativa 27 de Diciembre de Lambayeque.

Hago propicia la oportunidad para reiterar a ustedes mi consideración y estima.

Atentamente:



## ANEXO 9

### Consentimiento para participar en un estudio de investigación

---

Instituciones : Universidad César Vallejo – I.E “27 de Diciembre”  
Investigador : Luis David Ruiz Morales.  
Título : Clima social familiar y resiliencia en estudiantes de secundaria de la institución educativa 27 de Diciembre de Lambayeque.

---

**Señor padre de familia:**

A través del presente documento se solicita la participación de su menor hijo en la investigación Clima social familiar y resiliencia en estudiantes de secundaria de la institución educativa 27 de Diciembre de Lambayeque.

**Fines del Estudio:**

Esta investigación es desarrollada por investigador de la Universidad César Vallejo. Con el objetivo de determinar la relación entre clima social familiar y resiliencia en estudiantes de 5° de secundaria de la institución educativa 27 de diciembre de Lambayeque.

**Procedimientos:**

Si usted acepta la participación de su hijo en este estudio, él tendrá que responder a las preguntas de dos cuestionarios, en un tiempo aproximado de 20 minutos.

**Riesgos:**

No existen riesgos por participar en este estudio.

**Beneficios:**

Se brindará un taller de clima social familiar y resiliencia a los estudiantes participantes y padres de familia.

**Costos e incentivos**

Usted no deberá pagar nada por la participación de su hijo en el estudio. Igualmente, no recibirá ningún incentivo económico ni de otra índole.

**Confidencialidad:**

La información que se recoja será confidencial y no se usará para ningún otro propósito fuera de los de esta investigación. Las respuestas serán codificadas usando un número de identificación que garantiza la confidencialidad. Si los resultados de este estudio son publicados, no se mostrará ninguna información que permita la identificación de las personas que participaron. Los archivos no serán mostrados a ninguna persona ajena al estudio durante su procesamiento.

**Uso de la información:**

La información será eliminada al finalizar el estudio.

**Derechos del participante:**

La participación es voluntaria. Su hijo tiene el derecho de retirar el consentimiento para la participación en cualquier momento, sin perjuicio alguno. Si tiene alguna duda adicional, por favor pregunte al personal del estudio, o llamar a Luis David Ruiz Morales, al tel. 990934980.

**CONSENTIMIENTO**

Voluntariamente doy mi consentimiento para que mi hijo participe en este estudio, comprendo en qué consiste su participación en el proyecto, también entiendo que puede retirarse del estudio en cualquier momento sin perjuicio alguno.

---

Padre de familia  
Nombre:  
DNI:  
Fecha:

---

**Investigador**

Nombre: Luis David Ruiz Morales.  
DNI: 47864892  
Fecha:

---



**UNIVERSIDAD CÉSAR VALLEJO**

**ESCUELA DE POSGRADO  
MAESTRÍA EN PSICOLOGÍA EDUCATIVA**

**Declaratoria de Autenticidad del Asesor**

Yo, CHERO ZURITA JUAN CARLOS, docente de la ESCUELA DE POSGRADO MAESTRÍA EN PSICOLOGÍA EDUCATIVA de la UNIVERSIDAD CÉSAR VALLEJO SAC - CHICLAYO, asesor de Tesis titulada: "CLIMA SOCIAL FAMILIAR Y RESILIENCIA EN ESTUDIANTES DE SECUNDARIA DE LA INSTITUCIÓN EDUCATIVA 27 DE DICIEMBRE DE LAMBAYEQUE", cuyo autor es RUIZ MORALES LUIS DAVID, constato que la investigación cumple con el índice de similitud establecido, y verificable en el reporte de originalidad del programa Turnitin, el cual ha sido realizado sin filtros, ni exclusiones.

He revisado dicho reporte y concluyo que cada una de las coincidencias detectadas no constituyen plagio. A mi leal saber y entender la Tesis cumple con todas las normas para el uso de citas y referencias establecidas por la Universidad César Vallejo.

En tal sentido, asumo la responsabilidad que corresponda ante cualquier falsedad, ocultamiento u omisión tanto de los documentos como de información aportada, por lo cual me someto a lo dispuesto en las normas académicas vigentes de la Universidad César Vallejo.

CHICLAYO, 13 de Enero del 2022

<b>Apellidos y Nombres del Asesor:</b>	<b>Firma</b>
CHERO ZURITA JUAN CARLOS <b>DNI:</b> 16689094 <b>ORCID</b> 0000-0003-3995-4226	Firmado digitalmente por: CZURITAJC el 13-01- 2022 13:52:15

Código documento Trilce: TRI - 0270440