



**UNIVERSIDAD CÉSAR VALLEJO**

**FACULTAD DE CIENCIAS DE LA SALUD**

**ESCUELA PROFESIONAL DE ENFERMERÍA**

Relación entre nivel de conocimiento y prácticas preventivas del dengue en el Centro Poblado San Carlos - Laredo - Trujillo 2023

**TESIS PARA OBTENER EL TÍTULO PROFESIONAL DE:**

**Licenciada en Enfermería**

**AUTORAS:**

Romero Cachi, Nancy ([orcid.org/0000-0001-5028-9699](https://orcid.org/0000-0001-5028-9699))

Solis Llanos, Aleli Jassumi ([orcid.org/0000-00033172-8267](https://orcid.org/0000-00033172-8267))

**ASESORA:**

Mg. Paredes Ayala, Balvina ([orcid.org/0000-0001-8310-2456](https://orcid.org/0000-0001-8310-2456))

**LÍNEA DE INVESTIGACIÓN:**

Políticas y Gestión en Salud

**LÍNEA DE RESPONSABILIDAD SOCIAL UNIVERSITARIA:**

Promoción de la salud, nutrición y salud alimentaria

TRUJILLO - PERÚ

2023

## DEDICATORIA

A mis padres por haberme formado como la persona que soy en la actualidad; lo que he logrado es gracias a ustedes. Me formaron con valores y empatía, animándome constantemente para lograr mis metas.

Dedico a todos los docentes que con su exigencia y dedicación supieron guiarnos por el camino del éxito superando las dificultades encontradas en la carrera profesional de Enfermería.

Romero Cachi, Nancy

Solis Llanos, Aleli Jassumi

## AGRADECIMIENTO

Agradecer a Dios por darnos las capacidades necesarias para hacer realidad las metas trazadas y poder compartir este logro con nuestros padres y familia. También a la Universidad César Vallejo, nuestra casa superior de formación académica, por brindarnos el espacio implementado con tecnología y personal docente calificado y así obtener estudios de calidad.

A la Mg. Paredes Ayala Balvina por darnos las orientaciones y guía necesaria para la culminación del estudio de investigación, así mismo a todos los docentes que con sus enseñanzas, conocimientos y ejemplo nos ayudaron a ser buenos profesionales con un sentido humanitario e intelectual.

Romero Cachi, Nancy  
Solis Llanos, Aleli Jassumi

## DECLARATORIA DE AUTENTICIDAD DEL ASESOR



FACULTAD DE CIENCIAS DE LA SALUD  
ESCUELA PROFESIONAL DE ENFERMERÍA

### Declaratoria de Autenticidad del Asesor

Yo, BALVINA PAREDES AYALA, docente de la FACULTAD DE CIENCIAS DE LA SALUD de la escuela profesional de ENFERMERÍA de la UNIVERSIDAD CÉSAR VALLEJO SAC - TRUJILLO, asesor de Tesis titulada: "Relación entre nivel de conocimiento y prácticas preventivas del dengue en el Centro Poblado San Carlos - Laredo - Trujillo 2023", cuyos autores son SOLIS LLANOS ALELI JASSUMI, ROMERO CACHI NANCY, constato que la investigación tiene un índice de similitud de 15.00%, verificable en el reporte de originalidad del programa Turnitin, el cual ha sido realizado sin filtros, ni exclusiones.

He revisado dicho reporte y concluyo que cada una de las coincidencias detectadas no constituyen plagio. A mi leal saber y entender la Tesis cumple con todas las normas para el uso de citas y referencias establecidas por la Universidad César Vallejo.

En tal sentido, asumo la responsabilidad que corresponda ante cualquier falsedad, ocultamiento u omisión tanto de los documentos como de información aportada, por lo cual me someto a lo dispuesto en las normas académicas vigentes de la Universidad César Vallejo.

TRUJILLO, 03 de Diciembre del 2023

Apellidos y Nombres del Asesor:	Firma
BALVINA PAREDES AYALA DNI: 17890115 ORCID: 0000-0001-8310-2456	Firmado electrónicamente por: APAREDESY el 19- 12-2023 23:25:53

Código documento Trilce: TRI - 0678847



**Declaratoria de Originalidad de los Autores**

Nosotros, SOLIS LLANOS ALELI JASSUMI, ROMERO CACHI NANCY estudiantes de la FACULTAD DE CIENCIAS DE LA SALUD de la escuela profesional de ENFERMERÍA de la UNIVERSIDAD CÉSAR VALLEJO SAC - TRUJILLO, declaramos bajo juramento que todos los datos e información que acompañan la Tesis titulada: "Relación entre nivel de conocimiento y prácticas preventivas del dengue en el Centro Poblado San Carlos - Laredo - Trujillo 2023", es de nuestra autoría, por lo tanto, declaramos que la Tesis:

1. No ha sido plagiada ni total, ni parcialmente.
2. Hemos mencionado todas las fuentes empleadas, identificando correctamente toda cita textual o de paráfrasis proveniente de otras fuentes.
3. No ha sido publicada, ni presentada anteriormente para la obtención de otro grado académico o título profesional.
4. Los datos presentados en los resultados no han sido falseados, ni duplicados, ni copiados.

En tal sentido asumimos la responsabilidad que corresponda ante cualquier falsedad, ocultamiento u omisión tanto de los documentos como de la información aportada, por lo cual nos sometemos a lo dispuesto en las normas académicas vigentes de la Universidad César Vallejo.

<b>Nombres y Apellidos</b>	<b>Firma</b>
ALELI JASSUMI SOLIS LLANOS <b>DNI:</b> 75876801 <b>ORCID:</b> 0000-0003-3172-8267	Firmado electrónicamente por: AJSOLISS el 03-12- 2023 22:00:55
NANCY ROMERO CACHI <b>DNI:</b> 26732781 <b>ORCID:</b> 0000-0001-5028-9699	Firmado electrónicamente por: RROMEROCA2378 el 03-12-2023 16:50:18

Código documento Trilce: TRI - 0678848

## ÍNDICE DE CONTENIDOS

Carátula.....	i
Dedicatoria.....	ii
Agradecimiento.....	iii
Declaratoria de autenticidad del asesor.....	iv
Declaratoria de originalidad de autoras.....	v
Índice de contenidos.....	vi
Índice de tablas.....	vii
Resumen.....	viii
Abstract.....	ix
I. INTRODUCCIÓN.....	1
II. MARCO TEÓRICO.....	4
III. METODOLOGÍA.....	12
3.1 Tipo y diseño de investigación.....	12
3.2 Variables y Operacionalización.....	12
3.3 Población (criterios de selección), muestra, muestreo, unidad de análisis.....	13
3.4 Técnicas e instrumentos de recolección de datos.....	14
3.5 Procedimientos.....	14
3.6 Método de análisis de datos.....	15
3.7 Aspectos éticos.....	15
IV. RESULTADOS.....	16
V. DISCUSIÓN.....	19
VI. CONCLUSIONES.....	23
VII. RECOMENDACIONES.....	24
REFERENCIAS.....	26
ANEXOS	

## ÍNDICE DE TABLAS

Tabla 1: Nivel de conocimiento sobre el dengue en el Centro Poblado San Carlos - Laredo-Trujillo 2023.....	16
Tabla 2: Nivel de prácticas preventivas del dengue en el Centro Poblado San Carlos - Laredo-Trujillo 2023.....	17
Tabla 3: Relación entre el nivel de conocimiento y prácticas preventivas del dengue en el Centro Poblado San Carlos – Laredo -Trujillo 2023.....	18

## RESUMEN

La presente investigación tuvo como objetivo determinar la relación entre el nivel de conocimiento y prácticas preventivas del dengue en el Centro Poblado San Carlos – Laredo -Trujillo 2023. La metodología de estudio que se utilizó fue de enfoque cuantitativo de tipo básica con un diseño no experimental de alcance descriptivo correlacional. La técnica empleada para el recojo de datos fue la encuesta teniendo como instrumento al cuestionario, validados por juicio de expertos, la confiabilidad arrojó los valores de 0.87 y 0.89 respectivamente. Los resultados determinaron que el nivel de conocimiento sobre el dengue en el Centro Poblado San Carlos - Laredo -Trujillo 2023 se encuentra en un nivel medio representado por un 76.7% y las prácticas preventivas del dengue, se encontró en un nivel adecuado representado por un 79%. Se concluye que existe una relación significativa entre el nivel de conocimiento y prácticas preventivas del dengue en el Centro Poblado San Carlos - Laredo - Trujillo 2023 debido a que la prueba de Chi cuadrada de Pearson arrojó un valor de significancia de 0.000 menor a p valor 0.05, además mediante el valor de Tau de Kendall (0,750) nos permite afirmar que existe una correlación alta entre ambas variables.

**Palabras Clave:** Conocimiento, cuidados, dengue, prevención.



## ABSTRACT

The objective of this study was to determine the relationship between levels of knowledge and preventive practices against dengue fever in San Carlos village in Laredo, Trujillo, 2023. The study methodology used was a basic quantitative approach, with a non-experimental design of descriptive correlational scope. The technique used for data collection was the survey, with the questionnaire as an instrument, validated by expert judgment, with reliability values of 0.87 and 0.89, respectively. The results determined that the levels of knowledge about dengue fever in the San Carlos village in Laredo, Trujillo, 2023, is at a medium level (76.7%), and dengue fever prevention practices were at an adequate level (79%). It is concluded that there is a significant relationship between levels of knowledge and preventive practices against dengue-fever in San Carlos village in Laredo, Trujillo 2023, with the Pearson's Chi-square test yielding a significance level of 0.000 less than p value 0.05, also through Kendall's Tau value (0.750) allows us to affirm that there is a high correlation between the two variables.

**Keywords:** Knowledge, care, dengue fever, prevention

## I. INTRODUCCIÓN

El dengue se ha considerado una situación problemática de salud pública a causa de las consecuencias dañinas en la salud humana. El virus se expande mediante la picadura de un tipo específico de mosquito que pertenece al género *Aedes*, concretamente el mosquito hembra. Se conoce a su vez que este virus transmite otros tipos de enfermedades, tal como la fiebre amarilla, el Zika y el Chikungunya <sup>(1)</sup>.

La Organización Mundial de la Salud (OMS) expone que el impacto global del dengue es una amenaza inminente para la mitad de la población global. En el registro anual se evidencian entre 100 y 400 millones de ocurrencias de dengue en el mundo entero y únicamente en América Latina se registran 3,1 millones de casos, de los cuales más de 25.000 se consideran graves <sup>(2)</sup>. En el año 2020, numerosos países corren el riesgo de sufrir brotes de dengue, y países como Brasil, Ecuador, India, Indonesia, Maldivas, Paraguay y Perú observan un aumento de estos casos <sup>(3)</sup>.

Por otro lado, el Ministerio de Salud (MINSA) de Perú a inicio de año lanzó una alerta epidemiológica debido a la escalada de casos y brotes de dengue en varias regiones del país, entre ellas Piura, Lima, Cusco, Áncash, Huánuco, Ucayali, Cajamarca, Pasco, Puno, La Libertad y Lambayeque. Según el Centro Nacional de Epidemiología, Prevención y Control de Enfermedades, en 2022 se registraron 3.697 casos de dengue con una densidad de incidencia de 77,98 por 100.000 habitantes <sup>(4)</sup>. De estos casos, el 87,03% fueron clasificados como dengue sin signos de alerta, el 12,50% como dengue con signos de alerta y el 0,48% como dengue grave. Trágicamente, este brote provocó 31 muertes, teniendo una tasa de mortalidad del 0,15% <sup>(5)</sup>.

La infección por dengue puede manifestarse de multitud de formas, pero el síntoma más frecuente es la aparición repentina de fiebre alta que puede durar un período de 2 a 7 días. Otro síntoma común es la aparición de dolores musculares y articulares intensos, así como un dolor abdominal agudo que comúnmente se siente en la región del estómago. Estos síntomas pueden ir acompañados de pérdida de apetito, sensación de náuseas y vómitos. Además, las personas también pueden experimentar molestias gastrointestinales y diarrea <sup>(6)</sup>.

Uno de los posibles signos del dengue es la aparición de erupciones cutáneas, que pueden manifestarse como pequeñas manchas rojas en varias partes del cuerpo <sup>(33)</sup>. Es importante tener en cuenta que, en casos más graves de dengue, puede haber otros indicios que requieran una intervención médica urgente. Estos síntomas pueden incluir sangrado de nariz y encías, sangre en el vómito o las heces, malestar en el pecho y dificultades para respirar <sup>(7)</sup>.

La insuficiencia de medidas preventivas para la propagación es uno de los principales factores para la proliferación del dengue. Los mosquitos tienden a poner sus huevos en recipientes al aire libre que contienen agua estancada, como llantas de goma viejas, recipientes de plástico y unidades de almacenamiento de agua. Estos lugares ofrecen un entorno adecuado para que los mosquitos se reproduzcan y reproduzcan a un ritmo rápido <sup>(8)</sup>.

En un esfuerzo por educar al público sobre los peligros del dengue, el Ministerio de Salud del Perú (MINSA) ha implementado varios programas y medidas. Una de las estrategias clave empleadas por el MINSA es fomentar la limpieza y eliminación de posibles criaderos de mosquitos, como botellas, latas, llantas y otros objetos que pueden acumular agua estancada. También se recomienda utilizar cubiertas adecuadas para los tanques y depósitos de agua para evitar la cría de mosquitos. Además, el MINSA ha lanzado campañas para aumentar la conciencia sobre los síntomas del dengue y la importancia de buscar atención médica inmediata <sup>(9)</sup>.

El Centro Poblado San Carlos presenta circunstancias que promueven la perpetuación y existencia del vector responsable de la transmisión del dengue. Estas condiciones surgen de un suministro insuficiente de agua, ya que sólo el 48% de los hogares están conectados a la red pública, el 29% posee un pozo dentro de sus propias casas y el 10% de los hogares utiliza un pozo público. Además, es común que los hogares almacenen agua: el 76% de los hogares utilizan tinajas grandes o baldes con tapa, así como baldes pequeños u ollas con tapa, como solución de almacenamiento temporal. Ante esta situación descrita en párrafos anteriores se formuló la siguiente pregunta:

¿Cuál es la relación entre el nivel de conocimiento y las prácticas preventivas del dengue en el Centro Poblado San Carlos - Laredo-Trujillo 2023?

El presente trabajo de investigación se justifica ya que sirvió para mostrar la relación que tiene el nivel de conocimiento y las prácticas de prevención del dengue en el Centro Poblado San Carlos. Igualmente, por relevancia social, en la ciudad de Laredo son pocas las investigaciones que hacen referencia sobre la prevención del dengue y conocimientos sobre esta enfermedad, es por ello que las autoras del presente trabajo de investigación tomaron interés por conocer esta problemática. En la justificación práctica, tiene como finalidad informar y advertir a la población sobre el dengue, también dar a conocer los síntomas que provoca, el cambio de actitudes y de hábitos para impedir la expansión en la familia y población. Del mismo modo la justificación teórica, se analizó la información en bases teóricas que estén directamente relacionadas con las del conocimiento y prevención de dengue, donde abordaron los elementos que intervienen en la propagación de la enfermedad y los factores que contribuyen a ellas. Por último, la justificación metodológica, puesto que se realizó bajo un tipo y diseño de investigación haciendo uso de instrumentos validados para la recopilación de datos.

Esta investigación tuvo el siguiente objetivo general: Determinar la relación entre el nivel de conocimiento y prácticas preventivas del dengue en el Centro Poblado San Carlos – Laredo -Trujillo 2023, y los objetivos específicos serán: Determinar el nivel de conocimiento sobre el dengue en el Centro Poblado San Carlos - Laredo-Trujillo 2023; identificar el nivel de prácticas preventivas del dengue en el Centro Poblado San Carlos - Laredo -Trujillo 2023. La hipótesis de estudio se tiene  $H_1$ : Existe relación significativa entre el nivel de conocimiento y las prácticas preventivas del dengue en el Centro Poblado San Carlos- Laredo-Trujillo 2023;  $H_0$ : No existe relación significativa entre el nivel de conocimiento y las prácticas preventivas del dengue en el Centro Poblado San Carlos - Laredo-Trujillo 2023.

## II. MARCO TEÓRICO

La presente investigación fundamenta el marco teórico acopiando información confiable a través de los antecedentes tanto del entorno internacional como nacional y regional para argumentar el análisis de las variables de esta investigación, los cuales serán los siguientes:

Hernández L. y Salamanca E. <sup>(10)</sup> en el año 2023, realizaron un estudio en un sector de Villavicencio para evaluar el nivel de conocimientos, actitudes y prácticas que tenían las familias respecto al dengue. Este estudio cuantitativo, observacional, descriptivo y transversal reveló que las familias tenían conocimiento de que el dengue era una enfermedad grave (84%), transmitida por mosquitos (37,6%) y que la fiebre era el síntoma principal (89,9%). Si bien se tomaron algunas medidas preventivas, como fumigación (14,9%) y limpieza semanal de tanques (39,9%), las familias reconocieron llevar a sus seres queridos enfermos al médico (58,2%) como actividad principal. Concluyendo, que existe una relación significativa entre las variables, pero esta correlación fue baja con un valor de 0.31

Muñoz E. y Salamanca E. <sup>(11)</sup> en el año 2021 se propusieron identificar los conocimientos y prácticas utilizados por los pobladores en el manejo del dengue dentro de un asentamiento humano. Para lograr esto, se empleó un enfoque cualitativo descriptivo, no experimental. Los hallazgos indicaron que las familias otorgan un nivel medio de importancia a la prevención, siendo la fumigación, evitar el agua estancada en los contenedores, el uso de toldos y no mantener los tanques de agua como medidas de prevención clave. Se concluyó que la intervención activa de la familia en las campañas comunitarias optimizará el desarrollo de las campañas de manejo del dengue de esta manera lograr un control eficaz de la enfermedad.

Dávila et al. <sup>(12)</sup> en el 2020 tuvo como objetivo medir la comprensión de los residentes sobre el dengue, sus señales de alerta y los métodos de prevención. El estudio empleó un diseño cuantitativo no experimental y encuestó a 618 residentes mediante un cuestionario. Se dio a conocer que el 76,2% tenía un conocimiento limitado sobre el dengue, mientras que el 57,4% tenía un nivel moderado de conocimiento general. Sin

embargo, el 45% de los encuestados desconocía la transmisión de la enfermedad, mientras que el 34% no lograba identificar el agente etiológico. Se indicó que no existe una relación significativa entre las variables, ya que el p valor arrojó 0.125

A nivel nacional, Niño B, Yong H, Díaz C. <sup>(13)</sup> en el año 2019, describió cómo se relacionan los conocimientos y las prácticas sobre las medidas de prevención sobre el dengue en los pobladores de la costa del Perú. Así mismo, se mostró que se enfocó en una metodología de tipo básica de alcance descriptivo correlacional, a esto se suma que estudió a una muestra de 380 pobladores, a quienes se aplicó dos tipos de instrumentos, el primero que consta del cuestionario y el segundo de una ficha de observación. Se detectó que el 21.1% conocían sobre el dengue y su transmisión, sin embargo, un 78.9% tuvieron conocimientos medios y bajos. En relación a las prácticas el 20.5% reconoció las pérdidas para evitar la picadura, además el 46% indicó que las tapas de los tanques de agua fueron necesarias para evitar la propagación. De tal manera que se concluyó que, los pobladores tuvieron conocimientos escasos referentes al dengue, lo cual se reflejó en las prácticas preventivas en donde los resultados fueron insuficientes.

Iglesias S, Saavedra J, Yamunaqué L. <sup>(14)</sup> en el año 2020 en su investigación se basó en describir los conocimientos y prácticas en estudiantes en temas concernientes del dengue en Lambayeque. En cuestión a los métodos que se han tomado, la investigación fue de tipo observacional descriptivo de corte transversal, teniendo una muestra de 52 estudiantes. Se mostró que el 94% de los estudiantes conocen sobre el dengue, sin embargo, solo el 28% reconoció la fiebre y el vómito como parte de síntomas. Sin embargo, el 85% desconocen cómo se transmite y los síntomas. Además, el 95% necesitan erradicar los sitios donde se encuentran los mosquitos. Se concluye que los estudiantes tienen conocimientos insuficientes sobre el agente causal, la transmisión y los síntomas.

Bravo P. y Zapata A. <sup>(15)</sup> en el año 2021, investigaron la relación entre el conocimiento y la práctica preventiva en las personas que fueron afectadas por el dengue. De

acuerdo a los métodos utilizados, el estudio contó con un enfoque cuantitativo teniendo un tipo de estudio correlacional contando con una muestra de 252 personas. Entre sus hallazgos evidenciaron que el 56% presentaron un nivel de conocimientos regulares por lo que repercutió en la práctica de prevención en donde el 45% indicaron que los pobladores se encontraron en un nivel medio. Se concluye, que si existe una relación significativa y con una correlación positiva de 0.858 entre las variables.

A nivel local, Malacas M. <sup>(16)</sup> en el año 2020, se desarrolló con el propósito de evidenciar la relación entre el conocimiento y los factores culturales que afectan la aplicación de medidas preventivas del dengue en las familias. El enfoque en que se fundamentó la investigación fue cuantitativo, con un diseño descriptivo simple. Además, se consideró tomar como parte de muestra del estudio a 337 pobladores. Los resultados del estudio indicaron que el nivel de conocimiento más frecuente sobre las medidas de prevención del dengue entre las familias que acudieron al hospital fue moderado, con un 62%, seguido de bajo con un 27% y alto con un 11%. El estudio concluyó que hay una relación significativa entre la edad y el nivel de conocimiento sobre medidas preventivas ( $Rho= 0,281$ ), mientras que la educación tuvo una relación moderada ( $Rho= 0,390$ ) y la residencia una relación débil ( $Rho= 0,281$ ).

Alvarado N. y Herrera A. <sup>(17)</sup> en el año 2022, identificaron los factores socio ambientales que se correlacionan con la incidencia del dengue en familias residentes en distritos como Huanchaco. A su vez, la investigación se consolida metodológicamente en un diseño no experimental, transversal, la población se tomó a 100 hogares en estudio, a quienes se le administró un cuestionario a cada participante. Puso en manifiesto que 78% tenía un conocimiento adecuado sobre el dengue, mientras que el 80% tenía un conocimiento suficiente sobre los métodos de prevención del dengue. Por otro lado, el 64% de los residentes tenía jardines cerca o dentro de sus casas, y el 38% de ellos contrajo dengue. El estudio descubrió que el desconocimiento, la falta de medidas preventivas, la presencia de jardines cerca y dentro de las viviendas y el mantenimiento de plantas y flores en jarrones dentro de las viviendas son factores de riesgo relacionados con la incidencia del dengue.

Rodríguez A. en el año 2019 <sup>(18)</sup> la investigación tuvo como intención conocer cómo el nivel de conocimiento se relaciona con las prácticas de prevención del dengue en Río Seco. El planteamiento del problema se basó en un estudio descriptivo – cuantitativo, con una muestra compuesta por 100 hogares. Se reveló que 1% de los participantes tenía un nivel alto de conocimientos sobre la prevención del dengue, mientras que el 47% tenía conocimientos moderados y el 52% tenía conocimientos bajos. En cuanto a las actitudes, el 83% de los encuestados tenía actitudes positivas hacia la prevención del dengue, mientras que el 17% tenía actitudes negativas. El estudio reveló que el nivel general de conocimientos sobre la prevención del dengue era bajo, a pesar de las actitudes positivas hacia la prevención, por lo que presentaron una correlación significativa alta con un valor de 0.86.

El dengue es una enfermedad vírica de distribución predominantemente urbana transferida por el mosquito doméstico conocido como *Aedes aegypti*. El cual se cría en cualquier recipiente que pueda almacenar agua. Una picadura de mosquito infectado puede hacer que una persona contraiga la enfermedad <sup>(19)</sup>.

Es un mosquito diminuto, de color oscuro, blanco y con forma de lira que pica especialmente a las personas y lo realiza en interiores, coloca sus huevos en medio del día en agua limpia. Se sabe que no logra sobrevivir a las heladas o al invierno o ambientes fríos, sin embargo, en el sur de Estados Unidos existen inviernos considerados moderados, así como América Latina, los huevos se fijan a los muros laterales de las vasijas tras su puesta y, si se desocupa el agua, logran perdurar hasta un año <sup>(20)</sup>. Normalmente, las larvas se alimentan de algas, pequeñas criaturas acuáticas y fragmentos de materia vegetal y animal presentes en los depósitos de almacenamiento de agua. Y debido a la existencia de entornos que favorecen sus actividades de cría (como los recipientes de almacenamiento de agua en los hogares, la basura que contiene agua, etc.), el *Aedes aegypti* es idóneo para criar en los hogares y sus alrededores, y con frecuencia se descubren lugares de producción de huevos en el interior de las viviendas o bastante cerca de ellas <sup>(21)</sup>.



Cabe mencionar la importancia del conocimiento de las personas sobre el dengue para poder identificar tanto los síntomas, consecuencia y la prevención que debe tener. Los síntomas del dengue pueden variar en intensidad y duración, y pueden confundirse con las de otras enfermedades. Se presentan algunos de los síntomas más comunes del dengue, como:

Fiebre alta, es uno de los síntomas más característicos del dengue. Puede ser repentina y durar entre 2 y 7 días. A raíz de la fiebre puede ocasionar fuertes dolores de cabeza sobre todo detrás de los ojos. Así mismo, conlleva a dolores musculares y articulares, en otros casos náuseas y vómitos, erupción cutánea: especialmente en los pies y las piernas, dolor abdominal y en casos graves sangrado en las encías, nariz o incluso sangrado interno, por lo que requiere de una atención inmediata del personal de salud especializado <sup>(22)</sup>.

Por otro lado, con respecto al control del vector del dengue es imprescindible para advertir la propagación de esta enfermedad. Existen diversas estrategias que se pueden implementar para llevar a cabo este control. Una de las medidas más importantes es la eliminación de los criaderos de mosquitos. Esto implica identificar y eliminar cualquier objeto o área que pueda acumular agua estancada, como recipientes, neumáticos viejos, floreros y canaletas obstruidas. Al eliminar estos criaderos, se reduce la cantidad de mosquitos y se interrumpe su ciclo de reproducción <sup>(22)</sup>.

Además, se pueden utilizar insecticidas para controlar la población de mosquitos adultos. Estos insecticidas se pueden aplicar en forma de aerosol en áreas donde se encuentran los mosquitos, como patios, jardines y áreas comunes. Es importante utilizar estos productos de manera segura y siguiendo las instrucciones de uso <sup>(23)</sup>.

Otra estrategia es el uso de larvicidas, que son productos químicos para controlar las larvas de mosquitos en sus criaderos. Estos productos se pueden aplicar en recipientes de agua, como tanques de almacenamiento, barriles y piscinas, para prevenir la reproducción de los mosquitos <sup>(40)</sup>.

Además, se puede implementar el control biológico, utilizando organismos vivos para controlar la población de mosquitos. Por ejemplo, se pueden utilizar peces larvívoros,

como los peces guppy, que se alimentan de las larvas de mosquitos en cuerpos de agua estancada. También se pueden utilizar bacterias y hongos que son patógenos para los mosquitos <sup>(24)</sup>.

Es importante destacar que la educación y concientización de la comunidad son fundamentales en el control del vector del dengue. Informar a las personas sobre las medidas de prevención, como la eliminación de criaderos y el uso de repelentes, y promover prácticas saludables en la comunidad contribuye a reducir la propagación del dengue <sup>(39)</sup>.

En la teoría de Nola Pender como se conoce se basa en la promoción de salud, la cual se ha relacionado con el estudio sobre las prácticas de la prevención del dengue. Nola Pender, se centra en comprender y promover comportamientos saludables en las personas. Este modelo considera que la salud es un proceso dinámico que involucra la interacción de factores personales, ambientales y socioeconómicos <sup>(25)</sup>.

En el caso del dengue, la teoría de Pender puede ser aplicada para promover la adopción de medidas preventivas. Por ejemplo, se pueden utilizar los conceptos de motivación y capacidad percibida para fomentar la eliminación de criaderos de mosquitos, el uso de repelentes, el uso de mosquitos y la promoción de prácticas de higiene adecuadas.

Además, el enfoque de Pender en la interacción de factores personales, ambientales y socioeconómicos puede ayudar a comprender las barreras y facilitadores para la prevención del dengue. Por ejemplo, se pueden identificar los factores personales que influyen en la adopción de comportamientos preventivos, como el conocimiento sobre el dengue, las actitudes hacia las medidas preventivas y las creencias sobre la eficacia de estas medidas. También se pueden considerar los factores ambientales y socioeconómicos que pueden dificultar o facilitar la adopción de comportamientos preventivos, como la disponibilidad de agua potable, la infraestructura sanitaria y las condiciones de vivienda <sup>(25)</sup>.

Prácticas sobre prevención del dengue incluye medidas reservadas no sólo para detener la progresión del padecimiento y atenuar sus efectos una vez que ya ha

comenzado, por ejemplo, reduciendo los factores de riesgo, sino también para prevenir la enfermedad en primer lugar <sup>(26)</sup>.

En el primer nivel con relación a la atención en salud, la práctica preventiva se implementa a través de pautas informadas sobre cómo prevenir enfermedades y la ejecución de las medidas necesarias, particularmente considerando la organización y participación activa de la comunidad <sup>(34)</sup>. Para controlar eficazmente *Aedes aegypti*, se ha demostrado que la fumigación residual en interiores con pesticidas piretroides sintéticos combinada con el manejo de larvas es más efectiva si se usa apropiadamente. Las nuevas herramientas para controlar el dengue incluyen insecticidas residuales no piretroides y nuevas aplicaciones de estos insecticidas. Estos químicos tienen una actividad residual de aproximadamente seis meses utilizándose también como repelentes espaciales para aplicar a telones y otros elementos suspendidos en lugares de descanso de mosquitos, en ovitrampas letales y para fumigación selectiva en interiores y exteriores <sup>(27)</sup>.

Para frenar la proliferación del dengue se recomienda evitar el uso de recipientes con agua que sirven de caldo de cultivo al mosquito vector. Actualmente, la única forma de prevenir y mitigar la propagación del virus del dengue es controlando el vector *Aedes aegypti*, ya que no existen medicamentos terapéuticos ni vacunas eficaces disponibles. Las estrategias de control de vectores dependen en gran medida del uso de pesticidas químicos dirigidos tanto a las larvas como a los mosquitos adultos, que se erradican mediante fumigación de volumen ultra bajo (ULV) en espacios interiores <sup>(28)</sup>.

En general, no se recomienda utilizar mosquiteros como única medida de protección contra el mosquito *Aedes aegypti* debido a su tendencia a picar durante el día. Sin embargo, se ha demostrado que la aparición de mosquiteros tratados con insecticida en los hogares ha conducido a una declinación en las tasas de infección del dengue, que se transmite por el vector *Aedes aegypti*. Otros materiales tratados con insecticida, como cortinas, mamparas y cubiertas para almacenar agua, demostrando ser eficaces para mitigar las infestaciones de *Aedes aegypti* en los hogares, aunque se necesitan más investigaciones para determinar su impacto total. Además, las medidas

entomológicas, como la eliminación de recipientes no utilizados que puedan recoger agua, incluidas botellas, latas, neumáticos y tanques rotos, entre otros, se han mostrado prometedores para limitar la exposición de transmisión del virus del dengue (28).

Por otro lado, las prácticas para reducir el contacto con el vector. Las personas que tienen el virus del dengue son la fuente de infección para otros en casa y en el vecindario. Por lo tanto, es crucial tomar medidas para limitar la exposición de los pacientes a los mosquitos con el fin de cesar la proliferación del virus y, posteriormente, de la enfermedad. Es importante informar al paciente, a otros miembros de la familia y a la comunidad afectada sobre el peligro de transmisión y cómo reducirlo controlando la población de vectores y evitando la interacción entre humanos y vectores (29).

Utilización de mallas en puertas y ventanas por la frecuencia de las picaduras puede disminuirse utilizando accesorios domésticos como mosquiteras metálicas para restringir el acceso del mosquito. Para reducir la entrada del vector en el entorno doméstico y evitar el contacto con las personas (30).

Por último, el modelo teórico de la Teoría del Autocuidado de Dorothea Elizabeth, Orem manifiesta la capacidad de cada persona de contribuir permanentemente para su propia subsistencia, siendo el autocuidado una acción que la persona lo aprende orientada hacia un fin, comportamiento que vive diariamente dirigida por uno mismo hacia los demás y regular los elementos que perjudican a su propio crecimiento en beneficio de su salud. También, se explica que la enfermería es la acción de ayuda a otros para proveer e implementar el autocuidado para la conservación o mejoramiento del rol de la persona en la eficacia del mantenimiento del hogar (30).

Esta teoría se ha considerado en la presente investigación por el rol que cumple la enfermería en la promoción del incremento del nivel de autocuidado de la población, porque son ellos quienes deben tener un alto conocimiento sobre la prevención de enfermedades, en este caso el conocimiento de prácticas preventivas del dengue.

### III. METODOLOGÍA

#### 3.1 Tipo y diseño de investigación

##### 3.1.1. Tipo de investigación

En cuestión al enfoque, utilizó un enfoque cuantitativo ya que hizo uso de bases numéricas y procesos estadísticos. Así mismo, el estudio fue básica ya que se basó en el sustento de teorías relacionadas a las variables <sup>(31)</sup>.

##### 3.1.2. Diseño investigación

El diseño de la presente investigación es no experimental porque no se modificaron ni se han manipulado intencionalmente las variables en este estudio; también es transversal ya que se estudiaron a las variables bajo un solo tiempo. Con respecto al alcance, el estudio fue descriptivo, porque se encargó de describir los factores y efectos concernientes al problema en estudio, y correlacional, porque se determinó la relación entre las variables <sup>(32)</sup>.

Esquema de diseño de investigación

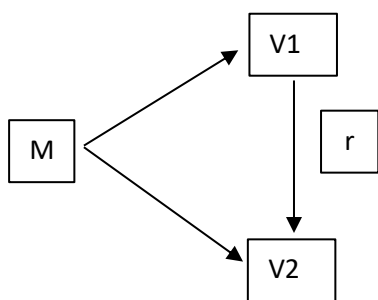

Dónde:

M: Población del Centro Poblado  
San Carlos – Laredo - Trujillo  
2023

V1: Conocimiento

V2: Prácticas preventivas

r: Relación de las variables

#### 3.2. Variables y operacionalización

##### Variable 1 Nivel de conocimiento

Definición conceptual. La difusión de conocimientos a través de la educación sobre el dengue consiste en proporcionar a la población en general información fiable y fácil de entender sobre esta enfermedad, especialmente en las zonas donde es más frecuente <sup>(35)</sup>.

Definición operacional. Esta variable se evaluó mediante el uso de la metodología de encuesta y un instrumento de cuestionario que incluye toda la

información necesaria para el estudio del nivel de conocimiento. Se consideran 20 indicadores en 2 dimensiones y escala Nominal (Anexo 1).

### **Variable 2: Prácticas de prevención del dengue**

Definición conceptual. Las medidas para prevenir la progresión de la enfermedad y atenuar sus efectos cuando ya ha empezado a manifestarse incluyen la reducción de los factores de riesgo y la prevención del desarrollo de la enfermedad en primer lugar individual y luego comunitario <sup>(36)</sup>.

Definición operacional. Esta variable fue medida mediante la aplicación de la técnica de encuesta, por medio del instrumento del cuestionario donde se detallaron cada una de las dimensiones necesarias para el análisis de las prácticas de prevención del dengue. Tiene 12 indicadores en 2 dimensiones y escala Nominal (Anexo 1).

## **3.3. Población y muestra**

### **3.3.1. Población**

La población estuvo definida por 2128 habitantes que viven en el Centro Poblado San Carlos - Laredo – Trujillo, datos obtenidos según el último censo de población del año 2017.

#### **Criterios de inclusión**

- Pobladores vulnerables de la zona.
- Jefes de hogar hombres y mujeres.
- Nivel académico desde el básico al superior.
- Pobladores jefes de hogar de 18 a 65 años de edad.

#### **Criterios de exclusión**

- Pobladores que presentan dificultad auditiva.
- Pobladores jefes de hogar con problemas psicológicos.

### **3.3.2. Muestra**

La muestra fue de 326 habitantes del Centro Poblado de San Carlos-Laredo - Trujillo 2023 (Ver anexo 3).

### **3.3.3. Muestreo**

El muestreo utilizado fue muestreo aleatorio simple.

### **3.3.4. Unidad de análisis**

Pobladores jefes de hogar hombres y mujeres del Centro Poblado de San Carlos - Laredo -Trujillo 2023.

### **3.4. Técnicas e instrumentos**

La técnica que se utilizó fue la encuesta y el instrumento el cuestionario, para el caso de la primera variable de conocimiento está constituido de 20 ítems en donde cada pregunta correcta equivale a 1 punto y cada pregunta incorrecta equivale 0 puntos, los puntajes de evaluación fueron Bajo: 0 al 6; Medio: 7 a 13; Alto:14 a 20. Para la segunda variable sobre las prácticas preventivas está compuesta consta de 12 interrogantes en donde SI equivale 1 y NO equivale 0, los puntajes de evaluación fueron inadecuado: 0 a 6; adecuado: 7 a 12.

La validez de los instrumentos fue realizada por expertos quienes indicaron que son válidos para su aplicación, en el caso de la confiabilidad se realizó una prueba piloto el cual arrojó por medio del Kuder-Richardson (KR – 20) en donde el cuestionario de conocimiento obtuvo un valor 0,871 y en la práctica preventiva obtuvo un valor 0.897, indicando que son confiables <sup>(38)</sup>.

### **3.5. Procedimiento**

Para recolectar los datos se siguieron los pasos siguientes:

Se solicitó permiso a la autoridad local del Centro Poblado de San Carlos- Laredo con la finalidad de aplicar las encuestas a la población de su jurisdicción, con autorización N° 001 – 2023 MDL/GDS, documento otorgado por la Gerencia de Desarrollo Social de la Municipalidad Distrital de Laredo (Anexo 7).

En concordancia con el tiempo disponible de la población se coordinó la hora de visita para recolectar la información.

Los instrumentos fueron diseñados y validados por los expertos.

Se prepararon las copias de los instrumentos de investigación con anterioridad de acuerdo al número de la muestra, para no tener problemas.

Se aplicaron las encuestas en forma ordenada de acuerdo a lo establecido.

Se revisaron los cuestionarios que estén bien llenados con la información respectiva.

Se elaboró la base de datos con la información recibida por los encuestados.

### **3.6. Métodos de análisis de datos**

Se implementaron dos formas distintas de análisis:

La presentación de datos a través de tablas o figuras con la ayuda del programa Microsoft Excel requiere la utilización de análisis descriptivo.

Para realizar un análisis inferencial, los datos primero se sometieron a una prueba de normalidad de Kolmogorov Smirnov, debido a que la muestra es mayor a 50. Después de esto, se realizó una prueba de hipótesis utilizando Pearson como coeficiente estadístico, y el programa SPSS versión 28 brindará soporte para este análisis.

### **3.7. Aspectos éticos**

Es prudente anticipar que la autonomía se respetó en la investigación, ya que se tuvo en cuenta la autonomía de cada jefe de familia e involucrarse en la toma de decisiones. Los encuestados fueron capaces de ofrecer un consentimiento informado antes de participar, ya que comprendieron los objetivos del estudio. Al seleccionar a los sujetos de un estudio debe aplicarse un conjunto de principios éticos denominado "principio de justicia". Las personas con cualquier tipo de discapacidad son bienvenidas a formar parte, y se tienen en consideración sus contestaciones a cada pregunta, con excepción aquellas con dificultad auditiva y problemas psicológicos.

La no maleficencia en la investigación pretendió mejorar y acabar con actitudes que perjudican la salud de las personas y no perjudica a los encuestados porque es anónima y su finalidad es recabar información precisa sobre la salud. Y lo que no es menos importante, hace hincapié en mantener a las personas sanas ofreciéndoles orientación sobre cómo mejorar, ampliar y profundizar sus conocimientos <sup>(37)</sup>.



#### IV. RESULTADOS

Tabla 1

**Nivel de conocimiento sobre el dengue en el Centro Poblado San Carlos –  
Laredo - Trujillo 2023**

Conocimiento	N	%
Bajo	38	11.7
Medio	250	76.7
Alto	38	11.7
Total	326	100.0

*Fuente: Aplicación del instrumento para medir el conocimiento sobre el dengue en el Centro Poblado San Carlos - Laredo-Trujillo 2023.*

En la tabla 1 podemos observar que el nivel que más predomina es el nivel medio (76.7%) debido a que tienen una comprensión básica de los síntomas y las medidas de prevención de la enfermedad. Por otro lado, lo correspondiente al nivel bajo representado por un 11.7%, debido a que no están familiarizados con las medidas de prevención de la enfermedad, sin embargo, los que se encuentran en un nivel alto representado por un 11.7% tienen un conocimiento completo y detallado sobre el dengue.

**Tabla 2**  
**Nivel de prácticas preventivas del dengue en el Centro Poblado San Carlos -**  
**Laredo-Trujillo 2023**

Nivel	N°	%
Inadecuado	70	21%
Adecuado	256	79%
Total	326	100%

*Fuente: Aplicación del instrumento para medir las prácticas preventivas sobre el dengue en el Centro Poblado San Carlos - Laredo-Trujillo 2023*

En la tabla 2 se aprecia que el 79% del Centro Poblado San Carlos - Laredo tienen un adecuado nivel de prácticas preventivas sobre Dengue, mientras que el 21% tienen prácticas inadecuadas.

**Tabla 3**

**Relación entre el nivel de conocimiento y prácticas preventivas del dengue en el Centro Poblado San Carlos - Laredo - Trujillo 2023**

	<b>Valor</b>	<b>df</b>	<b>Significación asintótica (bilateral)</b>
Chi-cuadrado de Pearson	2,957 <sup>a</sup>	2	0.000
Razón de verosimilitud	3.183	2	0.204
Asociación lineal por lineal	0.078	1	0.780
N de casos válidos	326		
Tau de Kendall	0.75		

En la tabla N°3, respecto al análisis inferencial, observamos mediante el valor de la Sig. el cual es 0,000 que es menor al p valor (0.05) lo cual se puede aceptar que existe una relación significativa entre la variable conocimiento y prácticas preventivas del dengue, de igual manera mediante el valor de Tau de Kendall (0,750) nos permite afirmar que existe una correlación alta entre ambas variables.

## V. DISCUSIÓN

La prevención y el manejo de la enfermedad del dengue, transmitida por mosquitos, depende en gran medida del conocimiento de sus habitantes. Esta enfermedad viral puede provocar síntomas graves y, en algunos casos, la muerte. Por lo tanto, es fundamental que los residentes reciban educación sobre el tema del dengue, incluidos sus síntomas, modos de transmisión y medidas preventivas.

Tener suficiente educación y conocimiento sobre el dengue puede permitir a las personas detectar las indicaciones y síntomas iniciales de la enfermedad, promoviendo así un diagnóstico y tratamiento oportuno. Además, conocer las estrategias de prevención cómo, erradicar los criaderos de mosquitos en las zonas residenciales y utilizar repelentes de insectos, puede ayudar a frenar la proliferación del dengue en la comunidad.

Por ello en la tabla N° 1 se refiere a determinar el nivel de conocimiento sobre el dengue en el Centro Poblado San Carlos - Laredo -Trujillo, indicó que el 76.7% de los pobladores indicaron un nivel medio y el 11.7% se encuentran en un nivel bajo, así mismo un 11.7% en el nivel alto. En tal sentido habitantes del Centro Poblado San Carlos desconocen de cierta generalidades y síntomas que produce el dengue.

Estos resultados se asemejan al estudio de Niño B, Yong H, Díaz C. <sup>(13)</sup> en el año 2019, su investigación también se basó en la relación entre los conocimientos y las prácticas preventivas sobre el dengue, indicaron que el 78.9% tienen conocimiento de nivel regular. Así mismo en el estudio de Bravo P. y Zapata A. <sup>(15)</sup> en el año 2021, 56% presentaron un nivel de conocimientos regulares por lo que repercutió en la práctica de prevención. Por el contrario se contrasta con el estudio de Iglesias S, Saavedra J, Yamunaqué L. <sup>(14)</sup> indicaron que el 94% de los estudiantes conocen sobre que es el dengue, del cual el 28% reconoció la fiebre y el vómito como parte de síntomas. Por otro lado, en el estudio de Alvarado N. y Herrera A. <sup>(17)</sup> evidenciaron que el 78% de los encuestados tenía un conocimiento adecuado sobre el dengue, mientras que el 80% tenía un conocimiento suficiente sobre los métodos de prevención del dengue.

La teoría del autocuidado, asociada con Dorothea Elizabeth Orem, pone énfasis en el conocimiento y la competencia de una persona para cuidar de su propia salud y bienestar. De acuerdo con esta teoría, cada persona tiene el deber de asumir un papel activo en su propio cuidado cumpliendo con sus requisitos de autocuidado. La teoría postula que el conocimiento es un aspecto crucial del autocuidado, ya que permite a las personas reconocer sus necesidades de salud y adoptar medidas adecuadas de autocuidado. Al tener un conocimiento sólido de su salud, las personas pueden identificar los factores que influyen en ella y tomar decisiones informadas sobre cómo mejorarla y mantenerla.

Por lo tanto, los pobladores presentan una comprensión básica de los síntomas, la transmisión y las medidas de prevención de la enfermedad. Así mismo se indica que pueden conocer la importancia de eliminar los criaderos de mosquitos y estar al tanto de algunas estrategias de control del dengue. Por otro lado, aquellos pobladores que presentan un nivel bajo son aquellos que no están familiarizados con los síntomas, la transmisión y las medidas de prevención de la enfermedad, sin embargo, las que se encuentran en un nivel alto tienen un conocimiento completo y detallado sobre el dengue.

Las prácticas de prevención del dengue en los habitantes desempeñan un papel crucial en la lucha contra esta enfermedad transmitida por mosquitos. Las medidas de prevención se basan en la eliminación de los criaderos de mosquitos, ya que estos insectos se reproducen en agua estancada. Los pobladores pueden contribuir activamente a la prevención del dengue eliminando recipientes que puedan acumular agua, como cubetas, neumáticos viejos, botellas y macetas. Asimismo, es importante mantener limpios los patios y jardines, evitando el estancamiento del agua.

La educación y concientización de los pobladores sobre el dengue también es fundamental. Las autoridades de salud deben proporcionar información clara y accesible sobre los síntomas de la enfermedad, las formas de transmisión y las medidas preventivas. Además, se pueden llevar a cabo campañas de

sensibilización en las comunidades para promover prácticas de prevención y fomentar la participación activa de los pobladores. Por ello en la tabla N°2 se refiere a identificar el nivel de las prácticas preventivas del dengue en el Centro Poblado San Carlos - Laredo -Trujillo, en donde el 79% se encuentra en un nivel adecuado, el 21% en un nivel inadecuado. En tal sentido, la mayoría de los moradores conocen las prácticas de prevención del dengue, pero un porcentaje aún falta conocer.

Estos resultados se asemejan al estudio de Hernández L. y Salamanca E. <sup>(10)</sup> el cual el 39.9% de sus pobladores como parte de las prácticas de prevención realizaron la limpieza de los tanques, en el estudio de Muñoz E. y Salamanca E. <sup>(11)</sup> se evidenció que los pobladores tenían ciertas prácticas de prevención tales como evitar las aguas estancadas y la limpieza de los contenedores siendo necesario revertir las prácticas inadecuadas para lograr mayor prevención para el dengue implementando medidas adecuadas y salubres. Por el contrario, se contrasta con el estudio de Muñoz E. y Salamanca E. <sup>(11)</sup> indicaron que los pobladores tenían altos niveles de prácticas en la prevención siendo la fumigación, evitar el agua estancada en los contenedores, el uso de toldos y no mantener los tanques de agua como medidas de prevención clave, considerándose en un nivel adecuado. Por otro lado, en el estudio de Malacas M. <sup>(16)</sup> un 62%, presentaron un nivel bajo debido los pocos conocimientos que presentaban acerca del dengue.

Según la teoría de Nola Pender hace referencia a los principios de promoción en base a las prácticas de prevención del dengue, Nola Pender indica comprender y fomentar hábitos y comportamientos saludables en las personas. Este modelo postula que la salud no es estática, sino más bien un proceso continuo moldeado por varios factores, incluidos elementos personales, ambientales y socioeconómicos.

La relación entre el conocimiento y las prácticas de prevención del dengue en los pobladores es de suma importancia para combatir eficazmente esta enfermedad transmitida por mosquitos. El dengue es una enfermedad viral que puede causar síntomas graves e incluso la muerte en algunos casos. Por lo tanto, es fundamental

que los pobladores estén bien informados sobre el dengue y que pongan en práctica las medidas de prevención adecuadas.

Por ello, en la tabla N°3 se refiere a determinar la relación entre el nivel de conocimiento y prácticas preventivas del dengue en el Centro Poblado San Carlos - Laredo - Trujillo 2023, en donde se evidenció que si existe una relación significativa entre las variables conocimiento y prácticas preventivas del dengue mediante el valor de la Sig. el cual es 0,000 que es menor al p valor (0.05), de igual manera mediante el valor de Tau de Kendall (0,750) nos permite afirmar que existe una correlación alta entre ambas variables lo que indica que la mayor parte de las personas tienen información sobre los síntomas, la transmisión del dengue y están implementando de manera efectiva las medidas de prevención en su vida diaria.

Estos resultados se contrastan con el estudio de Hernández L. y Salamanca E. <sup>(10)</sup> en el año 2023, donde se evidenció que mediante el Rho de Spearman arrojó un valor de 0.31, señalando una correlación positiva baja. Sin embargo, se compara con el estudio de Bravo P. y Zapata A. <sup>(15)</sup> que en sus resultados indicaron que existe una relación entre el conocimiento y la práctica, teniendo esta correlación fue alta con un valor de rho de Separman de 0.858. También en el estudio de Dávila et al. <sup>(12)</sup> en el 2020 de acuerdo a los hallazgos indicaron que no existe una relación entre las variables, debido a que el p valor de significancia fue de 0.125 el cual fue mayor a 0.05

Es por eso, que en la teoría de Nola Pender, indica que dentro de la promoción de salud un factor esencial es el conocimiento, ella lo define como la capacidad de la persona para la toma de decisiones con relación a su salud. Asimismo, en la teoría de Orem resalta la importancia de como el conocimiento influye en las prácticas de cuidado que debe tener toda persona. Por lo tanto, El conocimiento sobre el dengue también puede influir en las prácticas de prevención de los pobladores. Cuando las personas comprenden del por qué destruir los criaderos de mosquitos, usar repelente y mosquiteros, y adoptar otras medidas preventivas, están más motivadas para implementar estas prácticas en su vida diaria.

## VI. CONCLUSIONES

1. Se determinó que la relación entre el nivel de conocimiento y prácticas preventivas del dengue en el Centro Poblado San Carlos - Laredo -Trujillo 2023 fue significativa debido a que el valor de la Sig. aplicando la Chi cuadrada de Pearson es de 0,000 menor al p valor (0.05), además se demostró que existe una correlación alta mediante el valor de Tau de Kendall (0,750).
2. Se determinó el nivel de conocimiento sobre el dengue en el Centro Poblado San Carlos - Laredo-Trujillo 2023 encontrándose en un nivel medio representado por un 76.7% debido a que desconocen parte de las generalidades sobre el dengue y sus síntomas que producen.
3. Se identificó que las prácticas preventivas del dengue en el Centro Poblado San Carlos - Laredo –Trujillo 2023, se encontraba en un nivel adecuado representado por un 79%, es decir que gran parte de los pobladores conocen definitivamente las prácticas de prevención del dengue, como realizar la limpieza de tanques de agua, desechar objetos inservibles como medidas esenciales en la prevención del dengue, entre otros.



## VII. RECOMENDACIONES

- Se recomienda realizar campañas informativas para educar a la población de San Carlos Laredo-Trujillo sobre el dengue, se deben incluir una variedad de métodos, como discursos informativos, folletos, carteles y otros materiales visuales. El objetivo es explicar la naturaleza del dengue, cómo se propaga y las medidas necesarias para prevenirlo.
- Enfatizar por medio de las autoridades capacitaciones a los pobladores sobre la importancia de medidas preventivas: como eliminar los criaderos de mosquitos, emplear repelente de insectos, utilizar vestimenta protectora y mantener limpios los espacios comunes. De esta manera, los pobladores comprendan cómo estas disposiciones se orientan a prevenir el aumento de casos de dengue.
- Garantizar que todos los habitantes accedan a los servicios de salud adecuados en el Centro Poblado, incluyendo la disponibilidad de pruebas de diagnóstico y tratamiento oportuno para el dengue. Esto ayudará a los pobladores a recibir la atención necesaria si presentaran síntomas de la enfermedad.
- Para la Universidad César Vallejo que tome a esta investigación como soporte para otros estudios que se deseen realizar sobre problemas de salud pública aplicando otros enfoques metodológicos o estudiar la prevención del dengue con otras variables como actitudes o comportamiento de los pobladores.
- Se sugiere que el alcalde del Distrito de Laredo - Trujillo mejore el abastecimiento de agua para el Centro Poblado San Carlos para que así los pobladores no almacenen el agua en baldes o depósitos que muchas veces los tienen sin tapa siendo un factor para que se desarrolle el mosquito *Aedes aegypti*; así mismo dar mayor importancia a la limpieza pública colocando

contenedores de basura para evitar la acumulación de agua en depósitos inservibles arrojados en la basura.

- Impartir educación sanitaria a través de charlas educativas (higiene de manos el uso adecuado de los lavaderos en los colegios) y campañas informativas por medio de los consejeros de salud pública en coordinación con el sector salud en los colegios.
- Informar a la comunidad educativa sobre los factores de riesgo que provocan el dengue, así mismo las medidas preventivas necesarias para evitar su propagación.
- A los maestros de la escuela de Enfermería sigan dando la importancia al estudio de los problemas de salud pública, que siguen constantes en el mundo actual brindando la orientación necesaria a los estudiantes para seguir investigando a profundidad.
- Los resultados alcanzados en la investigación señalan que el mayor porcentaje es en nivel medio, tanto en el conocimiento como en las medidas preventivas sobre el dengue, por ello como futuras enfermeras se sugiere trabajar en la prevención de enfermedades como el dengue; siendo el rol del enfermero la promoción de la salud en la prevención de enfermedades transmisibles en la comunidad, teniendo como guías a Dorothea Elizabeth Orem y Nola Pender se difundirá, mediante campañas educativas, realizando seguimiento con visitas domiciliarias, educación sanitaria a la familia de esta manera internalizar los conocimientos y medidas preventivas sobre el dengue en toda la población.

## REFERENCIAS

1. Organización Panamericana de la Salud (OPS). Dengue. 2019. [15 de abril del 2023]. Disponible en: <https://www.paho.org/es/temas/dengue>
2. Organización Mundial de la Salud (OMS). Dengue y dengue grave. 2023 [15 de abril del 2023]. Disponible en: <https://www.who.int/es/news-room/fact-sheets/detail/dengue-and-severe-dengue>
3. Organización Panamericana de la Salud (OPS). A medida que aumentan los casos de dengue a nivel mundial, el control de vectores y la participación comunitaria son clave para prevenir la propagación de la enfermedad. 2023 [17 de abril del 2023]. Disponible en: <https://www.paho.org/es/noticias/3-8-2023-medida-que-aumentan-casos-dengue-nivel-mundial-control-vectores-participacion>
4. Ministerio de Salud del Perú (MINSA). CDC Perú lanza alerta epidemiológica por incremento de casos y brotes de dengue en Lima y otras regiones del país. 2022 [17 de abril del 2023]. Disponible en: <https://www.dge.gob.pe/portalnuevo/informativo/prensa/cdc-peru-lanza-alerta-epidemiologica-por-incremento-de-casos-y-brotes-de-dengue-en-lima-y-otras-regiones-del-pais/>
5. Centro Nacional de Epidemiología, Prevención y Control de Enfermedades. Boletín Epidemiológico del Perú. 2023 [17 de abril del 2023]. Disponible en: [https://www.dge.gob.pe/epipublic/uploads/boletin/boletin\\_202331\\_15\\_111824.pdf](https://www.dge.gob.pe/epipublic/uploads/boletin/boletin_202331_15_111824.pdf)
6. Lino W, Soledispa J, Quezada J. Prevalencia y factores de riesgo en la transmisión global del dengue. Revista Científica Arbitrada Multidisciplinaria Penta ciencias. 2023 [17 de abril del 2023].; 5(1). Disponible en: <https://editorialalema.org/index.php/pentaciencias/article/view/463>
7. Nieto P, Andrade J, Colcha M, Andrade C, Galarza E, Fernández L. Dengue: actualidades, características clínicas epidemiológica y prevención. Revista Sanitaria de Investigación. 2023 [17 de abril del 2023].; 16(5). Disponible en: <https://doi.org/10.34896/RSI.2023.87.64.001>

8. Driggs C, Aguilar L, Batista F. Importancia de la prevención del dengue. Revista Cubana de Medicina. 2021 [17 de abril del 2023].; 60(3): 125-132. Disponible en: [http://scielo.sld.cu/scielo.php?script=sci\\_arttext&pid=S0034-75232021000300018&lng=es](http://scielo.sld.cu/scielo.php?script=sci_arttext&pid=S0034-75232021000300018&lng=es)
9. Luque N, Cilloniz C, Pons M, Donaires F, Albornoz R, Mendocilla M, Espinoza M. Características clínicas y epidemiológicas de las muertes por dengue durante un brote en el norte del Perú. Revista Peruana de Medicina Experimental y Salud Pública. 2023 [18 de abril del 2023].;40(1):67-72. Disponible en: <https://doi.org/10.17843/rpmesp.2023.401.12148>.
10. Hernández, L. y Salamanca, E. Conocimientos, actitudes y prácticas respecto al dengue en familias de la comuna uno, Villavicencio – Colombia. Revista Colombiana de Ciencias Sociales. 2023 [25 de abril del 2023].; 14(1), pp. 238-253. Disponible en: <https://doi.org/10.21501/22161201.3867>
11. Muñoz E, Salamanca E. Conocimientos y prácticas familiares en el manejo del dengue en el asentamiento Trece de Mayo: una prueba piloto. Boletín Semillero de Investigación en Familia. 2021 [25 de abril del 2023];2: 61-73. Disponible en: <https://revistas.unillanos.edu.co/index.php/bsif/article/view/553>
12. Dávila J, Guevara L, Díaz C. Nivel de conocimientos de dengue, signos de alarma y prevención en distrito de reciente brote. Revista Habanera de Ciencias Médicas. 2021 [25 de abril del 2023]; 20 (2) Disponible en: <https://revhabanera.sld.cu/index.php/rhab/article/view/3133>
13. Maita, J. Relación entre conocimientos y prácticas sobre prevención de dengue en la población intercultural del Asentamiento Humano Teodoro Binder I. Yarinacocha, 2022. [Tesis para obtener el grado de Maestro en Gestión Pública]; Pucallpa:2022. Disponible en: [http://repositorio.unu.edu.pe/bitstream/handle/UNU/6159/B4\\_2023\\_UNU\\_MAESTRIA\\_2023\\_M\\_JESSICA\\_MAITA\\_V1.pdf?sequence=1&isAllowed=y](http://repositorio.unu.edu.pe/bitstream/handle/UNU/6159/B4_2023_UNU_MAESTRIA_2023_M_JESSICA_MAITA_V1.pdf?sequence=1&isAllowed=y)
14. Campos, Y. y Perez, J. Factores asociados al nivel de conocimiento en la transmisión del dengue en pobladores atendidos del Centro de Salud Tuman. [Tesis para obtener el título profesional de Médico Cirujano]; Pimentel: 2023. Disponible en:

- <https://repositorio.uss.edu.pe/bitstream/handle/20.500.12802/10843/Campos%20Leiva%2C%20Yesli%20%26%20Perez%20de%20la%20Cruz%2C%20Jh Junior.pdf?sequence=1&isAllowed=y>
15. Martini, M. Conocimientos y prácticas para la prevención y control del dengue en estudiantes de instituciones de educación superior, Lima, 2020. [Tesis para obtener el título profesional de Licenciatura en Enfermería]; Lima: 2021. Disponible en: <https://cybertesis.unmsm.edu.pe/handle/20.500.12672/16648>
  16. Malacas, M. Nivel de conocimiento y factores culturales sobre medidas preventivas del dengue en las familias de Laredo -Trujillo ,2020. [Tesis para obtener el título profesional de Licenciatura en Enfermería]; Trujillo: 2020. Disponible en: [https://repositorio.ucv.edu.pe/bitstream/handle/20.500.12692/59945/Malacas\\_C MS-SD.pdf?sequence=1&isAllowed=y](https://repositorio.ucv.edu.pe/bitstream/handle/20.500.12692/59945/Malacas_C MS-SD.pdf?sequence=1&isAllowed=y)
  17. Alvarado, N. y Herrera, A. Factores sociales y ambientales asociados con la incidencia de dengue en distritos de la provincia de Trujillo, 2021 [Tesis para optar el título profesional de licenciada en enfermería]. Trujillo: Universidad Nacional de Trujillo; 2022. Disponible en: <http://dspace.unitru.edu.pe/bitstream/handle/UNITRU/17862/2048.pdf?sequence=1&isAllowed=y>
  18. Rodríguez, A. Conocimientos, actitudes y prácticas sobre la prevención del dengue en los hogares de Río Seco, Sector 3 - El Porvenir - Trujillo 2016. [Tesis para obtener el título profesional de Licenciatura en Enfermería]; Trujillo: 2016. Disponible en: <https://repositorio.ucv.edu.pe/handle/20.500.12692/778>
  19. Carhuamaca A, Hermoza R, Arellano C. Factors related to the non-prevention of dengue in a district of Lima, Peru, 2021. Revista de Investigación Universidad Norbert Wiener. 2022 [1 de mayo del 2023]; 11(2). Disponible en: doi: <https://doi.org/10.37768/unw.rinv.11.02.a0009>
  20. Maestre R, Gómez D. Dengue: epidemiología, políticas públicas y resistencia de vectores a insecticidas. Revista Ciencia Biomédicas. 2020 [1 de mayo del 2023];4(2). Disponible en: <https://revistas.unicartagena.edu.co/index.php/cbiomedicas/article/view/2826>

21. Vargas A, Bustos E, Salas A, Ruvalcaba J, Imbert J. Infección por Dengue, un problema de salud pública en México. JONNPR. 2021 [1 de mayo del 2023];6(2):293-306. Disponible en: <https://doi.org/10.19230/jonnpr.3771>
22. Rodríguez J. Dengue con signos de alarma: características clínicas. Revista Salud Amazónica y Bienestar. 2022 [4 de mayo del 2023];1(2):e399. Disponible en: <https://revistas.unsm.edu.pe/index.php/rsayb/article/view/399>
23. Teruel R, Leyva M, Flores E. Características clínicas y métodos diagnósticos del dengue. Revista Científica Digital La Ciencia al Servicio de la Salud y la Nutrición. 2021 [4 de mayo del 2023]; 12 (2). Disponible en: <http://revistas.esPOCH.edu.ec/index.php/cssn/article/view/654>
24. Ayón C, Véliz T, Valero N. Prevalencia e inmunidad al virus dengue y factores de riesgos en Latino América. FIPCAEC. 2022 [4 de mayo del 2023];7(4):1121-37. Disponible en: <https://fipcaec.com/index.php/fipcaec/article/view/676>
25. Aristizábal G, Blanco D, Sanchez A, Ostiguín R. El modelo de promoción de la salud de Nola Pender. Una reflexión en torno a su comprensión. Enfermería Universitaria. 2019 [13 de mayo del 2023]; 8(4). Disponible en: <https://revista-enfermeria.unam.mx/ojs/index.php/enfermeriauniversitaria/article/view/248>
26. Arrubla W. Conceptualization of the diagnosis of Dengue from an engineering and new technology perspective. Computer and Electronic Sciences: Theory and Applications. 2022 [13 de mayo del 2023]; 3(1), 1–8. <https://doi.org/10.17981/cesta.03.01.2022.01>
27. Baldi G, Hernández S, Gómez R. Actualización de la fiebre del Dengue. Revista Médica Sinergia. 2020 [17 de mayo del 2023]; 5(1). Disponible en: <https://doi.org/10.31434/rms.v5i1.341>
28. Tamayo O, García T, Escobar N, González D, Castro O. La reemergencia del dengue: un gran desafío para el sistema sanitario latinoamericano y caribeño en pleno siglo XXI. MEDISAN. 2019 [17 de mayo del 2023]; 23(2): 308-324. Disponible en: [http://scielo.sld.cu/scielo.php?script=sci\\_arttext&pid=S1029-30192019000200308&lng=es](http://scielo.sld.cu/scielo.php?script=sci_arttext&pid=S1029-30192019000200308&lng=es).
29. Cabezas C. Dengue en el Perú: crónica de epidemias recurrentes (1990 -2023), el virus, el *Aedes aegypti* y sus determinantes, ¿a dónde vamos? Anales de la

- Facultad de Medicina. 2023 [17 de mayo del 2023]; 84(2): 145-148. Disponible en: <http://dx.doi.org/10.15381/anales.v84i2.25721>
30. Naranjo Hernández Ydalsys, Concepción Pacheco José Alejandro, Rodríguez Larreynaga Miriam. La teoría Déficit de autocuidado: Dorothea Elizabeth Orem. Gac Méd Espirit. 2019 [21 de mayo del 2023];19(3): 89-100. Disponible en: [http://scielo.sld.cu/scielo.php?script=sci\\_arttext&pid=S1608-89212017000300009&lng=es](http://scielo.sld.cu/scielo.php?script=sci_arttext&pid=S1608-89212017000300009&lng=es).
  31. CONCYTEC. Guía práctica para la formulación y ejecución de proyectos de investigación y desarrollo. 2021 [2 de junio del 2023]. Disponible en: [https://www.untels.edu.pe/documentos/2020\\_09/2020.09.22\\_formuacionproyectos.pdf](https://www.untels.edu.pe/documentos/2020_09/2020.09.22_formuacionproyectos.pdf)
  32. Bernal C. Metodología de La Investigación. Pearson Publications Company; 2020.
  33. Watts A. y Ocampo J. Manifestaciones dermatológicas en dengue, zika y chikungunya. [en línea]. Enero – marzo 2019 [17 de abril del 2023]; 1(17). [08 p.] Disponible en: <https://www.medigraphic.com/pdfs/cosmetica/dcm-2019/dcm191m.pdf>
  34. Maguiña C. El brote de dengue en Perú: Análisis y perspectivas. [en línea]. Abril 2023 [17 de mayo del 2023]; 40 (20). [04 p.] Disponible en: <http://www.scielo.org.pe/pdf/amp/v40n2/1728-5917-amp-40-02-87.pdf>
  35. Iglesias S., Saavedra J. y Yamunaqué L. Conocimientos, actitudes y prácticas sobre el dengue en escuelas de Lambayeque, Perú. [en línea]. Junio 2020 [2 de junio del 2023]; 17 (03). [05 p.] Disponible en: <file:///C:/Users/ADMIN/Downloads/Dialnet-ConocimientosActitudesYPracticasSobreElDengueEnEsc-8198593.pdf>
  36. Luna M. Cómo abordar en dengue. [en línea]. Junio 2023 [2 de junio del 2023] [18 p.] Disponible en: <https://www.hrdt.gob.pe/intranet/Publicaciones/files/BOLETIN%20MES%20MAYO%202023%20-%20HRDT.pdf>
  37. Zambrano R. Capítulo 7- Ética y bioética en Enfermería [en línea] 2020 [4 de junio del 2023] [21p.] Disponible en: <https://books.scielo.org/id/trn8b/pdf/bermeo-9786287501638-09.pdf>

38. Hernández R, Fernández C, Baptista P. Metodología de la Investigación. Vol. 6, México: McGraw-Hill. 2018. 88–101 p.
39. Ocampo C., Blois P. y Carbajo A. El Dengue ¿un problema para quién? [en línea] 2020 [ 4 de mayo del 2023] [07 p.] Disponible en: <https://www.redalyc.org/journal/148/14864828004/html/>
40. Cabezas C. Dengue en el Perú: crónica de epidemias recurrentes (1990 -2023), el virus, el Aedes aegypti y sus determinantes, ¿a dónde vamos? [en línea]. Junio 2023 [ 4 de mayo del 2023]; 84 (2) [07 p.] Disponible en: <http://www.scielo.org.pe/pdf/afm/v84n2/1025-5583-afm-84-02-00145.pdf>



## ANEXOS

### Anexo 1. Operacionalización de variables

Variable	Definición conceptual	Definición Operacional	Dimensiones	Indicadores	Escala
<b>Nivel de Conocimiento</b>	La difusión de conocimientos sobre el dengue consiste en proporcionar a la población en general información fiable y fácil de entender sobre esta enfermedad, especialmente en las zonas donde es más frecuente.	Esta variable se evaluará mediante el uso de la metodología de encuesta y un instrumento de cuestionario que incluye toda la información necesaria para el estudio del nivel de conocimiento.	Generalidades	Definición	Nominal Bajo: 0 al 6 Medio: 7 a 13 Alto: 14 al 20
				Modo de transmisión	
				Periodo de transmisibilidad	
				Signos y síntomas	
				Tratamiento	
			Conocimiento sobre prevención	Lugar de reproducción	
				Factor de riesgo social	
				Prevención del dengue	
				Medidas preventivas	
				Acción	
Gravedad y tratamiento					
<b>Prácticas preventivas del dengue</b>	Las medidas para prevenir la progresión de la enfermedad y atenuar sus efectos cuando ya ha empezado a manifestarse incluyen la reducción de los factores de riesgo y la prevención del desarrollo	Esta variable será medida mediante la aplicación de la técnica de encuesta, mediante el instrumento del cuestionario donde se detallarán cada una de las dimensiones necesarias para el análisis de las prácticas	Prácticas para el control del vector	Eliminación de recipientes en desuso que puedan acumular agua.	Nominal Inadecuado: 0 a 6 Adecuado: 7 a 12
				Lavado de recipientes donde se almacena agua	
				Tapado de tanques y recipientes que se usan para recolectar agua	
				Lavado de bebederos de animales	
			Prácticas para reducir el contacto	Uso de mosquiteros	
				Uso de ropa adecuada	

	de la enfermedad en primer lugar.	de prevención del dengue.	con el vector	camisa de manga larga y pantalones largos.	
				Uso de repelentes	
				Uso de mallas en puertas y ventanas.	

## **Anexo 2. Instrumentos de recolección**

### **CUESTIONARIO DE LA VARIABLE NIVEL DE CONOCIMIENTO**

#### **EVALUACIÓN DE CONOCIMIENTOS SOBRE DENGUE EN EL CENTRO POBLADO SAN CARLOS - LAREDO-TRUJILLO 2023**

**PRESENTACIÓN:** Buenos días, somos Estudiantes de la Universidad César Vallejo estamos desarrollando una investigación con el propósito de determinar la: "Relación entre el nivel de conocimiento y prácticas preventivas del dengue en el Centro Poblado San Carlos - Laredo - Trujillo 2023", por lo que solicito su apoyo para responder a las preguntas planteadas. Las respuestas, son de carácter ANÓNIMO y CONFIDENCIAL, de uso solo por las responsables de la presente investigación.

#### **INFORMACION GENERAL**

Edad ..... Años

Sexo del responsable de la familia: Masculino ( ) Femenino ( )

#### **Generalidades**

##### **a) Definición**

1. ¿Qué es el dengue?
  - a. Es una enfermedad producida por un hongo llamado *Candida auris*.
  - b. Es una enfermedad producida por un virus llamado *Flavivirus*.
  - c. Es una enfermedad producida por una bacteria llamada *Salmonella*.
  - d. No sabe

##### **b) Modo de transmisión**

2. ¿Cómo se transmite el dengue?
  - a. A través de la tos o estornudo
  - b. A través del contacto con objetos de una persona infectada.
  - c. Por picadura del mosquito *Aedes aegypti* hembra infectado por el virus *Flavivirus*
  - d. No sabe

3. ¿Qué personas pueden contraer el dengue?
  - a. Los niños y adolescentes
  - b. Las mujeres embarazadas
  - c. Adultos, adultos mayores.
  - d. Cualquier persona sin importar la edad ni el sexo.
4. ¿El dengue se contagia de persona a persona?
  - a. El dengue no se contagia de persona a persona
  - b. Las personas enfermas con dengue son infectantes para los mosquitos *Aedes aegypti* hembra.
  - c. a y b
  - d. El dengue se contagia por el aire contaminado
5. ¿Principalmente, en dónde coloca los huevos el mosquito que transmite el dengue?
  - a. En la tierra
  - b. En depósitos de agua sucia
  - c. En las plantas
  - d. En los depósitos con agua limpia acumulada.
6. ¿Qué tipo de dengue es el más peligroso?
  - a. La forma clásica y sin tratamiento
  - b. La forma hemorrágica y sin tratamiento.
  - c. La forma sin signos de alarma.
  - d. Ninguna de las anteriores.

**c) Periodo de transmisibilidad**

7. Para transmitir la enfermedad ¿en qué periodo es necesario que el mosquito haya picado a una persona infectada con dengue?
  - a. Los primeros 3 - 5 días de la enfermedad.
  - b. 2 a 4 días de la enfermedad.
  - c. 3 a 15 días
  - d. No sabe.

**d) Signos y síntomas**

8. ¿Cuáles son los signos y síntomas de dengue?
- a. Dolor abdominal intenso, vómitos persistentes, estreñimiento
  - b. Fiebre, dolor de cabeza, dolor de huesos, malestar general.
  - c. Pérdida de peso, tos con flema, estreñimiento
  - d. No sabe
9. ¿Cuáles son los síntomas del dengue grave?
- a. Fiebre alta por más de 2 hasta 7 días, sangrado por nariz o encías, dolor de estómago intenso.
  - b. Moretones en la piel, inquietud
  - c. Falta de apetito, vómitos continuos y persistentes
  - d. No sabe
10. ¿Cuáles son las etapas del dengue?
- a. Febril, crítica y de recuperación.
  - b. Sangrado, febril y crítica
  - c. Crítica, febril y recuperación.
  - d. No sabe.

**e) Tratamiento**

11. En caso de tener una persona en casa enferma de dengue ¿Dónde va para curarlo?
- a. Al médico, posta de salud, hospital, ESSALUD.
  - b. A un familiar cercano
  - c. A la farmacia
  - d. Al curandero
12. El tratamiento del dengue comprende:
- a. Paracetamol, líquidos, reposo
  - b. Paracetamol, dolocordralan, aspirina.
  - c. Líquidos, ibuprofeno, aspirina.
  - d. No conoce.

## **Conocimiento sobre prevención**

### **f) Lugar de reproducción**

13. ¿Dónde se reproduce el mosquito que trasmite el dengue?

- a. En lugares secos
- b. En los charcos de agua estancadas, lagos, lagunas, ríos.
- c. En aguas estancadas limpias.
- d. b y c

### **g) Factor de riesgo social**

14. ¿Cuál considera que es el riesgo principal que existe en su lugar de residencia para la presencia del mosquito transmisor del dengue?

- a. Presencia de estanques y floreros con agua estancada.
- b. Mala higiene de tanques y depósitos de agua.
- c. No se cuenta con servicio de agua todos los días.
- d. Nunca han fumigado la casa o barrio.

### **h) Prevención del dengue**

15. ¿Cómo se previene el dengue?

- a. Cambiando frecuentemente el agua de los bebederos de animales y de los floreros.
- b. Tapando los recipientes con agua, eliminar la basura acumulada en patios y áreas al aire libre, eliminar llantas o almacenamiento en sitios cerrados.
- c. Utilizar repelentes en las áreas del cuerpo que están descubiertas
- d. Todas.

### **i) Medidas preventivas**

16. ¿Qué medidas preventivas sobre manejo de desechos realiza para prevenir la aparición del dengue?

- a. Eliminar la basura acumulada en patios y áreas al aire libre.
- b. Eliminar llantas, tanques, floreros en desuso y en sitios cerrados.
- c. a y b.
- d. No sabe

17. ¿Qué medidas colectivas se realiza para prevenir el Dengue?
- a. Acuerdo de los vecinos para recoger y eliminar inservibles (llantas, botellas, o algún objeto inservible que acumule agua de lluvia)
  - b. Enseñar a otros sobre medidas de prevención sobre el dengue
  - c. Reclamar acciones preventivas ante las autoridades
  - d. Todas

**j) Acción**

18. ¿Qué es lo primero que se debe hacer frente un caso del dengue?
- a. Automedicarse.
  - b. Consumir mucho liquido
  - c. Hacer reposo
  - d. Acercarse al centro de salud más cercano

**k) Gravedad y tratamiento**

19. ¿Cuál considera que es la mejor medida realizada por su centro de salud ante la prevención de casos de dengue?
- a. Abatización (aplicación de una sustancia química en los depósitos de agua).
  - b. Fumigación de los hogares.
  - c. a y b
  - d. Ninguna de las anteriores.
20. ¿Cuál es la medida más efectiva para prevenir el dengue?
- a. Uso de repelente de insectos
  - b. Uso de ropa protectora
  - c. Eliminación de criaderos de zancudo
  - d. Vacunación contra el dengue

**¡GRACIAS!**

**CUESTIONARIO DE LA VARIABLE PRÁCTICAS DE PREVENCIÓN DE  
DENGUE**

PRÁCTICAS PREVENTIVAS DEL DENGUE EN EL CENTRO POBLADO SAN  
CARLOS - LAREDO-TRUJILLO 2023

**PRESENTACIÓN:** El presente cuestionario es sobre las prácticas preventivas del dengue en el Centro Poblado San Carlos – Laredo - Trujillo 2023.

**INSTRUCCIONES:** En el siguiente cuestionario, se presentan acciones de prevención del dengue solicitamos a usted marque en el recuadro con un aspa (x) las acciones que usted realiza.

N°	Actividad	SI	NO
<b>PRACTICAS PARA EL CONTROL DEL VECTOR</b>			
1	¿Realiza la eliminación de recipientes inservibles que pueden almacenar agua?		
2	¿Limpia las canaletas, desagües de los techos después de las lluvias?		
3	¿Escobilla y lava los depósitos donde almacena agua?		
4	¿La vivienda y sus alrededores se encuentra limpia y ordenada?		
5	¿Los tanques y recipientes donde almacena agua los mantiene siempre tapados?		
6	¿Realiza la fumigación de su vivienda?		
7	¿Lava y realiza el cambio de agua en forma diaria de los bebederos de los animales que tiene en casa?		
8	¿Utiliza arena húmeda para los floreros y maceteros?		
<b>PRACTICAS PARA REDUCIR EL CONTACTO CON EL VECTOR</b>			
9	¿Se protege del vector <i>Aedes aegypti</i> con mosquiteros?		
10	¿Usa ropa adecuada camisas de manga larga y pantalones largos?		
11	¿Utiliza repelentes para evitar el contacto con el <i>Aedes aegypti</i> ?		
12	¿Protege las ventanas y puertas de su vivienda con malla y vidrio?		

**¡GRACIAS!**



### Anexo 3. Cálculo de muestra

$$n = \frac{N * Z^2 * p * q}{(N - 1) * E^2 + Z^2 * p * q}$$

**Dónde:**

n: Tamaño de muestra

N: Población (2128)

E: Margen de error (0.05)

p: Proporción que tiene la característica de interés (0.5)

q: Proporción que no tiene la característica de interés (p-q=0.5)

z: Nivel de confianza (1.96)

$$n = \frac{2128 * 1.96^2 * 0.5 * 0.5}{(2127) * 0.05^2 + 1.96^2 * 0.5 * 0.5}$$

$$n = \frac{2043.7312}{6.2779}$$

$$n = 326$$

Tamaño de muestra: 326 pobladores jefes de hogar del Centro Poblado de San Carlos - Laredo - Trujillo 2023

## Anexo 4. Confiabilidad del instrumento

### PRUEBA DE CONFIABILIDAD DEL INSTRUMENTO PARA MEDIR EL CONOCIMIENTO SOBRE EL DENGUE

En este caso, se realizará la prueba de confiabilidad de Kuder-Richardson (KR – 20) debido a que las alternativas son correctas o incorrectas, lo cual es de opciones dicótomas, y se realizara en el software estadístico del SPSS V25.

**Formula:**

$$KR = \frac{k}{k-1} \left[ 1 - \frac{\sum p * q}{\sigma} \right]$$

**En el cual:**

K = Número de ítems

p = Promedio de respuestas correctas

q = Diferencia entre 1 y el promedio de p (q = 1 – p)

σ = Desviación estándar

Sujeto	P1	P2	P3	P4	P5	P6	P7	P8	P9	P10	P11	P12	P13	P14	P15	P16	P17	P18	P19	P20	
1	0	1	1	1	1	1	1	1	1	1	1	1	1	1	1	1	1	1	1	1	19
2	1	1	1	1	1	1	0	1	1	1	1	1	1	1	1	1	1	0	1	1	18
3	0	1	1	0	1	0	0	1	1	1	0	0	1	0	0	1	0	0	1	1	10
4	0	1	1	1	1	1	1	1	1	1	1	1	1	1	1	1	1	1	1	1	19
5	1	1	1	1	1	1	0	1	1	1	1	1	1	1	1	1	1	0	1	1	18
6	0	1	1	1	1	1	1	1	1	1	1	1	1	1	1	1	1	1	1	1	19
7	1	1	1	1	1	1	0	1	1	1	1	1	1	1	1	1	1	0	1	1	18
8	1	1	1	1	1	1	0	1	1	1	1	1	1	1	1	1	1	0	1	1	18
9	0	1	1	0	1	0	0	1	1	1	0	0	1	0	0	1	0	0	1	1	10
10	0	1	1	0	1	0	0	1	1	1	0	0	1	0	0	1	0	0	1	1	10
11	0	1	1	1	1	1	1	1	1	1	1	1	1	1	1	1	1	1	1	1	19
12	1	1	1	1	1	1	0	1	1	1	1	1	1	1	1	1	1	0	1	1	18
13	0	1	1	1	1	1	1	1	1	1	1	1	1	1	1	1	1	1	1	1	19
14	1	1	1	1	1	1	0	1	1	1	1	1	1	1	1	1	1	0	1	1	18
15	0	1	1	1	1	1	1	1	1	1	1	1	1	1	1	1	1	1	1	1	19
16	1	1	1	1	1	1	0	1	1	1	1	1	1	1	1	1	1	0	1	1	18
17	0	1	1	0	1	0	0	1	1	1	0	0	1	0	0	1	0	0	1	1	10
18	0	1	1	1	1	1	1	1	1	1	1	1	1	1	1	1	1	1	1	1	19
19	1	1	1	1	1	1	0	1	1	1	1	1	1	1	1	1	1	0	1	1	18
20	1	0	0	1	0	1	0	1	0	0	1	1	0	1	1	0	1	0	1	0	10
Totales	9	19	19	16	19	16	7	20	19	19	16	16	19	16	16	19	16	7	20	19	
p	0.45	0.95	0.95	0.80	0.95	0.80	0.35	1.00	0.95	0.95	0.80	0.80	0.95	0.80	0.80	0.95	0.80	0.35	1.00	0.95	
q	0.55	0.05	0.05	0.20	0.05	0.20	0.65	0.00	0.05	0.05	0.20	0.20	0.05	0.20	0.20	0.05	0.20	0.65	0.00	0.05	
p*q	0.25	0.05	0.05	0.16	0.05	0.16	0.23	0.00	0.05	0.05	0.16	0.16	0.05	0.16	0.16	0.05	0.16	0.23	0.00	0.05	

$$KR = 0,871$$

### **Criterio de confiabilidad y valores**

<b>Rango</b>	<b>Magnitud</b>
0,81 a 1,00	Muy alta
0,61 a 0,80	Alta
0,41 a 0,60	Moderada
0,21 a 0,40	Baja
0,01 a 0,20	Muy baja

### **Análisis**

Teniendo en cuenta el resultado obtenido al aplicar la prueba de confiabilidad de Kuder Richardson, se concluye que el instrumento es de muy alta confiabilidad dando como resultado 0,871



## PRUEBA DE CONFIABILIDAD DEL INSTRUMENTO PARA MEDIR LAS PRACTICAS PREVENTIVAS DEL DENGUE

En este caso, se realizará la prueba de confiabilidad de Kuder-Richardson (KR – 20) debido a que las alternativas son correctas o incorrectas, lo cual es de opciones dicótomas, y se realizara en el software estadístico del SPSS V25.

**Formula:**

$$KR = \frac{k}{k-1} \left[ 1 - \frac{\sum p * q}{\sigma} \right]$$

**En el cual:**

K = Número de ítems

p = Promedio de respuestas correctas

q = Diferencia entre 1 y el promedio de p (q = 1 – p)

σ = Desviación estándar

Sujeto	P1	P2	P3	P4	P5	P6	P7	P8	P9	P10	P11	P12	
1	1	1	1	1	1	1	1	1	1	1	1	0	11
2	1	1	0	1	0	1	1	1	1	0	1	1	9
3	1	0	0	0	0	1	0	1	0	0	1	0	4
4	1	1	1	1	1	1	1	1	1	1	1	0	11
5	1	1	0	1	0	1	1	1	1	0	1	1	9
6	1	1	1	1	1	1	1	1	1	1	1	0	11
7	1	1	0	1	0	1	1	1	1	0	1	1	9
8	1	1	0	1	0	1	1	1	1	0	1	1	9
9	1	0	0	0	0	1	0	1	0	0	1	0	4
10	1	0	0	0	0	1	0	1	0	0	1	0	4
11	1	1	1	1	1	1	1	1	1	1	1	0	11
12	1	1	0	1	0	1	1	1	1	0	1	1	9
13	1	1	1	1	1	1	1	1	1	1	1	0	11
14	1	1	0	1	0	1	1	1	1	0	1	1	9
15	1	1	1	1	1	1	1	1	1	1	1	0	11
16	1	1	0	1	0	1	1	1	1	0	1	1	9
17	1	0	0	0	0	1	0	1	0	0	1	0	4
18	1	1	1	1	1	1	1	1	1	1	1	0	11
19	1	1	0	1	0	1	1	1	1	0	1	1	9
20	0	1	0	1	0	0	1	0	1	0	1	1	6
Totales	19	16	7	16	7	19	16	19	16	7	20	9	
p	0.95	0.80	0.35	0.80	0.35	0.95	0.80	0.95	0.80	0.35	1.00	0.45	
q	0.05	0.20	0.65	0.20	0.65	0.05	0.20	0.05	0.20	0.65	0.00	0.55	
p*q	0.05	0.16	0.23	0.16	0.23	0.05	0.16	0.05	0.16	0.23	0.00	0.25	

$$KR = 0,897$$

### **Criterio de confiabilidad y valores**

<b>Rango</b>	<b>Magnitud</b>
0,81 a 1,00	Muy alta
0,61 a 0,80	Alta
0,41 a 0,60	Moderada
0,21 a 0,40	Baja
0,01 a 0,20	Muy baja

### **Análisis**

Teniendo en cuenta el resultado obtenido al aplicar la prueba de confiabilidad de Kuder Richardson, se concluye que el instrumento es de muy alta confiabilidad dando como resultado 0,897.

## VARIABLE PRÁCTICAS PREVENTIVAS DEL DENGUE

### CLAVES DE CORRECCIÓN

PRÁCTICAS PARA EL CONTROL DEL VECTOR	PRÁCTICAS PARA REDUCIR EL CONTACTO CON EL VECTOR
1 SI	9 SI
2 SI	10 SI
3 SI	11 SI
4 SI	12 SI
5 SI	
6 SI	
7 SI	
8 SI	

**Leyenda:**

**V = SI = 1**

**F = NO = 0**

## Anexo 5. Validación de expertos

### Evaluación por juicio de expertos

Respetado juez: Usted ha sido seleccionado para evaluar el instrumento “**Cuestionario para medir el conocimiento del dengue en el Centro Poblado San Carlos – Laredo – Trujillo 2023**”. La evaluación del instrumento es de gran relevancia para lograr que sea válido y que los resultados obtenidos a partir de éste sean utilizados eficientemente; aportando al quehacer psicológico. Agradecemos su valiosa colaboración.

#### 1. Datos generales del juez

<b>Nombre del juez:</b>	Edwin Solano Herrera		
<b>Grado profesional:</b>	Maestría ( X )	Doctor	( )
<b>Área de formación académica:</b>	Clínica ( X )	Social	( )
	Educativa ( )	Organizacional	( )
<b>Áreas de experiencia profesional:</b>	Hospitalización		
<b>Institución donde labora:</b>	Hospital Distrital Santa Isabel		
<b>Tiempo de experiencia profesional en el área:</b>	2 a 4 años ( )		
	Más de 5 años ( X )		
<b>Experiencia en Investigación Psicométrica:</b> (si corresponde)			

#### 2. Propósito de la evaluación:

Validar el contenido del instrumento, por juicio de expertos.

#### 3. Datos de la escala

<b>Nombre de la Prueba:</b>	Cuestionario
<b>Autoras:</b>	Romero Cachi, Nancy Solis Llanos, Aleli Jassumi
<b>Procedencia:</b>	Universidad César Vallejo
<b>Administración:</b>	Centro Poblado San Carlos - Laredo
<b>Tiempo de aplicación:</b>	15 minutos
<b>Ámbito de aplicación:</b>	Centro Poblado San Carlos - Laredo -
<b>Significación:</b>	Escala nominal



**4. Soporte teórico**

(describir en función al modelo teórico)

Escala/ÁREA	Subescala (dimensiones)	Definición
Conocimientos sobre el dengue	Generalidades	El dengue es una enfermedad viral transmitida por la picadura de mosquitos infectados, principalmente el <i>Aedes aegypti</i> . Es una enfermedad febril que afecta a lactantes, niños y adultos. La infección puede ser asintomática o presentar síntomas que van desde una fiebre moderada a una fiebre alta incapacitante, con dolor de cabeza intenso, dolor detrás de los ojos, dolor muscular y en las articulaciones, y sarpullidos. En casos graves, puede evolucionar a un dengue grave, caracterizado por choque, dificultad para respirar, sangrado grave y/o complicaciones graves de los órganos. No hay medicina específica para tratar el dengue. La prevención se centra en controlar los mosquitos vectores y evitar las picaduras.
	Conocimiento sobre prevención	El conocimiento sobre la prevención del dengue se refiere a la comprensión y conciencia de las medidas y acciones que se deben tomar para evitar la propagación de la enfermedad. Esto incluye el conocimiento sobre la eliminación de criaderos de mosquitos, el uso de repelente de insectos, el uso de ropa protectora, el uso de mosquiteros y el control de mosquitos en el entorno. También implica estar informado sobre los síntomas del dengue y buscar atención médica si se presentan. El conocimiento adecuado y la implementación de estas medidas son fundamentales para prevenir la propagación del dengue y reducir los casos de la enfermedad.

**5. Presentación de instrucciones para el juez:**

A continuación, a usted le presento el cuestionario “**Cuestionario para medir el conocimiento del dengue en el Centro Poblado San Carlos – Laredo – Trujillo 2023**”. Elaborado Romero Cachi, Nancy y Solis Llanos, Aleli Jassumi. De acuerdo con los siguientes indicadores califique cada uno de los ítems según corresponda.

Categoría	Calificación	Indicador
<b>CLARIDAD</b> El ítem se comprende fácilmente, es decir, su sintáctica y semántica son adecuadas.	1. No cumple con el criterio	El ítem no es claro.
	2. Bajo Nivel	El ítem requiere bastantes modificaciones o una modificación muy grande en el uso de las palabras de acuerdo con su significado o por la ordenación de estas.
	3. Moderado nivel	Se requiere una modificación muy específica de algunos de los términos del ítem.
	4. Alto nivel	El ítem es claro, tiene semántica y sintaxis adecuada.
<b>COHERENCIA</b> El ítem tiene relación lógica con la dimensión o indicador que está midiendo.	1. totalmente en desacuerdo (no cumple con el criterio)	El ítem no tiene relación lógica con la dimensión.
	2. Desacuerdo (bajo nivel de acuerdo)	El ítem tiene una relación tangencial /lejana con la dimensión.

	3. Acuerdo (moderado nivel)	El ítem tiene una relación moderada con la dimensión que se está midiendo.
	4. Totalmente de Acuerdo (alto nivel)	El ítem se encuentra está relacionado con la dimensión que está midiendo.
<b>RELEVANCIA</b> El ítem es esencial o importante, es decir debe ser incluido.	1. No cumple con el criterio	El ítem puede ser eliminado sin que se vea afectada la medición de la dimensión.
	2. Bajo Nivel	El ítem tiene alguna relevancia, pero otro ítem puede estar incluyendo lo que mide éste.
	3. Moderado nivel	El ítem es relativamente importante.
	4. Alto nivel	El ítem es muy relevante y debe ser incluido.

Leer con detenimiento los ítems y calificar en una escala de 1 a 4 su valoración, así como solicitamos brinde sus observaciones que considere pertinente.

1 No cumple con el criterio
2. Bajo Nivel
3. Moderado nivel
4. Alto nivel

#### Dimensiones del instrumento:

- Primera dimensión: Generalidades
- Objetivos de la Dimensión: Medir el nivel generalidades

Indicadores	Ítem	Claridad	Coherencia	Relevancia	Observaciones/ Recomendaciones
Definición	1. ¿Qué es el dengue? a. Es una enfermedad producida por un hongo llamado <i>Candida auris</i> . b. Es una enfermedad producida por un virus llamado <i>Flavivirus</i> . c. Es una enfermedad producida por una bacteria llamada <i>Salmonella</i> . d. No sabe	4	4	4	
Modo de transmisión	2. ¿Cómo se transmite el dengue? a. A través de la tos o estornudo b. A través del contacto con objetos de una persona infectada. c. Por picadura del mosquito <i>Aedes aegypti</i> hembra infectado por el virus <i>Flavivirus</i> d. No sabe	4	4	4	

	<p>3. ¿Qué personas pueden contraer el dengue?</p> <p>a. Los niños y adolescentes</p> <p>b. Las mujeres embarazadas</p> <p>c. Adultos, adultos mayores.</p> <p>d. Cualquier persona sin importar la edad ni el sexo.</p>	4	4	4	
Periodo de transmisibilidad	<p>4. ¿El dengue se contagia de persona a persona?</p> <p>e. El dengue no se contagia de persona a persona</p> <p>f. Las personas enfermas con dengue son infectantes para los mosquitos <i>Aedes aegypti</i> hembra.</p> <p>g. a y b</p> <p>h. El dengue se contagia por el aire contaminado</p>	4	4	4	
Signos y síntomas	<p>5. ¿Principalmente, en dónde coloca los huevos el mosquito que transmite el dengue?</p> <p>a. En la tierra</p> <p>b. En depósitos de agua sucia</p> <p>c. En las plantas</p> <p>d. En los depósitos con agua limpia acumulada.</p>	4	4	4	
	<p>6. ¿Qué tipo de dengue es el más peligroso?</p> <p>a. La forma clásica y sin tratamiento</p> <p>b. La forma hemorrágica y sin tratamiento.</p> <p>c. La forma sin signos de alarma.</p> <p>d. Ninguna de las anteriores.</p>	4	4	4	
Tratamiento	<p>7. Para transmitir la enfermedad ¿en qué periodo es necesario que el mosquito haya picado a una persona infectada con dengue?</p> <p>a. Los primeros 3 - 5 días de la enfermedad.</p> <p>b. 2 a 4 días de la enfermedad.</p> <p>c. 3 a 15 días</p> <p>d. No sabe.</p>	4	4	4	
	<p>8. ¿Cuáles son los signos y síntomas de dengue?</p> <p>a. Dolor abdominal intenso, vómitos</p>	4	4	4	

	<p>persistentes, estreñimiento</p> <p>b. Fiebre, dolor de cabeza, dolor de huesos, malestar general.</p> <p>c. Pérdida de peso, tos con flema, estreñimiento</p> <p>d. No sabe</p>				
--	--	--	--	--	--

**Dimensiones del instrumento:**

- Segunda dimensión: Conocimiento sobre prevención
- Objetivos de la Dimensión: Medir el nivel de conocimiento sobre prevención

Indicadores	Ítem	Claridad	Coherencia	Relevancia	Observaciones/ Recomendaciones
Lugar de reproducción	<p>9. ¿Cuáles son los síntomas del dengue grave?</p> <p>a. Fiebre alta por más de 2 hasta 7 días, sangrado por nariz o encías, dolor de estómago intenso.</p> <p>b. Moretones en la piel, inquietud</p> <p>c. Falta de apetito, vómitos continuos y persistentes</p> <p>d. No sabe</p>	4	4	4	
Factor de riesgo social	<p>10. ¿Cuáles son las etapas del dengue?</p> <p>a. Febril, crítica y de recuperación.</p> <p>b. Sangrado, febril y crítica</p> <p>c. Crítica, febril y recuperación.</p> <p>d. No sabe.</p>	4	4	4	
Prevención del dengue	<p>11. En caso de tener una persona en casa enferma de dengue ¿Dónde va para curarlo?</p> <p>a. Al médico, posta de salud, hospital, ESSALUD.</p> <p>b. A un familiar cercano</p> <p>c. A la farmacia</p> <p>d. Al curandero</p>	4	4	4	
Medidas preventivas	<p>12. El tratamiento del dengue comprende:</p> <p>a. Paracetamol, líquidos, reposo</p> <p>b. Paracetamol, dolocordralan, aspirina.</p> <p>c. Líquidos, ibuprofeno, aspirina.</p> <p>d. No conoce.</p>	4	4	4	

	<p>13. ¿Dónde se reproduce el mosquito que trasmite el dengue?</p> <p>a. En lugares secos</p> <p>b. En los charcos de agua estancadas, lagos, lagunas, ríos.</p> <p>c. En aguas estancadas limpias.</p> <p>d. b y c</p>	4	4	4	
Acción	<p>14. ¿Cuál considera que es el riesgo principal que existe en su lugar de residencia para la presencia del mosquito transmisor del dengue?</p> <p>a. Presencia de estanques y floreros con agua estancada.</p> <p>b. Mala higiene de tanques y depósitos de agua.</p> <p>c. No se cuenta con servicio de agua todos los días.</p> <p>d. Nunca han fumigado la casa o barrio.</p>	4	4	4	
Prevención del dengue	<p>15. ¿Cómo se previene el dengue?</p> <p>a. Cambiando frecuentemente el agua de los bebederos de animales y de los floreros.</p> <p>b. Tapando los recipientes con agua, eliminar la basura acumulada en patios y áreas al aire libre, eliminar llantas o almacenamiento en sitios cerrados.</p> <p>c. Utilizar repelentes en las áreas del cuerpo que están descubiertas</p> <p>d. Todas.</p>	4	4	4	
Medidas preventivas	<p>16. ¿Qué medidas preventivas sobre manejo de desechos realiza para prevenir la aparición del dengue?</p> <p>a. Eliminar la basura acumulada en patios y áreas al aire libre.</p> <p>b. Eliminar llantas, tanques, floreros en desuso y en sitios cerrados.</p> <p>c. a y b.</p> <p>d. No sabe</p>	4	4	4	
	<p>17. ¿Qué medidas colectivas se realiza para prevenir el Dengue?</p> <p>a. Acuerdo de los vecinos para recoger y eliminar inservibles (llantas, botellas, o algún objeto</p>	4	4	4	

	<p>inservible que acumule agua de lluvia)</p> <p>b. Enseñar a otros sobre medidas de prevención sobre el dengue</p> <p>c. Reclamar acciones preventivas ante las autoridades</p> <p>d. Todas</p>				
Acción	<p>18. ¿Qué es lo primero que se debe hacer frente un caso del dengue?</p> <p>a. Automedicarse.</p> <p>b. Consumir mucho líquido</p> <p>c. Hacer reposo</p> <p>d. Acercarse al centro de salud más cercano</p>	4	4	4	
Gravedad y tratamiento	<p>19. ¿Cuál considera que es la mejor medida realizada por su centro de salud ante la prevención de casos de dengue?</p> <p>a. Abatización (aplicación de una sustancia química en los depósitos de agua).</p> <p>b. Fumigación de los hogares.</p> <p>c. a y b</p> <p>d. Ninguna de las anteriores.</p>	4	4	4	
	<p>20. ¿Cuál es la medida más efectiva para prevenir el dengue?</p> <p>a. Uso de repelente de insectos</p> <p>b. Uso de ropa protectora</p> <p>c. Eliminación de criaderos de zancudo</p> <p>d. Vacunación contra el dengue</p>	4	4	4	

# Evaluación por juicio de expertos

Respetado juez: Usted ha sido seleccionado para evaluar el instrumento “Cuestionario para medir la práctica del dengue en el Centro Poblado San Carlos – Laredo – Trujillo 2023”. La evaluación del instrumento es de gran relevancia para lograr que sea válido y que los resultados obtenidos a partir de éste sean utilizados eficientemente; aportando al quehacer psicológico. Agradecemos su valiosa colaboración.

## 1. Datos generales del juez

<b>Nombre del juez:</b>	Edwin Solano Herrera
<b>Grado profesional:</b>	Maestría ( X )                      Doctor ( )
<b>Área de formación académica:</b>	Clínica ( X )                      Social ( ) Educativa ( )                      Organizacional ( )
<b>Áreas de experiencia profesional:</b>	Hospitalización
<b>Institución donde labora:</b>	Hospital Distrital Santa Isabel
<b>Tiempo de experiencia profesional en el área:</b>	2 a 4 años ( ) Más de 5 años ( X )
<b>Experiencia en Investigación Psicométrica:</b> (si corresponde)	

## 2. Propósito de la evaluación:

Validar el contenido del instrumento, por juicio de expertos.

## 3. Datos de la escala

Nombre de la Prueba:	Cuestionario
Autora:	Romero Cachi, Nancy Solis Llanos, Aleli Jassumi
Procedencia:	Universidad César Vallejo
Administración:	Centro Poblado San Carlos - Laredo
Tiempo de aplicación:	15 minutos
Ámbito de aplicación:	Centro Poblado San Carlos - Laredo -
Significación:	Escala nominal

#### 4. Soporte teórico

(describir en función al modelo teórico)

Escala/ÁREA	Subescala (dimensiones)	Definición
Prácticas de dengue	Prácticas para el control del vector	Las prácticas para el control del vector del dengue se refieren a las acciones y medidas que se toman para prevenir la reproducción y propagación de los mosquitos <i>Aedes aegypti</i> , que son los principales vectores del dengue. Estas prácticas incluyen la eliminación de criaderos de mosquitos, limpieza y mantenimiento de áreas exteriores, uso de mosquiteros y telas metálicas, uso de repelentes de insectos, educación y concientización, las cuales estas prácticas son clave para controlar la población de mosquitos y reducir la transmisión del dengue. Es importante implementarlas de manera constante y en conjunto con la comunidad para lograr resultados efectivos en el control del vector del dengue.
	Prácticas para reducir el contacto con el vector	Las prácticas para reducir el contacto con el vector se refieren a las acciones y medidas que se toman para disminuir la exposición y el riesgo de contacto con los vectores de enfermedades, como los mosquitos, roedores u otros organismos que transmiten enfermedades. Estas prácticas incluyen: mejora de la higiene del entorno: Se promueve la limpieza y el mantenimiento adecuado de las áreas exteriores e interiores, evitando la acumulación de basura y desechos que puedan atraer a los vectores, uso de barreras físicas, uso de repelentes, uso de ropa protectora y el control de plagas, lo cual se implementan medidas para prevenir y controlar la presencia de roedores u otros vectores en las viviendas y áreas cercanas.

#### 5. Presentación de instrucciones para el juez:

A continuación, a usted le presento el cuestionario “**Cuestionario para medir la práctica del dengue en el Centro Poblado San Carlos – Laredo – Trujillo 2023.**” Elaborado Romero Cachi, Nancy y Solis Llanos, Aleli Jassumi. De acuerdo con los siguientes indicadores califique cada uno de los ítems según corresponda.

Categoría	Calificación	Indicador
<b>CLARIDAD</b> El ítem se comprende fácilmente, es decir, su sintáctica y semántica son adecuadas.	1. No cumple con el criterio	El ítem no es claro.
	2. Bajo Nivel	El ítem requiere bastantes modificaciones o una modificación muy grande en el uso de las palabras de acuerdo con su significado o por la ordenación de estas.
	3. Moderado nivel	Se requiere una modificación muy específica de algunos de los términos del ítem.
	4. Alto nivel	El ítem es claro, tiene semántica y sintaxis adecuada.
<b>COHERENCIA</b> El ítem tiene relación lógica con la dimensión o indicador que está midiendo.	1. totalmente en desacuerdo (no cumple con el criterio)	El ítem no tiene relación lógica con la dimensión.
	2. Desacuerdo (bajo nivel de acuerdo)	El ítem tiene una relación tangencial /lejana con la dimensión.
	3. Acuerdo (moderado nivel)	El ítem tiene una relación moderada con la dimensión que se está midiendo.
	4. Totalmente de Acuerdo (alto nivel)	El ítem se encuentra está relacionado con la dimensión que está midiendo.



<b>RELEVANCIA</b> El ítem es esencial o importante, es decir debe ser incluido.	1. No cumple con el criterio	El ítem puede ser eliminado sin que se vea afectada la medición de la dimensión.
	2. Bajo Nivel	El ítem tiene alguna relevancia, pero otro ítem puede estar incluyendo lo que mide éste.
	3. Moderado nivel	El ítem es relativamente importante.
	4. Alto nivel	El ítem es muy relevante y debe ser incluido.

*Leer con detenimiento los ítems y calificar en una escala de 1 a 4 su valoración, así como solicitamos brinde sus observaciones que considere pertinente.*

1 No cumple con el criterio
2. Bajo Nivel
3. Moderado nivel
4. Alto nivel

**Dimensiones del instrumento:**

- Primera dimensión: Prácticas para el control del vector
- Objetivos de la Dimensión: Medir el nivel de prácticas para el control del vector

Indicadores	Ítem	Claridad	Coherencia	Relevancia	Observaciones/ Recomendaciones
Eliminación de recipientes en desuso que puedan acumular agua	¿Realiza la eliminación de recipientes inservibles que pueden almacenar agua?	4	4	4	
	¿Limpia las canaletas, desagües de los techos después de las lluvias?	4	4	4	
Lavado de recipientes donde se almacena agua	¿Escobilla y lava los depósitos donde almacena agua?	4	4	4	
	¿La vivienda y sus alrededores se encuentra limpia y ordenada?	4	4	4	
Tapado de tanques y recipientes que se usan para recolectar agua	¿Los tanques y recipientes donde almacena agua los mantiene siempre tapados?	4	4	4	
	¿Realiza la fumigación de su vivienda?	4	4	4	
Lavado de bebederos de animales	¿Lava y realiza el cambio de agua en forma diaria de los bebederos de los animales que tiene en casa?	4	4	4	
	¿Utiliza para los floreros y maceteros con arena húmeda?	4	4	4	

**Dimensiones del instrumento:**

- Segunda dimensión: Práctica para reducir el contacto con el vector
- Objetivos de la Dimensión: Medir el nivel de Actividad física

Indicadores	Ítem	Claridad	Coherencia	Relevancia	Observaciones/ Recomendaciones
Uso de mosquiteros	¿Se protege del vector <i>Aedes aegypti</i> con mosquiteros?	4	4	4	
Uso de ropa adecuada camisa de manga larga y pantalones largos.	¿Usa ropa adecuada camisas de manga larga y pantalones largos?	4	4	4	
Uso de repelentes	¿Utiliza repelentes para evitar el contacto con el <i>Aedes aegypti</i> ?	4	4	4	
Uso de mallas en puertas y ventanas	¿Protege las ventanas y puertas de su vivienda con malla y vidrio?	4	4	4	



LIC. ENF. PTO EDWIN SOLANO HERRERA  
HOSPITAL DISTRITAL SANTA ISABEL  
C.E.P. 34095

Firma del evaluador  
DNI

# Evaluación por juicio de expertos

Respetado juez: Usted ha sido seleccionado para evaluar el instrumento “**Cuestionario para medir el conocimiento del dengue en el Centro Poblado San Carlos – Laredo – Trujillo 2023**”. La evaluación del instrumento es de gran relevancia para lograr que sea válido y que los resultados obtenidos a partir de éste sean utilizados eficientemente; aportando al quehacer psicológico. Agradecemos su valiosa colaboración.

## 1. Datos generales del juez

<b>Nombre del juez:</b>	Laurea Irene Chiroque Castro
<b>Grado profesional:</b>	Maestría ( X )                      Doctor ( )
<b>Área de formación académica:</b>	Clínica ( X )                      Social ( ) Educativa ( )                      Organizacional ( )
<b>Áreas de experiencia profesional:</b>	Hospitalización
<b>Institución donde labora:</b>	Hospital Distrital Santa Isabel
<b>Tiempo de experiencia profesional en el área:</b>	2 a 4 años ( ) Más de 5 años ( X )
<b>Experiencia en Investigación Psicométrica:</b> (si corresponde)	

## 2. Propósito de la evaluación:

Validar el contenido del instrumento, por juicio de expertos.

## 3. Datos de la escala

Nombre de la Prueba:	Cuestionario
Autora:	Romero Cachi, Nancy Solís Llanos, Aleli Jassumi
Procedencia:	Universidad César Vallejo
Administración:	Centro Poblado San Carlos - Laredo
Tiempo de aplicación:	15 minutos
Ámbito de aplicación:	Centro Poblado San Carlos - Laredo -
Significación:	Escala nominal

#### 4. Soporte teórico

(describir en función al modelo teórico)

Escala/ÁREA	Subescala (dimensiones)	Definición
Conocimientos sobre el dengue	Generalidades	El dengue es una enfermedad viral transmitida por la picadura de mosquitos infectados, principalmente el <i>Aedes aegypti</i> . Es una enfermedad febril que afecta a lactantes, niños y adultos. La infección puede ser asintomática o presentar síntomas que van desde una fiebre moderada a una fiebre alta incapacitante, con dolor de cabeza intenso, dolor detrás de los ojos, dolor muscular y en las articulaciones, y sarpullidos. En casos graves, puede evolucionar a un dengue grave, caracterizado por choque, dificultad para respirar, sangrado grave y/o complicaciones graves de los órganos. No hay medicina específica para tratar el dengue. La prevención se centra en controlar los mosquitos vectores y evitar las picaduras.
	Conocimiento sobre prevención	El conocimiento sobre la prevención del dengue se refiere a la comprensión y conciencia de las medidas y acciones que se deben tomar para evitar la propagación de la enfermedad. Esto incluye el conocimiento sobre la eliminación de criaderos de mosquitos, el uso de repelente de insectos, el uso de ropa protectora, el uso de mosquiteros y el control de mosquitos en el entorno. También implica estar informado sobre los síntomas del dengue y buscar atención médica si se presentan. El conocimiento adecuado y la implementación de estas medidas son fundamentales para prevenir la propagación del dengue y reducir los casos de la enfermedad.

#### 5. Presentación de instrucciones para el juez:

A continuación, a usted le presento el cuestionario “**Cuestionario para medir el conocimiento del dengue en el Centro Poblado San Carlos – Laredo – Trujillo, 2023.**” Elaborado Romero Cachi, Nancy y Solís Llanos, Aleli Jassumi. De acuerdo con los siguientes indicadores califique cada uno de los ítems según corresponda.

Categoría	Calificación	Indicador
<b>CLARIDAD</b> El ítem se comprende fácilmente, es decir, su sintáctica y semántica son adecuadas.	1. No cumple con el criterio	El ítem no es claro.
	2. Bajo Nivel	El ítem requiere bastantes modificaciones o una modificación muy grande en el uso de las palabras de acuerdo con su significado o por la ordenación de estas.
	3. Moderado nivel	Se requiere una modificación muy específica de algunos de los términos del ítem.
	4. Alto nivel	El ítem es claro, tiene semántica y sintaxis adecuada.
<b>COHERENCIA</b> El ítem tiene relación lógica con la dimensión o indicador que está midiendo.	1. totalmente en desacuerdo (no cumple con el criterio)	El ítem no tiene relación lógica con la dimensión.
	2. Desacuerdo (bajo nivel de acuerdo)	El ítem tiene una relación tangencial /lejana con la dimensión.
	3. Acuerdo (moderado nivel)	El ítem tiene una relación moderada con la dimensión que se está midiendo.

	4. Totalmente de Acuerdo (alto nivel)	El ítem se encuentra está relacionado con la dimensión que está midiendo.
<b>RELEVANCIA</b> El ítem es esencial o importante, es decir debe ser incluido.	1. No cumple con el criterio	El ítem puede ser eliminado sin que se vea afectada la medición de la dimensión.
	2. Bajo Nivel	El ítem tiene alguna relevancia, pero otro ítem puede estar incluyendo lo que mide éste.
	3. Moderado nivel	El ítem es relativamente importante.
	4. Alto nivel	El ítem es muy relevante y debe ser incluido.

Leer con detenimiento los ítems y calificar en una escala de 1 a 4 su valoración, así como solicitamos brinde sus observaciones que considere pertinente.

1 No cumple con el criterio
2. Bajo Nivel
3. Moderado nivel
4. Alto nivel

#### Dimensiones del instrumento:

- Primera dimensión: Generalidades
- Objetivos de la Dimensión: Medir el nivel generalidades

Indicadores	Ítem	Claridad	Coherencia	Relevancia	Observaciones/ Recomendaciones
Definición	1. ¿Qué es el dengue? a. Es una enfermedad producida por un hongo llamado <i>Candida auris</i> . b. Es una enfermedad producida por un virus llamado <i>Flavivirus</i> . c. Es una enfermedad producida por una bacteria llamada Salmonella. d. No sabe	4	4	4	
Modo de transmisión	2. ¿Cómo se transmite el dengue? a. A través de la tos o estornudo b. A través del contacto con objetos de una persona infectada. c. Por picadura del mosquito <i>Aedes aegypti</i> hembra infectado por el virus <i>Flavivirus</i> d. No sabe	4	4	4	
	3. ¿Qué personas pueden contraer el dengue? a. Los niños y adolescentes b. Las mujeres embarazadas c. Adultos, adultos mayores. d. Cualquier persona sin importar la edad ni el sexo	4	4	4	
Periodo de transmisibilidad	4. ¿El dengue se contagia de persona a persona?	4	4	4	

	<p>e. El dengue no se contagia de persona a persona</p> <p>f. Las personas enfermas con dengue son infectantes para los mosquitos Aedes aegypti hembra.</p> <p>g. a y b</p> <p>h. El dengue se contagia por el aire contaminado</p>				
Signos y síntomas	<p>5. ¿Principalmente, en dónde coloca los huevos el mosquito que transmite el dengue?</p> <p>a. En la tierra</p> <p>b. En depósitos de agua sucia</p> <p>c. En las plantas</p> <p>d. En los depósitos con agua limpia acumulada.</p>	4	4	4	
	<p>6. ¿Qué tipo de dengue es el más peligroso?</p> <p>a. La forma clásica y sin tratamiento</p> <p>b. La forma hemorrágica y sin tratamiento.</p> <p>c. La forma sin signos de alarma.</p> <p>d. Ninguna de las anteriores.</p>	4	4	4	
Tratamiento	<p>7 Para transmitir la enfermedad ¿en qué periodo es necesario que el mosquito haya picado a una persona infectada con dengue?</p> <p>a. Los primeros 3 - 5 días de la enfermedad.</p> <p>b. 2 a 4 días de la enfermedad.</p> <p>c. 3 a 15 días</p> <p>d. No sabe.</p>	4	4	4	
	<p>8. ¿Cuáles son los signos y síntomas de dengue?</p> <p>a. Dolor abdominal intenso, vómitos persistentes, estreñimiento</p> <p>b. Fiebre, dolor de cabeza, dolor de huesos, malestar general.</p> <p>c. Pérdida de peso, tos con flema, estreñimiento</p> <p>d. No sabe</p>	4	4	4	

**Dimensiones del instrumento:**

- Segunda dimensión: Conocimiento sobre prevención
- Objetivos de la Dimensión: Medir el nivel de conocimiento sobre prevención

Indicadores	Ítem	Claridad	Coherencia	Relevancia	Observaciones/ Recomendaciones
Lugar de reproducción	9. ¿Cuáles son los síntomas del dengue grave? a. Fiebre alta por más de 2 hasta 7 días, sangrado por nariz o encías, dolor de estómago intenso. b. Moretones en la piel, inquietud c. Falta de apetito, vómitos continuos y persistentes d. No sabe	4	4	4	
Factor de riesgo social	10. ¿Cuáles son las etapas del dengue? a. Febril, crítica y de recuperación. b. Sangrado, febril y crítica c. Crítica, febril y recuperación. d. No sabe.	4	4	4	
Prevención del dengue	11. En caso de tener una persona en casa enferma de dengue ¿Dónde va para curarlo? a. Al médico, posta de salud, hospital, ESSALUD. b. A un familiar cercano c. A la farmacia d. Al curandero	4	4	4	
Medidas preventivas	12. El tratamiento del dengue comprende: a. Paracetamol, líquidos, reposo b. Paracetamol, dolocordralan, aspirina. c. Líquidos, ibuprofeno, aspirina. d. No conoce.	4	4	4	
	13. ¿Dónde se reproduce el mosquito que trasmite el dengue? a. En lugares secos b. En los charcos de agua estancadas, lagos, lagunas, ríos. c. En aguas estancadas limpias. d. b y c	4	4	4	
Acción	14. ¿Cuál considera que es el riesgo principal que existe en su lugar de residencia para la presencia del mosquito transmisor del dengue? a. Presencia de estanques y floreros con agua estancada. b. Mala higiene de tanques y depósitos de agua.	4	4	4	

	<p>c. No se cuenta con servicio de agua todos los días.</p> <p>d. Nunca han fumigado la casa o barrio.</p>				
Prevención del dengue	<p>15. ¿Cómo se previene el dengue?</p> <p>a. Cambiando frecuentemente el agua de los bebederos de animales y de los floreros.</p> <p>b. Tapando los recipientes con agua, eliminar la basura acumulada en patios y áreas al aire libre, eliminar llantas o almacenamiento en sitios cerrados.</p> <p>c. Utilizar repelentes en las áreas del cuerpo que están descubiertas</p> <p>d. Todas.</p>	4	4	4	
Medidas preventivas	<p>16. ¿Cuál es la medida más efectiva para prevenir el dengue?</p> <p>a. Uso de repelente de insectos</p> <p>b. Uso de ropa protectora</p> <p>c. Eliminación de criaderos de mosquitos</p> <p>d. Vacunación contra el dengue</p>	4	4	4	
	<p>17. ¿Qué medidas colectivas se realiza para prevenir el Dengue?</p> <p>a. Acuerdo de los vecinos para recoger y eliminar inservibles (llantas, botellas, o algún objeto inservible que acumule agua de lluvia)</p> <p>b. Enseñar a otros sobre medidas de prevención sobre el dengue</p> <p>c. Reclamar acciones preventivas ante las autoridades</p> <p>d. Todas</p>	4	4	4	
Acción	<p>18. ¿Qué es lo primero que se debe hacer frente un caso del dengue?</p> <p>a. Automedicarse.</p> <p>b. Consumir mucho líquido</p> <p>c. Hacer reposo</p> <p>d. Acercarse al centro de salud más cercano</p>	4	4	4	
Gravedad y tratamiento	<p>19. ¿Cuál considera que es la mejor medida realizada por su centro de salud ante la prevención de casos de dengue?</p> <p>a. Abatización (aplicación de una sustancia química en los depósitos de agua).</p> <p>b. Fumigación de los hogares.</p> <p>c. a y b</p>	4	4	4	



	d. Ninguna de las anteriores.				
	20. ¿Cuál es la medida más efectiva para prevenir el dengue? a. Uso de repelente de insectos b. Uso de ropa protectora c. Eliminación de criaderos de zancudo d. Vacunación contra el dengue	4	4	4	

# Evaluación por juicio de expertos

Respetado juez: Usted ha sido seleccionado para evaluar el instrumento “Cuestionario para medir la práctica del dengue en el Centro Poblado San Carlos – Laredo – Trujillo 2023”. La evaluación del instrumento es de gran relevancia para lograr que sea válido y que los resultados obtenidos a partir de éste sean utilizados eficientemente; aportando al quehacer psicológico. Agradecemos su valiosa colaboración.

## 1. Datos generales del juez

<b>Nombre del juez:</b>	Laurea Irene Chiroque Castro
<b>Grado profesional:</b>	Maestría ( X )                      Doctor ( )
<b>Área de formación académica:</b>	Clínica ( X )                      Social ( ) Educativa ( )                      Organizacional ( )
<b>Áreas de experiencia profesional:</b>	Hospitalización
<b>Institución donde labora:</b>	Hospital Distrital Santa Isabel
<b>Tiempo de experiencia profesional en el área:</b>	2 a 4 años ( ) Más de 5 años ( X )
<b>Experiencia en Investigación Psicométrica:</b> (si corresponde)	

## 2. Propósito de la evaluación:

Validar el contenido del instrumento, por juicio de expertos.

## 3. Datos de la escala

Nombre de la Prueba:	Cuestionario
Autora:	Romero Cachi, Nancy Solis Llanos, Aleli Jassumi
Procedencia:	Universidad César Vallejo
Administración:	Centro Poblado San Carlos - Laredo
Tiempo de aplicación:	15 minutos
Ámbito de aplicación:	Centro Poblado San Carlos - Laredo -
Significación:	Escala nominal

#### 4. Soporte teórico

(describir en función al modelo teórico)

Escala/ÁREA	Subescala (dimensiones)	Definición
Prácticas de dengue	Prácticas para el control del vector	Las prácticas para el control del vector del dengue se refieren a las acciones y medidas que se toman para prevenir la reproducción y propagación de los mosquitos <i>Aedes aegypti</i> , que son los principales vectores del dengue. Estas prácticas incluyen la eliminación de criaderos de mosquitos, limpieza y mantenimiento de áreas exteriores, uso de mosquiteros y telas metálicas, uso de repelentes de insectos, educación y concientización, las cuales estas prácticas son clave para controlar la población de mosquitos y reducir la transmisión del dengue. Es importante implementarlas de manera constante y en conjunto con la comunidad para lograr resultados efectivos en el control del vector del dengue.
	Prácticas para reducir el contacto con el vector	Las prácticas para reducir el contacto con el vector se refieren a las acciones y medidas que se toman para disminuir la exposición y el riesgo de contacto con los vectores de enfermedades, como los mosquitos, roedores u otros organismos que transmiten enfermedades. Estas prácticas incluyen: mejora de la higiene del entorno: Se promueve la limpieza y el mantenimiento adecuado de las áreas exteriores e interiores, evitando la acumulación de basura y desechos que puedan atraer a los vectores, uso de barreras físicas, uso de repelentes, uso de ropa protectora y el control de plagas, lo cual se implementan medidas para prevenir y controlar la presencia de roedores u otros vectores en las viviendas y áreas cercanas.

#### 5. Presentación de instrucciones para el juez:

A continuación, a usted le presento el cuestionario “Cuestionario para medir la práctica del dengue en el Centro Poblado San Carlos – Laredo – Trujillo 2023”. Elaborado Romero Cachi, Nancy y Solis Llanos, Aleli Jassumi. De acuerdo con los siguientes indicadores califique cada uno de los ítems según corresponda.

Categoría	Calificación	Indicador
<b>CLARIDAD</b> El ítem se comprende fácilmente, es decir, su sintáctica y semántica son adecuadas.	1. No cumple con el criterio	El ítem no es claro.
	2. Bajo Nivel	El ítem requiere bastantes modificaciones o una modificación muy grande en el uso de las palabras de acuerdo con su significado o por la ordenación de estas.
	3. Moderado nivel	Se requiere una modificación muy específica de algunos de los términos del ítem.
	4. Alto nivel	El ítem es claro, tiene semántica y sintaxis adecuada.
<b>COHERENCIA</b> El ítem tiene relación lógica con la dimensión o indicador que está midiendo.	1. totalmente en desacuerdo (no cumple con el criterio)	El ítem no tiene relación lógica con la dimensión.
	2. Desacuerdo (bajo nivel de acuerdo)	El ítem tiene una relación tangencial /lejana con la dimensión.
	3. Acuerdo (moderado nivel)	El ítem tiene una relación moderada con la dimensión que se está midiendo.
	4. Totalmente de Acuerdo (alto nivel)	El ítem se encuentra está relacionado con la dimensión que está midiendo.

<b>RELEVANCIA</b> El ítem es esencial o importante, es decir debe ser incluido.	1. No cumple con el criterio	El ítem puede ser eliminado sin que se vea afectada la medición de la dimensión.
	2. Bajo Nivel	El ítem tiene alguna relevancia, pero otro ítem puede estar incluyendo lo que mide éste.
	3. Moderado nivel	El ítem es relativamente importante.
	4. Alto nivel	El ítem es muy relevante y debe ser incluido.

*Leer con detenimiento los ítems y calificar en una escala de 1 a 4 su valoración, así como solicitamos brinde sus observaciones que considere pertinente.*

1 No cumple con el criterio
2. Bajo Nivel
3. Moderado nivel
4. Alto nivel

**Dimensiones del instrumento:**

- Primera dimensión: Prácticas para el control del vector
- Objetivos de la Dimensión: Medir el nivel de prácticas para el control del vector

Indicadores	Ítem	Claridad	Coherencia	Relevancia	Observaciones/ Recomendaciones
Eliminación de recipientes en desuso que puedan acumular agua	¿Realiza la eliminación de recipientes inservibles que pueden almacenar agua?	4	4	4	
	¿Limpia las canaletas, desagües de los techos después de las lluvias?	4	4	4	
Lavado de recipientes donde se almacena agua	¿Escobilla y lava los depósitos donde almacena agua?	4	4	4	
	¿La vivienda y sus alrededores se encuentra limpia y ordenada?	4	4	4	
Tapado de tanques y recipientes que se usan para recolectar agua	¿Los tanques y recipientes donde almacena agua los mantiene siempre tapados?	4	4	4	
	¿Realiza la fumigación de su vivienda?	4	4	4	
Lavado de bebederos de animales	¿Lava y realiza el cambio de agua en forma diaria de los bebederos de los animales que tiene en casa?	4	4	4	
	¿Utiliza para los floreros y maceteros con arena húmeda?	4	4	4	

**Dimensiones del instrumento:**

- Segunda dimensión: Práctica para reducir el contacto con el vector
- Objetivos de la Dimensión: Medir el nivel de Actividad física

Indicadores	Ítem	Claridad	Coherencia	Relevancia	Observaciones/ Recomendaciones
Uso de mosquiteros	¿Se protege del vector <i>Aedes aegypti</i> con mosquiteros?	4	4	4	
Uso de ropa adecuada camisa de manga larga y pantalones largos.	¿Usa ropa adecuada camisas de manga larga y pantalones largos?	4	4	4	
Uso de repelentes	¿Utiliza repelentes para evitar el contacto con el <i>Aedes aegypti</i> ?	4	4	4	
Uso de mallas en puertas y ventanas	¿Protege las ventanas y puertas de su vivienda con malla y vidrio?	4	4	4	



Handwritten signature and official stamp of the evaluator. The stamp text includes: "Luzmila Irizarri Carrizosa", "MAGISTER EN EDUCACIÓN Y COMUNICACIÓN", and "CAMPUS ESTADIAL ROSARIO DE ORO".

Firma del evaluador  
DNI

# Evaluación por juicio de expertos

Respetado juez: Usted ha sido seleccionado para evaluar el instrumento “**Cuestionario para medir el conocimiento del dengue en el Centro Poblado San Carlos – Laredo – Trujillo 2023**”. La evaluación del instrumento es de gran relevancia para lograr que sea válido y que los resultados obtenidos a partir de éste sean utilizados eficientemente; aportando al quehacer psicológico. Agradecemos su valiosa colaboración.

## 1. Datos generales del juez

<b>Nombre del juez:</b>	Ysabel Zavaleta Medina
<b>Grado profesional:</b>	Maestría ( X )                      Doctor ( )
<b>Área de formación académica:</b>	Clínica ( X )                      Social ( ) Educativa ( )                      Organizacional ( )
<b>Áreas de experiencia profesional:</b>	Hospitalización
<b>Institución donde labora:</b>	Hospital Distrital Santa Isabel
<b>Tiempo de experiencia profesional en el área:</b>	2 a 4 años ( ) Más de 5 años ( X )
<b>Experiencia en Investigación Psicométrica:</b> (si corresponde)	

## 2. Propósito de la evaluación:

Validar el contenido del instrumento, por juicio de expertos.

## 3. Datos de la escala

<b>Nombre de la Prueba:</b>	Cuestionario
<b>Autora:</b>	Romero Cachi, Nancy Solís Llanos, Aleli Jassumi
<b>Procedencia:</b>	Universidad César Vallejo
<b>Administración:</b>	Centro Poblado San Carlos - Laredo
<b>Tiempo de aplicación:</b>	15 minutos
<b>Ámbito de aplicación:</b>	Centro Poblado San Carlos - Laredo -
<b>Significación:</b>	Escala nominal

#### 4. Soporte teórico

(describir en función al modelo teórico)

Escala/ÁREA	Subescala (dimensiones)	Definición
Conocimientos sobre el dengue	Generalidades	El dengue es una enfermedad viral transmitida por la picadura de mosquitos infectados, principalmente el <i>Aedes aegypti</i> . Es una enfermedad febril que afecta a lactantes, niños y adultos. La infección puede ser asintomática o presentar síntomas que van desde una fiebre moderada a una fiebre alta incapacitante, con dolor de cabeza intenso, dolor detrás de los ojos, dolor muscular y en las articulaciones, y sarpullidos. En casos graves, puede evolucionar a un dengue grave, caracterizado por choque, dificultad para respirar, sangrado grave y/o complicaciones graves de los órganos. No hay medicina específica para tratar el dengue. La prevención se centra en controlar los mosquitos vectores y evitar las picaduras.
	Conocimiento sobre prevención	El conocimiento sobre la prevención del dengue se refiere a la comprensión y conciencia de las medidas y acciones que se deben tomar para evitar la propagación de la enfermedad. Esto incluye el conocimiento sobre la eliminación de criaderos de mosquitos, el uso de repelente de insectos, el uso de ropa protectora, el uso de mosquiteros y el control de mosquitos en el entorno. También implica estar informado sobre los síntomas del dengue y buscar atención médica si se presentan. El conocimiento adecuado y la implementación de estas medidas son fundamentales para prevenir la propagación del dengue y reducir los casos de la enfermedad.

#### 5. Presentación de instrucciones para el juez:

A continuación, a usted le presento el cuestionario “**Cuestionario para medir el conocimiento del dengue en el Centro Poblado San Carlos – Laredo – Trujillo 2023**”. Elaborado Romero Cachi, Nancy y Solis Llanos, Aleli Jassumi. De acuerdo con los siguientes indicadores califique cada uno de los ítems según corresponda.

Categoría	Calificación	Indicador
<b>CLARIDAD</b> El ítem se comprende fácilmente, es decir, su sintáctica y semántica son adecuadas.	1. No cumple con el criterio	El ítem no es claro.
	2. Bajo Nivel	El ítem requiere bastantes modificaciones o una modificación muy grande en el uso de las palabras de acuerdo con su significado o por la ordenación de estas.
	3. Moderado nivel	Se requiere una modificación muy específica de algunos de los términos del ítem.
	4. Alto nivel	El ítem es claro, tiene semántica y sintaxis adecuada.
<b>COHERENCIA</b> El ítem tiene relación lógica con la dimensión o indicador que está midiendo.	1. totalmente en desacuerdo (no cumple con el criterio)	El ítem no tiene relación lógica con la dimensión.
	2. Desacuerdo (bajo nivel de acuerdo)	El ítem tiene una relación tangencial /lejana con la dimensión.
	3. Acuerdo (moderado nivel)	El ítem tiene una relación moderada con la dimensión que se está midiendo.

	4. Totalmente de Acuerdo (alto nivel)	El ítem se encuentra está relacionado con la dimensión que está midiendo.
<b>RELEVANCIA</b> El ítem es esencial o importante, es decir debe ser incluido.	1. No cumple con el criterio	El ítem puede ser eliminado sin que se vea afectada la medición de la dimensión.
	2. Bajo Nivel	El ítem tiene alguna relevancia, pero otro ítem puede estar incluyendo lo que mide éste.
	3. Moderado nivel	El ítem es relativamente importante.
	4. Alto nivel	El ítem es muy relevante y debe ser incluido.

Leer con detenimiento los ítems y calificar en una escala de 1 a 4 su valoración, así como solicitamos brinde sus observaciones que considere pertinente.

1 No cumple con el criterio
2. Bajo Nivel
3. Moderado nivel
4. Alto nivel

#### Dimensiones del instrumento:

- Primera dimensión: Generalidades
- Objetivos de la Dimensión: Medir el nivel generalidades

Indicadores	Ítem	Claridad	Coherencia	Relevancia	Observaciones/ Recomendaciones
Definición	1. ¿Qué es el dengue? d. Es una enfermedad producida por un hongo llamado <i>Candida auris</i> . e. Es una enfermedad producida por un virus llamado <i>Flavivirus</i> . f. Es una enfermedad producida por una bacteria llamada <i>Salmonella</i> . d. No sabe	4	4	4	
Modo de transmisión	2. ¿Cómo se transmite el dengue? e. A través de la tos o estornudo f. A través del contacto con objetos de una persona infectada. g. Por picadura del mosquito <i>Aedes aegypti</i> hembra infectado por el virus <i>Flavivirus</i> h. No sabe	4	4	4	



	<p>3. ¿Qué personas pueden contraer el dengue?</p> <p>a. Los niños y adolescentes</p> <p>b. Las mujeres embarazadas</p> <p>c. Adultos, adultos mayores.</p> <p>d. Cualquier persona sin importar la edad ni el sexo.</p>	4	4	4	
Periodo de transmisibilidad	<p>4. ¿El dengue se contagia de persona a persona?</p> <p>i. El dengue no se contagia de persona a persona</p> <p>j. Las personas enfermas con dengue son infectantes para los mosquitos <i>Aedes aegypti</i> hembra.</p> <p>k. a y b</p> <p>l. El dengue se contagia por el aire contaminado</p>	4	4	4	
Signos y síntomas	<p>5. ¿Principalmente, en dónde coloca los huevos el mosquito que transmite el dengue?</p> <p>a. En la tierra</p> <p>b. En depósitos de agua sucia</p> <p>c. En las plantas</p> <p>d. En los depósitos con agua limpia acumulada.</p>	4	4	4	
	<p>6. ¿Qué tipo de dengue es el más peligroso?</p> <p>a. La forma clásica y sin tratamiento</p> <p>b. La forma hemorrágica y sin tratamiento.</p> <p>c. La forma sin signos de alarma.</p> <p>d. Ninguna de las anteriores.</p>	4	4	4	
Tratamiento	<p>7. Para transmitir la enfermedad ¿en qué periodo es necesario que el mosquito haya picado a una persona infectada con dengue?</p> <p>e. Los primeros 3 - 5 días de la enfermedad.</p> <p>f. 2 a 4 días de la enfermedad.</p> <p>g. 3 a 15 días</p> <p>h. No sabe.</p>	4	4	4	
	<p>8. ¿Cuáles son los signos y síntomas de dengue?</p> <p>e. Dolor abdominal intenso, vómitos persistentes, estreñimiento</p> <p>f. Fiebre, dolor de cabeza, dolor de huesos, malestar general.</p>	4	4	4	

	g. Pérdida de peso, tos con flema, estreñimiento				
	h. No sabe				

**Dimensiones del instrumento:**

- Segunda dimensión: Conocimiento sobre prevención
- Objetivos de la Dimensión: Medir el nivel de conocimiento sobre prevención

Indicadores	Ítem	Claridad	Coherencia	Relevancia	Observaciones/ Recomendaciones
Lugar de reproducción	9. ¿Cuáles son los síntomas del dengue grave? e. Fiebre alta por más de 2 hasta 7 días, sangrado por nariz o encías, dolor de estómago intenso. f. Moretones en la piel, inquietud g. Falta de apetito, vómitos continuos y persistentes h. No sabe	4	4	4	
Factor de riesgo social	10. ¿Cuáles son las etapas del dengue? a. Febril, crítica y de recuperación. b. Sangrado, febril y crítica c. Crítica, febril y recuperación. d. No sabe.	4	4	4	
Prevención del dengue	11. En caso de tener una persona en casa enferma de dengue ¿Dónde va para curarlo? e. Al médico, posta de salud, hospital, ESSALUD. f. A un familiar cercano g. A la farmacia h. Al curandero	4	4	4	
Medidas preventivas	12. El tratamiento del dengue comprende: e. Paracetamol, líquidos, reposo f. Paracetamol, dolocordralan, aspirina. g. Líquidos, ibuprofeno, aspirina. h. No conoce.	4	4	4	
	13. ¿Dónde se reproduce el mosquito que trasmite el dengue? a. En lugares secos	4	4	4	

	<p>b. En los charcos de agua estancadas, lagos, lagunas, ríos.</p> <p>c. En aguas estancadas limpias.</p> <p>d. b y c</p>				
Acción	<p>14. ¿Cuál considera que es el riesgo principal que existe en su lugar de residencia para la presencia del mosquito transmisor del dengue?</p> <p>e. Presencia de estanques y floreros con agua estancada.</p> <p>f. Mala higiene de tanques y depósitos de agua.</p> <p>g. No se cuenta con servicio de agua todos los días.</p> <p>h. Nunca han fumigado la casa o barrio.</p>	4	4	4	
Prevención del dengue	<p>15. ¿Cómo se previene el dengue?</p> <p>e. Cambiando frecuentemente el agua de los bebederos de animales y de los floreros.</p> <p>f. Tapando los recipientes con agua, eliminar la basura acumulada en patios y áreas al aire libre, eliminar llantas o almacenamiento en sitios cerrados.</p> <p>g. Utilizar repelentes en las áreas del cuerpo que están descubiertas</p> <p>h. Todas.</p>	4	4	4	
Medidas preventivas	<p>16. ¿Qué medidas preventivas sobre manejo de desechos realiza para prevenir la aparición del dengue?</p> <p>e. Eliminar la basura acumulada en patios y áreas al aire libre.</p> <p>f. Eliminar llantas, tanques, floreros en desuso y en sitios cerrados.</p> <p>g. a y b.</p> <p>h. No sabe</p>	4	4	4	
	<p>17. ¿Qué medidas colectivas se realiza para prevenir el Dengue?</p> <p>e. Acuerdo de los vecinos para recoger y eliminar inservibles (llantas, botellas, o algún objeto inservible que acumule agua de lluvia)</p>	4	4	4	

	<p>f. Enseñar a otros sobre medidas de prevención sobre el dengue</p> <p>g. Reclamar acciones preventivas ante las autoridades</p> <p>h. Todas</p>				
Acción	<p>18. ¿Qué es lo primero que se debe hacer frente un caso del dengue?</p> <p>e. Automedicarse.</p> <p>f. Consumir mucho líquido</p> <p>g. Hacer reposo</p> <p>h. Acercarse al centro de salud más cercano</p>	4	4	4	
Gravedad y tratamiento	<p>19. ¿Cuál considera que es la mejor medida realizada por su centro de salud ante la prevención de casos de dengue?</p> <p>e. Abatización (aplicación de una sustancia química en los depósitos de agua).</p> <p>f. Fumigación de los hogares.</p> <p>g. a y b</p> <p>h. Ninguna de las anteriores.</p>	4	4	4	
	<p>20. ¿Cuál es la medida más efectiva para prevenir el dengue?</p> <p>e. Uso de repelente de insectos</p> <p>f. Uso de ropa protectora</p> <p>g. Eliminación de criaderos de zancudo</p> <p>h. Vacunación contra el dengue</p>	4	4	4	

# Evaluación por juicio de expertos

Respetado juez: Usted ha sido seleccionado para evaluar el instrumento “Cuestionario para medir la práctica del dengue en el Centro Poblado San Carlos – Laredo – Trujillo 2023”. La evaluación del instrumento es de gran relevancia para lograr que sea válido y que los resultados obtenidos a partir de éste sean utilizados eficientemente; aportando al quehacer psicológico. Agradecemos su valiosa colaboración.

## 1. Datos generales del juez

<b>Nombre del juez:</b>	Ysabel Zavaleta Medina		
<b>Grado profesional:</b>	Maestría ( X )	Doctor	( )
<b>Área de formación académica:</b>	Clínica ( X )	Social	( )
	Educativa ( )	Organizacional	( )
<b>Áreas de experiencia profesional:</b>	Hospitalización		
<b>Institución donde labora:</b>	Hospital Distrital Santa Isabel		
<b>Tiempo de experiencia profesional en el área:</b>	2 a 4 años	( )	
	Más de 5 años	( X )	
<b>Experiencia en Investigación Psicométrica:</b> (si corresponde)			

## 2. Propósito de la evaluación:

Validar el contenido del instrumento, por juicio de expertos.

## 3. Datos de la escala

<b>Nombre de la Prueba:</b>	Cuestionario
<b>Autora:</b>	Romero Cachi, Nancy Solis Llanos, Aleli Jassumi
<b>Procedencia:</b>	Universidad César Vallejo
<b>Administración:</b>	Centro Poblado San Carlos - Laredo
<b>Tiempo de aplicación:</b>	15 minutos
<b>Ámbito de aplicación:</b>	Centro Poblado San Carlos - Laredo -
<b>Significación:</b>	Escala nominal

#### 4. Soporte teórico

(describir en función al modelo teórico)

Escala/ÁREA	Subescala (dimensiones)	Definición
Prácticas de dengue	Prácticas para el control del vector	Las prácticas para el control del vector del dengue se refieren a las acciones y medidas que se toman para prevenir la reproducción y propagación de los mosquitos <i>Aedes aegypti</i> , que son los principales vectores del dengue. Estas prácticas incluyen la eliminación de criaderos de mosquitos, limpieza y mantenimiento de áreas exteriores, uso de mosquiteros y telas metálicas, uso de repelentes de insectos, educación y concientización, las cuales estas prácticas son clave para controlar la población de mosquitos y reducir la transmisión del dengue. Es importante implementarlas de manera constante y en conjunto con la comunidad para lograr resultados efectivos en el control del vector del dengue.
	Prácticas para reducir el contacto con el vector	Las prácticas para reducir el contacto con el vector se refieren a las acciones y medidas que se toman para disminuir la exposición y el riesgo de contacto con los vectores de enfermedades, como los mosquitos, roedores u otros organismos que transmiten enfermedades. Estas prácticas incluyen: mejora de la higiene del entorno: Se promueve la limpieza y el mantenimiento adecuado de las áreas exteriores e interiores, evitando la acumulación de basura y desechos que puedan atraer a los vectores, uso de barreras físicas, uso de repelentes, uso de ropa protectora y el control de plagas, lo cual se implementan medidas para prevenir y controlar la presencia de roedores u otros vectores en las viviendas y áreas cercanas.

#### 5. Presentación de instrucciones para el juez:

A continuación, a usted le presento el cuestionario “Cuestionario para medir la práctica del dengue en el Centro Poblado San Carlos – Laredo – Trujillo 2023”. Elaborado Romero Cachi, Nancy y Solis Llanos, Aleli Jassumi. De acuerdo con los siguientes indicadores califique cada uno de los ítems según corresponda.

Categoría	Calificación	Indicador
<b>CLARIDAD</b> El ítem se comprende fácilmente, es decir, su sintáctica y semántica son adecuadas.	1. No cumple con el criterio	El ítem no es claro.
	2. Bajo Nivel	El ítem requiere bastantes modificaciones o una modificación muy grande en el uso de las palabras de acuerdo con su significado o por la ordenación de estas.
	3. Moderado nivel	Se requiere una modificación muy específica de algunos de los términos del ítem.
	4. Alto nivel	El ítem es claro, tiene semántica y sintaxis adecuada.
<b>COHERENCIA</b> El ítem tiene relación lógica con la dimensión o indicador que está midiendo.	1. totalmente en desacuerdo (no cumple con el criterio)	El ítem no tiene relación lógica con la dimensión.
	2. Desacuerdo (bajo nivel de acuerdo)	El ítem tiene una relación tangencial /lejana con la dimensión.
	3. Acuerdo (moderado nivel)	El ítem tiene una relación moderada con la dimensión que se está midiendo.
	4. Totalmente de Acuerdo (alto nivel)	El ítem se encuentra está relacionado con la dimensión que está midiendo.

<b>RELEVANCIA</b> El ítem es esencial o importante, es decir debe ser incluido.	1. No cumple con el criterio	El ítem puede ser eliminado sin que se vea afectada la medición de la dimensión.
	2. Bajo Nivel	El ítem tiene alguna relevancia, pero otro ítem puede estar incluyendo lo que mide éste.
	3. Moderado nivel	El ítem es relativamente importante.
	4. Alto nivel	El ítem es muy relevante y debe ser incluido.

Leer con detenimiento los ítems y calificar en una escala de 1 a 4 su valoración, así como solicitamos brinde sus observaciones que considere pertinente.

1 No cumple con el criterio
2. Bajo Nivel
3. Moderado nivel
4. Alto nivel

### Dimensiones del instrumento:

- Primera dimensión: Prácticas para el control del vector
- Objetivos de la Dimensión: Medir el nivel de prácticas para el control del vector

Indicadores	Ítem	Claridad	Coherencia	Relevancia	Observaciones/ Recomendaciones
Eliminación de recipientes en desuso que puedan acumular agua	¿Realiza la eliminación de recipientes inservibles que pueden almacenar agua?	4	4	4	
	¿Limpia las canaletas, desagües de los techos después de las lluvias?	4	4	4	
Lavado de recipientes donde se almacena agua	¿Escobilla y lava los depósitos donde almacena agua?	4	4	4	
	¿La vivienda y sus alrededores se encuentra limpia y ordenada?	4	4	4	
Tapado de tanques y recipientes que se usan para recolectar agua	¿Los tanques y recipientes donde almacena agua los mantiene siempre tapados?	4	4	4	
	¿Realiza la fumigación de su vivienda?	4	4	4	
Lavado de bebederos de animales	¿Lava y realiza el cambio de agua en forma diaria de los bebederos de los animales que tiene en casa?	4	4	4	
	¿Utiliza para los floreros y maceteros con arena húmeda?	4	4	4	

**Dimensiones del instrumento:**

- Segunda dimensión: Práctica para reducir el contacto con el vector
- Objetivos de la Dimensión: Medir el nivel de Actividad física

Indicadores	Ítem	Claridad	Coherencia	Relevancia	Observaciones/ Recomendaciones
Uso de mosquiteros	¿Se protege del vector <i>Aedes aegypti</i> con mosquiteros?	4	4	4	
Uso de ropa adecuada camisa de manga larga y pantalones largos.	¿Usa ropa adecuada camisas de manga larga y pantalones largos?	4	4	4	
Uso de repelentes	¿Utiliza repelentes para evitar el contacto con el <i>Aedes aegypti</i> ?	4	4	4	
Uso de mallas en puertas y ventanas	¿Protege las ventanas y puertas de su vivienda con malla y vidrio?	4	4	4	

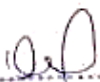

M. Ysabel Zunacheta Medina  
LICENCIADA EN ENFERMERÍA  
C.E.P. 17401  
HOSPITAL DISTRITAL SANTA ISABEL

Firma del evaluador  
DNI



## Anexo 6. Autorización para realizar el proyecto de investigación.



**MUNICIPALIDAD DISTRITAL DE LAREDO**

*Gerencia de Desarrollo Social*



### **AUTORIZACIÓN N° 001 – 2023 MDL/GDS**

La **Gerencia de Desarrollo Social** autoriza a:

Srta. Aleli Jassumi Solis Llanos identificada con DNI N° 75876801 y Nancy Romero Cachi identificada con DNI N° 26732781, estudiantes del X ciclo de la carrera de Enfermería.

Con motivo de realizar su investigación titulada **“RELACIÓN ENTRE NIVEL DE CONOCIMIENTO Y PRACTICAS PREVENTIVAS DEL DENGUE EN EL CENTRO POBLADO SAN CARLOS - LAREDO – TRUJILLO 2023”**.

Por lo tanto, se otorga la **AUTORIZACIÓN** a las estudiantes pre profesionales para la aplicación de su instrumento de recolección de datos, previa información brindada a las personas a quienes se les aplicará.

Cabe precisar que la aplicación del cuestionario tendrá una validez desde el **18 de OCTUBRE** hasta el **30 de DICIEMBRE** del presente año 2023.

Laredo, 18 de octubre del 2023

 **MUNICIPALIDAD DISTRITAL DE LAREDO**  
  
Mg. Ps. Carlos César Figueroa Valdez  
GERENTE (e) DE DESARROLLO SOCIAL

## **Anexo 7. Consentimiento Informado**

### **CONSENTIMIENTO INFORMADO**

Título de la investigación: Correlación entre nivel de conocimiento y prácticas preventivas del dengue en el Centro Poblado San Carlos - Laredo - Trujillo 2023.

Investigadoras: Romero Cachi, Nancy

Solis Llanos, Aleli Jassumi

Señor (a) le estamos invitando a participar en la investigación titulada “Correlación entre nivel de conocimiento y prácticas preventivas del dengue en el Centro Poblado San Carlos - Laredo - Trujillo 2023, cuyo objetivo es Determinar la relación entre el nivel de conocimiento y prácticas preventivas del Dengue en el Centro Poblado San Carlos Laredo - Trujillo 2023, determinar el nivel de conocimiento sobre el dengue en el Centro Poblado San Carlos - Laredo-Trujillo 2023 e identificar el nivel de las prácticas de prevención del dengue en el Centro Poblado San Carlos – Laredo -Trujillo 2023.

Esta investigación es desarrollada por estudiantes de pregrado de la carrera profesional Enfermería de la Universidad César Vallejo del campus Trujillo aprobado por la autoridad correspondiente de la universidad y con el alcalde Sergio Vilchez Neira de Laredo.

#### **Procedimiento:**

Si usted decide participar en la investigación se realizará lo siguiente:

1. Se realizará una encuesta o entrevista donde se recogerán datos personales y algunas preguntas sobre la investigación titulada: Correlación entre nivel de conocimiento y prácticas preventivas del dengue en el Centro Poblado San Carlos - Laredo - Trujillo 2023
2. Esta encuesta o entrevista tendrá un tiempo aproximado de 10 minutos y se realizará en el ambiente del Centro Poblado San Carlos – Laredo Trujillo 2023, las respuestas al cuestionario o guía de entrevista serán codificadas usando un número de identificación y, por lo tanto, serán anónimas.

**Participación voluntaria:** Puede hacer todas las preguntas para aclarar sus dudas antes de decidir si desea participar o no, y su decisión será respetada. Posterior a la aceptación no desea continuar puede hacerlo sin ningún problema.

**Riesgo:** Indicar al participante la existencia que NO existe riesgo o daño al participar en la investigación. Sin embargo, en el caso que existan preguntas que le puedan generar incomodidad. Usted tiene la libertad de responderlas o no.

**Beneficios:** Se le informará que los resultados de la investigación se le alcanzará a la institución al término de la investigación. No recibirá ningún beneficio económico ni de ninguna otra índole. El estudio no va a aportar a la salud individual de la persona, sin embargo, los resultados del estudio podrán convertirse en beneficio de la salud pública.

**Confidencialidad:** Los datos recolectados deben ser anónimos y no tener ninguna forma de identificar al participante. Garantizamos que la información que usted nos brinde es totalmente Confidencial y no será usada para ningún otro propósito fuera de la investigación. Los datos permanecerán bajo custodia del investigador principal y pasado un tiempo determinado serán eliminados convenientemente.

#### **Problemas o preguntas:**

Si tiene preguntas sobre la investigación puede contactar con las Investigadoras:

- Romero Cachi, Nancy, email: [RROMEROCA2378@ucvvirtual.edu.pe](mailto:RROMEROCA2378@ucvvirtual.edu.pe)
- Solis Llanos, Aleli Jassumi, email: [ajsolis@ucvvirtual.edu.pe](mailto:ajsolis@ucvvirtual.edu.pe)
- Docente asesor Mgtr. Paredes Ayala Balvina email: [aparedesy@ucvvirtual.edu.pe](mailto:aparedesy@ucvvirtual.edu.pe)

#### **Consentimiento**

Después de haber leído los propósitos de la investigación autorizo participar en la investigación antes mencionada.

Nombre y apellidos: Andrés González Olivares

DNI: 70503141

Fecha: 19/10/2023

Hora: 16:00 p.m.

Anexo 8. Tabulación de datos.

EVALUACIÓN DE CONOCIMIENTOS SOBRE DENGUE EN EL CENTRO POBLADO SAN CARLO-LAREDO-TRUJILLO 2023

EVALUACIÓN DE CONOCIMIENTOS SOBRE DENGUE EN EL CENTRO POBLADO SAN CARLOS - LAREDO- TRUJILLO 2023																							
N°	EDAD	SEXO	GENERALIDADES												CONOCIMIENTO SOBRE PREVENCIÓN							TOTAL	
			DEFINICIÓN		MODO DE TRANSMISIÓN				PERIODO DE TRANSMISIBILIDAD	SIGNOS Y SINTOMAS			TRATAMIENTO		LUGAR DE REPRODUCCIÓN	FACTOR DE RIESGO SOCIAL	PREVENCIÓN DEL DENGUE	MEDIDAS PREVENTIVAS	ACCIÓN	GRAVEDAD Y TRATAMIENTO			
			P1	P2	P3	P4	P5	P6	P7	P8	P9	P10	P11	P12	P13	P14	P15	P16	P17	P18	P19		P20
1	45	F	0	1	1	1	1	1	1	1	1	1	1	1	0	0	1	1	0	1	0	0	14
2	65	F	0	1	1	1	0	1	1	0	1	1	0	1	1	1	1	1	0	1	0	1	14
3	49	F	0	0	1	1	0	1	1	0	0	0	1	0	0	0	0	0	1	0	0	1	7
4	18	M	1	1	1	1	1	1	1	1	0	1	0	1	1	0	1	0	0	1	0	0	13
5	40	F	0	0	1	0	0	1	1	1	1	0	1	1	1	1	0	0	1	0	0	1	11
6	24	M	0	1	1	0	0	1	1	1	1	0	1	0	0	0	0	0	1	0	0	1	9
7	50	M	1	0	1	1	0	1	1	0	1	0	0	1	0	1	1	0	0	0	0	1	10
8	27	M	0	0	1	1	1	1	1	1	0	1	0	1	0	1	1	0	1	0	0	0	11
9	44	F	0	1	1	0	1	1	0	1	1	0	1	0	0	1	1	1	1	1	0	1	13
10	28	F	0	0	1	0	1	1	0	1	1	0	1	1	0	0	1	0	1	1	0	0	10
11	31	F	0	1	1	0	1	1	0	1	1	0	1	1	0	0	1	1	1	1	0	1	13
12	52	F	0	1	1	0	1	1	0	1	0	0	1	0	0	0	1	1	1	0	0	0	9
13	41	M	0	0	1	1	1	1	0	1	1	0	1	1	0	0	1	1	1	1	0	0	12
14	56	M	0	1	1	0	1	1	1	1	1	0	1	1	0	1	0	0	0	1	0	1	12
15	18	M	1	1	1	0	1	0	1	1	1	0	1	1	0	1	1	1	1	1	0	1	15
16	27	M	0	0	1	0	1	1	1	1	0	1	1	0	0	0	0	1	0	1	0	0	10
17	65	F	1	0	0	0	0	0	0	1	0	0	1	0	0	0	1	1	1	1	0	0	7
18	48	F	0	1	1	0	1	1	1	1	1	1	1	1	0	0	1	1	0	1	0	0	13
19	38	M	1	0	1	1	1	1	0	1	1	1	1	1	0	1	0	1	0	1	0	1	14
20	23	F	1	1	1	1	0	1	1	1	1	1	1	1	0	1	1	1	1	1	0	1	17
21	26	F	1	1	0	1	0	1	0	1	1	1	1	1	0	0	1	0	0	1	0	1	12
22	24	F	1	1	1	1	1	1	0	0	1	1	1	1	0	0	1	1	1	1	0	1	14
23	60	M	0	0	1	0	0	1	1	1	1	1	1	1	0	1	1	1	0	1	0	0	12
24	22	F	1	1	1	1	1	1	1	1	1	1	1	1	0	0	1	1	1	1	0	1	17
25	22	M	0	0	0	0	0	0	0	0	0	1	0	0	0	1	0	1	0	0	0	0	3
26	65	F	0	1	1	0	0	1	1	1	1	1	1	1	0	0	1	1	1	1	1	1	15
27	65	F	0	0	1	1	0	1	1	0	1	0	1	0	0	1	1	0	1	0	0	1	10
28	60	F	0	0	1	0	1	1	0	1	0	1	1	1	1	0	1	1	1	1	0	1	13
29	19	F	0	1	1	1	0	1	1	1	0	0	1	0	0	1	1	1	0	1	0	1	12
30	19	M	1	0	0	0	0	0	0	0	0	0	0	0	1	1	0	1	0	0	1	0	5
31	19	M	1	1	1	1	0	1	1	1	0	0	1	0	1	1	1	0	1	1	0	1	14
32	20	F	0	1	1	1	1	1	1	0	0	0	1	0	0	0	1	0	1	1	0	1	11

33	20	F	0	0	1	1	0	1	0	1	0	1	1	0	0	1	0	0	0	0	0	8	2		
34	33	F	0	0	1	0	0	1	1	1	1	1	0	1	1	0	0	1	1	0	1	0	10	2	
35	33	M	1	0	1	1	1	1	0	1	1	0	1	0	0	0	1	1	1	0	0	1	12	2	
36	33	F	1	0	1	1	0	1	0	0	0	0	1	0	0	1	1	0	0	0	1	1	0	9	2
37	25	M	0	0	0	0	1	1	1	1	1	1	1	1	0	0	0	0	1	0	1	0	1	10	2
38	25	F	0	0	1	1	0	0	1	0	1	0	1	0	0	0	1	0	1	0	0	1	8	2	
39	25	M	1	1	1	0	0	1	1	0	0	0	0	0	0	0	0	0	0	1	0	1	0	7	1
40	35	F	0	1	1	0	0	1	1	1	1	1	1	1	1	0	1	0	1	0	1	1	0	13	2
41	35	F	1	1	1	0	1	1	0	0	1	0	1	0	0	1	0	1	0	1	0	1	11	2	
42	35	M	0	1	1	1	0	1	1	0	0	0	0	0	0	1	1	0	1	0	0	1	9	2	
43	55	F	0	0	1	1	1	1	1	1	1	1	0	1	1	1	0	1	1	0	1	0	1	14	2
44	55	F	0	1	1	0	1	1	1	1	1	1	1	1	1	0	0	1	1	0	1	0	1	14	2
45	55	F	1	0	1	0	0	0	1	0	0	0	1	0	0	0	0	0	0	1	0	1	7	1	
46	35	F	1	0	1	0	0	1	1	0	1	0	1	0	0	1	0	0	1	0	0	1	9	2	
47	40	F	1	1	1	1	1	1	1	1	1	1	1	1	1	1	1	1	1	1	1	1	1	20	3
48	58	M	0	1	1	0	1	1	0	1	1	0	1	1	1	0	0	1	1	1	1	0	0	12	2
49	36	F	0	1	1	0	1	1	0	1	1	0	1	1	1	1	1	1	1	1	0	0	14	2	
50	35	F	1	1	1	1	0	1	1	1	1	1	0	1	1	1	0	0	1	0	0	0	12	2	
51	65	F	0	1	1	0	1	1	0	1	1	0	1	1	1	1	0	0	1	0	0	0	1	11	2
52	55	F	1	1	1	0	1	1	0	1	1	0	1	1	1	1	0	1	0	0	0	1	13	2	
53	54	M	1	0	1	1	0	1	0	1	1	1	1	1	1	1	0	0	0	0	0	1	11	2	
54	35	F	0	0	0	0	1	1	0	1	1	0	1	1	1	1	0	0	0	1	0	0	1	9	2
55	33	M	0	0	1	0	0	1	0	1	1	0	1	1	1	1	0	0	0	1	0	1	10	2	
56	38	F	0	0	1	0	0	1	0	1	0	1	0	1	1	1	0	0	0	0	0	0	1	8	2
57	55	F	0	0	0	0	0	0	0	0	0	1	0	1	0	0	1	1	0	1	1	0	6	1	
58	45	F	1	1	1	1	1	1	0	1	1	1	1	1	1	1	1	1	1	1	1	1	1	19	3
59	64	M	1	1	1	1	0	1	1	1	1	0	1	1	0	0	0	1	0	1	0	1	11	2	
60	61	F	1	1	1	1	1	1	1	1	1	1	1	1	1	1	1	1	1	1	1	1	1	20	3
61	45	F	0	1	1	1	1	1	1	1	1	1	1	1	0	0	1	1	0	1	0	0	14	2	
62	65	F	0	1	1	0	1	1	0	1	1	0	1	1	1	1	1	0	1	0	1	1	1	14	2
63	49	F	0	0	1	1	0	1	1	0	0	0	1	0	0	0	0	0	1	0	0	1	7	1	
64	18	M	1	1	1	1	1	1	1	1	0	1	0	1	1	1	0	0	1	0	0	1	13	2	
65	40	F	0	0	1	0	0	1	1	1	1	0	1	1	1	1	0	0	1	0	0	1	11	2	
66	24	M	0	1	1	0	0	1	1	1	1	0	1	0	0	0	0	0	1	0	0	1	9	2	
67	50	M	1	0	1	1	0	1	1	0	1	0	0	1	0	1	1	0	0	0	0	1	10	2	
68	27	M	0	0	1	1	1	1	1	1	0	1	0	1	1	1	0	1	0	0	0	0	11	2	
69	44	F	0	1	1	0	1	1	0	1	1	0	1	0	0	1	1	1	1	1	0	1	13	2	
70	28	F	0	0	1	0	1	1	0	1	1	0	1	1	0	0	1	0	1	1	0	0	10	2	
71	31	F	0	1	1	0	1	1	0	1	1	0	1	1	0	0	1	1	1	1	0	1	13	2	
72	52	F	0	1	1	0	1	1	0	1	0	0	1	0	0	0	1	1	1	0	0	0	9	2	
73	41	M	0	0	1	1	1	0	1	1	0	1	1	0	0	1	1	1	1	1	0	0	12	2	
74	56	M	0	1	1	0	1	1	1	1	1	0	1	1	0	1	0	0	0	1	0	1	12	2	
75	18	M	1	1	1	0	1	0	1	1	1	0	1	1	0	1	1	1	1	1	0	1	15	3	
76	27	M	0	0	1	0	1	1	1	1	0	1	1	0	0	0	0	1	0	1	0	0	10	2	
77	65	F	1	0	0	0	0	0	1	0	0	1	0	0	0	1	1	1	1	0	0	7	1		
78	48	F	0	1	1	0	1	1	1	1	1	1	1	1	1	0	0	1	1	0	1	0	13	2	
79	38	M	1	0	1	1	1	0	1	1	1	1	1	1	0	1	0	1	0	1	0	1	14	2	
80	23	F	1	1	1	1	0	1	1	1	1	1	1	1	0	1	1	1	1	1	0	1	17	3	
81	26	F	1	1	0	1	0	1	0	1	1	1	1	1	1	0	0	1	0	0	1	0	1	12	2
82	24	F	1	1	1	1	1	1	0	0	1	1	1	0	0	0	1	1	1	1	0	1	14	2	
83	60	M	0	0	1	0	0	1	1	1	1	1	1	1	0	1	1	1	0	1	0	0	12	2	

84	22	F	1	1	1	1	1	1	1	1	1	1	1	1	0	0	1	1	1	1	0	1	17	3
85	22	M	0	0	0	0	0	0	0	0	0	1	0	0	0	1	0	1	0	0	0	0	3	1
86	65	F	0	1	1	0	0	1	1	1	1	1	1	1	0	0	1	1	1	1	1	1	15	3
87	65	F	0	0	1	1	0	1	1	0	1	0	1	0	0	1	1	0	1	0	0	1	10	2
88	60	F	0	0	1	0	1	1	0	1	0	1	1	1	1	0	1	1	1	1	0	1	13	2
89	19	F	0	1	1	1	0	1	1	1	0	0	1	0	0	1	1	1	1	0	1	0	12	2
90	19	M	1	0	0	0	0	0	0	0	0	0	0	0	1	1	0	1	0	0	1	0	5	1
91	19	M	1	1	1	1	0	1	1	1	0	0	1	0	1	1	1	0	1	1	0	1	14	2
92	20	F	0	1	1	1	1	1	1	0	0	0	1	0	0	0	1	0	1	1	0	1	11	2
93	20	F	0	0	1	1	0	1	0	1	0	1	1	0	0	1	0	1	0	0	0	0	8	2
94	33	F	0	0	1	0	0	1	1	1	1	0	1	1	0	0	1	1	0	1	0	0	10	2
95	33	M	1	0	1	1	1	1	0	1	1	0	1	0	0	0	1	1	1	0	0	1	12	2
96	33	F	1	0	1	1	0	1	0	0	0	1	0	0	1	1	0	0	0	1	1	0	9	2
97	25	M	0	0	0	0	1	1	1	1	1	1	1	0	0	0	0	1	0	1	0	1	10	2
98	25	F	0	0	1	1	0	0	1	0	1	0	1	0	0	0	1	0	1	0	0	1	8	2
99	25	M	1	1	1	0	0	1	1	0	0	0	0	0	0	0	0	0	1	0	1	0	7	1
100	35	F	0	1	1	0	0	1	1	1	1	1	1	1	0	1	0	1	0	1	1	0	13	2
101	35	F	1	1	1	0	1	1	0	0	1	0	1	0	0	1	0	1	0	1	0	1	11	2
102	35	M	0	1	1	1	0	1	1	0	0	0	0	0	0	1	1	0	1	0	0	1	9	2
103	55	F	0	0	1	1	1	1	1	1	0	1	0	1	1	0	1	1	0	1	0	1	14	2
104	55	F	0	1	1	0	1	1	1	1	1	1	1	1	0	0	1	1	0	1	0	1	14	2
105	55	F	1	0	1	0	0	0	1	0	0	0	1	0	0	0	0	0	0	1	0	1	7	1
106	35	F	1	0	1	0	0	1	1	0	1	0	1	0	0	1	0	0	1	0	0	1	9	2
107	40	F	1	1	1	1	1	1	1	1	1	1	1	1	1	1	1	1	1	1	1	1	20	3
108	58	M	0	1	1	0	1	1	0	1	1	0	1	1	0	0	1	1	1	1	0	0	12	2
109	36	F	0	1	1	0	1	1	0	1	1	0	1	1	1	1	1	1	1	1	0	0	14	2
110	35	F	1	1	1	1	0	1	1	1	1	0	1	1	1	0	0	1	0	0	0	0	12	2
111	65	F	0	1	1	0	1	1	0	1	1	0	1	1	1	0	0	1	0	0	0	1	11	2
112	55	F	1	1	1	0	1	1	0	1	1	0	1	1	1	1	0	1	0	0	0	1	13	2
113	54	M	1	0	1	1	0	1	0	1	1	1	1	1	1	0	0	0	0	0	0	1	11	2
114	35	F	0	0	0	0	1	1	0	1	1	0	1	1	1	0	0	0	1	0	0	1	9	2
115	33	M	0	0	1	0	0	1	0	1	1	0	1	1	1	1	0	0	0	1	0	1	10	2
116	38	F	0	0	1	0	0	1	0	1	1	0	1	1	1	0	0	0	0	0	0	1	8	2
117	55	F	0	0	0	0	0	0	0	0	0	0	1	0	0	1	1	0	1	1	0	1	6	1
118	45	F	1	1	1	1	1	1	0	1	1	1	1	1	1	1	1	1	1	1	1	1	19	3
119	64	M	1	1	1	1	0	1	1	1	1	0	1	0	0	0	0	1	0	1	0	0	11	2
120	61	F	1	1	1	1	1	1	1	1	1	1	1	1	1	1	1	1	1	1	1	1	20	3
121	23	F	1	1	1	1	0	1	1	1	1	1	1	1	1	0	1	1	1	1	1	0	17	3
122	26	F	1	1	0	1	0	1	0	1	1	1	1	1	1	0	0	1	0	0	1	0	12	2
123	24	F	1	1	1	1	1	0	0	1	1	1	1	0	0	0	1	1	1	1	0	1	14	2
124	60	M	0	0	1	0	0	1	1	1	1	1	1	1	0	1	1	1	0	1	0	0	12	2
125	22	F	1	1	1	1	1	1	1	1	1	1	1	1	1	0	0	1	1	1	1	0	17	3
126	22	M	0	0	0	0	0	0	0	0	0	1	0	0	0	1	0	1	0	0	0	0	3	1
127	65	F	0	1	1	0	0	1	1	1	1	1	1	1	0	0	1	1	1	1	1	1	15	3
128	65	F	0	0	1	1	0	1	1	0	1	0	1	0	0	1	1	0	1	0	0	1	10	2
129	60	F	0	0	1	0	1	1	0	1	0	1	1	1	1	0	1	1	1	1	0	1	13	2
130	19	F	0	1	1	1	0	1	1	1	0	0	1	0	0	1	1	1	0	1	0	1	12	2
131	19	M	1	0	0	0	0	0	0	0	0	0	0	0	1	1	0	1	0	0	1	0	5	1
132	19	M	1	1	1	1	0	1	1	1	0	0	1	0	1	1	1	0	1	1	0	1	14	2
133	20	F	0	1	1	1	1	1	1	0	0	0	1	0	0	0	1	0	1	1	0	1	11	2
134	20	F	0	0	1	1	0	1	0	1	0	1	1	0	0	1	0	1	0	0	0	0	8	2

135	33	F	0	0	1	0	0	1	1	1	1	1	0	1	1	0	0	1	1	0	1	0	0	10	2
136	33	M	1	0	1	1	1	1	0	1	1	0	1	0	0	0	1	1	1	1	0	0	1	12	2
137	33	F	1	0	1	1	0	1	0	0	0	1	0	0	1	1	0	0	0	1	1	0	9	2	
138	25	M	0	0	0	0	1	1	1	1	1	1	1	0	0	0	0	1	0	1	0	1	10	2	
139	25	F	0	0	1	1	0	0	1	0	1	0	1	0	0	0	1	0	1	0	1	0	8	2	
140	25	M	1	1	1	0	0	1	1	0	0	0	0	0	0	0	0	0	0	1	0	1	7	1	
141	35	F	0	1	1	0	0	1	1	1	1	1	1	1	0	1	0	1	0	1	1	0	13	2	
142	35	F	1	1	1	0	1	1	0	0	1	0	1	0	0	1	0	1	0	1	0	1	11	2	
143	35	M	0	1	1	1	0	1	1	0	0	0	0	0	0	0	1	1	0	1	0	0	9	2	
144	55	F	0	0	1	1	1	1	1	1	1	0	1	1	1	0	1	1	0	1	0	1	14	2	
145	55	F	0	1	1	0	1	1	1	1	1	1	1	1	0	0	1	1	0	1	0	1	14	2	
146	55	F	1	0	1	0	0	0	1	0	0	0	1	0	0	0	0	0	1	0	1	1	7	1	
147	35	F	1	0	1	0	0	1	1	0	1	0	1	0	0	1	0	0	1	0	0	1	9	2	
148	40	F	1	1	1	1	1	1	1	1	1	1	1	1	1	1	1	1	1	1	1	1	20	3	
149	58	M	0	1	1	0	1	1	0	1	1	0	1	1	0	0	1	1	1	1	0	0	12	2	
150	36	F	0	1	1	0	1	1	0	1	1	0	1	1	1	1	1	1	1	1	0	0	14	2	
151	35	F	1	1	1	1	0	1	1	1	1	0	1	1	1	0	0	1	0	0	0	0	12	2	
152	65	F	0	1	1	0	1	1	0	1	1	0	1	1	1	0	0	1	0	0	0	1	11	2	
153	55	F	1	1	1	0	1	1	0	1	1	0	1	1	1	1	0	0	1	0	0	0	13	2	
154	54	M	1	0	1	1	0	1	0	1	1	1	1	1	1	0	0	0	0	0	0	1	11	2	
155	35	F	0	0	0	0	1	1	0	1	1	0	1	1	1	0	0	0	1	0	0	1	9	2	
156	33	M	0	0	1	0	0	1	0	1	1	0	1	1	1	1	0	0	0	1	0	1	10	2	
157	38	F	0	0	1	0	0	1	0	1	1	0	1	1	1	0	0	0	0	0	0	1	8	2	
158	55	F	0	0	0	0	0	0	0	0	0	1	0	1	0	0	1	1	0	1	1	0	6	1	
159	45	F	1	1	1	1	1	1	0	1	1	1	1	1	1	1	1	1	1	1	1	1	19	3	
160	64	M	1	1	1	1	0	1	1	1	1	0	1	0	0	0	0	1	0	1	0	0	11	2	
161	61	F	1	1	1	1	1	1	1	1	1	1	1	1	1	1	1	1	1	1	1	1	20	3	
162	45	F	0	1	1	1	1	1	1	1	1	1	1	1	0	0	1	1	0	1	0	0	14	2	
163	65	F	0	1	1	0	1	1	0	1	1	0	1	1	1	1	1	0	1	0	1	1	14	2	
164	49	F	0	0	1	1	0	1	1	0	0	0	1	0	0	0	0	0	1	0	0	1	7	1	
165	18	M	1	1	1	1	1	1	1	0	1	0	1	1	0	1	0	0	1	0	0	1	13	2	
166	40	F	0	0	1	0	0	1	1	1	1	0	1	1	1	1	0	0	1	0	0	1	11	2	
167	24	M	0	1	1	0	0	1	1	1	1	0	1	0	0	0	0	0	1	0	0	1	9	2	
168	50	M	1	0	1	1	0	1	1	0	1	0	0	1	0	1	1	0	0	0	0	1	10	2	
169	27	M	0	0	1	1	1	1	1	1	1	0	1	0	1	1	0	1	0	1	0	0	11	2	
170	44	F	0	1	1	0	1	1	0	1	1	0	1	0	0	1	1	1	1	1	0	1	13	2	
171	28	F	0	0	1	0	1	1	0	1	1	0	1	1	0	0	1	0	1	1	0	0	10	2	
172	31	F	0	1	1	0	1	1	0	1	1	0	1	1	0	0	1	1	1	1	0	1	13	2	
173	52	F	0	1	1	0	1	1	0	1	0	0	1	0	0	0	1	1	1	0	0	0	9	2	
174	41	M	0	0	1	1	1	1	0	1	1	0	1	1	0	0	1	1	1	1	0	0	12	2	
175	56	M	0	1	1	0	1	1	1	1	1	0	1	1	0	1	0	0	0	1	0	1	12	2	
176	18	M	1	1	1	0	1	0	1	1	1	0	1	1	0	1	1	1	1	1	0	1	15	3	
177	27	M	0	0	1	0	1	1	1	1	0	1	1	0	0	0	1	0	1	0	1	0	10	2	
178	65	F	1	0	0	0	0	0	0	1	0	0	1	0	0	0	1	1	1	1	0	0	7	1	
179	48	F	0	1	1	0	1	1	1	1	1	1	1	1	0	0	1	1	0	1	0	0	13	2	
180	38	M	1	0	1	1	1	1	0	1	1	1	1	1	0	1	0	1	0	1	0	1	14	2	
181	19	M	1	0	0	0	0	0	0	0	0	0	0	0	1	1	0	1	0	0	1	0	5	1	
182	19	M	1	1	1	1	0	1	1	1	0	0	1	0	1	1	1	0	1	1	0	1	14	2	
183	20	F	0	1	1	1	1	1	1	0	0	0	1	0	0	0	1	0	1	1	0	1	11	2	
184	20	F	0	0	1	1	0	1	0	1	0	1	1	0	0	1	0	1	0	0	0	0	8	2	
185	33	F	0	0	1	0	0	1	1	1	1	0	1	1	0	0	1	1	0	1	0	0	10	2	

186	33	M	1	0	1	1	1	1	0	1	1	0	1	0	0	0	1	1	1	0	0	1	12	2
187	33	F	1	0	1	1	0	1	0	0	0	1	0	0	1	1	0	0	0	1	1	0	9	2
188	25	M	0	0	0	0	1	1	1	1	1	1	1	0	0	0	1	0	1	0	1	10	2	
189	25	F	0	0	1	1	0	0	1	0	1	0	1	0	0	0	1	0	1	0	0	1	8	2
190	25	M	1	1	1	0	0	1	1	0	0	0	0	0	0	0	0	0	1	0	1	0	7	1
191	35	F	0	1	1	0	0	1	1	1	1	1	1	1	0	1	0	1	0	1	1	0	13	2
192	35	F	1	1	1	0	1	1	0	0	1	0	1	0	0	1	0	1	0	1	0	1	11	2
193	35	M	0	1	1	1	0	1	1	0	0	0	0	0	0	1	1	0	1	0	0	1	9	2
194	55	F	0	0	1	1	1	1	1	1	1	0	1	1	1	0	1	1	0	1	0	1	14	2
195	55	F	0	1	1	0	1	1	1	1	1	1	1	1	1	0	0	1	1	0	1	0	14	2
196	55	F	1	0	1	0	0	0	1	0	0	0	1	0	0	0	0	0	1	0	1	1	7	1
197	35	F	1	0	1	0	0	1	1	0	1	0	1	0	0	1	0	0	1	0	0	1	9	2
198	40	F	1	1	1	1	1	1	1	1	1	1	1	1	1	1	1	1	1	1	1	1	20	3
199	58	M	0	1	1	0	1	1	0	1	1	0	1	1	0	0	1	1	1	1	0	0	12	2
200	36	F	0	1	1	0	1	1	0	1	1	0	1	1	1	1	1	1	1	1	0	0	14	2
201	35	F	1	1	1	1	0	1	1	1	1	0	1	1	1	1	0	0	1	0	0	0	12	2
202	65	F	0	1	1	0	1	1	0	1	1	0	1	1	1	0	0	1	0	0	0	1	11	2
203	55	F	1	1	1	0	1	1	0	1	1	0	1	1	1	1	0	1	0	0	0	1	13	2
204	54	M	1	0	1	1	0	1	0	1	1	1	1	1	1	0	0	0	0	0	0	1	11	2
205	35	F	0	0	0	0	1	1	0	1	1	0	1	1	1	0	0	0	1	0	0	1	9	2
206	33	M	0	0	1	0	0	1	0	1	1	0	1	1	1	1	0	0	1	0	1	0	10	2
207	38	F	0	0	1	0	0	1	0	1	1	0	1	1	1	0	0	0	0	0	0	1	8	2
208	55	F	0	0	0	0	0	0	0	0	0	1	0	1	0	0	1	1	0	1	1	0	6	1
209	45	F	1	1	1	1	1	1	0	1	1	1	1	1	1	1	1	1	1	1	1	1	19	3
210	64	M	1	1	1	1	0	1	1	1	1	0	1	0	0	0	1	0	1	0	0	1	11	2
211	61	F	1	1	1	1	1	1	1	1	1	1	1	1	1	1	1	1	1	1	1	1	20	3
212	45	F	0	1	1	1	1	1	1	1	1	1	1	1	1	0	0	1	1	0	1	0	14	2
213	65	F	0	1	1	0	1	1	0	1	1	0	1	1	1	1	1	1	0	1	0	1	14	2
214	49	F	0	0	1	1	0	1	1	0	0	0	1	0	0	0	0	0	1	0	0	1	7	1
215	18	M	1	1	1	1	1	1	1	0	1	0	1	1	0	1	0	0	1	0	0	1	13	2
216	40	F	0	0	1	0	0	1	1	1	1	0	1	1	1	1	0	0	1	0	0	1	11	2
217	24	M	0	1	1	0	0	1	1	1	1	0	1	0	0	0	0	0	1	0	0	1	9	2
218	50	M	1	0	1	1	0	1	1	0	1	0	0	1	0	1	1	0	0	0	0	1	10	2
219	27	M	0	0	1	1	1	1	1	1	1	0	1	0	1	1	1	0	0	0	0	0	11	2
220	44	F	0	1	1	0	1	1	0	1	1	0	1	0	0	1	1	1	1	1	0	1	13	2
221	28	F	0	0	1	0	1	1	0	1	1	0	1	1	0	0	1	0	1	1	0	0	10	2
222	31	F	0	1	1	0	1	1	0	1	1	0	1	1	0	0	1	1	1	1	0	1	13	2
223	52	F	0	1	1	0	1	1	0	1	0	0	1	0	0	0	1	1	1	0	0	0	9	2
224	41	M	0	0	1	1	1	1	0	1	1	0	1	1	0	0	1	1	1	1	0	0	12	2
225	56	M	0	1	1	0	1	1	1	1	1	0	1	1	0	1	0	0	0	1	0	1	12	2
226	18	M	1	1	1	0	1	0	1	1	1	0	1	1	0	1	1	1	1	1	0	1	15	3
227	27	M	0	0	1	0	1	1	1	1	1	0	1	1	0	0	0	1	0	1	0	0	10	2
228	65	F	1	0	0	0	0	0	0	1	0	0	1	0	0	0	1	1	1	1	0	0	7	1
229	48	F	0	1	1	0	1	1	1	1	1	1	1	1	0	0	1	1	0	1	0	0	13	2
230	38	M	1	0	1	1	1	1	0	1	1	1	1	1	1	0	1	0	1	0	1	0	14	2
231	23	F	1	1	1	1	0	1	1	1	1	1	1	1	0	1	1	1	1	1	0	1	17	3
232	26	F	1	1	0	1	0	1	0	1	1	1	1	1	0	0	1	0	0	1	0	1	12	2
233	24	F	1	1	1	1	1	1	0	0	1	1	1	1	0	0	0	1	1	1	0	1	14	2
234	60	M	0	0	1	0	0	1	1	1	1	1	1	1	1	0	1	1	1	0	1	0	12	2
235	22	F	1	1	1	1	1	1	1	1	1	1	1	1	1	0	0	1	1	1	0	1	17	3
236	22	M	0	0	0	0	0	0	0	0	0	0	1	0	0	0	1	0	1	0	0	0	3	1





288	65	F	0	0	1	1	0	1	1	0	1	0	1	0	0	1	1	0	1	0	0	1	10	2	
289	60	F	0	0	1	0	1	1	0	1	0	1	1	1	1	0	1	1	1	1	0	1	13	2	
290	19	F	0	1	1	1	0	1	1	1	0	0	1	0	0	1	1	1	1	0	1	0	1	12	2
291	19	M	1	0	0	0	0	0	0	0	0	0	0	0	1	1	0	1	0	0	1	0	5	1	
292	19	M	1	1	1	1	0	1	1	1	0	0	1	0	1	1	1	0	1	1	0	1	14	2	
293	20	F	0	1	1	1	1	1	1	0	0	0	1	0	0	0	1	0	1	1	0	1	11	2	
294	20	F	0	0	1	1	0	1	0	1	0	1	1	0	0	1	0	1	0	0	0	0	8	2	
295	33	F	0	0	1	0	0	1	1	1	1	0	1	1	0	0	1	1	0	1	0	0	10	2	
296	33	M	1	0	1	1	1	1	0	1	1	0	1	0	0	0	1	1	1	0	0	1	12	2	
297	33	F	1	0	1	1	0	1	0	0	0	1	0	0	1	1	0	0	0	1	1	0	9	2	
298	25	M	0	0	0	0	1	1	1	1	1	1	1	1	0	0	0	0	1	0	1	0	1	10	2
299	25	F	0	0	1	1	0	0	1	0	1	0	1	0	0	0	1	0	1	0	0	1	8	2	
300	25	M	1	1	1	0	0	1	1	0	0	0	0	0	0	0	0	1	0	1	0	1	7	1	
301	33	M	1	0	1	1	1	1	0	1	1	0	1	0	0	0	0	1	1	1	0	0	1	12	2
302	33	F	1	0	1	1	0	1	0	0	0	1	0	0	1	1	0	0	0	1	1	0	9	2	
303	25	M	0	0	0	0	1	1	1	1	1	1	1	0	0	0	0	1	0	1	0	1	10	2	
304	25	F	0	0	1	1	0	0	1	0	1	0	1	0	0	0	1	0	1	0	0	1	8	2	
305	25	M	1	1	1	0	0	1	1	0	0	0	0	0	0	0	0	0	1	0	1	0	7	1	
306	35	F	0	1	1	0	0	1	1	1	1	1	1	1	0	1	0	1	0	1	1	0	13	2	
307	35	F	1	1	1	0	1	1	0	0	1	0	1	0	0	1	0	1	0	1	0	1	11	2	
308	35	M	0	1	1	1	0	1	1	0	0	0	0	0	0	1	1	0	1	0	0	1	9	2	
309	55	F	0	0	1	1	1	1	1	1	1	0	1	1	1	0	1	1	0	1	0	1	14	2	
310	55	F	0	1	1	0	1	1	1	1	1	1	1	1	1	0	0	1	1	0	1	0	1	14	2
311	55	F	1	0	1	0	0	0	1	0	0	0	1	0	0	0	0	0	1	0	1	1	7	1	
312	35	F	1	0	1	0	0	1	1	0	1	0	1	0	0	0	1	0	0	1	0	0	1	9	2
313	40	F	1	1	1	1	1	1	1	1	1	1	1	1	1	1	1	1	1	1	1	1	20	3	
314	58	M	0	1	1	0	1	1	0	1	1	0	1	1	0	0	1	1	1	1	0	0	12	2	
315	36	F	0	1	1	0	1	1	0	1	1	0	1	1	1	1	1	1	1	1	0	0	14	2	
316	35	F	1	1	1	1	0	1	1	1	1	0	1	1	1	0	0	1	0	0	0	0	12	2	
317	65	F	0	1	1	0	1	1	0	1	1	0	1	1	1	0	0	1	0	0	0	1	11	2	
318	55	F	1	1	1	0	1	1	0	1	1	0	1	1	1	1	0	1	0	0	0	1	13	2	
319	54	M	1	0	1	1	0	1	0	1	1	1	1	1	1	0	0	0	0	0	0	1	11	2	
320	35	F	0	0	0	0	1	1	0	1	1	0	1	1	1	0	0	0	1	0	0	1	9	2	
321	33	M	0	0	1	0	0	1	0	1	1	0	1	1	1	1	0	0	0	1	0	1	10	2	
322	38	F	0	0	1	0	0	1	0	1	1	0	1	1	1	0	0	0	0	0	0	1	8	2	
323	55	F	0	0	0	0	0	0	0	0	0	0	1	0	1	0	0	1	1	0	1	1	6	1	
324	45	F	1	1	1	1	1	1	0	1	1	1	1	1	1	1	1	1	1	1	1	1	19	3	
325	64	M	1	1	1	1	0	1	1	1	1	0	1	0	0	0	0	1	0	1	0	0	11	2	
326	61	F	1	1	1	1	1	1	1	1	1	1	1	1	1	1	1	1	1	1	1	1	20	3	

**Fuente:** Aplicación del cuestionario de conocimientos sobre dengue Centro Poblado San Carlos – Laredo - Trujillo 2023

**Leyenda:**

- Nivel bajo: 0 al 6 = 1
- Nivel medio: 7 a 13 = 2
- Nivel alto: 14 al 20 = 3

**PRÁCTICAS DE PREVENCIÓN DE DENGUE EN EL CENTRO POBLADO  
SAN CARLO-LAREDO-TRUJILLO 2023**

PRÁCTICAS DE PREVENCIÓN DE DENGUE EN EL CENTRO POBLADO SAN CARLOS - LAREDO - TRUJILLO 2023																
N°	EDAD	SEXO	PRÁCTICAS PARA EL CONTROL DEL VECTOR								PRAC. RED. EL CONTACTO CON EL VECTOR				TOTAL	
			P1	P2	P3	P4	P5	P6	P7	P8	P9	P10	P11	P12		
1	45	F	0	1	1	1	0	1	1	1	0	1	1	0	8	A
2	65	F	0	1	1	1	1	1	1	0	0	0	1	1	8	A
3	49	F	0	1	1	1	0	1	1	1	0	1	1	0	8	A
4	18	M	0	1	1	1	0	1	1	1	0	1	1	0	8	A
5	40	F	0	1	1	1	0	1	1	1	0	1	1	0	8	A
6	24	M	0	1	1	1	1	1	1	0	0	0	1	1	8	A
7	50	M	0	1	1	1	0	1	1	1	0	1	1	0	8	A
8	27	M	0	1	1	1	0	1	1	1	0	1	1	0	8	A
9	44	F	1	0	1	0	1	1	1	0	0	0	1	1	7	A
10	28	F	1	0	1	0	1	1	1	0	0	0	1	1	7	A
11	31	F	0	0	1	1	1	0	0	0	1	0	0	1	5	I
12	52	F	0	0	1	0	1	1	1	0	0	0	1	1	6	I
13	41	M	0	1	1	1	0	1	1	1	0	1	1	0	8	A
14	56	M	1	1	1	1	1	1	0	0	0	0	0	1	7	A
15	18	M	1	0	1	1	1	1	0	0	0	0	1	0	6	I
16	27	M	1	1	1	1	1	1	0	0	1	0	0	1	8	A
17	65	F	1	0	1	1	1	1	1	0	0	1	1	1	9	A
18	48	F	1	1	1	1	1	0	1	1	1	0	1	1	10	A
19	38	M	1	1	1	1	1	1	1	1	0	1	1	1	11	A
20	23	F	1	1	1	1	1	1	1	0	1	1	1	1	11	A
21	26	F	1	1	1	1	1	1	1	1	0	1	1	1	11	A
22	24	F	1	1	0	0	1	1	1	0	1	0	1	0	7	A
23	60	F	1	1	1	1	1	0	1	0	1	0	1	1	9	A

24	22	F	1	0	1	1	1	1	1	0	0	0	1	0	7	A
25	22	M	1	1	0	0	0	1	1	1	0	0	1	1	7	A
26	65	F	1	1	1	1	1	1	1	1	0	0	1	1	10	A
27	65	F	1	1	1	0	1	1	0	1	1	1	1	1	10	A
28	60	F	1	1	1	1	1	1	1	1	1	1	1	1	12	A
29	19	F	1	0	0	1	0	0	1	0	0	0	0	0	3	I
30	19	M	1	1	1	0	0	0	0	0	1	1	1	1	7	A
31	19	M	1	0	1	1	0	0	1	1	0	0	0	0	5	I
32	20	F	1	0	1	1	0	0	1	1	0	0	0	0	5	I
33	20	F	1	1	0	0	1	1	1	0	1	1	0	0	7	A
34	33	F	1	0	1	1	0	0	1	1	0	0	0	0	5	I
35	33	M	1	0	1	0	1	0	1	1	0	0	1	1	7	A
36	33	F	1	0	0	0	1	1	1	1	0	0	1	1	7	A
37	25	M	1	1	1	1	0	0	1	0	1	1	0	1	8	A
38	25	F	1	1	0	1	1	1	0	0	1	1	0	1	8	A
39	25	M	1	1	1	1	1	0	1	1	0	0	0	0	7	A
40	35	F	1	0	0	1	1	0	1	0	1	1	1	1	8	A
41	35	M	1	0	0	1	1	0	1	1	1	0	0	0	6	I
42	35	M	0	1	0	1	1	0	1	1	0	0	0	0	5	I
43	55	F	1	0	0	1	1	0	1	0	1	1	1	1	8	A
44	55	F	1	0	0	1	1	0	1	1	1	0	0	0	6	I
45	55	F	1	1	0	1	0	0	1	1	0	0	0	0	5	I
46	35	F	0	1	0	1	1	0	1	1	0	0	0	1	6	I
47	40	F	1	1	1	1	1	1	1	1	1	1	1	1	12	A
48	58	M	1	1	1	0	1	0	1	1	1	0	0	1	8	A
49	36	F	1	1	1	1	0	1	1	1	1	0	0	0	8	A
50	35	F	1	0	0	1	1	0	1	0	1	1	1	1	8	A
51	65	F	1	0	0	1	1	0	1	1	1	0	0	0	6	I
52	55	F	1	0	0	1	1	0	1	0	1	1	1	1	8	A
53	54	M	1	0	0	1	1	0	1	1	1	0	0	0	6	I
54	35	F	1	1	1	0	0	1	1	1	1	0	0	1	8	A
55	33	M	1	0	0	1	1	0	1	0	1	1	1	1	8	A
56	38	F	1	0	0	1	1	0	1	0	1	1	1	1	8	A
57	55	F	1	1	1	1	1	1	1	0	0	1	1	1	10	A
58	45	F	1	1	1	1	1	1	1	1	1	1	1	1	12	A
59	64	M	1	1	1	0	1	0	1	1	0	0	0	1	7	A
60	61	F	1	1	1	0	1	0	1	1	0	1	1	1	9	A
61	45	F	1	1	1	1	1	0	1	1	0	1	1	1	10	A
62	65	F	0	1	1	1	1	1	1	0	0	0	1	1	8	A
63	49	F	0	1	1	1	0	1	1	1	0	1	1	0	8	A
64	18	M	0	0	1	1	0	0	1	1	0	0	0	0	4	I
65	40	F	0	1	1	0	1	1	1	0	1	1	0	1	8	A



108	58	M	1	1	1	0	1	0	1	1	1	0	0	1	8	A
109	36	F	1	1	1	1	0	1	1	1	1	0	0	0	8	A
110	35	F	1	0	0	1	1	0	1	0	1	1	1	1	8	A
111	65	F	1	0	0	1	1	0	1	0	1	1	1	1	8	A
112	55	F	1	1	1	1	0	1	1	1	0	0	0	1	8	A
113	54	M	1	0	0	1	1	0	1	0	1	1	1	1	8	A
114	35	F	1	1	1	0	0	1	1	1	1	0	0	1	8	A
115	33	M	1	1	1	0	1	1	1	0	0	0	1	1	8	A
116	38	F	1	1	1	1	1	0	1	1	0	0	0	1	8	A
117	55	F	1	1	1	1	1	1	1	1	0	0	1	1	10	A
118	45	F	1	1	1	1	1	1	1	1	1	1	1	1	12	A
119	64	M	1	1	1	0	1	0	1	1	0	0	0	1	7	A
120	61	F	1	1	1	0	1	0	1	1	0	1	1	1	9	A
121	23	F	1	1	1	1	1	1	1	0	1	1	1	1	11	A
122	26	F	1	1	1	1	1	1	1	1	0	1	1	1	11	A
123	24	F	1	1	0	0	1	1	1	0	1	0	1	0	7	A
124	60	F	1	1	1	1	1	0	1	0	1	0	1	1	9	A
125	22	F	1	0	1	1	1	1	1	0	0	0	1	0	7	A
126	22	M	1	1	0	0	0	1	1	1	0	0	1	1	7	A
127	65	F	1	1	1	1	1	1	1	1	0	0	1	1	10	A
128	65	F	1	1	1	0	1	1	0	1	1	1	1	1	10	A
129	60	F	1	1	1	1	1	1	1	1	1	1	1	1	12	A
130	19	F	1	0	0	1	0	0	1	0	0	0	0	0	3	I
131	19	M	1	1	1	0	0	0	0	0	1	1	1	1	7	A
132	19	M	0	0	1	1	0	0	1	0	0	0	0	0	3	I
133	20	F	1	0	1	1	0	0	1	1	0	0	0	0	5	I
134	20	F	1	1	0	0	1	1	1	0	1	1	0	0	7	A
135	33	F	1	1	1	1	1	1	1	1	1	1	1	0	11	A
136	33	M	1	0	1	0	1	0	1	1	0	0	1	1	7	A
137	33	F	1	0	0	0	1	1	1	1	0	0	1	1	7	A
138	25	M	1	1	1	1	0	0	1	0	1	1	0	1	8	A
139	25	F	1	1	0	1	1	1	0	0	1	1	0	1	8	A
140	25	M	1	1	1	1	1	0	1	1	0	0	0	0	7	A
141	35	F	1	0	0	1	1	0	1	0	1	1	1	1	8	A
142	35	M	1	0	0	1	1	0	1	1	1	0	0	0	6	I
143	35	M	0	1	0	1	1	0	1	1	0	0	0	0	5	I
144	55	F	1	1	1	1	1	1	1	1	0	1	0	1	10	A
145	55	F	1	0	1	0	1	1	0	0	0	0	1	0	5	I
146	55	F	1	1	0	1	0	0	1	1	0	0	0	0	5	I
147	35	F	0	1	0	1	1	0	1	1	0	0	0	1	6	I
148	40	F	1	1	1	1	1	1	1	1	1	1	1	1	12	A
149	58	M	1	1	1	0	1	0	1	1	1	0	0	1	8	A

150	36	F	1	1	1	1	0	1	1	1	1	0	0	0	8	A
151	35	F	1	0	0	1	1	0	1	0	1	1	1	1	8	A
152	65	F	1	0	0	1	1	0	1	0	1	1	1	1	8	A
153	55	F	1	0	0	1	1	0	1	0	1	1	1	1	8	A
154	54	M	1	0	0	1	1	0	1	0	1	1	1	1	8	A
155	35	F	1	1	1	0	0	1	1	1	1	0	0	1	8	A
156	33	M	1	0	0	1	1	0	1	0	1	1	1	1	8	A
157	38	F	1	0	0	1	1	0	1	0	1	1	1	1	8	A
158	55	F	1	1	1	1	1	1	1	0	0	1	1	1	10	A
159	45	F	1	1	1	1	1	1	1	1	1	1	1	1	12	A
160	64	M	1	1	1	0	1	0	1	1	0	0	0	1	7	A
161	61	F	1	1	1	0	1	0	1	1	0	1	1	1	9	A
162	45	F	1	1	1	1	1	0	1	1	0	1	1	1	10	A
163	65	F	0	1	1	1	1	1	1	0	0	0	1	1	8	A
164	49	F	0	1	1	1	0	1	1	1	0	1	1	0	8	A
165	18	M	0	0	1	1	0	0	1	1	0	0	0	0	4	I
166	40	F	0	1	1	0	1	1	1	0	1	1	0	1	8	A
167	24	M	1	1	1	0	0	1	1	1	1	1	0	1	9	A
168	50	M	1	1	0	1	1	0	0	0	1	0	0	1	6	I
169	27	M	1	0	1	1	1	1	1	1	1	1	0	1	10	A
170	44	F	1	0	1	0	1	1	1	0	0	0	1	1	7	A
171	28	F	1	1	1	0	1	1	1	1	0	0	1	1	9	A
172	31	F	0	0	1	1	1	0	0	0	1	0	0	1	5	I
173	52	F	0	0	1	0	1	1	1	0	0	0	1	1	6	I
174	41	M	1	0	1	1	1	1	1	1	0	1	1	1	10	A
175	56	M	1	1	1	1	1	1	0	0	0	0	0	1	7	A
176	18	M	1	0	1	1	1	1	0	0	0	0	1	0	6	I
177	27	M	1	1	1	1	1	1	0	0	1	0	0	1	8	A
178	65	F	1	0	1	1	1	1	1	0	0	1	1	1	9	A
179	48	F	1	1	1	1	1	0	1	1	1	0	1	1	10	A
180	38	M	1	1	1	1	1	1	1	1	0	1	1	1	11	A
181	19	M	1	1	1	0	0	0	0	0	1	1	1	1	7	A
182	19	M	0	0	1	1	0	0	1	0	0	0	0	0	3	I
183	20	F	1	0	1	1	0	0	1	1	0	0	0	0	5	I
184	20	F	1	1	0	0	1	1	1	0	1	1	0	0	7	A
185	33	F	1	1	1	1	1	1	1	1	1	1	1	0	11	A
186	33	M	1	0	1	0	1	0	1	1	0	0	1	1	7	A
187	33	F	1	0	0	0	1	1	1	1	0	0	1	1	7	A
188	25	M	1	1	1	1	0	0	1	0	1	1	0	1	8	A
189	25	F	1	1	0	1	1	1	0	0	1	1	0	1	8	A
190	25	M	1	1	1	1	1	0	1	1	0	0	0	0	7	A
191	35	F	1	0	0	1	1	0	1	0	1	1	1	1	8	A

192	35	M	1	0	0	1	1	0	1	1	1	0	0	0	6	I
193	35	M	0	1	0	1	1	0	1	1	0	0	0	0	5	I
194	55	F	1	0	0	1	1	0	1	0	1	1	1	1	8	A
195	55	F	1	0	1	0	1	1	0	0	0	0	1	0	5	I
196	55	F	1	1	0	1	0	0	1	1	0	0	0	0	5	I
197	35	F	0	1	0	1	1	0	1	1	0	0	0	1	6	I
198	40	F	1	1	1	1	1	1	1	1	1	1	1	1	12	A
199	58	M	1	1	1	0	1	0	1	1	1	0	0	1	8	A
200	36	F	1	1	1	1	0	1	1	1	1	0	0	0	8	A
201	35	F	1	1	1	1	0	1	1	1	0	0	1	1	9	A
202	65	F	1	1	1	1	1	1	1	1	1	1	0	0	10	A
203	55	F	1	1	1	1	1	1	1	1	0	0	0	1	9	A
204	54	M	1	1	1	1	1	1	1	1	0	0	1	1	10	A
205	35	F	1	1	1	0	0	1	1	1	1	0	0	1	8	A
206	33	M	1	1	1	1	1	1	1	0	0	0	1	1	9	A
207	38	F	1	1	1	1	1	1	1	1	0	0	0	1	9	A
208	55	F	1	1	1	1	1	1	1	0	0	1	1	1	10	A
209	45	F	1	1	1	1	1	1	1	1	1	1	1	1	12	A
210	64	M	1	1	1	0	1	0	1	1	0	0	0	1	7	A
211	61	F	1	1	1	0	1	0	1	1	0	1	1	1	9	A
212	45	F	1	1	1	1	1	0	1	1	0	1	1	1	10	A
213	65	F	0	1	1	1	1	1	1	0	0	0	1	1	8	A
214	49	F	0	1	1	1	0	1	1	1	0	1	1	0	8	A
215	18	M	0	0	1	1	0	0	1	1	0	0	0	0	4	I
216	40	F	0	1	1	0	1	1	1	0	1	1	0	1	8	A
217	24	M	1	1	1	0	0	1	1	1	1	1	0	1	9	A
218	50	M	1	1	0	1	1	0	0	0	1	0	0	1	6	I
219	27	M	1	0	1	1	1	1	1	1	1	1	0	1	10	A
220	44	F	1	0	1	0	1	1	1	0	0	0	1	1	7	A
221	28	F	1	1	1	0	1	1	1	1	0	0	1	1	9	A
222	31	F	0	0	1	1	1	0	0	0	1	0	0	1	5	I
223	52	F	0	0	1	0	1	1	1	0	0	0	1	1	6	I
224	41	M	1	0	1	1	1	1	1	1	0	1	1	1	10	A
225	56	M	1	1	1	1	1	1	0	0	0	0	0	1	7	A
226	18	M	1	0	1	1	1	1	0	0	0	0	1	0	6	I
227	27	M	1	1	1	1	1	1	0	0	1	0	0	1	8	A
228	65	F	1	0	1	1	1	1	1	0	0	1	1	1	9	A
229	48	F	1	1	1	1	1	0	1	1	1	0	1	1	10	A
230	38	M	1	1	1	1	1	1	1	1	0	1	1	1	11	A
231	23	F	1	1	1	1	1	1	1	0	1	1	1	1	11	A
232	26	F	1	1	1	1	1	1	1	1	0	1	1	1	11	A
233	24	F	1	1	0	0	1	1	1	0	1	0	1	0	7	A



234	60	F	1	1	1	1	1	0	1	0	1	0	1	1	9	A
235	22	F	1	0	1	1	1	1	1	0	0	0	1	0	7	A
236	22	M	1	1	0	0	0	1	1	1	0	0	1	1	7	A
237	65	F	1	0	0	1	1	0	1	0	1	1	1	1	8	A
238	65	F	1	0	0	1	1	0	1	0	1	1	1	1	8	A
239	60	F	1	0	0	1	1	0	1	0	1	1	1	1	8	A
240	19	F	1	0	0	1	1	0	1	0	1	1	1	1	8	A
241	35	F	1	0	0	1	1	0	1	0	1	1	1	1	8	A
242	35	M	1	0	0	1	1	0	1	1	1	0	0	0	6	I
243	35	M	0	1	0	1	1	0	1	1	0	0	0	0	5	I
244	55	F	1	0	0	1	1	0	1	0	1	1	1	1	8	A
245	55	F	1	0	1	0	1	1	0	0	0	0	1	0	5	I
246	55	F	1	1	0	1	0	0	1	1	0	0	0	0	5	I
247	35	F	0	1	0	1	1	0	1	1	0	0	0	1	6	I
248	40	F	1	1	1	1	1	1	1	1	1	1	1	1	12	A
249	58	M	1	1	1	0	1	0	1	1	1	0	0	1	8	A
250	36	F	1	1	1	1	0	1	1	1	1	0	0	0	8	A
251	35	F	1	1	1	1	0	1	1	1	0	0	1	1	9	A
252	65	F	1	1	1	1	1	1	1	1	1	1	0	0	10	A
253	55	F	1	1	1	1	1	1	1	1	0	0	0	1	9	A
254	54	M	1	1	1	1	1	1	1	1	0	0	1	1	10	A
255	35	F	1	1	1	0	0	1	1	1	1	0	0	1	8	A
256	33	M	1	1	1	1	1	1	1	0	0	0	1	1	9	A
257	38	F	1	1	1	1	1	1	1	1	0	0	0	1	9	A
258	55	F	1	1	1	1	1	1	1	0	0	1	1	1	10	A
259	45	F	1	1	1	1	1	1	1	1	1	1	1	1	12	A
260	64	M	1	1	1	0	1	0	1	1	0	0	0	1	7	A
261	61	F	1	1	1	0	1	0	1	1	0	1	1	1	9	A
262	45	F	1	1	1	1	1	0	1	1	0	1	1	1	10	A
263	65	F	0	1	1	1	1	1	1	0	0	0	1	1	8	A
264	49	F	0	1	1	1	0	1	1	1	0	1	1	0	8	A
265	18	M	0	0	1	1	0	0	1	1	0	0	0	0	4	I
266	40	F	0	1	1	0	1	1	1	0	1	1	0	1	8	A
267	24	M	1	1	1	0	0	1	1	1	1	1	0	1	9	A
268	50	M	1	1	0	1	1	0	0	0	1	0	0	1	6	I
269	27	M	1	0	1	1	1	1	1	1	1	1	0	1	10	A
270	44	F	1	0	1	0	1	1	1	0	0	0	1	1	7	A
271	28	F	1	1	1	0	1	1	1	1	0	0	1	1	9	A
272	31	F	0	0	1	1	1	0	0	0	1	0	0	1	5	I
273	52	F	0	0	1	0	1	1	1	0	0	0	1	1	6	I
274	41	M	1	0	1	1	1	1	1	1	0	1	1	1	10	A
275	56	M	1	1	1	1	1	1	0	0	0	0	0	1	7	A

276	18	M	1	0	1	1	1	1	0	0	0	0	1	0	6	I
277	27	M	1	1	1	1	1	1	0	0	1	0	0	1	8	A
278	65	F	1	0	1	1	1	1	1	0	0	1	1	1	9	A
279	48	F	1	1	1	1	1	0	1	1	1	0	1	1	10	A
280	38	M	1	1	1	1	1	1	1	1	0	1	1	1	11	A
281	23	F	1	1	1	1	1	1	1	0	1	1	1	1	11	A
282	26	F	1	1	1	1	1	1	1	1	0	1	1	1	11	A
283	24	F	1	1	0	0	1	1	1	0	1	0	1	0	7	A
284	60	F	1	1	1	1	1	0	1	0	1	0	1	1	9	A
285	22	F	1	0	1	1	1	1	1	0	0	0	1	0	7	A
286	22	M	1	1	0	0	0	1	1	1	0	0	1	1	7	A
287	65	F	1	1	1	1	1	1	1	1	0	0	1	1	10	A
288	65	F	1	1	1	0	1	1	0	1	1	1	1	1	10	A
289	60	F	1	1	1	1	1	1	1	1	1	1	1	1	12	A
290	19	F	1	0	0	1	0	0	1	0	0	0	0	0	3	I
291	19	M	1	1	1	0	0	0	0	0	1	1	1	1	7	A
292	19	M	0	0	1	1	0	0	1	0	0	0	0	0	3	I
293	20	F	1	0	1	1	0	0	1	1	0	0	0	0	5	I
294	20	F	1	1	0	0	1	1	1	0	1	1	0	0	7	A
295	33	F	1	1	1	1	1	1	1	1	1	1	1	0	11	A
296	33	M	1	0	1	0	1	0	1	1	0	0	1	1	7	A
297	33	F	1	0	0	0	1	1	1	1	0	0	1	1	7	A
298	25	M	1	1	1	1	0	0	1	0	1	1	0	1	8	A
299	25	F	1	1	0	1	1	1	0	0	1	1	0	1	8	A
300	25	M	1	1	1	1	1	0	1	1	0	0	0	0	7	A
301	33	M	1	0	1	0	1	0	1	1	0	0	1	1	7	A
302	33	F	1	0	0	0	1	1	1	1	0	0	1	1	7	A
303	25	M	1	1	1	1	0	0	1	0	1	1	0	1	8	A
304	25	F	1	1	0	1	1	1	0	0	1	1	0	1	8	A
305	25	M	1	1	1	1	1	0	1	1	0	0	0	0	7	A
306	35	F	1	0	0	1	1	0	1	0	1	1	1	1	8	A
307	35	M	1	0	0	1	1	0	1	1	1	1	0	0	6	I
308	35	M	0	1	0	1	1	0	1	1	0	0	0	0	5	I
309	55	F	1	1	1	1	1	1	1	1	0	1	0	1	10	A
310	55	F	1	0	1	0	1	1	0	0	0	0	1	0	5	I
311	55	F	1	1	0	1	0	0	1	1	0	0	0	0	5	I
312	35	F	0	1	0	1	1	0	1	1	0	0	0	1	6	I
313	40	F	1	1	1	1	1	1	1	1	1	1	1	1	12	A
314	58	M	1	1	1	0	1	0	1	1	1	0	0	1	8	A
315	36	F	1	1	1	1	0	1	1	1	1	0	0	0	8	A
316	35	F	1	0	0	1	1	0	1	0	1	1	1	1	8	A
317	65	F	1	0	0	1	1	0	1	0	1	1	1	1	8	A

308	35	M	0	1	0	1	1	0	1	1	0	0	0	0	5	I
309	55	F	1	1	1	1	1	1	1	1	0	1	0	1	10	A
310	55	F	1	0	1	0	1	1	0	0	0	0	1	0	5	I
311	55	F	1	1	0	1	0	0	1	1	0	0	0	0	5	I
312	35	F	0	1	0	1	1	0	1	1	0	0	0	1	6	A
313	40	F	1	1	1	1	1	1	1	1	1	1	1	1	12	A
314	58	M	1	1	1	0	1	0	1	1	1	0	0	1	8	A
315	36	F	1	1	1	1	0	1	1	1	1	0	0	0	8	A
316	35	F	1	0	0	1	1	0	1	0	1	1	1	1	8	A
317	65	F	1	0	0	1	1	0	1	0	1	1	1	1	8	A
318	55	F	1	0	0	1	1	0	1	0	1	1	1	1	8	A
319	54	M	1	0	0	1	1	0	1	0	1	1	1	1	8	A
320	35	F	1	1	1	0	0	1	1	1	1	0	0	1	8	A
321	33	M	1	0	0	1	1	0	1	0	1	1	1	1	8	A
322	38	F	1	0	0	1	1	0	1	0	1	1	1	1	8	A
323	55	F	1	1	1	1	1	1	1	0	0	1	1	1	10	A
324	45	F	1	1	1	1	1	1	1	1	1	1	1	1	12	A
325	64	M	1	1	1	0	1	0	1	1	0	0	0	1	7	A
326	61	F	1	1	1	0	1	0	1	1	0	1	1	1	9	A

**Fuente:** Aplicación del cuestionario de prácticas preventivas del dengue en el Centro Poblado San Carlos - Laredo - Trujillo 2023

**Leyenda:**

- Nivel inadecuado de 0 a 6= I
- Nivel adecuado de 7 a 12 = A

**Anexo 9. Evidencias.**

**EVIDENCIA SOBRE LA ENTREGA DEL OFICIO EN MESA DE PARTES:  
AUTORIZACIÓN PARA EJECUCIÓN DEL PROYECTO DE INVESTIGACIÓN AL  
ALCALDE DE LA MUNICIPALIDAD DE LAREDO**



*Fuente: Archivo de las autoras*

## EVIDENCIA DE ENCUESTAS A LOS POBLADORES DE SAN CARLOS – LAREDO

Poblador firmando el consentimiento informado



*Fuente: Archivo de las autoras*

Aplicando el cuestionario sobre el conocimiento y prácticas preventivas del dengue a los habitantes del Centro Poblado San Carlos Laredo Trujillo - 2023



*Fuente: Archivo de las autoras*



*Fuente: Archivo de las autoras*



*Fuente: Archivo de las autoras*



*Fuente: Archivo de las autoras*



*Fuente: Archivo de las autoras*

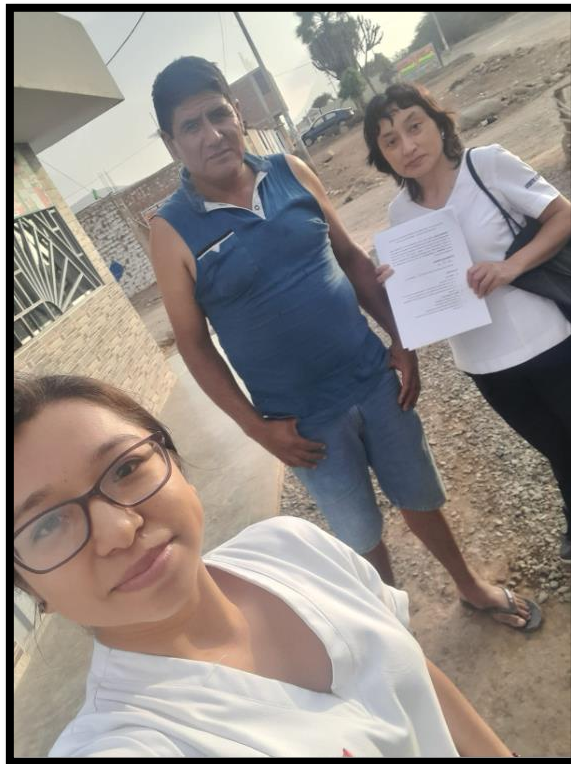

*Fuente: Archivo de las autoras*





*Fuente: Archivo de las autoras*



*Fuente: Archivo de las autoras*



*Fuente: Archivo de las autoras*



*Fuente: Archivo de las autoras*

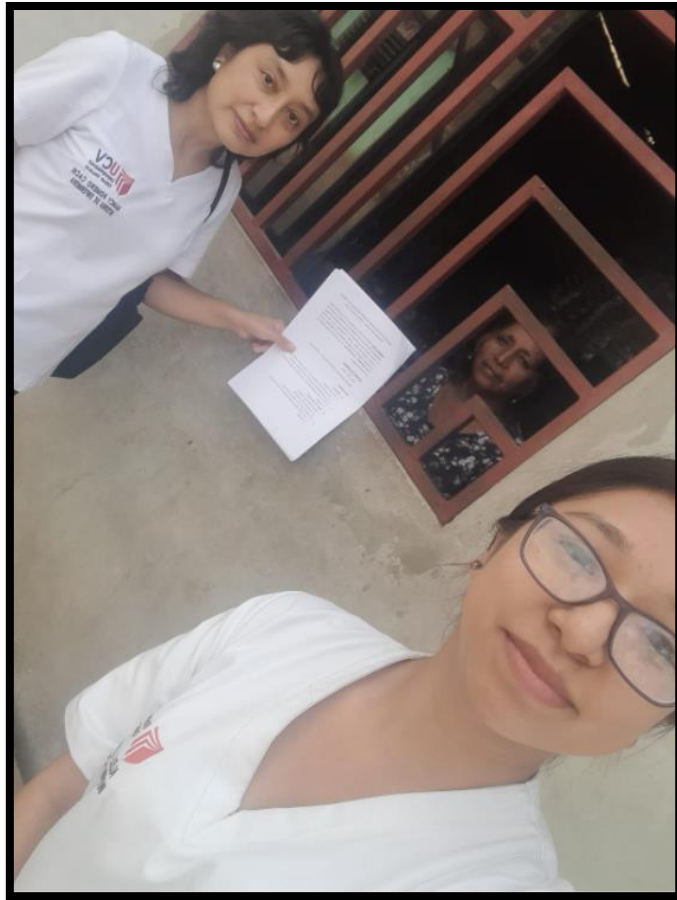

*Fuente: Archivo de las autoras*

**Mostrando recipientes sin tapa donde depositan el agua**



*Fuente: Archivo de las autoras*



*Fuente: Archivo de las autoras*

## Anexo 10. Constancia de conversión de abstract al idioma inglés.

This document has been translated by the Translation and Interpreting Service of Cesar Vallejo University and it has been revised by the native speaker of English:  
Mark Stables.



Dr. Ana Gonzales Castañeda  
Professor of the School of Translation  
and Interpreting

## Anexo 12. Dictamen del comité de ética en investigación.



UNIVERSIDAD CÉSAR VALLEJO

### Dictamen del Comité de Ética en Investigación.

N. 0263.

El que suscribe, Presidente del Comité de Ética de la Escuela de Enfermería, Dra. Cecilia Guevara Sánchez, deja constancia que el Proyecto de Investigación titulado: Relación entre nivel de conocimiento y prácticas preventivas del dengue en el Centro Poblado San Carlos - Laredo-2023

Presentado por los autores: Romero Cachi, Nancy/ Solis Llanos, Aleli Jassumi

Ha sido evaluado, determinándose que la continuidad del Proyecto de Investigación cuenta con un Dictamen: Favorable (X) observado ( ) desfavorable ( )

Trujillo, 11 de ~~diciembre~~ de 2023.

**Dra. Cecilia Guevara Sánchez. Presidente del  
Comité de Ética en Investigación Programa  
Académico de Enfermería.**

C/c