



**AUTORIZACIÓN DE PUBLICACIÓN DE TESIS
EN REPOSITORIO INSTITUCIONAL UCV**

Código : F08-PP-PR-02.02
Versión : 09
Fecha : 23-03-2018
Página : 1 de 1

Yo Marco Aurelio Sandoval Lescano....., identificado con DNI N° 46724650,
egresado de la Escuela Profesional de Ciencias de la Comunicación..... de la
Universidad César Vallejo, autorizo () , No autorizo () la divulgación y
comunicación pública de mi trabajo de investigación titulado
"Uso de la infografía para promover la cultura preventiva ante el fenómeno de "El Niño" en estudiantes
de la I.E. Ramón Castilla, en Arequipa, 2018"; en el Repositorio Institucional de la UCV
(<http://repositorio.ucv.edu.pe/>), según lo estipulado en el Decreto Legislativo 822,
Ley sobre Derecho de Autor, Art. 23 y Art. 33

Fundamentación en caso de no autorización:

.....
.....
.....
.....
.....
.....
.....
.....
.....
.....
.....
.....

Sandoval
FIRMA
DNI: 46724650

FECHA: 21 de diciembre del 2018.

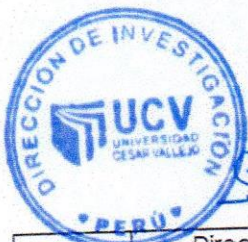

Sandoval



Sandoval

Elaboró	Dirección de Investigación	Revisó	Responsable del SGC	Vicerectorado de Investigación
---------	----------------------------	--------	---------------------	--------------------------------



UNIVERSIDAD CÉSAR VALLEJO

**FACULTAD DE CIENCIAS DE LA
COMUNICACIÓN**

**ESCUELA PROFESIONAL DE CIENCIAS DE LA
COMUNICACIÓN**

Uso de la infografía para promover la cultura preventiva ante el fenómeno
de “El Niño” en estudiantes de la I.E. Ramón Castilla, en Ascope, 2018

**TESIS PARA OBTENER EL TÍTULO PROFESIONAL DE
LICENCIADO EN CIENCIAS DE LA COMUNICACIÓN**

AUTOR:

SANDOVAL LESCANO, Marco Aurelio

ASESOR:

RIVERO AYLLÓN, Raúl Víctor

LÍNEA DE INVESTIGACIÓN:

Procesos Comunicacionales en la Sociedad Contemporánea

Trujillo - Perú

2018

PÁGINA DEL JURADO

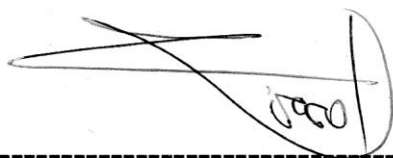

Mg. Raúl Rivero Ayllón
Presidente.



Mg. Daniel Oblitas Pinillos
Secretario.

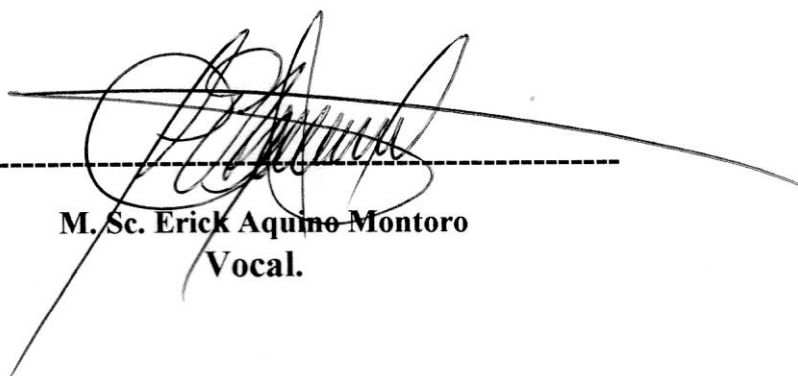

M. Sc. Erick Aquino Montoro
Vocal.

DEDICATORIA

Esta tesis se la dedico a Dios, porque fue Él quien me renovó las fuerzas y los ánimos para seguir adelante.

A la vez, dedico esta tesis a mis padres, Aurelio Sandoval y Rocio Lescano, dos personas que, a pesar de todo, siempre estuvieron apoyándome desde el inicio hasta el final de la carrera universitaria. Esta tesis es la muestra más grande de agradecimiento que puedo mostrar a ellos. Gracias al apoyo moral y económico, mi sueño se ve realizado.

AGRADECIMIENTO

Agradezco a Dios y a mis padres, Aurelio Sandoval y Rocio Lescano, por permitirme llegar hasta aquí y cumplir mi sueño de llegar a ser un Comunicador Social.

A la vez, agradezco a mi novia Jessenia Belén, por su paciencia y motivación en este largo camino. ¡Lo logramos!

Agradezco a la I.E. Ramón Castilla por ayudar en la investigación de este proyecto, tanto a la plana docente como a los alumnos.

DECLARATORIA DE AUTENTICIDAD

Yo Sandoval Lescano, Marco Aurelio con Documento nacional de identidad N° 46724650 a efecto de cumplir con las disposiciones vigentes consideradas en el Reglamento de Grados y Títulos de la Universidad César Vallejo, Facultad de Ciencias de la Comunicación - Escuela de Ciencias de la Comunicación, declaro bajo juramento que toda la documentación que acompaño es veraz y auténtica.

Así mismo, declaro también bajo juramento que todos los datos e información que se presenta en la presente tesis son auténticos y veraces.

En tal sentido asumo la responsabilidad que corresponda ante cualquier falsedad, ocultamiento u omisión tanto de los documentos como de información aportada por lo cual me someto a lo dispuesto en las normas académicas de la Universidad César Vallejo.

Trujillo, diciembre de 2018



SANDOVAL LESCANO, Marco
DNI: 46724650

PRESENTACIÓN

Señores miembros del Jurado:

En cumplimiento del Reglamento de Grados y Títulos de la Universidad César Vallejo presento ante ustedes la Tesis titulada: Uso de la infografía para promover la cultura preventiva ante el fenómeno de El Niño en estudiantes de la I.E. Ramón Castilla, en Ascope, 2018, la misma que someto a vuestra consideración y espero que cumpla con los requisitos de aprobación para obtener el título Profesional de licenciado en Ciencias de la Comunicación.

ÍNDICE

Tabla de contenido

DEDICATORIA	3
AGRADECIMIENTO	4
DECLARATORIA DE AUTENTICIDAD	¡Error! Marcador no definido.
PRESENTACIÓN	6
ÍNDICE	7
ABSTRACT	9
I. INTRODUCCIÓN	1
1.1 Aproximación Temática	1
1.2 Marco Teórico	2
1.3 Formulación del Problema	13
1.4 Justificación del estudio	13
1.5 Supuestos u Objetivos del Trabajo	14
II. MÉTODO	15
2.1 Diseño de Investigación	15
2.2 Método de muestreo	15
2.3 Rigor Científico	15
2.4 Análisis Cualitativos de los datos	16
2.5 Aspectos éticos	16
III. DESCRIPCIÓN DE RESULTADOS	17
IV. DISCUSIÓN	1
V. CONCLUSIONES	3
VI. RECOMENDACIONES	4
REFERENCIAS	5
ANEXOS	7

RESUMEN

En marzo de 2017, la provincia de Ascope es una de las provincias pertenecientes al departamento de La Libertad, se vio afectado y perjudicado por el Fenómeno de El Niño. Alrededor de 3000 damnificados y centenares de viviendas derrumbadas tras el azote de El Niño. Mediante el uso de la infografía, se pretende promover la cultura preventiva en los alumnos del segundo año de secundaria de la Institución Educativa Ramón Castilla. Trabajamos un estudio cualitativo con un diseño Investigación – Acción, en primer lugar, trabajamos usando infografías para poder generar interés por la cultura preventiva ante el fenómeno de “El Niño”, pues consideramos que es una estrategia creativa, que las comunicaciones nos brindan, por tal llega a los estudiantes. Donde se concluyó, que las infografías pueden promover la cultura preventiva en adolescentes, siempre y cuando cuenten con una distribución correcta de “Texto”- “Imagen”, creando así interés por informarse y buscar alternativas de prevención.

Palabras Claves: El Niño, Infografías, Cultura preventiva

ABSTRACT

In March 2017, the province of Ascope is one of the provinces belonging to the department of La Libertad, was affected and harmed by the El Niño Phenomenon. Around 3000 victims and hundreds of homes collapsed after the El Niño scourge. Through the use of infographics, the aim is to promote a preventive culture in secondary school students of the Ramón Castilla high school. We work a qualitative study with a Research - Action design, first of all, we work using infographics to be able to generate interest in the preventive culture before the "El Niño" phenomenon, because we consider that it is a creative strategy, that communications provide us, such it reaches the students. Where it was concluded, that infographics can promote the preventive culture in adolescents, as long as they have a correct distribution of "Text" - "Image", thus creating interest in learning about and looking for prevention alternatives.

Keywords: El Niño, Infographics, Preventive Culture

I. INTRODUCCIÓN

1.1 Aproximación Temática

La provincia de Ascope es una de las doce pertenecientes al departamento de La Libertad y de la región del mismo nombre, y está ubicada al norte de la ciudad de Trujillo, a 60 km (aproximadamente 45 minutos en auto). Cuenta con un promedio de 140,00 habitantes, quienes en marzo del 2017 se vieron perjudicados por un desastre natural.

El Servicio Nacional de Meteorología e Hidrología del Perú (SENAMHI) advirtió que habría precipitaciones en toda la costa norte del país para todo el mes de marzo del año 2017, a dicho fenómeno climatológico llamaron “El Niño”.

Según el reporte del Sistema de Información Nacional para la Respuesta y Rehabilitación - SINPAD, actualizado al 17 de mayo de 2017, se reportan 231,874 damnificados; 1 129,013 afectados y 143 fallecidos. Han colapsado 25,700 viviendas, 258,545 están afectadas y 23,280 están inhabitables. La provincia de Ascope se vio muy afectado, alrededor de 3000 damnificados y varios centenares de viviendas derrumbadas tras torrenciales lluvias, desbordes de ríos y acequias, deslizamientos y huaicos. pueblos como Sausal, Pampas, el anexo Roma, entre otras quedaron incomunicados tras la pérdida de pistas y carreteras, el desborde del río Chicama y pequeñas acequias, perjudicaron de gran manera a los agricultores de las zonas aledañas quienes perdieron la mayor parte y en algunos casos la totalidad de sus terrenos, según informó la web de RPP.

Antes, durante y después de dicho suceso, se trabaja en diferentes campañas preventivas, informativas que buscan contribuir al aprendizaje de medidas de prevención, tales como “El Plan de Gestión de riesgos de desastres en Instituciones Educativas”, plan propuesto por el Ministerio de Educación, que insiste en que desde las escuelas se les informe cómo actuar frente a estos desastres. Dicho plan, se realizó previo al fenómeno, sin embargo, la cultura preventiva, sigue siendo un tema importante por ello se plantean nuevas formas de promover esta cultura.

El tema de la cultura preventiva en el Perú, está en boca de todos y definitivamente existen autoridades que proponen diferentes formas de llegar a las personas, en las Instituciones Educativas se parte, pues son los estudiantes quienes suelen ser más vulnerables al riesgo ante un desastre, por ello, tener una iniciativa de enseñar a estos

jóvenes las medidas de prevención, el ¿qué hacer? ¿Cómo estar alertas ante un posible fenómeno de “El Niño”? son de total importancia, ellos deben “aprender a aprender”.

Pero, ¿cómo podemos enseñar a los estudiantes las medidas de prevención? el plan de riesgos del gobierno, trabaja con las Instituciones Educativas, repartiendo información de “qué hacer” durante este fenómeno, dando alternativas de cómo protegerse, así mismo, existen programas como “PerúEduca”, que intenta informar mediante la web medidas de prevención a los estudiantes, todos estos planes que el Ministerio de Educación viene realizando con el fin de informar y mantener viva la cultura preventiva en los jóvenes, brindan resultados, pero no los esperados pues aún existe un alto porcentaje de jóvenes que no se encuentran preparados, la pregunta es ¿cómo llegar a estos jóvenes?.

El Congreso aprobó un plan de comunicación preventivo ante el fenómeno de El Niño, que consiste básicamente en informar, este se dio durante el año 2015 previo al último suceso, pero desde el punto de comunicación preventiva ¿qué se está haciendo?, el trabajo con los jóvenes requiere el uso de estrategias creativas que permitan a ellos aprender y conocer las medidas de prevención, el objetivo es promover el interés de manera creativa con estrategias de comunicación en los estudiantes, con el fin de que aprendan estas medidas preventivas y se encuentren preparados ante un posible fenómeno de “El Niño”.

1.2 Marco Teórico

LA INFOGRAFÍA: De “Infographie”

Técnica de elaboración de imágenes mediante computadora. (Diccionario de la lengua española, 2017) “Una infografía es una pieza visual que permite explicar a través de imágenes procesos complejos. Es una herramienta de comunicación que se basa en la imagen para facilitar la comprensión de cualquier tipo de información”.

Busto (2012), comenta que, para el ámbito psicológico, es importante conocer los elementos que componen un diseño para poder persuadir y lograr el propósito comunicativo.

Al momento de plasmar un diseño se debe de tomar en cuenta ciertos criterios:

- a) Contar con la información que se desea comunicar.
- b) Escoger los elementos apropiados.
- c) Realizar una composición llamativa.

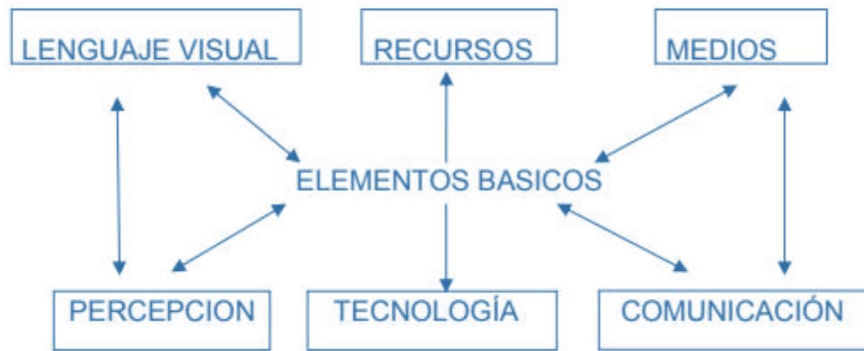

Mapa extraído del libro “teorías del diseño gráfico” (busto, 2012, p9.)

LA INFOGRAFÍA:

Infografía impresa es un conjunto organizado de lenguajes, en colaboración o, en síntesis, que permiten representaciones comunicativas más visuales que las de los propios textos, más relatuales que las fotográficas y más sintéticas que las de los documentos videográficos y cinematográficos. Por tanto, podemos entender que es un tipo de comunicación informativa o documental que se suele presentar en los medios editoriales impresos como son los diarios, revistas y libros, elaborados con lenguajes como mínimo bimediatícos que tienen como finalidad acompañar o sustituir al texto o las fotografías.

La crisis de la prensa e industria editorial han tenido que aportar soluciones a sus presentaciones tipográficas, ya que los lectores son cada vez más visuales y la cultura icónica se va imponiendo poco a poco sobre la escrita. Por ello, tras la aparición de la informática que ha hecho posible muchos cambios en el diseño, en la forma y en los mismos contenidos, se está apostando cada día más por la automatización de formas novedosas, hoy fáciles de aplicar y clarificadoras de los contenidos. Por otro lado, los profesionales y lectores se están acostumbrando a una nueva cultura visual infográfica en este caso, que poco a poco se va imponiendo en todos los medios impresos.

Por medio de la infografía se pueden presentar de manera muy gráfica las comunicaciones impresas con el empleo de lenguajes que combinan normalmente grafismos figurativos, propios de los diversos tipos de imágenes, con abstractos propios de la tipografía.

Suele colaborar de una forma muy efectiva en las informaciones periodísticas para relatar o resumir los asuntos más significativos de una información, pero también colabora describiendo complementos documentales que hacen posible el entendimiento, de forma clara de las informaciones o como complemento visual necesario cuando no se tienen las

imágenes de lo sucedido o de lo que vendrá en el futuro. Tal puede ser el caso de la llegada de la carrera de 100 metros en las próximas olimpiadas, la forma que tiene un recorrido sobre un espacio, los componentes de un arma implicada, etc.

La INFOGRAFIA se divide en:

Gráficos separados, Gráficos integrados, Gráficos radiales y Gráficos de barras.

- **GRÁFICOS SEPARADOS.** - Es cuando el gráfico está separado del texto y este estará situado inmediatamente después del titular.
- **GRÁFICOS INTEGRADOS.** - Es cuando el texto y la imagen se leen o ven en conjunto.
- **GRÁFICOS RADIALES.** - Es una infografía que posee un centro y periferia en el centro se incluye la imagen más importante de la que trata el artículo.
- **GRAFICOS DE BARRAS.** -Este tipo de infografía funciona preferentemente con unidades y de lo que se ocupa es de establecer una comparación entre ellas.

Infografía se deriva del acrónimo: INFORMACIÓN + GRAFIA. Es un término periodístico que tiene como objetivo informar de manera diferente. La infografía es una representación más visual que los propios textos en la que intervienen diferentes tipos de presentación como narraciones, descripciones e interpretaciones. Totalmente representadas de manera GRÁFICA.

La infografía nació como un medio de transmitir la información gráficamente. Este término se popularizo gracias a que se refería a todas aquellas imágenes generadas por el ordenador.

LA INFOGRAFÍA

Está debe ser sencilla, clara y ordenada a fin de captar la atención del lector. Para poder ser bien ejecutadas éstas deben considerar ciertos pasos:

- **La investigación:** Es la etapa periodística más importante ya que es el fundamento para determinar elementos.
- **El planteo:** No se debe quedar con el primer planteo, acá se deben ordenar las ideas gráficas y perfeccionarlas.
- **Elaboración:** Es básicamente donde se usa el programa que en su mayoría es el Illustrator.
- **Edición:** Es donde se perfecciona, se evalúa la jerarquización del infográfico, el manejo de color, utilización de espacios en blanco, así como la veracidad e información.
- **Corrección:** Este es el punto donde se determina si se respetan las normas.

Zafra (2009), Algunos pasos importantes para la elaboración de infografías:

- Elaboración de bocetos: Resumir información y bocetear ideas, buscando un elemento referencial.
- Selección de recursos gráficos: La decisión de imágenes de apoyo correctas y la elaboración de ilustraciones.
- Creación de dibujos a mano: Considera importante es un recurso distintivo, para brindar más dramatismo a los gráficos.

La importancia de los bocetos, Chumpitaz (2009), asegura que para los creativos ayuda demasiado tener una idea clara de cómo puede quedar el trabajo, tener en mente el orden visual, las formas y la navegabilidad son elementos que determinan el arte final.

Así mismo, Rodríguez Aranda (2009: 13), explica que el boceto es un “elemento indispensable” en la descripción y articulación representativa de los trazos que responden a los gestos propios del proceso creativo.

Función comunicativa del color

Mediante el color la infografía orienta a la lectura, le produce más carácter y dinamismo al gráfico, la psicología hace que el ser humano identifique colores y los relacione con su experiencia previa a fin de darle significado especial (cf. Goldstein, 2006: 187 y Tema, 2005: 145 y ss.)

La función es jerarquizar, priorizar lo más relevante y subordinar lo demás de manera que se generen niveles de lectura. Es un estímulo psíquico sugerente de conceptos (Sanz, 2003: 25).

El color incide en nuestra psicología, despertando una gama de sensaciones, connotando peligro, tranquilidad o tristeza, por ese motivo, es necesario que los ilustradores, marqueteros manejen las propiedades comunicativas del color.

La organización de la información

La jerarquización de la información permite estructurar el gráfico, es necesario crear el punto focal o impactante que oriente al lector en su recorrido, el conocimiento del tema no debe ser básico ni superficial.

La recopilación de información debe efectuarse a través de fuentes bibliográficas, apreciaciones de especialistas y trabajo de campo. Teniéndose claro los objetivos y respetando la estructura.

INFOGRAFÍA PERIODÍSTICA:

Según el portal ArtesVisuales.com, “La infografía es un género periodístico que consiste en la transmisión de una información o noticia por medio de gráficos, dibujos, ilustraciones, fotografías... y que se realiza de forma manual o por medios informáticos’.

La infografía puede ser tomada como género periodístico, ya que contiene información. ¿No es un dibujo, no es una tecnología, y responde a las preguntas de quién? ¿Cómo? ¿Cuándo? Y ¿Dónde? Además, puede llevar un título, un sumario y una fuente.

La infografía tiene que reflejar un acontecimiento, un hecho real, que ha sucedido, o incluso que sucederá, o sucedió. Ella por si misma debe de decir algo, sin necesidad de la lectura del texto.

ELEMENTOS BÁSICOS:

- a. Lenguaje visual: Saber informar el mensaje, usando herramientas óptimas, sabiendo a que publico vaya dirigido dicha información.
- b. Comunicación: Escoger el proceso de comunicación adecuado para que el mensaje llegue correctamente.
- c. Percepción visual: Saber de qué forma la audiencia recibe la información y como la percibe.
- d. Administración de recursos: Conocer con qué recursos se cuenta para poder distribuirlos de la mejor manera.
- e. Tecnología: Es saber utilizar la tecnología para mejorar la comunicación.
- f. Medios: Conocer el canal por donde será distribuido el mensaje gráfico.

TEORÍA GESTALT:

La Teoría de la Gestalt se centra en la percepción visual. Esta teoría plantea que todo comunicador debe saber cómo interpretan las imágenes para poder persuadir en mensajes y poder lograr una comunicación eficaz, tal es el caso de un cartel muy saturado usualmente es ignorado ahí surge la teoría de pregnancia: “Menos es más”.

La Universidad de Palermo, (s. f). Los principios de la psicología de la Gestalt son:

- a. Ley de relación de la figura y fondo: El ser humano a través de la vista reconoce una figura superpuesta dentro de un fondo y esta puede funcionar ambiguamente.
- b. Ley del Cierre: Nuestra mente agrega elementos faltantes para completar una imagen, esto es producido por nuestras experiencias.

- c. Ley de la Semejanza: El ser humano agrupa elementos que tenga un parecido y esto se da mediante diferentes variantes como el color, textura, tono, tamaño, etc.
- d. Ley de la Proximidad: Es juntar a cada elemento secuencialmente.
- e. Ley de Simetría: La mente tiende a visualizar dentro de una misma forma.
- f. Ley de Continuidad: La mente hace que un patrón permanezca, mediante la experiencia.
- g. Ley de Cerramiento: La mente tiende a completar elementos dentro de una forma.
- h. Ley de Pregnancia: Cuando una figura conlleva muchas variantes y estos son interpretados por el ser humano rápidamente, el grado de impacto es mayor en las personas, puesto que una figura que no contenga elementos llamativos no captará la atención de la audiencia.

FENÓMENO EL NIÑO:

Según el portal Significados, el fenómeno del niño se produce como parte de un ciclo irregular que el Instituto internacional de investigación sobre el clima pronostica una recurrencia desde cada 2 hasta cada 7 años.

El fenómeno del niño se produce cuando la corriente cálida del Océano Pacífico oriental cambia su movimiento habitual y se desplaza en dirección hacia las costas del ecuador en el continente americano.

El fenómeno del niño provoca consecuencias tanto en las zonas atlánticas como pacíficas de la zona intertropical afectada, cambios meteorológicos estacionales extremos e inusuales. En el continente americano se puede observar una intensificación de las características climáticas propias de cada región.

FENÓMENO EL NIÑO COSTERO:

El Niño se produce cuando aumenta la temperatura del agua en toda la franja ecuatorial del Océano Pacífico y los efectos se sienten en todo el mundo —Estados Unidos, India, europeos, Asia o Australia, con inviernos fríos, tifones, entre otras manifestaciones. Hoy el calentamiento se restringe a la zona costera de Perú y Ecuador, esto es, en la región del mundo conocida como Niño 1+2 (de 0 a 10° de latitud sur, y entre 90 y 80° de longitud oeste). Estamos hablando de una zona que se encuentra bastante caliente con respecto a lo normal, donde las anomalías positivas de temperatura de la superficie del mar alcanzan hasta 6 grados. Cuando estos acontecimientos anómalos se prolongan, estamos hablando de un Niño Costero - Nelson Quispe, jefe de la subdirección de Predicción Meteorológica del Senamhi.

CULTURA:

Es un conjunto de símbolos y objetos de hechura humana creados por una sociedad y transmitidos o heredados de una generación a otra como determinantes y reguladores de la conducta humana. Los símbolos pueden ser intangibles como las creencias, valores o el lenguaje o tangibles como la vivienda, productos u obras de arte.

PREVENCIÓN:

Preparación y disposición que se hace anticipadamente para evitar un riesgo o ejecutar algo.
- Del lat. *praeventio*, -ōnis. (Diccionario de la lengua española).

Se tiene definido que prevenir es el conjunto de medidas cuyo objeto es impedir o evitar que sucesos naturales o generados por el hombre causen desastres. Estas acciones responden a la efectividad del cumplimiento de la legislación en lo que respecta a la planificación urbana y física, así como la intervención directa del fenómeno.

Las actividades de prevención deben estar insertas en las estrategias de desarrollo, en los planes sectoriales, en planes de inversión, en programas de ordenamiento territorial y de desarrollo socioeconómico.

CULTURA PREVENTIVA:

Cuando se habla de la cultura de la prevención, no se trata de crear una nueva cultura. Es educar para crear una nueva cultura. Es educar para crear conciencia, adoptar nuevas conductas y una actitud responsable y de respeto por la protección de las vidas, el entorno, por las futuras generaciones; cultura de la prevención implica, una actitud colectiva que solo puede construirse mediante un largo proceso social, donde cada ser humano, como ciudadano común y/o como parte de los sistemas estructurales que componen la sociedad, sea capaz de cambiar situaciones amenazantes que coadyuvan con la dinámica social en los procesos de desarrollo y de ser coherentes en las decisiones y en la práctica de sus acciones. Así pues, podemos decir que cultura preventiva es: el conjunto de actitudes y creencias positivas, compartidas por todos los miembros de una empresa sobre salud, riesgos, accidentes, enfermedades y medidas preventivas. También podemos definirla como la actitud proactiva, de todos y todas las integrantes de las familias, escuelas, empresas y comunidades, para emprender acciones de prevención, independientemente de que exista o no un desastre inminente. Cultura de la prevención: la del compromiso por la seguridad, la promoción de la salud y el control total de pérdidas. (Portal: Sura)

PLAN DE CONTINGENCIA:

(Información recopilada del portal del Instituto Nacional de Defensa Nacional)

Es un conjunto de procedimientos alternativos a la operatividad normal de cada institución. Su finalidad es la de permitir el funcionamiento de esta, aun cuando alguna de sus funciones deje de hacerlo por culpa de algún incidente tanto interno como ajeno a la organización.

PLAN DE CONTINGENCIA ANTE FENÓMENO EL NIÑO – PERÚ (2016)

Instituto Nacional de Defensa Civil - INDECI. Dirección de Políticas, Planes y Evaluación - DIPPE.

“Nuestro país sufrió los efectos de dos eventos “El Niño”, los años 1982-1983 y 1997- 1998 respectivamente, considerados ambos de magnitud extraordinaria, con crecidas catastróficas de los ríos que devastaron la zona norte y deficiencia hídrica en la sierra sur; dejando una secuela de problemas sociales y económicos que rebasaron la capacidad de respuesta de los gobiernos regionales y locales. Uno de los factores en el Perú a que el riesgo se incremente, es el alto nivel de exposición, que se explica en la forma de planificar el desarrollo, “los procesos de planificación territorial no se desarrollan suficientemente en el país y la población en situación de mayor pobreza suele asentarse en terrenos que ofrecen poca seguridad”.

Condiciones, potenciadas por la vulnerabilidad tanto social, económica y ambiental que generan escenarios de riesgo de desastres en todo el territorio habitado a nivel nacional haciendo del Perú, un país altamente vulnerable. En ese sentido es importante planificar acciones que permitan anticiparse, prepararse y responder a posibles impactos ante un FENÓMENO EL NIÑO manejando un escenario, de nivel 5 , en el que el INDECI conduce y coordina la intervención interinstitucional que involucra a los integrantes del SINAGERD, parte de estas consideraciones se orientan que contar con el Plan de Contingencia Nacional, que permitan tomar las medidas correspondientes para minimizar los daños y pérdidas en la población y medios de vida mediante las acciones de preparación y respuesta coherente, efectiva y eficiente por parte de los miembros del SINAGERD.”

OBJETIVOS DEL PLAN DE CONTINGENCIA:

Objetivo general.

Definir las acciones de preparación y respuesta ante la inminencia u ocurrencia de peligros asociados a la presencia del Fenómeno El Niño con características de extraordinario, que genere una emergencia de nivel 5, con la finalidad de brindar una atención eficaz y eficiente a la población afectada y a sus medios de vida.

Objetivos específicos.

- Objetivo Específico 1.

Definir responsabilidades de los integrantes del SINAGERD en las acciones de coordinación, alerta, movilización y respuesta ante la presencia del Fenómeno el Niño extraordinario.

- Objetivo Específico 2.

Identificar y desarrollar los protocolos que permitirán actuar de manera coordinada y organizada en una emergencia de nivel 5 ante el FEN.

INTRUCCIONES DE DETALLE ANTE LAS TEMPORADAS DE LLUVIAS 2017-2018

FINALIDAD

Fortalecer la capacidad de la gestión reactiva y la resiliencia de la población en general ante la temporada de lluvias del período 2017 – 2018, a través de un conjunto de acciones y tareas a ser ejecutadas por el INDECI en coordinación con las demás instituciones conformantes del SINAGERD.

OBJETIVO GENERAL

Ejecutar acciones y tareas específicas que permita fortalecer la capacidad de preparación, respuesta y rehabilitación de las instituciones conformantes del SINAGERD y de la población ante la temporada de lluvias del periodo 2017 – 2018

OBJETIVOS ESPECÍFICOS

1. Establecer disposiciones para el seguimiento y monitoreo de las condiciones hidrometeorológicas, peligros asociados; así como a la evolución de las emergencias durante la temporada de lluvias 2017-2018.
2. Formular acciones y tareas prioritarias de preparación, ante el inicio de la temporada de lluvias 2017- 2018.
3. Disponer acciones de respuesta y rehabilitación en caso de ocurrencia de emergencias y desastres durante la temporada de lluvias 2017- 2018.

PREPARACIÓN

Se deberá entender que la Preparación es un conjunto de acciones que conllevan a lograr una óptima respuesta en todos los niveles de gobierno y de la sociedad en el caso que se presentara un desastre o una situación de peligro inminente. Dichas acciones están vinculadas al planeamiento, al desarrollo de capacidades, a la organización por parte de la sociedad, a las operaciones eficientes de los gobiernos regionales y locales, a la implementación y operación de la Red Nacional de Alerta Temprana y a la gestión de recursos.

Es por ello, que debemos comenzar por identificar y desarrollar de manera estructurada, a las unidades básicas de análisis que intervienen en el proceso de preparación para enfrentar un peligro determinado. En el siguiente gráfico muestra los procesos de preparación para la respuesta de una manera articulada y que guardan una relación con cualquier tipo de peligro que se pueda presentar.

BASE LEGAL:

Se refiere a la Ley, Orden Ejecutiva o Resoluciones que dispongan la creación de un organismo, programa o la asignación de recursos.

Ley N° 29664 LEY QUE CREA EL SISTEMA NACIONAL DE GESTIÓN DEL RIESGO DE DESASTRES (SINAGERD)

INSTITUTO NACIONAL DE DEFENSA CIVIL (INDECI)

Artículo 13°.- Definición y funciones del Instituto Nacional de Defensa Civil (Indeci)

El Instituto Nacional de Defensa Civil (Indeci) es un organismo público ejecutor, con calidad de pliego presupuestal, adscrito a la Presidencia del Consejo de Ministros, con las siguientes funciones:

- a. Asesorar y proponer al ente rector el contenido de la Política Nacional de Gestión del Riesgo de Desastres, en lo referente a preparación, respuesta y rehabilitación.
- b. Desarrollar, coordinar y facilitar la formulación y ejecución del Plan Nacional de Gestión del Riesgo de Desastres, en lo que corresponde a los procesos de preparación, respuesta y rehabilitación, promoviendo su implementación.
- c. Realizar y coordinar las acciones necesarias a fin de procurar una óptima respuesta de la sociedad en caso de desastres, garantizando una adecuada y oportuna atención de personas afectadas, así como la rehabilitación de los servicios básicos indispensables.
- d. Conducir y coordinar, con las entidades públicas responsables, las acciones que se requieran para atender la emergencia y asegurar la rehabilitación de las áreas afectadas.
- e. Elaborar los lineamientos para el desarrollo de los instrumentos técnicos que las entidades públicas puedan utilizar para la planificación, organización, ejecución y seguimiento de las acciones de preparación, respuesta y rehabilitación.
- f. Coordinar con el Centro de Operaciones de Emergencia Nacional y proponer al ente rector los criterios de participación de las diferentes entidades públicas en éste.

Asimismo, brindar el apoyo técnico y estratégico necesario a los Centros de Operaciones de Emergencia de los gobiernos regionales y gobiernos locales.

- g. Coordinar con los Centros de Operaciones de Emergencia de los gobiernos regionales y gobiernos locales la evaluación de daños y el análisis de necesidades en caso de desastre y generar las propuestas pertinentes para la declaratoria del estado de emergencia.
- h. Supervisar la implementación del Plan Nacional de Gestión del Riesgo de Desastres en lo referido a los procesos de preparación, respuesta y rehabilitación.
- i. Promover que las entidades públicas desarrollen e implementen políticas, instrumentos y normativas relacionadas con la preparación, respuesta y rehabilitación.
- j. Otras que disponga el reglamento

PROCEDIMIENTO DE PREPARACIÓN Y RESPUESTAS PARA LAS I.E

Ministerio de Educación

Protege la vida e integridad de la comunidad educativa.

1. Organiza las brigadas de seguridad frente a riesgo social y equipos de respuesta.
2. Elabora el protocolo de evacuación ante el fenómeno El Niño, según las necesidades y características de tu I.E.
3. Define y señaliza las zonas seguras y rutas de evacuación en tu I.E. y en la comunidad en coordinación con tus autoridades locales.
4. Elabora el protocolo de entrega de estudiantes a los padres de familia y autoridades.
5. Coordina con los padres de familia un punto de encuentro con sus hijos, en el caso que ellos se desplacen solos.
6. Participa de los simulacros escolares organizados por el Minedu, la región, el gobierno local y organiza tus propios simulacros.

ESCUELAS SEGURAS ANTE EL FENÓMENO EL NIÑO

Ministerio de Educación

Los coordinadores regionales del Programa de Reducción de la Vulnerabilidad y Atención de Emergencias por Desastres, PREVAED - Escuela Segura, nos cuentan las acciones de preparación que desarrolla el Minedu en sus regiones para proteger la vida de los estudiantes y garantizar la continuidad de las labores escolares en las regiones declaradas en emergencia por peligro inminente ante el Fenómeno El Niño (FEN).

1.3 Formulación del Problema

- ¿El uso de la infografía promueve la cultura preventiva ante el fenómeno de “El Niño” en los alumnos de 2do año de secundaria del I.E. Ramón Castilla de Ascope en el año 2018?

1.4 Justificación del estudio

De acuerdo con Reinhardt (2007), “El uso de infografías representa un aprendizaje significativo en escolares, proponiendo así que la infografía sea de uso didáctico”; al trabajar directamente con las personas, puede cambiar hábitos, crear conciencia y de alguna manera, formar una mejor cultura. El uso de esta, es para generar una cultura preventiva frente a los desastres naturales climatológicos, mediante una proyección, donde trabajaremos directamente con infografías, exponiendo las principales medidas de prevención dadas ante el fenómeno de El Niño.

Es importante saber que el objetivo es promover una cultura preventiva y de alguna manera lograr que los estudiantes adquieran conocimientos de medidas de prevención de una manera diferente, no basándonos en los planes de trabajo netamente informativos, considerar el lado creativo, plantear las estrategias que las comunicaciones brindan, tales como diseño. Considerando que el 65 % de las personas aprenden mejor de manera visual (Unbounce, 2018).

Esta investigación contribuirá a promover la cultura preventiva en los estudiantes de la I.E “Ramón Castilla”, alumnos que se encuentran en 2do año de secundaria para quienes ya se les hizo presente diferentes folletos e informativos de qué hacer frente a este fenómeno, sin embargo, la información aun no es clara, queremos demostrar que la infografía periodística promoverá el interés y permitirían tener conocimientos de qué hacer ante dicho suceso.

Se trabaja con alumnos de 2do año de secundaria porque al tener entre 13 a 14 años, a esta edad empiezan a entender que lo que hacen ahora puede tener efectos a largo plazo, también comprenden que los problemas no son tan simples como parecen y que la información puede interpretarse de distinta manera. Se adaptan a los cambios positivos o negativos, según se les oriente. Y los 6 alumnos

tomados como muestra, fueron seleccionados al ser los más afectados tras el azote del fenómeno El Niño.

Para ello, trabajamos con dos variables, una muy propia de la carrera de Ciencias de la Comunicación que es, la infografía y con la cultura preventiva, queriendo hacer uso de la primera para promover y mejorar el nivel de cultura preventiva, otro aspecto que justifica la investigación, es el hecho de que se contribuye a través de este documento, con instrumentos de medición que han sido debidamente validados por expertos ha de servir como referencia investigativa o como guía para futuras averiguaciones. Finalmente, gracias a este estudio, tendremos la posibilidad de aplicar estrategias de comunicación en la prevención de riesgos ante un desastre natural, educando y promoviendo la cultura preventiva en estudiantes.

1.5 Supuestos u Objetivos del Trabajo

- **HIPÓTESIS:**

- La infografía promueve la cultura preventiva ante el fenómeno de “El Niño” en los alumnos de 2do año de la I.E. Ramón Castilla, en Ascope, 2018

- **OBJETIVO GENERAL:**

- Promover la cultura preventiva ante el fenómeno de “El Niño” en los alumnos del colegio Ramón Castilla a través del uso de la infografía.

- **OBJETIVOS ESPECÍFICOS:**

- Evaluar el nivel de conocimiento de los alumnos del segundo año de secundaria de la I.E Ramón Castilla por la cultura preventiva sobre el fenómeno de El Niño, aplicando el focus group como instrumento de recolección de datos.
- Elaborar infografías periodísticas sobre las medidas de prevención establecidas por la guía metodológica para la elaboración participativa del Plan de Gestión del Riesgo de Desastres en instituciones educativas.
- Validar los diseños e instrumentos de medición a utilizar, con los respectivos expertos.

- Ejecutar la publicación de las infografías periodísticas en el periódico mural de la I.E. Ramón Castilla de Ascope .
- Evaluar la repercusión de las infografías periodísticas sobre las medidas de prevención del fenómeno El Niño, haciendo uso del instrumento focus group a los alumnos de segundo año de secundaria de la I.E Ramón Castilla.

II. MÉTODO

2.1 Diseño de Investigación

Estudio cualitativo con un diseño Investigación – Acción, en primer lugar, se trabaja usando infografías para poder generar interés por la cultura preventiva ante el fenómeno de “El Niño”, pues se considera que es una estrategia creativa, que las comunicaciones nos brindan, por tal llega a los estudiantes.

Es cualitativo porque finalmente queremos encontrar resultados aceptable o no aceptable de interés o reflexión frente a las medidas de prevención, la cuál será evaluada tras una sesión grupal.

2.2 Método de muestreo

- No probabilístico, intencional o de conveniencia.
- Siendo nuestra población los alumnos de la I.E. Ramón Castilla, alumnos de 2do año de secundaria, con tres secciones 2do “A” (30), 2do “B” (30) y 2do “C” (35) se decidió trabajar con un grupo de 6 alumnos.
- La muestra de 6 alumnos fue extraída aplicando el muestreo de conveniencia, con alumno ubicados en zonas más propensas a ser afectada por este fenómeno.

2.3 Rigor Científico

Se usó dos instrumentos claves, el *focus groups*, para poder trabajar dicho proyecto, ya que necesitamos tener proximidad a nuestra muestra y se consideró prudente este método de recolección de datos.

Se pensó en un método fiable que permita tener la certeza de que las preguntas queden claras y las respuestas sean no las correctas, si no las reales, para ello

planteamos este método que nos permite tener el acercamiento y la comunicación directa con nuestra muestra.

También usamos la observación como método de evaluación ya que se desea obtener una información precisa de un cambio en el nivel de conocimiento frente a la cultura preventiva.

2.4 Análisis Cualitativos de los datos

Para la investigación se usará el *focus group* como método de recolección de datos, consideramos que es la más efectiva porque proporciona una visión de las reacciones de los alumnos al momento de plantear las preguntas.

En primer lugar, se haría una sesión de grupo a nuestra muestra para conocer su nivel de conocimiento sobre el fenómeno de “EL Niño”, para ello plantearemos una serie de preguntas y las calificaremos en tres categorías “Alto”, “Medio” y “Bajo”, siendo:

- ALTO: EXCELENTE NIVEL DE CONOCIMIENTO
- MEDIO: CONOCIMIENTO CON DUDAS
- BAJO: NO CONOCE

En segundo lugar, será tras la proyección de infografías periodísticas mediante el uso de equipos multimedia. Se realizó el segundo focus group, aquel que nos permitió saber si se dio la mejora en el nivel de conocimiento de cultura preventiva, finalmente dichas infografías periodísticas serían publicadas en el periódico mural de la institución educativa, el cual permitirá que en los alumnos de segundo año de secundaria de la I.E. Ramón Castilla de Ascope, tengan siempre presente esta información.

2.5 Aspectos éticos

Yo, único autor de este proyecto de investigación me comprometo a respetar y defender la verdad de las cosas, rechazar conclusiones manipuladas copiar criterios; Me comprometo a investigar de manera independiente con total honestidad, buscando la mayor cantidad de fuentes que me permitan completar y hacer posible este proyecto.

Respetar en todo momento las referencias y las fuentes informativas, respetar las convicciones morales, políticas y religiosas.

III. DESCRIPCIÓN DE RESULTADOS

3.1. Resultado N° 1: Nivel de conocimiento de los alumnos del segundo año de secundaria de la I.E Ramón Castilla por la cultura preventiva sobre el fenómeno de El Niño.

N°	CATEGORIA	RESULTADO	OBSERVACIÓN
	I. General		
01	1.1. ¿La información brindada por las infografías informativas de Defensa Civil te produce interés por aprender más de medidas preventivas?	<ul style="list-style-type: none"> • Alumno 1: Más o menos • Alumno 2: Simplemente es una hoja impresa con mucho texto. • Alumno 3: Tienen mucho texto. • Alumno 4: Mucho texto nos aburre. • Alumno 5: Es que no comprendo mucho, porque quisiera que sean más minuciosos explicando. • Alumno 6: No me produce interés, porque es demasiada información junta. 	
02	1.2. ¿Crees que la información es necesaria para promover la cultura preventiva?	<ul style="list-style-type: none"> • Alumno 1: Esos folletos que vienen a nosotros, nosotros lo leemos, pero no hay quien nos indique o explique. • Alumno 2: Quizá sí, pero tiene mucho texto. • Alumno 3: Quizá pero no es la manera. • Alumno 4: (No responde) • Alumno 5: No, porque no está claro. • Alumno 6: No, al contrario, al tener mucho texto, no inspira ni a leerlo. 	
03	1.3. ¿Te quedan claros los mensajes que lees y observas en las infografías informativas?	<ul style="list-style-type: none"> • Alumno 1: No, es un poco complicado entender lo que viene en el folleto. • Alumno 2: Yo no lo he leído. • Alumno 3: No, no son claros. 	

		<ul style="list-style-type: none"> • Alumno 4: No, siempre los guardo. • Alumno 5: Debería tener poco texto, claro y directo. • Alumno 6: Deberían ser un poco más gráficos que texto. 	
04	1.4. ¿Consideras que el contenido es interesante?	<ul style="list-style-type: none"> • Alumno 1: Poco interesante. • Alumno 2: Es poco interesante. Falta figuritas para en entender mejor. • Alumno 3: No le prestamos mucha importancia. Primero tiene que suceder para recién empezar a leer. • Alumno 4: (No responde) • Alumno 5: El texto debe ser interesante pero no lo leemos. • Alumno 6: (No responde) 	
05	1.5. ¿Se te olvida rápido la información que se te da en las infografías?	<ul style="list-style-type: none"> • Alumno 1: Sí. • Alumno 2: Si. • Alumno 3: Sí, queremos algo que no nos aburra. Que el contenido sea claro y entendible. • Alumno 4: Si, se me olvida rápido. • Alumno 5: Si. • Alumno 6: (No responde) 	
	II. Conocimiento		
06	2.1. ¿Qué entiendes por infografía?	<ul style="list-style-type: none"> • Alumno 1: Una infografía es más imágenes que palabras • Alumno 2: Es como un afiche. • Alumno 3: Estoy en duda, pero tiene imágenes. • Alumno 4: Son esas imágenes que salen en los periódicos de deporte que te explican algo. • Alumno 5: (No responde) • Alumno 6: (No responde) 	
07	2.2. ¿Has tenido una mayor comprensión viendo	<ul style="list-style-type: none"> • Alumno 1: Sí, porque hay imágenes que nos explica 	

	información plasmada en infografías?	<ul style="list-style-type: none"> • Alumno 2: Pero a veces, las imágenes no nos dan mucha información. • Alumno 3: (No responde) • Alumno 4: Si, en el periódico explicó bien todo. • Alumno 5: Es más fácil de entender. • Alumno 6: (No responde) 	
08	2.3. ¿Qué entiendes por Fenómeno El Niño?	<ul style="list-style-type: none"> • Alumno 1: Son inesperados. • Alumno 2: Se ocasiona sin saberlo. • Alumno 3: Se ocasiona por el clima. • Alumno 4: Porque botamos basura. • Alumno 5: (No responde) • Alumno 6: Es cuando llueve mucho. 	
09	2.4. ¿Qué efectos produce?	<ul style="list-style-type: none"> • Alumno 1: Nosotros botamos basura al agua y eso ocasiona los desbordes. • Alumno 2: Lluvias y truenos • Alumno 3: Muchos insectos. • Alumno 4: (No responde) • Alumno 5: (No responde) • Alumno 6: (No responde) 	
10	2.5. ¿Se puede prevenir?	<ul style="list-style-type: none"> • Alumno 1: No botando basura a los ríos. • Alumno 2: No quemando la basura. • Alumno 3: Creo que no. • Alumno 4: Creo que sí pero, no sé cómo. • Alumno 5: No, no se puede prevenir. • Alumno 6: Creo que con un buen trabajo, sobre todo explicando que hacer, si se podría. 	
11	2.6. ¿Comprendes con claridad las medidas de prevención?	<ul style="list-style-type: none"> • Alumno 1: Nadie nos explica. • Alumno 2: Es difícil de comprender. 	

		<ul style="list-style-type: none"> • Alumno 3: Comprendo algunas, pero tengo muchas dudas respecto al tema de prevención. • Alumno 4: No me quedan claras las medidas de prevención. • Alumno 5: No, deben ser más fáciles de entender. • Alumno 6: (No responde) 	
12	2.7. ¿Qué alternativas tienes frente al fenómeno de El Niño ocurrido en el 2017?	<ul style="list-style-type: none"> • Alumno 1: No sé • Alumno 2: No entiendo qué hacer. • Alumno 3: Ni idea • Alumno 4: No sé • Alumno 5: No sé • Alumno 6: Ubicar las zonas de emergencia. 	
13	2.8. ¿Conoces los números de emergencia?	<ul style="list-style-type: none"> • Alumno 1: No, no recuerdo. • Alumno 2: Sí, de los bomberos es el 127 • Alumno 3: 911 • Alumno 4: 515 es de la comisaria • Alumno 5: El número de emergencia es 315 • Alumno 6: (No responde) 	
	III. Cultura preventiva		
14	3.1. ¿Consideras que la prevención es importante para la sociedad?	<ul style="list-style-type: none"> • Alumno 1: Sí. • Alumno 2: Sí, pero algunos juegan y no toman con seriedad. • Alumno 3: Sí. • Alumno 4: Sí. • Alumno 5: Obvio que sí. • Alumno 6: (No responde) 	
15	3.2. ¿Recibes capacitaciones mensuales o cada cierto tiempo de prevención ante un fenómeno de El Niño?	<ul style="list-style-type: none"> • Alumno 1: A veces se nos olvida. • Alumno 2: No se entiende. • Alumno 3: A veces. • Alumno 4: (No responde) • Alumno 5: No siempre. • Alumno 6: (No responde) 	
16	3.3. Consideras importante las charlas informativas	<ul style="list-style-type: none"> • Alumno 1: Sí. • Alumno 2: Sí. 	

	ante fenómenos naturales?	<ul style="list-style-type: none"> • Alumno 3: Sí, pero algunos no lo toman en serio. • Alumno 4: Son importantes, pero no hay ese interés por parte de algunos. • Alumno 5: (No responde) • Alumno 6: Si pero son aburridas. 	
17	3.4. ¿Realizan a menudo simulacros en tu colegio o barrio?	<ul style="list-style-type: none"> • Alumno 1: A veces • Alumno 2: No siempre • Alumno 3: (No responde) • Alumno 4: 2 a 3 veces al año. • Alumno 5: (No responde) • Alumno 6: Rara vez. 	

RÚBRICA DE EVALUACIÓN DEL NIVEL DE CONOCIMIENTO DE LOS ALUMNOS DEL SEGUNDO AÑO DE SECUNDARIA DE LA I.E. RAMÓN CASTILLA POR LA CULTURA PREVENTIVA SOBRE EL FENÓMENO DE EL NIÑO

ÍTEM	APRENDIZAJE ESPERADO	NIVEL DE LOGRO		
		ALTO	MEDIO	BAJO
¿La información brindada por los folletos informativos de Defensa Civil te produce interés por aprender más de medidas preventivas?	Que los alumnos puedan entender la información que brinda los folletos informativos de Defensa Civil.	El/la alumno/a sabe brinda información correcta o acertó con la respuesta que se espera.	El/la alumno/a brinda información incompleta o se acerca a la respuesta esperada.	El/la alumno/a no brinda ningún tipo de respuesta ante la pregunta
¿Crees que la información es necesaria para promover la cultura preventiva?	Que la información sea necesaria para la comprensión de los alumnos	El/la alumno/a sabe brinda información correcta o acertó con la respuesta que se espera.	El/la alumno/a brinda información incompleta o se acerca a la respuesta esperada.	El/la alumno/a no brinda ningún tipo de respuesta ante la pregunta
¿Te quedan claros los mensajes que lees y observas en los folletos informativos?	Que el mensaje de los folletos informativos sea clara para una mejor comprensión de los alumnos.	El/la alumno/a sabe brinda información correcta o acertó con la respuesta que se espera.	El/la alumno/a brinda información incompleta o se acerca a la respuesta esperada.	El/la alumno/a no brinda ningún tipo de respuesta ante la pregunta

¿Consideras que el contenido es interesante?	Al ser una pregunta subjetiva, se espera que dicha información sea de interés a los alumnos	El/la alumno/a sabe brinda información correcta o acertó con la respuesta que se espera.	El/la alumno/a brinda información incompleta o se acerca a la respuesta esperada.	El/la alumno/a no brinda ningún tipo de respuesta ante la pregunta.
¿Se te olvida rápido la información que se te da en los folletos?	Se espera que los alumnos recuerden con facilidad la información brindada en los folletos.	El/la alumno/a sabe brinda información correcta o acertó con la respuesta que se espera.	El/la alumno/a brinda información incompleta o se acerca a la respuesta esperada.	El/la alumno/a no brinda ningún tipo de respuesta ante la pregunta
¿Qué entiendes por infografía?	Se espera que los alumnos sepan el concepto básico de lo que es infografía.	El/la alumno/a sabe brinda información correcta o acertó con la respuesta que se espera.	El/la alumno/a brinda información incompleta o se acerca a la respuesta esperada.	El/la alumno/a no brinda ningún tipo de respuesta ante la pregunta
¿Has tenido una mayor comprensión viendo información plasmada en infografías?	Que los alumnos hayan aprendido o comprendido mejor alguna información mediante el uso de infografías.	El/la alumno/a sabe brinda información correcta o acertó con la respuesta que se espera.	El/la alumno/a brinda información incompleta o se acerca a la respuesta esperada.	El/la alumno/a no brinda ningún tipo de respuesta ante la pregunta

¿Qué entiendes por Fenómeno El Niño?	Se espera que los alumnos sepan el concepto básico o tengan una idea de lo que es el fenómeno El Niño.	El/la alumno/a sabe brinda información correcta o acertó con la respuesta que se espera.	El/la alumno/a brinda información incompleta o se acerca a la respuesta esperada.	El/la alumno/a no brinda ningún tipo de respuesta ante la pregunta
¿Qué efectos produce?	Se espera que los alumnos sepan lo básico o tengan una idea de los efectos que produce el fenómeno El Niño.	El/la alumno/a sabe brinda información correcta o acertó con la respuesta que se espera.	El/la alumno/a brinda información incompleta o se acerca a la respuesta esperada.	El/la alumno/a no brinda ningún tipo de respuesta ante la pregunta
¿Se puede prevenir?	Se espera que los alumnos sepan si se puede o no prevenir el fenómeno El Niño.	El/la alumno/a sabe brinda información correcta o acertó con la respuesta que se espera.	El/la alumno/a brinda información incompleta o se acerca a la respuesta esperada.	El/la alumno/a no brinda ningún tipo de respuesta ante la pregunta
¿Comprendes con claridad las medidas de prevención?	Se espera que los alumnos sepan con claridad las medidas de prevención ante el fenómeno El Niño.	El/la alumno/a sabe brinda información correcta o acertó con la respuesta que se espera.	El/la alumno/a brinda información incompleta o se acerca a la respuesta esperada.	El/la alumno/a no brinda ningún tipo de respuesta ante la pregunta

¿Qué alternativas tienes frente al fenómeno de El Niño ocurrido en el 2017?	Que los alumnos que objetos tienen que tener a la mano o como proteger sus hogares ante el fenómeno El Niño	El/la alumno/a sabe brinda información correcta o acertó con la respuesta que se espera.	El/la alumno/a brinda información incompleta o se acerca a la respuesta esperada.	El/la alumno/a no brinda ningún tipo de respuesta ante la pregunta
¿Conoces los números de emergencia?	Se espera que los alumnos recuerden los números de emergencia sin necesidad de dispositivos móviles.	El/la alumno/a sabe brinda información correcta o acertó con la respuesta que se espera.	El/la alumno/a brinda información incompleta o se acerca a la respuesta esperada.	El/la alumno/a no brinda ningún tipo de respuesta ante la pregunta
¿Consideras que la prevención es importante para la sociedad?	Se espera que los alumnos consideren la prevención como parte fundamental en la sociedad, más si fue azotada anteriormente.	El/la alumno/a sabe brinda información correcta o acertó con la respuesta que se espera.	El/la alumno/a brinda información incompleta o se acerca a la respuesta esperada.	El/la alumno/a no brinda ningún tipo de respuesta ante la pregunta
¿Recibes capacitaciones mensuales o cada cierto tiempo de prevención ante un fenómeno de El niño?	Se espera que los alumnos reciban capacitaciones sobre prevención por parte de las instituciones respectivas.	El/la alumno/a sabe brinda información correcta o acertó con la respuesta que se espera.	El/la alumno/a brinda información incompleta o se acerca a la respuesta esperada.	El/la alumno/a no brinda ningún tipo de respuesta ante la pregunta

<p>¿Consideras importante las charlas informativas ante fenómenos naturales?</p>	<p>Se espera un gran interés por parte de los alumnos, puesto que, Ascope es un lugar propenso a sufrir el azote de fenómenos naturales.</p>	<p>El/la alumno/a sabe brinda información correcta o acertó con la respuesta que se espera.</p>	<p>El/la alumno/a brinda información incompleta o se acerca a la respuesta esperada.</p>	<p>El/la alumno/a no brinda ningún tipo de respuesta ante la pregunta</p>
<p>¿Realizan a menudo simulacros en tu colegio o barrio?</p>	<p>Se espera que los alumnos participen que la responsabilidad necesaria en los simulacros.</p>	<p>El/la alumno/a sabe brinda información correcta o acertó con la respuesta que se espera.</p>	<p>El/la alumno/a brinda información incompleta o se acerca a la respuesta esperada.</p>	<p>El/la alumno/a no brinda ningún tipo de respuesta ante la pregunta</p>

INTERPRETACIÓN:

INICIO: GENERAL

- **¿La información brindada por los folletos informativos de Defensa Civil te produce interés por aprender más de medidas preventivas?**

Podemos determinar que los alumnos participantes este *focus group* un grado de interés medio, puesto que, ellos mismos afirman que no son muy interesante, tanto los folletos como algunas charlas que brindan en la institución.

El nivel de logro que se obtuvo de los alumnos medio, puesto que brindan una información incompleta y/o no es la esperada.

- **¿Crees que la información es necesaria para promover la cultura preventiva?**

En este punto existe un pequeño malestar por parte de uno de los alumnos, puesto que, solo vienen, dejan los folletos y no brindan mayor información al respecto. El resto de alumnos no respondieron a la interrogante que se les planteó.

El nivel del logro es bajo, puesto que, solo uno de seis se expresó y el resto solo guardó silencio.

- **¿Te quedan claros los mensajes que lees y observas en los folletos informativos?**

Los alumnos siguen expresando lo complicado que es entender dichos folletos que, basándose en experiencias pasadas, ya no leen o evitan leer.

El nivel de logro es bajo, puesto que, los alumnos no cumplen con las expectativas que se tenía antes de ser evaluados.

- **¿Consideras que el contenido es interesante?**

El poco interés por parte de los alumnos lo justifican por la falta de imágenes y mucho texto. Pero uno considera que no les parece interesante hasta que vuelva a suceder para recién tomarle interés a los anuncios o avisos.

El nivel de logro es medio, hubo una mayor participación de los alumnos, pero sus respuestas no son las esperadas por parte del moderador.

- **¿Se te olvida rápido la información que se te da en los folletos?**

En este caso, la respuesta de todos en su totalidad fue un rotundo sí, puesto que, el contenido no es claro y es poco entendible para ellos. Piden que la información sea clara y directa.

El nivel del logro es medio, las respuestas no fueron las esperadas a pesar que todos respondieron a la pregunta planteada.

INTERMEDIO: CONOCIMIENTO

1. ¿Qué entiendes por infografía?

La respuesta de los alumnos fue poco acertada, al parecer saben y no saben cómo expresar el significado, “es un afiche” o “es más imágenes que texto” son las respuestas poco acertadas.

El nivel de logro es medio, sus respuestas son incompletas y algunos no respondieron a la pregunta.

2. ¿Has tenido una mayor comprensión viendo información plasmada en infografías?

Una pequeña discusión se originó porque un alumno afirmaba que entendía, siempre y cuando tenga imágenes, a diferencia de otro alumno dijo, no por tener muchas imágenes, se entenderá mejor.

El nivel de logro es medio, las respuestas siguen siendo incompletas y por la falta de participación de todos los alumnos.

3. ¿Qué entiendes por fenómeno El Niño?

Los alumnos participaron en mayor número, pero las respuestas fueron, en algunos casos incompletos y otras, erróneas. Respuestas como “son inesperados” o “se ocasionan sin saberlo” o algunos guardaron silencio, son algunas respuestas erróneas.

El nivel de logro es medio, siguen sin cumplir las expectativas esperadas para que los alumnos, sepan lo básico de todo este fenómeno.

4. ¿Qué efectos produce?

Los alumnos continúan acercándose a las respuestas, en este caso, solo un alumno intentó responder para no quedar en silencio como sus compañeros. La respuesta no fue completa, solo dio un motivo por las cuales se originan los desbordes.

El nivel de logro es bajo, solo un alumno respondió incompletamente y la mayoría de alumnos, solo guardaron silencio.

5. ¿Se puede prevenir?

Respuestas como “no botando basura a los ríos” y “no quemando basura” son respuestas aceptables, pero como hasta ahora, siguen siendo incompletas, y como se esperaba, el silencio de algunos alumnos sigue presente.

El nivel de logro es bajo, respuestas que solo son ideas a medias y el silencio en algunos de ellos, son algunas de las razones por la cual están en nivel bajo.

6. ¿Comprendes con claridad las medidas de prevención?

Respuestas totalmente negativas porque para ellos, no hay nadie quien les explique bien porque es difícil de entender, son muchas las respuestas de los alumnos.

El nivel de logro es medio, alumnos expresando sus incomodidades porque a pesar que ellos no entienden, no existe alguien quien les explique para tengan un mejor aprendizaje.

7. ¿Qué alternativas tienes frente al fenómeno de El Niño ocurrido en el 2017?

El desconocimiento por parte de los alumnos es alarmante puesto que ignoran alguna alternativa frente al fenómeno, a excepción de una alumna, que solo respondió “ubicar zonas de emergencia” que fue una de las mejores respuestas.

El nivel de logro es bajo, a pesar de que una persona respondió como se esperaba, el resto de sus compañeros ignoran las alternativas que pueden tener.

8. ¿Conoces los números de emergencia?

El desconocimiento es mayor y preocupante porque, los alumnos respondían, pero todas las respuestas con equivocadas y aseguraban que esos eran los números de emergencias.

El nivel de logro es bajo, existe un nivel preocupante de conocimientos o memorización de los números de emergencia por parte de los alumnos.

FINAL: CULTURA PREVENTIVA

1. ¿Consideras que la prevención es importante para la sociedad?

Los alumnos consideran que es de suma importancia la prevención en la sociedad, pero continúan afirmando que no le toman la importancia necesaria hasta que suceda otra vez.

El nivel de logro es alto, ellos comprenden lo importante que es la prevención en la sociedad.

2. ¿Recibes capacitaciones mensuales o cada cierto tiempo de prevención ante un fenómeno de El Niño?

Las capacitaciones que reciben, según los alumnos, no poco entendibles y en su mayoría, no entienden por los términos que quizá se usan en las capacitaciones.

El nivel de logro es medio, ellos expresan la incomodidad que tienen al recibir las capacitaciones.

3. ¿Consideras importante las charlas informativas ante fenómenos naturales?

Afirmando en todo momento que, si es importante tanto para ellos como para todos, pero continúan afirmando a la vez, que no todos ponen el interés necesario a dichas charlas.

El nivel de logro es alto, puesto que ellos, afirman la importancia de las charlas en la sociedad.

4. ¿Realizan a menudo simulacros en tu colegio o barrio?

Respuestas como “a veces” y “a menudo” quizá son preocupantes puesto que, Ascope es una sociedad propensa a sufrir por este fenómeno, lo cual debería ser constante los simulacros.

El nivel de logro es bajo, puesto que, se esperaba que los simulacros sean más frecuentes tanto en el colegio como en los barrios que se vieron afectados.

En resumen, los estudiantes participantes del 1er Focus, tienen conocimientos medios referente a desastres, así mismo, no tienen clara la información brindada por la institución educativa y defensa civil.

También, se observa que los estudiantes tienen una ligera impresión de lo que son “infografías” aportando así ideas de lo que quisieran ver, explicando que, definitivamente el mucho texto no les permite tener claros puntos importante ante desastres naturales.

Referente al punto de capacitaciones, queda claro que la falta de información se muestra en las respuestas dadas por los alumnos, sin embargo, consideran importantes las charlas informativas y el uso de infografías para su aprendizaje.

3.2. Resultado N° 2:

Elaborar infografías periodísticas sobre las medidas de prevención

A continuación, se presentan como se realizaron las infografías periodísticas:

Posteriormente realizada la charla informativa sobre efectos del fenómeno El Niño en Ascope, fenómeno El Niño, qué hacer en caso de lluvias, qué hacer en caso de huaycos, mochilas de emergencias y números de emergencia. Los alumnos recopilaron la información brindada por el especialista de Defensa Civil de la Municipalidad Provincial de Ascope.

Luego, los alumnos se reunieron en grupos de dos personas para poder reunir lo que cada uno entendió y puedan elaborar los bocetos de las infografías, con los temas ya

designados con anterioridad. Para finalizar, el autor junto a los alumnos corrigió algunos detalles de cómo quedarían las infografías.

3.3. Resultado N° 3: Validación de las infografías.

Al tener pocos conocimientos en la elaboración de infografías, se tuvo que validar las infografías. Recurrimos al especialista Lic. Ronald Farroñán Iturregui para dicha validación.

3.4. Resultado N° 4: Presentación de las infografías a los alumnos del segundo año de secundaria.

- Infografías sobre el fenómeno El Niño – Lado A (anexo 01)
- Infografías sobre el fenómeno El Niño – Lado B (anexo 02)

Después de haber sido proyectado las infografías usando equipos multimedia, la muestra se encargó de la publicación física en el periódico mural de la Institución Educativa.

3.5. Resultado N° 5: Evaluar la repercusión que causó las infografías periodísticas sobre las medidas de prevención del fenómeno El Niño

N°	CATEGORIA	RESULTADO	OBSERVACIÓN
	IV. General		
01	4.1. ¿La información brindada por las infografías informativas de Defensa Civil te produce interés por aprender más de medidas preventivas?	<ul style="list-style-type: none"> • Alumno 1: Creo que no son las mejores, tienen solo la información y ya. • Alumno 2: Solo nos sirve para ver algunas indicaciones, pero nadie explica nada. • Alumno 3: No mucho. • Alumno 4: (No responde) • Alumno 5: Algo • Alumno 6: (No responde) 	
02	4.2. ¿Crees que la información es necesaria para promover la cultura preventiva?	<ul style="list-style-type: none"> • Alumno 1: Esos infografías nos las entregan y ya. • Alumno 2: Si, pero creo que también deben explicarnos medida tras medida. • Alumno 3: Sí. • Alumno 4: Si 	

		<ul style="list-style-type: none"> • Alumno 5: Si • Alumno 6: Si 	
03	4.3. ¿Te quedan claros los mensajes que lees y observas en las infografías informativas?	<ul style="list-style-type: none"> • Alumno 1: Es un poco complicado entender. • Alumno 2: Si, se comprenden mejor. • Alumno 3: Muchas veces he leído y no entendí, ahora los entiendo mejor. • Alumno 5: Usan palabras que a veces me cuesta entender. • Alumno 5: (No responde) • Alumno 6: (No responde) 	
04	4.4. ¿Consideras que el contenido es interesante?	<ul style="list-style-type: none"> • Alumno 1: Poco • Alumno 2: Es interesante. Se entiende mejor. • Alumno 3: No le prestamos mucha importancia. • Alumno 4: Si, son creativas • Alumno 5: (No responde) • Alumno 6: Sí. 	
05	4.5. ¿Se te olvida rápido la información que se te da en las infografías?	<ul style="list-style-type: none"> • Alumno 1: No, ahora si existe una manera de recordar. • Alumno 2: No, está claro y entendible • Alumno 3: Para nada • Alumno 4: No • Alumno 5: No. • Alumno 6: No 	
	V. Conocimiento		
06	5.1. ¿Qué entiendes por infografía?	<ul style="list-style-type: none"> • Alumno 1: Una infografía es más imágenes que texto importante de un tema. • Alumno 2: Es como un afiche por el hecho de que tiene información resumida. 	

		<ul style="list-style-type: none"> • Alumno 3: Son imágenes acompañadas de texto, pero solo de lo resaltante. • Alumno 4: Son imágenes que informan algo. • Alumno 5: Son imágenes creativas, acompañadas de texto mínimo. • Alumno 6: Es un medio por el cual puedes informar de manera resumida y más comprensible. 	
07	5.2. ¿Has tenido una mayor comprensión viendo información plasmada en infografías?	<ul style="list-style-type: none"> • Alumno 1: Sí • Alumno 2: Sí, se comprende mejor. • Alumno 3: Si, está usando el texto necesario y no marea. • Alumno 4: Si, porque los dibujitos ayudan a entender. • Alumno 5: Se me grabó lo que leí por los dibujos. • Alumno 6: Me gusta como se ve, si comprendí las infografías. 	
08	5.3. ¿Qué entiendes por Fenómeno El Niño?	<ul style="list-style-type: none"> • Alumno 1: Son inesperados. • Alumno 2: Se ocasiona sin saberlo. • Alumno 3: Se ocasiona por el clima. • Alumno 4: Porque contaminamos. • Alumno 5: Debemos estar preparados son de momento. • Alumno 6: Tenemos que estar alertas. 	
09	5.4. ¿Qué efectos produce?	<ul style="list-style-type: none"> • Alumno 1: Destrucción de casas. 	

		<ul style="list-style-type: none"> • Alumno 2: Muertos y heridos • Alumno 3: Muertos • Alumno 4: Enfermedades graves • Alumno 5: Pérdidas materiales • Alumno 6: Puede llegar a producir enfermedades. 	
10	5.5. ¿Se puede prevenir?	<ul style="list-style-type: none"> • Alumno 1: No botando basura a los ríos. • Alumno 2: No quemando la basura. • Alumno 3: No contaminando • Alumno 4: Si, siendo más conscientes con el cuidado del ambiente. • Alumno 5: Cuidando el mar • Alumno 6: Si, protegiendo nuestro mar, no botando basura, cuidando nuestro medio ambiente. 	
11	5.6. ¿Comprendes con claridad las medidas de prevención?	<ul style="list-style-type: none"> • Alumno 1: Sí • Alumno 2: Si, se entiende más ahora. • Alumno 3: Si • Alumno 4: Si • Alumno 5: Si, me queda clara la información • Alumno 6: Si las infografías fueron precisas. 	
12	5.7. ¿Qué alternativas tienes frente al fenómeno de El Niño ocurrido en el 2017?	<ul style="list-style-type: none"> • Alumno 1: No sé • Alumno 2: Prevenir • Alumno 3: Tener mi mochila de emergencias • Alumno 4: Comprar lo necesario. • Alumno 5: Tener mi mochila 	

		<ul style="list-style-type: none"> • Alumno 6: Ubicar las zonas de emergencia. 	
13	5.8. ¿Conoces los números de emergencia?	<ul style="list-style-type: none"> • Alumno 1: Sí. • Alumno 2: Sí, de los bomberos es el 116 • Alumno 3: 105 • Alumno 4: Ahora sé que de la comisaría es el 105 • Alumno 5: El número de emergencia es 115 • Alumno 6: los tengo agendados 	
	VI. Cultura preventiva		
14	6.1. ¿Consideras que la prevención es importante para la sociedad?	<ul style="list-style-type: none"> • Alumno 1: Sí. • Alumno 2: Sí, pero algunos juegan y no toman con seriedad. • Alumno 3: Sí. • Alumno 4: Sí. • Alumno 5: Sí • Alumno 6: Sí. 	
15	6.2. ¿Recibes capacitaciones mensuales o cada cierto tiempo de prevención ante un fenómeno de El niño?	<ul style="list-style-type: none"> • Alumno 1: A veces se nos olvida. • Alumno 2: No se entienden las capacitaciones. • Alumno 3: (No responde) • Alumno 4: Si a veces. • Alumno 5: (No responde) • Alumno 6: No. 	
16	6.3. Consideras importante las charlas informativas ante fenómenos naturales?	<ul style="list-style-type: none"> • Alumno 1: Sí. • Alumno 2: Sí. • Alumno 3: Sí • Alumno 4: Son importantes, pero no hay ese interés por parte de algunos. • Alumno 5: Sí. • Alumno 6: Creo que se necesitan más charlas, pero si, son importantes. 	

17	6.4. ¿Realizan a menudo simulacros en tu colegio o barrio?	<ul style="list-style-type: none"> • Alumno 1: A veces • Alumno 2: No siempre • Alumno 3: Sí. • Alumno 4: No siempre • Alumno 5: (No responde) • Alumno 6: No 	
----	--	---	--

INTERPRETACIÓN:

INICIO: GENERAL

1. ¿La información brindada por los folletos informativos de Defensa Civil te produce interés por aprender más de medidas preventivas?

- Definitivamente tanto en el primer *focus group* como en el segundo, se entiende que los alumnos necesitan un trabajo mejor realizado por parte de Defensa Civil, en ambas se determina como medio por la falta de interés que producen en ellos.

2. ¿Crees que la información es necesaria para promover la cultura preventiva?

- En este punto podemos calificar como alto, pues los alumnos tienen mayor interés a informarse, pero se debería realizar una explicación de los puntos que se expone en el material.

3. ¿Te quedan claros los mensajes que lees y observas en los folletos informativos?

- Tras la información observada en las infografías expuestas, los alumnos consideran de gran importancia la información que contiene dichos trabajos, es decir el texto, por ello se considera como alto.

4. ¿Consideras que el contenido es interesante?

- El mayor porcentaje de los alumnos respondieron que sí, es decir, tienen un alto interés por conocer más tras observar las infografías, logró captar su interés.

5. ¿Se te olvida rápido la información que se te da en los folletos?

- Se obtuvo un alto nivel pues la comprensión se dio en ellos y consideran que no olvidan la información de dichos trabajos porque son más claros y directos para ellos que no son de leer mucho.

INTERMEDIO: CONOCIMIENTO

- ¿Qué entiendes por infografía?

- Alto, a comparación del primer *focus*, tienen una definición clara y precisa de lo que es una infografía, puesto que, tuvieron la iniciativa de investigar qué era lo que se trabajaría.
- **¿Has tenido una mayor comprensión viendo información plasmada en infografías?**
 - Alcanzaron a comprender mejor la información y se logró la necesidad de querer informarse más porque se realizó con las características que se necesitaba para una mejor comprensión.
- **¿Qué entiendes por fenómeno El Niño?**
 - Tienen un conocimiento más exacto este fenómeno natural que azotó su localidad y lo alcanzan a diferenciar de otros por sus características que este presenta.
- **¿Qué efectos produce?**
 - Tras no alcanzar a conocer mucho de los efectos de este fenómeno, se expusieron las infografías, y ahora, ellos conocen gran porcentaje de estos y tienen un nivel medio de cultura preventiva.
- **¿Se puede prevenir?**
 - Con las infografías en qué hacer antes del fenómeno se comprendió mejor que se puede evitar el daño, pero no prevenir la llegada del fenómeno.
- **¿Comprendes con claridad las medidas de prevención?**
 - Luego de presentar las infografías, se produjo una mejor comprensión de las medidas de prevención por parte de los alumnos.
- **¿Qué alternativas tienes frente al fenómeno de El Niño ocurrido en el 2017?**
 - La mayoría de los participantes respondieron positivamente, participando al brindar alternativas que antes desconocían.

- **¿Conoces los números de emergencia?**
 - A diferencia del primer *focus*, ahora brindan los números reales que se muestran en las infografías y no los supuestos números de emergencia que se pensaba.

FINAL: CULTURA PREVENTIVA

- **¿Consideras que la prevención es importante para la sociedad?**

- Se considera importante para la sociedad, pero se resalta que no se toma las medidas necesarias para prevenir.
- **¿Recibes capacitaciones mensuales o cada cierto tiempo de prevención ante un fenómeno de El Niño?**
 - Afirman que se recibe capacitaciones mínimas, sin embargo, ahora se tiene un mayor interés que conocer más del tema.
- **¿Consideras importante las charlas informativas ante fenómenos naturales?**
 - Existe un alto nivel de conciencia sobre la importancia de las charlas informativas, pero reconocen que no se toma con la responsabilidad necesaria.
- **¿Realizan a menudo simulacros en tu colegio o barrio?**
 - Los simulacros que se realizan en los colegios son esporádicos y nula en los barrios por la poca responsabilidad preventiva que se tiene.

IV. DISCUSIÓN

Actualmente la cultura de prevención ante fenómenos naturales es un tema muy delicado, debido a la poca o nula información brindada, desde un primer momento, este proyecto se propuso trabajar con el grupo más afectado tras estos fenómenos, por ello se decidió trabajar la cultura de prevención en los alumnos del nivel secundario.

El fenómeno del Niño, como tal es un monstruo de la naturaleza que ataca cuando menos uno lo piensa, sin embargo, informándonos podemos crear alternativas de prevención que nos permitirán contrarrestar los ataques de este. Produciendo menos daños materiales o pérdidas humanas.

Volviendo al objetivo principal, se quiso promover la cultura preventiva ante el fenómeno de “El Niño”, este que en los últimos años ha terminado con vidas y ha causado daños materiales en nuestro país, todo producto de una ola inmensa de desinformación que, día a día crece sin pensar en los más perjudicados, los jóvenes.

Para ello se planteó este proyecto, al trabajar con jóvenes estudiantes que comprenden con mayor claridad la información que se les brinda, alumnos de zonas las cuales se vieron muy afectadas tras el último fenómeno del año 2017, ellos habiendo sido testigos de las consecuencias de “El Niño”, fueron los indicados para iniciar un proyecto el cual promueva la cultura preventiva en los alumnos del 2do año secundaria de la Institución Educativa Ramón Castilla de Ascope.

Se buscó proyectos que ya hayan trabajado el tema de infografías para promover la cultura preventiva, encontrando proyectos del estado en especial los cuales se hacen responsables de brindar alternativas de información para que la población conozca que hacer frente a un fenómeno, sin embargo, este proyecto se propuso trabajar de manera más creativa e informativa las infografías que serían expuestas más adelante a estos alumnos, con el deseo de que ellos sientan más interés en informarse y estar preparados.

Al realizar un primer focus se comprendió el nivel de conocimiento en el que estaban los alumnos, comprendiendo así que, si bien tenían al alcance información, está no les parecía interesante, no atrapaba su atención por ello era olvidada rápidamente, ocasionando que tales proyectos sean vanos.

La principal limitación definitivamente fue captar la atención de jóvenes que varían entre los 13 y 14 años, jóvenes que le restan importancia a la lectura, principal herramienta para ofrecer información, entonces, se decidió trabajar las infografías con texto, sí, pero el mínimo, posiblemente diciendo todo en pocas palabras, pensando siempre en llegar a los alumnos, en obtener su atención para que puedan analizar lo que observan y leen.

Al terminar la exposición y realizarse el último *focus group*, se encontró una variedad de respuestas que nos permitían ver que la hipótesis era verdad, pues lo que necesitaban los alumnos era texto preciso y creatividad.

Basándonos en los proyectos con los que podemos hacer referencias, una diferencia muy planteada es que los jóvenes necesitaban informarse, pero de manera resumida, ellos podrían leer pero el demasiado texto les generaba desinterés, permitiendo así que la hipótesis del proyecto la cual era que mediante infografías se podría promover la cultura preventiva, era cierto, pues tras la muestra de éstas los alumnos tuvieron un mayor interés en informarse respecto a las alternativas de prevención ante un fenómeno de “El Niño”.

Finalmente, el nivel de conocimiento tuvo un cambio positivo, encontrando así buenos resultados en el último instrumento aplicado, sus respuestas fueron más precisas tanto en definiciones como en el aspecto de cultura preventiva, el cual estaba siendo evaluado en la cantidad de alternativas que el alumno daba, tales como “qué hacer para prevenir accidentes”, “Saber números de emergencia”, la respuesta fue positiva logrando así el objetivo general y permitiendo así aplicar los objetivos específicos.

El uso de infografías para promover la cultura preventiva en adolescentes o jóvenes nos deja el mensaje de que está debe ser todo el tiempo creativo, con texto informativo mínimo y preciso, pero que el color, imágenes, etc. Es lo que realmente capta la atención de estos, generando así el interés de aprender más.

V. CONCLUSIONES

- Tras aplicar el focus group, como instrumento de recolección de datos, hallamos que existe un alto porcentaje de desinformación. Por ello, el nivel de conocimiento se considera medio- bajo.
- Definitivamente es una buena opción usar infografías para crear una cultura preventiva, sin embargo, está debe tener filtros que evalúen desde cómo llega la información hasta que exactamente ofrece la infografía, el uso de texto debe ser preciso y resumido, pues el color y la creatividad de está, es lo que llama la atención de los jóvenes.
- Al trabajar las infografías con profesionales, siendo ellos quien validen, se permitió realizar un buen producto, generando así interés de parte de los alumnos y permitiéndonos transmitir el mensaje correcto.
- El hacer participar a los alumnos, considerarlos, permitirles expresarse y poder informarlos directamente, fue una excelente estrategia, motivarlos mediante el periodismo escolar, es decir, haciendo uso de su periódico mural, hizo que los alumnos tengan expectativas y decidan comprender más la información brindada mediante las infografías.
- Luego de aplicado el focus group para evaluar la repercusión, se concluyó que, usar infografías para promover la cultura preventiva en los alumnos es totalmente acertado, se analizó y hubo un incremento en el conocimiento de la cultura preventiva.

VI. RECOMENDACIONES

- Los ilustradores que trabajen con estudiantes se debe ver que el contenido sea preciso y resumido, distribuyendo el color, texto, espacio libres y las imágenes permitiendo así ser entendidas.
- Los docentes deben revisar que el texto (información) debe ser mínimo en caso de que el trabajo sea con adolescentes, puesto que, los adolescentes no les gusta leer textos con muchos caracteres.
- Se sugiere a los trabajadores de Defensa Civil e Instituciones a fines realizar más charlas informativas en los colegios del estado y zonas de alto riesgo, resaltando la cultura preventiva.
- Para el área de administración de la Institución Educativa Ramón Castilla, se sugiere solicitar más proyectos como este para trabajar con ramas de las comunicaciones, en temas referentes a la prevención ante fenómenos naturales como El Niño.
- Por las reacciones de los alumnos, se sugiere a los docentes incentivar a los alumnos a que realicen infografías y puedan así, en un futuro, mejores comprensiones de lectura o de temas específicos.

REFERENCIAS

- Aquino, J. (2016). *La comunicación preventiva: conocimientos sobre sismos y tsunamis en alumnos de 4to año de secundaria del Colegio Nacional Víctor Raúl Haya de la Torre del Sector Buenos Aires Norte, Trujillo, 2016* (Tesis Pre grado). Universidad César Vallejo, Trujillo. Perú.
- Artes Visual. (2018) Infografías Periodísticas. Recuperado de www.artesvisuales.com
- Fernández A. & Salazar A. (2016). *Estrategia de comunicación gráfica para incrementar el nivel de conocimiento sobre el significado de la bandera y escudo de Chiclayo en la I.E.P. "El Nazareno"*. (Tesis Pre grado). Universidad Señor de Sipan, Pimentel, Perú
- Florián E. (2005). *La comunicación en prevención de daños por terremoto y sus efectos en los estudiantes de la Escuela de Ciencias de la Comunicación de la Universidad de San Carlos de Guatemala*. (Tesis Pre grado). Universidad San Carlos de Guatemala, Guatemala.
- Graficación por Computadora. (2016). Definiciones. Recuperado de <https://sites.google.com/site/grafcomputacional/infografia/definicion>
- Gutiérrez, E. (2014). *Diseño de una estrategia de comunicación gráfica en medios audiovisuales para la fundación el Cottolengo del Padre Ocampo*". (Tesis Pre grado). Universidad Autónoma Occidente, Cali- Colombia.
- Instituto Nacional de Defensa Civil. (2016). Plan de Contingencia Nacional ante el Fenómeno El Niño. San Isidro, Lima - Perú.
- Ministerio de Defensa. (2017). Instrucciones de detalle ante la temporada de lluvias 2017 – 2018. Recuperado de <https://www.indeci.gob.pe>
- Ministerio de Educación. (2016). Escuelas Seguras ante el fenómeno El Niño (Nº 11). Recuperado de <http://www.minedu.gob.pe/fenomeno-el-nino/pdf/intermedio-n-6.pdf>
- Poder Ejecutivo. (2011, 19 de febrero). Ley que crea el Sistema Nacional de Gestión de Riesgo de Desastres (SINAGERD). El Peruano
- Portal Comunicación. (2017). La infografía periodística y documental impresa. Recuperado de http://www.portalcomunicacion.com/lecciones_det.asp?id=55

- Reinhardt, N. (2007) *Infografía Didáctica: Producción interdisciplinaria de infografías didácticas para la diversidad cultural*. (Tesis Pre grado). Universidad de Palermo. Argentina
- Riquelme, C. (2009). *Diseño de sistema de comunicación gráfica para aplicaciones de entretenimiento cognitivo dirigidas a adulto mayores autovalentes a través de las enseñanzas del juego de Go*”. (Tesis Pre grado). Universidad de Chile, Santiago – Chile.
- Rodríguez, S. (2017). *Plan de comunicación gráfica para mejorar la percepción de los pacientes de la Posta de Salud Manuel Arévalo - La Esperanza*. (Tesis de Pre grado) Universidad César Vallejo, Trujillo – Perú.
- Significados. (2018). Significado de Fenómeno del niño. Recuperado de <https://www.significados.com/fenomeno-del-nino/>
- Stanton, W. J., et al. (2004). *Fundamentos de Marketing*. 13° Edición. México: Ed. Mc Graw Hill.
- Sura. (2018). Riesgos laborales ARL. Recuperado de <https://www.arlsura.com/index.php/component/content/article/66-centro-de-documentacion-anterior/prevencion-de-riesgos-/1470-ique-es-cultura-de-prevencion>
- 40 de fiebre. (2018) ¿Qué es una infografía? Recuperado de <https://www.40defiebre.com/que-es/infografia/>

ANEXOS

Anexo 01: Infografías sobre el fenómeno El Niño – Lado A

LLUVIAS ¿Qué hacer?

- 1 ANTES**
 - Si tu casa está cerca a un cauce de un río, coloca sacos con tierra o arena para evitar el ingreso del agua.
 - Mantén tu techo limpio, sin cosas y evita que el agua se empase.
 - Limpia los ríos y asegúrate de basura porque podría ocurrir un desbaste.
- 2 DURANTE**
 - Si vas conduciendo, disminuye la velocidad y evita accidentes.
 - No desajustes los buzones y protege los tubos del desagüe.
 - No atravieses, ni con tu vehículo ni a pie, los tramos inundados.
- 3 DESPUÉS**
 - Si tu casa está inundada, evita el contacto con la electricidad.
 - Desconecta la energía eléctrica.
 - Organízate con tus vecinos para ayudarse mutuamente.



RESULTADOS DEL FENÓMENO EL NIÑO - ASCOPE 2017

- 3.000 damnificados
- VIVIENDAS**
 - 200 viviendas destruidas
 - 73 viviendas en riesgo
- AGRICULTURA**
 - 10 mil hectáreas perdidas
 - 2 mil agricultores afectados
- CARRETERAS Y PUENTES**
 - 10 km de carretera dañada
 - 2 puentes dañados



QUE LA HISTORIA NO SE REPITA

EN CASO DE EMERGENCIA, EVITA SATURAR LAS LINEAS Y ENVÍA UN MENSAJE DE VOZ

119

EN CASO DE EMERGENCIA LLAMAR:
POLICIA 105
BOMBEROS 116
DEFENSA CIVIL 110
CRUZ ROJA 115



FUENTE: INDECI - Instituto Nacional de Defensa Civil
MARCO VISUAL

Anexo 02: Infografías sobre el fenómeno El Niño – Lado B

FENÓMENO EL NIÑO



ASCOPE EN PELIGRO

Considerando que Ascope se encuentra ubicado entre seis quebradas (Luis Alberto Sánchez, Catán, Santa Rosa, Víctor Raúl 1, Víctor Raúl 2 y Vista Alegre) que, apesar de no encontrarse activas, son un gran peligro para los pobladores que habitan cerca a estas.

¿QUÉ ES?

Es un fenómeno atmosférico que se caracteriza por el calentamiento anormal de las aguas superficiales del mar, principalmente en la Zona Ecuatorial del Océano Pacífico.

HUAYCOS ¿Qué hacer?

- 1 ANTES**
 - No construyas en lugares donde ya hubo un huayco.
 - En coordinación con tus autoridades, establece un sistema de vigilancia y alerta en las quebradas.
 - Ten tu mochila de emergencia a la mano.
- 2 DURANTE**
 - Conserva la calma.
 - Presta atención a las alarmas establecidas.
 - Evacúa rápidamente a las zonas de seguridad.
 - Sigue las instrucciones de las autoridades.
- 3 DESPUÉS**
 - Colabora con el restablecimiento de los servicios: agua, desagüe y luz.
 - Evita cruzar por zonas donde ocurrió el huayco.
 - Apoya en la rehabilitación de las calles y carreteras.
 - Si estas capacitado, colabora con el rescate de personas afectadas.

MOCILA DE EMERGENCIA

Botellas con agua, abrigo, llaves, alimentos en latas, utensilios de aseo, baterías, cargadores, radio, linterna, documentos personales, medicina.

PESO APROXIMADO: 8kg.



Anexo 03: Focus group realizado en las instalaciones de la I.E. Ramón Castilla de Ascope
(Fecha: 24/09/18)



Anexo 04: Muestra de infografías a los alumnos de la I.E. Ramón Castilla de Ascope
(Fecha: 22/10/18)



Anexo 05: Muestra de infografías a los docentes de la I.E. Ramón Castilla de Ascope
(Fecha: 27/11/18)



Anexo 06: Publicación de infografías en el periódico mural de la I.E. Ramón Castilla de Ascope (Fecha: 27/11/18)



Anexo 07: Muestra de infografías a los alumnos de la I.E. Ramón Castilla de Ascope
(Fecha: 30/11/18)



PLAN DE TRABAJO

Uso de la infografía para promover la cultura preventiva

OBJETIVO	ACTIVIDAD	RESPONSABLE	RECURSOS			FECHA DE REALIZACIÓN
			TÉCNICO	FINANCIERO	PERSONAL	
Evaluar el nivel de conocimiento de los alumnos del segundo año de secundaria de la I.E Ramón Castilla por la cultura preventiva sobre el fenómeno de El Niño, aplicando el focus group como instrumento de recolección de datos.	- Un <i>focus group</i> con los alumnos de 2do año de la I.E Ramón Castilla.	SANDOVAL LESCANO, Marco A. (Autor de tesis)	- Cámara de video. - Trípode	Pasajes a Ascope Impresiones Copias	Autor de la tesis	24/09/18
Elaborar infografías periodísticas sobre las medidas de prevención establecidas por la guía metodológica para la elaboración participativa del Plan de Gestión del Riesgo de Desastres en instituciones educativas.	- Diseñar infografías periodísticas usando el programa Adobe Illustrator.	SANDOVAL LESCANO, Marco A. (Autor de tesis)	- Computadora - Tableta digital - Programas de diseño - Disco duro externo. - Internet	Pasajes a Ascope	Autor de la tesis	22/10/18
Validar los diseños e instrumentos de medición a utilizar, con los respectivos expertos.	- Enviar los productos al profesional especializado en infografías.	FARROÑÁN ITURREGUI, Ronald (Profesional especialista)	- Computadora - Internet		Profesional especialista en infografías	19/11/18

<p>Ejecutar la publicación de las infografías periodísticas en el periódico mural de la I.E. Ramón Castilla de Ascope</p>	<ul style="list-style-type: none"> - Una exposición de infografías periodísticas sobre prevención ante el fenómeno “El niño”. - Publicar las infografías en el periódico mural de la I.E Ramón Castilla. 	<p>SANDOVAL LESCANO, Marco A. (Autor de tesis)</p>	<ul style="list-style-type: none"> - Cámara - Trípode 	<p>Pasajes a Ascope Impresiones</p>	<p>Autor de la tesis Docente de la I.E. Ramón Castilla</p>	<p>26/11/18</p>
<p>Evaluar la repercusión de las infografías periodísticas sobre las medidas de prevención del fenómeno El Niño, haciendo uso del instrumento <i>focus group</i> a los alumnos de segundo año de secundaria de la I.E Ramón Castilla.</p>	<ul style="list-style-type: none"> - Realizar un <i>focus group</i> con los alumnos del 2do año. 	<p>SANDOVAL LESCANO, Marco A. (Autor de tesis)</p>	<ul style="list-style-type: none"> - Cámara - Trípode 	<p>Pasajes a Ascope Bocaditos</p>	<p>Autor de la tesis</p>	<p>30/11/18</p>

MANUAL DE ESTILO GRÁFICO

Guía para la elaboración de infografías

El propósito de este documento es el de guiar al diseñador gráfico encargado del diseño y diagramación de infografías.
Este archivo de consulta abarca los puntos más importantes en cuanto a diseño sobre infografías

Autor:

SANDOVAL LESCANO, Marco Aurelio

Facultad de Ciencias de la Comunicación
Universidad César Vallejo

Trujillo, Perú.
2018

FORMATO E IMPRESIÓN

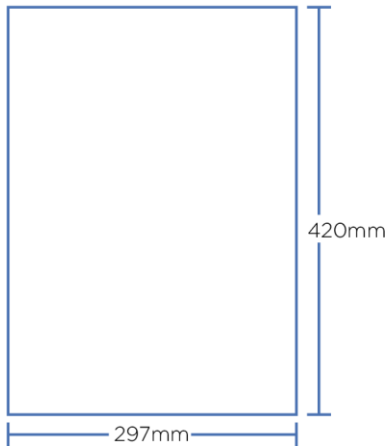

Todos los diseñadores que requieran elaborar e imprimir, debe realizarse en el formato A3. Los archivos serán generados en PDF a colores para su visualización en pantallas siendo ese mismo archivo el que se usará en impresiones, para lo cual el estudiante deberá dividir hojas en formato A3 en tres partes e imprimir (de preferencia en impresoras láser) a doble cara.

MAQUETACIÓN

La hoja se dividirá en 3 partes de 98mm, 161mm, 161mm. que será la parte central, y viceversa, la parte de la portada o delantera de la infografía.

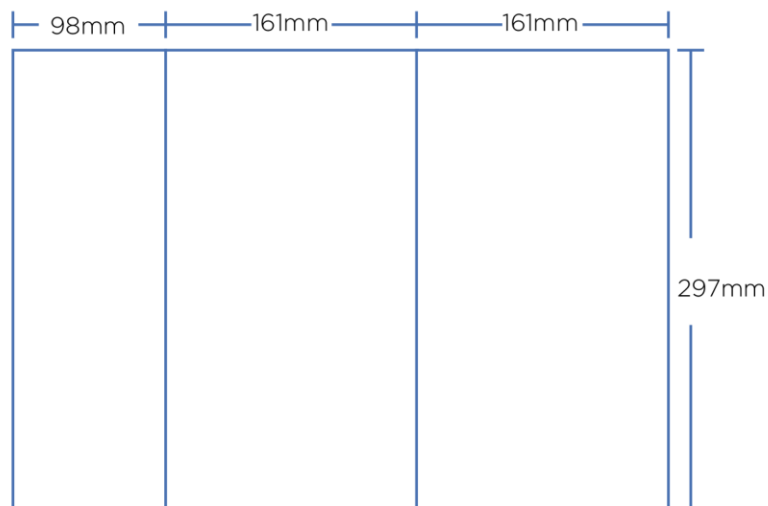

TIPOGRAFÍA

La selección de fuentes tipográficas se fundamenta en dos usos: Gotham para textos de lectura prolongada y Walking para el texto corto o diálogos. La Gotham con sus debidos pesos y variantes.

GOTHAM

Thin
Thin Italic
 Extra-Light
Extra-Light Italic
 Light
Light Italic
 Regular
Regular Italic
Medium
Medium Italic
Bold
Bold Italic
Black
Black Italic

ABCDEFGHIJKLMN
 OPQRSTUVWXYZ
 abcdefghijklmnopq
 rstuvwxyz 1234567890
 ., - +) (= ? !

WALKING

REGULAR
REGULAR ITALIC

ABCDEFGHIJKLMN
 OPQRSTUVWXYZ
 ABCDEFGHIJKLMNOPQ
 RSTUVWXYZ 1234567890
 . , - +) (= ? !

VECTORES E ÍCONOS

Los íconos o vectores serán únicamente en 2D a full color o monocromático..



PERSONAJES

Los personajes serán vectorizados y contemporáneos con los estudiantes que utilizarán las infografías.



FOTOGRAFÍA

Las fotografías serán capturadas en formato RAW + JPG, en su máxima calidad para al momento de pasar al programa de edición se pueda editar con facilidad y no dañar la fotografía (píxelearse).



MATRIZ DE VALIDACIÓN DE INSTRUMENTO				
TÍTULO: "Uso de la infografía para promover la cultura preventiva ante el fenómeno de "El Niño" en estudiantes de la I.E. Ramón Castilla, en Ascope, 2018."				
NOMBRE DEL INSTRUMENTO	FOCUS GROUP			
OBJETIVO	Promover la cultura preventiva ante el fenómeno de "El Niño" en los alumnos del colegio Ramón Castilla a través del uso de la infografía.			
APELLIDOS Y NOMBRES DEL EVALUADOR	Luz María Ruiz Joaquín			
GRADO ACADÉMICO DEL EVALUADOR	Jefe Defensa Civil Ingeniero			
VALORACIÓN				
MUY ALTO	ALTO	MEDIO	BAJO	MUY BAJO
FIRMA DEL EVALUADOR				
 MUNICIPALIDAD DISTRITAL DE LA ESPERANZA Secretaría de Defensa Civil y Asistencia del Área de Promoción Ing. Luz María Ruiz Joaquín JEFE				

VARIABLE	DIMENSIÓN	INDICADOR	ITEMS	CRITERIO DE EVALUACIÓN						OBSERVACIÓN Y/O
				RELACIÓN ENTRE LA VARIABLE Y LA DIMENSIÓN		RELACIÓN ENTRE LA DIMENSIÓN Y EL INDICADOR		RELACIÓN ENTRE EL INDICADOR Y EL ITEMS		
				SI	NO	SI	NO	SI	NO	
INFOGRAFÍA	PROMUEVE	ACTITUDES	¿La información brindada por los folletos informativos de Defensa Civil te produce interés por aprender más de medidas preventivas?	✓		✓		✓		

			¿Crees que la información es necesaria para promover la cultura preventiva?	✓		✓		✓		
	MENSAJES	CONTENIDOS	¿Te quedan claros los mensajes que lees y observas en los folletos informativos?	✓		✓		✓		
			¿Consideras que el contenido es interesante?	✓		✓		✓		

			¿Se te olvida rápido la información que se te da en los folletos?	✓		✓		✓		
			¿Qué entiendes por infografía?	✓		✓		✓		
			¿Has tenido una mayor comprensión viendo información plasmada en infografías?	✓		✓		✓		
CULTURA PREVENTIVA	CONTENIDO		¿Qué entiendes por Fenómeno El Niño?	✓		✓		✓		

			¿Qué efectos produce?	✓		✓		✓		
			¿Se puede prevenir?	✓		✓		✓		
			¿Comprendes con claridad las medidas de prevención?	✓		✓		✓		
			¿Qué alternativas tienes frente al fenómeno de El Niño ocurrido en el 2017?	✓		✓		✓		

			¿Conoces los números de emergencia?	✓		/		/		
			¿Consideras que la prevención es importante para la sociedad?	✓		✓		/		
	CULTURA		¿Recibes capacitaciones mensuales o cada cierto tiempo de prevención ante un	✓		✓		/		

			fenómeno de El niño?						
			¿Consideras importante las charlas informativas ante fenómenos naturales?	✓		✓		✓	
			¿Realizan a menudo simulacros en tu colegio o barrio?	✓		✓		✓	

MATRIZ DE VALIDACIÓN DE INSTRUMENTO				
TÍTULO: "Uso de la infografía para promover la cultura preventiva ante el fenómeno de "El Niño" en estudiantes de la I.E. Ramón Castillo, en Ascope, 2018."				
NOMBRE DEL INSTRUMENTO	FOCUS GROUP			
OBJETIVO	Promover la cultura preventiva ante el fenómeno de "El Niño" en los alumnos del colegio Ramón Castilla a través del uso de la infografía.			
APELLIDOS Y NOMBRES DEL EVALUADOR	Prado Morales, William R.			
GRADO ACADÉMICO DEL EVALUADOR	Magíster en Relaciones Públicas			
VALORACIÓN				
MUY ALTO	ALTO	MEDIO	BAJO	MUY BAJO
 FIRMA DEL EVALUADOR				

VARIABLE	DIMENSIÓN	INDICADOR	ITEMS	CRITERIO DE EVALUACIÓN						OBSERVACIÓN Y/O
				RELACIÓN ENTRE LA VARIABLE Y LA DIMENSIÓN		RELACIÓN ENTRE LA DIMENSIÓN Y EL INDICADOR		RELACIÓN ENTRE EL INDICADOR Y EL ITEMS		
				SI	NO	SI	NO	SI	NO	
INFOGRAFÍA	PROMUEVE	ACTITUDES	¿La información brindada por los folletos informativos de Defensa Civil te produce interés por aprender más de medidas preventivas?	✓		✓		✓		

			¿Crees que la información es necesaria para promover la cultura preventiva?	✓		✓		✓		
	MENSAJES	CONTENIDOS	¿Te quedan claros los mensajes que lees y observas en los folletos informativos?	✓		✓		✓		
			¿Consideras que el contenido es interesante?	✓		✓		✓		

			¿Se te olvida rápido la información que se te da en los folletos?	✓		✓		✓		
			¿Qué entiendes por infografía?	✓		✓		✓		
			¿Has tenido una mayor comprensión viendo información plasmada en infografías?	✓		✓		✓		
CULTURA PREVENTIVA	CONTENIDO		¿Qué entiendes por Fenómeno El Niño?	✓		✓		✓		

			¿Qué efectos produce?	✓		✓		✓		
			¿Se puede prevenir?	✓		✓		✓		
			¿Comprendes con claridad las medidas de prevención?	✓		✓		✓		
			¿Qué alternativas tienes frente al fenómeno de El Niño ocurrido en el 2017?	✓		✓		✓		

		¿Conoces los números de emergencia?	✓		/		/		
		¿Consideras que la prevención es importante para la sociedad?	✓		✓		/		
	CULTURA	¿Recibes capacitaciones mensuales o cada cierto tiempo de prevención ante un	✓		✓		/		

		fenómeno de El niño?							
		¿Consideras importante las charlas informativas ante fenómenos naturales?	✓		✓		✓		
		¿Realizan a menudo simulacros en tu colegio o barrio?	✓		✓		✓		

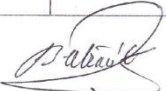
MATRIZ DE VALIDACIÓN DE INSTRUMENTO				
TÍTULO: "Uso de la infografía para promover la cultura preventiva ante el fenómeno de "El Niño" en estudiantes de la I.E. Ramón Castilla, en Ascope, 2018."				
NOMBRE DEL INSTRUMENTO	FOCUS GROUP			
OBJETIVO	Promover la cultura preventiva ante el fenómeno de "El Niño" en los alumnos del colegio Ramón Castilla a través del uso de la infografía.			
APELLIDOS Y NOMBRES DEL EVALUADOR	Barbará Peláez Girona			
GRADO ACADÉMICO DEL EVALUADOR	Licenciada en CC.CC.			
VALORACIÓN				
MUY ALTO	ALTO	MEDIO ✓	BAJO	MUY BAJO
FIRMA DEL EVALUADOR				

VARIABLE	DIMENSIÓN	INDICADOR	ITEMS	CRITERIO DE EVALUACIÓN						OBSERVACIÓN Y/O
				RELACIÓN ENTRE LA VARIABLE Y LA DIMENSIÓN		RELACIÓN ENTRE LA DIMENSIÓN Y EL INDICADOR		RELACIÓN ENTRE EL INDICADOR Y EL ITEMS		
				SI	NO	SI	NO	SI	NO	
INFOGRAFÍA	PROMUEVE	ACTITUDES	¿La información brindada por los folletos informativos de Defensa Civil te produce interés por aprender más de medidas preventivas?	✓		✓		✓		

			¿Crees que la información es necesaria para promover la cultura preventiva?	✓		✓		✓		
	MENSAJES	CONTENIDOS	¿Te quedan claros los mensajes que lees y observas en los folletos informativos?	✓		✓		✓		
			¿Consideras que el contenido es interesante?	✓		✓		✓		

			¿Se te olvida rápido la información que se te da en los folletos?	✓		✓		✓		
			¿Qué entiendes por infografía?	✓		✓		✓		
			¿Has tenido una mayor comprensión viendo información plasmada en infografías?	✓		✓		✓		
CULTURA PREVENTIVA	CONTENIDO		¿Qué entiendes por Fenómeno El Niño?	✓		✓		✓		

			¿Qué efectos produce?	✓		✓		✓		
			¿Se puede prevenir?	✓		✓		✓		
			¿Comprendes con claridad las medidas de prevención?	✓		✓		✓		
			¿Qué alternativas tienes frente al fenómeno de El Niño ocurrido en el 2017?	✓		✓		✓		

			¿Conoces los números de emergencia?	✓		/		/		
			¿Consideras que la prevención es importante para la sociedad?	✓		✓		/		
		CULTURA	¿Recibes capacitaciones mensuales o cada cierto tiempo de prevención ante un	✓		✓		/		

			fenómeno de El niño?						
			¿Consideras importante las charlas informativas ante fenómenos naturales?	✓		✓		✓	
			¿Realizan a menudo simulacros en tu colegio o barrio?	✓		✓		✓	

MATRIZ DE VALIDACIÓN DE INSTRUMENTO				
TÍTULO: Uso de la infografía para promover la cultura preventiva ante el fenómeno de "El Niño" en estudiantes de la I.E. Ramón Castilla, en Ascope, 2018.				
NOMBRE DEL INSTRUMENTO	INFOGRAFIA			
OBJETIVO	Promover la cultura preventiva ante el fenómeno de "El Niño" en los alumnos del colegio Ramón Castilla a través del uso de la infografía.			
APELLIDOS Y NOMBRES DEL EVALUADOR	FERNÁNDEZ IZURREGUI RONALDO			
GRADO ACADÉMICO DEL EVALUADOR	LICENCIADO			
VALORACIÓN				
MUY ALTO	ALTO	MEDIO	BAJO	MUY BAJO
FIRMA DEL EVALUADOR				

Criterios	4	3	2	PUNTAJE OBTENIDO
Partes de la infografía	Incluyó todas las partes indicadas de una infografía	Incluyó al menos cuatro de las partes que forman parte de una infografía	Incluye dos o menos de las partes que forman parte de una infografía	4
Coherencia y pertinencia	Todas las gráficas están relacionadas al tema y lo hacen fácil de entender. Las fuentes de las gráficas prestadas están citadas	Todas las gráficas están relacionadas al tema y la mayoría lo hacen fácil de entender. La mayoría de fuentes de las gráficas prestadas están citadas.	Todas las gráficas están relacionadas al tema. Las fuentes de las gráficas prestadas no están citadas.	4
Organización de la información	El tema es claro y bien enfocado. Destaca la idea principal y es respaldada con información detallada.	La idea principal es algo clara, se necesita mayor información de apoyo.	La idea principal no es clara. Parece haber poca información recopilada y desordenada.	4
Diseño y composición de la infografía	Los diagramas e ilustraciones son ordenados y precisos, se combinan perfectamente con el texto para mejorar el entendimiento del tema.	Los diagramas e ilustraciones son ordenados ni precisos y rara vez se combinan con el texto para mejorar para el entendimiento del tema.	Los diagramas e ilustraciones no son ordenados ni precisos y no se combinan con el texto para mejorar el entendimiento del tema.	4
Creatividad	Los gráficos usados en la infografía reflejan un excepcional grado de creatividad del estudiante.	Una o dos de los gráficos usados en la infografía reflejan la creatividad del estudiante.	Los gráficos están basados en el diseño e ideas de otras personas.	3
TOTAL				19



PERÚ

Ministerio de Defensa

Instituto Nacional de Defensa Civil

INSTRUCCIONES DE DETALLE ANTE LA TEMPORADA DE LLUVIAS 2017 - 2018

I. INTRODUCCIÓN

El Perú es un país con alta probabilidad de sufrir daños ante la ocurrencia de fenómenos de origen natural, que ocasiona un notable impacto en la población, en la economía y en la producción nacional. Entre los meses de setiembre y abril de cada año (con un periodo más acentuado entre los meses de diciembre a marzo), se presenta la temporada de lluvias, las que afectan a la población y sus medios de vida; además de la infraestructura pública y privada (centros educativos, puestos de salud, vías de comunicación, etc.).

La ocurrencia de lluvias no se ha manifestado de la misma manera en los últimos los años, observándose el incremento de la variabilidad climática³, originando precipitaciones muy por encima o por debajo de sus valores normales para la temporada. Por un lado, las precipitaciones intensas incrementan la velocidad de los procesos erosivos especialmente en aquellas zonas con poca cobertura vegetal, esto genera el arrastre de sedimentos y produce la colmatación de los cauces, modificando su morfología; con ello se incrementa la susceptibilidad a sufrir inundaciones incluso ante precipitaciones normales, propias de la temporada, lo que significa un impacto negativo tanto en las vías de acceso, como en los servicios públicos y sobre todo en la salud.

El documento presenta acciones y tareas, y se constituye en un instrumento operativo para las instituciones del SINAGERD, dando un especial énfasis en las acciones de preparación para la respuesta en los niveles de emergencia 1, 2, 3 y 4, para en la temporada de lluvias 2017 – 2018.



intermedio

f /maveducapemil @MineduPeru

Lima - Año 2 - N.º 11 | Distribución gratuita | Edición quincenal | Sexta edición impresa

Escuelas Seguras ante el fenómeno El Niño

Las escuelas de regiones declaradas en emergencia se preparan responsablemente ante la llegada del fenómeno climático



Siempre listos
Colegios practicaron protocolos de respuesta ante el fenómeno El Niño

La selva previene
Innovadora experiencia de prevención de riesgos en Loreto

Regiones en acción
Repaso de avances en distintos puntos del país

Procedimientos de preparación y respuesta para las I.E. ante el fenómeno El Niño



1 Infórmate:

Mantente informado sobre los avisos meteorológicos ante el fenómeno El Niño.



2 Organízate:

Coordina con la Comisión de Gestión del Riesgo de Desastres de la I.E. para actualizar o elaborar el Plan de Gestión de Riesgo considerando las acciones de prevención, preparación y contingencia ante el fenómeno El Niño.



Prepárate

3



a Protege:

Protege la vida e integridad de la comunidad educativa.

1. Organiza las brigadas de seguridad frente a riesgo social y equipos de respuesta.
2. Elabora el protocolo de evacuación ante el fenómeno El Niño, según las necesidades y características de tu I.E.
3. Define y señala las zonas seguras y rutas de evacuación en tu I.E. y en la comunidad en coordinación con tus autoridades locales.
4. Elabora el protocolo de entrega de estudiantes a los padres de familia y autoridades.
5. Coordina con los padres de familia un punto de encuentro con sus hijos, en el caso que ellos se desplacen solos.
6. Participa de los simulacros escolares organizados por el Minedu, la región, el gobierno local y organiza tus propios simulacros.

Protege la infraestructura y bienes educativos.

1. Realiza la limpieza de techos, canaletas, alcantarillas, zanjas de infiltración de la I.E. y refuerza los muros de contención entre otras acciones necesarias.
2. Realiza un inventario de los bienes y materiales educativos y ubícalos en lugares altos y seguros.
3. bica lugares alternos para el resguardo de materiales y bienes educativos, si fuera necesario.

b Organiza:

1. Organiza la brigada frente a riesgo social para la protección de los estudiantes y resguardo de los bienes de la I.E.
2. Organiza a los padres de familia y autoridades para responder adecuadamente ante el fenómeno El Niño.

c Espacios alternos:

1. Informa y comunica a las autoridades locales y padres de familia mediante afiches, boletines, comunicados, medios de comunicación escritos, radiales y/o televisivos la ubicación del espacio alternativo, las rutas de llegada y los horarios donde se desarrollarían las labores educativas en el caso se produzca la emergencia.

d Centro de Operaciones de Emergencia - COE

1. Implementa tu COE en un espacio seguro ante el fenómeno El Niño y



Reporta

4

Informa al COE de la UGEL las acciones de preparación ante el peligro inminente por el fenómeno "El Niño"



5 Responde:

ACCIONES DE RESPUESTA:

Produzca la emergencia:

1. Activa el COE de la I.E. y ejecuta el plan de contingencia frente al fenómeno El Niño.
2. Activa las brigadas en gestión de riesgo y seguridad.
3. Inicia la evacuación de los estudiantes a las zonas seguras.
4. Realiza una evaluación rápida de los daños sufridos en la I.E. e infórmalo a tu UGEL.
5. Monitorea el estado y evolución de la afectación de la I.E. y reporta a la UGEL.
6. Evalúa si es necesario la evacuación a los espacios alternos; de ser así realiza la evacuación en coordinación con apoyo de las autoridades locales y la comunidad educativa.
7. Informa permanentemente al COE de la UGEL, las acciones de respuesta realizadas.
8. Realiza el censo a los estudiantes, docentes y personal administrativo afectados, e identifica a los damnificados.

6 Rehabilita:

ACCIONES DE REHABILITACIÓN:

1. Evalúa si las labores educativas continuarán en los ambientes de la I.E. o en espacios alternos.
2. Implementa las etapas de la respuesta educativa ante la emergencia:
 - Soporte socioemocional
 - Prepara espacios de aprendizaje para el soporte socioemocional y actividades lúdicas.



**PLAN DE CONTINGENCIA
NACIONAL ANTE EL
FENÓMENO EL NIÑO
(PROYECTO)**

The image is the cover of a methodology guide. It features a collage of photos on the left side showing children in school uniforms, some holding signs that say 'PREPARATE ante el Niño', and others in a classroom setting. The right side of the cover is a large red curved shape containing white text. At the bottom, there are logos for 'Escuela Segura', the Peruvian government, and the Ministry of Education.

Guía metodológica para la
elaboración participativa del
**Plan de Gestión
del Riesgo de Desastres**
en instituciones educativas

PROGRAMA PRESUPUESTAL 0068 REDUCCIÓN DE LA VULNERABILIDAD Y
ATENCIÓN DE EMERGENCIAS POR DESASTRES (PREVAED)

Escuela Segura
PERÚ Ministerio de Educación
PERÚ PROGRESO PARA TODOS