



UNIVERSIDAD CÉSAR VALLEJO

FACULTAD DE HUMANIDADES

ESCUELA ADADÉMICO PROFESIONAL DE PSICOLOGÍA

**Propiedades Psicométricas del Cuestionario de Agresión Buss y Perry en
estudiantes de secundaria – Huarney**

**TESIS PARA OBTENER EL TÍTULO PROFESIONAL DE
LICENCIADA EN PSICOLOGÍA**

AUTORA:

REYES HUERTA, Marilia Soraya

ASESOR:

Dr. NOÉ GRIJALVA Hugo Martín

LÍNEA DE INVESTIGACIÓN

PSICOMETRICA

CHIMBOTE – PERÚ

2018

PÁGINA DEL JURADO

Dr. NOÉ GRIJALVA HUGO MARTÍN

PRESIDENTE

Mg. POLO AMBROSIO ANALÍ

SECRETARIA

MG. OLIVAS UGARTE LINCOL ORLANDO

VOCAL

DEDICATORIA

A Dios por permitirme alcanzar mis metas y sobre todo por cuidarme y darme salud.

A mis padres por ser mi fortaleza y apoyo incondicional, sin ellos nada de ello hubiera sido posible.

A mis hermanas adoradas quienes son mis fieles compañeras y mi ejemplo a seguir.

Y a mis angelitos en el cielo, mis abuelitos Marcelino y Pedro y a mis tíos queridos Vicente y Romy, quienes siempre quisieron que me supere, que sea mejor día a día y quienes siempre cuidaron de mí durante todos estos años.

AGRADECIMIENTO

A Dios por su compañía en aquellos momentos en los que más lo necesitaba.

A mis asesores al Dr. Hugo Martín Noé Grijalva y a miss Mónica Gonzales Moreno, gracias a ustedes por compartir sus conocimientos, por sus consejos y por la paciencia.

A mis padres amados por darme el mejor regalo que me pueden dar que es mi educación, por todo el amor, comprensión y apoyo incondicional.

Y a mi hermosa familia y amistades que siempre me dieron una palabra de aliento y sobre todo por confiar en mí siempre.

DECLARATORIA DE AUTENTICIDAD

Yo REYES HUERTA, Marilia Soraya con DNI N° 72679839, a efecto de cumplir con las disposiciones vigentes consideradas en el Reglamento de Grados y Títulos de la Universidad César Vallejo, Facultad de Humanidades, Escuela de Psicología, declaro bajo juramento que toda documentación que acompaño es veraz y autentica.

Así mismo, declaro bajo juramento que todos los datos e información que se presenta en la presente tesis son auténticos y veraces.

En tal sentido asumo la responsabilidad que corresponda ante cualquier falsedad, ocultamiento u omisión tanto de los documentos como de información aportada por lo cual me someto a lo dispuesto en las normas académicas de la Universidad César Vallejo.

Chimbote, Septiembre del 2018

REYES HUERTA, Marilia Soraya

PRESENTACIÓN

Estimado Señores miembros del Jurado

Del estudio realizado, solicito a consideración de vuestro criterio profesional la evaluación del presente informe de investigación denominada: Propiedades Psicométricas del Cuestionario de Buss y Perry en estudiantes de secundaria - Huarmey. En cumplimiento del Reglamento de Grados y Títulos de la Universidad César Vallejo para obtener el título profesional de Licenciada de Psicología, esperando cumplir con los requisitos de aprobación.

La autora.

INDICE

Página del jurado	ii
Dedicatoria	iii
Agradecimiento.....	iv
Declaratoria de autenticidad	v
Presentación	vi
RESUMEN.....	ix
ABSTRACT.....	x
I. INTRODUCCIÓN.....	11
1.1 Realidad problemática.....	11
1.2 Trabajos previos.....	13
1.3 Teorías relacionadas al tema.....	15
1.3.1 Definición de la agresión.....	16
1.3.2 Clasificación de las conductas agresivas.....	17
1.3.3 Tipos de agresividad.....	18
1.3.4 Dimensiones del cuestionario de agresión	19
1.3.5 Frustración	21
1.4 Formulación del estudio.....	21
1.5 Justificación del estudio.....	21
1.6 Objetivos.....	22
1.6.1 Objetivo general	22
1.6.2 Objetivos específicos.....	22
II. METODO.....	22
2.1 Tipo de investigación.....	22
2.2 Variable – Operacionalización	23
2.3 Población y muestra.....	24
2.3.1 Población	24
2.3.2 Muestra.....	24
2.3.3 Muestreo	25
2.3.4 Criterios de selección	26
2.4 Técnicas e instrumentos de recolección de datos, validez y confiabilidad	26
2.5 Método de análisis de datos	28
2.6 Aspectos éticos	29
III. RESULTADOS.....	30
IV. DISCUSIÓN DE RESULTADOS	37
V. CONCLUSIONES.....	40
VI. RECOMENDACIONES.....	41
VII. REFERENCIAS BIBLIOGRÁFICAS.....	43

ÍNDICE DE TABLAS

	Pág.
Tabla 1	
<i>Matriz de operacionalización de variables.....</i>	23
Tabla 2	
<i>Distribución del muestreo estratificado de los estudiantes del nivel secundario divididos por sexo y grado de las instituciones públicas de Huarmey</i>	26
Tabla 2	
<i>Media, Desviación estándar, Asimetría, Curtosis y Correlación ítem-test corregida del Cuestionario de Agresión de Buss y Perry</i>	31
Tabla 3	
<i>Cargas factoriales de los ítems del Cuestionario de Agresión Buss y Perry....</i>	34
Tabla 4	
<i>Índice de ajuste para el modelo del Cuestionario de Agresión Buss y Perry...</i>	36
Tabla 5	
<i>Confiabilidad de las subescalas del Cuestionario de Agresión Buss y Perry...</i>	37

RESUMEN

La presente investigación tuvo como finalidad principal determinar las propiedades psicométricas del Cuestionario de Agresión de Buss y Perry en estudiantes de secundaria – Huarmey (adaptación realizada en Perú por Matalinares et al., 2012). La muestra estuvo conformada por 321 estudiantes de las instituciones educativas públicas de Huarmey, con edades de entre 11 a 17 años, de ambos géneros, del 1° a 5° del nivel secundario, el tipo de investigación es instrumental. En cuanto a los resultados obtenidos en dicha investigación se obtuvo el análisis factorial confirmatorio en cuanto al índice de ajuste aceptables se obtuvo los siguientes resultados en el índice ajuste absoluto (GFI= .52; AGFI= .944; SRMR= .064) y relación al índice de ajuste comparativo se obtuvo (NFI= .92; RFI= .914). Finalmente en cuanto a la confiabilidad a través del Omega con el que se obtuvo un coeficiente total de .886.

Palabras clave: Estudiantes, propiedades psicométricas, agresión.

ABSTRACT

The objective of this research was to determine the psychometric properties of the Buss and Perry Aggression Questionnaire in high school students - Huarmey (adapted in Peru by Matalinares et al., 2012). The sample was conformed by 321 students of the public educational institutions of Huarmey, with ages between 11 to 17 years, of both genders, from 1 to 5 of the secondary level, the type of instrumental research. Regarding the results obtained in this investigation, the confirmatory factor analysis was obtained in terms of the acceptable index of adjustment, the results were obtained in the absolute adjustment index (GFI = .52, AGFI = .944, SRMR = .064) and relation to the comparative adjustment index obtained (NFI = .92; RFI = .914). Finally, regarding the reliability through the Omega with which a total coefficient of .886 was obtained.

Keywords: Students, psychometric properties, aggression.

I. INTRODUCCIÓN

1.1 Realidad problemática

Hoy en día la agresividad es uno de los problemas que enfrenta la sociedad, se observa a personas con casos de violencia y agresividad constantemente, dadas las posibilidades que brindan los medios de comunicación, ya sea por radio, televisión e internet. Esta violencia se manifiesta contra sí mismo y los otros en forma alarmante y preocupante. Por otra parte, estas manifestaciones agresivas adquieren formas propias, según el momento histórico que vivimos. (López, 2004, p.1)

Es por ello que la problemática de la agresividad es más observable en la adolescencia ya que es una etapa caracterizada por ser transitoria en la cual se presentan cambios físicos, psíquicos, emocionales, religiosos, morales, sexuales, etc. En ocasiones, cuando la persona no se encuentra preparada para enfrentar dichos cambios, estos suelen ser bruscos y desencadenan inestabilidad, rebeldía y angustia en las adolescentes, es así que si estas conductas no son controladas pueden llegar a incrementarse y convertirse en conductas agresivas las cuales posiblemente generarán consecuencias fatales (Loza, 2010).

Por lo general, un adolescente agresivo presenta rasgos como impulsividad, hostilidad e inestabilidad emocional, las cuales se relacionan con la conducta delictiva, además de presentar bajo rendimiento académico, elevadas cogniciones prejuiciosas y bajo capacidad de empatía. (Garaigorobil, 2005, p.20).

Es por ello que Quijano y Ríos (2014) sobre “Agresividad en adolescentes de educación secundaria de una institución educativa nacional, La Victoria - Chiclayo”, revela que no es mucha la diferencia entre los niveles de agresividad pues las dos están de nivel medio, lo

que da entender que esta problemática tiene a ambos géneros, ya que el género femenino obtuvo un puntaje de 73 y el género masculino de estudiantes obtuvo un puntaje de 76, siendo así no tanta la diferencia (p.28).

El Instituto Nacional de Estadística e Informática (INEI, 2015) y el Ministerio de la Mujer y Poblaciones Vulnerables, refiere que el 38.9% de los adolescentes, fueron víctimas de violencia psicológica o física por parte de las personas con la que vive en los últimos 12 meses. El 33,3% fueron víctimas de violencia psicológica y el 20,2% de violencia física; en tanto que el 14,6% manifestaron ser víctimas de violencia física y psicológica a la vez. También por otro lado, alguna vez en su vida el 81,3% de adolescentes fueron víctimas de violencia física o psicológica. Asimismo el Ministerio de Educación (MINEDU, 2017) refiere los siguientes datos oficiales, el número de casos reportados en la portal de SiSeVe, a nivel nacional, obtuvo un total de casos reportados de 16,162 desde el mes de setiembre del 2013 hasta noviembre del 2017, asimismo refiere que la violencia escolar en las instituciones privadas es de 16% y en las instituciones públicas un 84%. Además de que en el nivel primario se dio en un porcentaje de 37% y en el caso del nivel secundario un 57%.

En la población de Huarmey también se evidenciaron casos de violencia física y verbal entre estudiantes estos datos se brindaron por medio de denuncias a la Unidad de Gestión Educativa Local – Huarmey, en el que refiere que entre los años 2015 y 2016 se registraron 230 casos de violencia escolar en las instituciones educativas públicas (UGEL,2017).

Existen diversos cuestionarios que evalúan agresividad, uno de ellos es el cuestionario CAPI-A puede aplicarse precisamente para evaluar la agresividad premeditada e impulsiva de los adolescentes de 12 a 17 años, tanto en población general como clínica. También tenemos el test de agresividad, que evalúa la conducta agresiva activa física, la conducta pasiva física, conducta agresiva activa verbal y conducta

agresiva pasiva verbal. Pero en el caso del presente estudio se llevará a cabo el Cuestionario Agresión (AQ) de Buss y Perry en una versión más refinada, compuesta con 29 ítems, con una estructura factorial que comprende cuatro escalas de agresividad: física y verbal, que representan los componentes instrumental y motor; ira, el componente afectivo; y hostilidad, el componente cognitivo de la agresión.

El cuestionario de agresión de Buss y Perry ha sido objeto de diversas investigaciones tales como las investigaciones realizadas por Sierra y Quintanilla (2006) y Pérez, Ortega, Rincón, Cruz y Romero (2013). Asimismo se realizó adaptaciones por Andreu, Peña y Graña (2002) que realizó la adaptación en la versión española, Matalinares, et al. (2012) realizó una adaptación en Lima y Salas (2013) realizó una adaptación en Trujillo.

Visto la problemática de agresividad, mediante las investigaciones realizadas anteriormente, asimismo mediante las estadísticas y observando las conductas de los adolescentes en las instituciones educativas de Huarmey, y sobre todo observando cuán importante es investigar esta variable, que no ha sido investigada en la provincia de Huarmey es por ello que el presente estudio permitirá aportar a la psicometría, siendo base para futuras investigaciones.

1.2 Trabajos previos

Andreu, Peña y Graña (2002) realizó la adaptación en la versión española, la muestra definitiva de estudio estuvo compuesta por 1382 sujetos, el 49.9% de ellos fueron varones, mientras que el 50.1% mujeres. La edad media de ambos fue de 18,77 (desv. Típ. = 2,97), estando en el rango de edad comprendido entre los 15 y los 25 años. El análisis factorial halló cuatro factores que consiguieron explicar el 46,37% de la varianza total. La fiabilidad según el alpha de cronbach, obtenidos fueron elevados tanto para la escala total .88, en cuanto a las sub escalas de agresión física obtuvo .86, en la sub escala de ira .77, y

para las escala de agresión verbal .68 y por último en la sub escala de hostilidad .72. Respecto al análisis factorial confirmatorio, en los cuatro factores subyacentes al test presentan coeficientes de regresión estandarizados alcanzaron puntajes que oscilan para cada sub escala: agresión física obtuvo .527 a .852; hostilidad .473 a .703; agresión verbal .424 a .656 e ira de .456 a .711. Los ítems es su totalidad obtuvieron altos coeficientes de regresión estandarizados, excluyendo tres de ellos, ya que fueron discriminativos y que por lo tanto, disminuyeron significativamente la bondad de ajuste del modelo planteado.

Sierra y Quintanilla (2006) en su investigación de validación de la versión española del Cuestionario de Agresión de Buss y Perry en estudiantes universitarios salvadoreños. Este estudio tuvo compuesta con dos muestras, en la primera muestra estuvo conformada por 418 participantes entre las edades de 18 y 23 y la segunda muestra conformada por 1.446 estudiantes de distintas universidades de El Salvador. Asimismo en cuanto a los índices de fiabilidad, la escala total mostró un alpha de cronbach de 0.89, en las sub escalas mostraron en agresión física 0.80, en cuanto a la sub escala de hostilidad 0.76, en la sub escala de ira 0.72 y finalmente en la sub escala de agresión verbal obtuvo 0.73. Los resultados del KMO 0.92 y de la prueba de esfericidad de Barlett ($\chi^2 = 10298,88$; $p < 0.000$ para 351 g) también fueron adecuados para el empleo de un análisis factorial exploratorio.

Matalinares, et al. (2012), en su estudio la adaptación psicométrica de la versión española del cuestionario de Buss y Perry (Andreu, Peña y Graña, 2002). En donde la muestra estuvo compuesta de 3,632 individuos, en las que las edades fueron entre 10 y 19 años quienes son estudiantes de instituciones educativas públicas de la costa, sierra y selva del Perú. En cuanto al análisis factorial en las sub escalas obtuvimos los siguientes resultados, en la escala de agresión física .773, en cuanto a la sub escala de agresión verbal obtuvo .770, asimismo en la sub escala de ira que obtuvo el porcentaje más alto tuvo

.812 y finalmente en la sub escala de hostilidad .764. En sus coeficientes de fiabilidad obtenida en base al coeficiente de alpha de cronbach, se observa una fiabilidad elevada en cuanto a la escala total .836, en el caso de las sub escalas de agresión verbal tiene .683, en la sub escala de agresividad verbal obtuvo .683, también en la sub escala de ira se tiene un alpha de .552 y finalmente en hostilidad tiene .650.

Pérez, Ortega, Rincón, Cruz y Romero (2013) realizaron una investigación cuyo objetivo era evaluar las propiedades psicométricas de la versión española del cuestionario de Agresión en dos poblaciones distintas, la primera muestra estuvo conformada por 300 participantes de ambos sexos y la segunda muestra estuvo constituida por 300 estudiantes universitarios. En cuanto a los resultados obtenidos en esta investigación se obtuvo que la consistencia interna tenía valores superiores al 0.25, exceptuando únicamente el caso del reactivo 15 (0.15) y el reactivo 24 (-0.029). Asimismo en el análisis factorial se obtuvo un coeficiente en la prueba KMO de (0.88) mostrando una validez factorial adecuada.

Salas (2013) realizó la adaptación psicométrica en Trujillo en una población que estuvo conformada por estudiante pre universitarios de 15 – 23 años, pero coincidiendo finalmente con los resultados de confiabilidad de otros estudios con la prueba, ya que se mostró en el alpha de cronbach de 0.87 y sus subescalas obtuvieron puntajes de 0.64 y 0.81, asimismo en cuanto a la validez se llevó a cabo a través de la correlación ítem – test corregido obteniendo unos índices de .207 - .612 no obstante el test fue modificado y se eliminaron dos ítems, quedando finalmente 27.

1.3 Teorías relacionadas al tema

1.3.1 Definición de la agresión

Por otro lado, se definirá la variable, asimismo se realizará la diferenciación de agresión, agresividad y violencia, por diversos autores:

Boggon (2006) refiere que a pesar de haber diferencias notables entre los conceptos de agresividad, agresión y violencia están pasan inadvertidas y habitualmente se nombran como agresivos actos que son violentos, o como violentos actos que son agresivos, considerándolos como sinónimos. (p.133)

Baron y Richardson (citados por García S. y Ramos L., 1998), mencionan que la agresión en los seres humanos es como una conducta instintiva, estas teorías pueden dividirse en dos grupos principales: las teorías psicoanalíticas y las perspectivas evolucionistas. (p.133)

Freud (citados por (García S. y Ramos L., 1998) ofrece también una explicación reactiva, es decir la agresión como respuesta del sujeto frente a una sensación de frustración. Esta agresión tenderá a fusionarse como impulsos amorosos y libidinales. (p.133)

Donald (1984) entiende a las raíces de la agresión, al igual que Freud como una reacción a la frustración y en segundo lugar como una de las fuentes de mayor energía que poseen los individuos. (p.134)

En cuanto a la agresividad Corsi (1994) refiere que agresividad es la capacidad humana para oponer resistencia a las influencias del medio. La agresividad humana tiene vertientes fisiológicas, conductuales y vivenciales, por lo que constituye una estructura psicológica compleja. La primera de estas vertientes forma parte de estados afectivos. La segunda, en tanto a la conducta manifiesta, es lo que denominamos agresión. Y la tercera

dimensión vivencial, califica la experiencia del sujeto (Lolas, 1991, p.134)

Por otro lado en el plano de la violencia, algunos de los autores consideran como determinantes a la pobreza y la desigualdad. Más claro aún que en el caso de la pobreza, la desigualdad de ingresos aumenta los sentimientos de privación y frustración, que pueden ser poderosos antecedentes del comportamiento violento. Asimismo se considera a la transmisión intergeneracional de la violencia, que plantea que aquellos niños que hayan sido víctimas de violencia o testigos de violencia familiar reproducirán estas conductas, ya sea como agresores o víctimas. (García S. y Ramos L., 1998, p.134)

Asimismo Buss (1961, citado Andre, Peña y Graña, 2002), refiere que la agresión “es toda respuesta que proporciona estímulos dañinos a otros organismos”. (p. 198)

1.3.2 Clasificación de las conductas agresivas

A continuación se realizará la clasificación de las tres dimensiones de la agresión por el autor pionero Arnold Buss (1961).

Las dificultades a la hora de definir un constructo tan ambiguo como es la “agresión” se complican más cuando se intenta establecer una clasificación de aquellas conductas agrupadas bajo el mismo abanico terminológico. Lejos de ser un concepto que describa alguna dimensión en particular, la agresión implica diferentes conductas que aunque parezcan similares, presentan mecanismos de control neural. (Andre, Ramírez y Raine, 2006, p.26)

La clasificación pionera ofrecida por el autor Arnold Buss (1961), distinguió tres dimensiones de la agresión que han llegado a ser clásica en esta variable. (Andreu, Ramírez y Raine, 2006, p.26-27)

- **Dimensión física – verbal:** Distingue entre el uso de la fuerza o del lenguaje para infringir daño a otra persona (Berkowitz, 1994).
- **Dimensión activa – pasiva:** Hace referencia al modo en el que el agresor se implica en la producción del daño, ya sea referencia al modo en el que el agresor cause daño, ya sea activamente o de forma pasiva, por descuido o negligencia.
- **Dimensión directa – indirecta:** Especialmente relevante en el estudio de la agresión (Berkowitz, 1994, Berkowitz et, al., 1992, Buss, 1961, 1971). La agresión directa ha sido definida como cualquier acto que tiene como meta hacer daño directamente a otra persona (Baron y Richardson, 1994), por lo que conlleva consecuentemente una confrontación cara a cara entre el agresor y la víctima.

1.3.3 Tipos de agresividad

Asimismo se presentaran los tipos de agresión según otros autores:

- **Verbal:** López, Sánchez, Rodríguez y Fernández (2009) nos dicen que se manifiesta a través de insultos, amenazas, etc. Implica sarcasmo, burla, uso de motes o sobrenombres para referirse a otras personas, extensión de rumores maliciosos, cotilleo, etc. (p.82)

Mientras tanto Gispert (2010) nos dice que un insulto es una empleada para ofender a uno provocándole con palabras o acciones. Refiere que una burla es una acción o palabras con que se procura ridiculizar a alguien. Asimismo, menciona que las amenazas dan a entender que se quiere hacer algún mal a otro, manifiesta que un apodo es un nombre dado a una persona, tomado de sus defectos corporales. Y por último

menciona que un rumor es una voz que corre entre el público.
(p. 260-873-1434)

- **Física:** Penado (2012) La agresión de tipo físico se produce por contacto directo con los contendientes, implique un ataque a un organismo mediante conductas motoras y acciones físicas, lo cual implica daños corporales, los puñetazos y las patadas serían ejemplos claros de este tipo de agresividad (p.19)

López et al. (2009) nos hablan acerca la agresividad física es aquella que se manifiesta a través de golpes, empujones y otras formas de maltrato físico utilizando su propio cuerpo o un objeto externo para infligir una lesión o daño. Se produce a partir de un impacto directo de un cuerpo o un instrumento contra un individuo (p. 82)

Gispert (2010) nos menciona que agredir con objetos es cometer agresión contraria al derecho de otro haciendo uso de un objeto determinado, refiere que un empujón es un impulso que se da con fuerza para apartar o mover a una persona o cosa, asimismo menciona que un jalón consiste en arrastrar hacia sí. Manifiesta que un puñetazo es un golpe que se da con el puño de la mano, finalmente nos dice que una patada es un golpe dado con la planta del pie. (p.59)

1.3.4 Dimensiones del cuestionario de agresión

En lo que respecta a las escalas correspondientes al instrumento empleado en la presente investigación se definirá las dimensiones del cuestionario según distintos autores:

- **Agresión física:** Es una disposición relativamente persistente a ser agresivo en diversas funciones. Por tanto, lo que hace referencia una variable interviniente que indica la actitud o

inclinación que tiene una persona para realiza un acto agresivo. En ese caso se habla de un potencial agresivo. La agresividad es concebida como una respuesta adaptativa que forma parte de las estrategias de afrontamiento de los seres humanos como amenaza. (Matalinares, et al., 2012, p.148)

- **Agresión verbal:** Se manifiesta a través de insultos, amenazas, etc. Implica sarcasmo, burla, uso de sobrenombres para referirse a otras personas, extensión de rumores maliciosos, cotilleo, etc (Informe del Defensor del Pueblo, 2007) y en el estudio (Barrio, Martín, Almeida y Barrios, 2003; citado por López, Sánchez, Rodríguez, y Fernández, 2009 p.82)

- **Hostilidad:** Evaluación negativa acerca de las personas y las cosas (Buss, 1961), a menudo está acompañada de un deseo de hacer daño o agredir a las personas (Kaufmann, 1970). Asimismo es aquella actitud negativa hacia una o más personas se refleja un juicio desfavorable de ella o ellas (Berkowitz, 1996). Según lo que el autor afirma, se expresa hostilidad cuando decimos que alguien nos disgusta, especialmente si deseamos el mal para esta persona. Un individuo hostil es alguien que normalmente hacer evaluaciones negativas de y hacia los demás, mostrando desprecio o disgusto global por muchas personas. (Spielberger, Jacobs, Rusell y Crane, 1983, citado por Matalinares, et al., 2012, p.148-149)

- **Ira:** Conjunto de sentimientos que siguen a la percepción de haber sido dañado. Hace referencia principalmente a un conjunto de sentimientos que surgen de reacciones psicológicas internas y de expresiones emocionales involuntarias producidas por la aparición de enojo o enfado de intensidad variable (Spielberger, Jacobs, Rusell y Crane, 1983). La ira es una reacción de irritación, furia o cólera que puede verse por la

indignación y el enojo al sentir vulnerados nuestros derechos (Fernández-Abascal, 1998).

1.3.5 Frustración

A continuación se definirá la frustración según Chapi.

Chapi (2012) quien nos habla acerca de la teoría de la frustración Dollard y Miller, hace referencia que la frustración viene a ser una interferencia en el proceso del comportamiento que generan un aumento en la tendencia del organismo a actuar agresivamente. Surgieron dos formas principales en las que la frustración puede afectar al comportamiento manifiesto. Primero, sugieren que la frustración puede aumentar el nivel general de motivación. Segundo, que la frustración puede servir como una clave o estímulo interno, punto de partida de nuevas formas de respuesta (p.86)

1.4 Formulación del estudio

¿Cuáles son las propiedades psicométricas del Cuestionario de Agresión de Buss y Perry en estudiantes de secundaria de las instituciones educativas públicas – Huarmey?

1.5 Justificación del estudio

A nivel teórico la investigación servirá para incrementar el conocimiento de la variable de estudio asimismo tener información actualizada en la ciudad de Huarmey.

A nivel metodológico la investigación servirá para determinar las propiedades psicométricas de validez y confiabilidad.

A nivel práctico la presente investigación servirá como aporte y sustento para que la sociedad sepa cuán grande es la problemática de agresividad en el país.

A nivel social esta investigación tiene como fin de obtener datos reales de la población estudiada y posteriormente esta información se

brindará a las autoridades respectivas para ver las actividades a realizar.

1.6 Objetivos

1.6.1 Objetivo general

- Determinar las evidencias psicométricas del Cuestionario de Agresión de Buss y Perry en estudiantes de secundaria de las instituciones educativas públicas de Huarmey.

1.6.2 Objetivos específicos

- Determinar la evidencia de validez mediante el análisis factorial confirmatorio del Cuestionario de Agresión de Buss y Perry en estudiantes de secundaria de Huarmey.
- Determinar la confiabilidad a través del Omega del Cuestionario de Agresión de Buss y Perry en estudiantes de secundaria de Huarmey.

II. METODO

2.1 Tipo de investigación

El tipo de investigación es instrumental, según Ato, López y Benavente (2013) ya que esta investigación se encuentra en la categoría de todos aquellos trabajos que analizan las propiedades psicométricas de instrumentos de medida psicológica.

2.2 Variable – Operacionalización

Tabla 1

Matriz de operacionalización de variables

VARIABLE	DEFINICIÓN	DEFINICIÓN OPERACIONAL	DIMENSIONES	ESCALA DE MEDICIÓN
Agresión	Buss y Perry (1961, citado por Andreu, Peña y Graña, 2002) define agresión: “respuesta que proporciona estímulos dañinos a otro organismos” (p.198)	Se toma en cuenta la definición operacional medida respecto a las puntuaciones obtenidas en los ítems de las 4 subescalas: Agresión verbal, Agresión física, Hostilidad e Ira, del cuestionario de agresión de Buss y Perry (Andreu, Peña y Graña, 2002)	Agresión verbal: Dentro se encuentran a los ítems: 2, 6, 10, 14,18. Agresión física: Le corresponden los ítems: 1, 5, 9, 13, 17, 21, 24, 27, 29 Hostilidad: Dentro de este factor se encuentran los ítems: 4, 8, 12, 16, 20, 23, 26, 28 Ira: Dentro se hayan los ítems: 3, 7, 11, 15, 19, 22, 25.	Escala ordinal

2.3 Población y muestra

2.3.1 Población

La población estuvo compuesta por 1927 de adolescentes con un rango de edades de 11 a 17 años de 1° a 5° grado de secundaria de instituciones públicas de la provincia de Huarmey.

2.3.2 Muestra

Para la muestra se utilizó una fórmula, en el cual se dio a conocer el total de la muestra a estudiar dando como resultado 321 estudiantes hombres y mujeres, del nivel secundario de instituciones públicas de Huarmey.

$$n_0 = \frac{Z^2 pq N}{e^2(N-1) + Z^2 pq}$$

Dónde:

Tamaño de la muestra n:

Nivel de confianza : z (95)

Proporción de : p (0.5)

Proporción de : q (0.5)

Tamaño poblacional : N (1927)

Error de muestreo : e (5%)

$$\text{Reemplazando datos: } n_0 = \frac{(1.95)^2(0.5)(0.5)1927}{5\%^2(1927-1)+(1.95)^2(0.5)(0.5)}$$

$$n = 321$$

2.3.3 Muestreo

Se utilizó el muestreo de tipo probabilístico pues cada elemento de la población tiene la probabilidad de ser elegido y estratificado; el cual se basa en dividir a la población en segmentos o estratos, y se selecciona una muestra para cada estrato (Hernández, Fernández y Baptista, 2014, p.181).

Fórmula aplicable al muestreo estratificado:

$$Fh = \frac{n}{N} = KSh$$

Dónde:

n : Tamaño de la muestra

N : Tamaño de la población

Reemplazando datos:

$$Fh = \frac{321}{1927}$$

$$Fh = 0.1665801764$$

Tabla 2

Distribución del muestreo estratificado de los estudiantes del nivel secundario divididos por sexo y grado de las instituciones públicas de Huarmey

Fuente: (Unidad de Gestión Educativa Local De Huarmey [UGEL], 2017)

IIEE											
Nombre	1º		2º		3º		4º		5º		TOTAL
	H	M	H	M	H	M	H	M	H	M	
SANTA ROSA	3	5	3	2	3	2	1	3	2	1	25
88114 SAN MARTIN DE PORRAS	4	4	4	3	5	2	2	2	3	3	33
INDUSTRIAL PILOTO MIGUEL GRAU	1	0	1	1	1	1	1	1	1	0	10
INCA GARCILASO DE LA VEGA	9	9	9	7	10	10	11	9	7	9	90
INDUSTRIAL PILOTO MIGUEL GRAU	9	9	9	7	10	6	5	6	7	7	76
88107 VIRGEN DE FATIMA	11	9	9	9	11	6	9	8	5	7	87
TOTAL POR SEXO	38	36	35	30	42	27	31	29	25	27	
TOTAL	75		65		69		60		52		321

2.3.4 Criterios de selección

A) Criterios de Inclusión

- Estudiantes de nivel secundario de las Instituciones Educativas Públicas de Huarmey.
- Estudiantes de ambos sexos.
- Todos los estudiantes que hayan respondido correctamente el cuestionario.

B) Criterios de Exclusión

- Estudiantes que no completen adecuadamente el cuestionario.
- Estudiantes que el día de la aplicación no asistan a la Institución Educativa.

2.4 Técnicas e instrumentos de recolección de datos, validez y confiabilidad

2.4.1 Técnica

En la investigación se va a utilizar la técnica de la encuesta mediante un cuestionario; que es un conjunto de preguntas respecto de una o más variables a medir. Asimismo también se emplea la técnica de la observación no participante, puesto que nosotros no nos involucramos con la muestra.

2.4.2 Instrumento

En cuanto al instrumento que se utilizó en el presente estudio, es el Cuestionario de Agresión Buss y Perry elaborado en 1992 en Estados Unidos, la escala fue denominada como Aggression Questionnaire (AQ), basándose en criterios psicométricos. De este modo lo que ofrece este cuestionario es medir la agresividad. Inicialmente los autores se plantearon una escala a través de seis factores que evalúan los componentes de la agresividad: resentimiento, hostilidad, agresividad indirecta, agresividad verbal, agresividad física e ira, con 40 ítems. (López et al., 2009, p.80)

La versión más extendida se realizó en España por Andreu Rodríguez, José Manuel Peña y Elena Graña, se redujo a 29 ítems manteniéndose los cuatro factores originales: agresividad física, agresividad verbal, hostilidad e ira, ya que facilita su aplicación al reducirse el tiempo de ejecución. (López et al., 2009, p.80).

Tras la aplicación del Cuestionario de Agresividad (AQ) se obtuvo los siguientes factores: en agresividad física está conformado por los ítems 1, 5, 9, 13, 17, 21, 24, 27 y 29, en cuanto a la agresividad verbal conformado por los ítems 2, 6, 10, 14 y 18, en el factor de ira conformado por los ítems que lo forman 3, 7, 11, 15, 19, 22 y 25 y en el último factor que es hostilidad tenemos los siguientes ítems 4, 8, 12, 16, 20, 23, 26 y 28. (López et al., 2009, p.81)

Asimismo María Matalinares, Juan Yaringaño, Joel Uceda, Erika Fernández, Yasmin Huari, Alonso Campos y Nayda Villavicencio realizó un estudio psicométrico de la versión española del Cuestionario de agresión de Buss y Perry en el año del 2012, en estudiantes del 10 a 19 años de la costa, sierra y selva del Perú.

Andreu, Peña y Graña (2002) realizaron un estudio psicométrico del cuestionario en una población española en las que obtuvieron como resultado que en la escala de agresión física fue la que presentó una mayor precisión, alcanzando un coeficiente alpha de 0,86. El resto de las escalas menos elevados, escala de ira presentó 0.77, la escala de agresión verbal 0.68 y la de hostilidad 0.72. En comparación con los resultados obtenido en el estudio de Perú en su coeficiente de alpha de cronbach, su fiabilidad es elevada para la escala total con 0.836 y en cuanto a las subescalas se obtuvo en agresión física 0.683, en la subescala de agresión verbal 0.565, subescala de ira 0.552 y hostilidad 0.650. (Matalinares, et al., 2012, p.150-151)

2.5 Método de análisis de datos

En relación con el procesamiento estadístico se utilizó el Software Microsoft Excel 2016 para el ingreso de datos, para luego hacer uso del programa estadístico SPSS 24 y su herramienta AMOS. Para el análisis de datos se inició con la evaluación de supuestos de normalidad univariante hallando así la media, desviación estándar, asimetría y curtosis; asimismo se observan los resultados de los resultados de la correlación ítem.test, las cuales según Kline (1991, citado por Tapia y Luna, 2010) refieren que los resultados de correlación ítem-test deben superar el mínimos esperado de .20.

Posteriormente se procedió a aplicar el análisis Factorial Confirmatorio (AFC), para ello se requirió la ayuda del método de mínimos cuadrados no ponderados (ULS), para estimar las cargas factoriales

estandarizadas, los errores de medición y para así comprobar la calidad del modelo en base a las bondades de ajuste, los cuales son de ajuste absoluto GFI, AGFI, SRMR, (Abad, Olea, Ponsoda, y García, 2011) y los índice de ajuste comparativo, NFI, RFI (Martínez, Hernández y Hernández, 2014), se toman como indicadores de buen ajuste valores de .95 o superiores y de ajuste aceptable, superiores a .90.

Finalmente se procedió a establecer la confiabilidad del instrumento utilizando el programa estadístico R, a través del método de consistencia interna del coeficiente Omega por su adecuación al estudio psicométrico, considerado como una adecuada medida de confiabilidad (Ventura y Caycho, 2017), es así que para Campo-Arias y Oviedo (2008), la consistencia interna se considera aceptable cuando se encuentra entre .70 y .90, aunque en algunas circunstancias pueden aceptarse valores superiores a .65 (Katz, 2006).

2.6 Aspectos éticos

Para el desarrollo de esta investigación se informará a los adolescentes con la finalidad de su evaluación y se brindará una carta de consentimiento informado a los adolescentes menores de edad. Manteniendo de esta manera la confidencialidad de los datos. Como se estipula en el artículo 25 del código de ética del Psicólogo Peruano.

El psicólogo debe tener presente que toda investigación en seres humano debe, necesariamente contar con el consentimiento informado de los sujetos comprendidos, el consentimiento sustituto en caso de niños y adolescentes de 8 a 18 años. (p. 5-6).

III. RESULTADOS

Tabla 3

Media, Desviación estándar, Asimetría, Curtosis y Correlación ítem-test corregida del Cuestionario de Agresión de Buss y Perry

Factor	Ítem	Media	DE	Asimetría	Curtosis	Ítem-test
--------	------	-------	----	-----------	----------	-----------

	1	2.37	1.268	.376	-1.028	.451
	5	2.43	1.329	.431	-1.031	.502
	9	2.91	1.386	.014	-1.201	.515
	13	2.16	1.240	.720	-.574	.452
Agresión física	17	2.85	1.350	.119	-1.142	.371
	21	2.38	1.367	.495	-1.080	.512
	24	2.73	1.435	.217	-1.260	.207
	27	1.94	1.246	1.084	-.025	.385
	29	2.63	1.482	.314	-1.348	.520
	10	2.84	1.219	.084	-.940	.526
	14	2.44	1.249	.459	-.829	.535
Agresividad verbal	18	2.29	1.255	.689	-.501	.486
	2	2.79	1.259	.047	-1.022	.460
	6	2.58	1.212	.251	-.765	.405
	3	3.54	1.304	-.571	-.737	.289
	7	2.90	1.295	-.022	-1.075	.429
	11	3.26	1.372	-.298	-1.133	.395
Hostilidad	15	2.92	1.333	.035	-1.125	.462
	19	2.34	1.287	.585	-.751	.561
	22	2.35	1.319	.617	-.793	.589
	25	2.82	1.332	.119	-1.094	.528
	4	1.98	1.063	.787	-.351	.340
	8	3.11	1.287	-.193	-.966	.426
	12	2.94	1.239	-.022	-.870	.289
	16	3.31	1.247	-.400	-.796	.398
Ira	20	2.97	1.371	-.024	-1.141	.488
	23	3.21	1.470	-.234	-1.303	.252
	26	3.06	1.378	-.092	-1.215	.446
	28	3.40	1.303	-.462	-.833	.355

Fuente: Base de datos

En la tabla 2 se observa que, en el factor agresión física la mayoría de ítems tiene nivel de discriminación aceptable (correlación ítem – test > .30), excepto el ítem 24.

En el factor agresión verbal todos los ítems tienen nivel de discriminación aceptable (correlación ítem – test > .30).

En el factor hostilidad la mayoría de ítems tiene nivel de discriminación aceptable (correlación ítem – test > .30), excepto el ítem 3.

En el factor ira la mayoría de ítems tiene nivel de discriminación aceptable (correlación ítem – test > .30), excepto los ítem 12 y 23.

Figura 1

Diagrama de senderos del Cuestionario de Agresión de Buss y Perry

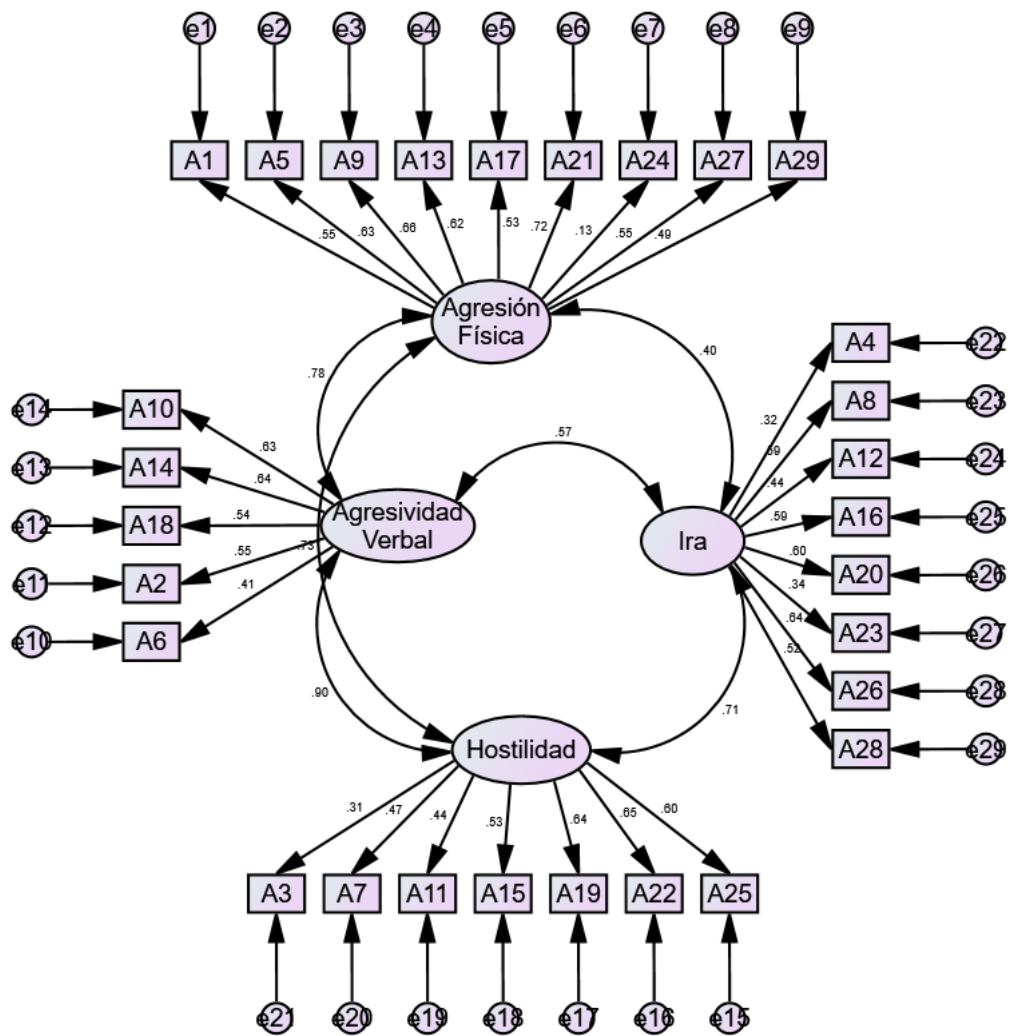

En la figura 1 del diagrama de senderos, donde se esquematizan las cargas factoriales estandarizadas y errores de medición del modelo.

Tabla 4 Cargas factoriales de los ítems del cuestionario de Buss y Perry

Factor	Ítem	Carga factorial
Agresión física	1	.55

	5	.63
	9	.66
	13	.62
	17	.53
	21	.72
	24	.13
	27	.55
	29	.49
	10	.63
	14	.64
Agresividad verbal	18	.54
	2	.55
	6	.41
	3	.31
	7	.47
	11	.44
Hostilidad	15	.53
	19	.64
	22	.65
	25	.60
	4	.32
	8	.59
	12	.44
	16	.59
Ira	20	.60
	23	.34
	26	.64
	28	.52

Fuente: Base de datos

Las cargas factoriales en su mayoría son mayores que .30, es decir explican correctamente cada factor del cuestionario de Buss y Perry, a excepción del ítem 24 que amerita ser revisado profundamente.

Tabla 5

Índices de ajuste para el modelo del Cuestionario de Agresión de Buss y Perry

Índices de Ajustes		Resultado AFC (29 ítems)
Ajuste absoluto		
GFI	Índice de bondad de ajuste	0.952
AGFI	Índice de bondad de ajuste ajustado	0.944
SRMR	Residuo estandarizado cuadrático medio	0.064
Ajuste Comparativo		
NFI	Índice de ajuste normalizado	0.92
RFI	Índice de ajuste relativo	0.914

En la tabl

En la tabla 05, en las pruebas de bondad de ajustes del modelo propuesto, fueron analizados los siguientes índices: En el ajuste absoluto tenemos el índice de bondad de ajuste (GFI) es 0.952, en el índice de bondad de ajuste ajustado (AGFI) es 0.944, en el residuo estandarizado cuadrático medio (SRMR) es 0.064; en el ajuste comparativo tenemos al índice de ajuste normalizado (NFI) es 0.92 y en el índice de ajuste relativo es 0.914, la mayoría de estos resultados indican que el modelo del Cuestionario de Agresión de Buss y Perry de la figura 1 es adecuado.

Tabla 6

Confiabilidad de las subescalas del Cuestionario de Agresión de Buss y Perry

Factor/Variable	N° ítems	ω	Intervalo confidencial 95%	
			Li	Ls
Agresión física	9	.789	.751	.822
Agresividad verbal	5	.687	.657	.735
Hostilidad	7	.726	.667	.773
Ira	8	.739	.688	.777
Agresión	29	.886	.864	.903

Fuente: Base de datos.

El coeficiente de confiabilidad Omega para cada uno de los factores varía entre .687 y .789; además la escala de agresión tiene .886, es decir el instrumento es confiable.

IV. DISCUSIÓN DE RESULTADOS

La agresividad es uno de los problemas que enfrenta la sociedad, se observa a personas con casos de violencia y agresividad constantemente, dadas las posibilidades que brindan los medios de comunicación, ya sea por radio, televisión e internet. Esta violencia se manifiesta contra sí mismo y los otros en forma alarmante y preocupante. Por otra parte, estas manifestaciones agresivas adquieren formas propias, según el momento histórico que vivimos. (López, 2004). Es por ello que la problemática de la agresividad es más observable en la adolescencia ya que es una etapa caracterizada por ser transitoria en la cual se presentan cambios físicos, psíquicos, emocionales, religiosos, morales, sexuales, etc. (Loza, 2010). Por otra parte Buss (1961, citado por Andreu, Peña y Graña, 2002) refiere que la agresión “es toda respuesta que proporciona estímulos dañinos a otros organismos” (p.198).

Es por ello que la presente investigación tiene como objetivo principal determinar las propiedades psicométricas del cuestionario de Buss y Perry en estudiantes de secundaria de las instituciones públicas de Huarmey.

En cuanto a la correlación ítem-test se pudo observar que en la dimensión de agresión física en su mayoría los ítems obtienen una correlación de .371 a .520, por otro lado el ítem 24 obtuvo una correlación de .207; asimismo en la dimensión de agresión verbal los ítems obtienen una correlación de .405 a .535; en la dimensión de hostilidad los ítems obtienen una correlación de .395 a .589 y finalmente en la dimensión ira los ítems obtienen una correlación de .340 a .488, en el cual los ítems 12 y 23 obtienen una correlación de .289 y .252. Dichos resultados se pueden asemejar con Salas (2013) quien encontró intervalos en la correlación ítem-test corregido obteniendo unos índices de .207 a .612. Según lo que especifica Kline (1991, citado por Tapia y Luna, 2010) refiere que los valores de la correlación ítem-test deben ser

superiores a la puntuación mínima de .20, evidenciando una buena correlación de ítem-test de dicho instrumento.

Asimismo en el análisis factorial confirmatorio (AFC) en el ajuste absoluto tenemos el índice de bondad de ajuste (GFI) es .952, Abad, Olea, Ponsoda, y García (2011) refieren que el modelo se ajusta cuando el valor es $\geq .95$, en el índice de bondad de ajuste ajustado (AGFI) es .944, en el residuo estandarizado cuadrático medio (SRMR) es .064, Abad, Olea, Ponsoda, y García (2011) mencionan que el modelo se ajusta cuando el valor es $\leq .08$; en el ajuste comparativo tenemos al índice de ajuste normalizado (NFI) es .92 y en el índice de ajuste relativo (RFI) es .914, Martínez, Hernández y Hernández (2014) señalan que suelen tomarse como indicadores de buen ajuste valores de .95 o superiores y de ajuste aceptable, superiores a .90.

En cuanto a las cargas factoriales de los ítems del cuestionario se obtiene que en la dimensión agresión física alcanzaron puntajes de .49 a .72, por otro lado existe una excepción en el ítem 24 que obtuvo un puntaje de .13, en agresión verbal puntajes de .41 a .64, en la dimensión hostilidad puntajes de .31 a .65 y finalmente en ira se obtuvo puntajes de .32 a .64. Por otra parte Andreu, Peña y Graña (2002) menciona que el análisis factorial confirmatorio, en los cuatro factores subyacentes al test presentan coeficientes de regresión estandarizados alcanzaron puntajes que oscilan para cada sub escala: agresión física obtuvo .527 a .852; hostilidad .473 a .703; agresión verbal .424 a .656 e ira de .456 a .711. Los ítems en su totalidad obtuvieron altos coeficientes de regresión estandarizados, excluyendo tres de ellos, ya que fueron discriminativos y que por lo tanto, disminuyeron significativamente la bondad de ajuste del modelo planteado. Cabe mencionar que ambas investigaciones salieron el ítem 24 obtuvo un puntaje bajo, el cual en la adaptación dada por Salas (2013), eliminó dos ítems ya que el puntaje de estos ítems fue bajo. Por lo cual Hair 1999 (citado por Morales, 2013), pone en

manifiesto que en cuanto a las cargas aceptables son las que cumplen con el criterio de los índices de carga factorial mayores de .30.

En lo que respecta a la confiabilidad a través del Omega (Ventura-León, y Caycho, 2017) en donde la escala de agresión obtiene un coeficiente total de .886 y en cuanto a la dimensión de agresión física obtiene .789, en la dimensión agresión verbal un .687, asimismo en la dimensión hostilidad .726 y finalmente en la dimensión ira .739. Estos resultados son similares a la investigación realizada por Matalinares, et al. (2012), en donde su fiabilidad fue en base al coeficiente de alpha de cronbach, comparando con los resultados de la investigación se observa una diferencia al utilizar el coeficiente Omega; su fiabilidad de la investigación de Matalinares, et al. es aceptable en cuanto a la escala total .836, en el caso de las dimensión de agresión física tiene .683, en la dimensión de agresión verbal obtuvo .565, también en la dimensión de hostilidad se tiene un .650 y finalmente en ira tiene un .552. Según Campo-Arias y Oviedo (2008), menciona que la consistencia interna se considera aceptable cuando se encuentra entre .70 a .90, aunque en algunas circunstancias pueden aceptarse valores superiores a .65 (Katz, 2006), así pues se puede concluir que dicha investigación obtuvo una confiabilidad aceptable.

V. CONCLUSIONES

- Se determinaron las evidencias psicométricas con resultados satisfactorios del cuestionario de agresión de Buss y Perry en estudiantes de secundaria – Huarmey.
- Se determinó el análisis factorial confirmatorio, en cuanto al índice de ajuste aceptables se obtuvo los siguientes resultados en el índice ajuste absoluto (GFI= .952; AGFI= .944; SRMR= .064) y relación al índice de ajuste comparativo se obtuvo (NFI= .92; RFI= .914).
- Se determinó la confiabilidad a través del Omega de la escala de agresión con un coeficiente de .886, y en cuanto a las dimensiones varían entre .687 y .789.

VI. RECOMENDACIONES

- Se recomienda realizar la validez de contenido para asegurar el ajuste de la coherencia, comprensión y relevancia de los ítems.
- Se recomienda realizar la confiabilidad a través del método test-retest para indicar que tan estable son las mediciones realizadas en la primera aplicación del instrumento.
- Replicar el estudio en poblaciones diferentes para profundizar la información de las propiedades psicométricas del cuestionario de agresión de Buss y Perry.

VII. REFERENCIAS BIBLIOGRÁFICAS

- Abad, F., Olea, J., Ponsoda, V. y García, C. (2011). *Medición en ciencias sociales y de la salud*. Madrid, España: Síntesis Editorial.
- Andreu, J., Peña, M. y Graña, J. (2002). Adaptación psicométrica de la versión española del Cuestionario de Agresión. Universidad de Oviedo. España. *Revista electrónica Psicothema*; 14(2). Recuperado de <http://www.psicothema.com/psicothema.asp?id=751>
- Andreu, J., Ramírez J. y Raine A. (2006). Un modelo dicotómico de la agresión: valoración mediante dos auto-informes (CAMA Y RPQ), *Psicopatología clínica, Legal y Forense*, 5, 25.42. Recuperado de: <http://eprints.ucm.es/8420/1/PPCLF-RPQ.pdf>
- Ato, M.; Benavente, A y López, J. (2013). Un sistema de clasificación de los diseños de investigación en psicología. *Anales de Psicología*, 29, 1038-1059. Recuperado de: <http://www.redalyc.org/articulo.oa?id=16728244043>
- Berkowitz, L. (1996). *Agresión. Causas, consecuencias y control*. Bilbao, España: Desclée de Brouwer.
- Boggon, L. (2006). Violencia, agresividad y agresión: Una diferenciación necesaria. XIII Jornadas de investigación y Segundo encuentro de investigadores en Psicología del Mercosur. Universidad de Buenos Aires, Buenos Aires.
- Buss, A. H. (1961). *The psychology of aggression*. New York: Jhon Wiley & Sons, Inc. Recuperado de:

<http://babel.hathitrust.org/cgi/pt?id=mdp.39015002189176;view=1up>

Buss A. y Perry, M. (1992). The aggression Questionnaire. *Journal of Personality and Social Psychology*. Vol. 63, N° 3, 452-459

Campo-Arias, A. y Oviedo, H. (2008). Propiedades psicométricas de una escala: la consistencia interna. *Revista de Salud Pública*, 10(5), 831-839. Recuperado de: <http://www.redalyc.org/pdf/422/42210515.pdf>

Castro, J. (2011). Acoso escolar. *Revista de Neuro-Psiquiatra*. Recuperado de: <http://www.upch.edu.pe/vrinve/dugic/revistas/index.php/RNP/article/view/1681/1709>

Colegio Psicólogos del Perú (2017). Resolución N° 206. Del trabajo de investigación. Publicado en Lima, el 27 de setiembre del 2017.

Corsi, J. (1994). *Violencia Familiar. Una mirada interdisciplinaria sobre un grave problema social*. Ed. Paidós, Buenos Aires.

Chapi, J. (2012) Una revisión psicológica a las teorías de la agresividad. *Revista Electrónica de Psicología Iztacala*, 15(1). 80-93. Recuperado de <http://www.revistas.unam.mx/index.php/rep/rep/rep/article/view/30905/28638>

Garaigordobil, M. (2005). Conducta antisocial durante la adolescencia: Correlatos socio-emocionales, predictores y diferencia de género. *Psicología Conductual*.

- García S. y Ramos L. (1998). Medios de Comunicación y Violencia. Fondo de Cultura Económica, México.
- Gisper, C. (2010). Nuevo Océano Uno Diccionario Enciclopédico Color. España: Editorial Océano.
- Hernández, R., Fernández, C. y Baptista, P. (2014). Metodología de la investigación. México: Mc Graw-Hill.
- Instituto Nacional de Estadística e Informática (2015). Recuperado de: <https://www.inei.gob.pe/prensa/noticias/en-los-ultimos-12-meses-el-282-de-las-mujeres-de-18-y-mas-anos-fueron-victimas-de-violencia-por-parte-del-esposo-o-companero-9039/>
- Katz, M. (2006). *Multivariable, analysis* (2° ed). Cambridge: Cambridge University Press.
- Kline, P. (1991). The Validity of the 16PF Test. Maidenhead, ACE.
- Quijano, S. y Ríos, M. (2014). Agresividad en adolescentes de educación secundaria de una institución educativa nacional, la victoria – Chiclayo – 2014. Tesis para Licenciatura. Universidad Católica Santo Toribio De Mogrovejo. Recuperado de: http://tesis.usat.edu.pe/bitstream/usat/350/1/TL_QUIJANO_SIGNORISTEPHANIE_RIOSFERNANDEZMARCELA.PDF
- López, O. (2004). Agresividad humana. Revista electrónica “Actualidades investigativas en educación”.
- López, M., Sánchez, A., Rodríguez, L. & Fernández, M. (2009). Propiedades psicométricas del Cuestionario AQ aplicado a población adolescente. Edupsyhké: Revista de psicología y

psicopedagogía, 8(1), 79-94. Recuperado de:
<http://dialnet.unirioja.es/servlet/articulo?codigo=3040319>

Matalinares, M., Yaringaño J., Uceda, J., Fernández, E., Huari, Y., Campos, A. y Villavicencio, N. (2012). Estudio psicométrico de la versión española del cuestionario de agresión de Buss y Perry. Universidad Nacional Mayor de San Marcos, Lima, Perú. Revista IIPSI, Vol. 15-Nº 1.

Martínez, M.R, Hernández, M.V. y Hernández, M.J. (2014). *Psicometría*. Madrid, España: Alianza Editorial.

Ministerio de Educación (2016). Número de casos reportados en el SíSeVe a Nivel Nacional, Perú. Recuperado de:
<http://www.siseve.pe/Seccion/DownloadPDF>.

Ministerio de Salud (2011). Encuesta Global de Salud Escolar. Resultados – Perú 2010. Perú. Recuperado de:
http://www.who.int/chp/gshs/GSHS_Report_Peru_2010.pdf

Morales, P. (2013). Medición de actitudes en psicología y educación, construcción de escalas y problemas metodológicos. 3ra edición revisada. Madrid: Universidad Pontificia Comillas.

Pérez, O., Ortega, N., Rincón, A., García, R. y Romero, M. (2013). Propiedades Psicométricas del Cuestionario de Agresión en dos Muestras Diferentes de Hidalgo, México. Recuperado de
<file:///C:/Users/Documents/Agresividad%20-%20Tesis/antecedente3.pdf>

Penado, M. (2012). Agresividad reactiva y proactiva: efecto de los factores y socio – contextuales. Tesis en Doctorado. Universidad Complutense de Madrid, Madrid, España. Recuperado de: <http://eprints.ucm.es/16380/1/T33913.pdf>

- Salas, S. (2013). Propiedades Psicométricas del Cuestionario de Agresión de Buss y Perry en Estudiantes Pre-Universitarios. (Tesis de Pregrado). Universidad César Vallejo, Trujillo, Perú.
- Sierra, J. y Quintanilla J. (2006). Validación de la versión española del Cuestionario de Agresión de Buss-Perry en estudiantes universitarios salvadoreños. Universidad Tecnológica de El Salvador, San Salvador, El Salvador.
- Tapia, V. y Luna, J. (2010). Validación de una prueba de habilidades de pensamiento para alumnos de cuarto y quinto de secundaria y primer año de universidad. Revista de investigación en Psicología, 13 (2). Recuperado de: <http://revistasinvestigacion.unmsm.edu.pe/index.php/psico/article/view/3710>
- Ventura, J. y Caycho, T. (2017). El coeficiente Omega: un método alternativo para la estimación de la confiabilidad. Revista Latinoamericana de Ciencias Sociales, Niñez y Juventud, 15(1), 625-627. Recuperado de <http://www.redalyc.org/pdf/77349627039.pdf>
- Unidad de Gestión Educativa Local, (2017). Base de datos. Huarmey, Perú.

ANEXOS:

CONSENTIMIENTO INFORMADO

El propósito de este documento es obtener su consentimiento como participante de nuestra encuesta. Asimismo, proveerlo a usted con una clara explicación de la naturaleza de dicha actividad, así como de su rol en ella como participante.

La presente investigación es conducida por la estudiante de Psicología Marilia Soraya Reyes Huerta. La meta de este estudio es determinar las Propiedades Psicométricas del Cuestionario de Agresión de Buss y Perry. Si usted accede a participar en este estudio se le pedirá resolver el cuestionario. Esto le tomará aproximadamente entre los 15 y 20 minutos de su tiempo.

La participación en este estudio es estrictamente voluntaria. La información que se recoja será confidencial y no se usará para ningún otro propósito fuera de esta investigación.

Si tiene alguna duda sobre este proyecto, puede hacer preguntas en cualquier momento durante su participación.

Desde ya le agradezco su participación.

Firma del Participante

Cuestionario de Agresión (AQ)

Buss y Perry

Sexo:

Edad:

Grado:

Fecha

INSTRUCCIONES:

A continuación se presentan una serie de afirmaciones con respecto a situaciones que podrían ocurrirte. A las que deberás contestar escribiendo un aspa "X" según la alternativa que mejor describa tu opinión.

Completamente Falso para Mí.	Bastante Falso para Mí.	Ni Verdadero ni Falso para Mí.	Bastante Verdadero para Mí.	Completamente Verdadero para Mí.
(CF)	(BF)	(VF)	(BV)	(CV)

	CF	BF	VF	BV	CV
1) De vez en cuando no puedo controlar el impulso de golpear a otra persona.					
2) Cuando no estoy de acuerdo con mis amigos, discuto abiertamente con ellos.					
3) Me enojo rápidamente, pero se me pasa enseguida.					
4) A veces soy bastante envidioso.					
5) Si me provoca lo suficiente, puedo golpear a otra persona.					
6) A menudo no estoy de acuerdo con la gente.					
7) Cuando estoy frustrado, muestro el enojo que tengo.					
8) En ocasiones siento que la vida me ha tratado injustamente.					
9) Si alguien me golpea, respondo golpeándole también.					
10) Cuando la gente me molesta, discuto con ellos.					
11) Algunas veces me siento tan enojado como si estuviera a punto de estallar.					
12) Parece que siempre son otros los que consiguen las oportunidades.					
13) Suelo involucrarme en las peleas algo más de lo normal.					

14) Cuando la gente no está de acuerdo conmigo, no puedo evitar discutir con ellos.					
15) Soy una persona impaciente.					
16) Me pregunto por qué algunas veces me siento tan resentido por algunas cosas.					
17) Si tengo que recurrir a la violencia para proteger mis derechos, lo hago.					
18) Mis amigos dicen que discuto mucho.					
19) Algunos de mis amigos piensan que soy una persona impulsiva.					
20) Sé que mis amigos me critican a la espalda.					
21) Hay gente que me provoca a tal punto que llegamos a pegarnos.					
22) Algunas veces pierdo el control sin razón.					
23) Desconfío de desconocidos demasiado amigables.					
24) No encuentro ninguna buena razón para pegar a una persona.					
25) Tengo dificultades para controlar mi genio.					
26) Algunas veces siento que la gente se está riendo de mí a mis espaldas.					
27) He amenazado a gente que conozco.					
28) Cuando la gente se muestra especialmente amigable, me pregunto que querrán.					
29) He llegado a estar tan furioso que rompía cosas.					