



UNIVERSIDAD CÉSAR VALLEJO

FACULTAD DE HUMANIDADES

ESCUELA ACADÉMICO PROFESIONAL DE PSICOLOGÍA

Diseño de la escala de sexismo contra el sexo masculino en estudiantes
universitarios de Lima Norte en el año 2019

TESIS PARA OBTENER EL TÍTULO PROFESIONAL DE:

Licenciado en Psicología

AUTOR:

Br. Neyra Suarez, Marcos Abel (ORCID: 0000-0002-9734-1957)

ASESOR:

Mg. Manrique Tapia, César Raúl (ORCID: 0000-0002-6096-1482)

LÍNEA DE INVESTIGACIÓN:

Psicométrica

LIMA – PERÚ

2019

Dedicatoria:

A mi madre; Deodata Suarez Ortiz, quién ya no está físicamente, pero siempre hace sentir su presencia motivándome para continuar y salir adelante.

Agradecimientos:

A mi querida familia, por su paciencia y apoyo en todo momento, gracias por su motivación y la compañía; papá, hermano, hermana, sobrinos y sobrinas.

A mis profesores universitarios, por sus palabras de aliento, la confianza y las correcciones en todo el proceso universitario.

A mis buenos amigos que han sabido acompañarme en todos los momentos difíciles que me ha tocado pasar.

Página del jurado

DECLARATORIA DE AUTENTICIDAD

Yo, Marcos Abel Neyra Suarez, con DNI: 46255396, estudiante de la escuela de psicología de la universidad César Vallejo, con la tesis titulada "Diseño de la escala de sexismo contra el sexo masculino en estudiantes universitarios de Lima Norte en el año 2019", declaro bajo juramento que:

La tesis es de mi autoría, siendo resultado de mi trabajo personal, que no se ha copiado, que no se ha utilizado ideas, formulaciones, citas integrales e ilustraciones diversas, sacadas de cualquier tesis, obra, artículo, memoria, etc., (en versión digital o impresa), sin mencionar de forma clara y exacta su origen o autor, tanto en el cuerpo del texto, figuras, cuadros, tablas u otros que tengan derechos de autor.

En este sentido, soy consciente de que el hecho de no respetar los derechos de autor y hacer plagio, son objeto de sanciones universitarias y/o legales por parte de las normativas de la universidad César Vallejo.

Lima, diciembre de 2019



Marcos Abel Neyra Suarez

Índice

	Pág.
Carátula	i
Dedicatoria	ii
Agradecimiento	iii
Página del jurado	iv
Declaratoria de autenticidad	v
Índice	vi
Índice de tablas	vii
Índice de figuras	ix
RESUMEN	x
ABSTRACT	xi
I. INTRODUCCIÓN	1
II. MÉTODO	11
2.1. Tipo y diseño de investigación	11
2.2. Operacionalización de variables	11
2.3. Población, muestra y muestreo	12
2.4. Técnicas e instrumentos de recolección de datos, validez y confiabilidad	13
2.5. Procedimiento	15
2.6. Método de análisis de datos	15
2.7. Aspectos éticos	16
III. RESULTADOS	18
IV. DISCUSIÓN	34
V. CONCLUSIONES	36
VI. RECOMENDACIONES	38
REFERENCIAS	39
ANEXOS	45

Índice de tablas

	Pág.
Tabla 1	Validez de contenido según V de Aiken 18
Tabla 2	Análisis descriptivo de los ítems de la dimensión Sexismo Hostil 20
Tabla 3	Análisis descriptivo de los ítems de la dimensión Sexismo Benevolente .. 21
Tabla 4	Prueba de KMO y Bartlett 22
Tabla 5	Varianza total explicada de la Escala de Sexismo contra el Sexo Masculino – ESSEMA 22
Tabla 6	Matriz de componentes rotados con los ítems aceptados en el análisis descriptivo 23
Tabla 7	Análisis factorial confirmatorio – Amos 24
Tabla 8	Análisis de confiabilidad por el Alfa Ordinal y el coeficiente Omega de Mc.Donald's de la Escala general de Sexismo contra el Sexo Masculino 26
Tabla 9	Análisis de Confiabilidad de la Escala General por dimensiones mediante Alfa Ordinal y Omega de Mc.Donald 26
Tabla 10	Prueba de normalidad de la Escala de Sexismo contra el Sexo Masculino en base a división por sexo 27
Tabla 11	Análisis para muestras no paramétricas por dimensiones y por valor total comparando grupos en base al sexo 27
Tabla 12	Análisis para muestras no paramétricas por dimensiones y por valor total comparando grupos en base a la distribución de grupos de edades 28
Tabla 13	Análisis para muestras no paramétricas comparando grupos en base a la división por grupos de edades 28
Tabla 14	Cuartiles en base al sexo de las dimensiones de Sexismo Hostil y Sexismo Benevolente 29
Tabla 15	Niveles descriptivos diferenciadas en la dimensiones de Sexismo Hostil (D1) y sexismo Benevolente (D2) 29

Tabla 16	Cuartiles en base al sexo masculino y grupos de edad de la dimensión Sexismo Presionante	30
Tabla 17	Cuartiles en base al sexo femenino y grupos de edad de la dimensión Sexismo Presionante	31
Tabla 18	Niveles descriptivos diferenciados por sexo y grupo de edad en la dimensión de Sexismo Presionante	31
Tabla 19	Cuartiles en base a la distribución de grupo de edades de la dimensión de Sexismo Exigente	32
Tabla 20	Niveles descriptivos diferenciados por grupos de edad en la dimensión de Sexismo Presionante	32
Tabla 21	Cuartiles totales en base al sexo.....	33
Tabla 22	Niveles descriptivos totales diferenciados por sexo	33

Índice de figuras

	Pág.
Figura 1 <i>Diseño estructural AMOS del AFC de la Escala de Sexismo Contra el Sexo Masculino</i>	25

RESUMEN

El objetivo de la investigación fue diseñar y validar la Escala de Sexismo Contra el Sexo Masculino en estudiantes universitarios de Lima Norte en el año 2019. El estudio fue realizado con la participación de 779 estudiantes, 275 hombres y 504 mujeres de 3 reconocidas universidades privadas de Lima Norte, la selección se dio mediante un muestreo no probabilístico de tipo intencional, la metodología utilizada fue un diseño instrumental de tipo psicométrico con un nivel aplicado y enfoque cuantitativo y los resultados fueron los siguientes: La escala pasó por el criterio de 9 expertos, siendo aceptado en su versión inicial, la propuesta comenzó con 25 ítems, luego del análisis descriptivo se eliminaron 3 ítems que no cumplieron con los criterios para el valor de las comunalidades, quedando la escala con 22 ítems, el análisis KMO arrojó un valor de .931 y el test de esfericidad de Bartlett con una significancia de .000, permitiendo realizar el análisis factorial exploratorio, donde todos los ítems tuvieron una carga mayor a .30, además de la redistribución de los ítems en 4 dimensiones, la primera es el sexismo hostil, la segunda el sexismo benevolente, la tercera dimensión se nombró sexismo presionante y la cuarta sexismo exigente. La escala total tuvo una confiabilidad de Alfa de Ordinal de .910 y el coeficiente Omega de McDonald's de 0.883, se realizó el análisis factorial exploratorio, donde todos los resultados se encontraron dentro de los rangos aceptados en las medidas de ajuste. También se realizaron los puntos de corte mediante cuartiles, tomando en cuenta las diferencias de los grupos por edades y por sexo brindando una calificación en 4 categorías.

Palabras clave: Sexismo contra el varón, Sexismo contra el sexo masculino, Escala de sexismo de Neyra, ESSEMA

ABSTRACT

The objective of the research was designed and to validate the Scale of Sexism Against Male Sex in university students of North Lima in the year 2019. The study was carried out with the participation of 779 students, 275 men and 504 women from 3 recognized private universities of Lima North, the selection was made by means of a non-probabilistic sampling of an intentional type, the sampling methodology was an instrumental design of a psychometric type with an applied level and quantitative approach and the results were the following: The scale passed through the criteria of 9 experts , being accepted in its initial version, the proposal began with 25 items, after the descriptive analysis 3 items will be eliminated that did not meet the criteria for the value of the communities, leaving the scale with 22 items, the KMO analysis showed a value of .931 and Bartlett's sphericity test with a significance of .000, performing the exploratory factor analysis, where all the items would have a load greater than .30, in addition to the redistribution of the items in 4 dimensions, the first is sexism hostile, the second benevolent sexism, the third dimension was named pressing sexism and the fourth demand sexism. The total scale had a reliability of Ordinal Alpha of .910 and the McDonald's Omega coefficient of 0.883, the exploratory factor analysis was performed, where all the results were within the ranges accepted in the adjustment measures. The cut-off points are also classified by quartiles, taking into account the differences of the groups by age and sex, providing a rating in 4 categories.

Keywords: Sexism against men, Scale of Sexism Against Male, Sexism scale of Neyra, ESSEMA

I. INTRODUCCIÓN

Según estadística del Ministerio de la Mujer y Poblaciones Vulnerables de Perú (MIMP, 2018), 76 % de las derivaciones de los centros de apoyo por denuncias de violencia fueron mujeres y el 24 % hombres, la cantidad de denuncias presentadas el mismo año fue de 85% mujeres y 15% varones denunciando violencia, estos datos estadísticos merecen poner en prioridad la violencia contra la mujer, pero también evidencian un gran porcentaje de hombres violentados y no se puede pasar por alto el índice de agresiones, además de entender cuáles son las diferentes maneras se puede presentar este fenómeno.

Según la Organización de las Naciones Unidas (ONU), el nombre violencia de género se utiliza para diferenciar el tipo de violencia común de la dirigida a grupos o personas en base de su género o sexo, que afecta negativamente su identidad y bienestar (social, físico y/o psicológico). La definición engloba al género femenino como al masculino, pero a pesar de esto, el portal web de la ONU solo menciona datos de violencia contra la mujer; como que un tercio de la población femenina sufrió violencia ya sea física, psicológica o sexual, más no muestra datos cuando se busca información sobre violencia contra el hombre.

López (2014, párr. 1) menciona que la mayoría de literatura que existe, sobretodo en la violencia doméstica, habla de la mujer como víctima, es mucho menor los datos que se refieren al tema de hombres violentados salvo algunos artículos periodísticos, sin embargo se evidencia que cada vez se presentan más casos de hombres agredidos de forma física, psicológica y hasta sexualmente, el entorno social es determinante para que el hombre no formule denuncias ni se queje de la violencia del género femenino, tanto la cultura, la religión, la política y hasta la economía influyen en minimizar el tema o hasta la ridiculizan.

Rodríguez (2016, párr. 3 -5) entrevistó a una trabajadora social colombiana que comenta los casos de hombres que han sufrido de claras muestras de agresiones que viene de sus parejas, un dato que mencionó es que en el 90% de los casos de mujeres que fueron denunciadas por su pareja por temas de agresión, ellas denunciaron haber sido primero las víctimas, con este dato plantea como hipótesis que la agresión que se presenta en ámbito de pareja es por lo general una respuesta de defensa ante las agresiones que el hombre emitía a su pareja, pero también se podría suponer que ésta es una forma de excusar la agresión, ya que es mucho más creíble y socialmente asimilado que la mujer sea la víctima.

La información en el portal del Instituto Nacional de Estadística Peruana (INEI) sobre la violencia de género tiene ítems informativos de violencia contra la mujer, mientras que en la violencia contra el varón no hay resultados, no hay estadísticas generales, pero las comisarías de Lima y Callao recibieron en el año 2007 a más de 2500 varones que denunciaron ser víctimas de violencia dentro de sus casas (Salazar, 2008, párr. 3). Hoy la violencia se da en ambos sexos, siendo la agresión hacia los hombres un fenómeno importante que ha tenido más protagonismo en los últimos años y ha crecido en temas de investigación, si analizamos las estadísticas globales, este problema ha ido aumentando considerablemente (Vargas, Rodríguez y Hernández, 2010, p. 199), pero queda claro que los registros de violencia a la mujer anualmente siguen registrando estadísticas mayores.

Herrera, Expósito y Moya (2012, párr. 1) refieren que se tiene que entender a la violencia que se manifiesta contra el hombre como un fenómeno que se expresa de forma diferente, si bien la presencia de la violencia física está presente, la manifestación más representativa es la psicológica y la simbólica. Reina (2014, párr. 1) cita al sociólogo Hilario Sáez, quien menciona que existen muchos hombres con conciencia para trabajar por la igualdad y que sienten la necesidad de buscar caminos para ello. Las nuevas masculinidades refuerzan el papel fundamental del hombre dentro de la lucha por el feminismo, un papel donde participe de las responsabilidades del hogar y un rol paternal más enfocados a los hijos, sin embargo los hombres que siguen esta corriente tienen que luchar contra el pensamiento de hombres y mujeres que encasillan su papel a posturas antiguas de patriarcado. El sexismo limita el desarrollo total de cualquier persona: Discrimina y oprime al sexo femenino y también limita al sexo masculino (Fuentes, 2017, párr. 3).

Folgera (2013) profundizó el fenómeno social de los varones que afirmaron haber vivido maltratos por sus parejas para ver que piensan sobre el tema, como la incorporan en su vida diaria y la expresan a través de un lenguaje propio. Analizó como los varones víctimas adaptan sus discurso, cómo abordan tal discurso y cómo conviven con el conflicto del imaginario social actual. Encontró que los hombres se esmeran porque les crean ya que su argumento de víctima a menudo ha sido desacreditado o tomado en forma de burla, lo cual los ha llevado a minimizar la agresión física, comprobó que aquellos modelos actualmente establecidos condicionan o limitan a reconocer al varón como víctima, también Rojas, Gallegillos, Miranda y Valencia (2013) realizaron un estudio cualitativo titulado “Los hombres también sufren” donde los resultados mostraron que las mujeres tienden a utilizar la violencia de tipo verbal para exigir a sus parejas un comportamiento que se rige al modelo

hegemónico de “hombre”, de esta forma cuestionan su masculinidad, planteó la necesidad de analizar este fenómeno desde masculinidades alternativas.

Becerra, Flores y Vásquez (2009) con una investigación de tipo exploratoria descriptiva determinó características de la violencia de tipo doméstica ejercida contra el varón, donde concluye que el 51% las víctimas optan por quedarse callados o salir, de todas las víctimas el 80% no cuenta la agresión y menos denuncian su problema por querer tener privacidad con el tema o por vergüenza, tampoco reconocieron antecedentes similares en su localidad y para los que afirman que sí existen casos parecidos, el insulto y las bromas son las respuestas más comunes que reciben.

Vaamonde y Omar (2012) validaron el Inventario de Sexismo Ambivalente (ASI) de Glick y Fiske en Argentina. Se aplicó la versión adaptada a una muestra de 345 personas en el centro del país, 53% varones y 47% mujeres, edad promedio fue de 28.2 años. Junto con el ASI también se aplicó la escala de neosexismo, actitudes sociales y deseabilidad social. Los entrevistados respondieron a la versión adaptada del ASI con 22 ítems en formato tipo Likert de 5 puntos. El análisis factorial confirmatorio ratificó la estructura obtenida. La validez del ASI se demostró con los análisis de correlación. La confiabilidad alcanzó niveles de alfa de Cronbach de 0.87 y en las sub escalas 0.88 y 0.82. Este estudio se mostró de acuerdo con la investigación inicial y menciona que los prejuicios considerados por los autores.

Ayan (2016) realizó las propiedades del AMI de Glick y Fiske, con el nombre: Sexismo; Ambivalencia hacia el hombre, su población fue la Universidad Cumhuriyet – Turquía, mediante un muestreo estratificado se aseguró la participación de 422 estudiantes en total de 10 facultades y 3 escuelas superiores vocacionales, se aplicó el cuestionario que consta de 19 preguntas en escala tipo Likert dónde no se incluyó la expresión neutral y se obtuvo un Alfa de Crombach general de 0.78 y para las dimensiones de 0.73 y 0.74 respectivamente.

Romero (2017) trabajó la construcción de la Escala de Sexismo General en escolares de Moyobamba, se utilizó una escala tipo Likert en una muestra de un total 667 alumnos de tercero a quinto año de secundaria, se revisó la validez de contenido gracias a 10 expertos mediante el coeficiente de V de Aiken, dando resultados mayores a 0.80 en 60 de los 90 ítems. Además el análisis de validez de constructo, seis factores a través del análisis factorial que explicó una varianza del 50.3%, mediante coeficiente de correlación de Pearson se estableció índices de homogeneidad, encontrando un total 36 ítems que mostraron valores

mayores a 0.20, Alfa de Cronbach alcanzó 0.88, se consiguió baremos percentilares con niveles descriptivos y sus respectivos puntos cortes; Alto, Tendencia alta, Moderada, Tendencia Baja y Bajo.

Pérez (2016) realizó la construcción y propiedades psicométricas del ASI con universitarios en Trujillo, la muestra fue conformada por 954 estudiantes de tres universidades distintas, fueron 488 varones y 466 mujeres encuestadas entre los 16 años y 25 años. En la construcción de la escala se utilizó el juicio de expertos. En la validez de constructo se estableció la homogenización de ítems con puntajes mayores a 0.30. El trabajo conto con 90 ítems que luego se redujeron a una escala total con solo 36 ítems aceptados. El análisis factorial exploratorio agrupó los ítems en 6 factores, explicaron el 51.1% de la varianza. La confiabilidad fue de 0.93 de alfa de Cronbach. Se obtuvieron los baremos con 5 puntos de corte y los niveles descriptivos.

Guevara (2016) diseñó la Escala de Sexismo General para determinar sus propiedades psicométricas, con un muestreo probabilístico estratificado trabajó una muestra de 785 estudiantes de la Universidad Nacional de Tumbes, 345 hombres y 440 mujeres de diferentes carreras, el rango de edad de los encuestados oscila entre 17 años y 25 años, la validez de contenido fue con 10 jueces, el análisis de todos los ítems se realizó mediante los índices de homogeneidad, se encontró valores mayores a 0.20 y quedó en total 36 ítems de los 90 iniciales. La validez de constructo fue realizada con método de dimensionalidad, donde se encontró el 50.3% de varianza, explicado por los seis factores. La confiabilidad de la escala con Alfa de Cronbach fue de 0.92 y los baremos de tipo percentilares con cinco niveles descriptivos y sus respectivos puntos de corte para clasificar a los evaluados.

Muñoz (2019) estableció las propiedades psicométricas del ASI en jóvenes de instituciones educativas técnicas de Huaral, con un diseño instrumental y tipo de investigación psicométrico, trabajó en base a una muestra censal de 1 000 estudiantes entre los 18 a 30 años. Se realizó el análisis de los ítems del inventario, arrojando valores mayores a 0,30, el análisis factorial exploratorio demostró la agrupación de 5 factores con 51,1% de la varianza total, análisis factorial confirmatorio de segundo orden, donde se evidencian los índices de ajuste de: $\chi^2/df= 2,980$, $GFI= 0,948$, $RMSEA= 0,045$, $RMR= 0,105$, $CFI= 0,925$, $TLI= 0,915$, la confiabilidad por el método de consistencia interna, con un coeficiente Alfa de Cronbach de 0,868 y un coeficiente Omega de McDonald de 0,869 y se estableció los

baremos percentilares diferenciados en sexo, para el inventario general y sus dimensiones. El inventario posee adecuadas propiedades psicométricas dentro de la población establecida.

Según los autores Glick y Fiske (1996, p. 491) identifican 2 factores positivamente correlacionados del sexismo, una que está formulada como ambivalencia hacia las mujeres. Aquí muestran tendencias evaluativas opuestas hacia las mujeres: la antipatía sexista o sexismo hostil (HS), que se relaciona con actitudes negativas hacia las mujeres y una evaluación subjetivamente positiva (para los hombres sexistas), el sexismo benevolente (BS).

Posteriormente, Expósito, Moya y Glick (1998, p. 160) definieron que por sexismo se puede entender una actitud dirigida a individuos considerando la pertenencia de estos a grupos caracterizados por su sexo biológico, a los hombres solo por ser hombres y a las mujeres solo por ser mujeres. Se puede definir sexista a toda evaluación (en el plano cognitivo, afectivo y conductual) hecha de alguien solo tomando en cuenta la categoría sexual biológica de pertenencia, tanto si es una apreciación negativa o si es una valoración positiva y tanto si se refiere al sexo masculino o al sexo femenino.

Glick y Fiske (1999) desarrollaron el Inventario de Ambivalencia hacia el Varón (AMI), dónde evaluaron los estereotipos y prejuicios que tienen las mujeres hacia el varón, trabajaron las mismas dimensiones que su primer inventario ASI, el sexismo hostil y el sexismo benevolente.

Sánchez (s/f) menciona que en la actualidad el sexismo se expresa en nuevas formas que resultan sutiles y hasta a veces no son percibidas, pero que continúan afectando principalmente al sexo femenino, hay un neosexismo que rechaza la discriminación abierta hacia las mujeres y consideran que estas ya han alcanzado igualdad con respecto a los hombres y por esto ya no necesitan ningún tipo de medida especial de protección, pero con ellos solo impiden que haya una igualdad real ya que las mujeres siguen siendo una población vulnerable.

La definición del sexismo hostil se ajusta a la definición clásica del prejuicio étnico que menciona Allport (1954, p. 24), es un desagrado hostil o de prevención hacia una persona de determinado grupo, dónde se asume que posee las características objetables que se atribuyen a ese grupo, según esta definición se acentúa el hecho de que, mientras el prejuicio étnico es generalmente en la vida cotidiana una cuestión de trato con individuos, también

implica una idea injustificada con respecto a un grupo de personas en totalidad. Es decir, entonces que el sexismo hostil va asignar cualidades por las cuales una persona es criticada por pertenecer a determinado grupo en base a su sexo biológico.

Al definir sexismo benevolente, Glick y Fiske (1996, pp. 491-492), indican que es el conjunto de actitudes que se interrelacionan hacia el sexo femenino y que son sexistas porque las vemos con carga estereotipada y en roles restringidos, pero, que se muestran subjetivamente positivos en tono de sentimientos (para el que percibe), esto también provoca comportamientos pro sociales (como ayudar) o el buscar intimidad. Es decir, se le asignan a determinado sexo cualidades por las que son valorados y pueden generar conductas de ayuda o protección.

Allport (1954, p. 19) brinda la siguiente definición de prejuicios; juicio basado en las decisiones y las experiencias previas, un juicio prematuro o apresurado y luego adquirió una matriz emocional, aludido a un estado de ánimo que puede ser favorable o puede ser desfavorable y que va acompaña a los juicios previos que se han realizado sin fundamento, la frase pensar mal de otras personas era un concepto que se usaba anteriormente, la cual incluía los sentimientos de desprecio o desagrado, en la actualidad este concepto incluye el formar un juicio positivo de la persona, sobrevalorarla solo por pertenecer a determinado grupo social.

Girondela (2012, párr. 4-6) define al sexo como un concepto estrictamente biológico y genético en el cual se divide a los humanos en dos posibilidades, hombre o mujer. Hay diferencias fácilmente reconocibles en los genitales, el pene y la vulva, aparato reproductor y demás características corporales. Estas diferencias físicas generan consecuencias que van más allá de lo netamente biológico ya que a partir de esto se expresan los diferentes roles sociales, especialización de diferentes trabajos, actitudes específicas, ideas, costumbres, etc. Al hablar de género, el diccionario de la Real Academia de la lengua Española (RAE), refiere que es aquel grupo en el que pertenecen los humanos dependiendo de su sexo, entonces se tiene que entender esto desde un concepto sociocultural en lugar de un punto de vista netamente biológico. Según la Organización Mundial de la Salud (OMS, 2018) se refiere a los roles que se han construido socialmente, el comportamientos, las actividades y los atributos que las sociedades consideran apropiadas en hombres o mujeres, se orienta a mostrar diferencias y las desigualdades en la sociedad que están presentes entre hombres y

mujeres que vienen desde el aprendizaje, los estereotipos, los prejuicios y la influencia que tiene la relación de poder en las construcción de cada género.

Montesinos (citado por Viramontes. 2012, p. 21) define la masculinidad como un concepto que ha ido transformándose a lo largo del tiempo, al principio la historia solo contemplaba a los hombres, pero a raíz de los nuevos estudios y la corriente feminista de finales de los años setenta, el lugar que tenía la mujer en la sociedad sufrió cambios importantes que generaron transformaciones en los roles de género y permitió ver a la masculinidad como una nueva expresión genérica. Dichas transformaciones lograron que se generen diferentes estudios e investigaciones que priorizaron la identificación del papel que desempeña cada género dentro de la convivencia en las relaciones sociales y las construcciones de poder, identificando que la masculinidad y la feminidad se expresan de maneras diferentes, dependiendo de los aspectos culturales que se traten.

La RAE menciona que al machismo como la actitud prepotente de los varones sobre las mujeres, también Limone (s/f) dice que las actitudes, acciones y los discursos sociales tienen coherencia con la estructura sexo/género, es decir, toma en cuenta las diferencias de las relaciones de poder de varones y mujeres, dónde los varones estarían por encima del sistema y las mujeres serían subordinadas. Esta diferencia o valorización jerárquica tiene causal y consecuencia en el valor que se da a las características que se han asignado a cada género y las cualidades que estas pueden brindar a cada uno.

Gracias a los avances que logró la corriente feminista se planteó la necesidad de vivir una nueva forma de masculinidad en armonía con la feminidad (Kipnis, A., 1991). Se comienza a trabajar sobre una posible crisis de la masculinidad como fenómeno social y psicológico en la última década del siglo veinte, cuando el heteropatriarcado moderno entra en un periodo de deslegitimación social y empiezan nuevos puntos de vista e investigaciones sobre la masculinidad. Se formaron nuevas agrupaciones ante la demanda de definir una nueva masculinidad menos arcaicas y más diversas. Aparece una deconstrucción de la normalidad masculina que ha producido desconciertos en los hombres, pero que es el camino para alcanzar la igualdad de género de forma global (Donoso, 2015, p. 22).

Meneses et al. (2013, p.38) definen que la psicometría es parte de la psicología y que se estudia desde las teorías, los métodos y las técnicas relacionados a la creación y administración de pruebas, mide de una manera indirecta los fenómenos de la psicología con

la finalidad de describirlos, clasificarlos, diagnosticarlos y brindar predicciones o explicaciones. Se consideró trabajar con la teoría clásica de los test planteada por Spearman, teoría basada en el modelo lineal clásico que desarrolla tres conceptos: Puntuación verdadera, puntuación empírica y error de medida, siendo el valor esperado el valor obtenido y la discrepancia entre ambas puntuaciones respectivamente (Meneses et al., 2013, p.51). La puntuación empírica (X), es igual a la puntuación verdadera (V) por el error (e), explicándolo con la siguiente fórmula: $X = V + e$ (Muñiz, 2010, p.60). Se toma en la teoría de respuesta al ítem, que representa un modelo para determinar las relaciones entre las medidas observadas y el constructo a través de la relación de puntuaciones y analizarlos por medio de los patrones de respuestas a una estimación del valor del individuo (Martínez, Hernández y Hernández, 2014, pp.123-124). La validez es la correlación entre el cuestionario y la variable de estudio, haya sido evaluado posteriormente o simultáneamente a la aplicación del instrumento (Meneses et al., 2013, p.75).

Bernal (2010, p.247) menciona que la validez aparece cuando el instrumento de medición mida la variable para la cual está destinada, la validez real expresa el juicio o idea que se tiene acerca de lo que el instrumento quiere medir, además permite una valoración de los ítems, considerando que midan lo que dicen medir. La validez de contenido refiere el juicio sobre el instrumento, analizando si es representativa con la variable objetivo y el universo de la variable de estudio (Bernal, 2010, p.248). El juicio de expertos es un tipo de validez de contenido que se estimada de manera subjetiva o intersubjetiva, funciona para conocer la probabilidad de error en la estructura interna del instrumento y de esa forma, alcanzar estimaciones razonablemente adecuadas. Las estimaciones obtenidas por los jueces deben ser confirmadas o en algunos casos modificadas en el tiempo (Corral, 2009, p.231).

La validez de constructo mide la relación que existe con otros instrumentos de medición sobre los conceptos que se están midiendo, define hasta qué punto el instrumento utilizado es capaz de medir el rasgo determinado y cuál es su nivel de eficacia (Corral, 2009, p.235). El análisis factorial es un tipo de validez de estructura interna que estudia la contribución de los distintos ítems a un factor único (estructura unidimensional) o a varios factores (estructura multidimensional), determina qué factores subyacen a partir de las puntuaciones obtenidas por los ítems del test (Meneses et al., 2013, p.154), esto ayuda a la reducción de dimensiones, su objetivo es buscar la cantidad mínima de dimensiones y de esa manera explicar toda la información referente al contenido (Fernández, 2011, p.1).

Las comunalidades representan el grado en que cada ítem se correlaciona con los otros, se determinan sumando los pesos factoriales al cuadrado en cada uno de los factores (Fernández, 2011, pp.31-32). El análisis factorial exploratorio es la organización de las dimensiones o constructos en una estructura nueva, después de correlacionar las variables estudiadas (Martínez et al., 2014, p.319). Antes de realizar el análisis factorial exploratorio, debe cumplirse la medida de Kaiser-Meyer-Olkin (KMO), el cual mide la adecuación de la muestra, es decir, que tan apropiado es realizar el análisis factorial (Montoya, 2007, 283). La prueba de esfericidad de Bartlett es otra medida que debe valorarse como supuesto previo al análisis factorial exploratorio, pues su importancia radica en probar la hipótesis nula, el cual afirma que las variables no se encuentran correlacionadas con la población; en otras palabras, comprueba si la matriz de correlaciones corresponde a una matriz de identidad.

El análisis factorial confirmatorio pertenece a un grupo de modelos denominados como estructuras de covarianza, explicando cómo las variables observadas o medidas son capaces de reflejar variables latentes y así explorar sus relaciones al formar los modelos de ecuación estructural, con el fin de explorar las redes nomológicas al momento de validar el constructo (Martínez et al., 2014, p.354). La confiabilidad hace referencia a la consistencia obtenida de las puntuaciones derivadas, después de haberles aplicado el mismo cuestionario en un tiempo distinto al primero (Bernal 2010, p.247). Alfa Ordinal mide la consistencia interna al grado de equivalencia entre las partes del instrumento y el resto de los ítems; es decir, que mide con el mismo grado el constructo, se utiliza en la investigación por utilizar escala de respuestas politómica de 4 alternativas (Domínguez, 2012). El coeficiente Omega se considera una excelente medida para determinar la confiabilidad, en caso no se cumplan los principios de equivalencia, aunque puede incumplirse si los coeficientes de los reactivos que componen la matriz de la carga factorial evidencian valores muy distintos (McDonald, 1999). Asimismo, Domínguez y Merino (2015, p.1326) recomienda el uso del coeficiente omega en las investigaciones psicológicas, garantizando su validez y confiabilidad.

Se utilizan cuartiles para dividir en 4 partes iguales ya que es uno de los métodos más comunes dentro de las ciencias sociales (Ballesteros, 2012). La baremación es un escalamiento de una medida, representa un elemento de gran importancia en el proceso de diseño y uso de un instrumento de medida pues proporciona información para la interpretación de los resultados (Meneses et al., 2013, p.220). El Estudio piloto permite evaluar el funcionamiento del test, recopila información relativa a los métodos de recogida de información, la aplicación debe ser en una muestra con similitudes a la población

(Martínez et al., 2014, p.33). La escala tipo Likert es un modelo que presenta una serie de enunciados a manera de afirmaciones o juicios donde la persona deberá elegir una de las cinco opciones, los cuales tienen asignaciones numéricas que puntúan al valor total (Palella y Martins, 2012, p.153). La construcción de la escala tipo Likert consiste en primera instancia formular y pensar en una serie de proposiciones, luego se someten a la aplicación en un determinado grupo para eliminar los reactivos inadecuados (Sierra, 2001, p.379).

A partir de todo esto se formula la siguiente pregunta; ¿Será posible diseñar una escala válida y confiable de sexismo contra el sexo masculino en estudiantes universitarios de Lima Norte en el año 2019?

La investigación se considera necesaria e importante para contribuir a los estudios y el entendimiento sobre la violencia ejercida hacia el sexo masculino, se estima que es una realidad presente sin mucho estudio ni estadística en nuestra sociedad, habiendo sido percibida en los espacios universitarios del investigador, circunstancia que generó la pregunta de investigación y sirve para generar el interés en ampliar el campo de análisis, hay teorías que mencionan la existencia de una carga sexista contra el hombre, a nivel histórico no se lo puede considerar como grupo oprimido, pero en la actualidad se ha demostrado que también es víctima de la estructura patriarcal que existe y su situación necesita atención, es por eso que se propone crear un instrumento con validez y confiabilidad en nuestra población para medir esta carga sexista, permitiendo abrir pasos a nuevas investigaciones relacionadas al tema que brinden mayor entendimiento a la problemática de hombres víctimas de violencia, la escala pretende demostrar cómo las mujeres y los propios hombres tienen marcado el sexismo hacia el sexo masculino y cómo esto genera muchas muestras de violencia que se expresan de diferente manera que la ejercida contra las mujeres, pero que son necesarias entender para comprender mejor al hombre como víctima.

Como objetivo principal se propone diseñar la escala de sexismo contra el sexo masculino en estudiantes universitarios de Lima Norte en el año 2019. Para los objetivos específicos: evidenciar la validez de contenido mediante el criterio de jueces; determinar la validez de constructo a través del análisis factorial exploratorio y el análisis factorial confirmatorio; establecer la confiabilidad a través del método de consistencia interna por medio del Alfa Ordinal y el Omega de Mc. Donald; definir los cuartiles por dimensiones y los totales; determinar los niveles descriptivos de la escala de sexismo contra el sexo masculino.

II. MÉTODO

2.1. Tipo y diseño de investigación

Diseño de investigación

El diseño fue instrumental, dentro de esta categoría están consideradas aquellas investigaciones que buscan desarrollar pruebas e instrumentos, tanto en aspectos de diseño y la adaptación que se realiza de los mismos (Montero y León, 2002)

Tipo de investigación

Se trabajó un tipo de estudio psicométrico, la característica de este tipo de investigación es que abarca la construcción y también la adaptación de los test psicológicos, su finalidad es desarrollar instrumentos de medición que tengan el requisito de evidenciar la validez y la confiabilidad (Alarcón, 2013)

Nivel de investigación

El nivel de investigación fue aplicada, ya que busca poner en prácticas aquellos conocimientos que se han adquirido en la investigación, buscando brindar beneficios a los grupos que participan en esos procedimientos y en la sociedad en general, también permite incorporar conocimientos nuevos a las ciencias (Vargas, 2009).

Enfoque de investigación

La investigación tuvo un enfoque cuantitativo debido a que utiliza la recolección de datos para el análisis estadístico y la medición numérica en una serie de procesos secuenciales y probatorios donde cada etapa precede a la siguiente y no se puede pasar las etapas y con esto se puede determinar patrones de comportamientos y teorías (Dzul, 2013).

2.2. Operacionalización de variables

La variable de estudio es sexismo, los autores Glick y Fiske (1996, p. 491) identifican 2 componentes positivamente correlacionados del sexismo, la antipatía sexista o el sexismo

hostil (HS) y una orientación subjetivamente positiva (para los hombres sexistas) hacia las mujeres, el sexismo benevolente (BS).

Posteriormente, Expósito, Moya y Glick (1998) definieron por sexismo a la actitud que se dirige hacia las personas por su pertenencia a los grupos basados en el sexo biológico, es decir hombres o mujeres. Conceptualmente, toda evaluación (en las dimensiones cognitiva, afectiva y conductual) que se haga de una persona atendiendo a la categoría sexual biológica a la que pertenece puede ser etiquetada como “sexista”, tanto si es negativa (hostil) como positiva (benevolente) y tanto si se refiere al hombre como a la mujer, es decir que puede presentarse actitudes sexistas tanto para mujeres, como para hombres.

Glick y Fiske (1999) desarrollaron el Inventario de Ambivalencia hacia sexo masculino (AMI), dónde evaluaron los estereotipos y prejuicios que tienen las mujeres hacia el hombre, trabajaron las mismas dimensiones que su primer inventario, el ASI, con el sexismo hostil y el sexismo benevolente, en esta investigación reafirmaron las características del sexismo, esta vez con un enfoque hacia el sexo masculino.

La escala general inicial se propuso con 25 ítems en total, teniendo la dimensión de sexismo hostil 15 ítems (1, 2, 3, 4, 5, 6, 7, 8, 9, 10, 11, 12, 13, 14, 15) y la dimensión de sexismo benevolente 10 ítems (16, 17, 18, 19, 20, 21, 22, 23, 24, 25), todos como ítems directos en una escala de medición ordinal politómica con 4 alternativas.

2.3. Población, muestra y muestreo

Según datos extraídos de la página web de la Superintendencia Nacional de Educación Superior Universitaria (SUNEDU) al año 2016, la población de alumnos de las tres principales universidades privadas que tienen sedes en Lima Norte asciende a 215 609 alumnos (suma de alumnos hombres y mujeres matriculados sin distinción de sedes), La población de la investigación tomó en cuenta a los estudiantes universitarios de Lima Norte de todas las facultades y de todos los ciclos de estudio, no se tomaron en cuenta la zona de residencia de los alumnos, fueron considerados dentro de la población siempre y cuando la sede de estudio fuera alguna de las 3 universidades privadas de Lima Norte. La edad universitaria en Perú según el INEI empieza a los 17 años. La población o Universo como algunos autores hacen referencia, implica la totalidad de los sujetos seleccionados y los que pertenecen al objeto de estudio (Cid, Méndez y Sandoval, 2011, p.88).

La muestra representa a la parte de la población que es seleccionada con el fin de obtener toda la información para la ejecución del estudio y sobre la cual se realizó las mediciones y las observaciones de las variables del objeto de estudio (Bernal, 2010, p.161). Comrey y Lee en el año 1992 (citado en Anthoine et al., 2014) calificaron muestras de 100 sujetos como pobres, de 200 como justas, de 300 como buenas, de 500 como muy buenas, y resaltaron que una muestra de 1 000 es considerada una muestra excelente. En la investigación la muestra fue de un total de 779 estudiantes universitarios de ambos sexos entre los 18 y los 34 años. La presente investigación se realizó bajo un muestreo no probabilístico; tal como lo refiere Cid et al. (2011, p.91)

Se utilizó un tipo de muestreo no probabilístico, se consideró trabajar bajo el muestreo por conveniencia; como lo manifiesta Cid et al. (2011, p.91), este tipo de muestreo se utiliza cuando el investigador selecciona a los individuos de la muestra de acuerdo a su conveniencia, teniendo en cuenta un conocimiento previo de los elementos de la población, además, la decisión de llegar a ciertos individuos es según el criterio del investigador.

Entonces, los criterios de inclusión fueron; Estudiantes universitarios de ambos sexos, estudiantes universitarios de todas las facultades en sus casas de estudio y estudiantes universitarios que acepten participar de la investigación. Los criterios de exclusión fueron; Población no universitaria, estudiantes de universidades que no tengan sede en Lima Norte, estudiantes universitarios que no desearon participar en la investigación y estudiantes universitarios que evidencian muestras de tergiversar las respuestas.

2.4. Técnicas e instrumentos de recolección de datos, validez y confiabilidad

La técnica que se utilizó fue la encuesta, tal como lo afirman Palella y Martins (2012, p.123) la encuesta es una técnica que tiene como objetivo adquirir las opiniones de distintos individuos, se aplicó la encuesta junto con el consentimiento informado a cada participante voluntario, pero los datos se mantendrán en el anonimato. El método utilizado fue el escalamiento tipo Likert con 4 alternativas, donde se omitió la alternativa media “ni en desacuerdo ni de acuerdo” por criterio del evaluador, en este modelo se presentó una serie de enunciados a manera de afirmaciones o juicios donde la persona debió elegir una de las 4 opciones, los cuales tienen asignaciones numéricas que suman al valor total de la escala

(Palella y Martins, 2012, p.123). La encuesta fue creación propia en base al marco teórico de sexismo ambivalente y tomando en cuenta enunciados de la vida cotidiana en base a prejuicios y estereotipos comentados en la sociedad peruana, todos los ítems fueron directos y se aplicó el instrumento luego de haber realizado la validez de contenido con el criterio de jueces y luego de hallar la confiabilidad de la prueba con una muestra piloto.

El instrumento ESSEMA fue diseñada por propia autoría, se aplicó luego de una prueba piloto conformada por 25 ítems, encuestando a 110 estudiantes universitarios de Lima Norte entre varones y mujeres, la prueba obtuvo una confiabilidad Alfa de Cronbach de .877 en la escala general a través del análisis estadístico con el programa SPSS 24. Se obtuvo la validez de contenido a través de criterio de jueces evaluada por 9 expertos que contaron con grados de magister o de doctor, alcanzando un porcentaje igual o mayor a 89%, analizados a través de la V de Aiken, luego se la cual se hicieron correcciones semánticas y ortográficas para generar la escala definitiva y pasar a la aplicación de un total de 779 estudiantes universitarios.

Instrumento de recolección de datos

Ficha técnica:

Nombre	: Escala de Sexismo contra el Sexo Masculino - ESSEMA
Autor	: Marcos Abel Neyra Suarez
Año	: 2019
Procedencia	: Universidad César Vallejo – Lima Norte
Administración	: Individual o colectiva
Duración	: 15 a 20 minutos
Participantes	: Estudiantes universitarios
Edades	: Entre 18 y 34 años
Aplicación	: Directa
Materiales	: Manual, hoja de respuestas, lápiz o lapicero
Base teórica	: Sexismo Ambivalente.
Normas de aplicación	: Los evaluados escogerán de manera libre una alternativa por ítem.

Objetivo : Determinar el nivel de sexismo contra el sexo masculino presente en hombres y mujeres.

Calificación e interpretación : La calificación de la prueba es una escala de tipo Likert con alternativas que van de: Completamente en desacuerdo = 1, En desacuerdo = 2, De acuerdo = 3, Completamente de acuerdo = 4.

2.5. Procedimiento

Se realizó el diseño de la Escala de Sexismo contra el Sexo Masculino en base a estereotipos y prejuicios sociales con respecto al hombre basándose en el marco teórico de sexismo ambivalente, con ayuda del criterio de 9 jueces se dio validez de contenido y se definieron los ítems a utilizar en la escala, para medir la confiabilidad del test se realizó una prueba piloto que pasó por un análisis en SPSS para hallar el Alfa de Cronbach, cuando se tuvo la escala aprobada se aplicó de manera y aleatoria en forma individual y colectiva durante un periodo de entre 2 a 3 semanas a estudiantes universitarios que fueron delimitados con los criterios de inclusión y exclusión mencionados en la descripción de participantes, la aplicación se realizó en las diferentes sedes de las universidades de Lima Norte que fueron consideradas en el escenario de estudio de manera directa por el creador de la investigación y gracias a la participación de colaboradores en las universidades, se explicó el motivo de la investigación, los procedimientos para la realización del test y se alentó a firmar el consentimiento informado como sustento de su colaboración, recalando que sus datos serían tratados de manera confidencial.

2.6. Método de análisis

Las respuestas obtenidas se trasladaron al programa Microsoft Excel para facilitar su orden y poder trasladar el archivo luego al programa estadístico IBM SPSS Statistics 24, aquí se trabajó con estadística descriptiva para obtener los objetivos planteados en la presente investigación comenzando por el análisis descriptivo de los ítems con un análisis de las comunalidades y del índice de homogeneidad corregido.

Luego se procedió a realizar la prueba KMO, dónde se aceptan los valores más cercanos a la unidad, también la prueba de esfericidad de Bartlett para el análisis factorial exploratorio a través del método de extracción Varimax y la opción de cuadrados mínimos no ponderados con los ítem aceptados, donde se encontró la varianza y el factor rotado.

Como siguiente proceso se realizó el análisis factorial confirmatorio a través de la extensión Amos del SPSS dónde se obtuvieron los valores del índice de parsimonia, el índice de ajuste y el índice comparativo, además de haber realizado el gráfico estructural, luego se obtuvo la confiabilidad de la escala mediante el Alfa ordinal, tanto para la escala general y las dimensiones obtenidas en el análisis estadístico. También se utilizó el programa Jamovi, para la obtención de la confiabilidad Omega de McDonald's.

Después se aplicó la prueba de normalidad de Shapiro – Wilk, esta prueba se ha convertido es una de las preferidas debido a sus buenas propiedades de potencia, se registró inicialmente para pruebas menores de 50 personas, pero fue modificada en el año 1982 por Royston para que pueda ampliarse el tamaño de la muestra a 2000 (Mohd, 2011), esto determinó el uso de pruebas no paramétricas y se trabajó la prueba U de Mann Whitney para encontrar significancia entre el sexo de los participantes que dividió el grupo en 2 y para la división por edades, donde se consideró los criterios de Papalia (2009), que define grupos por edades en base al desarrollo cognitivo de los sujetos, considerando al grupo adolescente entre los 11 y 20 años y a los que están en la adultez temprana a los sujetos entre los 20 y 40 años (en el caso de la investigación el primer grupo lo conforman los sujetos entre los 18 y 20 años y el segundo grupo los sujetos entre 21 y 34 años).

Una vez obtenidos estos resultados y se realizó la baremación con cuartiles como puntos de corte y tal como menciona Aragón (2014), los niveles descriptivos se definen en base a la teoría inicial que sustentó la investigación.

2.7. Aspectos éticos

Se trabajó con el manual de normas de la American Psychological Association (APA) séptima edición para seguir los lineamientos establecidos y generales de una investigación, con el correcto citado y la redacción de todas las fuentes utilizadas en la investigación,

asimismo se siguió los parámetros determinados por las resoluciones universitarias de la universidad César Vallejo. Se cumplió los principios bioéticos para la investigación psicológica; el principio de autonomía, de beneficencia y no maleficencia (Gómez, 2009), se recalca la autoría de los ítems de la escala y los procesos de análisis de la investigación.

Se informó a los universitarios que conformaron la muestra de estudio el objetivo de la investigación en la cual participaban, los beneficios que tendrá para la sociedad y para la comunidad científica, así como la importancia de su apoyo, al aceptar participar firman un consentimiento informado para como muestra de su libertad para su inclusión en el estudio. Siguiendo los lineamientos de la Asociación Médica Mundial (2017) y como lo estipula la declaración de Helsinki, se procuró bienestar de los encuestados, se informó sobre la correcta forma de realizar la prueba y se recalcó la discreción y confidencialidad de sus nombres y los resultados.

III. RESULTADOS

Tabla 1

Validez de contenido según V de Aiken

V de Aiken		Juez	Juez	Juez	Juez	Juez	Juez	Juez	Juez	Juez	Total	%	Decisión
		1	2	3	4	5	6	7	8	9			
1	El hombre no debe llorar ni expresar debilidad en público.	1	1	1	1	1	1	1	1	1	9	100%	A
2	Los niños siempre deben quedarse con la madre ante la separación de los padres.	1	1	1	0	1	1	1	1	1	8	89%	A
3	Los hombres siempre tienen que dar prioridad a las mujeres.	1	1	1	1	1	1	1	1	1	9	100%	A
4	Los hombres no deben defenderse de la agresión de las mujeres.	1	1	1	1	1	1	1	1	1	9	100%	A
5	Los colores llamativos y la ropa pegada no deben ser usados por hombres	1	1	1	1	1	1	1	1	1	9	100%	A
6	Los hombres no deben contestar mal a las mujeres ni criticarlas porque no es de caballeros.	1	1	1	1	1	1	1	1	1	9	100%	A
7	Genera risa que un hombre se queje o denuncie los maltratos por parte de su pareja.	1	1	1	1	1	1	1	1	1	9	100%	A
8	Cosmetología, enfermería y educación inicial no son profesiones que deban seguir los hombres.	1	1	1	1	1	1	1	1	1	9	100%	A
9	Los hombres siempre están pensando en tener relaciones sexuales.	1	1	1	1	1	1	1	1	1	9	100%	A
10	Está bien que los hombres paguen la cuenta y la mayoría de los gastos económicos.	1	1	1	1	1	1	1	1	1	9	100%	A
11	Las mujeres tienen mejor gusto y son más refinados que los hombres.	1	1	1	0	1	1	1	1	1	8	89%	A
12	Los hombres no son buenos cuidando a los niños.	1	1	1	1	1	1	1	1	1	9	100%	A

13	Las telenovelas y programas del hogar no son para hombres.	1	1	1	1	1	1	1	1	1	9	100%	A
14	Los hombres solo deberían tener el cabello corto.	1	1	1	1	1	1	1	1	1	9	100%	A
15	Los hombres toman mejores decisiones cuando hacen caso a la mujer.	1	1	1	1	1	1	1	1	1	9	100%	A
16	Los hombres siempre deben ser buenos para el fútbol.	1	1	1	1	1	1	1	1	1	9	100%	A
17	Los hombres son buenos para cuidar y proteger a la mujer y a su casa.	1	1	1	1	1	1	1	1	1	9	100%	A
18	Los hombres no deben dedicarse a las actividades del hogar.	1	1	1	1	1	1	1	1	1	9	100%	A
19	Los hombres siempre deben demostrar tener carácter fuerte y dominante.	1	1	1	1	1	1	1	1	1	9	100%	A
20	Los hombres necesitan de una compañera para sentirse plenos y felices.	1	1	1	1	1	1	1	1	1	9	100%	A
21	Es bueno que los hombres siempre tomen la iniciativa amorosa.	1	1	1	1	1	1	1	1	1	9	100%	A
22	Los hombres tienen que aprender a pelear y demostrar su hombría.	1	1	1	1	1	1	1	1	1	9	100%	A
23	Está bien que los hombres ganen más porque deben correr con los gastos del hogar.	1	1	1	1	1	1	1	1	1	9	100%	A
24	Los hombres son menos dramáticos y escandalosos que una mujer.	1	1	1	1	1	1	1	1	1	9	100%	A
25	Los hombres hacen un favor al ayudar en las tareas del hogar.	1	1	1	1	1	1	1	1	1	9	100%	A

Todos los ítems tienen un porcentaje de aprobación mayor al 89%, según Aiken (1996); Cuando el porcentaje de aprobación es mayor o igual a 0.80, el ítem es aceptado.

Tabla 2*Análisis descriptivo de los ítems de la dimensión Sexismo Hostil*

Ítem	Frecuencia				M	DE	g1	g2	IHC	h2	ID	Aceptable
	1	2	3	4								
P1	63.0	26.8	6.4	3.7	1.51	0.776	1.584	2.022	0.394	0.441	0.000	SI
P2	30.3	48.1	16.2	5.4	1.97	0.825	0.641	-0.022	0.429	0.318	0.000	NO
P3	21.3	47.2	24.8	6.7	2.17	0.837	0.361	-0.405	0.435	0.480	0.000	SI
P4	35.4	46.0	14.6	4.0	1.87	0.803	0.700	0.049	0.355	0.400	0.000	SI
P5	47.2	41.2	8.9	2.7	1.67	0.749	1.009	0.749	0.460	0.424	0.000	SI
P6	17.6	33.8	34.5	14.1	2.45	0.940	0.014	-0.892	0.330	0.565	0.000	SI
P7	55.5	33.9	7.6	3.1	1.58	0.762	1.285	1.279	0.423	0.428	0.000	SI
P8	58.8	31.3	5.9	4.0	1.55	0.778	1.482	1.838	0.455	0.523	0.000	SI
P9	21.2	42.1	24.8	11.9	2.27	0.929	0.326	-0.723	0.402	0.465	0.000	SI
P10	41.5	42.9	12.5	3.2	1.77	0.786	0.820	0.217	0.527	0.446	0.000	SI
P11	22.2	43.1	27.5	7.2	2.20	0.864	0.281	-0.603	0.485	0.478	0.000	SI
P12	38.6	47.4	10.3	3.7	1.79	0.771	0.867	0.575	0.498	0.469	0.000	SI
P13	43.4	47.4	5.6	3.6	1.69	0.736	1.094	1.409	0.489	0.523	0.000	SI
P14	42.1	40.1	13.0	4.9	1.81	0.842	0.871	0.142	0.510	0.408	0.000	SI
P15	31.7	43.5	19.0	5.8	1.99	0.860	0.570	-0.337	0.446	0.474	0.000	SI

M: Media, DE: Desviación estándar, g1: Coeficiente de Asimetría de Fisher, g2: Coeficiente de Curtosis de Fisher, IHC: Índice de Homogeneidad Corregida, h2: Comunalidad, ID: Índice de Discriminación.

En el análisis descriptivo de la dimensión sexismo hostil se puede observar que los porcentajes obtenidos en las frecuencias están por debajo de 63%, esto demuestra una ausencia de deseabilidad social, la media fluctúa entre 1.51 y 2.45, además de la desviación estándar entre 0.736 y 0.940, en cuanto a Asimetría y Curtosis existe una tendencia a normalidad univariada (Henderson, 2006, p.118) con valores que son adecuados entre -2 y 2 (Muthén y Kaplan, 1985). Se aceptan los valores del IHC cuando son mayores a .30 (Nunnally y Bernstein, 1995) y las comunalidades mayores .40 (Detrenidad, 2016), por tanto está siendo eliminado el ítem número 2, ya que tiene una comunalidad de .318. El índice de discriminación refleja a todos los ítems con una significancia de .000, por tanto distingue de manera eficiente categorías altas y bajas (Backhoff et al., 2000).

Tabla 3*Análisis descriptivo de los ítems de la dimensión Sexismo Benevolente*

Ítem	Frecuencia				M	DE	g1	g2	IHC	h2	ID	Aceptable
	1	2	3	4								
P16	45.3	43.9	8.9	1.9	1.67	0.716	0.889	0.576	0.539	0.527	0.000	SI
P17	18.4	32.5	39.5	9.6	2.40	0.895	-0.077	-0.818	0.399	0.572	0.000	SI
P18	56.5	34.7	6.0	2.8	1.55	0.734	1.357	1.678	0.474	0.599	0.000	SI
P19	39.5	46.0	12.5	2.1	1.77	0.742	0.700	0.101	0.515	0.416	0.000	SI
P20	33.8	43.1	17.8	5.3	1.95	0.851	0.617	-0.269	0.504	0.394	0.000	NO
P21	27.6	45.4	22.2	4.7	2.04	0.829	0.425	-0.424	0.460	0.432	0.000	SI
P22	44.5	41.8	10.7	3.0	1.72	0.770	0.916	0.454	0.613	0.584	0.000	SI
P23	52.5	37.4	7.1	3.1	1.61	0.752	1.223	1.270	0.598	0.561	0.000	SI
P24	29.7	37.4	26.4	6.5	2.10	0.902	0.341	-0.786	0.393	0.268	0.000	NO
P25	32.3	28.1	19.0	20.5	2.28	1.122	0.314	-1.280	0.378	0.517	0.000	SI

M: Media, DE: Desviación estándar, g1: Coeficiente de Asimetría de Fisher, g2: Coeficiente de Curtosis de Fisher, IHC: Índice de Homogeneidad Corregida, h2: Comunalidad, ID: Índice de Discriminación.

En el análisis descriptivo de la dimensión sexismo benevolente se puede observar que los porcentajes obtenidos en las frecuencias están por debajo de 56.5%, esto demuestra una ausencia de deseabilidad social, la media fluctúa entre 1.55 y 2.40, además de la desviación estándar entre 0.716 y 1.122, en cuanto a Asimetría y Curtosis existe una tendencia a normalidad univariada (Henderson, 2006, p.118) con valores que son adecuados entre -2 y 2 (Muthén y Kaplan, 1985). Se aceptan los valores del IHC cuando son mayores a .30 (Nunnally y Bernstein, 1995) y las comunalidades mayores .40 (Detrenidad, 2016), por tanto está siendo eliminado el ítem número 20 y el ítem número 24, ya que tienen comunalidad de .394 y .268 respectivamente. El índice de discriminación refleja a todos los ítems con una significancia de .000, por tanto distingue de manera eficiente categorías altas y bajas (Backhoff et al., 2000).

Tabla 4*Prueba de KMO y Bartlett*

Prueba de KMO y Bartlett		
Medida Kaiser-Meyer-Olkin de adecuación de muestreo		0.931
Prueba de esfericidad de Bartlett	Sig.	0.000

Medida de adecuación muestral de Kaiser-Meyer-Olkin (KMO) para la variable sexismo es de .931, el valor es aceptable cuando se acerca a la unidad (Detrinidad, 2016). El Test de esfericidad de Bartlett tiene significancia de .000. En consecuencia los puntajes obtenidos en la prueba permiten realizar el análisis factorial exploratorio (Pérez, 2004 p.176).

Tabla 5*Varianza total explicada de la Escala de Sexismo contra el Sexo Masculino - ESSEMA*

Varianza total explicada			
Factor	Total	% de varianza	% acumulado
1	6.435	29.251	29.251
2	1.701	7.730	36.981
3	1.213	5.512	42.494
4	1.049	4.767	47.260

En el análisis con método de extracción varimax se obtienen 4 factores, según Kaiser (1960) se conservan aquellos valores propios mayores a 1. Estos 4 factores explican el 47.260% de la varianza total acumulada.

Tabla 6*Matriz de componentes rotados con los ítems aceptados en el análisis descriptivo*

	Matriz de factor rotado^a			
	Factor			
	1	2	3	4
P18	0.652			
P8	0.622			
P13	0.574			
P23	0.564			
P22	0.549			
P16	0.540			
P7	0.492			
P5	0.458			
P14	0.438			
P1	0.398			
P11		0.533		
P21		0.480		
P10		0.459		
P9		0.458		
P12		0.453		
P15		0.453		
P17			0.526	
P19			0.440	
P25			0.362	
P6				0.523
P3				0.452
P4				0.350

El análisis redistribuye los ítems de la escala en 4 dimensiones, todos los ítems con una carga factorial igual o mayor a .30, por lo tanto se aceptan para la escala (Tabachnick y Fidell, 2013). La dimensión 1, llamada sexismo hostil cuenta con 10 ítems, la dimensión 2, llamada sexismo benevolente cuenta con 6 ítems, la dimensión 3, nombrada como sexismo presionante cuenta con 3 ítems y la dimensión 4, nombrada como sexismo exigente cuenta con 3 ítems.

Tabla 7*Análisis factorial confirmatorio - Amos*

	Índices de ajuste	Modelos teóricos	Descripción	Índices óptimos	Decisión
Ajuste de parsimonia	χ^2/gf	2.755	Análisis Chi cuadrado sobre grados de libertad	$\leq 3,00$	Aceptable
	GFI	0.933	Índice de bondad de ajuste	$> 0,90$	Aceptable
Ajuste absoluto	RMSEA	0.047	Raíz de residuo cuadrático promedio de aproximación	$< 0,05$	Aceptable
	SRMR	0.0456	Raíz de residuo cuadrático promedio	cerca de 0	Aceptable
Ajuste comparativo	CFI	0.915	Índice de bondad de ajuste comparativo	$> 0,90$	Aceptable
	TLI	0.903	Índice de Taker - Lewis	$> 0,90$	Aceptable

En el análisis factorial confirmatorio, se evidencia que los ajustes de parsimonia (Chi cuadrado sobre grados de libertad), el ajuste absoluto (GFI, RMSEA y SRMR) y el ajuste comparativo (CFI y TLI) se encuentran dentro de los valores adecuados y son aceptados (Escobedo, Hernández, Estebané y Martínez, 2016).

Figura 1

Diseño estructural AMOS del AFC de la Escala de Sexismo Contra el Sexo Masculino

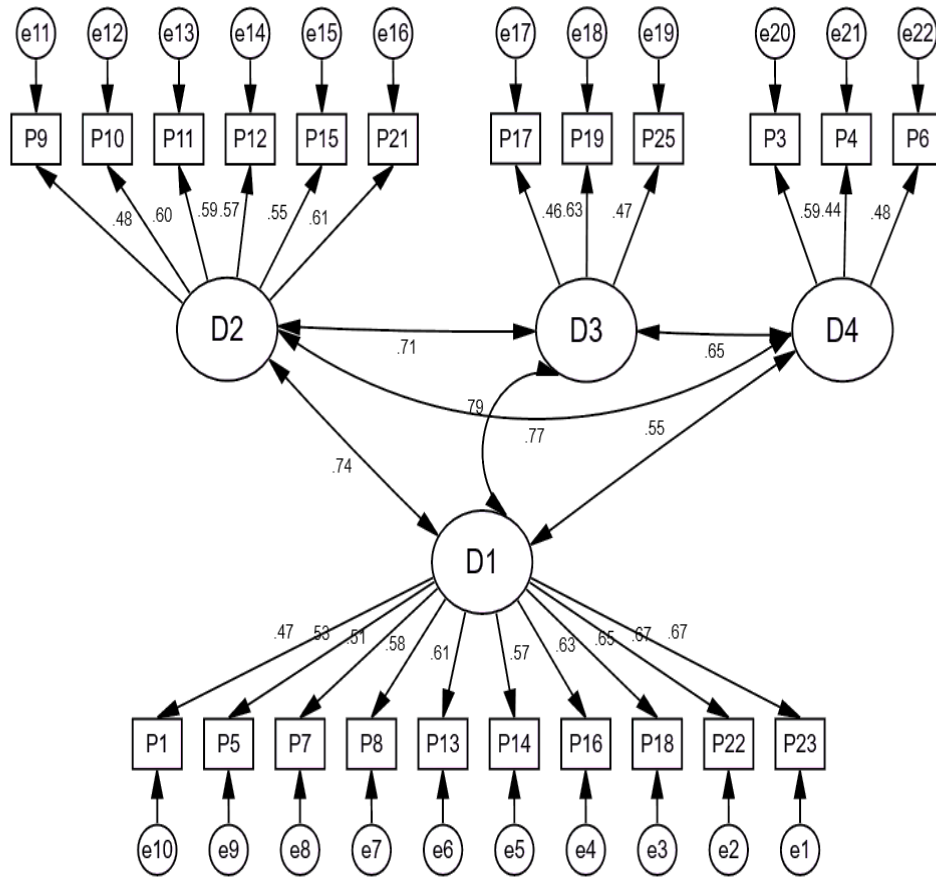

Nota: Se presenta un modelo de primer orden o de factores correlacionados. Asimismo las cargas factoriales de cada ítem y la interrelación entre los factores de la Escala de Sexismo contra el Sexo Masculino – ESSEMA.

Dimensión 1: Sexismo Hostil

Dimensión 2: Sexismo Benevolente

Dimensión 3: Sexismo Presionante

Dimensión 4: Sexismo Exigente.

Tabla 8

Análisis de confiabilidad por el Alfa Ordinal y el coeficiente Omega de Mc.Donald's de la Escala general de Sexismo contra el Sexo Masculino

Estadísticas de fiabilidad Total		
Ítems totales	Alfa Ordinal	Omega de Mc.Donald's ω
22	0.910	0.883

Con los 22 ítems de la escala se obtuvo un Alfa de ordinal de .910, considerada como una confiabilidad muy buena (Ruíz Bolívar, 2013) y el coeficiente Omega de McDonald's es de 0.883; el cual indica una confiabilidad alta de la prueba (Campo-Arias y Oviedo, 2008).

Tabla 9

Análisis de Confiabilidad de la Escala General por dimensiones mediante Alfa Ordinal y Omega de Mc.Donald's

Estadísticas de fiabilidad por dimensión			
Dimensión	Cantidad de ítems	Alfa Ordinal	Omega de Mc.Donald's ω
Sexismo Hostil	10	0.842	0.843
Sexismo Benevolente	6	0.739	0.741
Sexismo Presionante	3	0.522	0.539
Sexismo Exigente	3	0.502	0.507

En el coeficiente Alfa ordinal, la dimensión 1, Sexismo Hostil obtiene .842, el cual demuestra una confiabilidad alta, en la dimensión 2, Sexismo Benevolente .739, considerada como buena, la dimensión 3, Sexismo Presionante .0522 y la dimensión 4, sexismo exigente 0.502, consideradas como aceptables (Ruíz Bolívar, 2013). En cuanto a la confiabilidad por el coeficiente Omega de Mc.Donald's tenemos un índice de la prueba para la dimensión 1 de .843 la cual es considerada alta, las dimensiones 2 con .741 es considerada como buena y la dimensión 3 y 4 con confiabilidad de .539 y .507 respectivamente son consideradas como aceptables (Campo-Arias y Oviedo, 2008).

Tabla 10

Prueba de normalidad de la Escala de Sexismo contra el Sexo Masculino en base a división por sexo

Pruebas de normalidad Shapiro Wilk			
Sexo		gl	Sig.
Masculino	Sexismo Hostil	275	0.000
	Sexismo Benevolente	275	0.000
	Sexismo Presionante	275	0.000
	Sexismo Exigente	275	0.000
	Total	275	0.017
Femenino	Sexismo Hostil	504	0.000
	Sexismo Benevolente	504	0.000
	Sexismo Presionante	504	0.000
	Sexismo Exigente	504	0.000
	Total	504	0.000

Se visualiza una significancia menor a 0.05 en ambos grupos, por tanto no tiene distribución normal, se utilizan pruebas de análisis no paramétricas para comparar estadísticas significativas entre los grupos.

Tabla 11

Análisis para muestras no paramétricas por dimensiones y por valor total comparando grupos en base al sexo

	D1	D2	D3	D4	Total
Sig. asintótica (bilateral)	0.000	0.001	0.002	0.255	0.040

La dimensión 1, dimensión 2, dimensión 3 y el total presentan significancia menor a .05, por lo tanto se encuentran diferencias entre los grupos, según sexo

Tabla 12

Análisis para muestras no paramétricas por dimensiones y por valor total comparando grupos en base a la distribución de grupos de edades

Pruebas de normalidad Shapiro Wilk			
Edad Agrupada		gl	Sig.
18-20	Sexismo Hostil	393	0.000
	Sexismo Benevolente	393	0.000
	Sexismo Presionante	393	0.000
	Sexismo Exigente	393	0.000
	Total	393	0.013
21-34	Sexismo Hostil	386	0.000
	Sexismo Benevolente	386	0.000
	Sexismo Presionante	386	0.000
	Sexismo Exigente	386	0.000
	Total	386	0.000

Se visualiza una significancia menor a 0.05 en ambos grupos, por tanto no tiene distribución normal, se utilizan pruebas de análisis no paramétricas para comparar estadísticas significativas entre los grupos.

Tabla 13

Análisis para muestras no paramétricas comparando grupos en base a la división por grupos de edades.

U de Mann-Whitney					
	D1	D2	D3	D4	Total
Sig. asintótica (bilateral)	0.565	0.420	0.011	0.020	0.120

La dimensión 3 y dimensión 4 presentan significancia menor a .05, por lo tanto se encuentran diferencias entre los grupos, el rango de edad

Tabla 14*Cuartiles en base al sexo de las dimensiones de Sexismo Hostil y Sexismo Benevolente*

		Dimensión 1 y Dimensión 2			
		Estadísticos			
Sexo			D1	D2	
	N				
Masculino	Media		17.6509	11.4618	
	Mínimo		10	6	
	Máximo		34	20	
	Percentiles	25		14	10
		50		18	12
75			21	13	
	N				
Femenino	Media		15.6647	12.3948	
	Mínimo		10	6	
	Máximo		40	24	
	Percentiles	25		12	10
		50		15	12
75			18	14	

La tabla muestra los valores mínimos y máximos de las dimensiones 1 y 2 considerando la distribución por grupo en base al sexo.

Tabla 15*Niveles descriptivos diferenciadas en la dimensiones de Sexismo Hostil (D1) y sexismo Benevolente (D2)*

Categoría	Hombres		Mujeres	
	D1	D2	D1	D2
Nivel bajo	≤ 14	≤ 10	≤ 12	≤ 10
Tendencia baja	15 - 18	11 - 12	13 - 15	11 - 12
Tendencia alta	19 - 21	13	16 - 18	13 - 14
Nivel alto	$22 \geq$	$14 \geq$	$19 \geq$	$15 \geq$

Se encuentran diferencias entre los grupos de hombres y mujeres en la dimensión 1 y la dimensión 2. La calificación es la misma para cualquier edad.

Tabla 16*Cuartiles en base al sexo masculino y grupos de edad de la dimensión sexismo presionante*

		D3	
		N	
Masculino	18-20	Media	7.0315
		Mínimo	3
		Máximo	12
		Percentiles	25
		50	7
		75	8
		N	
21-34	Media	6.5203	
	Mínimo	3	
	Máximo	11	
	Percentiles	25	5
		50	7
		75	8

La tabla muestra los valores mínimos y máximos de la dimensión 3, considerando la distribución por grupo en base al sexo masculino.

Tabla 17*Cuartiles en base al sexo femenino y grupos de edad de la dimensión Sexismo Presionante*

		D3		
Femenino	N			
	Media		6.4323	
	Mínimo		3	
	Máximo		12	
	Percentiles	25	5	
		50	7	
		75	8	
		N		
	Media		6.1218	
	Mínimo		3	
Máximo		12		
Percentiles	25	5		
	50	6		
	75	7		

La tabla muestra los valores mínimos y máximos de la dimensión 3, considerando la distribución por grupo en base al sexo femenino.

Tabla 18*Niveles descriptivos diferenciados por sexo y grupo de edad en la dimensión de Sexismo Presionante*

Categoría	Hombres		Mujeres	
	18-20	21-34	18-20	21-34
Nivel bajo	≤ 6	≤ 5	≤ 5	≤ 5
Tendencia baja	7	6 - 7	6 - 7	6
Tendencia alta	8	8	8	7
Nivel alto	$9 \geq$	$9 \geq$	$9 \geq$	$8 \geq$

En la dimensión de sexismo presionante existe diferente calificación en base al sexo y en base al rango de edad de la población

Tabla 19*Cuartiles en base a la distribución de grupo de edades de la dimensión de Sexismo Exigente*

		D4		
		N		
18-20	Media		6.6463	
	Mínimo		3	
	Máximo		12	
	Percentiles	25		5
		50		7
		75		8
		N		
21-34	Media		6.3342	
	Mínimo		3	
	Máximo		12	
	Percentiles	25		5
		50		6
		75		7

La tabla muestra los valores mínimos y máximos de la dimensión 4, considerando la distribución por grupos de edades.

Tabla 20*Niveles descriptivos diferenciados por grupos de edad en la dimensión de Sexismo Presionante*

Categoría	18-20	21-34
Nivel bajo	≤ 5	≤ 5
Tendencia baja	6 - 7	6
Tendencia alta	8	7
Nivel alto	$9 \geq$	$8 \geq$

En la dimensión 4 se encuentran diferencias en los grupos de edades, la calificación es la misma para ambos sexos.

Tabla 21*Cuartiles totales en base al sexo*

		Total		
		N		
Masculino	Media		42.2291	
	Mínimo		22	
	Máximo		65	
	Percentiles		25	35
			50	43
			75	49
		N		
Femenino	Media		40.9087	
	Mínimo		23	
	Máximo		82	
	Percentiles		25	34
			50	40
			75	47

La tabla muestra los valores mínimos y máximos totales de la escala, considerando la distribución por grupos de edades.

Tabla 22*Niveles descriptivos totales diferenciados por sexo*

Categoría	Hombre	Mujeres
Nivel bajo	≤ 35	≤ 34
Tendencia baja	36 - 43	35 - 40
Tendencia alta	44 - 49	41 - 47
Nivel Alto	$50 \geq$	$48 \geq$

Niveles descriptivos diferenciados por grupos en base al sexo en la escala general, la calificación es la misma para cualquier grupo de edad.

IV. DISCUSIÓN

El objetivo general planteado en la investigación fue la creación de la escala de sexismo contra el sexo masculino, validado con una muestra de 779 estudiantes universitarios de Lima Norte, de los cuales el 35,3 % fueron hombres (275) y el 64,7 % mujeres (504). Anteriormente se habían realizado propiedades psicométricas de la escala de sexismo, como la de Vaamonde y Omar (2012) en Argentina y la de Guevara (2016) en Tumbes, pero estas investigaciones se centraban en el sexismo contra la mujer, se propone la presente investigación desarrollar el sexismo contra el varón.

Los fundamentos teóricos toman en la teoría de sexismo ambivalente propuesta por Peter Glick y Susan Fiske en 1996, quienes crearon el Inventario de sexismo ambivalente, el cual cuenta con 22 ítems y dos dimensiones, posteriormente la adaptación de la prueba al español estuvo a cargo de Expósito, Moya y Glick (1998). A estas teorías que solo trabajaban con sexismo contra la mujer, se añade la teoría de Expósito, Moya, Glick (1998, p. 160), que menciona que el sexismo se puede entender que es una actitud que se dirige hacia las personas considerando de su pertenencia a grupos caracterizados por su sexo biológico, es decir, a los hombres solo por ser hombres y a las mujeres solo por ser mujeres. Por tanto se diseñaron ítems que describan aquellos rasgos de sexismo contra el varón que fueron obtenidos de ejemplos de la vida cotidiana y de investigaciones anteriores como la de Folgera (2013), dónde explica un poco más de la dinámica del varón maltratado.

Existe la prueba de Ambivalencia Hacia los Hombres (AMI) que también fue desarrollada por los autores Glick y Fiske (1999) donde también se reforzó la teoría del sexismo, esta prueba pretende determinar los prejuicios y estereotipos que tienen las mujeres hacia los hombres, su validación se llevó a cabo con 3 diferentes grupos, en el caso de la ESSEMA se desarrolló la investigación validando la escala con población universitaria del género masculino y femenino para saber la opinión y prejuicios de hombres y mujeres. No se han encontrado antecedentes nacionales ni regionales sobre la validación de la escala AMI, salvo un estudio en Turquía con población universitaria, la investigación fue desarrollada por Ayan (2016) que realizó el análisis de confiabilidad Alfa de Cronbach, encontrando 0.78 de confiabilidad en la escala general, en el caso de la ESSEMA se encontró una confiabilidad Alfa Ordinal de .91 y Omega de Mc. Donald's de .883

La Escala de Sexismo contra el Sexo Masculino planteó de manera inicial trabajar con 2 dimensiones, el sexismo hostil y benevolente, con 15 ítems y 10 ítems respectivamente, estas dimensiones se tomaron en cuenta a partir de la teoría inicial de sexismo ambivalente utilizada para las pruebas ASI y AMI (el ASI cuenta con 22 ítems en la escala general y el AMI con 20 ítems), para desarrollar los ítems en la ESSEMA se analizó los prejuicios y estereotipos encontrados en la sociedad peruana, lo que permitió la creación de la escala, todos los ítems se plantearon de manera directa.

Otras investigaciones y validaciones psicométricas de escalas ASI, como la de Vaamonde y Omar (2012) encontraron niveles de confiabilidad de 0.87, la de Guevara (2016) encontró 0.92 y la de Muñoz (2019) obtuvo 0.86 en el Alfa de Cronbach de la escala general, la escala de Sexismo contra el Sexo Masculino en estudiantes universitarios de Lima Norte obtuvo una confiabilidad de .91 en el Alfa Ordinal, por tanto se considera dentro del rango de confiabilidad como otras investigaciones realizadas con la teoría del sexismo ambivalente.

Se realizaron los análisis descriptivos de los ítems, el análisis factorial exploratorio y el análisis factorial confirmatorio de la escala ESSEMA para rediseñar las dimensiones propuestas y definir los ítems de la escala, la prueba que inició con una propuesta de 25 ítems pasó por los análisis correspondientes, llegando a eliminar un total de 3 ítems que tuvieron comunalidades bajas (menor a .40), en los otros criterios fueron aceptados, los ítems eliminados fueron el número 2, el número 20 y el número 24, quedando una escala total con 22 ítems redistribuidos en 4 dimensiones.

La varianza y el factor rotado dieron como resultado trabajar con 4 dimensiones, la primera se nombró sexismo hostil y contiene 10 ítems, la segunda se nombró como sexismo benevolente y cuenta con 6 ítems, la tercera dimensión se nombró como sexismo presionante con 3 ítems y la cuarta se nombró sexismo exigente con 3 ítems, las primeras 2 dimensiones toman el nombre por las características que tienen en base a la teoría inicial y las 2 siguientes en base a definiciones de la RAE teniendo en cuenta las características y similitudes de los ítems de las dimensiones. El Sexismo Presionante maneja la definición de presionar en base a las ideas que se tiene sobre los roles de determinado sexo y el Sexismo Exigente se define como el sexismo donde se pide algún requisito por ser el orden natural o porque las circunstancias lo ameritan.

Al realizar el Análisis Factorial Confirmatorio se obtuvo el ajuste de parsimonia (CHI cuadrado sobre grados de libertad) de 2.755, los índices de ajuste absoluto GFI de 0.933, el

RMSEA de 0.047, el SRMR 0.0456 y los índices de ajuste comparativo CFI de 0.915 y TLI de 0.903, encontrándose todos dentro de los estándares aceptados para la prueba, otras investigaciones, como la de Muñoz (2019), también encontraron índices adecuados, pero dicha investigación trabajaba las propiedades psicométricas del ASI, es decir el sexismo contra la mujer.

Al encontrar la normalidad mediante Shapiro Wilk se determinó el uso de pruebas no paramétricas, al analizar grupos a través de la U de Mann Whitney se encontró que existen diferencias entre los grupos en base al sexo y también en base a los grupos de edades, 2 grupos en cada caso, tanto en la dimensión 1, dimensión 2, dimensión 3 y totales en base al sexo y en las dimensiones 3 y la dimensión 4 considerando los grupos de edades, por tal se realizar los puntos de corte mediante cuartiles y los rangos de calificación en cada uno de los grupos dónde se encontró diferencias.

Se establecieron niveles de calificación, la teoría inicial de sexismo ambivalente propuesta con Glick y Fiske (1999) utilizó 5 niveles descriptivos, en el caso del ESSEMA se están utilizando 4 niveles, ya que se tiene que definir el nivel descriptivo de una nueva escala teniendo en cuenta la teoría de la cual se sustenta su creación, como la escala no consideró la opción neutral en las encuestas aplicadas, se decidió omitir la calificación de nivel medio que planteaba la teoría del ASI y el AMI, por tanto las categorías establecidas son nivel bajo, tendencia baja, tendencia alta y nivel alto.

Los ítems fueron diseñados evaluando como el machismo en la sociedad también afecta al sexo masculino, ya que no les permite expresarse adecuadamente y los encasilla en roles que no se ajustan a los conceptos de las nuevas masculinidades que se vienen planteando a través del avance de la corriente feminista, la presente investigación demostró que se pudo crear una escala para medir el sexismo contra el sexo masculino, aunque ciertos autores no consideran que se pueda hablar de sexismo contra el hombre, esta definición ya tiene una explicación planteada por Glick y Fiske (1999) y los nuevos estudios están contribuyendo a que se pueda entender mejor este problema.

V. CONCLUSIONES

PRIMERA: la escala de sexismo contra el sexo masculino que ha sido validada en estudiantes universitarios de Lima Norte presenta resultados aceptables para la validez y confiabilidad según los procedimientos aplicados que son descritos en la presente investigación.

SEGUNDA: la validez mediante el método V de Aiken con 9 jueces permitió aceptar todos los ítems iniciales para que la escala pueda ser aplicada sin modificaciones considerables, obteniendo todos los ítems valores iguales o mayores al 89%.

TERCERA: mediante los procedimientos de análisis descriptivos, análisis factorial confirmatorio y análisis factorial exploratorio, se eliminaron un total de 3 ítems, ya que no alcanzaron los valores esperados, por lo tanto la escala que fue propuesta de forma inicial con 25 ítems y 2 factores, queda con un total de 22 ítems y 4 factores, 10 en la dimensión de Sexismo Hostil, 6 en la dimensión de Sexismo Benevolente, 3 en la dimensión de Sexismo Presionante y 3 en la dimensión de Sexismo Exigente.

CUARTA: respecto a la confiabilidad, se determinó un coeficiente Alfa Ordinal y Omega de Mc. Donald's de los 4 factores obtenidos en la investigación, encontrándose una confiabilidad alta para el inventario general (α Ordinal = 0.91 y ω = 0.883) y buena para sus cuatro dimensiones, Hostil (α Ordinal = 0.841 y ω = 0.843), Benevolente (α Ordinal = 0.738 y ω = 0.741), Presionante (α Ordinal = 0.522 y ω = 0.539) y Exigente (α Ordinal = 0.502 y ω = 0.507).

QUINTA: los resultados del Análisis Factorial Confirmatorio se encuentran dentro de los rangos aceptables, el $\chi^2/g.l$ = 2.755, GFI de 0.933, el RMSEA con un valor de 0.047, el SRMR de 0.0456, el CFI = 0.915 y el TLI = 0.903, permitiendo que se pueda utilizar la prueba para contribuir a futuras investigaciones.

SEXTA: se usaron cuartiles para establecer los baremos y se estableció niveles de calificación tales como; Nivel bajo, Tendencia baja, Tendencia alta y Nivel alto, teniendo como base la teoría inicial de sexismo ambivalente.

VI. RECOMENDACIONES

1. Se recomienda la validación de la escala con población de características distintas a la de la actual investigación para diversificar las respuestas y obtener mejores análisis de resultados.
2. Se recomienda contribuir al estudio de nuevos datos y nuevas teorías sobre la violencia ejercida contra los hombres, para que se puedan diseñar nuevos conceptos y nuevas dimensiones que permitan una mejor explicación del sexismo.
3. Se recomienda trabajar con cantidades más homogéneas de hombres y de mujeres en la investigación para poder establecer diferencias más significativas entre los grupos por sexo y poder establecer baremos y cuartiles con población más equitativa.
4. Se recomienda tratar los resultados con responsabilidad y prudencia ya que es un primer alcance a la creación de una prueba para medir el sexismo contra el hombre en la sociedad peruana, no se tienen antecedentes de pruebas que enriquezcan la teoría ni modelos diseñados con dimensiones enfocadas en el sexo masculino que podrían enriquecer las investigaciones.
5. Los datos estadísticos siguen mostrando evidencias de que el sexo femenino necesita mayor atención y enfoque para disminuir los índices de violencia, pero se necesita también entender el problema que se genera en el sexo masculino cuando es víctima de violencia y cuando la presión social hace que se replanté sus conceptos de masculinidad.
6. Se recomienda trabajar principalmente con los puntajes totales, al haber dimensiones con pocos ítems, los niveles descriptivos pueden tener rangos muy pegados y no brindan una correcta explicación.

REFERENCIAS

- Aiken, L. (1996). *Test psicológicos de evaluación*. Prentice-Hall.
- Alarcón, R. (2013). *Métodos y diseños de investigación del comportamiento*. Editorial Universitaria.
- Alegsa, L. (2015). *Definición de investigación tecnológica*. http://www.alegsa.com.ar/Dic/investigacion_tecnologica.php
- Allport, G. (1954). *The nature of prejudice*. Addison – Wesley Publishing Company
- Anthoine, E., Moret, L., Regnault, A., Sbille, V. & Hardouin, J. (2014). *Sample size used to validate a scale: a review of publications on newly-developed patient reported outcomes measures*. 12 (1), 7.
- American Psychological Association (2019). *Publication manual*. 7th ed.
- Aragón, L. (2004). *Fundamentos psicométricos en la evaluación psicológica*. *Revista electrónica de psicología Iztacala*. Universidad Autónoma de México.
- Ato, M., López, J. y Benavente, A. (2013). *Un sistema de clasificación de los diseños de investigación en psicología*. *Anales de Psicología*, 29 (), 1038-1059.
- Ayan, S. (2016). *Sexism: ambivalent toward men*. *International Journal of Human Sciences*, 13(1), 1452-1459.
- Backhoff, E., Larrazolo, N. y Rosas, M. (2000). Nivel de dificultad y poder de discriminación del Examen de Habilidades y Conocimientos Básicos (EXHCOBA). *Revista Electrónica de Investigación Educativa*, 2 (1).
- Ballesteros, E. (2012). *Estadística descriptiva: Una herramienta de análisis de investigación social*. Universidad Complutense de Madrid.
- Bernal, C. (2010). *Metodología de la investigación*. (3.a ed.). Pearson Educación.
- Becerra, S., Flores, M. y Vásquez, J. (2009). *Violencia doméstica contra el hombre en la ciudad de Lima*. (pp. 38-54). UNFV.

- Cid, A., Méndez, R., Sandoval, F. (2011). *Investigación. Fundamentos y metodología*. (2.a ed.). Pearson Educación.
- Campo-Arias, A. y Oviedo, C. (2008). *Propiedades psicométricas de una escala: la consistencia interna*. *Revista Salud Pública*, 10 (5), 831-839.
- Corral, Y. (Enero/julio, 2009). *Validez y confiabilidad de los instrumentos de investigación para la recolección de datos*. *Revista Ciencias de la Educación*, 19 (33), 228-247.
- Detrinidad, E. (2016). *Análisis Factorial Exploratorio y Confirmatorio aplicado al modelo de secularización propuesto por Inglehart-Norris. Periodo 2010-2014 (Estudio de caso España, Estados Unidos, Alemania, Holanda) WSV*. Tesis de Maestría. Universidad De Granada).
- Domínguez, S. (2012). Propuesta para el cálculo del Alfa Ordinal y Theta de Armor. *Revista IIPSI. UNMSM*.
- Domínguez, S. y Merino, C. (Julio/diciembre, 2015). *¿Por qué es importante reportar los intervalos de confianza del coeficiente alfa de Cronbach?* *Revista Latinoamericana de Ciencias Sociales, Niñez y Juventud*, 13 (2), 1326-1328.
- Donoso, I. (2015). *Nuevas masculinidades: Una mirada transformacional del género*.
- Dzul, M. (2013). Los enfoques en la investigación científica [Diapositivas]. Universidad Autónoma del Estado de Hidalgo.
- Escobedo, M., Hernández, J., Estebané, V. y Martínez, G. (2016). *Modelos de Ecuaciones Estructurales: Características, Fases, Construcción, Aplicación y Resultados*. *Revista Ciencia & Trabajo*, 18 (55), 16-22.
- Expósito, F. Moya, M y Glick, P. (1998). *Sexismo ambivalente: Medición y correlatos*. Universidad de Granada.
- Fernández, S. (2011). *Análisis Factorial*. Universidad Autónoma de Madrid. <http://www.fuenterrebollo.com/Economicas/ECONOMETRIA/MULTIVARIANTE/FACTORIAL/analisis-factorial.pdf>

- Folgera, L. (2013). *El varón maltratado: Representaciones sociales de la masculinidad dañada. Tesis de doctorado.* Universidad de Barcelona.
- Fuentes, A. (2017). *Nuevas masculinidades: Hombres por la igualdad.* El Universal.
<http://www.eluniversal.com.mx/entrada-de-opinion/articulo/angelica-fuentes/nacion/2017/04/2/nuevas-masculinidades-hombres-por-la>
- Girondella, L. (2012). *Sexo y género: Definiciones.* Contrapeso.info.
<http://contrapeso.info/2012/sexo-y-genero-definiciones/>
- Glick, P. y Fiske, S. (1996). *The ambivalent sexism inventory: Differentiating Hostile and Benevolent Sexism.* (pp. 491 - 512): *Journal of Personality and Social Psychology.*
- Glick, P. y Fiske, S. (1999). *The ambivalence toward men inventory: Differentiating Hostile and Benevolent Beliefs about Men.* (pp. 519 – 536): *Psychology of Women Quarterly*, 23.
- Guevara, C. (2016). *Construcción y propiedades psicométricas de la escala de sexismo general – ESG en estudiantes universitarios de Tumbes.* UCV.
- Hair, J., Black, W., Babin, B., y Anderson, R. (2010). *Multivariate Data Analysis: A Global Perspective.* (7.a ed.). Pearson Education.
- Henderson, A. (2006). *Testing experimental data for univariate normality.* Science direct.
- Hernandez, R. Fernandez, C. Baptista, M. (2014). *Metodología de la investigación.* 6ta edición.
- Herrera, M. Expósito, F. Moya, M. (2012). *Violencia de género: Influencia del sexismo y el poder en las relaciones de pareja.* Universidad de Granada.
http://www.infocop.es/view_article.asp?id=4170
- Kipnis, A. (1991). *Knights Without Armor, a practical guide for men in quest of masculine soul*
- Limone, F. (s/f). *Una aproximación teórica a la comprensión del machismo.*
<http://sexoygenero.org/malagamachismo.htm>

- López, I. (2014). *La violencia doméstica hacia el varón: factores que inciden en el hombre agredido para no denunciar a su pareja*. <http://revistareportemedico.com/home/?p=8098>.
- McDonald, R. (1999). *Test Theory: A unified treatment*. Mahwah. Lawrence Erlbaum Associates, Inc.
- Martínez, R., Hernández, J., y Hernández, V. (2014). *Psicometría*. Alianza Editorial.
- Meneses, J., Barrios, M., Bonillo, A., Cosculluela, A., Lozano, L., Turbany, J. y Valero, S. (2013). *Psicometría*. UOC.
- Ministerio de la Mujer y Poblaciones Vulnerables. <https://www.mimp.gob.pe/>
- Montoya, O. (Mayo/julio, 2007). *Aplicación del análisis factorial a la investigación de mercados. Caso de estudio*. Scientia et Technica, 13(35), 281-286.
- Mohd, N. (2011). *Power Comparisons of Shapiro-Wilk, Kolmogorov-Smirnov, Lilliefors and Anderson-Darling Tests*. Journal of Statistical Modeling and Analytics. Vol.2 No.1, 21-33. Research Gate.
- Mukulic, I. (s/f). *Construcción y adaptación de pruebas psicológicas*. Universidad de Buenos Aires.
- Muñiz, J. (2010). *Las teorías de los test: teoría clásica y teoría de respuesta a los ítems. Papeles del psicólogo*. (pp. 57-66). Consejo General de colegios oficiales de psicólogos.
- Muñoz, A. (2019). *Propiedades psicométricas del Inventario de sexismo ambivalente en jóvenes de instituciones educativas técnicas del distrito de Huaral, 2019*. UCV.
- Muthén, B. y Kaplan D. (1985). A comparison of some methodologies for the factor analysis of non-normal Likert variables: A note on the size of the mode, British Journal of Mathematical and Statistical Psychology, 45, 19- 30.
- Nunnally, J. y Bernstein, I. (1995). *Teoría psicométrica*. (3.ª ed.): McGraw Hill.
- Organización de las Naciones Unidas. un.org/es/es
- Palella, S. y Martins, F. (2012). *Metodología de la investigación cuantitativa*. (3.ª ed.). FEDUPEL

- Papalia, D. Wendkos, S. Duskin, R. (2009). *Psicología del desarrollo de la infancia y la adolescencia*. (10ª edición). Mc Graw Hill
- Pérez, M. (2016). *Construcción y propiedades psicométricas de la escala de sexismo general en estudiantes universitarios de Trujillo*. UCV
- Ramos, L. (2016). *Reseña del libro Construcción de pruebas psicométricas: aplicaciones a las ciencias sociales y de la salud, por J. Livia y M. Ortiz*. Revista Digital de Investigación en Docencia Universitaria, pp. 92-94.
- Ramos, L. (2016). *Reseña del libro Construcción de pruebas psicométricas: aplicaciones a las ciencias sociales y de la salud, por Livia, J y Ortiz, M*. Revista Digital de Investigación en Docencia Universitaria.
- Reina, C. (2014). *Nuevas masculinidades: La igualdad de género construida desde los hombres*. http://www.eldiario.es/andalucia/Nuevas-masculinidades-igualdad-construida-hombres_0_232376857.html.
- Rodríguez, M. (2016). *Suelta el cuchillo: el fenómeno oculto de los hombres maltratados por las mujeres*: BBC Mundo. <http://www.bbc.com/mundo/noticias-36785503>
- Rojas, R. Gallegillos, G. Miranda, P. y Valencia, J. (2013). *Los hombres también sufren. Estudio cualitativo de la violencia de la mujer hacia el hombre en el contexto de pareja*. Universidad del Mar, revista vanguardia Psicológica.
- Romero, S. (2017). *Construcción y propiedades psicométricas de la escala de sexismo general en estudiantes de Moyobamba*. (pp. 47-67). Revista JANG
- Ruíz Bolívar, C. (2013). *Instrumentos y técnicas de Investigación Educativa*. (3.ª ed.). DANAGA Training and Consulting
- Salazar, E. (2008). *Cada año 2 500 varones son víctimas de violencia familiar*. El Comercio. <https://elcomercio.pe/edicionimpresa/Html/2008-03-16/cada-ano-2500-varones-son-victimas-violencia-familiar.html>
- Sánchez, P. (s/f). *¿Qué es el sexismo?* http://diversidad.murciaeduca.es/orientamur/gestion/documentos/definicion_de_sexismo.pdf

- Schreider, J., Stage, F., Nora, A. & Barlow, E. (2006). *Reporting structural equation modeling and confirmatory factor analysis results. A review: The Journal of Education Research*, 99 (6), 323-337.
- Sierra, R. (2001). *Técnicas de investigación social. Teoría y ejercicios*. Paraninfo S.A.
- Silva, A. (s/f). *Determinando la población y la muestra*.
<https://allanucastse.files.wordpress.com/2011/01/tipo-de-muestreo.pdf>
- Superintendencia Nacional de Educación Superior Universitaria.
<https://www.sunedu.gob.pe>
- Tabachnick, B. y Fidell, L. (2013). *Using multivariate statistics*. (6.ª ed.)
- Vaamonde, J. y Omar, A. (2012). *Validación argentina del inventario de sexismo ambivalente*. (pp. 47-58). *Alternativas en Psicología*.
- Vargas, J., Rodríguez, M. y Hernández, M. (2010). *La diferencia del yo y la relación hacia la violencia en el varón*. *Revista electrónica de psicología Iztacala*. Vol. 13, No. 4. PP. 197- 216.
- Vargas, Z. (2009). *La investigación aplicada: Una forma de conocer las realidades con evidencia científica*. *Revista educación*, 33(1), 155-165.
- Viramontes, I. (2011). *Machismo; Relación con la identidad social masculina y ausencia paterna*. Universidad Autónoma de Nuevo León.

Anexo 1

Matriz de consistencia

TÍTULO	PROBLEMA	OBJETIVOS	MÉTODO	INSTRUMENTO
	General	General	Tipo y diseño	Escala ESSEMA
Diseño de la escala de sexismo contra el sexo masculino en estudiantes universitarios de Lima Norte en el año 2019	¿Será posible diseñar una escala válida y confiable de sexismo contra el sexo masculino en estudiantes universitarios de Lima norte?	Diseñar la escala de sexismo contra el sexo masculino en estudiantes universitarios de Lima norte en el año 2019	tecnológico transversal no experimental	La escala de Sexismo contra el Sexo Masculino de Neyra pretende medir el nivel de sexismo contra el hombre en estudiantes universitarios
		Específicos	Población - Muestra	
		O1. Establecer la validez de contenido mediante el criterio de jueces para la escala de sexismo contra el sexo masculino en estudiantes universitarios de Lima Norte.	218 781 estudiantes universitarios matriculados	
		O2. Determinar la validez de constructo a través del análisis factorial exploratorio y análisis factorial confirmatorio para la escala de sexismo contra el sexo masculino en estudiantes universitarios de Lima Norte.	Muestra 779 estudiantes	
		O3. Establecer la confiabilidad a través del método de consistencia interna por medio del alfa Ordinal y Omega de Mc. Donald para la escala de sexismo contra el sexo masculino en estudiantes universitarios de Lima Norte.	Estadísticos V de Aiken Análisis descriptivo de los ítems Análisis factorial exploratorio Análisis factorial confirmatorio Coeficiente omega Alfa ordinal Cuartiles	
O4. Establecer los cuartiles por dimensiones y totales para la escala de sexismo contra el sexo masculino en estudiantes universitarios de Lima Norte.				
O5. Determinar los niveles descriptivos de la escala de sexismo contra el sexo masculino en estudiantes universitarios de Lima Norte.				

Anexo 2

Matriz de operacionalización de la variable

Variable	Definición Conceptual	Dimensiones	Ítem	Escala de Medición
sexismo	<p>Los autores Glick y Fiske (1996, p. 491), identifican 2 componentes positivamente correlacionados del sexismo, una que está formulada como ambivalencia hacia las mujeres. Aquí representan orientaciones evaluativas opuestas hacia las mujeres: la antipatía sexista o el sexismo hostil (HS) que se relaciona con actitudes negativas hacia las mujeres y una orientación subjetivamente positiva (para los hombres sexistas) hacia las mujeres, el sexismo benevolente (BS).</p> <p>Posteriormente Expósito, F. Moya, M. Glick, P. (1998); nos dicen que por sexismo se entiende una actitud dirigida hacia las personas en virtud de su pertenencia a los grupos basados en el sexo biológico, hombres o mujeres.</p>	<p>Sexismo</p> <p>Hostil</p>	<ol style="list-style-type: none"> 1. Los hombres no debe llorar ni expresar debilidad en público. 2. Los niños siempre deben quedarse con la madre ante una separación de los padres. 3. Los hombres siempre tienen que dar prioridad a las mujeres. 4. Los hombres no debe defenderse de las agresiones de las mujeres. 5. Los colores llamativos y la ropa pegada no deben ser usados por hombres. 6. Los colores llamativos y la ropa pegada no deben ser usados por hombres. 7. Genera risa que un hombre se queje o denuncie los maltratos por parte de su pareja. 8. Cosmeatría, enfermería y educación inicial no son profesiones que deban seguir los hombres. 9. Los hombres siempre están pensando en tener relaciones sexuales. 10. Está bien que los hombres paguen la cuenta y la mayoría de los gastos económicos. 11. Las mujeres tienen mejor gusto y son más refinados que los hombres. 12. Los hombres no son buenos cuidando a los niños. 13. Las telenovelas y programas del hogar no son para hombres. 14. Los hombres solo deberían tener el cabello corto. 15. Los hombres toman mejores decisiones cuando hacen caso a la mujer. 	<p>Ordinal</p> <p>Politémica</p>

	<p>Conceptualmente, toda evaluación (en las dimensiones cognitiva, afectiva y conductual) que se haga de una persona atendiendo a la categoría sexual biológica a la que pertenece puede ser etiquetada como “sexista”, tanto si es negativa como positiva y tanto si se refiere al hombre como a la mujer.</p> <p>Glick y Fiske (1999) desarrollaron el Inventario de Ambivalencia hacia el Varón (AMI), dónde evaluaron los estereotipos y prejuicios que tienen las mujeres hacia el varón, trabajaron las mismas dimensiones que su primer inventario ASI, el sexismo Hostil y el sexismo Benevolente.</p>	<p>Sexismo Benevolente</p>	<ol style="list-style-type: none"> 1. Los hombres siempre deben ser buenos para el fútbol. 2. Los hombres son buenos para cuidar y proteger a la mujer y a su casa. 3. Los hombres no debe dedicarse a las actividades del hogar. 4. Los hombres siempre deben demostrar tener carácter fuerte y dominante. 5. Los hombres necesitan de una compañera para sentirse plenos y felices. 6. Es bueno que los hombres siempre tomen la iniciativa amorosa. 7. Los hombres tiene que aprender a pelear y demostrar su hombría. 8. Está bien que los hombres ganen más porque deben correr con los gastos del hogar. 9. Los hombres son menos dramáticos y escandaloso que una mujer. 10. Los hombres hacen un favor al ayudar en las tareas del hogar 	
--	--	--------------------------------	--	--

Anexo 3

Instrumento inicial para la investigación

ESSEMA

A continuación tienes una serie de preguntas sobre tu forma de pensar, se pide que con sinceridad, marques la respuesta correcta para ti, recuerda que no hay respuestas buenas ni malas ya que todos tenemos diferentes maneras de pensar.

SEXO:	M	F
-------	---	---

EDAD: _____

1	COMPLETAMENTE EN DESACUERDO
2	EN DESACUERDO
3	DE ACUERDO
4	COMPLETAMENTE DE ACUERDO

Ítem	1	2	3	4
1				
2				
3				
4				
5				
6				
7				
8				
9				
10				
11				
12				
13				
14				
15				
16				
17				
18				
19				
20				
21				
22				
23				
24				
25				



CONSENTIMIENTO INFORMADO

Alumno:

.....

Con el debido respeto me presento a usted, mi nombre es **Neyra Suarez, Marcos Abel**, estudiante de psicología de la Universidad César Vallejo – Lima Norte. En la actualidad me encuentro realizando una investigación sobre **“Escala de sexismo contra el sexo masculino en estudiantes universitarios de Lima Norte en el año 2019”**; y para ello quisiera contar con su valiosa colaboración. El proceso consiste en la aplicación de un test de creación propia: **ESSEMA**. De aceptar participar en la investigación, afirmo haber sido informado de todos los procedimientos de la investigación. En caso tenga alguna duda con respecto a algunas preguntas se me explicará cada una de ellas.

Gracias por su colaboración.

Atte. Neyra Suarez, Marcos Abel

ESTUDIANTE DE LA EAP DE
PSICOLOGÍA UNIVERSIDAD CÉSAR
VALLEJO

Yo

.....con
número de DNI: acepto participar en la investigación
**Diseño de la escala de sexismo contra el sexo masculino en estudiantes
universitarios de Lima Norte en el año 2019** del señor Neyra Suarez, Marcos
Abel
Día:/...../.....

Anexo 5

Prueba piloto – Resultados

Alfa de Cronbach general

Estadísticas de fiabilidad		
	Alfa de	
Total muestra	Cronbach	N de elementos
110	0.866	25

La prueba piloto se aplicó a 110 estudiantes y se obtuvo una alta confiabilidad

Alfa de Cronbach detallado por elemento

Estadísticas de total de elemento				
	Media de escala si el elemento se ha suprimido	Varianza de escala si el elemento se ha suprimido	Correlación total de elementos corregida	Alfa de Cronbach si el elemento se ha suprimido
Ítem1	46.62	96.880	0.358	0.863
Ítem2	46.43	96.229	0.421	0.861
Ítem3	46.06	96.611	0.367	0.863
Ítem4	46.45	98.195	0.327	0.863
Ítem5	46.61	96.827	0.442	0.860
Ítem6	45.61	98.956	0.209	0.868
Ítem7	46.69	97.977	0.341	0.863
Ítem8	46.76	95.356	0.543	0.858
Ítem9	45.87	96.681	0.352	0.863
Ítem10	46.55	98.469	0.375	0.862
Ítem11	46.01	96.248	0.390	0.862
Ítem12	46.62	96.734	0.496	0.859
Ítem13	46.67	93.910	0.618	0.855
Ítem14	46.49	95.940	0.445	0.860
Ítem15	46.14	96.651	0.374	0.862
Ítem16	46.57	95.788	0.522	0.858
Ítem17	45.70	95.533	0.432	0.860
Ítem18	46.80	95.593	0.527	0.858
Ítem19	46.38	94.880	0.521	0.858
Ítem20	46.25	94.430	0.520	0.858
Ítem21	46.09	95.038	0.518	0.858
Ítem22	46.55	95.002	0.533	0.858
Ítem23	46.72	96.810	0.489	0.859
Ítem24	46.03	96.944	0.308	0.865
Ítem25	45.64	95.206	0.332	0.865

Detalle de confiabilidad Alfa de Cronbach por elemento de los 25 ítems de la escala

Anexo 6

Criterio de jueces

#	Nombre del juez	Código
1	Estrada Alomía Erika R.	C. Ps. P. 12224
2	Iparraguirre Yaurivilca Noemi E.	C. Ps. P. 11993
3	Sanchez Llanos Karina P.	C. Ps. P. 23810
4	Barboza Zelada Luis A.	C. Ps. P. 3516
5	Manrique Tapia Cesar R.	C. Ps. P. 9892
6	Cavero Reap Rocio del Pilar	C. Ps. P. 11592
7	Rosario Quiroz Fernando J.	C. Ps. P. 29721
8	Gutierrez Torres Andrés	CMP 32955
9	Cubas Petit Milagros	C. Ps. P. 21036



9	Directo	Un hombre es menos dramático y escandaloso que una mujer.	✓	✓	✓	✓
10	Directo	Pienso que los hombres que si ayudan en las tareas del hogar lo hacen por hacer un favor y no porque es su obligación.	✓	✓	✓	✓

CERTIFICADO DE VALIDEZ DE CONTENIDO DEL INSTRUMENTO..... Di

Observaciones: _____
 Opinión de aplicabilidad: Aplicable [] Aplicable después de corregir [✓] No aplicable []
 Apellidos y nombres del juez validador Dr. / Mg: ... Roberto A. Lomelí Ballesteros
 DNI: 0.9.90.4.1.23.....

Formación académica del validador: (asociado a su calidad de experto en la variable y problemática de investigación)

	Institución	Especialidad	Periodo formativo
01	UNHSM	B. Clínica y de L. Salud	2009 - 2010
02			

Experiencia profesional del validador: (asociado a su calidad de experto en la variable y problemática de investigación)

	Institución	Cargo	Lugar	Periodo laboral	Funciones
01	UCV	DTC	Las Olivos	2014 - 2019	Dicho de diversas experiencias organizativas de formación y de especialidad
02					
03					

¹Pertinencia: El ítem corresponde al concepto teórico formulado.
²Relevancia: El ítem es apropiado para representar al componente o dimensión específica del constructo.
³Claridad: Se entiende sin dificultad alguna el enunciado del ítem, es conciso, exacto y directo.
 Nota: Suficiencia, se dice suficiencia cuando los ítems planteados son suficientes para medir la dimensión

[Firma]
 C. RA. P. 12234
 PSICOLOGA
 2020

15 de Octubre de 2019



9	Directo	Un hombre es menos dramático y escandaloso que una mujer.	R	P		
10	Directo	Pienso que los hombres que si ayudan en las tareas del hogar lo hacen por hacer un favor y no porque es su obligación.	P	P		

CERTIFICADO DE VALIDEZ DE CONTENIDO DEL INSTRUMENTO SI

Observaciones: _____
 Opinión de aplicabilidad: Aplicable Aplicable después de corregir No aplicable
 Apellidos y nombres del juez validador Dr. / Mg: Mamani Francisco Laurente
 DNI: 4146466

Formación académica del validador: (asociado a su calidad de experto en la variable y problemática de investigación)

	Institución	Especialidad	Periodo formativo
01	UNMSM	P. Clínico	6 años
02			

Experiencia profesional del validador: (asociado a su calidad de experto en la variable y problemática de investigación)

	Institución	Cargo	Lugar	Periodo laboral	Funciones
01	UCV	DTC	do Otero	7 años	DTC
02					
03					

Noemi Equihua Barriguirre Yaurivica
 PSICÓLOGA
 C.Ps.P. N° 11983

¹Pertinencia: El ítem corresponde al concepto teórico formulado.
²Relevancia: El ítem es apropiado para representar al componente o dimensión específica del constructo
³Claridad: Se entiende sin dificultad alguna el enunciado del ítem, es conciso, exacto y directo
 Nota: Suficiencia, se dice suficiencia cuando los ítems planteados son suficientes para medir la dimensión

15 de Octubre de 2019



9	Directo	Un hombre es menos dramático y escandaloso que una mujer.	<input checked="" type="checkbox"/>	<input checked="" type="checkbox"/>	<input checked="" type="checkbox"/>	<input checked="" type="checkbox"/>
10	Directo	Pienso que los hombres que si ayudan en las tareas del hogar lo hacen por hacer un favor y no porque es su obligación.	<input checked="" type="checkbox"/>	<input checked="" type="checkbox"/>	<input checked="" type="checkbox"/>	<input checked="" type="checkbox"/>

CERTIFICADO DE VALIDEZ DE CONTENIDO DEL INSTRUMENTO.....

Observaciones: _____
 Opinión de aplicabilidad: Aplicable después de corregir No aplicable
 Apellidos y nombres del juez validador Dr. / Mg: Sanchez Mones, Marina Paola
 DNI: 40639063

Formación académica del validador: (asociado a su calidad de experto en la variable y problemática de investigación)

	Institución	Especialidad	Periodo formativo
01	UCV	Maestrías	2013 - 2014
02	UIEV.	Administrador	2003 - 2009.

Experiencia profesional del validador: (asociado a su calidad de experto en la variable y problemática de investigación)

	Institución	Cargo	Lugar	Periodo laboral	Funciones
01	UCV		Los Olivos	2013 - 2014	Docente.
02					
03					

(Firma)
Marina Sánchez Llanos
 PSICÓLOGA
 EPSF 23810

¹Pertinencia: El ítem corresponde al concepto teórico formulado.
²Relevancia: El ítem es apropiado para representar al componente o dimensión específica del constructo
³Claridad: Se entiende sin dificultad alguna el enunciado del ítem, es conciso, exacto y directo
 Nota: Suficiencia, se dice suficiencia cuando los ítems planteados son suficientes para medir la dimensión

15 de Octubre de 2019



9	Directo	Un hombre es menos dramático y escandaloso que una mujer.	✓	✓	✓
10	Directo	Pleno que los hombres que si ayudan en las tareas del hogar lo hacen por hacer un favor y no porque es su obligación.	✓	✓	✓

CERTIFICADO DE VALIDEZ DE CONTENIDO DEL INSTRUMENTO.....5:

Observaciones:

Opinión de aplicabilidad: Aplicable No aplicable No aplicable

Apellidos y nombres del juez validador Dr. / Mg: Barboza Zelada Luis Alberto

DNI: 07068977

Formación académica del validador: (asociado a su calidad de experto en la variable y problemática de investigación)

	Institución	Especialidad	Periodo formativo
01	Universidad San Martín de Porres	Licenciado - Magister en Psicología	1987- 1997 / 2000 - 2002
02	Universidad César Vallejo	Doctor en Psicología	2013 - 2017

Experiencia profesional del validador: (asociado a su calidad de experto en la variable y problemática de investigación)

	Institución	Cargo	Lugar	Periodo laboral	Funciones
01	DIRECCIÓN DIVEDEV PNP	Psicólogo	Lima	1987 - 2018	Psicólogo Educativo
02	Universidad César Vallejo	Docente	Lima	2010 - 2019	Asesor Metabólico
03					

¹Pertinencia: El ítem corresponde al concepto teórico formulado.
²Relevancia: El ítem es apropiado para representar al componente o dimensión específica del constructo
³Claridad: Se entiende sin dificultad alguna el enunciado del ítem, es conciso, exacto y directo

Nota: Suficiencia, se dice suficiencia cuando los ítems planteados son suficientes para medir la dimensión

Luis Alberto Barboza Zelada
 Doctor en Psicología
 C. Ps. P. 3517

15 de Octubre de 2019



9	Directo	Un hombre es menos dramático y escandaloso que una mujer.	✓	✓	✓
10	Directo	Pleno que los hombres que si ayudan en las tareas del hogar lo hacen por hacer un favor y no porque es su obligación.	✓	✓	✓

CERTIFICADO DE VALIDEZ DE CONTENIDO DEL INSTRUMENTO..... SI

Observaciones:

Opinión de aplicabilidad: Aplicable No aplicable

Apellidos y nombres del juez validador: Dr. / Mg: Maurique Tapia Cesar Raul

DNI: 09227908

Formación académica del validador: (asociado a su calidad de experto en la variable y problemática de investigación)

	Institución	Especialidad	Periodo formativo
01	UPCH	PSICOLOGÍA	1987-1992
02	UPCH	NEUROPSICOLOGÍA	2009-2010

Experiencia profesional del validador: (asociado a su calidad de experto en la variable y problemática de investigación)

	Institución	Cargo	Lugar	Periodo laboral	Funciones
01	UCV	Docente	Área Norte	2010-Act.	Docente
02	UTP	Docente	Área Norte	2010-Act.	Docente
03					

¹Pertinencia: El ítem corresponde al concepto teórico formulado.
²Relevancia: El ítem es apropiado para representar al componente o dimensión específica del constructo.
³Claridad: Se entiende sin dificultad alguna el enunciado del ítem, es conciso, exacto y directo

Nota: Suficiencia, se dice suficiencia cuando los ítems planteados son suficientes para medir la dimensión

Mg. César Raúl Maurique Tapia
 Psicólogo Clínico
 C.Ps. P. 9892

15 de Octubre de 2019



9	Directo	Un hombre es menos dramático y escandaloso que una mujer.	X	X	X	
10	Directo	Plenso que los hombres que si ayudan en las tareas del hogar lo hacen por hacer un favor y no porque es su obligación.	X	X	X	

CERTIFICADO DE VALIDEZ DE CONTENIDO DEL INSTRUMENTO..... 51

Observaciones:

Opinión de aplicabilidad: **Aplicable** | | **Aplicable después de corregir** | | **No aplicable** | |

Apellidos y nombres del juez validador Dr. (Mg): **Rosa del Pilar Carrero Zapf**.....

DNI: **196280972**.....

Formación académica del validador: (asociado a su calidad de experto en la variable y problemática de investigación)

	Institución	Especialidad	Periodo formativo
01	UNFU	Biología	2002 - 1996.
02	UNFU	Psicología Clínica	2005 - 2007

Experiencia profesional del validador: (asociado a su calidad de experto en la variable y problemática de investigación)

	Institución	Cargo	Lugar	Periodo laboral	Funciones
01	LIAP	ADMINIST	Pueblo Libre.	2011 - 2018	Coord. Archivos
02	UNFU	DTC	Los Olivos	2018 - 2019	Responsable de PP.
03					

Pertinencia: El ítem corresponde al concepto teórico formulado.
Relevancia: El ítem es apropiado para representar al componente o dimensión específica del constructo
Claridad: Se entiende sin dificultad alguna el enunciado del ítem, es conciso, exacto y directo

Nota: Suficiencia, se dice suficiencia cuando los ítems planteados son suficientes para medir la dimensión

Rosa del Pilar Carrero Zapf
 PSICÓLOGA
 CPR: 1152

15 de Octubre de 2019

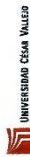

9	Directo	Un hombre es menos dramático y escandaloso que una mujer.	✓	✓	✓
10	Directo	Pienso que los hombres que si ayudan en las tareas del hogar lo hacen por hacer un favor y no porque es su obligación.	✓	✓	✓

CERTIFICADO DE VALIDEZ DE CONTENIDO DEL INSTRUMENTO..... Si

Observaciones: _____
 Opinión de aplicabilidad: Aplicable No aplicable
 Apellidos y nombres del juez validador Dr. / Mg: Rosario Quiroz Tenorio Joel
 DNI: 37990013

Formación académica del validador: (asociado a su calidad de experto en la variable y problemática de investigación)

	Institución	Especialidad	Periodo formativo
01	UNFU	Psicología	1997-2001
02	UPCH	Psicología	2003-2004

Experiencia profesional del validador: (asociado a su calidad de experto en la variable y problemática de investigación)

	Institución	Cargo	Lugar	Periodo laboral	Funciones
01	UCV	Docente	Los Olivos	2008 -	Docente
02	Ciudadal	Psicólogo	San Miguel	2015 - 2016	Psicólogo
03	Pimayaca	Psicólogo	Concepción	2001-2009	Psicólogo

¹Pertinencia: El ítem corresponde al concepto teórico formulado.
²Relevancia: El ítem es apropiado para representar al componente o dimensión específica del constructo
³Claridad: Se entiende sin dificultad alguna el enunciado del ítem, es conciso, exacto y directo

Nota: Suficiencia, se dice suficiencia cuando los ítems planteados son suficientes para medir la dimensión

Fernando Joel Rosario Quiroz
 PSICOLOGO
 C.Ps.P. 29721

15 de Octubre de 2019

9	Directo	Un hombre es menos dramático y escandaloso que una mujer.	<input checked="" type="checkbox"/>	<input checked="" type="checkbox"/>	<input checked="" type="checkbox"/>	<input checked="" type="checkbox"/>
10	Directo	Pleno que los hombres que si ayudan en las tareas del hogar lo hacen por hacer un favor y no porque es su obligación.	<input checked="" type="checkbox"/>	<input checked="" type="checkbox"/>	<input checked="" type="checkbox"/>	<input checked="" type="checkbox"/>

CERTIFICADO DE VALIDEZ DE CONTENIDO DEL INSTRUMENTO.....

Observaciones: colocar en la ficha SI

Opinión de aplicabilidad: **Aplicable** [X] **Aplicable después de corregir** [] **No aplicable** []

Apellidos y nombres del juez validador Dr. / Mg: Dr. Andrés Cordero Torres

DNI: 09143172

Formación académica del validador: (asociado a su calidad de experto en la variable y problemática de investigación)

	Institución	Especialidad	Periodo formativo
01	UNH SM	Psicología	2002-2005
02	UHV	Psicología	2007-2008

Experiencia profesional del validador: (asociado a su calidad de experto en la variable y problemática de investigación)

	Institución	Cargo	Lugar	Periodo laboral	Funciones
01	UNH SM	Docente	Lima	2007-2019	Docente de la UHV
02	UCV	Docente	Lima	2007-2019	Docente de Personalidad / Psicología
03					

¹Pertinencia: El ítem corresponde al concepto teórico formulado.
²Relevancia: El ítem es apropiado para representar al componente o dimensión específica del constructo
³Claridad: Se entiende sin dificultad alguna el enunciado del ítem, es conciso, exacto y directo

Nota: Suficiencia, se dice suficiencia cuando los ítems planteados son suficientes para medir la dimensión

 Andrés Cordero Torres
 MÉDICO PSICUATRA
 C.M.P. 22958 H.N.E. 17626

15 de Octubre de 2019



9	Directo	Un hombre es menos dramático y escandaloso que una mujer.	/	/	/
10	Directo	Pienso que los hombres que si ayudan en las tareas del hogar lo hacen por hacer un favor y no porque es su obligación.	/	/	/

CERTIFICADO DE VALIDEZ DE CONTENIDO DEL INSTRUMENTO..... SI.....

Observaciones: _____
 Opinión de aplicabilidad: Aplicable No aplicable No aplicable
 Apellidos y nombres del juez validador Dr. /Mg: Cubas Piti Veloz
 DNI: 46095494

Formación académica del validador: (asociado a su calidad de experto en la variable y problemática de investigación)

	Institución	Especialidad	Periodo formativo
01	UNMSM	2da Especialidad en Psicología Clínica y de Salud	2 años
02			

Experiencia profesional del validador: (asociado a su calidad de experto en la variable y problemática de investigación)

	Institución	Cargo	Lugar	Periodo laboral	Funciones
01	UCV	Supervisor de PPP	Cos Olivos	2 años	Supervisor de PPP
02	UCV	Docente	Cos Olivos	5 años	Docente Universitario
03					

*Pertinencia: El ítem corresponde al concepto teórico formulado.
 *Relevancia: El ítem es apropiado para representar al componente o dimensión específica del constructo.
 *Claridad: Se entiende sin dificultad alguna el enunciado del ítem, es conciso, exacto y directo.

Nota: Suficiencia, se dice suficiencia cuando los ítems planteados son suficientes para medir la dimensión.

Lic. Milagros Cubas Piti Veloz
 PSICÓLOGA
 C.P.S.P. 21096

15 de Octubre de 2019



MANUAL

Lima, 2019

Universidad César Vallejo – Lima Nort

ÍNDICE

I. Descripción General

- 1.1. Ficha Técnica
- 1.2. Marco teórico
- 1.3. Definición del constructo
- 1.4. Áreas o elementos del constructo
- 1.5. Población
- 1.6. Campo de aplicación
- 1.7. Materiales de la prueba
- 1.8. Reactivos de la prueba

II. Normas de la prueba

- 2.1 Instrucciones para su administración
- 2.2 Instrucciones para los examinadores
- 2.3 Instrucciones para su puntuación

III. Justificación estadística

- 3.1 Validez
- 3.3 Confiabilidad

IV. Normas interpretativas

- 4.1 Interpretación de las puntuaciones
- 4.2 Referencias bibliográficas

INTRODUCCIÓN:

Según estadística del Ministerio de la Mujer y Poblaciones Vulnerables de Perú (MIMP, 2018), 76 % de las derivaciones de los centros de apoyo por denuncias de violencia fueron mujeres y el 24 % hombres, la cantidad de denuncias presentadas el mismo año fue de 85% mujeres y 15% varones denunciando violencia, estos datos estadísticos merecen poner en prioridad la violencia contra la mujer, pero también evidencian un gran porcentaje de hombres violentados y no se puede pasar por alto el índice de agresiones, además de entender cuáles son las diferentes maneras se puede presentar este fenómeno.

López (2014, párr. 1) menciona que la mayoría de literatura que existe, sobretodo en la violencia doméstica, habla de la mujer como víctima, es mucho menor los datos que se refieren al tema de hombres violentados salvo algunos artículos periodísticos, sin embargo se evidencia que cada vez se presentan más casos de hombres agredidos de forma física, psicológica y hasta sexualmente, el entorno social es determinante para que el hombre no formule denuncias ni se queje de la violencia del género femenino, tanto la cultura, la religión, la política y hasta la economía influyen en minimizar el tema o hasta la ridiculizan.

La información en el portal del Instituto Nacional de Estadística Peruana (INEI) sobre la violencia de género tiene ítems informativos de violencia contra la mujer, mientras que en la violencia contra el varón no hay resultados, no hay estadísticas generales. Hoy la violencia se da en ambos sexos, siendo la agresión hacia los hombres un fenómeno importante que ha tenido más protagonismo en los últimos años y ha crecido en temas de investigación, si analizamos las estadísticas globales, este problema ha ido aumentando considerablemente (Vargas, Rodríguez y Hernández, 2010, p. 199), pero queda claro que los registros de violencia a la mujer anualmente siguen registrando estadísticas mayores.

Herrera, Expósito y Moya (2012, párr. 1) refieren que se tiene que entender a la violencia que se manifiesta contra el hombre como un fenómeno que se expresa de forma diferente, si bien la presencia de la violencia física está presente, la manifestación más representativa es la psicológica y la simbólica. Reina (2014, párr. 1) cita al sociólogo Hilario Sáez, quien menciona que existen muchos hombres con conciencia para trabajar por la igualdad y que sienten la necesidad de buscar caminos para ello. Las nuevas masculinidades refuerzan el papel

fundamental del hombre dentro de la lucha por el feminismo, un papel donde participe de las responsabilidades del hogar y un rol paternal más enfocados a los hijos, sin embargo los hombres que siguen esta corriente tienen que luchar contra el pensamiento de hombres y mujeres que encasillan su papel a posturas antiguas de patriarcado. El sexismo limita el desarrollo total de cualquier persona: Discrimina y oprime al sexo femenino y también limita al sexo masculino (Fuentes, 2017, párr. 3).

Folgera (2013) profundizó el fenómeno social de los varones que afirmaron haber vivido maltratos por sus parejas para ver que piensan sobre el tema, como la incorporan en su vida diaria y la expresan a través de un lenguaje propio. Analizó como los varones víctimas adaptan sus discurso, cómo abordan tal discurso y cómo conviven con el conflicto del imaginario social actual. Encontró que los hombres se esmeran porque les crean ya que su argumento de víctima a menudo ha sido desacreditado o tomado en forma de burla, lo cual los ha llevado a minimizar la agresión física, comprobó que aquellos modelos actualmente establecidos condicionan o limitan a reconocer al varón como víctima, también Rojas, Gallegillos, Miranda y Valencia (2013) realizaron un estudio cualitativo titulado “Los hombres

también sufren” donde los resultados mostraron que las mujeres tienden a utilizar la violencia de tipo verbal para exigir a sus parejas un comportamiento que se rige al modelo hegemónico de “hombre”, de esta forma cuestionan su masculinidad, planteó la necesidad de analizar este fenómeno desde masculinidades alternativas.

Becerra, Flores y Vásquez (2009) con una investigación de tipo exploratoria descriptiva determinó características de la violencia de tipo doméstica ejercida contra el varón, donde concluye que el 51% las víctimas optan por quedarse callados o salir, de todas las víctimas el 80% no cuenta la agresión y menos denuncian su problema por querer tener privacidad con el tema o por vergüenza, tampoco reconocieron antecedentes similares en su localidad y para los que afirman que sí existen casos parecidos, el insulto y las bromas son las respuestas más comunes que reciben.

I. Descripción general:

1.1. Ficha técnica

Nombre: Escala de Sexismo contra el Sexo Masculino - ESSEMA
Autor: Neyra Suarez, Marcos Abel
Año: 2019

Procedencia: Universidad César Vallejo
– Lima Norte

Administración: Individual o colectiva

Duración: 15 a 20 minutos

Participantes: Estudiantes universitarios

Edades: Entre 18 y 34 años

Aplicación: Directa

Materiales: Manual, hoja de respuestas, lápiz o lapicero

Base teórica: Sexismo Ambivalente.

Normas de aplicación: Los evaluados escogerán de manera libre una alternativa por ítem.

Objetivo: Determinar el nivel de sexismo contra el sexo masculino presente en hombres y mujeres.

Calificación e interpretación: La calificación de la prueba es una escala de tipo Likert con alternativas que van de:

1 = Completamente en desacuerdo

2 = En desacuerdo

3 = De acuerdo

4 = Completamente de acuerdo

1.2. Marco teórico

Sánchez (s/f) menciona que en la actualidad el sexismo se expresa en nuevas formas que resultan sutiles y hasta a veces no son percibidas, pero que continúan afectando principalmente al sexo femenino, hay un neosexismo que rechaza la discriminación abierta hacia las mujeres y consideran que estas ya han

alcanzado igualdad con respecto a los hombres y por esto ya no necesitan ningún tipo de medida especial de protección, pero con ellos solo impiden que haya una igualdad real ya que las mujeres siguen siendo una población vulnerable.

Allport (1954, p. 19) brinda las siguientes definiciones de prejuicios; juicio basado en las decisiones y las experiencias previas, un juicio prematuro o apresurado y luego adquirió una matriz emocional, aludido a un estado de ánimo que puede ser favorable o puede ser desfavorable y que va acompañada a los juicios previos que se han realizado sin fundamento, la frase pensar mal de otras personas era un concepto que se usaba anteriormente, la cual incluía los sentimientos de desprecio o desagrado, en la actualidad este concepto incluye el formar un juicio positivo de la persona, sobrevalorarla solo por pertenecer a determinado grupo social.

Girondela (2012, párr. 4-6) define al sexo como un concepto estrictamente biológico y genético en el cual se divide a los humanos en dos posibilidades, hombre o mujer. Hay diferencias fácilmente reconocibles en los genitales, el pene y la vulva, aparato reproductor y demás características corporales. Estas diferencias físicas generan consecuencias que van más allá de lo netamente biológico ya que a partir de esto se

expresan los diferentes roles sociales, especialización de diferentes trabajos, actitudes específicas, ideas, costumbres, etc.

Al hablar de género, el diccionario de la Real Academia lengua Española (RAE), refiere que es aquel grupo en el que pertenecen los humanos dependiendo de su sexo, entonces se tiene que entender esto desde un concepto sociocultural en lugar de un punto de vista netamente biológico. Según la Organización Mundial de la Salud (OMS, 2018) se refiere a los roles que se han construido socialmente, el comportamientos, las actividades y los atributos que las sociedades consideran apropiadas en hombres o mujeres, se orienta a mostrar diferencias y las desigualdades en la sociedad que están presentes entre hombres y mujeres que vienen desde el aprendizaje, los estereotipos, los prejuicios y la influencia que tiene la relación de poder en la construcción de cada género.

Según la Organización de las Naciones Unidas (ONU), el nombre violencia de género se utiliza para diferenciar el tipo de violencia común de la dirigida a grupos o personas en base de su género o sexo, que afecta negativamente su identidad y bienestar (social, físico y/o psicológico). La definición engloba al género femenino como al masculino, pero a pesar de esto, el

portal web de la ONU solo menciona datos de violencia contra la mujer; como que un tercio de la población femenina sufrió violencia ya sea física, psicológica o sexual, más no muestra datos cuando se busca información sobre violencia contra el hombre.

Montesinos (citado por Viramontes. 2012, p. 21) define la masculinidad como un concepto que ha ido transformándose a lo largo del tiempo, al principio la historia solo contemplaba a los hombres, pero a raíz de los nuevos estudios y la corriente feminista de finales de los años setenta, el lugar que tenía la mujer en la sociedad sufrió cambios importantes que generaron transformaciones en los roles de género y permitió ver a la masculinidad como una nueva expresión genérica. Dichas transformaciones lograron que se generen diferentes estudios e investigaciones que priorizaron la identificación del papel que desempeña cada género dentro de la convivencia en las relaciones sociales y las construcciones de poder, identificando que la masculinidad y la feminidad se expresan de maneras diferentes, dependiendo de los aspectos culturales que se traten.

La RAE menciona que al machismo como la actitud prepotente de los varones sobre las mujeres, también Limone (s/f) dice que las actitudes, acciones y los discursos

sociales tienen coherencia con la estructura sexo/género, es decir, toma en cuenta las diferencias de las relaciones de poder de varones y mujeres, dónde los varones estarían por encima del sistema y las mujeres serían subordinadas. Esta diferencia o valorización jerárquica tiene causal y consecuencia en el valor que se da a las características que se han asignado a cada género y las cualidades que estas pueden brindar a cada uno.

Gracias a los avances que logró la corriente feminista se planteó la necesidad de vivir una nueva forma de masculinidad en armonía con la feminidad (Kipnis, A., 1991). Se comienza a trabajar sobre una posible crisis de la masculinidad como fenómeno social y psicológico en la última década del siglo veinte, cuando el heteropatriarcado moderno entra en un periodo de deslegitimación social y empiezan nuevos puntos de vista e investigaciones sobre la masculinidad. Se formaron nuevas agrupaciones ante la demanda de definir una nueva masculinidad menos arcaicas y más diversas. Aparece una deconstrucción de la normalidad masculina que ha producido desconciertos en los hombres, pero que es el camino para alcanzar la igualdad de género de forma global (Donoso, 2015, p. 22).

1.3. Definición del constructo

Según los autores Glick y Fiske (1996, p. 491) identifican 2 factores positivamente

correlacionados del sexismo, una que está formulada como ambivalencia hacia las mujeres. Aquí muestran tendencias evaluativas opuestas hacia las mujeres: la antipatía sexista o sexismo hostil (HS), que se relaciona con actitudes negativas hacia las mujeres y una evaluación subjetivamente positiva (para los hombres sexistas), el sexismo benevolente (BS).

Posteriormente, Expósito, Moya y Glick (1998, p. 160) definieron que por sexismo se puede entender una actitud dirigida a individuos considerando la pertenencia de estos a grupos caracterizados por su sexo biológico, a los hombres solo por ser hombres y a las mujeres solo por ser mujeres. Se puede definir sexista a toda evaluación (en el plano cognitivo, afectivo y conductual) hecha de alguien solo tomando en cuenta la categoría sexual biológica de pertenencia, tanto si es una apreciación negativa o si es una valoración positiva y tanto si se refiere al sexo masculino o al sexo femenino.

Glick y Fiske (1999) desarrollaron el Inventario de Ambivalencia hacia el Varón (AMI), dónde evaluaron los estereotipos y prejuicios que tienen las mujeres hacia el varón, trabajaron las mismas dimensiones que su primer inventario ASI, el sexismo hostil y el sexismo benevolente.

1.4. Áreas o elementos del constructo

La definición del sexismo hostil se ajusta a la definición clásica del prejuicio étnico que menciona Allport (1954, p. 24), es un desagrado hostil o de prevención hacia una persona de determinado grupo, dónde se asume que posee las características objetables que se atribuyen a ese grupo, según esta definición se acentúa el hecho de que, mientras el prejuicio étnico es generalmente en la vida cotidiana una cuestión de trato con individuos, también implica una idea injustificada con respecto a un grupo de personas en totalidad. Es decir, entonces que el sexismo hostil va asignar cualidades por las cuales una persona es criticada por pertenecer a determinado grupo en base a su sexo biológico.

Al definir sexismo benevolente, Glick y Fiske (1996, pp. 491-492), indican que es el conjunto de actitudes que se interrelacionan hacia el sexo femenino y que son sexistas porque las vemos con carga estereotipada y en roles restringidos, pero, que se muestran subjetivamente positivos en tono de sentimientos (para el que percibe), esto también provoca comportamientos pro sociales (como ayudar) o el buscar intimidad. Es decir, se le asignan a determinado sexo cualidades por las que

son valorados y pueden generar conductas de ayuda o protección.

1.5. Población

Estudiantes universitarios de cualquier especialidad, de ambos sexos que se encuentren en rangos de edad de 18 a 34 años en Lima metropolitana.

1.6. Campo de aplicación

ESSEMA ha sido diseñado y validado para medir el nivel de sexismo contra el sexo masculino que se encuentra presente tanto en hombres y mujeres.

1.7. Materiales de la prueba

Se necesitan los siguientes materiales:

1.7.1. Manual de aplicación

En el cuál se encuentra la información necesaria para la administración, calificación e interpretación. Además, de los baremos diferenciados por dimensiones y grupos y los niveles de calificación.

1.7.2. Hoja de respuestas

Brinda el contenido del protocolo con las instrucciones de aplicación y los ítems de la prueba, cuenta con los casilleros para las respuestas en escala de 4 alternativas.

1.8. Reactivos de la prueba

La escala cuenta con 22 ítems, todos con calificación directa y se distribuyen en 4 dimensiones:

Sexismo Hostil: 10 ítems

Sexismo Benevolente: 6 ítems

Sexismo Presionante: 3 ítems

Sexismo Exigente: 3 ítems

II. Normas de la prueba

2.1. Instrucciones para su aplicación

Para la administración de la prueba, el examinador(a) entrega los protocolos a cada participante de tal modo que de manera individual puedan leer y responder a todo lo presentado. Para llevar a cabo una buena aplicación, es necesario explicar de manera concisa y clara los objetivos de la prueba, asimismo la forma como se debe responder a cada uno de los enunciados, enfatizando las alternativas de respuesta con las que cuentan; ejemplificando el modo adecuado de cómo hacerlo. Por otra parte, resulta relevante despejar cualquier duda que tenga el examinado y motivarlo a que responda cada uno de los ítems sin excepción y de la manera más sincera posible, puesto que de ello dependerá la interpretación.

2.2. Instrucciones para los examinados

En la hoja de respuestas, el examinado cuenta con las instrucciones necesarias para responder de manera adecuada a cada uno de los enunciados. En dichas

instrucciones, se explica al examinado lo siguiente: La presente escala es para que se pueda conocer su opinión sobre las ideas que se tiene sobre el sexo masculino. Lea con atención el contenido de cada pregunta y marca con un aspa (X) una de las cuatro alternativas, No hay respuestas buenas o malas. Lo importante es que sea sincero(a) al responder y que complete toda la prueba, cualquier duda o inquietud me pueden preguntar para su aclaración, cuentan con 15 a 20 minutos aproximadamente para trabajar.

2.3. Instrucciones para su puntuación

Cuando el/la examinado haya concluido la prueba, se verifica que todos los enunciados hayan sido contestados, de tal modo que se pueda proseguir con la calificación. Las respuestas se califican politómicamente del 1 al 4. Para ello, se realiza la sumatoria de las alternativas de respuesta asignadas a los ítems correspondientes a cada dimensión. Al obtener los puntajes respectivos, se ubica cada uno de ellos en la categoría correspondiente según el Baremo (en este caso se usan cuartiles) para ver el nivel de sexismo que se presenta en las dimensiones y en la escala general.

Todos los ítems de la Escala de Sexismo contra el Sexo Masculino – ESSEMA, son puntuados con alternativas

del 1 al 4; es decir, de acuerdo a sus creencias, todos los ítems son directos para la calificación.

Para la interpretación se los resultados se tiene que tener en cuenta el sexo del evaluado, que brinda la opción de masculino y femenino, y el rango de edad en el cual se encuentra el evaluado, el primer rango es de 18 a 20 años y el segundo rango de 21 a 34 años. Se han establecido niveles de clasificación diferenciados en cada dimensión de la prueba y también en la escala general. Los ítems de cada dimensión se distribuyen de la siguiente manera:

Dimensión 1 – Sexismo Hostil:

Ítems: 1, 2, 3, 4, 5, 6, 7, 8, 9, 10

Dimensión 2 – Sexismo Benevolente:

Ítems: 11, 12, 13, 14, 15, 16

Dimensión 3 – Sexismo Presionante:

Ítems: 17, 18, 19

Dimensión 4 – Sexismo Exigente:

Ítems: 20, 21, 22

Baremos

Dimensión Sexismo Hostil y Sexismo Benevolente.

Puntos de corte y niveles de calificación para la dimensión 1 y la dimensión 2, teniendo en cuenta el sexo de los evaluados. La calificación es la misma para ambos grupos de edad.

Categoría	Hombres		Mujeres	
	D1	D2	D1	D2
Nivel bajo	≤ 14	≤ 10	≤ 12	≤ 10
Tendencia baja	15 - 18	11 - 12	13 - 15	11 - 12
Tendencia alta	19 - 21	13	16 - 18	13 - 14
Nivel alto	22 ≥	14 ≥	19 ≥	15 ≥

Dimensión Sexismo Presionante.

Puntos de corte y niveles de calificación para la dimensión 3, teniendo en cuenta el sexo de los evaluados y el grupo de edad.

Categoría	Hombres	
	18-20	21-34
Nivel bajo	≤ 6	≤ 5
Tendencia baja	7	6-7
Tendencia alta	8	8
Nivel alto	9 ≥	9 ≥

Categoría	Mujeres	
	18-20	21-34
Nivel bajo	≤ 5	≤ 5
Tendencia baja	6-7	6
Tendencia alta	8	7
Nivel alto	9 ≥	8 ≥

Dimensión Sexismo Exigente.

Puntos de corte y niveles de calificación para la dimensión 4, teniendo en cuenta el rango de edad de los evaluados. La calificación es la misma para ambos sexos.

Categoría	18-20	21-34
Nivel bajo	≤ 5	≤ 5
Tendencia baja	6-7	6
Tendencia alta	8	7

Nivel alto	9 ≥	8 ≥
------------	-----	-----

Baremos de la escala general

Puntos de corte y niveles de calificación para la prueba general, teniendo en cuenta el sexo de los evaluados. La calificación es la misma para ambos grupos de edades.

Categoría	Hombres	Mujeres
Nivel bajo	≤ 35	≤ 34
Tendencia baja	36-43	35-40
Tendencia alta	44-49	41-47
Nivel alto	50 ≥	48 ≥

III. Justificación estadística

1.1. Validez

Se realizó la validez de contenido y la validez de constructo de la escala

3.1.1. Validez de contenido – Criterio de Jueces

Todos los ítems de la escala final tuvieron porcentajes aceptados dentro del criterio de jueces, habiendo realizado la evaluación 9 expertos con grado de magister o de doctor, quienes recibieron una cartilla para la evaluación de los ítems, en la cartilla se brindó información sobre el marco teórico y la variable, los jueces firmaron luego brindando su conformidad con la escala, agregando su firma, sello y número de colegiatura. El ítem número 13 obtuvo un porcentaje de

aceptación de 89% y los 21 restantes un porcentaje de 100% de aceptación.

3.1.2. Validez de constructo

El análisis factorial confirmatorio permitió verificar la pertinencia del modelo teórico para explicar el sexismo contra el sexo masculino, compuesta por 4 dimensiones de acuerdo con el análisis factorial exploratorio, de modo que los 22 ítems finalmente contribuyen a brindar una idea del nivel de sexismo presente en hombres y mujeres.

Análisis factorial Confirmatorio	
CHI CUADRADO/GL	2.755
RMSEA	0.047
SRMR	0.0456
GFI	0.933
CFI	0.915
TLI	0.903

3.2. Confiabilidad

La confiabilidad del instrumento se obtuvo a través del método de consistencia interna Alfa Ordinal, y del coeficiente Omega de McDonald. Asimismo, del análisis realizado se encontró que existe una confiabilidad de 0.91 para la escala general en el Alfa Ordinal y de 0.883 en Omega de McDonald's. también se realizó el análisis de confiabilidad por dimensiones, obteniendo los siguientes resultados:

Estadísticas de fiabilidad por dimensión			
Dimensión	Cantidad de ítems	Alfa Ordinal	Omega de Mc.Donald's ω
Sexismo Hostil	10	0.842	0.843
Sexismo Benevolente	6	0.739	0.741
Sexismo Presionante	3	0.522	0.539
Sexismo Exigente	3	0.502	0.507

IV. Normas interpretativas

4.1. Interpretación de las puntuaciones

Se establecieron 4 niveles interpretativos, basándose en la teoría de sexismo ambivalente de Glick y Fiske (1996), que se interpretan de la siguiente manera:

Nivel bajo: Poca o nula carga sexista en sus creencias sobre el sexo masculino.

Tendencia Baja: Hay ciertas creencias sexistas contra el sexo masculino, pero sin mucha consideración.

Tendencia alta: Hay ciertas creencias sexistas contra el sexo masculino, con mucha consideración.

Nivel alto: De gran carga sexista en sus creencias sobre el sexo masculino.

4.2. Referencias bibliográficas

Allport, G. (1954). *The nature of prejudice*. Addison – Wesley Publishing Company.

Becerra, S., Flores, M. y Vásquez, J. (2009). *Violencia doméstica contra el*

hombre en la ciudad de Lima. (pp. 38-54). UNFV.

Donoso, I. (2015). *Nuevas masculinidades: Una mirada transformacional del género.*

Expósito, F. Moya, M y Glick, P. (1998). *Sexismo ambivalente: Medición y correlatos.* Universidad de Granada.

Folgera, L. (2013). *El varón maltratado: Representaciones sociales de la masculinidad dañada. Tesis de doctorado.* Universidad de Barcelona.

Fuentes, A. (2017). *Nuevas masculinidades: Hombres por la igualdad.* El Universal.

Glick, P. y Fiske, S. (1996). *The ambivalent sexism inventory: Differentiating Hostile and Benevolent Sexism.* (pp. 491 - 512): Journal of Personality and Social Psychology.

Glick, P. y Fiske, S. (1999). *The ambivalence toward men inventory: Differentiating Hostile and Benevolent Beliefs about Men.* (pp. 519 - 536): Psychology of Women Quarterly, 23.

Herrera, M. Expósito, F. Moya, M. (2012). *Violencia de género: Influencia*

del sexismo y el poder en las relaciones de pareja. Universidad de Granada.

Limone, F. (s/f). *Una aproximación teórica a la comprensión del machismo.*

López, I. (2014). *La violencia doméstica hacia el varón: factores que inciden en el hombre agredido para no denunciar a su pareja.*

Ministerio de la Mujer y Poblaciones Vulnerables. <https://www.mimp.gob.pe/>

Reina, C. (2014). *Nuevas masculinidades: La igualdad de género construida desde los hombres.*

Kipnis, A. (1991). *Knights Without Armor, a practical guide for men in quest of masculine soul*

Rojas, R. Gallegillos, G. Miranda, P. y Valencia, J. (2013). *Los hombres también sufren. Estudio cualitativo de la violencia de la mujer hacia el hombre en el contexto de pareja.* Universidad del Mar, revista vanguardia Psicológica

Sánchez, P. (s/f). *¿Qué es el sexismo?*

Vargas, J., Rodríguez, M. y Hernández, M. (2010). *La diferencia del yo y la relación hacia la violencia en el varón.* Revista electrónica de psicología Iztacala. Vol. 13, No. 4. PP. 197- 216.

Anexo 8

Instrumento final

ESSEMA

SEXO:

EDAD:

INSTRUCCIÓN:

La presente encuesta sirve para conocerte mejor, se pide que con sinceridad respondas a los siguientes enunciados, encontrarás opciones donde deberás marcar con un (X) en el recuadro correspondiente al número que escoges. Recuerda que no existen respuestas correctas o incorrectas, ya que todos tenemos diferentes Maneras de pensar.

1	COMPLETAMENTE EN DESACUERDO
2	EN DESACUERDO
3	DE ACUERDO
4	COMPLETAMENTE DE ACUERDO

Ítems		1	2	3	4
1	Los hombres no deben llorar ni expresar debilidad en público				
2	Los colores llamativos y la ropa pegada no deben ser usados por hombres				
3	Genera risa que un hombre se queje o denuncie los maltratos por parte de su pareja				
4	Cosmeatría, enfermería y educación inicial no son profesiones que deban seguir los hombres				
5	Las telenovelas y programas del hogar no son para hombres				
6	Los hombres solo deberían tener el cabello corto				
7	Los hombres siempre deben ser buenos para el fútbol				
8	Los hombres no deben dedicarse a las actividades del hogar				
9	Los hombres tienen que aprender a pelear y demostrar su hombría				
10	Esta bien que los hombres ganen más porque deben correr con los gastos del hogar				
11	Los hombres siempre están pensando en tener relaciones sexuales				
12	Está bien que los hombres paguen la cuenta y la mayoría de los gastos económicos				
13	Las mujeres tienen mejor gusto y son más refinadas que los hombres				
14	Los hombres no son buenos cuidando a los niños				
15	Los hombres toman mejores desiciones cuando hacen caso a la mujer				
16	Es bueno que los hombres siempre tomen la iniciativa amorosa				
17	Los hombres son buenos para cuidar y proteger a la mujer y a su casa				
18	Los hombres siempre deben demostrar tener carácter fuerte y dominante				
19	Los hombres hacen un favor al ayudar en las tareas del hogar				
20	Los hombres siempre tienen que dar prioridad a las mujeres				
21	Los hombres no deben defenderse de las agresiones de las mujeres				
22	Los hombres no deben contestar mal a las mujeres ni criticarlas porque no es de caballeros				
	Totales				