



UNIVERSIDAD CÉSAR VALLEJO

FACULTAD DE CIENCIAS DE LA SALUD

ESCUELA PROFESIONAL DE PSICOLOGÍA

**Sexismo ambivalente y homofobia en pobladores adultos del
AA.HH Raúl Porras Barrenechea en el distrito de Carabayllo, Lima
2020**

TESIS PARA OBTENER EL TÍTULO PROFESIONAL DE
Licenciada en Psicología

AUTORA:

Peralta Bernales, Silvana Bibi (ORCID: 0000-0003-2361-5916)

ASESORA:

Dra. Chero Ballon de Alcantara, Elizabeth Sonia (ORCID: 0000-0002-4523-3209)

LÍNEA DE INVESTIGACIÓN:

Violencia

LIMA-PERÚ

2021

Dedicatoria

A mis padres, Chayo Peralta García y Lili Bernales Pérez por el amor incondicional y por el sacrificio brindado, a mi Mami Tere que es lo más hermoso que Dios me dio y que siempre está al pendiente de mí. Por ende a ellos por haberme dado lo mejor y apoyado enormemente en este camino largo que es la vida universitaria, la cual es representada mediante esta investigación.

Todo esto es para ustedes.

Agradecimiento

Agradezco a Dios por el amor incondicional que me brinda cada día a pesar de mis tropiezos él siempre es mi guía y nunca me abandona.

De igual manera aquellos docentes que compartieron todos sus conocimientos y nos animaban a continuar estudiando.

A mis hermanas que son las mejores amigas y que siempre están ahí apoyándome y aconsejándome para ser mejor cada día y a cada uno de mis familiares que han seguido mis pasos y han confiado en mí.

Índice de contenidos

Dedicatoria.....	ii
Agradecimiento	iii
Índice de contenidos	iv
Índice de tablas	v
Índice de figuras.....	vii
Resumen	ix
Abstract.....	x
I. INTRODUCCIÓN.....	1
II. MARCO TEÓRICO	5
III. METODOLOGÍA.....	13
3.1. Tipo y diseño de investigación	13
3.2. Variables y operacionalización	13
3.3. Población, muestra, muestreo, unidad de análisis	14
3.4. Técnicas e instrumentos de recolección de datos	15
3.5. Procedimientos	19
3.6. Método de análisis de datos.....	19
3.7. Aspectos éticos.....	20
IV. RESULTADOS	21
V. DISCUSIÓN	29
VI. CONCLUSIONES.....	36
VII. RECOMENDACIONES	38
REFERENCIAS	39
ANEXOS	45
Anexo 1. Matriz de consistencia	45
Anexo 2. Tabla de operacionalización de variables	47
Anexo 3. Instrumentos de recolección de datos.....	48

Índice de tablas

	Pág.
Tabla 1. Prueba de bondad de ajuste de Shapiro – Wilk	22
Tabla 2. Correlación entre Sexismo Ambivalente y Homofobia	23
Tabla 3. Correlación entre Sexismo Ambivalente y las dimensiones de Homofobia	23
Tabla 4. Correlación entre Homofobia y las dimensiones de Sexismo Ambivalente	24
Tabla 5. Comparación de Sexismo Ambivalente y sus dimensiones según sexo.	25
Tabla 6. Comparación de Sexismo Ambivalente y sus dimensiones según edad.	25
Tabla 7. Comparación de Homofobia y sus dimensiones según sexo.	26
Tabla 8. Comparación de Homofobia y sus dimensiones según edad.	27
Tabla 9. Descripción de las conductas sexistas en los adultos	28
Tabla 10. Descripción de las conductas homofóbicas en los adultos	28
Tabla 11. Evidencia de validez en el contenido de la escala sexismo ambivalente (ASI) por medio del coeficiente V de Aiken	-
Tabla 12. Evidencia cualitativas de validez de contenido por criterio de jueces de la Escala sexismo ambivalente.	-
Tabla 13. Análisis descriptivo de los ítems de la escala Sexismo Ambivalente	-
Tabla 14. Evidencia de confiabilidad por consistencia interna de la Escala Sexismo Ambivalente	-
Tabla 15. Evidencia de validez en el contenido de la escala medición de la homofobia por medio del coeficiente V de Aiken	-

Tabla 16.	Evidencia cualitativas de validez de contenido por criterio de jueces de la Escala medición de la homofobia.	-
Tabla 17.	Análisis descriptivo de los ítems de la escala Medición de la Homofobia	-
Tabla 18.	Evidencia de confiabilidad por consistencia interna de la Escala Homofobia	-
Tabla 19.	Percentiles elaborados con la prueba piloto para la Escala de Sexismo Ambivalente en adultos	-
Tabla 20.	Percentiles elaborados con la prueba piloto para la Escala de Homofobia en adultos.	-

Índice de figuras

		Pág.
Figura 1.	Representación gráfica de correlación de Sexismo ambivalente y homofobia.	-
Figura 2.	Representación gráfica de correlación de sexismo y la dimensión discriminación a la expresión homosexual.	-
Figura 3.	Representación gráfica de correlación de sexismo y la dimensión rechazo familiar.	-
Figura 4.	Representación gráfica de correlación de sexismo y dimensión rechazo personal.	-
Figura 5.	Representación gráfica de correlación de sexismo y dimensión rechazo personal.	-
Figura 6.	Representación gráfica de correlación de homofobia y la dimensión sexismo hostil.	-
Figura 7.	Representación gráfica de correlación de homofobia y la dimensión sexismo benévolo.	-
Figura 8.	Representación gráfica de la correlación cúbica entre sexismo y homofobia.	-
Figura 9.	Representación gráfica de la correlación cúbica entre sexismo y discriminación a la expresión homosexual.	-
Figura 10.	Representación gráfica de la correlación cúbica entre sexismo y rechazo familiar.	-
Figura 11.	Representación gráfica de correlación cúbica entre sexismo y rechazo social.	-
Figura 12.	Representación gráfica de la correlación cúbica entre sexismo y rechazo personal.	-

Figura 13.	Representación gráfica de la correlación cúbica entre homofobia y sexismo hostil.	-
Figura 14.	Representación gráfica de la correlación cúbica entre homofobia y sexismo benévolo.	-
Figura 15.	Diagrama de senderos de la Escala de sexismo ambivalente en adultos.	-
Figura 16.	Diagrama de senderos de la Escala de medición de la homofobia en adultos.	-

Resumen

El presente estudio tuvo como fin determinar la relación entre sexismo ambivalente y homofobia en pobladores adultos del asentamiento humano (AA.HH) Raúl Porras Barrenechea en el distrito de Carabayllo, Lima 2020. El tipo de investigación fue básico, con un diseño no experimental, de corte transversal. La muestra estuvo compuesta por 377 pobladores, de ambos sexos, cuyas edades oscilaban entre 21 a 50 años. Los instrumentos utilizados fueron el Inventario de Sexismo Ambivalente (ASI; Glick & Fiske, 1996) versión traducida al español de Expósito et al. (1998) y la Escala de medición de la homofobia (EMH; Lozano & Díaz, 2010). Los resultados evidenciaron que la relación fue de tipo directa ($Rho=,297$) y significativa ($p = ,000$) entre sexismo ambivalente y homofobia, a su vez, se halló un nivel alto de sexismo ambivalente en el 26.3%, de los participantes, y un nivel alto de homofobia en el 3.4%. Se concluye que cuanto mayor es el sexismo, mayor será la homofobia en los participantes del estudio.

Palabras clave: sexismo ambivalente, homofobia, adultos.

Abstract

The present study aimed to determine the relationship between ambivalent sexism and homophobia in adult inhabitants of the human settlement (AA.HH) Raúl Porras Barrenechea in the Carabayllo district, Lima 2020. The type of research was basic, with a non-experimental, cross-sectional design. The sample made up of 377 residents, of both sexes, ages ranged from 21 to 50 years. The instruments used were the Ambivalent Sexism Inventory (ASI; Glick & Fiske, 1996), a version translated into Spanish by Expositor et al. (1998) and the Homophobia Measurement Scale (EMH; Lozano & Díaz, 2010). The results showed that the relationship was direct ($Rho = .297$) and significant ($p = .000$) between ambivalent sexism and homophobia, in turn, a high level of ambivalent sexism was found in 26.3% of the participants, and a high level of homophobia at 3.4%. It is concluded that the greater the sexism, the greater the homophobia in the study participants.

Keywords: ambivalent sexism, homophobia, adults.

I. INTRODUCCIÓN

La violencia seguirá siendo un problema psicosocial que no solo afecta a nuestro país sino a diferentes países desarrollados donde las apariencias se dan por género u orientación sexual, mediante el rechazo o la discriminación a estos sujetos. La violencia puede ser mediante la violencia psicológica como insultos, humillaciones y calificativos que dañen de manera emocional como también la violencia física donde los agreden sin importar las consecuencias y son sometidas al maltrato físico; causándoles daños irreparables que pueden ocasionarle que atenten contra su vida.

A nivel internacional en algunos países como en Brasil el Grupo Gay de Bahía (GGB, 2018) una sociedad no gubernamental que brinda amparo de los derechos de los homosexuales en Brasil, reunió datos referentes a 420 muertes por homicidio u suicidio de personas homosexuales y transexuales. Debido a que la cifra aumentaba cada vez más llegando a 445 muertes en total; las personas gays están entre las principales víctimas reportadas y corresponden a un 39% de las víctimas. Las transexuales es el segundo grupo más reportado, el 36% de las estadísticas. En tercer lugar, están las mujeres lesbianas con un 12%, mientras las personas bisexuales representan el 2% de las muertes reportadas.

En el Perú, las congregaciones de personas lesbianas, gay, transexuales, bisexuales e intersexo (LGTB), son más propensas a sufrir violencia a sus derechos. Según la Primera Encuesta online para Personal (LGTB) realizado por El Instituto Nacional de Estadística e Informática (INEI 2017) arrojó que el 63% de estos habitantes afirma haber sufrido algún tipo de violencia y/o discriminación. Asimismo, manifiestan que estos actos se han suscitado en sitios concurrentes (65.6), en el medio pedagógico (57.6%) y en los medios de transporte y tiendas comerciales (42%). Por otro lado, afirman que ocho de cada diez personas señalan que han sufrido de provocación y/o acto de violencia como amenazas e instigación.

Cabe indicar que el 65,5% de la comunidad contestaron vía online en la provincia de Lima, Arequipa, Callao y La Libertad donde el 6 % y 4% de sujetos con orientación sexual y/o identidad de género diferente. La baja intervención es localizada en Madre de Dios y Pasco (0,1%), también en Huancavelica (0,2%).

Los Centros Emergencia Mujer (CEM, 2018) se vieron 74 sucesos de atropello por caso de orientación sexual e identidad de género. Del cual el 36 (49%) se reconocieron como femeninas y a su vez varones 38 (51%). El 18% tenía entre edades de 0, a 17 y el 82 % de 18 ha 59 años. Los tipos de violencia más comunes son: psicológica con un 49%; física 40%; sexual 11% según el nivel de riesgo de acuerdo con la evaluación, el 14% de los casos existía un riesgo severo y necesitaba atención inmediata.

A nivel nacional la II encuesta de derechos humanos de la población LGTB, emitida por el Ministerio de Justicia e IPSOS, constata que en el Perú el 71% de personas que forman el grupo LGTB son víctimas de discriminación. Donde se manifestó que esta agrupación ha sufrido grandes índices de discriminación y violencia frente a otros grupos en posición de vulnerabilidad. La violencia que aún persiste con lesbianas, gays, bisexuales y trans en el Perú reporta 170 vulneraciones, entre ellos asesinato, violencia física, acoso y discriminación causada por el rechazo a la identidad de género u orientación sexual, según el informe Anual de Observatorio de Derechos Humanos LGBT (2019).

Del mismo modo en el informe Anual del Observatorio de derechos humanos LGTB (2019). Se ha registrado 20 asesinatos, esta cifra no es precisa ni mucho menos es la totalidad de crímenes perpetrados en el país, sino son casos identificados, al no esclarecerse las características donde se evidencia porque la motivación y el prejuicio sobre estas víctimas han llevado a cometer; insultos homofóbicos, ensañamiento y sobre todo no son atendidos a tiempo por ello estos crímenes de odio son investigados como homicidios dolosos. En la segregación por grupos poblacionales, anunciaron que las trans femeninas fueron las vulneradas con 73 casos registrados, seguido por los hombres gay (54 casos), lesbianas (18), trans masculinos (10), no binarios (10) y afectaciones colectivas (5). De igual manera se reveló que se han cometido 10 faltas por parte de la Policía Nacional relacionados con el quebrantamiento de derechos de mujeres trans; donde se registró 5 casos de extorsión, 5 por detención arbitraria. En el primer delito, se observa testimonios donde se pide a las mujeres trans, dinero o sexo a cambio de no ser detenidas. De acuerdo a los datos encontrados a nivel internacional y el hallazgo en el país; se sugiere examinar el sexismo pues esta variable ya ha sido relacionada con otras

anteriormente, por ende se dará a conocer el vínculo entre actitudes sexistas y homofóbicas debido a que los adultos han adoptado estas actitudes a través del ámbito social y familiar. Por ende, este trabajo se planteó como problemática ¿Cuál es la relación entre sexismo ambivalente y homofobia en pobladores adultos del AA. HH Raúl Porras Barrenechea en el distrito de Carabayllo, Lima 2020?

Por ello el estudio se justificó de la siguiente manera, en lo teórico ampliar los conocimientos existentes sobre esta problemática debido a que se va tener en cuenta los cambios de conducta de los participantes ya que se está originando actitudes erróneas, y a su vez teniendo un rechazo a las personas con orientación sexual. Pues el propósito es originar una meditación y disputa académico sobre el conocimiento existente cuando se quiere confrontar una teoría y comparar resultados. Ya sea que la investigación busque presentar soluciones, y se proponga nuevos modelos, aunque al implementarla se torna práctica pues toda investigación en alguna medida tiene la doble implicación, teórica y práctica (Bernal 2006). A su vez en lo metodológico este trabajo sirvió para futuras investigaciones, teniendo en cuenta todo lo encontrado en dicha relación que va ser un gran aporte no solo en lo teórico sino como antecedente en investigaciones. A nivel social brindar la información a la localidad sobre las circunstancias que se vive, pues la problemática del sexismo sigue siendo un desasosiego en la comunidad pues se conoce que la desigualdad de género aún persiste y la discriminación que ejercen sobre las personas LGTB está fundada en mitos o estereotipos errados sobre la diversidad sexual.

Del mismo modo se planteó como objetivo general: Determinar la relación, entre sexismo ambivalente y homofobia en pobladores adultos del AA.HH Raúl Porras Barrenechea en el distrito de Carabayllo, Lima 2020. Por ello como primer objetivo específico fue determinar la relación, entre sexismo ambivalente y las dimensiones de homofobia, el segundo es determinar la relación, entre homofobia y las dimensiones de sexismo ambivalente. Asimismo comparar el sexismo ambivalente de modo general y por dimensiones según sexo y edad, del mismo modo comparar la homofobia de modo general y por dimensiones según sexo y edad; luego describir los niveles de sexismo ambivalente de manera general y por dimensiones

y finalmente describir los niveles de homofobia y sus dimensiones en pobladores adultos del AA.HH Raúl Porrás Barrenechea en el distrito de Carabaylo, Lima 2020.

Por consiguiente, la hipótesis general de esta investigación es: el sexismo ambivalente se correlaciona de manera directa y significativa con la homofobia en los pobladores adultos del AA. HH Raúl Porrás Barrenechea en el distrito de Carabaylo, Lima 2020. En primer lugar como hipótesis específicas el sexismo ambivalente se correlaciona de manera directa y significativa con las dimensiones de homofobia, luego la homofobia se correlaciona de manera directa y significativa con las dimensiones de sexismo ambivalente, seguidamente existen diferencias significativas en sexismo ambivalente y sus dimensiones según sexo y edad. Además existen diferencias significativas en homofobia y sus dimensiones según sexo y edad en pobladores adultos del AA.HH Raúl Porrás Barrenechea en el distrito de Carabaylo, Lima 2020.

II. MARCO TEÓRICO

En base al presente estudio, se hizo un detallada revisión tanto en el ámbito internacional como nacional donde están dirigidos a examinar el sexismo y la homofobia. A nivel internacional se hallaron estudios como el de Heras y Ortega (2020) en España, cuya investigación se tituló actitudes sexistas y prejuiciosas hacia la homosexualidad, desarrollado en una muestra conformada por 452 adultos con edades entre los 24 a 74 años, quienes cursaban estudios de maestría. Se trató de un estudio descriptivo comparativo, de diseño no experimental, los instrumentos que emplearon fueron; Inventario de Sexismo Ambivalente y la versión al español del HATH, diseñada por Larsen y colaboradores. Los resultados indicaron diferencias significativas ($p < .05$) según sexo, tanto para el sexismo ambivalente como el sexismo hostil, señalando que los varones presentaron puntajes más elevados de sexismo hostil y ambivalente, frente a las mujeres. Por otro lado, en cuanto a las actitudes negativas y prejuiciosas, presentaron diferencias significativas ($p < .05$) siendo los varones quienes manifestaron más actitudes de tipo prejuiciosas y negativas hacia homosexuales. Concluyen que los varones suelen desarrollar mayores niveles de sexismo y actitudes prejuiciosas hacia homosexuales.

Respecto al estudio de Boira et al. (2017) desarrollaron en Ecuador, un estudio sexismo, pensamientos distorsionados y violencia de parejas en estudiantes universitarios. Plantearon por objetivo determinar la relación entre los constructos mencionados, en una muestra conformada por 646 adultos universitarios de ambos géneros, quienes fueron evaluados con el Inventario de Sexismo Ambivalente, Escala de Tácticas para los Conflictos, Escala de Deseabilidad Social y el Inventario de Pensamientos Distorsionados. Fue un estudio descriptivo, no experimental. Los resultados reportaron correlación significativa ($p < .05$) entre sexismo ambivalente y violencia en las relaciones de pareja; psicológica ejercida (.243**) y física ejercida (.365**). Concluyeron que la manifestación de sexismo, tiene implicancias en la violencia en la relación de pareja.

Por otro lado Torregosa et al. (2017) en España, elaboraron un trabajo de investigación titulado relaciones entre sexismo e ideología de género con autoconcepto y autoestima en personas con LM, la muestra estuvo constituida por

127 adultos entre varones y mujeres con lesión medular. Fue un estudio correlacional, y no experimental. Emplearon las escalas; de Neosexismo de Touga y colaboradores, la Escala de Ideología del Rol Sexual de Moya y colaboradores, la escala AF5 de autoconcepto elaborada por García y Musitu, y la escala de autoestima de Rosemberg. Los resultados indicaron que la autoestima se relaciona con el sexismo (-.311**) y neosexismo (-.338**), así también el autoconcepto manifestó correlación significativa ($p < .05$) con el sexismo (-.259**) y neosexismo (-.278**). Concluyen que adultos con buena autoestima y autoconcepto, desarrollarán bajos niveles de sexismo y neosexismo.

Asimismo, Aguaded (2017) en España, efectuó un trabajo titulado análisis de la presencia de sexismo en el alumnado universitario. Fue de tipo descriptivo y comparativo, de tipo no experimental. Participaron un total de 1200 universitarios de Granada, con edades entre 18 a 25 años, que manifiestan violencia de género. Emplearon la escala de Detección de Sexismo. Los resultados indicaron que el sexismo manifiesta diferencias significativas según sexo ($p < .05$) siendo mayor para los varones en el sexismo hostil, mientras sexismo benevolente fue mayor para las mujeres. Concluye el investigador que existen manifestaciones de sexismo en población adulta universitaria de Granada, quienes además, suelen tener indicadores de violencia de género

Además, Blanco (2016) en España, desarrolló una tesis doctoral titulada sexismo ambivalente y síntomas de ansiedad, depresión y autoestima, la muestra de la investigación fue integrada por 236 adultos entre varones y mujeres de Madrid. El estudio fue correlacional, el autor empleó Inventario de Sexismo Ambivalente, el Cuestionario de ansiedad estado-rasgo (STAI) de Spielberger, la Escala de Autoestima de Rosemberg y el Inventario de Depresión de Beck-II. Los resultados señalaron que el sexismo hostil, se relaciona de forma significativa ($p < .05$) con la autoestima (-.16**). Concluyen que una baja autoestima indicará un alto sexismo hostil en los participantes de la investigación.

Por otro lado, en el ámbito nacional en Arequipa, Fernández et al. (2019) desarrollaron una investigación titulada “sexismo ambivalente y violencia en relaciones de enamoramiento en estudiantes universitarios”. Fue un trabajo de tipo correlacional y no experimental, cuya muestra estuvo conformada por 434

estudiantes universitarios con edades entre 18 a 30 años. Emplearon la escala de Violencia en las Relaciones de Parejas y el Inventario de Sexismo Ambivalente. Los resultados informaron que el sexismo no guarda relación significativa con ($p > .05$) la violencia en la relación de pareja. Concluyen que no necesariamente la manifestación de violencia hacia la pareja se deba al sexismo, sugiriendo indagar en otros factores que se encuentren involucrados en dicha dinámica para el grupo de evaluados.

En Chiclayo, Huamán y Merino (2019) plantearon el estudio titulado "sexismo y violencia en relaciones de noviazgo en jóvenes de una universidad" se trató de un trabajo correlacional, con diseño no experimental, cuya muestra es de 160 universitarios de ambos sexos, de 18 a 25 años y que mantuviesen una relación de pareja. Para la evaluación emplearon la Escala de Sexismo General de Vega, y el Cuestionario de violencia entre novios de Alayo. Se manifiesta que el sexismo se relaciona de forma significativa ($p < .05$) con la violencia en las relaciones de noviazgo (.342**), con ello, los investigadores concluyen que el sexismo en universitarios indicaría la manifestación de violencia en la pareja.

Por su parte Ticllas (2018) realizó una investigación titulada homofobia y sexismo ambivalente en estudiantes de una universidad privada de Lima Metropolitana. Se trató de un trabajo correlacional y no experimental. Emplearon una muestra constituida por 250 universitarios entre varones y mujeres. Los resultados informaron que el sexismo ambivalente muestra correlación significativa ($p < .05$) con la manifestación de homofobia hacia gays (.556**) y lesbianas (.501**). Del mismo modo, reportó un nivel alto de homofobia; frente a gays (54%) y lesbianas (58.8%), mientras que, en el sexismo, predominó un nivel medio. Concluye que la presencia de sexismo en universitarios indicará actitudes homofóbicas hacia gays y lesbianas.

En Arequipa, Rodríguez (2018) desarrolló la investigación titulada "sexismo y violencia en el enamoramiento en estudiantes universitarios", con el propósito de conocer la relación entre dichos elementos. La muestra estaba formada por 298 alumnos de 18 a 23 años. Se trató de un trabajo correlacional, de corte transversal y no experimental. Emplearon como instrumentos el Cuestionario de Violencia entre Novios (CUVINO) y la Escala de Sexismo General (ESG). Los resultados indicaron

correlación directa y significativa ($p < .05$) entre sexismo y la violencia en la relación de enamoramiento (.16**). Concluyen que los universitarios con violencia en su relación de pareja, manifiestan creencias sexistas.

En Lima, Janos y Espinoza (2018) efectuaron una investigación donde analizaron la relación entre sexismo ambivalente y la aceptación de mitos sobre la violencia sexual, la muestra fue de 304 personas entre edades de 18 a 57 años. De acuerdo a lo obtenido, se evidencia que hay una relación directa y significativa de gran tamaño entre sexismo hostil y los mitos sobre el papel de la mujer ($r = .56$), a su vez sexismo benévolo y los mitos sobre el papel de la mujer ($r = .66$), por tanto el sexismo benévolo y mitos sobre aspectos físicos de la violencia sexual y el papel de hombre ($r = .51$), asimismo una relación directa y significativa de tamaño mediano a través de sexismo hostil y mitos sobre aspectos físicos de la violencia sexual y el papel de hombre ($r = .47$).

De acuerdo a la teoría del aprendizaje social de Bandura (1976) propone un modelo de aprendizaje nombrado tríadico del funcionamiento humano, pues señala que la enseñanza se hace debido a la especificación de tres elementos: factores personales, ambiente y conducta. Aquellos componentes interactúan continuamente lo que favorece la enseñanza. Asimismo el autor confirma que debido a los modelos auténticos y representativos, los individuos tenemos a cambiar nuestros comportamientos como resultado de escuchar, mirar o percibir hacia dicha conducta. Por ello los sujetos estamos expuestos a repetir aquellos aspectos las cuales pueden ser positivas como negativas que han sido anteriormente, copiados e instruidos en diferentes aspectos de la vida; sea emparentado o social que han reforzado la conducta o han obtenido alguna recompensa sobre ello. De este modo alega que los seres humanos no nacen con conductas innatas, pues son aprendidas a través del nexo de los factores psicológicos y sobre aquellas influencias de diversas experiencias. Bandura (1986; 1999)

Del mismo modo dentro del marco histórico el término "Sexismo" fue establecido por Leet (1965) cuando en un escenario al frente de estudiantes y docentes en una universidad, explica principalmente que es el racismo a mujeres, corroborando que cuando se menciona a las mujeres en modo negativo, sintiéndose menor y sin

oportunidad de prosperar. Además refiere que se le nombra “sexista” pues el racista como el sexista proceden como si no pasara nada, debido a que no les genera ninguna molestia o intranquilidad seguir incomodando a la mujer. La discriminación es justificada por parte de quien la ejerce con prejuicios y estereotipos lo que conocemos como roles de género donde lo que debe a ser una “mujer” y lo que debe ser un “hombre” y lo que habitual es que el sexismo sea aplicado exclusivamente sobre la mujer. Del mismo modo en dicho artículo el concepto de sexismo es una doctrina apoyada en ideales donde habla que un sexo es extraordinario a otro, es decir, que la diferencia, prejuicio o estereotipo sobre la base de género y donde se evidencia que los hombres tienen un odio hacia la mujer.

Desde el enfoque epistemológico, la psicología intenta explicar la diferencia que había entre ambos sexos y también el complejo de inferioridad mental que se les otorgaba a las féminas a través de teorías y restricciones, donde más adelante fueron rechazadas ya con evidencias propias de múltiples estudios, pues esto hizo que la ciencia se dirija más a indagar aquellas diferencias psicológicas entre los varones y féminas de acuerdo a constructos, de la psicología clínica y por supuesto relacionado con los rasgos de personalidad. Scarborough y Furumoto (1987). El sexismo se ve evidenciado desde la educación que ha recibido la persona, en el entorno social, como familiar donde se ha originado roles tras varios años establecidos para las féminas donde ellas solo deben ser ama de casa o el color que las identifica es el rosado; y para el varón, como jefe de familia, o el más fuerte. El sexismo es la discriminación de las personas por la razón de sexo, según el Diccionario de la Real Academia Española (DRAE 2019). De acuerdo al marco filosófico, aquella ideología construida sobre la errónea suposición de que el hombre debe dominar a la mujer se transmitía desde muy temprana edad y ha sucedido en la griega y en otras sociedades mediterráneas la diferencia entre los géneros está en la base cultural desde el origen; en la sociedad griega los roles de género eran muy claros. También Platón reconoce que la mujer y el hombre tienen la misma naturaleza; pero la de ella es más débil, a su vez Aristóteles añadirá que mientras la mujer es materia, el hombre es espíritu.

De acuerdo a lo explicado sobre el marco histórico de la variable, la teoría de sexismo según Peter Glick y Susan Fiske (1996) es la teoría más reconocida en la

realidad sobre sexismo. Como se indica se apoya en la ambivalencia. El vínculo a través de varones y féminas, a lo extenso del tiempo y en la actualidad, que se ha convertido en una dependencia. Tiene dos factores: sexismo hostil y benévolo.

El primer componente incorpora conductas de prejuicio o acciones discriminatorias apoyadas en la conjetura de desventaja o disimilitud de las mujeres como grupo y se apoya en tres ideas. Una de ellas paternalismo opresor que alega que las féminas como grupo son más frágiles, por tanto, el personaje masculino debe controlarlas de igual manera, la distinción de género competitiva, según las féminas y varones poseen diversas habilidades, lo cual guían a ellas al ámbito privado y a ellos a lo público donde ellas estarán en el hogar y ellos gobernar diferentes entidades. Y finalmente, la hostilidad heterosexual, que alegan que las féminas conservan un dominio sexual donde se les ve arriesgadas y manipuladoras. El sexismo benevolente, conlleva aparentemente a la protección positiva, sobrestimación y afecto hacia las féminas, que también sirve para justificar su estatus subordinado respecto a los hombres.

La violencia de género se manifiesta en diferentes grados y maneras: desde la formación de las mujeres y el aprendizaje de ciertas actitudes que la harán verse más débiles y sumisas a otros lo que genera condiciones para la discriminación y exclusión de ciertas actividades como también a personas de orientación sexual distinta. Es decir la teoría de género que es apoyada por Torres (2005) indica que se basa en la provocación de género y su influencia en el ambiente social, en que hombres declaran la posesión sobre las féminas, de acuerdo a sus creencias, prejuicios la cual destacan en diversas culturas; creyendo que son exclusivos y sobre todo creen tener potestad.

En base a la teoría de la homofobia tenemos a Weinberg (1972) quien la define como fobia acerca de los homosexuales, que está relacionada al pavor a infectarse, Según el autor era un temor a la devoción y ello encamino a una gran crueldad; a su vez menciono que los homosexuales pudieran estar saludables, sino que también refirió que la salud mental de un sujeto no se vio afectada por la homosexualidad sino por la hostilidad de la sociedad hacia ella. Asimismo, calificó ese prejuicio de homofobia que definió como el temor a estar cerca de los

homosexuales y en caso de los homosexuales mismos, el odio así mismo. Weinberg (1965)

Por ende, Cruz (2002) retoma a Blumenfeld para nombrar cuatro niveles donde opera la homofobia: primero la homofobia personal donde se basa en un procedimiento personal de creencia tales como sentir piedad por la inutilidad de los homosexuales al no poder dominar sus deseos y considerarlos trastornados y genéticamente defectuosos; en segundo lugar tenemos la homofobia interpersonal pues daña consideradamente las relaciones de los individuos, como poner apodos e insultos y agredirlos físicamente; después encontramos la homofobia institucional: pues se trata de los organismos tales educativos o religiosos los diferencian sistemáticamente a través de leyes y aplicaciones, y por último homofobia cultural: se trata de los reglamentos sociales que desempeña en la formación y así autentificar el despotismo y exclusión.

Asimismo, Herek (2008) la homofobia es un constructo que conlleva a eventos emocionales como pánico, angustia, furia, fastidio y repulsión que el individuo percibe al interactuar con personas homosexuales; el autor sugiere utilizar el término prejuicio social, alegando que algunas conductas negativas apoyadas en la orientación sexual, la totalidad de estos prejuicios se conduce a individuos que se califican gay, lesbianas, bisexuales y transgénero. El prejuicio no se evidencia en forma de acción, pero se manifiesta acerca de las conductas negativas que pudiera presentarse (Gómez y Barrientos, 2012)

Según Torres (2005) debido a la discriminación de género refiere que existen diversos tipos de discriminación y que es un problema oculto que fomenta la desigualdad que es condenada por la sociedad. También señala que si el ser humano viaja en su mirada retrospectivamente en el tiempo, encontraría diferentes maneras de discriminar, excluyendo a la mujer de la política, para rendir declaraciones judiciales y remunerando su trabajo fuera del hogar.

Cabe señalar que Expósito, Moya y Glick (1998), menciona que “sexista” es toda valoración positiva o negativa que se realice hacia una persona en las medidas sea cognitiva, afectiva y conductual, teniendo en cuenta como principio el estado social biológica a lo que pertenece sea varón o mujer. Asimismo, con Glick y Fiske (1996),

el sexismo hostil se define al grupo de actitudes de suspicacia y conductas discriminatorias hacia las féminas apoyadas en la presunción de la supuesta sumisión de las féminas como conjunto, que encaja con el sexismo en el curso tradicional. A su vez sexismo benevolente sería el comportamiento que embellece a las hembras como madres y cosa delicada. Además reconoce aquellas desventajas de las mujeres al creer que necesitan que alguien las cuide y las proteja.

De igual manera en cuanto al Diccionario de la Real Academia Española (DRAE 2019) la homofobia es la aversión hacia la homosexualidad o personas homosexuales. Por ello el autor Herek (1990), refiere que la homofobia como prejuicio social alcanzando, sea estimado como una expresión habitual en la colectividad, descartándolo de ser una patología, a su vez no dejara que sea un asunto discutible, una controversia en el ámbito social, político, ideológico e incluso formativo. Del mismo modo Blumenfeld (1992) la homofobia se expresa el rechazo negativo a la homosexualidad, estas comportamientos son frecuentemente violentos y directos.

De acuerdo a las dimensiones tenemos la discriminación a la expresión homosexual donde se refiere a la discriminación y rechazo de personas heterosexuales hacia personas de distinta orientación sexual; luego tenemos el rechazo familiar es cuando miembros de la familia no aceptan que sus hijos tengan una condición sexual distinta y lo rechazan por temor al qué dirán; posteriormente rechazo social: Hace referencia a la acción que ejerce una persona cuando no quiere ver ni hablar a una persona del mismo género o de distinta orientación sexual, lo cual el individuo es separado de una relación social, o interacción social y también el rechazo personal que trata de desprecio y negación así mismo por miedo de no ser aceptado en la sociedad ni en los miembros de su hogar.

III. METODOLOGÍA

3.1. Tipo y diseño de investigación

Según el criterio de Ñaupas et al. (2014) corresponde a un tipo de investigación básica, ya que se planteó la adquisición de un conocimiento novedoso, que directamente no establece fines prácticos, pero que permitió contrastar planteamientos teóricos ya existentes

Finalmente, el estudio fue de diseño no experimental, según Hernández y Mendoza (2018) pues tuvo como finalidad indagar cada constructo sin manipulación alguna de variables, igualmente, tomando de referencia a Kerlinger y Lee (2002) fue de corte transversal, pues los datos se recopilaban en un solo momento.

3.2. Variables y operacionalización

Variable 1. Sexismo Ambivalente

Definición conceptual: Es el conjunto de hostilidad y estima hacia la mujer (Glick y Fiske, 1996).

Definición operacional: Puntuaciones obtenidas a través del Inventario de Sexismo Ambivalente (ISA; Glick & Fiske, 1996) versión traducida al español de Expósito et al. (1998), instrumento que se encuentra compuesto por 22 reactivos y cuenta con seis opciones de respuesta; totalmente en desacuerdo (0), moderadamente en desacuerdo (1), levemente en desacuerdo (2), levemente de acuerdo (3) moderadamente de acuerdo (4) y totalmente de acuerdo (5), representando a un total de dos dimensiones; sexismo hostil y sexismo benévolo.

Indicadores:

Paternalismo, diferenciación de género e intimidad heterosexual.

Escala de medición:

Ordinal

Variable 2. Homofobia

Definición conceptual: rechazo hacia personas que manifiestan atracción sexual por otras personas de su mismo sexo (Weinberg, 1970)

Definición operacional: Puntuaciones obtenidas a través de la Escala de medición de la homofobia (EMH; Lozano & Díaz, 2010). Instrumento que se encuentra compuesto por 27 reactivos y cuenta con cinco opciones de respuesta;

completamente en desacuerdo (1), en desacuerdo (2), ni de acuerdo ni en desacuerdo (3), de acuerdo (4) y completamente de acuerdo (5), representando a un total de cuatro dimensiones; discriminación a la expresión homosexual, rechazo familiar, rechazo social y rechazo personal.

Indicadores:

Concepción de homosexualidad como perversión o enfermedad, deshonra de la homosexualidad en contexto familiar, homosexualidad como pecado, ausencia de apoyo a personas homosexuales.

Escala de medición:

Ordinal

3.3. Población, muestra, muestreo, unidad de análisis

Población

Según Tamayo y Tamayo (2012) la población es el conjunto de sujetos o cosas que manifiestan características en común observables en el sitio e instante en el cual se ejecuta la investigación. En concordancia con lo indicado, la población estuvo constituida por 20,000 habitantes del asentamiento humano (AA. HH) Raúl Porras Barrenechea, ubicado en el distrito de Carabayllo (Instituto Nacional de Estadística e Informática, [INEI], 2017).

Criterios de inclusión:

- Personas de ambos sexos.
- Residentes que cumplan con el rango de edad establecida de 21 a 50 años.
- Residentes que acepten de manera voluntaria contribuir en la investigación.

Criterios de exclusión:

- Personas que tengan alguna discapacidad mental.
- Residentes que no tengan acceso a equipos tecnológicos celular, computadora, tablet.
- Pobladores que no residan en el distrito de Carabayllo.

Muestra

La muestra se define por Tamayo y Tamayo (2012) como un subgrupo de la población o universo que se estudia. En este trabajo la muestra estuvo conformada por 377 pobladores del asentamiento humano (AA.HH) Raúl Porras Barrenechea ubicado en el distrito de Carabayllo. El tamaño de la muestra se calculó considerando una fórmula estadística generada bajo un nivel de confianza del 95%, tamaño de error de 0.5 expresado por Morales (2012).

Muestreo

Finalmente, el muestreo que se usó fue el no probabilístico intencional (Argibay, 2009) por ende, se seleccionó a todos los individuos a los que se obtuvo acceso y aceptaron ser parte del estudio, sin hacer uso del azar. Esta tesis, en consecuencia utilizó un proceso en el que los datos se recopilaban en función a los parámetros de la propia investigación, seleccionando a todas las personas que cumplían con las características de inclusión consignadas en la población.

Unidad de análisis

Adultos con edades entre 21 a 50 años pobladores del AA.HH Raúl Porras Barrenechea ubicado en el distrito de Carabayllo.

3.4. Técnicas e instrumentos de recolección de datos

La encuesta fue la técnica empleada, definida por Ballesteros (2013) como la aplicación de uno o varios instrumentos que tiene como finalidad recolectar datos que será de utilidad para la persona que lo administrará con las normas éticas correspondientes. En ese sentido, se empleó la encuesta a través de los siguientes instrumentos: el Inventario de Sexismo Ambivalente (ASI; Glick & Fiske, 1996) versión traducida al español de Expósito et al. (1998) y la Escala de medición de la homofobia (EMH; Lozano & Díaz, 2010).

Instrumento 1: Inventario de Sexismo Ambivalente (ASI)

Ficha técnica del instrumento

Nombre original	: Ambivalent Sexism Inventory (ASI)
Autores	: Peter Glick, Susan Fiske (1996)
Procedencia	: Estados Unidos.
Traducción al español	: Expósito et al. (1998)
Adaptación peruana	: Manrique y Muñoz (2000)
Finalidad	: Evalúa el sexismo ambivalente y sus dimensiones sexismo hostil y benévolo.
Aplicación	: Mayores de 18 años
Administración	: Individual y colectiva
Tiempo	: 10 a 15 minutos
Estructuración	: 22 ítems

Reseña Histórica

El inventario ASI creada por Glick y Fiske (1996) y traducido al español por Expósito et al. (1998) consta con 22 ítems y dos dimensiones: sexismo hostil con 11 ítems, que son: 2, 4, 5, 7, 10, 11, 14, 15, 16, 18, 21 de igual manera sexismo benévolo con 11 ítems: 1, 3, 6, 8, 9, 12, 13, 17, 19, 20, 22. Da lugar a un puntaje total y por subescalas, es un instrumento que ha sido revisado en diferentes contextos.

Consigna de aplicación

Se solicita al evaluado (a) responder los 22 ítems en un tiempo promedio de 10 a 15 minutos, de igual manera a los participantes se les indica que lean las pregunta y marquen la respuesta que ellos consideren la correcta.

Evidencias psicométricas originales

La versión original de Glick y Fiske (1996) realizada en 2250 adultos reveló un instrumento cuya varianza total explicaba más del 40%, para dos dimensiones o factores (benévolo y hostil), en cuanto a la fiabilidad señalaron un valor de .92 en la escala total, y en sus dimensiones: sexismo hostil .92 y sexismo benevolente .85,

además los autores señalaron que el instrumento cuenta con validez convergente, discriminante y predictiva. La escala en su versión castellana realizada por Expósito et al. (1988) mostró un Índice de bondad de ajuste adecuado al modelo de los dos factores relacionados (AGFI de .80). Asimismo, revelaron validez discriminante y convergente del ASI con otros instrumentos al correlacionarse de forma significativa ($p < .05$). Finalmente, respecto a la confiabilidad revelaron un alfa de Cronbach en la escala total de, 90, y en las subescalas sexismo hostil fue ,89 y sexismo benévolo ,86.

Propiedades psicométricas peruanas

Manrique y Muñoz (2020) exploraron las propiedades psicométricas del ASI en adultos peruanos, dónde el análisis factorial confirmatorio (AFC) señaló que el modelo se adecuaba mejor a factores de primer y segundo orden ($\chi^2/gf=2.980$, $GFI=0.948$, $RMSEA=0.045$, $RMR=0.105$, $CFI=0.925$, $TLI=0.915$ y $AIC=704.896$). Estructurándose de la siguiente manera: Sexismo hostil (visión negativa de la mujer y victimización femenina) y sexismo benevolente (dependencia heterosexual, visión positiva de la mujer y sensibilidad femenina). Respecto a la confiabilidad los autores reportaron un Alfa de Cronbach de 0,868 y coeficiente Omega de 0,869 para la escala global, refiriendo de esta forma adecuadas propiedades psicométricas en el instrumento.

Propiedades psicométricas del piloto

De acuerdo con los resultados obtenidos mediante esta investigación se realizó un proceso de validez de contenido a través del coeficiente V de Aiken donde los jueces expertos determinaron que existe una adecuada validez de contenido, por lo cual no fue necesario descartar ningún ítem, ni agruparlos.

Para finalizar, se elaboró un estudio piloto conformado por 50 pobladores lo cual precisó la confiabilidad de la escala mediante el coeficiente alfa de Cronbach, asignando una fiabilidad de ,92 teniendo una solidez interna aceptable. Incluso, la dimensión sexismo hostil se obtuvo ,87 siendo aceptable de igual manera para sexismo benévolo se obtuvo ,90 muy buena. Siendo una alta fiabilidad para la escala. Es decir, el análisis estadístico de los ítems general de la escala en pobladores adultos ofrece valores oportunos y se encuentra dentro de lo normal.

Escala de medición de la homofobia (EMH)

Ficha técnica del instrumento

Nombre	: Escala de medición de la homofobia (EMH)
Autores	: Ignacio Lozano, Rolando Díaz (2010)
Procedencia	: México
Adaptación	: Peralta (2020)
Finalidad	: Validar la escala y conocer los factores.
Aplicación	: 14 a 77 años
Administración	: Individual y colectiva
Tiempo	: 15 minutos
Estructura	: 27 ítems

Reseña histórica

La escala de medición de homofobia fue creada por Lozano Ignacio y Rolando Díaz (2010) en México, este instrumento posee cuatro dimensiones; discriminación a la expresión homosexual, rechazo familiar, rechazo social y rechazo personal y consta de un total de 27 ítems, los cuales son directos y dan lugar a un puntaje total.

Consigna de aplicación

Se solicita al evaluado(a) responder los 27 ítems en un tiempo promedio de 15 minutos, considerando las siguientes opciones de respuestas: completamente en desacuerdo (1), en desacuerdo (2), ni de acuerdo ni en desacuerdo (3), de acuerdo (4) y completamente de acuerdo (5).

Evidencias psicométricas originales

Lozano y Díaz (2010) revelaron que el instrumento posee consistencia interna, con un valor Alfa de Cronbach de ,91 en su escala general. De igual manera, a nivel de dimensiones las subescalas obtuvieron valores superiores a .67. Señalaron también evidencias de validez de constructo con un 60% de varianza total explicada

en función a cuatro factores, finalmente establecieron relaciones entre factores obteniendo datos significativos ($p < .05$).

Propiedades psicométricas del piloto

Se realizó un proceso de validez de contenido a través del coeficiente V de Aiken donde los jueces expertos determinaron evidencias adecuadas, sin omisión de ítems o modificación.

A su vez, se realizó un estudio piloto conformado por 50 pobladores para decretar la confiabilidad de la escala mediante el coeficiente alfa de Cronbach, donde resulta una fiabilidad de ,97 dando una solidez interna aceptable. Además, la dimensión de discriminación a la expresión homosexual se obtuvo ,95 siendo aceptable de igual manera para la dimensión rechazo familiar se obtuvo ,92 siendo buena, para la dimensión rechazo social se obtuvo ,84 y por último rechazo personal se obtuvo ,81. Teniendo una elevada confiabilidad para la escala. Además, el análisis estadístico de los ítems general de la escala en pobladores adultos brinda valores apropiados y dentro de lo normal.

3.5. Procedimientos

Se emitió las respectivas cartas de autorización a los autores de los instrumentos a utilizar, después de obtener sus autorizaciones para el uso, se procedió a crear el formulario en Google con ambos instrumentos, y posterior a ello se hizo llegar el formulario a los residentes con el respectivo consentimiento informado, asimismo se les informo a los participantes sobre el objetivo de esta investigación y fue de forma anónima. Por último, se recogió los datos que fueron depurados además mediante la elaboración de una base de datos se procesaron utilizando el programa de Excel y SPSS 26 donde se realizó los análisis estadísticos respectivos, y se estableció la discusión de resultados, las conclusiones y a su vez se elaboró el informe de investigación.

3.6. Método de análisis de datos

Los procedimientos estadísticos se aplicaron en dos fases, las cuales incluyeron el uso de los programas, Microsoft Excel 2010, Jamovi 1.1.9.0. y SPSS 26.

Para la estadística inferencial, primero se ejecutó la prueba de normalidad de Shapiro Wilk, ya que se evidencia ser más consistente en la variación muestral, debido a que tiene un poder de detección razonable y muy cercano al 5% Pedrosa, et al. (2015) por ello se mostró la distribución de las variables, por el cual fue de mucha utilidad esta prueba debido a que se determinó si hubo distribución normal o no, por lo tanto se utilizó el coeficiente de correlación Rho de Spearman ya que los datos fueron no paramétricos, este coeficiente se empleó para las hipótesis correlacionales, por ende para lo comparativos el estadístico U de Mann Whitney en función a las variables sociodemográficas según sexo y para terminar se utilizó, el estadístico comparativo para más de dos grupos H Kruskal Wallis que se obtuvo las diferencias significativas según grupo de edad. Por último se efectuó el análisis descriptivo de las variables y obtener el promedio en conjunto de la muestra estudiada a través de la distribución de frecuencias y porcentajes.

3.7. Aspectos éticos

El Colegio de Psicólogos del Perú (2009) en el artículo 20 hace referencia sobre la confidencialidad donde el psicólogo está privado para dar un informe detallado sobre un sujeto o grupo, donde haya sido conseguido en la asignatura de práctica, formación o investigación. A su vez de acuerdo a la Asociación médica mundial (2017) declaración de Helsinki indica que los aspectos éticos se va a tener en absoluta reserva la información brindada por las personas que van hacer partícipes de esta investigación, pues el bienestar del individuo debe estar siempre, sobre aquellos beneficios de la ciencia y sociedad. Al que participará se le informa los derechos y asegurarse que haya comprendido la información y pedirle de manera voluntaria su consentimiento informado. Asimismo, Gómez (2009) refiere que al interior de los principios bioéticos se debe obtener la autorización voluntaria para amparar los derechos de las personas que accedan ser partícipe de este estudio.

IV. RESULTADOS

4.1 Análisis de la prueba de Normalidad

Tabla 1

Prueba de bondad de ajuste de Shapiro-Wilk

Nota: n: muestra; S-W: Shapiro Wilk; p: nivel de significancia

Variables	N	S-W	Sig.
Sexismo ambivalente	377	,988	,003
Sexismo hostil	377	,982	,000
Sexismo benévolo	377	,989	,005
Homofobia	377	,973	,000
Discriminación homofóbica	377	,981	,000
Rechazo familiar	377	,967	,000
Rechazo social	377	,962	,000
Rechazo personal	377	,952	,000

En la tabla 1, de acuerdo al análisis de la prueba de normalidad de Shapiro – Wilk (Arcones & Wang, 2006) se puede evidenciar que los resultados de las variables y sus dimensiones no se ajustan a una distribución normal ($p < ,05$), siendo conveniente el uso del coeficiente de Rho Spearman, pues se tratan de estadísticos de tipo no paramétricos (Sato et al., 2017).

Tabla 2*Análisis de correlación entre Sexismo ambivalente y Homofobia*

		Homofobia
Sexismo ambivalente	Rho	,297
	Sig.	,000
	r ²	,088
	N	377

Nota: Rho: Coeficiente de correlación de Spearman; p: nivel de significancia; n: muestra; r²: tamaño del efecto

En la tabla 2 se puede observar un valor $p < .05$, que indica presencia de relación entre las variables; sexismo ambivalente y homofobia (rho .297) cuya relación fue de tipo directa y de nivel medio, pues el coeficiente Rho, se ubicó en el rango de 0.11 a 0.50 (Mondragón, 2014). Por último, se aprecia un efecto pequeño, debido a que el valor r^2 fue de .088 (Ellis, 2010).

Tabla 3*Correlación entre Sexismo ambivalente y dimensiones de homofobia*

		Discriminación a la expresión homosexual	Rechazo Familiar	Rechazo Social	Rechazo Personal
Sexismo ambivalente	Rho	,326	,274	,183	,093
	Sig.	,000	,000	,000	,072
	r ²	,106	,075	,033	,008
	N	377	377	377	377

Nota: Rho: Coeficiente de correlación de Spearman; p: nivel de significancia; n: muestra; r²: tamaño del efecto

En la tabla 3, se observa que existe una correlación significativa ($p < .05$) entre sexismo ambivalente con las dimensiones de homofobia; discriminación a la expresión homosexual (rho ,326), rechazo familiar (rho ,274) y rechazo social (rho

,183), pues el valor obtenido en la significancia estadística fue menor a 0.05, asimismo se identificó una relación directa y de nivel medio, pues los coeficientes Rho oscilaron desde 0.11 a 0.50 (Mondragón, 2014). Además, de acuerdo con Ellis (2010) se aprecia un tamaño de efecto mediano únicamente entre discriminación a la expresión homosexual y sexismo ambivalente, pues el valor r^2 se ubicó dentro del rango 0.10 a 0.25, en los demás casos fueron efectos pequeños. Cabe precisar que el sexismo ambivalente no se correlacionó con la dimensión rechazo personal.

Tabla 4

Correlación entre Homofobia y los componentes de sexismo

		Sexismo Hostil	Sexismo Benévolo
Homofobia	Rho	,272	,283
	Sig.	,000	,000
	r^2	,073	,080
	N	377	377

Nota: Rho: Coeficiente de correlación de Spearman; p: nivel de significancia; n: muestra; r^2 : tamaño del efecto

En la tabla 4, se observa que existe una correlación significativa ($p < .05$) entre homofobia con las dimensiones; sexismo hostil (rho ,272) y benévolo (rho, 283), pues el valor obtenido en la significancia estadística fue menor a 0.05 para ambos casos, asimismo se identificó una relación directa y de nivel medio, pues los coeficientes rho oscilaron dentro del rango de 0.11 a 0.50 (Mondragón, 2014). En cuanto al tamaño del efecto, se observa que es pequeño, debido a que el valor r^2 fue de .073 y .080 (Ellis, 2010).

Tabla 5*Comparación de Sexismo ambivalente y sus dimensiones según sexo*

	Sexo	N	Rango promedio	U de Mann Whitney	p	Z
Sexismo Hostil	Hombre	179	212,78	13474,500	,000	-4,021
	Mujer	198	167,55			
Sexismo Benévolo	Hombre	179	205,70	14731,500	,005	-2,831
	Mujer	198	173,90			
Sexismo ambivalente	Hombre	179	211,08	13769,500	,000	-3,740
	Mujer	198	169,04			

Nota: n: muestra; p: nivel de significancia

Se aprecia según la tabla 5, que existen diferencias significativas ($p < .05$) en el sexismo ambivalente, y sus dimensiones: hostil y benévolo, según el sexo, dónde los hombres son quienes manifiestan puntajes más elevados que las mujeres, tomando de referente el valor del rango promedio obtenido.

Tabla 6*Comparación de Sexismo ambivalente y sus dimensiones según grupo de edad*

Grupo de edad		N	Rango de Promedio	H de Kruskal-Wallis	gl	P
Sexismo ambivalente	21 – 30	130	170,25	6,563	2	,038
	31 – 40	106	192,23			
	41 - 50	141	203,86			
Sexismo Hostil	21 – 30	130	173,87	4,132	2	,127
	31 – 40	106	192,54			
	41 - 50	141	200,28			
Sexismo Benévolo	21 – 30	130	168,48	8,396	2	,015
	31 – 40	106	190,50			
	41 - 50	141	206,79			

Nota: n: muestra; p: nivel de significancia

En la tabla 6 se observa, que existen diferencias significativas ($p < .05$) en el sexismo ambivalente y su dimensión sexismo benévolo, según grupo de edad, siendo aquellos con edades de 41 a 50 años, los que manifiestan puntajes más elevados, tomando de referente el valor del rango promedio obtenido. Por otro lado, en el sexismo hostil, no se apreciaron diferencias significativas, pues el valor p ($.127$) estuvo por encima de $.05$.

Tabla 7

Comparación de Homofobia y sus dimensiones según sexo

	Sexo	N	Rango promedio	U de Mann Whitney	p	Z
Homofobia	Hombre	179	223,18	11602,000	,000	-5,792
	Mujer	198	158,10			
Discriminación a la expresión homosexual	Hombre	179	219,79	12209,500	,000	-5,218
	Mujer	198	161,16			
Rechazo Familiar	Hombre	179	223,53	11540,000	,000	-5,862
	Mujer	198	157,78			
Rechazo Social	Hombre	179	220,80	12029,000	,000	-5,412
	Mujer	198	160,25			
Rechazo Personal	Hombre	179	212,01	13601,500	,000	-3,927
	Mujer	198	168,19			

Nota: n: muestra; p: nivel de significancia

La tabla 7 permite apreciar que tanto la homofobia como sus dimensiones, muestran diferencias significativas ($p < .05$) según sexo, dónde los hombres son quienes manifiestan puntajes más elevados que las mujeres, tomando de referente el valor del rango promedio obtenido.

Tabla 8*Comparación de Homofobia y sus dimensiones según grupo de edad*

	Grupo de edad	n	Rango de promedio	H de Kruskal - Wallis	gl	P
Homofobia	21 - 30	130	172,11	5,280	2	,071
	31 - 40	106	192,17			
	41 - 50	141	202,19			
Discriminación a la expresión homosexual	21- 30	130	169,97	7,153	2	,028
	31- 40	106	190,63			
	41 - 50	141	205,32			
Rechazo Familiar	21 - 30	130	169,15	7,011	2	,030
	31 - 40	106	194,42			
	41 - 50	141	203,23			
Rechazo social	21 - 30	130	183,91	,598	2	,742
	31 - 40	106	194,87			
	41 - 50	141	189,28			
Rechazo personal	21 - 30	130	179,18	2,234	2	,327
	31 - 40	106	200,31			
	41 - 50	141	189,55			

Nota: n: muestra; p: nivel de significancia

En la tabla 8, se identificó que únicamente los componentes; discriminación a la expresión homosexual y el rechazo familiar presentaron diferencias significativas ($p < .05$) según grupo de edad, siendo aquellos con edades de 41 a 50 años, los que manifiestan puntajes más elevados, tomando de referente el valor del rango promedio obtenido. Cabe precisar, que la homofobia no presentó diferencias significativas según la edad, pues el valor p fue superior a 0.05, al igual que las dimensiones rechazo social y rechazo personal.

Tabla 9*Sexismo ambivalente y dimensiones, según niveles*

Niveles		Sexismo ambivalente	Dimensiones	
			Sexismo hostil	Sexismo benévolo
Bajo	Fr	54	89	29
	%	14.3%	23.6%	7.7%
Medio	Fr	224	220	243
	%	59.4%	58.4%	64.5%
Alto	Fr	99	68	105
	%	26.3%	18%	27.9%

Nota. Fr=frecuencia; %=porcentaje.

En la tabla 9, se puede apreciar que predomina un nivel medio de sexismo ambivalente con 59.4%, seguido de un nivel alto con 26.3%, y finalmente un 14.3% de los evaluados presentan un bajo nivel de sexismo ambivalente. En cuanto al sexismo hostil y benévolo predominó el nivel promedio con 58.4% y 64.5% respectivamente. Mientras que, el 18% de los participantes presentó un nivel alto de sexismo hostil y un 27.9% un nivel alto de sexismo benévolo.

Tabla 10*Homofobia y dimensiones, según niveles*

Niveles		Homofobia	Discriminación a la expresión homosexual	Dimensiones		
				Rechazo familiar	Rechazo social	Rechazo personal
Bajo	Fr	239	234	237	176	243
	%	63.4%	62.1%	62.9%	46.7%	64.5%
Medio	Fr	125	112	130	177	103
	%	33.2%	29.7%	34.5%	46.9%	27.3%
Alto	Fr	13	31	10	24	31
	%	3.4%	8.2%	2.7%	6.4%	8.2%

Nota. Fr=frecuencia; %=porcentaje.

La tabla 10, permite apreciar que predomina un nivel bajo de homofobia en los evaluados con 63.4%, seguido del nivel medio con 33.2%, mientras que, un 3.4% de los participantes manifestaron un alto nivel de homofobia. En cuanto a las dimensiones de homofobia predominó también el nivel bajo con 62.1% para la

discriminación a la expresión homosexual, un 62.9% para el rechazo familiar y un 64.5% para rechazo personal, exceptuando la dimensión rechazo social, en la cual predominó el nivel medio con 46.9%. Cabe precisar que se evidenció un 8.2% de participantes con alta discriminación a la expresión homosexual, un 2.7% con alto rechazo familiar, un 6.4% con un alto rechazo social y un 8.2% con nivel alto de rechazo personal.

V. DISCUSIÓN

Este estudio fue desarrollado con la finalidad de determinar la relación del Sexismo ambivalente y homofobia, en pobladores adultos del AA.HH Raúl Porras Barrenechea en el distrito de Carabaylo, Lima 2020. De acuerdo a los hallazgos nos muestran la presencia de una correlación directa y de nivel medio ($r = .297$) entre ambas variables, con un efecto de tamaño pequeño ($r^2 = .088$) (Ellis, 2010). Lo que significa que, a mayor sexismo ambivalente, mayor homofobia a las personas de orientación sexual distinta. Los cuales concuerdan con los resultados obtenidos por Boira et al. (2017) en donde se aprecia una correlación significativa ($p < .05$) entre sexismo ambivalente y violencia en las relaciones de pareja. De igual forma, en Chiclayo, Huamán y Merino (2019) en su investigación lograron apreciar que el sexismo se relaciona de forma significativa ($p < .05$) con la violencia en las relaciones de noviazgo (.342**). De igual forma, estos resultados son similares a los encontrados en la investigación que realizó Ticllas (2018) quien al buscar relacionar las variables de homofobia y sexismo ambivalente halló una correlación significativa ($p < .05$) entre el sexismo ambivalente y la manifestación de homofobia hacia gays (.556**) y lesbianas (.501**). En este mismo contexto, el estudio desarrollado por Janos y Espinoza (2018) quien encontró una relación directa y significativa de gran tamaño entre sexismo hostil y los mitos sobre el papel de la mujer ($r = .56$).

Los hallazgos obtenidos guardan relación con la teoría del aprendizaje social de Bandura (1976) el modelo refiere que el aprendizaje de las personas está influenciado por factores personales, ambientales y conductuales por lo que, la interacción de dichos componentes son determinantes para que la persona adopte una determinada conducta en donde modifican su comportamiento de acuerdo a algunos modelos ya sea positivos o negativos previamente adquiridos.

Es por ello, que el entorno al que un individuo este expuesto será determinante para su aprendizaje. Y si ha sido expuesto a modelos donde la diferencia, prejuicio o estereotipo sobre la base de género y donde se evidencia que el hombre tiene un odio hacia la mujer probablemente el aprendizaje del individuo presente algunos pensamientos y comportamientos relacionados facilitando posiblemente algunas conductas homofóbicas. En relación a lo mencionado Crespo (1995) refirió que en

base a la teoría social la persona muestra ciertas características originadas por su interacción con el medio en el que se desarrolla. Por lo que, las experiencias serán un factor determinante.

Con lo referido se puede apreciar que los adultos evaluados caracterizados por manifestar actitudes polarizadas y machistas hacia el rol femenino, suelen también ejecutar comportamientos homofóbicos, es decir, un rechazo hacia personas que se identifican con una orientación sexual distinta a la heterosexualidad.

Asimismo, se plantearon objetivos específicos, el primer objetivo fue, identificar la relación, entre sexismo ambivalente y las dimensiones de homofobia.; en los resultados se observa que existe una correlación directa y de nivel medio ($p < .05$) entre sexismo ambivalente con las dimensiones de homofobia; discriminación a la expresión homosexual ($\rho = .326$), rechazo familiar ($\rho = .274$) y rechazo social ($\rho = .183$), reportando de acuerdo con Ellis (2010) un tamaño de efecto mediano únicamente entre discriminación a la expresión homosexual y sexismo ambivalente, en los demás casos los tamaños de efectos fueron pequeños. Sin embargo, se logró apreciar que el sexismo ambivalente no se correlacionó con la dimensión rechazo personal. Los resultados observados concuerdan por lo indicado en el estudio de Jöreskog (1971) en que se mencionó que no todos los ítems poseen la misma relación con la variable latente.

Referente a los resultados conlleva a que, a mayor sexismo ambivalente, mayor discriminación a expresión homosexual, de igual forma a mayor sexismo ambivalente, mayor rechazo familiar y rechazo social. Esto implica que, aquellos adultos evaluados que mostraron pensamientos estereotipados y machistas frente al rol de las mujeres, suelen también discriminar a las personas por tener una orientación sexual no heterosexual, además, manifestaron rechazo familiar y social hacia dichas personas, tan solo por demostrar atracción hacia individuos de su mismo sexo.

En lo que respecta al segundo objetivo en el que se buscó encontrar la relación entre homofobia y las dimensiones de sexismo ambivalente; se observó que existe una correlación significativa y directa ($p < .05$) entre homofobia con las dimensiones; sexismo hostil ($\rho = .272$) y benévolo ($\rho = .283$), cuyo tamaño del efecto fue

pequeño, debido a los valores r^2 fueron .073 y .080 (Ellis, 2010). Lo que conlleva que, a mayor homofobia a gays, lesbianas, mayor sexismo hostil, es decir, que el individuo muestra conductas machistas, hacia varones y mujeres que tienen preferencia hacia personas de su mismo sexo. Los resultados podrían estar ligados al aporte realizado en el estudio de Cruz (2002) en el que planteó primero la homofobia personal, donde se basó en creencias como sentir piedad por la inutilidad de los homosexuales al no poder dominar sus deseos y considerarlos trastornados y genéticamente defectuosos.

Lo mencionado está ligado a que en el sexismo al igual que en la homofobia existen creencias de debilidad e inferioridad en este caso dirigidas a la figura femenina subestimándola en diferentes aspectos ante ello, Torres (2005) en su investigación indicó que se basa en la provocación de género y su influencia en el ambiente social, en que hombres declaran la posesión sobre las féminas, de acuerdo a sus creencias, prejuicios la cual destacan en diversas culturas; creyendo que son exclusivos y sobre todo creen tener potestad.

Con lo señalado se puede colegir que tanto las personas evaluadas que manifestaron actitudes directas y explícitamente machistas, suelen desarrollar un rechazo a personas homosexuales, al igual que las personas con actitudes benévolas, que indicaría un actuar sutil pero discriminatorio, en ese sentido, cualquier forma de sexismo sería indicador de un rechazo hacia las personas tan solo por su orientación homosexual.

Respecto al tercer objetivo en la que se buscó comparar el sexismo ambivalente de modo general y por dimensiones según sexo y edad los hallazgos muestran que existen diferencias significativas ($p < .05$) en el sexismo ambivalente, y sus dimensiones: hostil y benévolo, según el sexo, donde se aprecia que los varones manifiestan puntajes más elevados en relación a las mujeres. De mismo modo, se aprecia que según grupo de edad también se presenta una diferencia significativa ($p < .05$) y los puntajes más elevados corresponden a edades entre 41 a 50 años. Dichos resultados concuerdan con investigaciones como el estudio realizado por Heras y Ortega (2020) en donde se aprecian diferencias significativas ($p < .05$) según sexo, tanto para el sexismo ambivalente como el sexismo hostil, en donde los varones presentaron puntajes más elevados de sexismo hostil y ambivalente,

frente a las mujeres. Asimismo, en relación actitudes negativas y prejuiciosas, también se presentó diferencias significativas ($p < .05$) correspondiendo nuevamente mayor predominio en los varones en relación a las mujeres. Dichos resultados son semejantes al estudio desarrollado por Agüaded (2017) quien mostró que el sexismo manifiesta diferencias significativas según sexo ($p < .05$) correspondiendo en mayoría a los varones en el sexismo hostil, y en relación sexismo benevolente correspondió un mayor porcentaje en las mujeres.

En tal sentido, de acuerdo a la evaluación realizada, la manifestación de sexismo, tanto de forma hostil, como benévola es un comportamiento predominante en varones más que en mujeres, es decir, a nivel cultural en el hombre sigue prevaleciendo la idea de que la mujer es un ser inferior subyugado a la potestad del varón, de igual forma se observó que este comportamiento suele ser mayor en personas con una edad superior, entendiendo que la brecha generacional también repercute en la manifestación de este tipo de actitudes desadaptativas respecto al rol que la mujer ha desempeñado en la sociedad, estableciéndose un aporte que debe ser considerado para futuras investigaciones aplicativas a fin de contrarrestar dicha problemática social.

Asimismo, en cuanto al cuarto objetivo planteado para comparar la homofobia de modo general y por dimensiones según sexo y edad los resultados muestran una diferencia significativa ($p < .05$) según sexo, mostrando que los varones manifiestan puntajes más elevados que las mujeres. Sin embargo, según grupo de edad se identificó que únicamente los componentes; discriminación a la expresión homosexual y el rechazo familiar presentaron diferencias significativas ($p < .05$), donde las edades correspondientes de 41 a 50 años, manifestaron puntajes más elevados, mientras que, la homofobia al igual que las dimensiones rechazo social y rechazo personal no presentaron diferencias significativas según la edad. Por su parte, Heras y Ortega (2020) encontró diferencias significativas ($p < .05$), concluyendo que los varones exteriorizan más actitudes de tipo prejuiciosas y negativas hacia homosexuales. Asimismo, Ticllas (2018) en sus hallazgos refirió que los varones muestran un mayor rechazo hacia los homosexuales. Con ello, se precisa que la actitud de rechazo hacia las personas por su orientación homosexual suele ser de manera diferenciada a favor de los varones, quienes suelen ser más

tajantes en sus concepciones frente a la sexualidad, ejerciendo también una mayor discriminación y pocas posibilidades de una aceptación familiar frente a aquellos individuos de orientación homosexual, de igual forma, la brecha generacional también se logra impactar en dichos comportamientos logrando precisar que las personas evaluadas de mayor edad, son quienes manifestaban este tipo de rechazo, a diferencia de los más jóvenes.

De igual manera, este estudio plantea como quinto y sexto objetivo realizar un análisis descriptivo de las variables de estudio buscando describir los niveles de sexismo ambivalente de manera general y por dimensiones, posteriormente describir los niveles de homofobia y sus dimensiones en pobladores adultos del AA.HH Raúl Porras Barrenechea en el distrito de Carabaylo, Lima 2020. , estos se realizaron a través de rangos: alto, medio y bajo, permitiendo caracterizar las variables mencionadas.

En relación a la variable de sexismo se puede apreciar que predomina un nivel medio de sexismo ambivalente con 59.4%, seguido de un nivel alto con 26.3%, y finalmente un 14.3% de los evaluados presentan un bajo nivel de sexismo ambivalente. En cuanto al sexismo hostil y benévolo predominó el nivel promedio con 58.4% y 64.5% respectivamente. Mientras que, el 18% de los participantes presentó un nivel alto de sexismo hostil y un 27.9% un nivel alto de sexismo benévolo. De igual modo, Ticllas (2018) halló que en el sexismo tuvo un nivel medio. Ello podría tener relación al aporte brindado por Torres (2005) donde los niveles y las formas en las que se manifiesta la violencia de género se ve influenciada por creencias, prejuicios que se dan en diversas culturas en donde el hombre declara una posesión sobre las féminas. Los resultados permitieron señalar que los sujetos evaluados en su mayoría presentaron un comportamiento sexista, no obstante, se detectaron casos cuyos evaluados manifestaron conductas sexistas, tanto hostiles como benevolentes, que se encontraban por encima del término medio, es decir, sujetos con notables actitudes discriminantes hacia el rol de la mujer, constituyendo una creencia de superioridad en el varón y un rechazo hacia la igualdad de género.

Mientras que, en la segunda variable de homofobia se observa un nivel bajo de homofobia en los evaluados con 63.4%, seguido del nivel medio con 33.2%, mientras que, un 3.4% de los participantes manifestaron un alto nivel de homofobia.

En cuanto a las dimensiones de homofobia predominó también el nivel bajo con 62.1% para la discriminación a la expresión homosexual, un 62.9% para el rechazo familiar y un 64.5% para rechazo personal, exceptuando la dimensión rechazo social, en la cual prevaleció el nivel medio con 46.9%. Cabe precisar que se evidenció un 8.2% de participantes con alta discriminación a la expresión homosexual, un 2.7% con alto rechazo familiar, un 6.4% con un alto rechazo social y un 8.2% con nivel alto de rechazo personal. En este sentido Ticllas (2018) en su estudio halló resultados donde se, reportó un nivel alto de homofobia; frente a gays (54%) y lesbianas (58.8%).

Dichos resultados pueden estar relacionados a lo mencionado en el estudio de Herek (2008) en el que se hace referencia que la homofobia conlleva a experimentar emociones como pánico, angustia, furia, fastidio y repulsión que algunos individuos perciben al interactuar con personas homosexuales lo que les lleva a realizar algunas conductas negativas. El prejuicio no se evidencia en forma de acción, pero se manifiesta acerca de las conductas negativas que pudiera presentarse (Gómez y Barrientos, 2012). Con ello, se colige que en los participantes se encontró un comportamiento bajo de homofobia, es decir, la mayoría de los evaluados no presentaron actitudes de rechazo hacia las personas que poseían una orientación homosexual, pese a ello, si se detectaron casos en los que ciertos individuos planteaban un rechazo hacia dichas personas, ejerciendo un comportamiento discriminatorio y de no aceptación en las esferas: personal, social y familiar.

Por otro lado, la validez interna de la presente investigación se logra apreciar en la relación hallada entre las variables, cumpliendo y verificado así el objetivo e hipótesis general planteada, lo que evidencia que el sexismo ambivalente influye en cierta medida en la homofobia en la población estudiando. Presentado una correlación directa y de nivel medio. También resulta pertinente mencionar, que el estudio conto con procesos previos en las que se sometió a una validez de los instrumentos, así como el análisis e interpretación de los resultados para así desarrollar un estudio confiable.

Con lo que respecta a la validez externa, los resultados adquiridos en el estudio ayudaran como antecedente para futuras investigaciones relacionadas ya sea a las

variables trabajadas o a la población estudiada, sin embargo, estos hallazgos no podrán ser generalizados, dado que se trabajó con un muestreo de tipo no probabilístico, por lo que los hallazgos reportados se sujetan únicamente al grupo participante, siendo importante plantear a futuro estudios donde se empleen técnicas probabilísticas para la recopilación de datos.

Es importante indicar que en el proceso de la investigación se desplegaron algunas limitaciones, debido a que los datos registrados no fueron realizados de manera adecuada pues a causa de la emergencia sanitaria por Covid 19 algunos datos estaban incompletos y eso conllevó a eliminar aquella información, si bien se hallaron antecedentes valiosos para el estudio, a su vez estas variables se encuentran trabajadas en otros diseños de investigación, por lo que, resulta necesario e interesante seguir estudiando ambas variables en diversos tipos de muestra y luego ser contrastados con los resultados ya existentes para enriquecer y profundizar los estudios que se han venido realizando hasta la actualidad.

VI. CONCLUSIONES

PRIMERA: Se evidenció que las variables de sexismo ambivalente y homofobia presentan una correlación directa y significativa pues esto se da a que en ambas variables se aprecia una desvalorización hacia las personas homosexuales y a las mujeres.

SEGUNDA: Existe una correlación significativa directa entre sexismo ambivalente con las dimensiones de homofobia; discriminación a la expresión homosexual, rechazo familiar y rechazo social, sin embargo, el sexismo ambivalente no se correlacionó con la dimensión rechazo personal.

TERCERA: Existe una correlación significativa directa entre homofobia con las dimensiones; sexismo hostil y benévolo.

CUARTA: Existen diferencias significativas en el sexismo ambivalente, y sus dimensiones: hostil y benévolo, según el sexo, dónde los varones son quienes manifiestan puntajes más elevados. También, se halló que según grupo de edad existe diferencias significativas en el sexismo ambivalente y su dimensión sexismo benévolo, correspondiendo un puntaje elevado en las edades de 41 a 50 años. Sin embargo, en el sexismo hostil, no se apreciaron diferencias significativas.

QUINTA: Existen diferencias significativas en la homofobia y sus dimensiones, según sexo, dónde los hombres son quienes manifiestan puntajes más elevados que las mujeres. Asimismo, se identificó que únicamente los componentes; discriminación a la expresión homosexual y el rechazo familiar presentaron diferencias significativas según grupo de edad, siendo aquellos con edades de 41 a 50 años, los que manifiestan puntajes más elevados. Mientras que la homofobia y las dimensiones rechazo social y rechazo personal. No presentó diferencias significativas según la edad.

SEXTA: En la variable de sexismo ambivalente y sus dimensiones se puede apreciar que predomina un nivel medio de sexismo ambivalente con 59.4%, seguido de un nivel alto con 26.3%, y finalmente un 14.3% de los evaluados presentan un bajo nivel. En cuanto al sexismo hostil y benévolo predominó el nivel promedio con

58.4% y 64.5% respectivamente. Mientras que, el 18% de los participantes presentó un nivel alto de sexismo hostil y un 27.9% un nivel alto de sexismo benévolo.

SÉPTIMA: Respecto a la variable Homofobia y sus dimensiones se aprecia que predomina un nivel bajo de homofobia en los evaluados con 63.4%, seguido del nivel medio con 33.2%, mientras que, un 3.4% de los participantes manifestaron un alto nivel de homofobia. En cuanto a las dimensiones de homofobia predominó también el nivel bajo con 62.1% para la discriminación a la expresión homosexual, un 62.9% para el rechazo familiar y un 64.5% para rechazo personal, exceptuando la dimensión rechazo social, en la cual predominó el nivel medio con 46.9%. También, se evidenció un 8.2% de participantes con alta discriminación a la expresión homosexual, un 2.7% con alto rechazo familiar, un 6.4% con un alto rechazo social y un 8.2% con nivel alto de rechazo personal.

VII. RECOMENDACIONES

PRIMERA: A futuros tesisistas, se recomienda emplear técnicas de tipo probabilísticas en la recolección de los datos, a fin de que los hallazgos que obtengan puedan hacerse extensivas y/o generalizadas hacia otros grupos poblacionales con características similares.

SEGUNDA: A la comunidad científica se sugiere efectuar investigaciones en la línea psicométrica, permitiendo explorar la validez y confiabilidad de los instrumentos empleados en este trabajo, considerando parámetros culturales, los cuales pueden variar de un contexto a otro.

TERCERA: A gestores comunitarios, considerar el desarrollo de actividades preventivas en el grupo participante, consignando como prioridad la inclusión de aquellos individuos de sexo masculino y de aquellos con edades entre los 41 a 50 años, pues fue en dichos grupos donde se evidenció la presencia de casos en riesgo frente al desarrollo de actitudes sexistas y homofóbicas.

CUARTA: Por los resultados obtenidos, elaborar programas enfocados en la prevención de comportamientos homofóbicos, tomando como base la reducción de actitudes sexistas en adultos, debido a la relación presentada entre las variables.

REFERENCIAS

- Aguaded, E. (2017). Análisis de la presencia de sexismo en alumnado universitario. *Revista de la Facultad de Educación de Albacete*, 32(1). <http://www.revista.uclm.es/index.php/ensayos>
- Arcones, M. y Wang, Y. (2006). Some new tests for normality based on U-processes. *Statistics and Probability Letters*, 76, 69–82. <http://dx.doi.org/10.1016/j.spl.2005.07.003>
- Argibay, J. (2009). Muestra en investigación cuantitativa. *Subjetividad y Procesos Cognitivos*, 13(1), 13-29. <http://www.redalyc.org/articulo.oa?id=339630252001>
- Asociación Médica Mundial. (2017). Declaración de Helsinki de la Asociación Médica Mundial. Principios éticos para las investigaciones médicas en seres humanos. <https://www.wma.net/es/policies-post/declaracion-de-helsinki-de-la-amm-principios-eticos-para-las-investigaciones-medicas-en-seres-humanos/>
- Ballesteros, F. (2013). *Evaluación Psicológica*. (2da. Ed.). Pirámide
- Bandura, A. (1976). *Teoría del aprendizaje Social*. Calpe
- Bandura, A. (1986; 1999). Social Cognitive Theory of Personality.
- Blanco, S. (2016). *Sexismo ambivalente y síntomas de ansiedad, depresión y autoestima* [Tesis doctoral; Universidad Pontificia de Comillas]. Repositorio institucional de la Universidad Pontificia de Comillas <https://repositorio.comillas.edu/xmlui/bitstream/handle/11531/13489/TFM000511.pdf?sequence=1&isAllowed=y>
- Bernal, C. (2006). *Metodología de la Investigación*. Pearson educación.
- Boira, S., Chilet, E., Jaramillo, S. y Reinoso, J. (2017). Sexismo, pensamientos distorsionados y violencia en las relaciones de pareja en estudiantes universitarios de Ecuador de áreas relacionadas con el bienestar y la salud. *Universitas Psychologica*, 16(4), 1-2. <https://www.redalyc.org/articulo.oa?id=64753569005>

- Blumenfeld, W. (1992). *Homophobia: how we all pay the price*. Beacon Press.
- Colegio de psicólogos del Perú. (2009). *Código de ética profesional*
https://www.colpsic.org.co/aym_image/files/CodigoEticaPeru.pdf
- Crespo, E. (1995). *Introducción a la psicología social*. Universitas, S.A.
- Cruz Sierra, S. (2002). Homofobia y Masculinidad. *El Cotidiano*, 8-14. 18 (113).
<https://kolectivoporoto.cl/wp-content/uploads/2015/10/Salvador-Cruz-Homofobia-y-masculinidad.pdf>
- Ellis, P. (2010). *The Essential Guide to Effect Sizes: Statistical Power, Meta-Analysis, and the Interpretation of Research Results*. Cambridge University Press
- II Encuesta Nacional de derechos humanos. (2018). *Población LGTB*
https://www.ipsos.com/sites/default/files/ct/news/documents/2020-06/presentacion_ii_encuesta_nacional_ddhh.pdf
- Expósito, F., Moya, M., Glick, P. (1998). Sexismo ambivalente: medición y correlatos. *Revista de Psicología Social*, 2(13), 159-169 <https://www.uv.es/~friasnav/LecturaCompl1.pdf>
- Fernández, S., Alvarado, M. y Lizandro, W. (2019). Sexismo ambivalente y violencia en relaciones de enamoramiento en estudiantes universitarios de Arequipa. *Revista de Psicología*, 9(1), 47-73.
<http://revistas.ucsp.edu.pe/index.php/psicologia/article/view/299>
- García-Cueto, E. (2005). *Análisis de los ítems*. La Muralla
- George, D. y Mallery, P. (2003). *SPSS for Windows step by step: A simple guide and reference. 11.0 update (4th ed.)*. Allyn & Bacon
- Glick, P. y Fiske, S. (1996). The ambivalent sexism inventory: Differentiating hostile and benevolent sexism. *Journal of Personality and Social Psychology*, 70, 491-512
- Glick, P. & Fiske, S. (1997). *Measuring ambivalent sexist attitudes toward women*.

- Gómez, F. (2009). *Principios básicos de bioética*.
<http://www.spog.org.pe/web/revista/index.php/RPGO/article/view/297/268>
- Gómez, F. y Barrientos, J. (2012). Efectos del prejuicio sexual en la salud mental de gays y lesbianas, en la ciudad de Antofagasta Chile. *Psychology of Women Quarterly*, 21(1), 119 <https://www.scielo.br/pdf/psess/n10/a05n10.pdf>
- Heras-Sevilla, D. y Ortega-Sánchez, D. (2020). Evaluación de actitudes sexistas y prejuiciosas hacia la homosexualidad en futuros profesores de español: análisis de variables relacionadas. *Fronteras en psicología*, 11, 572-553.
<https://doi.org/10.3389/fpsyg.2020.572553>
- Herek, L. (1990). The context of anti-gay violence: Notes on Cultural and Psychological heterosexism. *Journal of Interpersonal Violence* 5(3), 316-333.
- Herek, G. M. (2008). *Sexual Prejudice: Understanding homophobia and heterosexism*.
https://psychology.ucdavis.edu/rainbow/html/sexual_prejudice.html
- Hernández-Sampieri, R. & Mendoza, C (2018). *Metodología de la investigación. Las rutas cuantitativa, cualitativa y mixta*. Mc Graw Hill Education
- Huamán, H. y Merino, R. (2019). *Sexismo y violencia en relaciones de noviazgo en jóvenes de una universidad de Chiclayo, 2018* [Tesis de licenciatura; Universidad Señor de Sipán]. Repositorio institucional de la Universidad Señor de Sipán
<http://repositorio.uss.edu.pe/bitstream/handle/uss/6307/Huaman%20Sialer%20Hela%20Dina.pdf?sequence=1&isAllowed=y>
- Instituto Nacional de Estadística e informática. (2017). *Primera Encuesta Virtual para Personas LGTBI*.
<https://www.inei.gob.pe/media/MenuRecursivo/boletines/lgbti.pdf>
- Instituto Nacional de Estadística e Informática. (2017). *Resultado de los Censos nacionales 2017*. <http://censo2017.inei.gob.pe/>
- Informe Anual del observatorio de derechos LGTB. (2019). *Informe sobre vulneraciones de derechos a lesbianas, gays, bisexuales y trans*.

http://cvcdiversidadsexual.org/wp-content/uploads/2013/12/Informe_observatorio_2020.pdf

Informe de la ONG Grupo gay de Bahía. (2018). *Documentación de muertes violentas y suicidios por discriminación*.
<https://www.brasildefato.com.br/2019/02/11/en-2018-hubo-420-victimas-fatales-de-la-violencia-contra-lgbt-en-brasil>

Janos Uribe, Erika, y Espinosa Pezzia, Agustín. (2018). Sexismo ambivalente y su relación con la aceptación de mitos sobre la violencia sexual en una muestra de Lima. *Revista de Investigación Psicológica*, (19), 61-74.
http://www.scielo.org.bo/scielo.php?script=sci_arttext&pid=S2223-30322018000100006&lng=es&tlng=es.

Jöreskog, K. (1971). Simultaneous factor analysis in several populations. *Psychometrika*, 36, 109-134. Doi: 10.1007/BF02291366.

Kerlinger, F. y Lee, H. (2002). *Investigación del comportamiento. Métodos de Investigación en las ciencias sociales*. McGraw-Hill.

Lozano Verduzco, I. y Díaz-Loving, R. (2010) Medición de la Homofobia en México, desarrollo y validación. *Revista Iberoamericana de Diagnóstico y Evaluación Psicológica*, 29, 105-124.

Manrique, C. y Muñoz, A. (2020). Propiedades psicométricas del Inventario de sexismo ambivalente en estudiantes peruanos. *Psiquemag*, 9(1), 89-101.
<https://doi.org/10.18050/psiquemag.v9i1.2496>

Mondragón, M. (2014). Uso de la correlación de Spearman en un estudio de intervención en fisioterapia. *Movimiento científico*, 8(1), 98-104.

Morales, P. (2012). *Estadística aplicada a las Ciencias Sociales - Tamaño necesario de la muestra*.
<http://data.evalua.cdmx.gob.mx/docs/gral/taller2015/S0202EAC.pdf>

Nunnally, J. (1973) *Introducción a la medición de la psicología*. Paidós.

Nunnally, J.C. & Bernstein, I.J. (1995). *Teoría psicométrica* (3ª ed). McGrawHill Latinoamericana.

- Ñaupas, H., Mejía, E., Novoa, E. y Villagómez, A. (2014). *Metodología de la investigación. Cuantitativa – cualitativa y redacción de tesis*. Ediciones de la Universidad de Bogotá
- Organización de las Naciones Unidas. (2018). *La violencia por orientación sexual e identidad de género*. https://observatorioviolencia.pe/comprendiendo-la-violencia-por-orientacion-sexual-e-identidad-de-genero/#_ftn7
- Otzen, T. (2017). Sampling Techniques on a Population Study. *Journal Morphol*, 35(1), 227-232 <https://scielo.conicyt.cl/pdf/ijmorphol/v35n1/art37.pdf>
- Pedrosa, I., Juarros-Basterretxea, J., Robles-Fernández, A., Basteiro, J., y García-Cueto, E. (2014). Pruebas de bondad de ajuste en distribuciones simétricas. *Universitas Psychologica*, 14(1), 245-254. <https://doi.org/10.11144/Javeriana.upsy14-1.pbad>
- Real Academia Española. (2019). *Sexismo*. <https://dle.rae.es/sexismo%20?m=form>
- Real Academia Española. (2019). *Homofobia*. <https://dle.rae.es/homofobia?m=form>
- Rodríguez, D. (2018). *Sexismo y violencia en el enamoramiento en estudiantes universitarios* [Tesis de licenciatura; Universidad Católica de Santa María]. Repositorio institucional de la Universidad Católica de Santa María <http://tesis.ucsm.edu.pe/repositorio/bitstream/handle/UCSM/8473/76.0375.PS.pdf?sequence=1&isAllowed=y>
- Sato, G., Nagashima, K., Takahashi, S., Ware, J. y Laird, N. (2017). Statistical methods in the journal - An update. *New England Journal Medicine*, 376(11), 1086-1087.
- Scarborough, E. y Furumoto, L. (1987). *Untold lives. The first generation of American women psychologist*. New York: Columbia University Press.
- Tamayo, M. y Tamayo, L. (2012). *El proceso de la investigación científica*. (4a ed.). <https://es.scribd.com/doc/12235974/Tamayo-y-Tamayo-Mario-El-Proceso-de-la-Investigación-Científica>

- Ticllas, K. (2018). *Homofobia y sexismo ambivalente en estudiantes de una universidad privada de Lima Metropolitana, 2017*. [Tesis de licenciatura; Universidad Alas Peruanas]. Repositorio institucional de la Universidad Alas Peruanas
https://alicia.concytec.gob.pe/vufind/Record/UAPI_4a397eb6023d34e73f6a8c601ef27524
- Torres, M. (2005). Género y discriminación. *El Cotidiano*, 1(134), 71-77
<https://www.redalyc.org/pdf/325/32513410.pdf>
- Torregosa, M., Molpeceres, M. y Tomás, J. (2017). Relaciones entre sexismo e ideología de género con autoconcepto y autoestima en personas con LM. *Anales de psicología*, 33(2), 225-234.
<http://dx.doi.org/10.6018/analesps.33.2.232371>
- Weinberg, G. (1965). Componentes ideológicos de la homofobia. *Límite*, 7(26), 85 – 100.
- Weinberg, G. (1972). *Society and the Healthy Homosexual*. St Martins Pr

ANEXOS

Anexo 1. Matriz de consistencia

TÍTULO: “Sexismo ambivalente y homofobia en pobladores adultos del AA. HH Raúl Porras Barrenechea en el distrito de Carabaylo, Lima 2020 ”								
Autora: Peralta Bernales, Silvana Bibi								
FORMULACION DEL PROBLEMA	OBJETIVOS DE LA INVESTIGACION	FORMULACION DE HIPÓTESIS	VARIABLES E INDICADORES					
<p>Problema general:</p> <p>¿Cuál es la relación entre sexismo ambivalente y homofobia en pobladores adultos del AA.HH Raúl Porras Barrenechea en el distrito de Carabaylo, Lima, 2020?</p>	<p>Objetivo general:</p> <p>Determinar la relación, entre sexismo ambivalente y homofobia en pobladores adultos del AA.HH Raúl Porras Barrenechea en el distrito de Carabaylo, Lima 2020.</p> <p>Objetivos específicos:</p> <p>OE1: Determinar la relación, entre sexismo ambivalente y las dimensiones de homofobia</p> <p>OE2: Determinar la relación, entre homofobia y las dimensiones de sexismo ambivalente</p> <p>OE3: Comparar el sexismo ambivalente de modo general y por dimensiones según sexo y edad.</p> <p>OE4: Comparar la homofobia de modo general y por dimensiones según sexo y edad.</p>	<p>Hipótesis general:</p> <p>El sexismo ambivalente se correlacionó de manera directa y significativa con la homofobia en los pobladores adultos del AA. HH Raúl Porras Barrenechea en el distrito de Carabaylo, Lima 2020.</p> <p>Hipótesis específicas:</p> <p>H1: El sexismo ambivalente se correlaciona de manera directa y significativa con las dimensiones de homofobia</p> <p>H2: La homofobia se correlaciona de manera directa y significativa con las dimensiones de sexismo ambivalente</p> <p>H3: Existen diferencias significativas en sexismo ambivalente y sus dimensiones según sexo y edad.</p> <p>H4: Existen diferencias significativas en homofobia y sus dimensiones según sexo y edad en pobladores adultos del AA.HH Raúl Porras Barrenechea en el distrito de Carabaylo, Lima 2020</p>	Variable 1: Sexismo ambivalente				Ordinal	
			Dimensiones	Indicadores	Ítems			
			▪ Sexismo hostil		2,4,5,7,10,11,14,15,16,18,20			
				Paternalismo	3,9,17,y 20			
			▪ Sexismo benévolo	Diferenciación de genero	8,19 y 22			
				Intimidación heterosexual	16,12 y 13			
			Variable 2: Homofobia					Ordinal
			Dimensiones	Indicadores	Ítems	Escala de medición		
			▪ Discriminación a la expresión homosexual		1,2,3,4,5,6,7,8,9,10,11,12,13,14,15			
					16,17,18,19,20			
▪ Rechazo Familiar		21,22,23,24						
▪ Rechazo social		25,26,27						

OE5: Describir los niveles de sexismo ambivalente de manera general y por dimensiones.

- Rechazo personal

OE6: Describir los niveles de homofobia y sus dimensiones en pobladores adultos del AA.HH Raúl Porras Barrenechea en el distrito de Carabaylo, Lima 2020.

Tipo y diseño de investigación	Población y muestra	Técnicas e instrumentos	Estadísticos para utilizar
Tipo: Básica Descriptivo correlacional	Población: La población estuvo constituida por 20,000 habitantes de ambos sexos (masculino y femenino) del AA. HH Raúl Porras Barrenechea en el distrito de Carabaylo.	Variable 1: Sexismo Ambivalente Instrumentos: Inventario sexismo ambivalente ASI Glick y Fiske (1996)	Métodos de análisis de datos: Shapiro Wilk, Rho de Spearman U de Man Whitney Kruskal Wallis
Diseño: No experimental Transversal	Muestra: 377 pobladores entre edades de 21 ha 50 años del AA. HH Raúl Porras Barrenechea en el distrito de Carabaylo.	Variable 2: Homofobia Instrumentos: Escala de medición de la Homofobia Lozano y Diaz (2010)	
	Tipo de Muestreo: No probabilístico intencional.		

Anexo 2. Tabla de operacionalización de variables

Variable	Definición conceptual	Definición operacional	Dimensiones	indicadores	Ítems	Escala de medición
Sexismo Ambivalente	El sexismo es el dominio del género masculino sobre el femenino manifestado a través de un conjunto de conductas discriminativas y otras más sutiles (Glick y Fiske, 1996)	La presente variable será medida por el inventario sexismo ambivalente (ASI) que consta de 22 ítems de tipo Likert	Sexismo Hostil		2,4,5,7,10,11,14, 15,16,18 y 21	Ordinal
				Paternalismo	3,9,17 y 20	
			Sexismo Benévolo	Diferenciación de genero	8,19 y 22	
Homofobia	La homofobia se puede considerar desde una discrepancia o disconformidad respecto a la homosexualidad y los homosexuales hasta una acción violenta contra gays o lesbianas (Herek, 1984)	La presente variable será medida por la medición de la homofobia de que consta de 27 ítems de tipo Likert	Discriminación a la expresión homosexual"	Homosexualidad como perversión y represión de emociones y conductas homosexuales	1,2,3,4,5,6,7,8,9 y 10	Ordinal
			Rechazo Familiar	Homosexualidad como deshonra para la familia.	16,17,18,19,20	
			Rechazo Social	Homosexualidad como pecado	21,22,23,24	
			Rechazo Personal	No prestar ayuda a homosexuales	25,26,27	

Anexo 3. Instrumentos de recolección de datos

Inventario de Sexismo Ambivalente (ASI)

Autores: Peter Glick, Susan Fiske (1996)

Traducción al español: Expósito et al. (1998)

Adaptación peruana: Manrique y Muñoz (2000)

ÍTEM	Totalmente en desacuerdo (0)	Moderadamente en desacuerdo (1)	Levemente en desacuerdo (2)	Levemente de acuerdo (3)	Moderadamente de acuerdo (4)	Totalmente de acuerdo (5)
1. Aun cuando un hombre logre muchas cosas en su vida, nunca podrá sentirse verdaderamente completo a menos que tenga el amor de una mujer						
2. Con el pretexto de pedir "igualdad", muchas mujeres buscan privilegios especiales, tales como condiciones de trabajo que las favorezcan a ellas sobre los hombres						
3. En caso de una catástrofe, las mujeres deben ser rescatadas antes que los hombres.						
4. La mayoría de las mujeres interpreta comentarios o conductas inocentes como sexistas, es decir, como expresiones de prejuicio o discriminación en contra de ellas						
5. Las mujeres se ofenden muy fácilmente						
6. Las personas no pueden ser verdaderamente felices en sus vidas a menos que tengan pareja del otro sexo						
7. En el fondo, las mujeres feministas pretenden que la mujer tenga más poder que el hombre						
8. Muchas mujeres se caracterizan por una pureza que pocos hombres poseen						
9. Las mujeres deben ser queridas y protegidas por los hombres.						
10. La mayoría de las mujeres no aprecia completamente todo lo que los hombres hacen por ellas.						
11. Las mujeres intentan ganar poder controlando a los hombres.						
12. Todo hombre debe tener una mujer a quien amar.						
13. El hombre está incompleto sin la mujer						

14. Las mujeres exageran los problemas que tienen en el trabajo						
15. Una vez que una mujer logra que un hombre se comprometa con ella, por lo general intenta controlarlo estrechamente.						
16. Cuando las mujeres son vencidas por los hombres en una competencia justa, generalmente ellas se quejan de haber sido discriminadas						
17. Una buena mujer debería ser puesta en un pedestal por su hombre						
18. Existen muchas mujeres que, para burlarse de los hombres, primero se insinúan sexualmente a ellos y luego rechazan los avances de éstos.						
19. Las mujeres, en comparación con los hombres, tienden a tener una mayor sensibilidad moral.						
20. Los hombres deberían estar dispuestos a sacrificar su propio bienestar con el fin de proveer seguridad económica a las mujeres.						
21. Las mujeres feministas están haciendo demandas completamente irracionales a los hombres.						
22. Las mujeres, en comparación con los hombres, tienden a tener un sentido más refinado de la cultura y el buen gusto						

Escala de medición de la homofobia (EMH)

Autores: Ignacio Lozano, Rolando Díaz (2010)

Adaptación: Peralta (2020)

ÍTEM	Completamente en desacuerdo (1)	En desacuerdo (2)	Ni de acuerdo ni en desacuerdo (3)	De acuerdo (4)	Completamente de acuerdo (5)
1.El número creciente de lesbianas indica la pérdida de valores					
2. Los centros nocturnos, bares, cafés y antros para homosexuales deben ser clausurados.					
3.La homosexualidad femenina es una amenaza a muchas de nuestras instituciones sociales básicas					
4.La homosexualidad masculina es una perversión					
5.Si un hombre tiene sentimientos homosexuales, debe hacer todo lo posible para superarlos.					
6.Los niños y niñas aprenden menos en las escuelas cuando tienen un maestro homosexual					
7. Situaciones sociales con personas homosexuales hacen que yo me sienta incómodo.					
8. El sexo entre dos hombres simplemente está mal.					
9. Las lesbianas simplemente no encajan en nuestra sociedad.					
10. Las lesbianas están enfermas.					
11. Las y los homosexuales son un peligro para los niños.					
12. La homosexualidad femenina es mala para la sociedad porque destruye la división natural entre los sexos.					
13. Me sentiría nerviosa/o compartiendo con un grupo de personas homosexuales.					
14. los hombres homosexuales no se les debe permitir dar clases en escuela.					
15.Me molesta hablar de temas sobre homosexualidad					
16.La peor deshonra para una madre es que su hijo/a sea homosexual					
17. La peor deshonra para una familia es que su hijo/a sea homosexual.					
18. Me sentiría muy mal si mi hijo fuera homosexual.					
19. La peor deshonra para un padre es que su hijo/a sea homosexual.					
20. Yo creo que los hombres homosexuales son desagradables.					
21. Considero que la homosexualidad es un pecado.					
22. La homosexualidad femenina es un pecado.					

23. En mi familia rechazaríamos a un miembro homosexual.					
24. La idea del matrimonio entre hombres homosexuales me parece ridícula.					
25. Yo no le daría mi ayuda a una persona homosexual					
26. Considero que las personas homosexuales son enfermos mentales					
27. La homosexualidad femenina es una forma inferior de sexualidad.					

Formulario virtual de recolección de datos

Sexismo Ambivalente y homofobia en pobladores adultos del AA.HH Raul Porras Barrenechea en el distrito de Carabayllo, Lima 2020.

Mi nombre es Silvana Peralta Bernal, estudiante del último año de la carrera de Psicología en la Universidad "César Vallejo". Como parte del proceso, estoy recogiendo información mediante dos cuestionarios, la participación voluntaria y garantizando su absoluto anonimato. Le hago saber que, la información es uso para fines académicos, nada lucrativo ni comercial, eso sí, remarcando su importancia para la psicología y para mi titulación profesional, por ello le agradezco mucho. Es preciso decirle que este trabajo está siendo dirigido por la profesora Dr. Chero Ballón de Alcántara, Elizabeth Sonia (echerob@ucvvirtual.edu.pe) a quien puede consultar sobre este estudio.

CONSENTIMIENTO INFORMADO

Estimado(a) quisiera contar con su valiosa participación, de aceptar se te pedirá registrar el número de tu DNI. El proceso consta en la aplicación de dos cuestionarios con una duración aproximada de 20 minutos, es importante que cada pregunta sea contestada con sinceridad y mencionarte que no existen respuestas correctas ni incorrectas. Cabe precisar que toda la información que brindes será

Enlace: <https://forms.gle/4CmzWZbHZZoAS7aC6>

Anexo 4

Ficha Sociodemográfica



UNIVERSIDAD CÉSAR VALLEJO

FICHA SOCIODEMOGRAFICA

DNI _____

Género: Masculino Femenino

Edad _____

Distrito _____

Anexo 5 Carta de solicitud de Autorización del uso de la Escala Sexismo Ambivalente (ASI)



"Año de la universalización de la salud"

CARTA N° 868 - 2020/EP/PSI.UCV LIMA NORTE-LN

Los Olivos 20 de junio de 2020

Authors:

- Dr. Peter Glick
- Dr. Susan Fiske

Present. -

Of our consideration:

It is pleasing to write to you to signal my cordial greeting and at the same time to present Ms. PERALTA BERNALES SILVANA BIBI, with ID: 70569361 student of the X cycle of the School of Psychology of our house of studies; With registration code 6700284178, who carried out his research work entitled: "Ambivalent sexism and homophobia in residents of AA.HH Raúl Porras Barrenechea in the Carabaylo district, Lima 2020", this research work is for academic purposes, without fines any, where the ASI inventory will be examined, through validity, reliability, item analysis and tentative scales.

Acknowledgments in advance we provide you with the facilities of the specified case, an authorization letter for the use of the instrument in references, for academic purposes and thus continue with the development of the research project.

In this opportunity, I make the occasion to renew the feelings of my special consideration and personal esteem.

Attentively;



Dra. Roxana Cárdenas Vila
Coordinadora de la Escuela de Psicología
Filial Lima - Campus Lima Norte

Los Olivos 20 de junio de 2020

Autores:

- Lozano Verduzco, Ignacio
- Díaz Lovíng , Rolando

Presente. -

De nuestra consideración:

Es grato dirigirme a usted para expresarle mi cordial saludo y a la vez presentarle a la Srta. **PERALTA BERNALES SILVANA BIBI**, con DNI: 70569361 estudiante del X ciclo de la Escuela de Psicología de nuestra casa de estudios; con código de matrícula 6700284178, quien realizará su trabajo de investigación titulado: **"Sexismo ambivalente y homofobia en pobladores del AA.HH Raúl Porras Barrenechea en el distrito de Carabaylo, Lima 2020"**, este trabajo de investigación tiene fines académicos, sin fines de lucro alguno, donde se examinará **La escala de Homofobia**, a través de la validez, la confiabilidad, análisis de ítems y baremos tentativos.

Agradecemos por antelación le brinde las facilidades del caso proporcionando una carta de autorización para el uso del instrumento en mención, para fines académicos y así prosiga con el desarrollo del proyecto de investigación.

En esta oportunidad hago propicia la ocasión para renovar los sentimientos de mi especial consideración y estima personal.

Atentamente,



Dra. Roxana Cárdenas Vila
Coordinadora de la Escuela de Psicología
Filial Lima - Campus Lima Norte

Anexo 6 Carta de autorización del uso de la Escala de medición de la Homofobia

Carta de autorización de uso de instrumentos

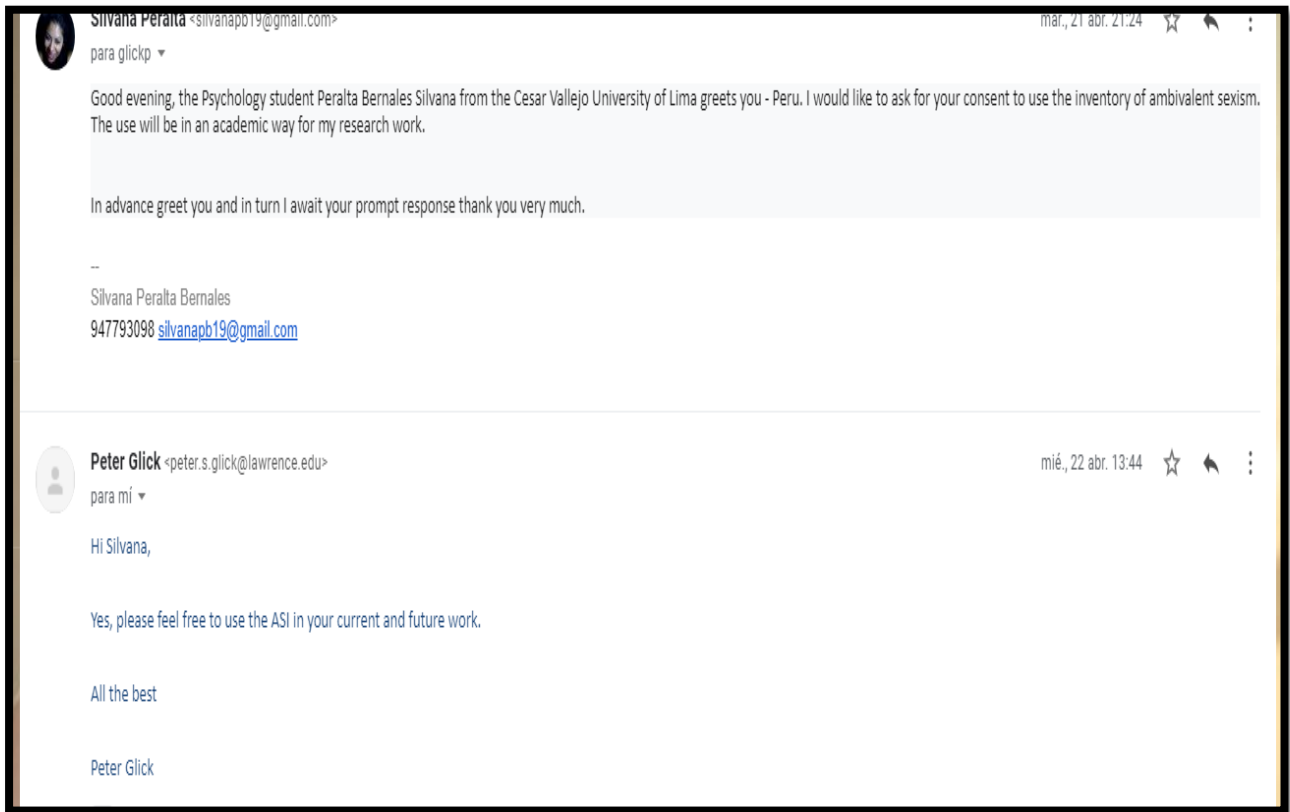



LAWRENCE UNIVERSITY
APPLETON, WISCONSIN 54912

June 23, 2020

To Whom it May Concern,

I hereby give permission to **PERALTA BERNALES SILVANA BIBI**, de la Escuela de Psicología, Filial Lima - Campus Lima Norte to use the Ambivalent Sexism Inventory (ASI; Glick & Fiske, 1996) and the Ambivalence toward Men Inventory (AMI; Glick & Fiske, 1999) in any current and future research as well as for academic purposes. This includes permission to translate the scales.

Sincerely,

A handwritten signature in black ink, appearing to read "Peter A. Glick".

Peter Glick
Henry Merritt Wriston Professor in the Social Sciences

Anexo 7 *Formato de Consentimiento informado*



CONSENTIMIENTO INFORMADO

La investigación es realizada por Peralta Bernales, Silvana Bibi, estudiante de psicología de la Universidad Cesar Vallejo – Lima Norte, Actualmente me encuentro realizando una investigación con el tema Sexismo Ambivalente y Homofobia en pobladores adultos del AA. HH Raúl Porras Barrenechea en el distrito de Carabaylo, Lima 2020 para ello requiero de su valiosa colaboración de manera voluntaria.

La información será confidencial. Sus respuestas a los test serán de manera anónima.

Atte. Silvana Peralta Bernales

Estudiante de las Universidad Cesar Vallejo

Yo.....
.....con DNI.....
acepto participar voluntariamente en esta investigación Sexismo Ambivalente y homofobia en pobladores adultos del AA. HH Raúl Porras Barrenechea en el distrito de Carabaylo, Lima 2020.....

Anexo 8 Resultado del piloto

Evidencia de validez en el contenido de la escala de sexismo ambivalente (ASI) por medio de coeficiente V de Aiken

Tabla 11

Validez de contenido de la Escala de Sexismo Ambivalente – V de Aiken

Ítem	1º Juez			2º Juez			3º Juez			4º Juez			5º Juez			Aciertos	V. de Aiken	Aceptable
	P	R	C	P	R	C	P	R	C	P	R	C	P	R	C			
1	1	1	1	1	1	1	1	1	1	1	1	1	1	1	1	15	100%	Sí
2	1	1	1	1	1	1	1	1	1	1	1	1	1	1	1	15	100%	Sí
3	1	1	1	1	1	1	1	1	1	1	1	1	1	1	1	15	100%	Sí
4	1	1	1	1	1	1	1	1	1	1	1	1	1	1	1	15	100%	Sí
5	1	1	1	1	1	1	1	1	1	1	1	1	1	1	1	15	100%	Sí
6	1	1	1	1	1	1	1	1	1	1	1	1	1	1	1	15	100%	Sí
7	1	1	1	1	1	1	1	1	1	1	1	1	1	1	1	15	100%	Sí
8	1	1	1	1	1	1	1	1	1	1	1	1	1	1	1	15	100%	Sí
9	1	1	1	1	1	1	1	1	1	1	1	1	1	1	1	15	100%	Sí
10	1	1	1	1	1	1	1	1	1	1	1	1	1	1	1	15	100%	Sí
11	1	1	1	1	1	1	1	1	1	1	1	1	1	1	1	15	100%	Sí
12	1	1	1	1	1	1	1	1	1	1	1	1	1	1	1	15	100%	Sí
13	1	1	1	1	1	1	1	1	1	1	1	1	1	1	1	15	100%	Sí
14	1	1	1	1	1	1	1	1	1	1	1	1	1	1	1	15	100%	Sí
15	1	1	1	1	1	1	1	1	1	1	1	1	1	1	1	15	100%	Sí
16	1	1	1	1	1	1	1	1	1	1	1	1	1	1	1	15	100%	Sí
17	1	1	1	1	1	1	1	1	1	1	1	1	1	1	1	15	100%	Sí
18	1	1	1	1	1	1	1	1	1	1	1	1	1	1	1	15	100%	Sí
19	1	1	1	1	1	1	1	1	1	1	1	1	1	1	1	15	100%	Sí
20	1	1	1	1	1	1	1	1	1	1	1	1	1	1	1	15	100%	Sí
21	1	1	1	1	1	1	1	1	1	1	1	1	1	1	1	15	100%	Sí
22	1	1	1	1	1	1	1	1	1	1	1	1	1	1	1	15	100%	Sí

Nota: No está de acuerdo = 0, sí está de acuerdo = 1; P = Pertinencia, R = Relevancia, C = Claridad

En la Tabla 11 se evidencia que los jueces expertos coincidieron con respecto a los ítems que conforman la escala de sexismo ambivalente donde alcanzo el coeficiente V de Aiken igual o superior 0.80. Por lo tanto se determina que la prueba cuenta con las evidencias de validez de contenido.

Tabla 12

Evidencias cualitativas de validez de contenido por criterio de jueces de la escala sexismo ambivalente

	Juez 1	Juez 2	Juez 3	Juez 4	Juez 5	
Ítem original	Barboza Zelada, Luis Alberto	Guzmán Robles, Luis Alfredo	Denegrí Velarde, María Isabel	Pereyra Quiñones, José Luis	De la Cruz Valdiviano, Carlos Bacilio	Ítem revisado
	CPP:3516	CPP:24979	CPP:6737	CPP: 4539	CPP:4004	
Ítem del 1 al 22	Todo los ítems					Todos los ítems no presentan observaciones

Nota: Se consideró la participación de cinco jueces expertos para que brinden las validaciones respectivas de los instrumentos empleados en la presente investigación.

Tabla 13*Análisis descriptivo de los ítems de la escala sexismo ambivalente*

Dimensión	Ítems	FR					M	DE	g ¹	g ²	IHC	h ²	Aceptable	
		0	1	2	3	4								5
Sexismo Hostil	SH2	18	16.4	19.6	13.5	14.6	17.8	2.4	1.7	0.1	-1.3	0.4	0.42	Sí
	SH4	10.9	18.6	18.8	19.6	16.4	15.6	2.6	1.6	0	-1.1	0.51	0.65	Sí
	SH5	11.7	16.4	21.5	15.9	17.8	16.7	2.6	1.6	0	-1.2	0.56	0.68	Sí
	SH7	15.6	18	18	17.5	12.5	18.3	2.5	1.7	0.1	-1.2	0.56	0.59	Sí
	SH10	16.2	14.1	17.5	19.6	20.4	12.2	2.5	1.6	-0.1	-1.2	0.52	0.4	Sí
	SH11	16.4	15.9	14.9	22.3	18.6	11.9	2.5	1.6	-0.1	-1.2	0.62	0.53	Sí
	SH14	5	22.3	20.7	20.2	19.6	12.2	2.6	1.5	0.1	-1.1	0.57	0.52	Sí
	SH15	17.8	17.2	17	16.2	19.6	12.2	2.4	1.7	0	-1.3	0.62	0.57	Sí
	SH16	13.8	13.8	24.7	18	19.9	9.8	2.5	1.5	0	-1	0.54	0.54	Sí
	SH18	16.4	14.9	18.6	18	21.2	10.9	2.5	1.6	-0.1	-1.2	0.5	0.5	Sí
Sexismo Benévolo	SH21	14.1	13.8	17.2	24.1	23.9	6.9	2.5	1.5	-0.2	-1	0.5	0.47	Sí
	SB3	19.4	18.3	16.4	12.5	11.1	22.3	2.4	1.8	0.1	-1.4	0.4	0.62	Sí
	SB9	10.9	10.9	15.1	17.2	22.3	23.3	3	1.7	-0.3	-0.9	0.5	0.72	Sí
	SB17	17.8	10.6	18.8	19.4	23.3	10.1	2.5	1.6	-0.2	-1.1	0.51	0.56	Sí
	SB20	17	15.1	19.1	21.5	20.2	7.2	2.3	1.5	-0.1	-1.1	0.47	0.62	Sí
	SB8	11.1	15.4	16.2	19.1	19.1	19.1	2.8	1.6	-0.2	-1.2	0.55	0.63	Sí
	SB19	10.6	14.1	18	22.3	22	13	2.7	1.5	-0.2	-1	0.49	0.53	Sí
	SB22	13.8	12.7	18.6	19.6	19.6	15.6	2.7	1.6	-0.2	-1.1	0.45	0.52	Sí
	SB1	28.1	15.6	17	5.6	6.1	27.6	2.3	2	0.3	-1.5	0.42	0.68	Sí
	SB6	20.4	18.3	15.6	14.6	11.9	19.1	2.4	1.8	0.2	-1.3	0.58	0.49	Sí
SB12	12.2	15.1	13.3	17.2	23.6	18.6	2.8	1.7	-0.3	-1.2	0.61	0.58	Sí	
SB13	18.6	14.9	15.9	17.5	17.8	15.4	2.5	1.7	0	-1.3	0.59	0.52	Sí	

Nota. M: media; DE: desviación estándar; g1: coeficiente de asimetría de Fisher; g2: coeficiente de curtosis de Fisher; IHC: índice de homogeneidad corregida o Índice de discriminación, h2: Comunalidad.

En la tabla 13, se observa que los valores de la correlación ítem-test corregida superan el 0,3 lo que indica que miden la misma variable, a su vez los valores de las comunalidades también superan el 0,3, es decir cumple con lo esperado y son aceptables. (Nunnally y Bernstein, 1995).

Tabla 14

Evidencia de confiabilidad por consistencia interna de la Escala sexismo ambivalente en adultos

Coeficiente	D1	D2	Total
Alfa de Cronbach	,872	,909	,924
Omega de McDonald	,874	,910	,924

En la tabla 14, se evidencia mediante el análisis de consistencia interna Alfa de Cronbach una puntuación de 0, 924. Por lo tanto se demuestra un excelente resultado (George y Mallery 2003).

Tabla 15*Validez de contenido de la Escala Medición de Homofobia – V de Aiken*

Ítem	1º Juez			2º Juez			3º Juez			4º Juez			5º Juez			Aciertos	V. de Aiken	Aceptable
	P	R	C	P	R	C	P	R	C	P	R	C	P	R	C			
1	1	1	1	1	1	1	1	1	1	1	1	1	1	1	1	15	100%	Sí
2	1	1	1	1	1	1	1	1	1	1	1	1	1	1	1	15	100%	Sí
3	1	1	1	1	1	1	1	1	1	1	1	1	1	1	1	15	100%	Sí
4	1	1	1	1	1	1	1	1	1	1	1	1	1	1	1	15	100%	Sí
5	1	1	1	1	1	1	1	1	1	1	1	1	1	1	1	15	100%	Sí
6	1	1	1	1	1	1	1	1	1	1	1	1	1	1	1	15	100%	Sí
7	1	1	1	1	1	1	1	1	1	1	1	1	1	1	1	15	100%	Sí
8	1	1	1	1	1	1	1	1	1	1	1	1	1	1	1	15	100%	Sí
9	1	1	1	1	1	1	1	1	1	1	1	1	1	1	1	15	100%	Sí
10	1	1	1	1	1	1	1	1	1	1	1	1	1	1	1	15	100%	Sí
11	1	1	1	1	1	1	1	1	1	1	1	1	1	1	1	15	100%	Sí
12	1	1	1	1	1	1	1	1	1	1	1	1	1	1	1	15	100%	Sí
13	1	1	1	1	1	1	1	1	1	1	1	1	1	1	1	15	100%	Sí
14	1	1	1	1	1	1	1	1	1	1	1	1	1	1	1	15	100%	Sí
15	1	1	1	1	1	1	1	1	1	1	1	1	1	1	1	15	100%	Sí
16	1	1	1	1	1	1	1	1	1	1	1	1	1	1	1	15	100%	Sí
17	1	1	1	1	1	1	1	1	1	1	1	1	1	1	1	15	100%	Sí
18	1	1	1	1	1	1	1	1	1	1	1	1	1	1	1	15	100%	Sí
19	1	1	1	1	1	1	1	1	1	1	1	1	1	1	1	15	100%	Sí
20	1	1	1	1	1	1	1	1	1	1	1	1	1	1	1	15	100%	Sí
21	1	1	1	1	1	1	1	1	1	1	1	1	1	1	1	15	100%	Sí
22	1	1	1	1	1	1	1	1	1	1	1	1	1	1	1	15	100%	Sí
23	1	1	1	1	1	1	1	1	1	1	1	1	1	1	1	15	100%	Sí
24	1	1	1	1	1	1	1	1	1	1	1	1	1	1	1	15	100%	Sí
25	1	1	1	1	1	1	1	1	1	1	1	1	1	1	1	15	100%	Sí
26	1	1	1	1	1	1	1	1	1	1	1	1	1	1	1	15	100%	Sí
27	1	1	1	1	1	1	1	1	1	1	1	1	1	1	1	15	100%	Sí

Nota: No está de acuerdo = 0, sí está de acuerdo = 1; P = Pertinencia, R = Relevancia, C = Claridad

En la presente tabla 15, se evidencia la validez de contenido mediante el criterio de jueces, obteniendo un V de Aiken de 100% para dicha variable.

Tabla 16

Evidencias cualitativas de validez de contenido por criterio de jueces de la Escala medición de homofobia.

	Juez 1	Juez 2	Juez 3	Juez 4	Juez 5	
Ítem original	Barboza Zelada, Luis Alberto	Guzmán Robles, Luis Alfredo	Denegrí Velarde, María Isabel	Pereyra Quiñones, José Luis	De la Cruz Valdiviano, Carlos Bacilio	Ítem revisado
	CPP:3516	CPP:24979	CPP:6737	CPP: 4539	CPP:4004	
Ítem del 1 al 27	Todo los ítems	-	-	-	-	Todos los ítems no presentan observaciones

Nota: Se consideró la participación de cinco jueces expertos para que brinden las validaciones respectivas de los instrumentos empleados en la presente investigación.

Tabla 17*Análisis descriptivo de los ítems de la escala homofobia*

Dimensión	Ítems	FR					M	DE	g ¹	g ²	IHC	h ²	Aceptable
		1	2	3	4	5							
Discriminación a la expresión homosexual	H01	22	17.5	34	14.3	12.2	2.8	1.3	0.2	-0.9	0.69	0.54	Sí
	H02	14.9	26	29.4	18	11.7	2.9	1.2	0.2	-0.9	0.71	0.69	Sí
	H03	13.8	29.7	27.1	19.1	10.3	2.8	1.2	0.2	-0.8	0.77	0.76	Sí
	H04	12.7	25.7	28.9	19.6	13	2.9	1.2	0.1	-0.9	0.76	0.77	Sí
	H05	14.9	25.2	26.8	21	12.2	2.9	1.2	0.1	-1	0.75	0.71	Sí
	H06	15.1	29.2	26.3	16.4	13	2.8	1.2	0.3	-0.9	0.72	0.6	Sí
	H07	14.3	29.7	24.4	22.3	9.3	2.8	1.2	0.2	-0.9	0.79	0.67	Sí
	H08	12.5	28.9	25.2	21.5	11.9	2.9	1.2	0.1	-1	0.8	0.71	Sí
	H09	14.1	27.3	27.9	19.1	11.7	2.9	1.2	0.2	-0.9	0.83	0.72	Sí
	H10	16.4	27.6	25.7	19.6	10.6	2.8	1.2	0.2	-0.9	0.83	0.75	Sí
	H11	15.4	24.4	27.3	21.8	11.1	2.9	1.2	0.1	-1	0.83	0.73	Sí
	H12	14.1	27.3	24.9	23.9	9.8	2.9	1.2	0.1	-1	0.77	0.69	Sí
	H13	18.3	29.7	20.7	21.5	9.8	2.7	1.3	0.2	-1	0.79	0.76	Sí
	H14	19.4	26.8	22.8	21.5	9.5	2.8	1.3	0.2	-1	0.8	0.81	Sí
	H15	17.5	26.8	26.3	21.2	8.2	2.8	1.2	0.2	-0.9	0.78	0.77	Sí
	Rechazo Familiar	H16	15.4	30.2	23.6	21.2	9.5	2.8	1.2	0.2	-0.9	0.7	0.71
H17		17.8	24.1	26.3	21.8	10.1	2.8	1.2	0.1	-1	0.76	0.73	Sí
H18		15.9	28.4	23.9	20.7	11.1	2.8	1.2	0.2	-1	0.76	0.7	Sí
H19		16.4	27.1	26.3	21	9.3	2.8	1.2	0.2	-0.9	0.78	0.74	Sí
H20		13.5	30.2	23.6	21.8	10.9	2.9	1.2	0.2	-1	0.78	0.69	Sí
Rechazo Social	H21	13.8	28.1	23.1	23.6	11.4	2.9	1.2	0.1	-1	0.78	0.67	Sí
	H22	9.3	29.7	24.7	22.5	13.8	3	1.2	0.1	-1	0.83	0.75	Sí
	H23	10.3	30.5	22.8	21.2	15.1	3	1.2	0.1	-1.1	0.75	0.72	Sí
Rechazo Personal	H24	9.3	27.3	23.9	23.9	15.6	3.1	1.2	0	-1	0.77	0.71	Sí
	H25	11.1	29.2	23.1	21	15.6	3	1.3	0.1	-1.1	0.73	0.81	Sí
	H26	9.5	31	23.1	21.5	14.9	3	1.2	0.2	-1	0.71	0.76	Sí
	H27	10.1	30.2	22.3	24.4	13	3	1.2	0.1	-1	0.75	0.77	Sí

Nota. M: media; DE: desviación estándar; g1: coeficiente de asimetría de Fisher; g2: coeficiente de curtosis de Fisher; IHC: índice de homogeneidad corregida o Índice de discriminación, h2: Comunalidad.

En la tabla 17 se indica el análisis de cada uno de los ítems de la Escala medición de la homofobia, obteniendo valores adecuados en el índice de discriminación que oscilan entre el rango de 0.69 a 0.83 (García-Cueto, 2005).

Tabla 18

Evidencia de confiabilidad por consistencia interna de la Escala Medición de la Homofobia en adultos

Coeficiente	D1	D2	D3	D4	Total
Alfa de Cronbach	,955	,926	,846	,814	,973
Omega de McDonald	,956	,928	,864	,832	,974

En la tabla 18, mediante el análisis de consistencia interna Alfa de Cronbach se muestra una puntuación de 0,973. Por ello se evidencio un resultado superior (George y Mallery 2003).

Tabla 19

Percentiles elaborados con la prueba piloto para la Escala de Sexismo Ambivalente en adultos.

Percentiles	Categoría	Sexismo Hostil	Sexismo Benévolo	Sexismo
		Puntaje	Puntaje	Puntaje
5 – 19	Bajo	0 – 18	0 - 9	0 – 31
20 – 39	Medio	19 – 39	10 – 32	32 – 71
40 – 59	Alto	40 - 50	33 - 48	72 - 99

En la tabla 19 se puede observar los puntajes en percentiles para la Escala de sexismo ambivalente (ASI) y sus dimensiones: sexismo hostil y sexismo benévolo.

Tabla 20

Percentiles elaborados con la prueba piloto para la Escala de Medición de Homofobia en adultos.

Percentiles	Categoría	Discriminación a la expresión Homosexual	Rechazo Familiar	Rechazo Social	Rechazo Personal	Homofobia
		Puntaje	Puntaje	Puntaje	Puntaje	Puntaje
5 – 19	Bajo	15 – 46	5 – 15	5 – 11	3 – 10	27 – 84
20 – 39	Medio	47 – 64	16 – 24	12 – 18	11 – 14	85 – 122
40 - 59	Alto	65 – 75	25 – 33	19 – 24	15 – 20	123 – 135

En la tabla 20 se puede observar los puntajes en percentiles para la Escala medición de la homofobia y sus cuatro dimensiones: discriminación a la expresión homosexual, rechazo familiar, rechazo social y rechazo personal.

Anexo 9 Certificado de Validez de contenido del instrumento a través del juicio de expertos



CERTIFICADO DE VALIDEZ DE CONTENIDO DEL INSTRUMENTO HOMOFOBIA (MH)

Observaciones: _____

Opinión de aplicabilidad: Aplicable [x] Aplicable después de corregir [] No aplicable []

Apellidos y nombres del juez validador Dr. / Mg: Luis Alfredo Guzmán Robles

DNI: 09585820

+ Formación académica del validador: (asociado a su calidad de experto en la variable y problemática de investigación)

	Institución	Especialidad	Periodo formativo
01	UNIVERSIDAD NACIONAL FEDERICO VILLAREAL	PSICOLOGO CLINICO	1987 - 1993
02			

+ Experiencia profesional del validador: (asociado a su calidad de experto en la variable y problemática de investigación)

	Institución	Cargo	Lugar	Periodo laboral	Funciones
01	UCV	DTP	TRUJILLO	2013 A LA FECHA	DOCENTE INVESTIGADOR
02	UCSUR	DTP	LIMA	2018 A LA FECHA	DOCENTE INVESTIGADOR
03	U AUTONOMA	DTP	LIMA	2018 A LA FECHA	DOCENTE INVESTIGADOR

¹Pertinencia: El ítem corresponde al concepto teórico formulado.

²Relevancia: El ítem es apropiado para representar al componente o dimensión específica del constructo

³Claridad: Se entiende sin dificultad alguna el enunciado del ítem, es conciso, exacto y directo

Nota: Suficiencia, se dice suficiencia cuando los ítems planteados son suficientes para medir la dimensión



Mg. Luis Alfredo Guzmán Robles
Psicólogo
C.P.S.P 24979

03 de junio del 2020

CERTIFICADO DE VALIDEZ DE CONTENIDO DEL INSTRUMENTO SEXISMO AMBIVALENTE

Observaciones: _____

Opinión de aplicabilidad: Aplicable Aplicable después de corregir No aplicable

Apellidos y nombres del juez validador MTRA: DENEGRÍ VELARDE, MARIA ISABEL

DNI: 08367190

Formación académica del validador: (asociado a su calidad de experto en la variable y problemática de investigación)

	Institución	Especialidad	Periodo formativo
01	UNIVERSIDAD INCA GARCILASO DE LA VEGA	LICENCIATURA	1989-1996
02	UNIVERSIDAD CESAR VALLEJO	MAESTRIA	2015-2017

Experiencia profesional del validador: (asociado a su calidad de experto en la variable y problemática de investigación)

	Institución	Cargo	Lugar	Periodo laboral	Funciones
01	HC. PNP	PSICOLOGA	JESUS MARIA	1995-2010	PSICOLOGA CLINICA
02	IE.INFO ELITE	PSICOLOGA	CARABAYLLO	2005-2018	PSICOLOGA EDUCATIVA
03	UNIVERSIDAD CESAR VALLEJO	DOCENTE	LOSOLIVOS	2015-2019	DOCENTE

¹Pertinencia: El ítem corresponde al concepto teórico formulado.²Relevancia: El ítem es apropiado para representar el componente o dimensión específica del constructo³Claridad: Se entiende sin dificultad alguna el enunciado del ítem, es conciso, exacto y directo

Nota: Suficiencia, se dice suficiencia cuando los ítems planteados son suficientes para medir la dimensión

21 de Mayo del 2020

Mg. María Isabel Denegrí Velarde
COP 8737
PSICOLOGA

CERTIFICADO DE VALIDEZ DE CONTENIDO DEL INSTRUMENTO HOMOFOBIA (MH)

Observaciones: _____

Opinión de aplicabilidad: Aplicable Aplicable después de corregir No aplicable

Apellidos y nombres del juez validador Mg: DENEGRÍ VELARDE, MARIA ISABEL

DNI: 08367190

Formación académica del validador: (asociado a su calidad de experto en la variable y problemática de investigación)

	Institución	Especialidad	Periodo formativo
01	UNIVERSIDAD INCA GARCILASO DE LA VEGA	LICENCIATURA	1989-1996
02	UNIVERSIDAD CESAR VALLEJO	MAESTRIA	2015-2017

Experiencia profesional del validador: (asociado a su calidad de experto en la variable y problemática de investigación)

	Institución	Cargo	Lugar	Periodo laboral	Funciones
01	HC.PNP	PSICOLOGA	JESUS MARIA	1995-2010	PSICOLOGA CLINICA
02	IE. INFO ELITE	PSICOLOGA	CARABAYLLO	2005-2018	PSICOLOGA EDUCATIVA
03	UNIVERSIDAD CESAR VALLEJO	DOCENTE	LOS OLIVOS	2015-2019	DOCENTE

¹Pertinencia: El ítem corresponde al concepto teórico formulado.²Relevancia: El ítem es apropiado para representar el componente o dimensión específicos del constructo³Claridad: Se entiende sin dificultad alguna el enunciado del ítem, es conciso, exacto y directo

Nota: Suficiencia, se dice suficiencia cuando los ítems planteados son suficientes para medir la dimensión

21 de Mayo del 2020

Mg. María Isabel Denegrí Velarde
CNP 4737
PSICOLOGA

CERTIFICADO DE VALIDEZ DE CONTENIDO DEL INSTRUMENTO SEXISMO AMBIVALENTE

Observaciones: _____

Opinión de aplicabilidad: Aplicable [x] Aplicable después de corregir [] No aplicable []

Apellidos y nombres del juez validador Dr. / Mg: Luis Alfredo Guzmán Robles

DNI: 09585820

⊕ Formación académica del validador: (asociado a su calidad de experto en la variable y problemática de investigación)

	Institución	Especialidad	Periodo formativo
01	UNIVERSIDAD NACIONAL FEDERICO VILLAREAL	PSICOLOGO CLINICO	1987 - 1993
02			

Experiencia profesional del validador: (asociado a su calidad de experto en la variable y problemática de investigación)

	Institución	Cargo	Lugar	Periodo laboral	Funciones
01	UCV	DTP	TRUJILLO	2013 A LA FECHA	DOCENTE INVESTIGADOR
02	UCSUR	DTP	LIMA	2018 A LA FECHA	DOCENTE INVESTIGADOR
03	U AUTONOMA	DTP	LIMA	2018 A LA FECHA	DOCENTE INVESTIGADOR

¹Perfinencia: El ítem corresponde al concepto teórico formulado.²Relevancia: El ítem es apropiado para representar al componente o dimensión específica del constructo³Claridad: Se entiende sin dificultad alguna el enunciado del ítem, es conciso, exacto y directo

Nota: Suficiencia, se dice suficiencia cuando los ítems planteados son suficientes para medir la dimensión

Mg. Luis Alfredo Guzmán Robles
Psicólogo
C.P.S.P 24979

03 de junio del 2020

CERTIFICADO DE VALIDEZ DE CONTENIDO DEL INSTRUMENTO SEXISMO AMBIVALENTE

Observaciones: _____

Opinión de aplicabilidad: Aplicable [x] Aplicable después de corregir [] No aplicable []

Apellidos y nombres del juez validador Dr. José Luis Pereyra Quiñones
.....

DNI: 08004265

+ Formación académica del validador: (asociado a su calidad de experto en la variable y problemática de investigación)

	Institución	Especialidad	Periodo formativo
01	USMDP	Investigación estadística	2014
02			

Experiencia profesional del validador: (asociado a su calidad de experto en la variable y problemática de investigación)

	Institución	Cargo	Lugar	Periodo laboral	Funciones
01	NEOTEST	Director	Lima	2000-hasta ahora	Diseñador de instrumentos
02					
03					

¹Pertinencia: El ítem corresponde al concepto teórico formulado.²Relevancia: El ítem es apropiado para representar al componente o dimensión específica del constructo³Claridad: Se entiende sin dificultad alguna el enunciado del ítem, es conciso, exacto y directo

Nota: Suficiencia, se dice suficiencia cuando los ítems planteados son suficientes para medir la dimensión

10 de octubre del 2020

JOSE LUIS PEREYRA QUIÑONES
PSICÓLOGO COLEGIADO 4538



CERTIFICADO DE VALIDEZ DE CONTENIDO DEL INSTRUMENTO DE MEDICIÓN DE LA HOMOFOBIA

Observaciones: _____

Opinión de aplicabilidad: Aplicable [] Aplicable después de corregir [] No aplicable []

Apellidos y nombres del juez validador Dr. / Mg: De La Cruz Valdiviano, Carlos Bacilio
.....

DNI: 06873136

Formación académica del validador: (asociado a su calidad de experto en la variable y problemática de investigación)

	Institución	Especialidad	Periodo formativo
01	Universidad nacional Federico Villarreal (UNFV)	Psicología Clínica (licenciatura y maestría)	8 años
02	UCV	Diplomado en Investigación científica	9 meses (Marzo-Noviembre 2012)

Experiencia profesional del validador: (asociado a su calidad de experto en la variable y problemática de investigación)

	Institución	Cargo	Lugar	Periodo laboral	Funciones
01	UNFV	Psicólogo asistencial	Av. Colonial 450	1991-2019	Jefe del Servicio Psicológico
02	UNFV y UCV	Docente de investigación	Av. Colonial 450	2005 al 2020	Docente de pre y posgrado
03					

*Pertinencia: El ítem corresponde al concepto teórico formulado.
*Relevancia: El ítem es apropiado para representar al componente o dimensión específica del constructo
*Claridad: Se entiende sin dificultad alguna el enunciado del ítem, es conciso, exacto y directo

Nota: Suficiencia, se dice suficiencia cuando los ítems planteados son suficientes para medir la dimensión

28 de Mayo del 2020

Dr. Carlos De La Cruz Valdiviano
PSICÓLOGO CLÍNICO
C. P. P. 4884

CERTIFICADO DE VALIDEZ DE CONTENIDO DEL INSTRUMENTO SEXISMO AMBIVALENTE

Observaciones: _____

Opinión de aplicabilidad: **Aplicable** [x] **Aplicable después de corregir** [] **No aplicable** []**Apellidos y nombres del juez validador Dr.: Barboza Zelada Luis Alberto****DNI: 07068974****Formación académica del validador: (asociado a su calidad de experto en la variable y problemática de investigación)**

	Institución	Especialidad	Periodo formativo
01	Universidad de San Martín de Porres	Licenciado – Magister en Psicología	1981-1994/2000-2002
02	Universidad César Vallejo	Doctor en Psicología	2013-2017

Experiencia profesional del validador: (asociado a su calidad de experto en la variable y problemática de investigación)

	Institución	Cargo	Lugar	Periodo laboral	Funciones
01	DIRBIE DIVEDU PNP	Psicólogo	Lima	1987- 2018	Psicólogo Educativo
02	Universidad César Vallejo	Docente Universitario	Lima	2010-2020	Asesor Metodológico
03					

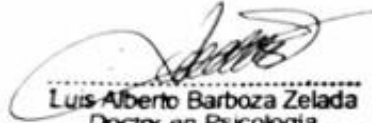
¹**Pertinencia:** El ítem corresponde al concepto teórico formulado.²**Relevancia:** El ítem es apropiado para representar al componente o dimensión específica del constructo³**Claridad:** Se entiende sin dificultad alguna el enunciado del ítem, es conciso, exacto y directo**Nota:** Suficiencia, se dice suficiencia cuando los ítems planteados son suficientes para medir la dimensión**12 de junio del 2020**
Luis Alberto Barboza Zelada
Doctor en Psicología
C. Ps P. 3516

CERTIFICADO DE VALIDEZ DE CONTENIDO DEL INSTRUMENTO QUE MIDE SEXISMO AMBIVALENTE

Observaciones: _____

Opinión de aplicabilidad: Aplicable [] Aplicable después de corregir [] No aplicable []

Apellidos y nombres del juez validador Dr. / Mg: De La Cruz Valdiviano, Carlos Bacilio

06873136

DNI: _____

Formación académica del validador: (asociado a su calidad de experto en la variable y problemática de investigación)

	Institución	Especialidad	Periodo formativo
01	Universidad nacional Federico Villarreal (UNFV)	Psicología Clínica (licenciatura y maestría)	8 años
02	UCV	Diplomado en Investigación científica	9 meses (Marzo-Noviembre 2012)

Experiencia profesional del validador: (asociado a su calidad de experto en la variable y problemática de investigación)

	Institución	Cargo	Lugar	Periodo laboral	Funciones
01	UNFV	Psicólogo asistencial	Av. Colonial 450	1991-2019	Jefe del Servicio Psicológico
02	UNFV y UCV	Docente de investigación	Av. Colonial 450	2005 al 2020	Docente de pre y posgrado
03					

¹Pertinencia: El ítem corresponde al concepto teórico formulado.

²Relevancia: El ítem es apropiado para representar al componente o dimensión específica del constructo

³Claridad: Se entiende sin dificultad alguna el enunciado del ítem, es conciso, exacto y directo

Nota: Suficiencia, se dice suficiencia cuando los ítems planteados son suficientes para medir la dimensión

28 de Mayo del 2020

Dr. Carlos De La Cruz Valdiviano
PSICÓLOGO CLÍNICO
C. P. P. 404

Act
Ve a

CERTIFICADO DE VALIDEZ DE CONTENIDO DEL INSTRUMENTO MEDICION DE HOMOFOBIA

Observaciones: _____

Opinión de aplicabilidad: Aplicable [x] Aplicable después de corregir [] No aplicable []

Apellidos y nombres del juez validador Dr.: Barboza Zelada Luis Alberto

DNI: 07068974

Formación académica del validador: (asociado a su calidad de experto en la variable y problemática de investigación)

	Institución	Especialidad	Periodo formativo
01	Universidad de San Martín de Porres	Licenciado – Magister en Psicología	1981-1994/2000-2002
02	Universidad César Vallejo	Doctor en Psicología	2013-2017

Experiencia profesional del validador: (asociado a su calidad de experto en la variable y problemática de investigación)

	Institución	Cargo	Lugar	Periodo laboral	Funciones
01	DIRBIE DIVEDU PNP	Psicólogo	Lima	1987- 2018	Psicólogo Educativo
02	Universidad César Vallejo	Docente Universitario	Lima	2010-2020	Asesor Metodológico
03					

¹Pertinencia: El ítem corresponde al concepto teórico formulado.²Relevancia: El ítem es apropiado para representar al componente o dimensión específica del constructo³Claridad: Se entiende sin dificultad alguna el enunciado del ítem, es conciso, exacto y directo

Nota: Suficiencia, se dice suficiencia cuando los ítems planteados son suficientes para medir la dimensión

12 de junio del 2020

Luis Alberto Barboza Zelada
Doctor en Psicología
C. Ps P. 3516

CERTIFICADO DE VALIDEZ DE CONTENIDO DEL INSTRUMENTO MEDICION DE LA HOMOFOBIA

Observaciones: _____

Opinión de aplicabilidad: Aplicable [x] Aplicable después de corregir [] No aplicable []

Apellidos y nombres del juez validador Dr. Jose Luis Pereyra Quiñones
.....

DNI: 08004265

+ Formación académica del validador: (asociado a su calidad de experto en la variable y problemática de investigación)

	Institución	Especialidad	Periodo formativo
01	USMDP	Investigación estadística	2014
02			

Experiencia profesional del validador: (asociado a su calidad de experto en la variable y problemática de investigación)

	Institución	Cargo	Lugar	Periodo laboral	Funciones
01	NEOTEST	Director	Lima	2000-hasta ahora	Diseñador de instrumentos
02					
03					

¹Pertinencia: El ítem corresponde al concepto teórico formulado.²Relevancia: El ítem es apropiado para representar al componente o dimensión específica del constructo³Claridad: Se entiende sin dificultad alguna el enunciado del ítem, es conciso, exacto y directo

Nota: Suficiencia, se dice suficiencia cuando los ítems planteados son suficientes para medir la dimensión

10 de octubre del 2020

JOSE LUIS PEREYRA QUIÑONES
PSICÓLOGO COLEGIADO 4538

Anexos 10

Resultados adicionales de la muestra

Figura 1

Representación gráfica de correlación de sexismo ambivalente y homofobia



Figura 2

Representación gráfica de correlación entre sexismo y discriminación a la expresión homosexual

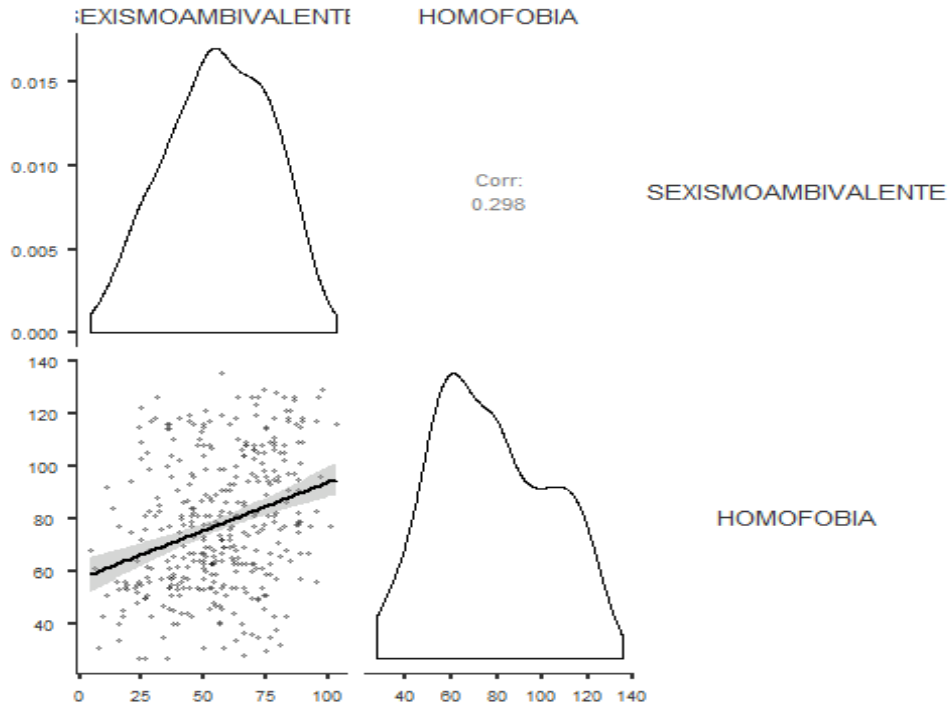

Figura 3

Representación gráfica de correlación entre sexismo ambivalente y rechazo familiar.

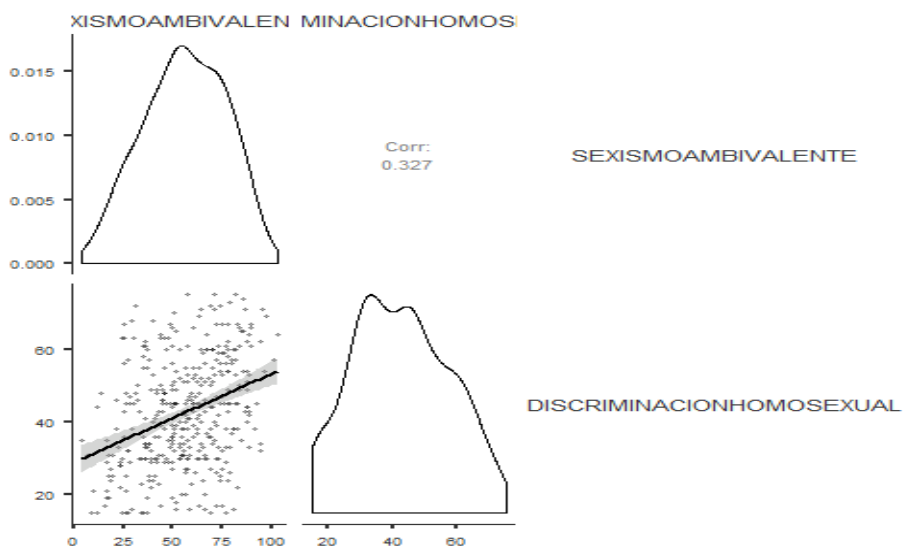

Figura 4

Representación gráfica de correlación entre sexismo ambivalente y rechazo social.

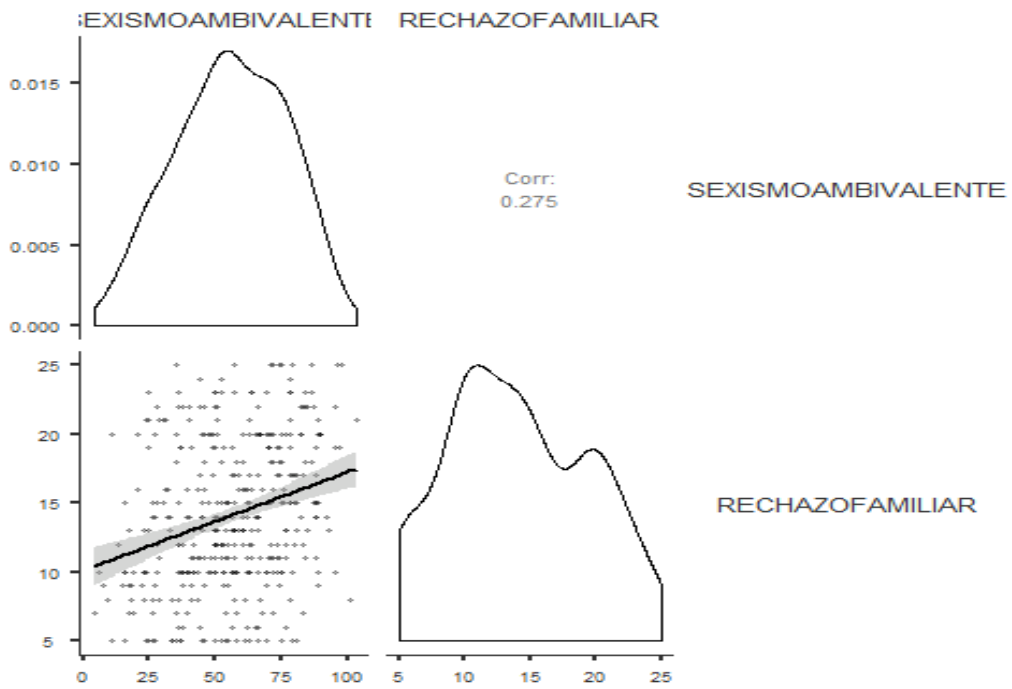

Figura 5

Representación gráfica de correlación entre sexismo ambivalente y rechazo personal.

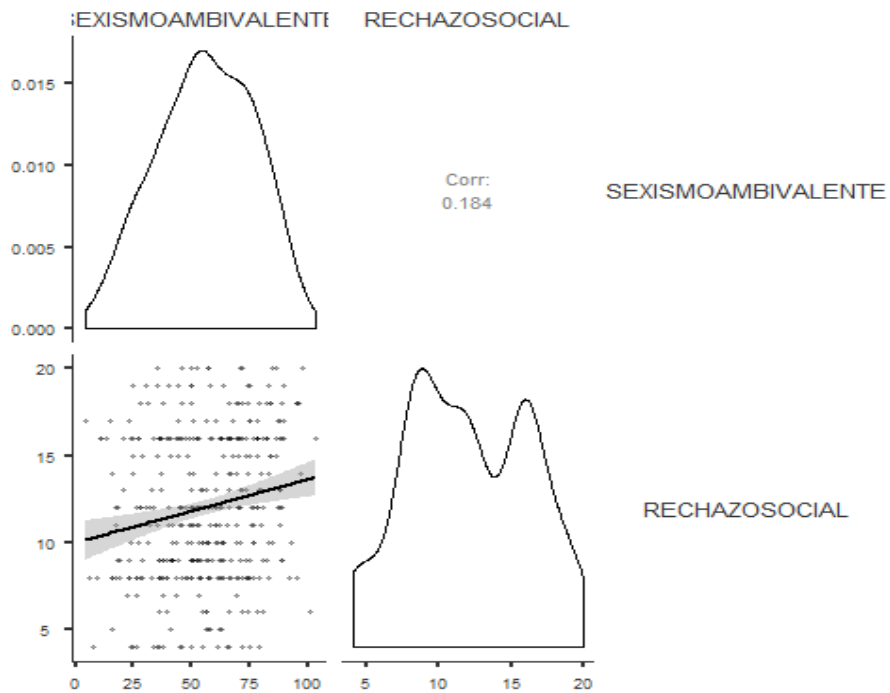

Figura 6

Representación gráfica de correlación entre homofobia y sexismo hostil.

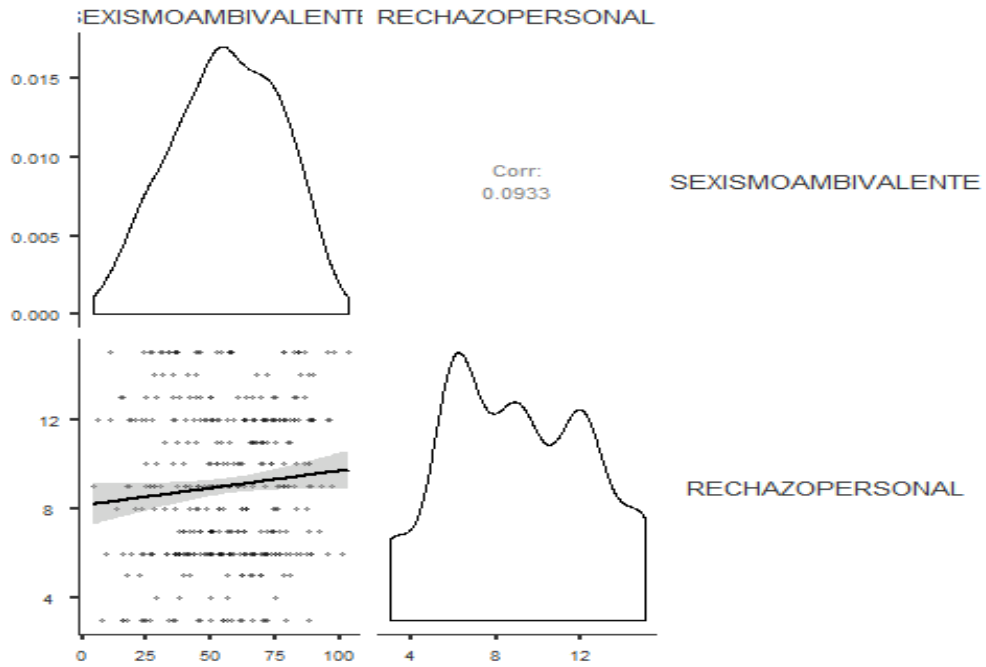

Figura 7

Representación gráfica de correlación entre homofobia y sexismo benévolo.

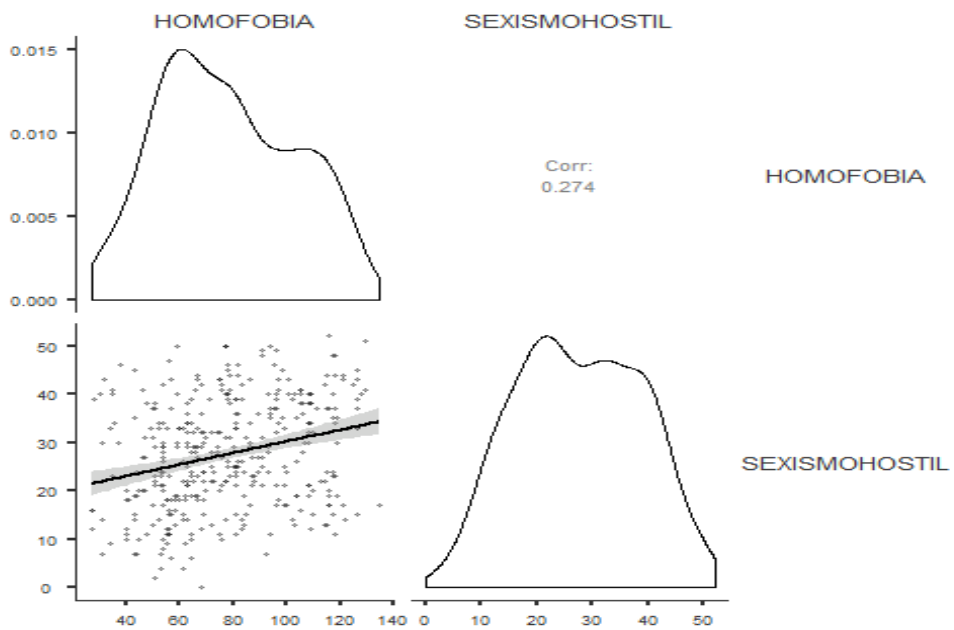

Figura 8

Representación gráfica de la correlación cúbica entre sexismo ambivalente y homofobia

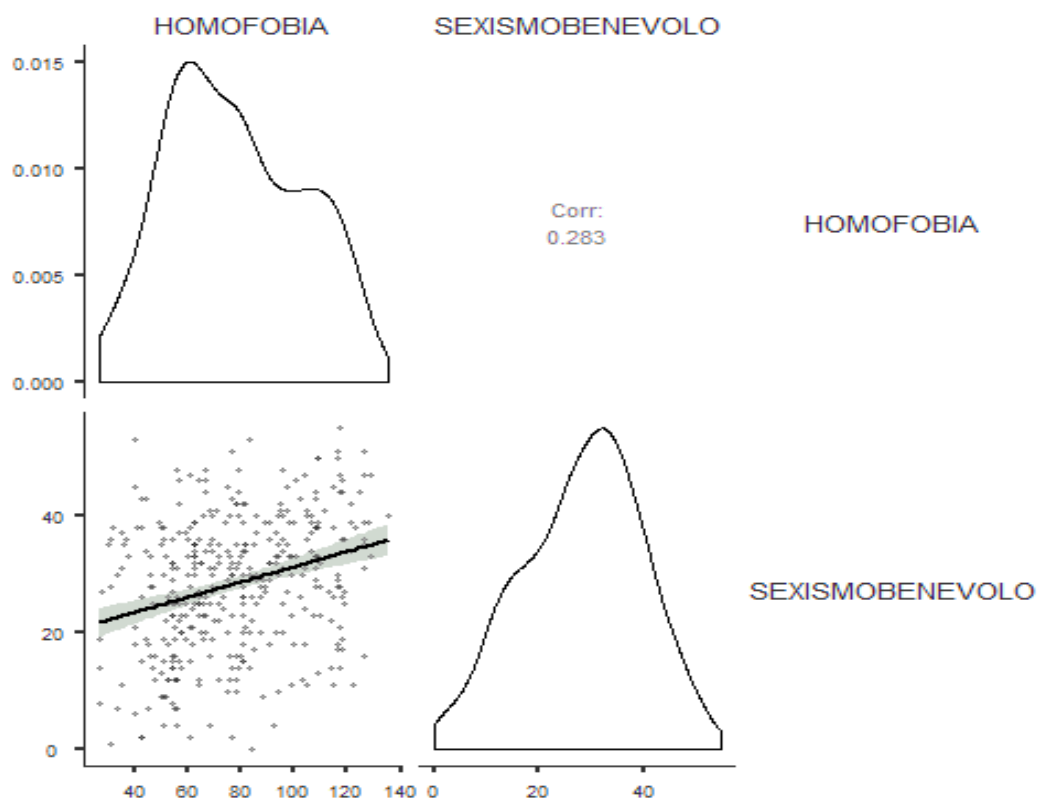

Figura 9

Representación gráfica de la correlación cúbica entre sexismo ambivalente y discriminación a la expresión homosexual.

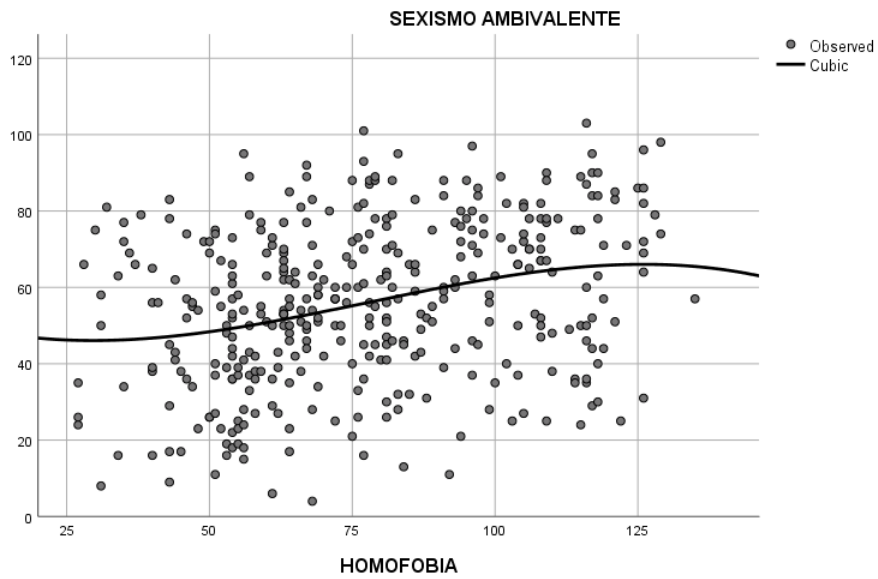

Figura 10

Representación gráfica de la correlación cúbica entre sexismo ambivalente y rechazo familiar

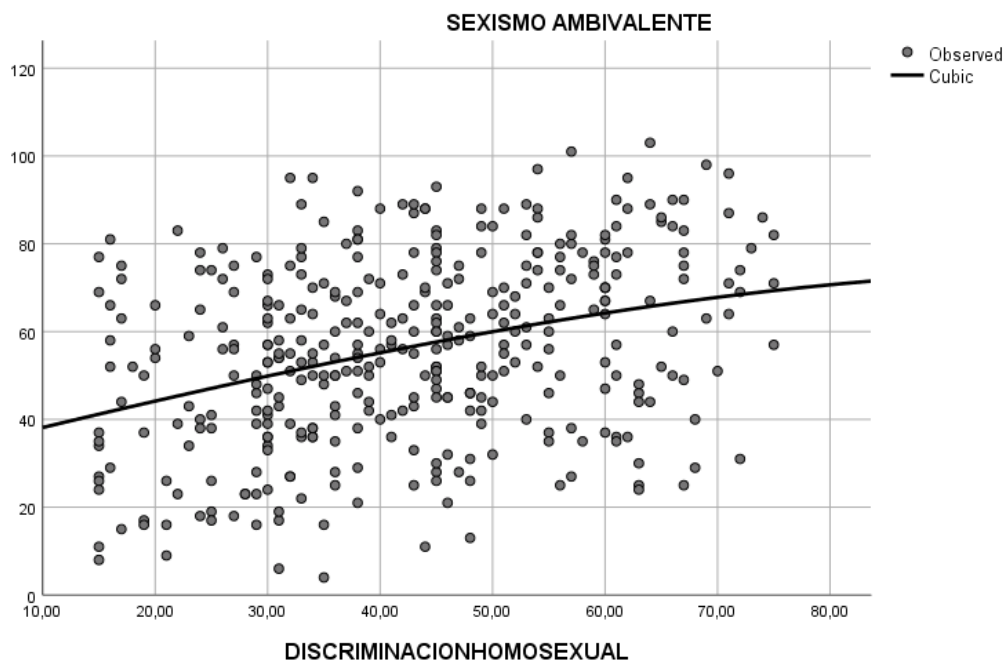

Figura 11

Representación gráfica de la correlación cúbica entre sexismo ambivalente y rechazo social.

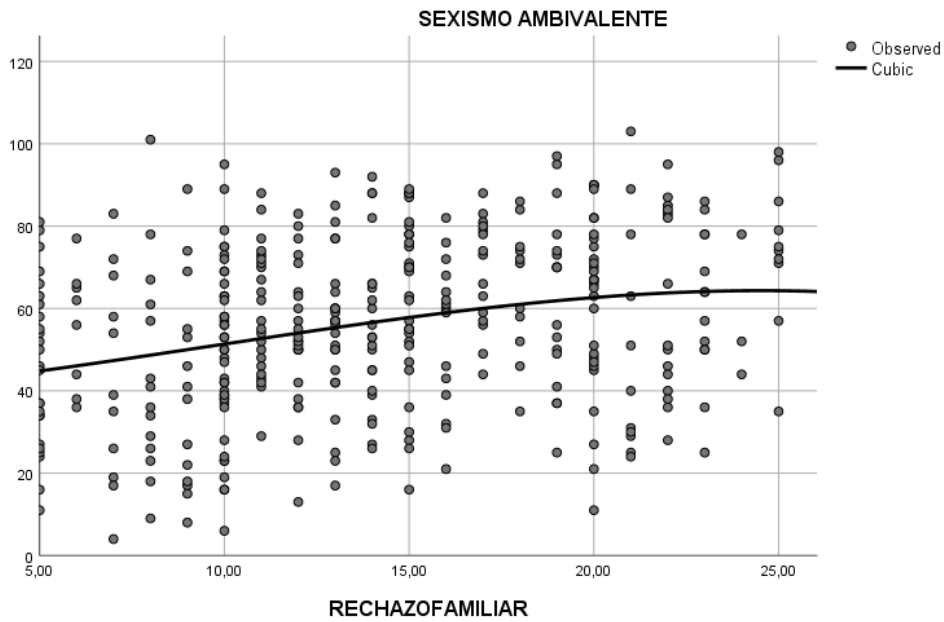

Figura 12

Representación gráfica de la correlación cúbica entre sexismo ambivalente y rechazo personal.

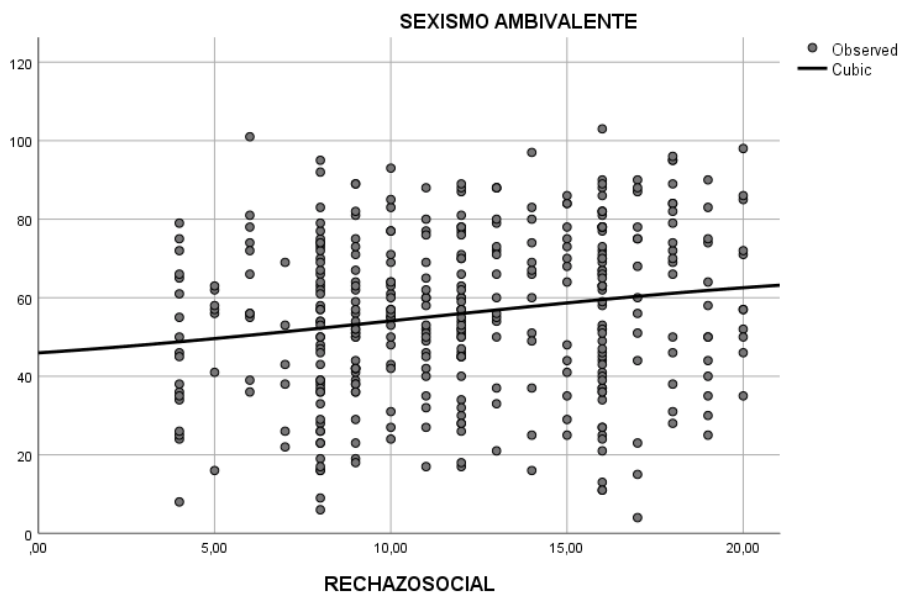

Figura 13

Representación gráfica de la correlación cúbica entre homofobia y sexismo hostil.

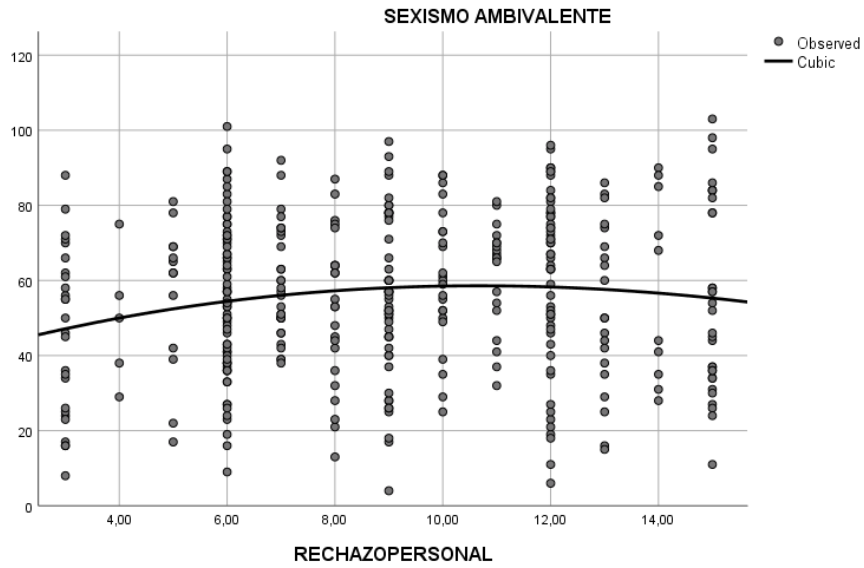

Figura 14

Representación gráfica de la correlación cúbica entre homofobia y sexismo benévolo.



Figura 15

Diagrama de sendero de la escala de sexismo ambivalente en adultos

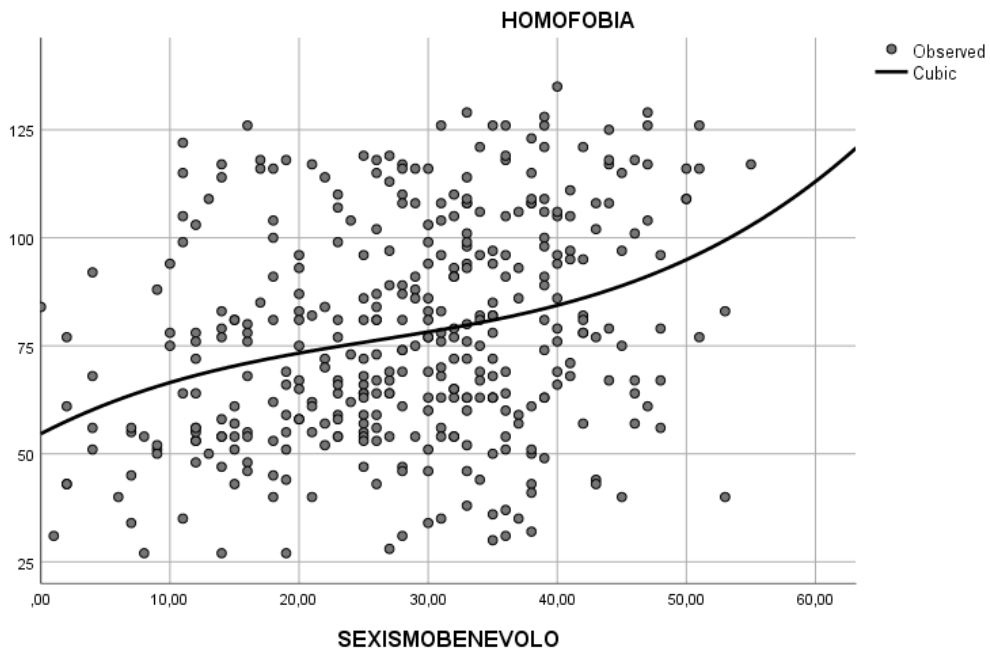

Figura 16

Diagrama de sendero de la escala medición de la homofobia

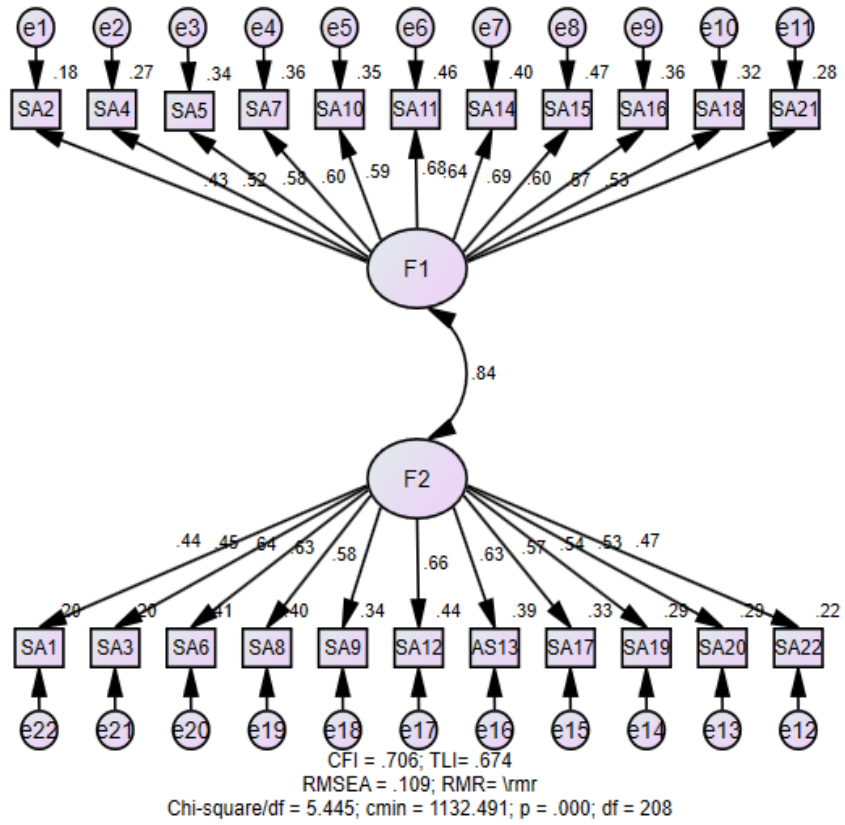
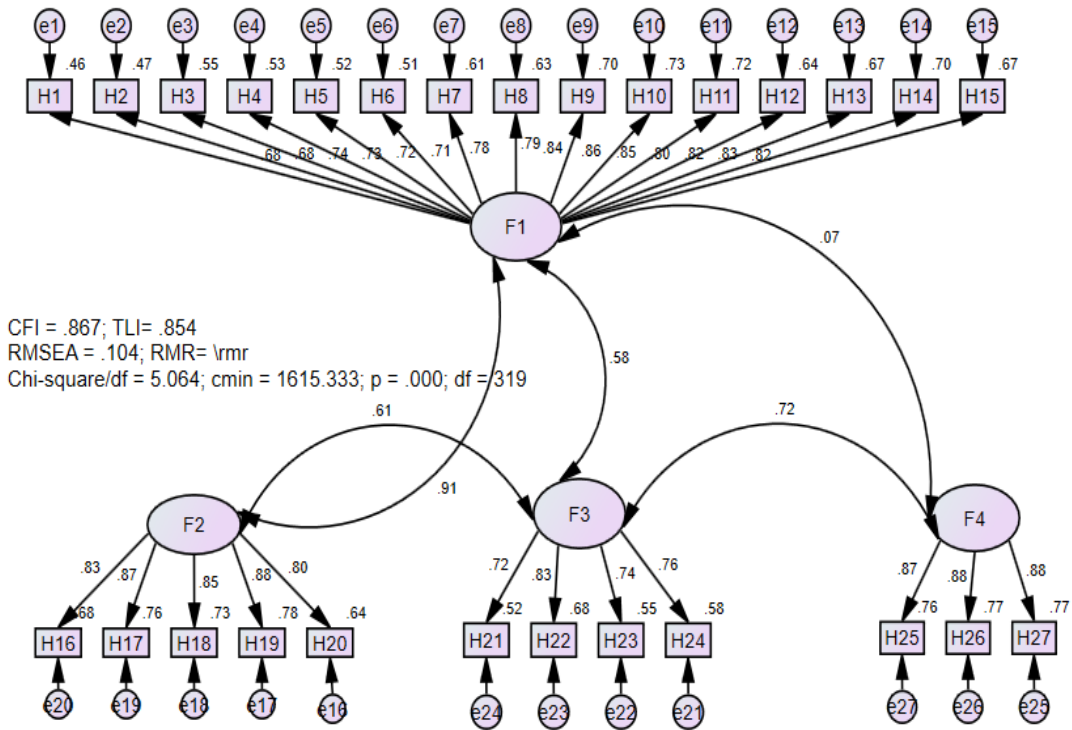

Anexo 11

Calculo del tamaño de la muestra

$$\frac{N * (\alpha_c * 0,5)^2}{1 + (e^2 * (N - 1))} =$$

n= 377 pobladores

Z= nivel de significancia (1,96)

P= probabilidad (-0,5)

e= Error de estimación máximo deseado (-0,05)

N= Población 20,000