



UNIVERSIDAD CÉSAR VALLEJO

FACULTAD DE CIENCIAS DE LA SALUD

ESCUELA PROFESIONAL DE PSICOLOGÍA

**Evidencias Psicométricas del Cuestionario de Dependencia Emocional (CDE) en miembros de la comunidad LGBT en Trujillo
2021**

TESIS PARA OBTENER EL TÍTULO PROFESIONAL DE:

Licenciada en Psicología

AUTORAS:

Muñiz León, Jimena Andrea (ORCID: 0000-0001-9582-0076)

Tafur Arrelucea, Sara Lizzeth (ORCID: 0000-0003-1936-2223)

ASESORA:

Dra. Aguilar Armas, Haydee Mercedes (ORCID: 0000-0007-9368-6184)

LÍNEA DE INVESTIGACIÓN:

Psicométrica

TRUJILLO-PERÚ

2021

Dedicatoria

Con mucha alegría quiero dedicar este logro a mis padres Blanca y Augusto y mis abuelitos Erlita y Hely, por ser mis guías y ayudar en mi formación constante, al igual dedico esto a mi hermano Alonso como una demostración de que si podemos llegar a cumplir nuestras metas. Ustedes forman parte de mi inspiración.

Jimena Andrea Muñiz León

Dedico especialmente esta investigación a mis Padres Juana y Damaso que sé que hubiera estado feliz de verme esta etapa, por haberme enseñado a no desistir en ningún momento. A todos mis hermanos, especialmente a mi Hermana mayor Maricela por haberme apoyado en todo desde muy pequeña, han sido los pilares e inspiración más importante a lo largo de toda mi vida.

Sara Lizzeth Tafur Arrelucea

Agradecimiento

Gracias a Dios, por darme la sabiduría y fortaleza de luchar día a día por mis sueños. Agradezco a mi familia, a mis amigos cercanos y a mis docentes por sus enseñanzas en este proceso de formación, gracias por sus palabras de aliento, por motivarme e impulsarme cuando veía el cielo gris. Finalmente agradezco a mi asesora y mi partner de tesis por su acompañamiento.

Jimena Andrea Muñiz León

Quiero expresar un profundo agradecimiento a las personas más importantes de mi vida que caminaron conmigo y fueron fuente de apoyo en todo momento. Esta mención es especial para Dios, mis Padres, mis hermanos, y amigos, gracias por enseñarme que “todo esfuerzo tiene su recompensa”.

Y finalmente para mi compañera de tesis por la paciencia y el apoyo a lo largo de todos estos años.

Sara Lizzeth Tafur Arrelucea

Índice de Contenidos

Dedicatoria	ii
Agradecimiento	iii
Índice de Contenidos.....	iv
Índice de Tablas	v
Índice de Figuras.....	vi
Resumen.....	vii
Abstract	viii
I. INTRODUCCIÓN.....	1
II. MARCO TEÓRICO	4
III. METODOLOGÍA.....	10
3.1. Tipo y diseño de investigación	10
3.2. Variable y operacionalización.....	10
3.3. Población, muestra y muestreo	11
3.4. Técnicas e instrumentos de recolección de datos	11
3.5. Procedimientos	12
3.6. Método de análisis de datos.....	13
IV. RESULTADOS	15
V. DISCUSIÓN.....	25
VI. CONCLUSIONES.....	28
VII. RECOMENDACIONES	29
REFERENCIAS.....	30
ANEXOS	37

Índice de Tablas

Tabla 1

Media, desviación estándar, asimetría y curtosis de los ítems de las seis dimensiones del CDE en la comunidad LGBT de Trujillo15

Tabla 2

Índices de ajuste de bondad del análisis factorial confirmatorio del Cuestionario de Dependencia Emocional según el modelo de los autores (n=404).....17

Tabla 3

Índices de ajuste de bondad del análisis factorial confirmatorio del Cuestionario de Dependencia Emocional según el modelo de los autores con errores correlacionados (n=404).....19

Tabla 4

Índices de ajuste de bondad del análisis factorial confirmatorio del Cuestionario de Dependencia Emocional según el modelo propuesto con 3 factores/dimensiones y 16 ítems (n=404)21

Tabla 5

Confiabilidad por consistencia interna a través del coeficiente Omega de McDonald's.....23

Tabla 6

Operacionalización de variable.....37

Índice de Figuras

Figura 1

Modelo de 6 dimensiones con 23 ítems, según el modelo de los autores (n=404).....18

Figura 2

Modelo de 6 dimensiones con 23 ítems, según el modelo de los autores con errores correlacionados (n=404).....200

Figura 3

Modelo propuesto con 3 factores/dimensiones con 16 ítems (n=404).....22

Resumen

La presente investigación de tipo aplicada e instrumental, tuvo como objetivo determinar las evidencias psicométricas de validez y confiabilidad del Cuestionario de Dependencia Emocional (CDE) en la comunidad LGBT de la ciudad de Trujillo. Para ello, se aplicó a una muestra de 404 miembros de la comunidad LGBT, de acuerdo a los criterios de inclusión. Se utilizó el CDE creado por Lemos y Londoño (2006), compuesta por 23 ítems y 6 dimensiones. Mediante el AFC se obtuvieron 3 modelos, siendo el modelo propuesto por Cajamarca y Silva (2020) con 16 ítems y 3 dimensiones en el cual se obtuvieron índices de ajuste dentro de los rangos adecuados CFI= .946, TLI= .937, RMSEA= 0.73 y GFI= .904; como también en sus cargas factoriales oscilaban entre .66 y .84. En cuanto a la confiabilidad a través del coeficiente Omega de McDonald's el modelo propuesto posee valores que oscilaban dentro de los intervalos aceptados de .70 y .90 es así como concluimos que el modelo propuesto indica un mayor ajuste que el test original.

Palabras clave: CDE, LGBT, validez, confiabilidad, evidencias psicométricas.

Abstract

The present applied and instrumental type research aimed to determine the psychometric evidence of validity and reliability of the Emotional Dependency Questionnaire (CDE) in the LGBT community of the city of Trujillo. To do this, it was applied to a sample of 404 members of the LGBT community, according to the inclusion criteria. The CDE created by Lemos y Londoño (2006), composed of 23 items and 6 dimensions, was used. Through the AFC, 3 models were obtained, being the model proposed by Cajamarca and Silva (2020) with 16 items and 3 dimensions in which adjustment indices were obtained within the appropriate ranges $CFI = .946$, $TLI = .937$, $RMSEA = 0.73$ and $GFI = .904$; as well as their factorial loads ranged from .66 to .84. As for the reliability through the Omega coefficient of McDonald's the proposed model has values that oscillated within the accepted intervals of .70 and .90 is how we conclude that the proposed model indicates a greater fit than the original test.

Keywords: CDE, LGBT, validity, reliability, psychometric evidence.

I. INTRODUCCIÓN

Actualmente la dependencia emocional está siendo utilizada en más investigaciones, refiriéndose cuando dos personas mantienen una relación afectiva, con una extrema necesidad del sentido de pertenencia hacia la otra persona. Según De la Villa - Moral et al. (2018), explican que en la dependencia emocional intervienen varios aspectos, por ejemplo, las emociones, el sistema cognitivo, las motivaciones y/o comportamientos, así como también es donde se va creando una idea errónea de lo que sería el amor y la interdependencia de vivir en pareja, derivando esto a relaciones insatisfactorias afectivas. (Camarillo et al., 2020)

En un estudio realizado en Madrid, según los autores Rodríguez et al. (2019) en su investigación realizada concluyeron que, las personas homosexuales evidenciaron puntajes mucho más sobresalientes en dependencia emocional caso contrario a los heterosexuales, esto quiere decir, cuando las personas mantienen una relación con su mismo sexo tienen mayores probabilidades de experimentar la necesidad de su pareja. En cuanto a diferencia de sexo, los hombres obtuvieron un puntaje mayor en dependencia emocional, caso contrario al grupo de mujeres.

En un trabajo realizado por Gómez y Montenegro (2015) de acuerdo a sus resultados dedujeron que en la población homosexual existe dependencia emocional frente su pareja por ello es que se necesitan realizar intervenciones para mejorar la autoestima y fortalecer sus recursos de afrontamiento.

En la ciudad de Trujillo, Pérez y Peralta (2019) realizaron una investigación con dos tipos de poblaciones, una heterosexual y la otra homosexual. Obteniendo como resultados que en la comunidad LGBT, la dependencia emocional se encuentra en una relación directa y significativa específicamente en la dimensión expresión límite y ansiedad de separación en la cual se alcanza una relación directa estadísticamente significativa.

En la ciudad de Lima, se realizó una investigación por Subileta (2020), para evidenciar cómo la dependencia emocional se presenta en las parejas homosexuales, para lo cual se entrevistó a 12 mujeres lo cual equivale a 6 parejas de una universidad particular de lima donde se obtuvo 4 categorías vinculadas a la

dependencia emocional: prioridad a la pareja, voracidad afectiva, miedo al rechazo y necesidad de agradar. Estas categorías se relacionan entre sí, reflejándose al momento de mantener una relación como dándole prioridad a su pareja, queriendo pasar el mayor de sus tiempos a su lado, realizando todas sus actividades juntas, tratando de complacerla para obtener su aprobación, y finalmente el miedo al rechazo se expresaba cuando mencionaban que: “no les gustaría perderla”.

Además, el Instituto Nacional de Estadística e Informática - INEI (2018) al realizar su primer sondeo de manera virtual para la comunidad de Lesbianas, Gays, Bisexuales, Transexuales - LGBT en el 2017 fue aplicada a 8630 personas, según su orientación sexual se definieron en gays con un 35.2% de población, bisexuales con un 27.4%, lesbianas con 21.4%, pansexual 5.6%, heterosexual 5.1%.

A raíz de esto surge la idea de conocer e investigar sobre la dependencia emocional en personas que pertenecen a la comunidad LGBT, que según Valer y Viviano (2019) definen que es una población sexual con bajo porcentaje en cuanto a la cantidad en estudios realizados, pero que a la vez es uno de los grupos de la población que a lo largo de varias décadas y hasta la actualidad aún padecen de sometimiento, discriminación, actos violentos, y principalmente la negación de los derechos. (Human Rights Watch, 2020). A raíz de un análisis sociológico según Mercado (2009) se identificó que en la actualidad aún sigue presente la intransigencia a la diversidad sexual y diversas culturas, y que además reporta una gran cantidad de crímenes homofóbicos. En América Latina se evidencia el asesinato de un homosexual cada dos días; en los primeros lugares están México y Brasil. Es por eso que evidentemente esta población tampoco es ajena a padecer algún tipo de problema emocional y en este caso se desea averiguar sobre la dependencia emocional.

Existen diferentes instrumentos para realizar una revisión de la dependencia emocional, sin embargo, el Cuestionario de Dependencia Emocional (CDE) de Lemos y Londoño (2006) que fue elegido para esta investigación, es un cuestionario que ha sido empleado para distintas investigaciones psicométricas tanto a nivel internacional como nacional, a nivel internacional fue validado en Colombia y en Perú fue adaptado y aplicado a distintas ciudades y poblaciones como Lima,

Chiclayo, Trujillo en población de adolescentes, adultos, para estudios clínicos, personas heterosexuales y para realizar estudios comparativos con riesgo de violencia, sin embargo, no se encuentra un estudio representativo de haber sido aplicado este cuestionario en la comunidad LGBT, siendo una característica fundamental la dependencia emocional para la salud mental de todos los individuos, por lo tanto vemos pertinente aplicar el CDE en la población mencionada.

Por consiguiente, la presente investigación busca conocer ¿Cuáles son las evidencias psicométricas del Cuestionario de Dependencia Emocional (CDE) en miembros de la comunidad LGBT de la ciudad de Trujillo 2021?

Es así, que de acuerdo a las diferentes manifestaciones que se presentan frente a la comunidad LGBT, hemos considerado importante realizar esta investigación para detallar y procesar datos estadísticos que amplíen las evidencias psicométricas en la población seleccionada. Además, mediante el desarrollo de este trabajo y de acuerdo a los datos obtenidos se justifica a nivel teórico ya que nos permitirá proporcionar nuevos conocimientos sobre el modelo teórico en la población LGBT. A nivel práctico, en base al instrumento adaptado servirá como diagnóstico para verificar si se pueden realizar futuras propuestas de intervención. A nivel metodológico una vez validado el CDE mediante procesos de confiabilidad y validez, nos permitirá ser utilizado para enriquecer futuros trabajos de investigación. Finalmente, este trabajo resulta pertinente en la adaptabilidad del CDE en la comunidad LGBT a nivel académico y social.

De acuerdo a la información anteriormente mencionada, la investigación que estamos presentando tiene como finalidad determinar las evidencias psicométricas de validez y confiabilidad del Cuestionario de Dependencia Emocional (CDE) en la comunidad LGBT de la ciudad de Trujillo. En relación a los objetivos específicos se ha establecido determinar la validez de estructura interna, por medio de la ejecución del Análisis Factorial Confirmatorio (AFC) y la confiabilidad de consistencia interna, a través del Coeficiente de Omega.

II. MARCO TEÓRICO

Este estudio tuvo investigaciones previas, por lo cual se hará una breve descripción de los antecedentes nacionales e internacionales.

A nivel nacional; Cajamarca y Silva (2020) adaptaron el cuestionario de dependencia emocional en el departamento de Apurímac, donde utilizaron para el análisis de sus resultados el análisis factorial exploratorio. La estructura del cuestionario mantiene tres factores mayores a .40 y una variedad que explica la totalidad de 52.61%. Además, el análisis factorial confirmatorio demostró índices aceptables que se ajustan como GFI=.89; NFI=.90; CFI=.92; RMR=.03; TLI=.91 y RMSEA=.07. Por último, se halló la confiabilidad por el coeficiente de alfa de Cronbach donde obtuvo una puntuación óptima con .927 y las dimensiones oscilan entre .82 y .87. Finalmente, se manifiesta que el CDE tiene propiedades adecuadas en la modificación de los 16 ítems y de 3 factores que podrán ser aplicados en las poblaciones a estudiar.

Barbarán (2020) como finalidad de su investigación adaptó el CDE de Lemos y Londoño, alcanzando como resultados una correlación significativa en cuanto a su validez de contenido por la V de Aiken; en su consistencia interna, presentando una confiabilidad de .89 en ansiedad por separación y .83 en miedo a la soledad, en cuanto al AFC se obtuvo índices de ajuste global como la razón de verosimilitud $X^2/gf < 3$, SRMR $< .08$, RMSEA $< .05$ y $pclose > .05$, los índices de ajuste comparativo IFI $> .90$ y TLI $> .90$, el CFI $> .90$ y los índices de ajuste parsimonioso PCFI $> .50$ y PNFI $> .50$ son adecuados. Además, obtuvo normas porcentuales y baremos generales.

Delgado (2017) adaptó el CDE, y a la vez determinó sus propiedades psicométricas y la validez mediante el AFE y AFC, además como resultado obtuvo que mediante la rotación oblicua y el método paralelo con todos los factores explicaban que el 66.5% de la varianza y con un puntaje de .30 en las cargas factoriales. En cuanto al AFC se logran hallar índices de ajuste apropiados (CFI=.92; GFI=.90; RMSEA= .054). Finalmente, se logró hallar la confiabilidad mediante un Theta de Ordinal de .92^a donde también mantuvo un puntaje dentro de lo apropiado.

De acuerdo a las fuentes internacionales; Lemos et al. (2019) realizaron un estudio psicométrico en universitarios colombianos, donde tuvo como principal objetivo valorar la estructura factorial y la varianza de grupos del CDE, mediante 569 personas como muestra de la investigación. Finalmente, los resultados en el Análisis Factorial Confirmatorio inicial se obtuvo un índice inferior ($<.05$) en el factor de Expresión Límite significando una baja fiabilidad y siendo excluido, sin embargo, en los demás factores obtuvieron índices adecuados. Con respecto a los índices de confiabilidad compuesta de las sub escalas se encontraron cifras similares a la prueba original entre los valores encontramos .88 en Ansiedad por Separación y .75 en Búsqueda de Atención.

Sin embargo, para una mejor comprensión de la variable dependencia emocional, es importante hacer un análisis conceptual con el fin de delimitar y contextualizar la situación. Por tal motivo, Castelló (2005) indica que es un sentimiento incompetente personal con posible dificultad para tomar decisiones o tener iniciativas para realizar sus propias actividades, además de una extrema necesidad afectiva en el ámbito de parejas, lo que conlleva que finalmente estas personas giren en torno al amor la gran parte de su vida. Al menos este problema puede evidenciarse específicamente en la vida de un individuo (con una sola relación en específico), sin embargo; en la mayoría de las relaciones amorosas existirá un predominante que es la extrema necesidad afectiva. Es fundamental descartar que la necesidad o dependencia no sea a nivel económico, material o una minusvalía, sino que es estrictamente emocional.

Además, Medina et al. (2016) respaldan la misma teoría afirmando que de modo más completo y específico la dependencia asume siempre la necesidad de requerir asistencia o ayuda para poder desarrollar actividades que se podrían hacer de manera independiente en el día a día. Y que finalmente a esta situación de falta de autonomía se puede conocer por razones psíquicas o físicas. De esta manera las personas podrían necesitar constantemente un apoyo importante para realizar actividades diarias y en algunos casos incluso las referentes al propio cuidado personal.

En cuanto a la teoría de la vinculación afectiva de Castelló (2005) agrega comportamientos de acatamiento, obsesivos pensamientos sobre la pareja, sentimientos de abandono, miedo y que en la mayoría de veces afecta a las mujeres. Así mismo refiere que es natural que en relaciones de parejas se manifiesten sentimientos positivos sobre necesitar estar con la pareja, sentirse querido, valorado y apoyado. Sin embargo, cuando estos sentimientos se manifiestan de una forma exagerada e intensa, se refiere a dependencia emocional, ya que esta persona toma una postura de idealización de la pareja y sumisión, considerándola así que necesita y se aferra porque cree que gira todo en torno a él/ella y la pareja del dependiente emocional asume una posición dominante.

Es fundamental hablar sobre lo que causa la dependencia emocional, Castelló (2012) manifiesta que son; carencia afectiva temprana: generada por la falta de cuidados y expresión afectiva por parte de las personas significativas durante los primeros años de vida. La segunda causa es el foco en fuentes externas de autoestima: proporcionado exclusivamente en la niñez en cuanto al desequilibrio emocional. Como tercera causa los factores biológicos: está originada por factores disfuncionales en la familia, falta de comunicación y presencia de patologías como ansiedad, estrés, alcoholismo o drogadicción. Y finalmente factores culturales y de género: productos de reseñas culturales y sociales que generan la predisposición de idealización en las relaciones amorosas.

Por otro lado, también la dependencia emocional y sus características que definió Castelló (2005) menciona que una de ellas son las relaciones interpersonales que se centra básicamente en las relaciones de pareja, ya que una persona que es dependiente emocional tiene patrones de igual similitud de interacción con una persona cercana y con una relación amorosa, sin embargo, en cuanto a la magnitud de sentimientos y comportamientos pensamientos será menor. Dentro de esta característica se refiere que prefieren de relaciones exclusivas y "parasitarias" quiere decir que el individuo quiere mantener siempre la presencia de la otra persona como si estuvieran enlazados. Por ejemplo: llamará constantemente a su pareja, le solicitará que deje de lado a los demás por él/ella, le pedirá exclusividad siempre. Además, su necesidad de tener pareja es

predominante, tanto que se fantasean e ilusionan cuando una persona les agrada o parece interesante.

Otra característica predominante para Castelló (2005) es la autoestima, ya que manifiesta que poseen una autoestima notablemente pobre, además de un negativo autoconcepto que no se ajusta con su realidad. En cuanto a su estado anímico, presentan tendencias de preocupación e intranquilidad, esto se hace notorio en cuanto a sus expresiones faciales, condición de tristeza honda, ansiedad por separación, sentimientos de vacío; estos estados anímicos mencionados son características de una autoestima baja y la insatisfacción de sus necesidades emocionales.

Complementando las características anteriormente mencionadas, en la dependencia emocional se han desarrollado seis dimensiones citadas por Castelló (2005) que se han visto de suma relevancia utilizarlas para el Cuestionario de Dependencia Emocional de Lemos y Londoño (2006).

La primera dimensión es la Ansiedad de separación, que según la Asociación Americana de Psiquiatría (2014) involucra el temor de la persona ante una posible ruptura de una relación sentimental, ya sea porque esté aferrada a su pareja, siente que la necesita para ser feliz o ya sea por la angustia que le podría generar la soledad, a causa de un distanciamiento por rutinas diarias.

La segunda dimensión es Expresión afectiva, se manifiesta cuando el individuo siente la necesidad de que su pareja tenga expresiones de afecto constante para reafirmar que es amado o amada, esto hará que regule la desconfianza e inseguridad de amor de su pareja. Como dimensión número tres tenemos la Modificación de planes, se refiere al sujeto que modifica sus planes, quehaceres, reuniones, etc. para satisfacer a su pareja con tal de tener el mayor de su tiempo a su lado, es así cómo afecta su nivel interpersonal ya que toma a su pareja como el centro de todo, descuidando a su familia, amigos, hasta a sí mismo, así mismo Aiquipa (2015) refiere que la persona dependiente emocional siente que su pareja es lo más importante para su desarrollo en el día a día.

La cuarta dimensión Miedo a la soledad, se caracteriza por la necesidad desmedida de tener una pareja y sentirse amado o amada; cuando la persona no logra tener una pareja, presenta sentimientos desagradables como una soledad aterradora, al igual como mencionan Kyortsova y Shumskiy (2014) no logran dejar una relación por el miedo de no poder vivir sin su pareja y quedarse sola o solo.

En la quinta dimensión es Expresión límite, esto se puede generar a causa de una separación de la pareja, ya que el dependiente siente esta situación como algo muy negativo para su vida, llevando así que la persona realice acciones autodestructivas y estas estarían relacionadas con el trastorno límite de la personalidad, la posición tendría el dependiente será con el fin de poder tener a su pareja reflejando la necesidad ante él o ella. (Norwood, 2006)

La sexta y última dimensión es Búsqueda de atención se centra en que el individuo busca ser el núcleo exclusivo de atención de la relación con su pareja para poder tenerla asegurada, así mismo desea ser siempre exclusiva, esto también podría ser como parte de una característica del trastorno de personalidad histriónico, así como lo señala Lázaro (2014) y además respalda esta teoría mencionando las mismas características de esta dimensión.

De acuerdo al modelo teórico que se basó el CDE, fue el Enfoque Cognitivo de Beck en el cual, explica al perfil cognitivo del dependiente emocional, de acuerdo a las ideas que las personas tengan de sí mismas y de los demás, como también creencias inapropiadas, reconocimiento de estímulos amenazantes, estrategias interpersonales y afecto. Beck y Freeman (1995) respecto a la concepción de sí mismo, refiere que las personas con dependencia emocional se distinguen como incompetentes y débiles; y respecto a la concepción de otros, refieren que se idealiza a la pareja, necesitando a una persona fuerte para sobrevivir, así mismo en sus creencias inapropiadas presentan ideas de “no puedo vivir sin él/ella”, “nunca podre ser feliz si no soy amada(o)”, así mismo creencias nucleares, condicionales e instrumentales como: “estoy completamente abandonada(o)”, “si me dejan, me voy a morir”, “soy sumisa(o) para tener conmigo a mi pareja”. Por otro lado, respecto al reconocimiento de estímulos amenazantes se representa mediante el rechazo o abandono que con el tiempo conllevan a emociones

inquietantes para la persona como un indicio a un posible término de relación. Las estrategias interpersonales, es como las personas interactúan con los demás individuos, de acuerdo a sus diferentes personalidades para así tratar de reparar la ruptura de relación, como el hecho de sentirse sumisos, aferrados y/o buscando su atención. Finalmente, el primordial efecto sería la ansiedad, angustia e inquietud, ante una posible ruptura.

Finalmente, después de una revisión teórica de la variable a investigar, la presente investigación se basará en presentar las evidencias psicométricas de acuerdo a la confiabilidad y validez del CDE para la población objetivo. De acuerdo a Muñiz (2002) hace referencia que para garantizar que un test psicológico mida los aspectos de forma rigurosa y específica es importante estimar las propiedades psicométricas en las cuales se identificará un margen de error y una aproximación de un puntaje del evaluado a una variable determinada. La validez es el grado en que se va medir la variable estudiada para demostrar si el test o cuestionario es apto, por lo cual se realiza la recolección de datos de una determinada variable de características psicológicas mediante las cuales los psicólogos realizan inferencias (Muñiz, 2002). La confiabilidad se refiere a la consistencia de la medida, que ayuda a resolver problemas prácticos y teóricos. Así mismo, define qué tanto de error tiene un instrumento de medición, y depende de esos errores para saber si el instrumento es poco o más confiable. (Quero, 2010).

III. METODOLOGÍA

3.1. Tipo y diseño de investigación

Se desarrolló bajo el tipo de investigación aplicada, según Álvarez (2020) hace referencia que, tiene como finalidad generar nuevos conocimientos para lograr soluciones de problemas en la sociedad.

El presente estudio se ajustó a un diseño instrumental, tal como refieren Ato et al. (2013) que las investigaciones instrumentales tienen como finalidad explorar, construir o analizar las propiedades psicométricas de pruebas psicológicas para su validación y aplicación.

3.2. Variable y operacionalización

En cuanto a la variable dependencia emocional, Castelló (2005) refiere que es un sentimiento de incompetencia personal con posible dificultad para tomar decisiones o tener iniciativas para realizar sus propias actividades, además de una extrema necesidad afectiva en el ámbito de parejas, lo que conlleva que finalmente el mayor tiempo de su vida se efectúe en torno al amor.

La dependencia emocional en la comunidad LGBT, será medida mediante la aplicación del Cuestionario de Dependencia Emocional de Lemos y Londoño (2006) el cual consta de seis dimensiones: Ansiedad por separación (ítems 2; 6; 7; 8; 13; 15; 17), Expresión afectiva (ítems 5; 11; 12; 14) Modificación de planes (ítems 16; 21; 22; 23) Miedo a la soledad (ítems 1; 18; 19) Expresión límite (ítems 9 ;10; 20) y Búsqueda de atención (ítems 3; 4). Finalmente, integrado por 23 ítems, se utiliza una escala de medición Likert: Completamente falso de mí (1), La mayor parte falsa de mi (2), Ligeramente más verdadero que falso (3), Moderadamente verdadero de mí, (4), La mayor parte verdadera de mi (5), Me describe perfectamente (6) y es ordinal su nivel de medición.

3.3. Población, muestra y muestreo

En el presente trabajo, la población se considera infinita, refiriendo López (2019) cuando no tiene fin. Así mismo, explica López y Fachelli (2017) que se suele considerar una población infinita cuando es más de 100.000 encuestados.

Para el tamaño de muestra, Lloret et al. (2014) proponen una sucesión de: -50 muy deficiente, 100 deficiente, 200 aceptable, 300 bueno, 500 muy bueno y 1000 a más excelente. Siendo así una mayor recomendación llegar a los 500 individuos, cuando sea posible.

Se aplicó la técnica del muestreo no probabilístico intencional, debido que, según Otzen y Manterola (2017) se recluta a nuestra población mediante la selección de características en específico, y por conveniencia porque, los miembros de la comunidad deben ser casos accesibles y aceptar ser partícipes de la investigación.

Los criterios de inclusión para la realización del CDE es pertenecer a la comunidad LGBT, identificarse como Lesbianas, Gays, Bisexuales y Transexuales, estar en el rango de 18 a 25 años, que sepan leer ya que la prueba se realiza individualmente, residentes de la ciudad de Trujillo y aceptación a participar.

3.4. Técnicas e instrumentos de recolección de datos

Se utilizó la técnica de la encuesta para la presente investigación, definiéndose según Casas et al. (2003) como un procedimiento la cual permite obtener datos de manera más rápida y eficaz, existen diversas investigaciones utilizando dicha técnica, lo cual nos da una idea de lo importante de este procedimiento como la ventaja de una aplicación masiva.

Para realizar el proceso de recopilación de datos se utiliza el Cuestionario de Dependencia Emocional (CDE) creado por Lemos y Londoño (2006) con el objetivo de validar y construir un instrumento que mida la variable. Su aplicación es colectiva e individual, con un aproximado de 15 a 20 min. de tiempo, La base teórica que se fundamentó fue el Modelo de la Terapia Cognitiva de Beck, en donde se tuvo en consideración prioritaria el perfil cognitivo de las personas que presentarían

dependencia emocional, consta de 23 ítems, y 6 dimensiones: expresión afectiva a la pareja, , ansiedad por separación, miedo a la soledad, expresión límite, modificación de planes y búsqueda de atención, así mismo los reactivos son valorados a través de una escala Likert: completamente falso de mí (1), la mayor parte falso de mí (2), ligeramente más verdadero que falso (3), moderadamente verdadero de mí (4), la mayor parte verdadero de mí (5), me describe perfectamente (6). El sentido de los resultados es entre los rangos de (23 - 52) corresponde a nivel bajo, el (53 - 109) nivel medio y el (110-138) nivel alto.

Lemos y Londoño (2006) frente a las propiedades psicométricas del CDE en su versión original indican en cuanto a confiabilidad a través del Alfa de Cronbach a nivel general la escala presenta un valor de 0.927, con 23 ítems y 6 subescalas, con una varianza total de 64.7 % mientras que entre los factores indica un rango de confiabilidad que oscila entre 0.871 y 0.617. En cuanto a validez del instrumento, mediante el AFE se hallaron niveles de factorización buenos ($KMO = .87$).

Para esta investigación se empleará el estudio ejecutado por Lecca Bonilla (2016) con una muestra de 304 estudiantes de institutos superiores de la ciudad de Trujillo de ambos sexos de edad entre 16 a 40 años, haciendo uso de un muestreo probabilístico estratificado. Para ello, se realizó de acuerdo a una confianza del 95%, un error de 4%, y con relación a las propiedades psicométricas se determinó la validez mediante análisis factorial obteniendo índices de ajuste aceptables en la distribución CFI y GFI: $>.85$ y RMSEA: $<.10$; mediante el análisis de las seis dimensiones relacionadas para la totalidad de la prueba, y en cada uno de los factores se encontraron valores que están entre .39 y .67, lo que significa resultados buenos, respecto a confiabilidad de consistencia interna mediante del alfa de Cronbach se halló de acuerdo a su escala general un índice de .91, y entre los demás factores el puntaje oscila entre .63 y .82 evidenciando una confiabilidad moderada y elevada.

3.5. Procedimientos

El CDE (Cuestionario de Dependencia Emocional) fue adaptado a una plataforma virtual mediante "Google Forms" para su aplicación factible. Es así como

para la recopilación de los datos se emplearon las redes sociales, haciendo una invitación extensiva en el cual se explicó el objetivo del cuestionario, la confiabilidad de datos, consentimiento voluntario, datos demográficos y finalmente las instrucciones para completar cada uno de los ítems.

Finalmente se recolectó la información en una Hoja de cálculo, para luego realizar los análisis respectivos de acuerdo a los objetivos propuestos.

3.6. Método de análisis de datos

De acuerdo a los datos recopilados se efectuaron las hojas de cálculo mediante Microsoft Excel, luego se procesó la información descriptiva mediante la desviación estándar y media; en cuanto a la distribución de la curtosis y la asimetría se proceden a evaluar los puntajes con intervalos menores a ± 1.5 (George y Mallery, 2003), por otro lado para evaluar la validez de estructura interna se estima mediante el AFC utilizando el procedimiento de máxima verosimilitud, donde se identificaron las cargas factoriales mayores a .30 (Fernández, 2015), como también el índice de ajuste comparativo ($CFI > .90$), índice Turker Lewis ($TLI > .90$), en el ajuste de error cuadrático medio de aproximación ($RMSEA < 1.0$) y el índice de bondad de ajuste ($GFI \leq .90$) (Chión y Charles, 2016). La confiabilidad por consistencia interna se halló a través del coeficiente Omega de McDonald con intervalos de .70 y .90 para ser considerado un valor aceptable (Campos-Arias y Oviedo, 2008).

Para el logro de los objetivos se emplearon Software's como el SPSS, AMOS y Jamovi, lo que sirvió para procesar datos estadísticos; finalmente, el presente trabajo fue presentado por tablas en formato APA (American Psychological Association)

3.7. Aspectos éticos

Según el Colegio de Psicólogos del Perú (2018) indica que es deber del profesional en psicología mantener los resultados en privado de las personas que hayan sido evaluadas en el estudio que se está realizando. Así mismo, en el artículo 81, 83 y 87 habla estrictamente sobre resguardar su dignidad y honor, además que

tendrán la opción de negarse o aceptar la resolución de este cuestionario, y finalmente toda la información obtenida se deberá mantener en profunda reserva, con el único objetivo de contribuir a los resultados de la investigación.

IV. RESULTADOS

Tabla 1

Media, desviación estándar, asimetría y curtosis de los ítems de las seis dimensiones del CDE en la comunidad LGBT de Trujillo

D	Ítems	M	DE	Asimetría		Curtosis	
				Estadístico	Desviación Error	Estadístico	Desviación Error
Ansiedad de separación	2	3.00	1.451	.187	.121	-.805	.242
	6	3.21	1.518	.171	.121	-.841	.242
	7	3.26	1.482	.065	.121	-.848	.242
	8	3.10	1.442	.155	.121	-.801	.242
	13	3.23	1.439	.148	.121	-.755	.242
	15	3.19	1.494	.048	.121	-.869	.242
	17	3.24	1.439	.076	.122	-.744	.243
Expresión afectiva	5	3.49	1.345	-.016	.121	-.539	.242
	11	3.32	1.369	.109	.121	-.620	.242
	12	3.17	1.427	.031	.121	-.779	.242
	14	3.28	1.369	.091	.121	-.674	.242
Modificación de planes	16	3.15	1.272	.165	.121	-.379	.242
	21	3.13	1.353	.243	.121	-.507	.242
	22	3.04	1.470	.182	.121	-.828	.242
	23	2.85	1.496	.354	.121	-.753	.242
Miedo a la soledad	1	2.86	1.382	.413	.121	-.530	.242
	18	3.01	1.482	.130	.121	-.979	.242
	19	2.88	1.514	.289	.121	-.895	.242
Expresión Límite	9	2.58	1.605	.506	.121	-.988	.242
	10	2.72	1.475	.323	.121	-.960	.242
	20	2.77	1.561	.367	.121	-.970	.242
Búsqueda de atención	3	3.50	1.380	.060	.121	-.563	.242
	4	3.18	1.429	.152	.121	-.773	.242

Nota: D: dimensiones, M: media, DE: desviación estándar

En la tabla 1, podemos observar mediante un análisis descriptivo, en el cual los ítems de las seis dimensiones del cuestionario evidencian puntajes que no sobrepasan al intervalo de ± 1.5 (George y Mallery, 2003) por lo que significa que las dimensiones mantienen una distribución normal o ya sea dimensiones simétricas.

Tabla 2

Índices de ajuste de bondad del análisis factorial confirmatorio del Cuestionario de Dependencia Emocional según el modelo de los autores (n=404)

	Índices de ajuste							
	CFI	cmin	df	X ² /df	RMSEA	GFI	TLI	P
Cuestionario de Dependencia emocional	.910	808.413	230	3.515	.079	.833	.901	.000
Índices esperados	>.90	-	-	<5.00	<.10	≥.90	>.90	-

Nota:

n: Número de encuestados

RMSEA: Error cuadrático medio de aproximación

CFI: Índice de ajuste comparativo

TLI: Índice de Tucker-Lewis

GFI: Índice de bondad de ajuste

P: Significancia

En la tabla 2, según el modelo de los autores (n=404), en los índices de ajuste se pueden evidenciar de acuerdo al CFI un valor de .910, el TLI un valor de .901, lo cual indican ser valores aceptados (>.90); así mismo el RMSEA con un índice de .79 indica estar dentro del valor esperado (<.10); sin embargo el GFI presenta un valor de .833 el cual no se ajusta dentro de los valores aceptados.



Figura 1

Modelo de 6 dimensiones con 23 ítems, según el modelo de los autores (n=404)

En la figura 1 se puede observar al modelo teórico de los autores la estructura factorial que mediante AFC se logra evidenciar cargas factoriales homogéneas apropiadas por ser mayores a .30 (Fernández, 2015); dado esto se logra evidenciar que cada uno de los ítems si logran representar a cada una de las dimensiones.

Tabla 3

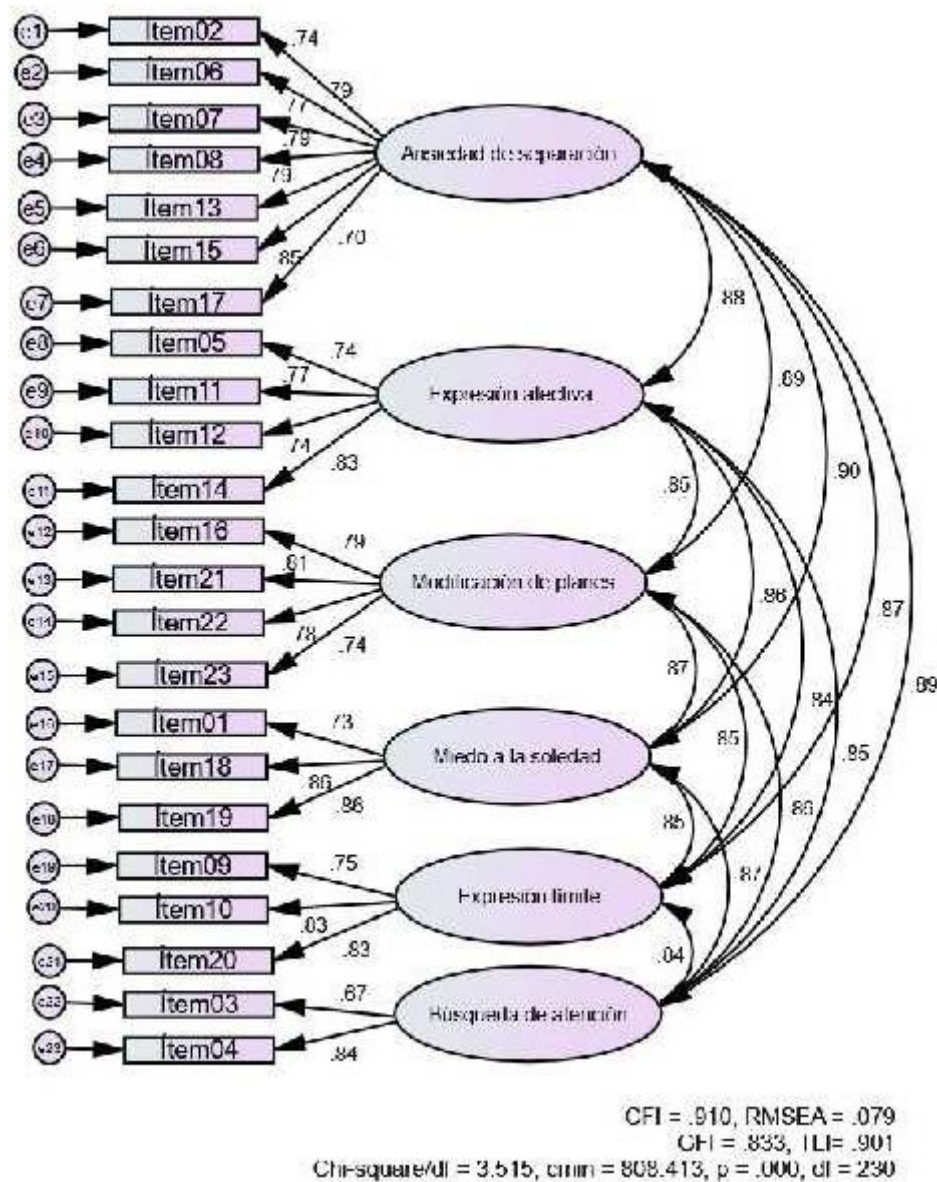
Índices de ajuste de bondad del análisis factorial confirmatorio del Cuestionario de Dependencia Emocional según el modelo de los autores con errores correlacionados (n=404)

	Índices de ajuste							
	CFI	cmin	df	X ² /df	RMSEA	GFI	TLI	P
Cuestionario de Dependencia emocional	.920	743.540	227	3.276	.075	.845	.911	.000
Índices esperados	>.90	-	-	<5.00	<.10	≥.90	>.90	-

Nota:

n: Número de encuestados

RMSEA: Error cuadrático medio de aproximación

CFI: Índice de ajuste comparativo

TLI: Índice de Tucker-Lewis

GFI: Índice de bondad de ajuste

P: Significancia

En la tabla 3, los índices de ajuste según el modelo de los autores con errores correlacionados (n=404) se evidencian de acuerdo al CFI con un valor de .920, TLI con un valor de .911, lo cual indican ser valores aceptados (>.90), el RMSEA con un valor de .075, de igual manera indica estar dentro del valor aceptado (<.10); sin embargo, el GFI presenta un valor de .845, el cual logra una aproximación para estar dentro de los valores aceptados.



Figura 2

Modelo de 6 dimensiones con 23 ítems, según el modelo de los autores con errores correlacionados (n=404)

En la figura 2 se evidencia la estructura factorial acorde al modelo de los autores con errores correlacionados, los índices obtenidos son considerados satisfactorios ya que pasan el valor de .30 (Fernández, 2015); en consecuencia, los ítems si representan cada dimensión.

Tabla 4

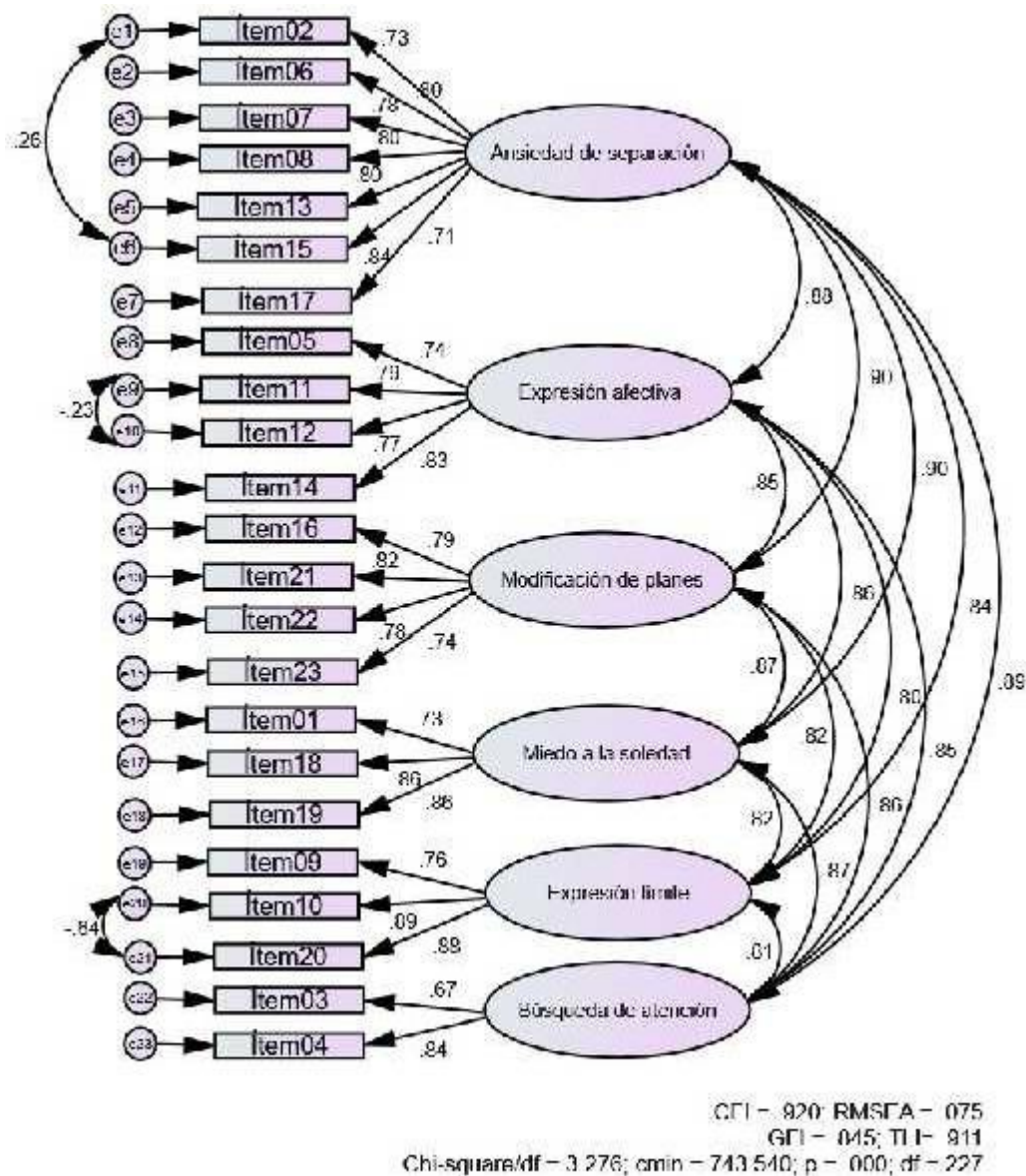
Índices de ajuste de bondad del análisis factorial confirmatorio del Cuestionario de Dependencia Emocional según el modelo propuesto con 3 factores/dimensiones y 16 ítems (n=404)

	Índices de ajuste							
	CFI	cmin	df	X ² /df	RMSEA	GFI	TLI	P
Cuestionario de Dependencia emocional	.946	325.992	104	3.135	.073	.904	.937	.000
Índices esperados	>.90	-	-	<5.00	<.10	≥.90	>.90	-

Nota:

n: Número de encuestados

RMSEA: Error cuadrático medio de aproximación

CFI: Índice de ajuste comparativo

TLI: Índice de Tucker-Lewis

GFI: Índice de bondad de ajuste

P: Significancia

En la tabla 4, los índices de ajuste según el modelo propuesto con 3 factores/dimensiones y 16 ítems (n=404) se muestra el CFI con un valor de .946, el TLI con un valor de .937, lo cual indican ser valores aceptados (>.90), el RMSEA con un valor de .073 indica estar dentro del valor esperado (<.10); y el GFI presenta un valor de .904 el cual logra ajustarse dentro de los valores aceptados.



Figura 3

Modelo propuesto con 3 factores/dimensiones con 16 ítems (n=404)

La figura 3 evidencia la estructura factorial por el modelo propuesto con 3 factores/dimensiones con 16 ítems por los autores Cajamarca y Silva (2020). Y los índices que se obtuvieron están siendo considerados satisfactorios porque son puntajes superiores a .30 (Fernández, 2015); significa que los ítems si representan cada una de las dimensiones.

Tabla 5

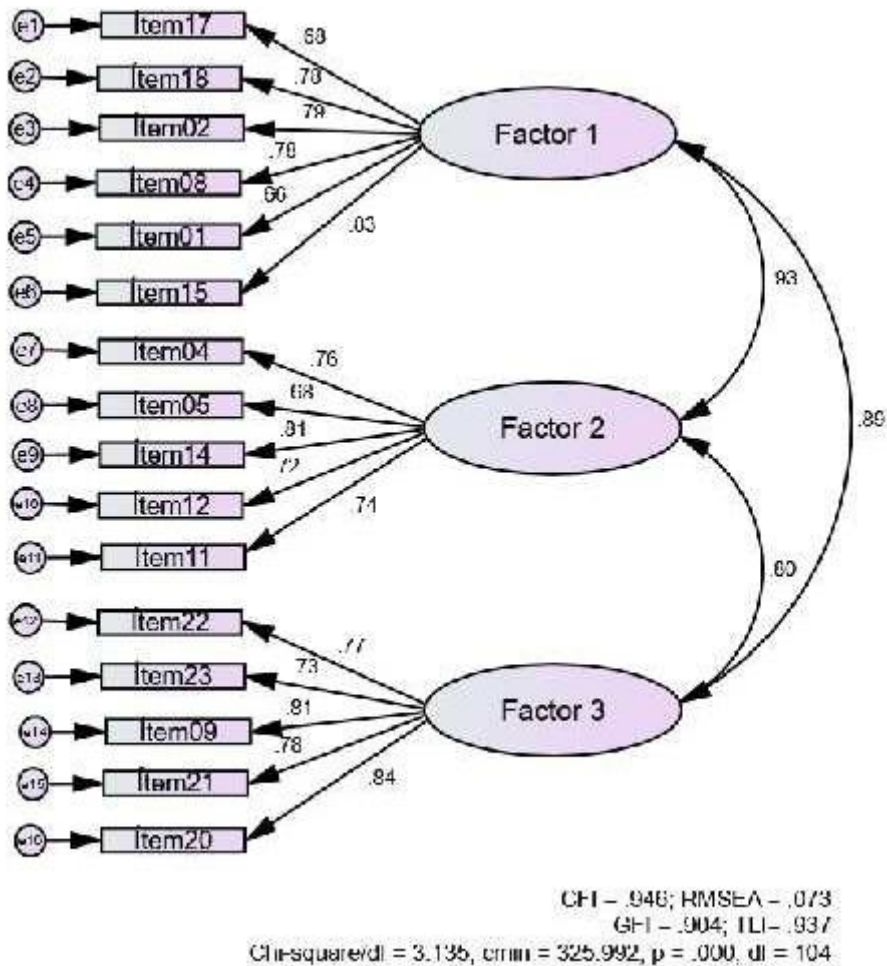
Confiabilidad por consistencia interna a través del coeficiente Omega de McDonald's

Modelo	Dimensiones	Nº de Ítems	Omega de McDonald's
Modelo de los autores	Ansiedad de separación	7	.914
	Expresión afectiva	4	.854
	Modificación de planes	4	.862
	Miedo a la soledad	3	.861
	Expresión límite	3	.846
	Búsqueda de atención	2	.729
Modelo de los autores con errores correlacionados	Ansiedad de separación	7	.901
	Expresión afectiva	4	.929
	Modificación de planes	4	.864
	Miedo a la soledad	3	.859
	Expresión límite	3	.953
	Búsqueda de atención	2	.729
Modelo propuesto con 3 factores/dimensiones y 16 ítems	Ansiedad de separación/ Miedo a la soledad	6	.888
	Expresión afectiva/ Búsqueda de atención	5	.860
	Modificación de planes/ Expresión límite	5	.877

Nota:
ω: omega

En la tabla 5, se muestran índices por confiabilidad de consistencia mediante el coeficiente omega de McDonald's y se evidencia que en el modelo propuesto por 3 factores/dimensiones y 16 ítems los valores oscilan dentro de los intervalos aceptados .70 y .90. Sin embargo, en el modelo de los autores en la dimensión ansiedad de separación ($\omega=.914$) posee valores por encima del intervalo; de igual

manera en el modelo de los autores con errores correlacionados se evidencia que en las dimensiones ansiedad de separación ($\omega=901$), expresión afectiva ($\omega=929$) y expresión límite ($\omega=953$).

V. DISCUSIÓN

En relación a la presente investigación, se ejecuta un estudio de los resultados psicométricos de la aplicación del CDE en la población de la comunidad LGBT los cuales fueron 404 encuestados. El Cuestionario de Dependencia Emocional fue aplicado en distintas poblaciones específicas a nivel internacional y nacional como en grupos de estudiantes universitarios privados, públicos, en grupo de mujeres, solo a población homosexual, y así como también en comunidad LGBT, sin embargo, estos estudios se realizaron de tipo correlacional agregando variables como violencia, adicción al sexo, distorsiones cognitivas, etc. Estos estudios como el de Pérez y Peralta (2019) nos muestran como indicadores que la comunidad LGBT presenta valores significativos en sus resultados hacia la dependencia emocional.

Como resultado principal se trabajó la información descriptiva mediante la desviación estándar y media, y para la distribución la asimetría y curtosis evidenciando valores que no superan al intervalo +/- 1.5 lo que significa que según (George y Mallery, 2003) refiere que las dimensiones mantienen una distribución normal o ya sea dimensiones simétricas. Fue indispensable realizar este análisis para la distribución de los datos obtenidos, ya que al obtener unos resultados asimétricos puede haber distorsión en los resultados del análisis factorial confirmatorio (Coenders y Saris, 1995).

Como segundo resultado y para la determinación de la validez de estructura interna se realizó a través del AFC, con utilización de tres modelos estructurales que permiten mejorar índices de bondad de ajuste que se encuentren deficientes. Para evidenciar el grado de ajuste de cada uno de los modelos, se utilizó índices de bondad como: la razón chi-cuadrado sobre grados de libertad (C_{min}/df), el índice de ajuste comparativo (CFI), el error cuadrático medio de aproximación (RMSEA) y el índice Turker Lewis (TLI), el índice de bondad de ajuste (GFI); sometidos a través de puntos de corte que permitieron conocer que tan eficiente era cada modelo para la investigación (Bentler, 1990, 2006; Bollen y Long, 1993; Chi6n y Charles, 2016; Hu y Bentler, 1998, 1999; Schweiger, 2010; Widaman y Thompson, 2003; Yuan, 2005); por ello, es indispensable definir un punto de corte que resulte hasta cierto

grado ser adoptado en la comunidad científica (Herrero, 2010). Por este modo, en esta investigación se inclinó por resultados que alimenten el análisis y finalmente se optó por los índices esperados (Chi6n y Charles, 2016).

Referente a los modelos utilizados, originalmente fue utilizado el modelo realizado por los autores donde se evidencian valores aceptables en cuanto al CFI =.910, TLI =.901, RMSEA = .079, sin embargo, a pesar de haber obtenido esos buenos resultados, no es suficiente ya que en el GFI=.833 presenta valores menores a lo planteado \geq .90 Chi6n y Charles (2016) lo que significa que no se ajusta dentro de los valores aceptados.

El segundo modelo utilizado fue el modelo de los autores con errores correlacionados se obtuvo resultados aceptables como: CFI con un valor de .920, TLI con un valor de .911, lo cual indican ser valores aceptados, el RMSEA con un valor de .075, de igual manera indica estar dentro del valor aceptado; sin embargo, en cuanto al GFI sigue presentando deficiencias en cuanto a los valores aceptados (Chi6n y Charles, 2016).

Por otro lado, despu6s de realizar el modelo de los 3 factores/dimensiones y 16 ítems propuesto por Cajamarca y Silva (2020) se obtuvieron índices de bondad de ajustes 6ptimos y adecuados como el CFI= .946, el TLI=.937, el RMSEA =.073 y el GFI=.904 el cual logra ajustarse dentro de los valores aceptados. Lo que quiere decir que seg6n estos autores el modelo original (6 dimensiones) no se obtuvo resultados previstos, es por ello que se realiz6 la propuesta de agrupar las seis dimensiones de la escala original en tres factores de la siguiente manera: B6squeda de atenci6n / expresi6n afectiva de la pareja. Ansiedad de separaci6n / miedo a la soledad. Modificaci6n de planes / Expresi6n limite, ya que los ítems de estas dimensiones mantienen cierta relaci6n lo que permite la adecuada agrupaci6n. Importante mencionar tambi6n que las dimensiones conservan sus ítems originales con un puntaje en sus cargas factoriales de .66 y .81; por lo tanto, este modelo podría ser considerado para futuras investigaciones en la comunidad LGBT. Los resultados que se obtuvieron tienen similitud a los trabajos realizados por Brito & Gonz6lez (2016); Lemos & Londo6o (2006); La Riva (2017) Lecca, (2016) y

Fonseca, (2016), quienes reportaron dimensiones con cargas factoriales aceptables (Kline, 1994; Cajamarca y Silva, 2020).

Finalmente, para la Confiabilidad por consistencia interna resultó pertinente realizarla a través del coeficiente Omega de McDonald's por el tamaño de la prueba ya que se realiza con las cargas factoriales (Gerbing y Anderson, 1988). En este caso, se realizó a través de los tres modelos utilizados obteniendo como resultados en el modelo propuesto por 3 factores/dimensiones y 16 ítems los valores oscilan dentro de los intervalos aceptados .70 y .90. Sin embargo, en el modelo de los autores en la dimensión ansiedad de separación ($\omega=.914$) posee valores por encima del intervalo; de igual manera en el modelo de los autores con errores correlacionados se evidencia en las dimensiones ansiedad de separación ($\omega=.901$), expresión afectiva ($\omega=.929$) y expresión límite ($\omega=.953$) lo que significa que son índices aceptables de los constructos de cada modelo, y que puede ser identificado a través de diversos criterios que ofrece la literatura (Nunnally, 1978; George y Mallery, 2003; Nunnally y Bernstein, 1995).

En base a los resultados, se evidencia que el modelo según autores no se ajusta a la población LGBT ya que se obtuvieron coeficientes no adecuados a nivel de validez, sin embargo, en el modelo propuesto de tres factores y 16 ítems si se evidencian niveles convenientes de validez y confiabilidad de acuerdo a la muestra de la presente investigación que tiene pocos estudios realizados.

VI. CONCLUSIONES

- En el análisis descriptivo del Cuestionario de dependencia emocional los coeficientes obtenidos indican que las dimensiones mantienen una distribución normal o ya sea simétricas.
- De acuerdo al modelo original planteado por los autores no se logra adecuar a la población estudiada ya que los valores obtenidos a nivel de validez no oscilan dentro de los valores adecuados.
- En el CDE de acuerdo al análisis de estructura interna a través del análisis factorial confirmatorio (AFC), el modelo propuesto por 3 factores/dimensiones y 16 ítems (Figura 3) obtuvo mejores índices de ajuste de bondad, a comparación con el modelo de los autores y errores correlacionados. (Figura 1 y 2).
- En el modelo propuesto por 3 factores/dimensiones y 16 ítems, presenta índices de confiabilidad que oscilan dentro de los intervalos aceptados, a comparación del modelo de los autores y errores correlacionados que obtuvieron valores por encima del intervalo.

VII. RECOMENDACIONES

- Realizar un análisis de los ítems para posibles modificaciones lo cual permitirá un mejor entendimiento en la recolección de datos, para así lograr resultados que podrían beneficiar la estructura interna del cuestionario.
- Para obtener resultados con mayor precisión, en futuras investigaciones se puede tener en cuenta realizar un muestreo de tipo probabilístico, así mismo agrandar la muestra.
- Aplicar el CDE en la comunidad LGBT teniendo en cuenta el modelo propuesto por 3 dimensiones y 16 ítems, con la finalidad de verificar la adaptación del modelo propuesto en la muestra.

REFERENCIAS

- American Psychological Association. (2020). *Publication manual of the American Psychological Association* (7th ed.). <https://normas-apa.org/wp-content/uploads/Guia-Normas-APA-7ma-edicion.pdf>
- Asociación Americana de Psiquiatría. (2014). *Guía de Consulta de los Criterios Diagnósticos del DSM-5*. Asociación Americana de Psiquiatría. Quinta Edición. Barcelona. <https://www.eafit.edu.co/ninos/reddelaspreguntas/Documents/dsm-v-guia-consulta-manual-diagnostico-estadistico-trastornos-mentales.pdf>
- Aiquipa, J. (2015). Dependencia emocional en mujeres víctimas de violencia de pareja. *Revista de psicología*, 33(2), 411-437. <http://www.scielo.org.pe/pdf/psico/v33n2/a07v33n2.pdf>
- Álvarez, A. (2020). Clasificación de las investigaciones. Universidad de Lima, Facultad de Ciencias Empresariales y Económicas, Carrera de Negocios Internacionales. <https://repositorio.ulima.edu.pe/bitstream/handle/20.500.12724/10818/Nota%20Acad%20a9mica%202020%2818.04.2021%29%20-%20Clasificaci%20de%20Investigaciones.pdf?sequence=4&isAllowed=y>
- Ato, M., López, J. y Benavente, A. (2013). Un sistema de clasificación de los diseños de investigación en psicología. *Anales de Psicología*, 29(8), 1038-1059. <https://www.redalyc.org/pdf/167/16728244043.pdf>
- Barbarán, J. (2020). *Propiedades psicométricas del cuestionario de dependencia emocional Lemos y Londoño en adolescentes del distrito Salaverry - Trujillo*. (Tesis de doctorado). http://repositorio.ucv.edu.pe/bitstream/handle/20.500.12692/44698/Barbaran_RJ-SD.pdf?sequence=1&isAllowed=y
- Beck, A. y Freeman, A. (1995). *Terapia cognitiva de los trastornos de personalidad*. Barcelona, España.

- Cajamarca, S. y Silva, D. (2020). *Propiedades psicométricas del cuestionario de Dependencia Emocional en mujeres beneficiarias del programa juntos del departamento de Apurímac - Chincheros*. (Tesis de licenciatura, Universidad San Ignacio de Loyola). Repositorio Usil. http://repositorio.usil.edu.pe/bitstream/USIL/10368/1/2020_Cajamarca%20Rojas.PDF
- Camarillo, L. Ferre, F., Echeburúa, E. y Amor, P. (2020). Escala de Dependencia Emocional de la Pareja: propiedades psicométricas. *Actas Españolas de Psiquiatría*, 48(4), 145-53. <https://www.actaspsiquiatria.es/repositorio/22/126/ESP/22-126-ESP-145-53-847576.pdf>
- Casas, J., Repullo, J. y Donado, J. (2003). La encuesta como técnica de investigación. Elaboración de cuestionarios y tratamiento estadístico de los datos (I). Investigación. *Revista de Aten Primaria*, 31(8), 527-538. <https://core.ac.uk/download/pdf/82245762.pdf>
- Castelló, J. (2005). *Dependencia Emocional: Características y tratamiento*. Madrid: Alianza Editorial. https://d1wqtxts1xzle7.cloudfront.net/57133003/Dependencia_emocional_caracteristicas_y_tratamiento_Castellon.pdf?1533438159=&response-content-disposition=inline%3B+filename%3DDependencia_emocional_Caracteristicas_y.pdf&Expires=1622216670&Signature=NiW4E-PoJGakAApqnP9Hs0cvKdBlqs-54iH6AaNcK5muWxe3N2R1bS3t0-N2b24QMjzDnW7H073BYhZFF-QjhZ7VY1LlabagL-5QtgzDCjNojYTx5wYznAbs1k0tiboZW8lv7Yby8W33e3~nOTA0hLdscQLUGUBnBGpd5LfkMqzm3vFNJLYJJlyxPKhiSicnzbxiB5i8qCuOAuzLmxJhdqCHf2UxtnpAm4U~h9JJHUX1r1oRWAqfBZI9J0lpXGzVKUSTN6AUDy6woE6OIZkAHWVgOdQg6V-IIHTFD3IAhH-Enfxi3B4qxFK3VeXm7ijUgbiXQU-AX6fYkd~wYF-SQ &Key-Pair-Id=APKAJLOHF5GGSLRBV4ZA

- Castelló, J. (2012). *La superación de la dependencia emocional*. (1° ed.). Málaga: Corona Borealis. <https://freudandcompany.files.wordpress.com/2012/11/la-superacion3b3n-de-la-dependencia-emocional.pdf>
- Campo-Arias, A. y Oviedo, H. (2008). Propiedades psicométricas de una escala: la consistencia interna. *Revista de Salud Pública*, 10 (5), 831-839. <https://www.redalyc.org/pdf/422/42210515.pdf>
- Colegio de Psicólogos del Perú. (2018). *Código de ética y deontología*. http://api.cpsp.io/public/documents/codigo_de_etica_y_deontologia.pdf
- Coenders, G. y Saris, W. (1995). Categorization and measurement quality: the choice between Pearson and Polychoric correlations. En W. Saris y Á. Münnich. (Ed.), *The Multitrait-Multimethod approach to evaluate measurement instruments* (125-144). <https://pdfs.semanticscholar.org/655c/0040edb0a3a14858a8179fe9e8700337f265.pdf>
- Chión, S. y Charles, V. (2016). *Analítica de datos para la modelación estructural*. https://www.researchgate.net/publication/303485275_Analitica_de_Datos_para_la_Modelacion_Estructural
- Delgado, A. (2017). *Propiedades psicométricas del cuestionario de dependencia emocional en universitarios del distrito de Chimbote*. (Tesis de licenciatura, Universidad Privada Cesar Vallejo). http://repositorio.ucv.edu.pe/bitstream/handle/20.500.12692/17605/delgado_ra.pdf?sequence=1&isAllowed=y
- Fernández, A. (2015). Aplicación del análisis factorial confirmatorio a un modelo de medición del rendimiento académico en lectura. *Ciencias Económicas*, 33(2), 39-66. DOI: <http://dx.doi.org/10.15517/rce.v33i2.22216>
- Fonseca, M. (2016). *Propiedades psicométricas de Dependencia Emocional en estudiantes de formación ocupacional en el distrito de El Porvenir*. (Tesis de Licenciatura, Universidad César Vallejo).

https://repositorio.ucv.edu.pe/bitstream/handle/20.500.12692/283/fonseca_cm.pdf?sequence=1&isAllowed=y

De la Villa - Moral, M., Sirvent, C., Ovejero, A. & Cuetos, G. (2018). Dependencia emocional en las relaciones de pareja como Síndrome de Artemisa: modelo explicativo. *Terapia psicológica*, 36(3), 156-166.
https://scielo.conicyt.cl/scielo.php?script=sci_arttext&pid=S0718-48082018000300156&lng=en&nrm=iso&tlng=en

Gomez,L. y Montenegro,K. (2015). *Dependencia Emocional en población Homosexual de un centro comunitario de Chiclayo 2015*. (Tesis de licenciatura, universidad Privada Juan Mejía Baca).
<http://repositorio.umb.edu.pe/handle/UMB/63>

George, D. y Mallery, P. (2003). *Using SPSS for Windows step by step: a simple guide and reference*. (7a ed.). Boston: Allyn & Bacon.

Gerbing, D. y Anderson, J. (1988). An update paradigm for scale development incorporating unidimensionality and its assessment. *Journal of Marketing Research*, 25(2), 186-192. doi: 10.2307 / 3172650

Human Rights Watch. (7 de octubre 2020). *Vivo cada día con miedo*.
<https://www.hrw.org/es/report/2020/10/07/vivo-cada-dia-con-miedo/violencia-y-discriminacion-contra-las-personas-lgbt-en-el>

Kline, P. (1994). *An easy guide to factor analysis*. Newbury Park, California: SAGE.
<http://dx.doi.org/10.4324/9781315788135>

Lázaro, M. (27 de febrero 2014). Patología del vínculo amoroso. La dependencia emocional. *Salud ediciones*.
<https://www.saludediciones.com/2014/02/27/patologia-del-vinculo-amoroso-la-dependencia-emocional/>

La Riva, C. (2017). Propiedades Psicométricas del Cuestionario de Dependencia Emocional en Estudiantes del Instituto del distrito de La Esperanza (Tesis

de Licenciatura, Universidad Cesar Vallejo). De <http://repositorio.ucv.edu.pe/handle/20.500.12692/680>

- Lecca, M. (2016). *Propiedades psicométricas del Cuestionario de Dependencia Emocional en estudiantes de institutos superiores tecnológicos privados de la ciudad de Trujillo*. (Tesis de licenciatura, Universidad Cesar Vallejo). https://repositorio.ucv.edu.pe/bitstream/handle/20.500.12692/465/lecca_b_m.pdf?sequence=1&isAllowed=y
- Lemos, M., Vásquez, C. & Román - Calderón, J. (2019). Invarianza del cuestionario de Dependencia Emocional entre sexos y situación sentimental en universitarios. *Revista de psicología*, vol 13(1), 10-12. <http://revistas.pucp.edu.pe/index.php/psicologia/article/view/20489/20388>
- Lemos, M. y Londoño, N. (2006) Construcción y validación del cuestionario de dependencia emocional en población colombiana. *Acta Colombiana de Psicología*, 9(2), 127-140. <https://www.redalyc.org/pdf/798/79890212.pdf>
- Lloret, S., Ferreres, A., Hernández, A., y Tomás, I. (2014). El Análisis Factorial Exploratorio de los Ítems: una guía práctica, revisada y actualizada. *Anales de Psicología*, 30 (3), 1151-1169. https://scielo.isciii.es/scielo.php?script=sci_arttext&pid=S0212-97282014000300040
- López, J. (2019, 09 de octubre). *Poblacion estadistica*. <https://economipedia.com/definiciones/poblacion-estadistica.html>
- López, P. y Fachelli, S. (2017). *Metodología de la Investigación Social Cuantitativa*. Bellaterra. https://ddd.uab.cat/pub/caplli/2017/185163/metinvsocua_cap2-4a2017.pdf
- Medina, A., Moreno, J., Lillo, R., y Guija, J. (2016). *La dependencia emocional: Aspectos jurídicos y psiquiátricos*. Madrid, 2015. https://fepsm.org/files/publicaciones/La_dependencia_emocional-Aspectos_jur%C3%ADdicos_y_psiquiaticos.pdf

- Mercado, J. (2009). Intolerancia a la diversidad sexual y crímenes por homofobia: Un análisis sociológico. *Sociológica (México)*, 24(69), 123-156. http://www.scielo.org.mx/scielo.php?script=sci_arttext&pid=S0187-01732009000100007
- Mousalli, G. (2015). Métodos y Diseños de Investigación Cuantitativa. Mérida. https://www.researchgate.net/publication/303895876_Metodos_y_Disenos_de_Investigacion_Cuantitativa
- Muñiz, J. (2002). *Teoría clásica de los test*. Madrid: Ediciones Pirámide.
- Norwood, R. (2006). *Las Mujeres que aman Demasiado*. Editorial Grupo Z. 1º Edición. España.
- Nunnally, J. (1978). *Psychometric theory*. New York: McGraw Hill.
- Nunnally, J. y Bernstein, I. (1995). *Teoría psicométrica*. Madrid: Mc-Graw-Hill.
- Otzen, T. y Manterola, C. (2017). Técnica de muestreo sobre una población a estudio. *International Journal of Morphology*, 35(1), 227-232. <https://scielo.conicyt.cl/pdf/ijmorphol/v35n1/art37.pdf>
- Pérez, E. y Peralta, G. (2019). Dependencia emocional y Adicción al sexo en una comunidad LGBT y Heterosexuales. *Drugs and Addictive Behavior*, 4(1), 48-54. <http://funlam.edu.co/revistas/index.php/DAB/article/view/2906/pdf>
- Quero, M. (2010). Confiabilidad y coeficiente Alpha de Cronbach. *Revista TELOS*. Vol. 12(2), 248-252. <https://www.redalyc.org/pdf/993/99315569010.pdf>
- Instituto Nacional de Estadística e Informática (2018). *Primera Encuesta Virtual para Personas LGBTI, 2017 Principales Resultados*. Lima-Perú. <https://www.inei.gob.pe/media/MenuRecursivo/boletines/lgbti.pdf>
- Rodríguez, G., Momeñe, J., Olave, L., Estévez, A. Irruarrizaga, I. (2019). La dependencia emocional y la resolución de conflictos en heterosexuales, homosexuales y bisexuales. *Revista Española de Drogodependencias*, 44(1), 60 – 65. https://www.aesed.com/upload/files/v44n1_art4.pdf

- Skvortsova, S., Shumskiy, V. (2014). Existential-phenomenological analysis of dependence in close interpersonal relationships. *Existenzanalyse*, 31, 4-13.
https://www.existenzanalyse.org/wp-content/uploads/2014_1_Skvortsova.pdf
- Subileta, R. (2020). *Dependencia emocional en parejas homosexuales de una universidad privada de lima metropolitana*. [Trabajo de investigación para optar el Grado Académico de Bachiller en Psicología, USIL].
http://repositorio.usil.edu.pe/bitstream/USIL/10278/1/2020_Subileta%20Yanngali.pdf
- Valer, K. y Viviano, T. (10 de enero 2019). *La violencia por orientación sexual e identidad de género*. Observatorio Nacional de la Violencia contra las Mujeres y los Integrantes del Grupo Familiar.
<https://observatorioviolencia.pe/comprendiendo-la-violencia-por-orientacion-sexual-e-identidad-de-genero/>

ANEXOS

ANEXO 1

Tabla 6

Operacionalización de variable

Variable	Definición conceptual	Definición operacional	Dimensiones	Escala de medición	Ítems
Dependencia Emocional	Castelló (2005) refiere que es un sentimiento de incompetencia personal con posible dificultad para tomar decisiones o tener iniciativas para realizar sus propias actividades, además de una extrema	La dependencia emocional en la comunidad LGBT será medida mediante la aplicación del Cuestionario de Dependencia Emocional (CDE) que consta de 6 dimensiones: ansiedad de	Ansiedad de separación	Ordinal	2, 6, 7, 8,13, 15, 17
			Expresión afectiva	Ordinal	5, 11, 12, 14
			Modificación de planes	Ordinal	16, 21, 22, 23

necesidad afectiva en el ámbito de parejas, lo que conlleva que finalmente gran parte de la vida estas personas giren en torno al amor.	separación, expresión afectiva, modificación de planes, miedo a la soledad, expresión límite, búsqueda de atención.	Miedo a la soledad	Ordinal	1, 18, 19
		Expresión límite	Ordinal	9, 10, 20
		Búsqueda de atención	Ordinal	3, 4

ANEXO 2

CUESTIONARIO DE DEPENDENCIA EMOCIONAL

LEMOS M. & LONDOÑO, N. H. (2006) ADAPTADO POR LECCA BONILLA (2016)

Instrucciones:

Enumeradas aquí, usted encontrará unas afirmaciones que una persona podría usar para describirse a sí misma con respecto a sus relaciones de pareja. Por favor, lea cada frase y decida qué tan bien lo(a) describe. Cuando no esté seguro(a), base su respuesta en lo que usted siente, no en lo que usted piense que es correcto.

Elija el puntaje más alto de 1 a 6 que mejor lo(a) describa según la siguiente escala:

1	2	3	4	5	6
Completamente falso de mi	La mayor parte falso de mi	Ligeramente más verdadero que falso	Moderadamente verdadero de mi	La mayor parte verdadero de mi	Me describe perfectamente
1	Me siento desamparado cuando estoy solo				1 2 3 4 5 6
2	Me preocupa la idea de ser abandonado por mi pareja				1 2 3 4 5 6
3	Para atraer a mi pareja busco deslumbrarla o divertirla				1 2 3 4 5 6
4	Hago todo lo posible por ser el centro de atención en la vida de mi pareja				1 2 3 4 5 6
5	Necesito constantemente expresiones de afecto de mi pareja				1 2 3 4 5 6
6	Si mi pareja no llama o no aparece a la hora acordada me angustia pensar que está enojada conmigo				1 2 3 4 5 6
7	Cuando mi pareja debe ausentarse por algunos días me siento angustiado				1 2 3 4 5 6
8	Cuando discuto con mi pareja me preocupa que deje de quererme				1 2 3 4 5 6
9	He amenazado con hacerme daño para que mi pareja no me deje				1 2 3 4 5 6
10	Soy alguien necesitado y débil				1 2 3 4 5 6
11	Necesito demasiado que mi pareja sea expresiva conmigo				1 2 3 4 5 6
12	Necesito tener a una persona para quien yo sea más especial que los demás				1 2 3 4 5 6
13	Cuando tengo una discusión con mi pareja me siento vacío				1 2 3 4 5 6
14	Me siento muy mal si mi pareja no me expresa constantemente el afecto				1 2 3 4 5 6
15	Siento temor a que mi pareja me abandone				1 2 3 4 5 6
16	Si mi pareja me propone un programa dejo todas las actividades que tenga para estar con ella				1 2 3 4 5 6
17	Si desconozco donde está mi pareja me siento intranquilo				1 2 3 4 5 6
18	Siento una fuerte sensación de vacío cuando estoy solo				1 2 3 4 5 6
19	No tolero la soledad				1 2 3 4 5 6
20	Soy capaz de hacer cosas temerarias, hasta arriesgar mi vida, por conservar el amor del otro				1 2 3 4 5 6
21	Si tengo planes y mi pareja aparece los cambio sólo por estar con ella				1 2 3 4 5 6
22	Me alejo demasiado de mis amigos cuando tengo una relación de pareja				1 2 3 4 5 6
23	Me divierto solo cuando estoy con mi pareja				1 2 3 4 5 6