



UNIVERSIDAD CÉSAR VALLEJO

**FACULTAD DE CIENCIAS DE LA SALUD
ESCUELA PROFESIONAL DE PSICOLOGÍA**

**Propiedades psicométricas del cuestionario de
Dependencia Emocional (CDE) en estudiantes
universitarios de Huaraz 2022.**

**TESIS PARA OBTENER EL TÍTULO PROFESIONAL DE:
Licenciada en Psicología**

AUTORAS:

Mejía Ramirez, Anali Milagros (orcid.org/0000-0002-0251-537X)

Torres Castillo, Yanet Fausta (orcid.org/0000-0002-0025-6829)

ASESORA:

Mg. Soriano Navarrete, Sabik Alioth (orcid.org/0000-0001-8207-9127)

LÍNEA DE INVESTIGACIÓN:

Psicometría

LÍNEA DE RESPONSABILIDAD SOCIAL UNIVERSITARIA:

Promoción de la salud, nutrición y salud alimentaria

HUARAZ - PERÚ

2022

Dedicatoria

A mis padres quienes con su amor, dedicación y esfuerzo me han permitido llegar a cumplir hoy un sueño más, gracias por inculcar en mí el ejemplo de esfuerzo y valentía, de no temer las adversidades porque Dios está conmigo siempre. Mis hermanos Carlos Jesús e Ivana, por ser mi motivación para ser mejor persona cada día.

Analí Milagros Mejía Ramírez

A mis padres que con mucho esfuerzo lograron educarme y ello me motiva a seguir avanzando y así cumplir mi meta para llegar a ser una buena profesional que sirva a la patria con valores.

Yanet Fausta Torres Castillo

Agradecimiento

Nuestra gratitud ferviente a los profesores de la Universidad César Vallejo, por sus enseñanzas, para lograr sembrar en nosotros los conocimientos necesarios para desenvolvemos en el campo investigativo.

Agradecemos a todas aquellas personas que colaboraron para la recopilación de datos, ya que sin ellos este proyecto no hubiera sido posible.

En especial, a nuestra docente de investigación por su gran sostén, apoyo, disposición y paciencia para terminar la presente.

Las Autoras

Índice de contenido

Carátula	i
Dedicatoria	ii
Agradecimiento	iii
Índice de contenido	iv
Índice de tablas	v
Índice de figuras	vi
RESUMEN	vii
ABSTRACT	viii
I. INTRODUCCIÓN	1
II. MARCO TEÓRICO	4
III. METODOLOGÍA	10
3.1. Tipo Y Diseño De Investigación:	10
3.2. Variables y operacionalización:	10
3.3. Población, Muestra Y Muestreo:	11
3.4. Técnicas e instrumento de recolección de dato:	13
3.5. Procedimientos	14
3.6. Método de análisis de datos	15
3.7. Aspectos éticos	15
IV.RESULTADOS	16
V. DISCUSIÓN	22
VI. CONCLUSIONES	26
VII. RECOMENDACIONES	27
REFERENCIAS	
ANEXOS	

Índice de tablas

Tabla 1. Análisis preliminar de los ítems.....	16
Tabla 2. Validez de contenido a través de la V de Aiken.....	17
Tabla 3. Índices de ajuste.....	18
Tabla 4. Análisis de la confiabilidad por consistencia interna.....	21

Índice de figuras

Figura 1. Modelo multifactorial del autor original.....	19
Figura 2: Modelo 5 re-especificado.....	20

RESUMEN

El estudio de investigación, tuvo como principal objetivo determinar las Propiedades Psicométricas del Cuestionario de Dependencia Emocional, el tipo de investigación es aplicada con carácter psicométrico y diseño no experimental con la postura investigativa instrumental. Se tuvo en consideración 300 universitarios para la muestra, que pertenezcan a las universidades de Huaraz, el muestreo fue no probabilístico por conveniencia, la herramienta que se usó fue el cuestionario de dependencia emocional (CDE), elaborado por los autores Lemos y Londoño en Colombia; compuesta por 23 ítems, se considera autoadministrada y consta de 6 dimensiones: ansiedad por separación, expresión afectiva de la pareja, modificación de planes, miedo a la soledad, búsqueda de atención y la expresión límite. Los resultados que se obtuvieron para el análisis descriptivo de los ítems sobre la distribución poblacional se observa que los valores de asimetría y curtosis no se encuentra entre ± 1.5 lo que indicaría que los datos no presentan una distribución normal; la validez se halló, por medio del análisis factorial confirmatorio, tomando en cuenta el M5re-especificado, puesto que presentó valores más aceptables como: $X^2/df=2.4$; CFI=0.921; TLI= 0.905; SRMR=0.044; RMSEA=0.076; AIC=12166 ; por último los valores para la confiabilidad mediante el coeficiente α y Ω , fueron $> 0,7$.

Palabras claves: Dependencia emocional, Validez, Psicométrico

Abstract

The main objective of the research study was to determine the Psychometric Properties of the Emotional Dependence Questionnaire, the type of research is applied with a psychometric character and a non-experimental design with the instrumental investigative posture. 300 university students were taken into consideration for the sample, belonging to the universities of Huaraz, the sampling was non-probabilistic for convenience, the tool used was the emotional dependency questionnaire (CDE), prepared by the authors Lemos and Londoño in Colombia ; Composed of 23 items, it is considered self-administered and consists of 6 dimensions: separation anxiety, affective expression of the couple, modification of plans, fear of loneliness, attention seeking and borderline expression. The results obtained for the descriptive analysis of the items on the population distribution show that the values of asymmetry and kurtosis are not between ± 1.5 , which would indicate that the data do not present a normal distribution; validity was found through confirmatory factor analysis, taking into account the M5re-specified, since it presented more acceptable values such as: $X^2/df=2.4$; CFI=0.921; TLI= 0.905; SRMR=0.044; RMSEA=0.076; AIC=12166; Finally, the values for reliability through the α and Ω coefficients were > 0.7 .

Keywords: Emotional dependency, Validity, Psychometric

I. INTRODUCCIÓN:

La dependencia emocional es un problema generalizado para diversos estudiantes de educación superior en todo el mundo, actualmente, se observaron muchos casos de dependencia emocional en jóvenes de diversas edades, esto puede darse por dos motivos, ya sea por el temor de estar solos o por la poca comprensión que tienen dentro de su familia, conllevándolos a buscar refugio en otras personas. Así también ellos no suelen tener una autoestima alta, necesitan que otros tomen decisiones por ellos y en muchos casos son ansiosos o depresivos (Castello, 2000).

La dependencia emocional es la necesidad afectiva exagerada que un individuo siente hacia otra persona con la cual tiene un vínculo sentimental. Sin embargo, este problema no depende de las relaciones amorosas que pueda tener, sino de las personalidades de estos sujetos; es decir, las personas emocionalmente dependientes también lo son cuando no tienen pareja, aunque este no es el caso más común porque su problema no les permite estar solos, de hecho, uno de sus rasgos es la incapacidad para tolerar la soledad. Este hecho cuando se lleva al extremo puede convertirse en algo perjudicial para las personas, llegando a desencadenar los celos patológicos (Castello, 2000).

Escudero (2018), afirma que la dependencia emocional es un modelo psicológico en el que un individuo busca que otros asuman sus responsabilidades, siente temor a quedarse solo y no es capaz de tomar decisiones por sí mismo. Por esta razón, no es posible para aquel que la presenta, mantener relaciones amorosas saludables y estables a lo largo del tiempo.

Este problema de comportamiento persiste en muchas etapas de la vida cotidiana. Por otro lado, La Organización Panamericana de la salud (OPS, 2017) menciona que los problemas relacionados con la depresión y otros conflictos emocionales, incluyendo a la dependencia son consecuencias de las relaciones sentimentales conflictivas y de las rupturas amorosas. El

Instituto Nacional de Estadística e informática (INEI, 2016) menciona que un 62.7% de mujeres entre 15 a 19 años, pertenecientes a diversas ciudades del Perú sufrieron maltrato físico, psicológico o sexual. A su vez, El Instituto Nacional de Salud Mental (INSM, 2013) informa que en el Perú existe un 40% de mujeres que tienen dependencia emocional, ocasionando que tengan miedo a quedarse solas.

Por otro lado, en América latina los índices de dependencia emocional son muy evidentes, Hernández (2016), refiere en su investigación realizada en una población universitaria colombiana, que un 57% de los participantes, depende de su pareja, mientras que el otro 43% no lo hace. Se observó que del porcentaje total de personas que tienen dependencia emocional, el 50.4% son mujeres y el 49.6% son varones.

La realidad de nuestro país no es ajena a esto, Manya y Tacilla (2019) en un estudio que realizaron en alumnos universitarios de la localidad de Cajamarca, revelaron que el 24 % de la muestra tiene dependencia emocional baja, el 36% tiene dependencia emocional moderada y el 40% tiene dependencia emocional alta. Por otro lado, en la ciudad de Huaraz, Maguiña y Palma (2021) en un estudio realizado a estudiantes universitarios de dicha localidad revelaron el nivel medio con 36.5 % para la dimensión de modificación de planes, el nivel alto con 54.7% para la dimensión ansiedad por separación, el nivel medio con 45.6% para la dimensión expresión afectiva de la pareja, el nivel medio con 54.7% para la dimensión miedo a la soledad, un nivel alto con 54.7% para la dimensión expresión límite y el nivel medio con 54.7% para la dimensión búsqueda de atención.

La relevancia de la presente investigación, radica en que existe mucha dependencia emocional en jóvenes de diversas edades a nivel nacional e internacional. Por tal motivo, es necesaria una herramienta fiable y válida para evaluar esta problemática puesto que la detección temprana permitirá tomar medidas rápidas para controlarlo, a través de planes de acción, que se centra precisamente en los alumnos universitarios de la localidad de Huaraz.

Cabe señalar que hasta la actualidad existen varias escalas de medición para la dependencia emocional, así mismo para este trabajo de investigación se empleó el cuestionario de Dependencia Emocional CDE, puesto que va dirigido a un rango de edad que coincide con el grupo etario de personas que están cursando estudios superiores universitarios, las autoras de este cuestionario son Lemos y Londoño, fue construido y validado en Colombia-Medellín en el 2006, tomando como muestra a estudiantes universitarios, alumnos de colegios que estén finalizando sus estudios y trabajadores, con edades que oscilan entre 15 a 55 años.

Para la cual, se planteó la siguiente interrogante: ¿Cuáles son las Propiedades Psicométricas del Cuestionario de Dependencia Emocional (CDE) en universitarios de la ciudad de Huaraz, 2022?

Para la cual, partió la justificación para este trabajo:

A nivel teórico, el aporte que se brindó fue confirmar su correspondencia teórica ya existente acerca de la variable, explicando además científicamente que la dependencia emocional puede ser medida y cuantificada.

Nivel práctico, el aporte permitió conocer más acerca de la magnitud en la que afecta la dependencia emocional a los universitarios de la ciudad de Huaraz, para ello se contó con un instrumento que evaluó esta variable. Para luego tomar en cuenta acciones que aborden, controlen y erradiquen la dependencia emocional.

Nivel metodológico, se contó con un instrumento con validez y confiabilidad aceptable. De esa manera se pudo adaptar a un entorno universitario huaracino, aportando también para futuras investigaciones relacionados a esta variable.

Para la siguiente investigación se propuso como objetivo general: determinar las propiedades psicométricas del CDE y como objetivos específicos: a) Expresar el análisis descriptivo de los ítems, b) Analizar la validez de

contenido y de constructo, c) Analizar la fiabilidad; en universitarios huaracinos en el año 2022.

II. MARCO TEÓRICO:

Luego de haber descrito la realidad problemática, se mostraron algunas investigaciones previas, con el fin de evidenciar el conocimiento sobre la variable de estudio, además esta información servirá de guía para abordar el tema tratado y la discusión. Se tomaron en cuenta investigaciones nacional e internacional.

En primer lugar, tenemos a Ventura y Caycho (2016), quienes realizaron una investigación, acerca del análisis psicométrico del CDE. Como población tomaron en cuenta a los estudiantes universitarios del Perú, consideraron una muestra de 520 alumnos, que incluyó 147 varones y 373 mujeres; su principal objetivo fue realizar el análisis psicométrico del CDE. Determinaron la validez del instrumento a través del análisis factorial confirmatorio, en el que hallaron valores para el CFI= 0,99; NNFI= 0,98; SRMR= 0,06; RMSEA= 0,02; AIC= -178,76, respecto a la confiabilidad hallaron que $\omega= 0.90$, indicando que dicho instrumento presentó un nivel adecuado de validez de constructo y de confiabilidad.

Vargas et al. (2020), quienes realizaron una investigación, sobre las propiedades psicométricas del CDE. Para esto tomaron en cuenta, una muestra de 700 universitarios del primer ciclo de tres universidades de la ciudad de Chiclayo, la cual sus edades oscilaban entre 16 y 25 años, a partir de esto; su objetivo principal fue determinar las propiedades psicométricas del CDE. Con respecto a los resultados, para conocer la validez utilizaron el criterio de jueces (3), así como el análisis estadístico V de Aiken, observaron que todos los ítems, que forman parte de esta escala, muestran índices de relevancia de 0.60 a 1; indicando que cumplen con los criterios de claridad, coherencia y relevancia; respecto a la confiabilidad hallaron que $\alpha=0.98$, indicando que dicho instrumento presentó un nivel adecuado de validez de constructo y de confiabilidad.

Aguirre (2018), realizó una investigación sobre las propiedades psicométricas del cuestionario de dependencia emocional. Como población consideró a

estudiantes de las diversas universidades del Santa, para la cual tuvo en cuenta una muestra de 596 alumnos escogidos según muestreo probabilístico estratificado, quienes deben pertenecer a alguna carrera de las cuatro universidades que existen en la provincia del Santa; su principal objetivo fue establecer la validez y confiabilidad del CDE. Estableció la validez de estructura interna, a través del análisis factorial confirmatorio y por medio de cuadrados mínimos no ponderados, en el que halló valores aceptables para el RMR = 0.078; GFI = 0.985; AGFI = 0.981; SRMR = 0.502; NFI = 0.980 y RFI = 0.977, también estableció la validez de constructo, por medio del AFC, en el que halló valores aceptables que oscilan entre 0.40 y 0.66, respecto a la confiabilidad halló que alfa tuvo valores aceptables entre 0.65 a 0.85., confirmando que la escala cuenta con adecuadas propiedades psicométricas para su aplicación.

Cajamarca y Silva (2020), quienes realizaron una investigación, acerca de las propiedades psicométricas del CDE. Como población tuvieron a féminas de Apurímac, Chincheros; que pertenecen al programa Juntos, con una muestra de 430 mujeres, su principal objetivo fue determinar las propiedades psicométricas del CDE. Determinaron la validez del instrumento, a través del AFC, en el que hallaron valores para el CFI = 0,92; GFI = 0,89; TLI = 0,91; INF = 0,90; RMSEA = 0,07 y RMR = 0,03; según el modelo de tres factores, respecto a la confiabilidad hallaron que $\alpha=0.92$, demostrando que el instrumento presenta niveles adecuados para su validez y confiabilidad.

Fonseca (2016), llevó a cabo una investigación, acerca de las propiedades psicométricas del CDE. Como población tuvo en cuenta a estudiantes del distrito el Porvenir, y una muestra de 420 personas; su objetivo principal fue determinar las propiedades psicométricas. Determinó la validez del instrumento, a través del análisis factorial confirmatorio, en el que halló valores para el CFI=0.841; RMSEA=0.78, GFI=0.863, respecto a la confiabilidad halló que $\alpha=0.904$. Indicando que la escala cuenta con adecuadas propiedades psicométricas.

Delgado (2017), realizó una investigación acerca de las propiedades psicométricas del CDE. Como población tuvo a estudiantes de Chimbote, teniendo en cuenta una muestra de 471, su principal objetivo fue determinar las propiedades psicométricas del CDE elaborado por Lemos y Londoño. Determinó la validez por medio del AFC, en el que halló valores para CFI=.092.; GFI = .090; RMSEA = .054, con relación a la confiabilidad halló θ Ordinal=0.94, indicando que dicho instrumento presenta un nivel adecuado de validez de constructo y confiabilidad.

En cuanto a, García (2016), quién realizó un estudio, acerca de las propiedades psicométricas del cuestionario de dependencia emocional. Como población tuvo en cuenta a universitarios trujillanos, con una muestra de 303; su objetivo primordial fue, dar a conocer las propiedades psicométricas del cuestionario. Determinó la validez del instrumento, en el que se predominaron la correlación ítem test, con valores que oscilan entre 0.29 y 0.65 para la escala general; también halló valores entre 0.73 y 0.45 para cada factor; respecto a la confiabilidad halló valores entre 0.66 y 0.92; por medio del alfa.

Guerrero (2019), quién realizó un trabajo de investigación, acerca de las Propiedades psicométricas del CDE en alumnos pertenecientes a una Universidad Pública de Lima, 2018. Como muestra tuvo en cuenta a 778 personas; su objetivo principal fue conocer las propiedades psicométricas. Obtuvo valores adecuados para la validez, a través del análisis confirmatorio, siendo CFI=.93, TLI=.92, SRMR=.002; respecto a la confiabilidad halló que alfa es 0.85, indicando que dicho instrumento presenta un nivel adecuado de validez y confiabilidad.

Gutiérrez (2017), quien realizó una investigación, sobre las propiedades psicométricas del cuestionario de dependencia emocional. Como población tuvo a universitarios de Lambayeque, teniendo en cuenta una muestra de 384; su objetivo primordial fue demostrar las propiedades psicométricas del CDE. Determinó la validez del instrumento, a través del análisis factorial confirmatorio, en el que halló valores para el GFI=0.99, RMSEA=.008, SRMR=0.05 CFI=.099, TLI=0.99 y el PNFI=.083; respecto a la confiabilidad,

mediante el coeficiente ω , obtuvo valores entre 0.71 y 0.85, lo cual son muy favorables.

Bedón (2019), realizó un estudio acerca de las propiedades psicométricas del CDE. Como población tuvo a estudiantes Vallejanos, teniendo en cuenta una muestra de 368, su principal objetivo fue determinar la validez y confiabilidad del cuestionario de Dependencia Emocional. Determinó la validez mediante el criterio de jueces (7) y el estadístico V de Aiken, donde obtuvo el índice igual a 1, lo cual indica que el coeficiente de los ítems es admisible; respecto a la confiabilidad halló valores para el $\omega=0.970$, lo cual es aceptable, indicando que dicho instrumento presenta un nivel adecuado de validez de constructo y de confiabilidad.

En revisión de estudios internacionales se tuvo a, Camarillo et al., (2020), quienes realizaron una revisión literaria acerca de la Escala de Dependencia emocional hacia la pareja. Como población tuvieron a personas de España, teniendo en cuenta una muestra de 166; su principal objetivo fue validar y diseñar una escala de dependencia emocional. Los resultados que obtuvieron es que la presente escala posee una estructura unidimensional, respecto a su confiabilidad hallaron que $\alpha= 0.90$ y con una validez alta de $r=0.86$, concluyendo que son valores muy favorables.

Tras la revisión de los antecedentes, se dará a conocer el marco conceptual basado en la variable dependencia emocional. Es importante señalar que Castelló (2005, citado por Alalú, 2016) asegura que hay tres formas de dependencia emocional: la dependencia emocional con vínculos, la dominante y la estándar. Sin embargo, su teoría, se basa en la dependencia emocional estándar, puesto que es la más conocida y frecuente en las personas. Por ende, se argumentó en la "Teoría de la vinculación afectiva", propuesta por Castelló para explicar la dependencia emocional. Aunque su teoría fue desarrollada en 2005, encontramos que, Castelló en 2012, confirmó su teoría y sustentó los mismos postulados. La dependencia emocional incluye conductas de sumisión, pensamientos obsesivos sobre la pareja, sentimientos intensos de miedo al abandono, entre otros, el autor nos

menciona que esto se presenta más en las mujeres. Enfatizó que, en las relaciones sentimentales es algo normal que quieran estar cerca de la otra persona amada, contar con su apoyo y saber que esa persona los ama y valora, sin embargo, cuando estos deseos se presentan de manera más intensa, se estaría hablando de un caso de dependencia emocional. Estas personas acostumbran tener parejas desde adolescentes y tratan de quedarse para siempre con esa persona, pero buscan parejas con características determinadas (arrogantes, narcisista, dominantes, buscan que sus amistades los halaguen e idealicen y sus comportamientos interpersonales lo expresan de manera extravagante). Las relaciones entre este tipo de personas, es desequilibrada, puesto que el dependiente muestra características negativas como: sumisión, idealización de la pareja, se aferra por el miedo a perderla y quedarse solo; dejándose llevar por el dominante en la relación. Luego de una ruptura entre el dependiente y el dominante, el que sufre más es el dependiente emocional, puesto que tiene pensamientos de querer regresar con la pareja, sin importar todo el daño que se causaron; también buscan a otras personas con el motivo de poder superar a la otra, porque no soportan estar solos. Castelló (2005) refiere que, el término dependencia emocional es una expresión muy empleada, no es clara en la bibliografía científica actual. Algunos profesionales de salud mental, confunden la dependencia emocional con diversos términos, sin embargo, no son los mismos, así como se verán a continuación: la dependencia y la codependencia (codependencia es mantener relaciones sentimentales con personas adictas a las drogas, alcohol y otras sustancias; por ello el rol que cumple la persona dependiente en estos casos es ser el “guardián” para este tipo de individuos), la dependencia emocional y la adicción propiamente dicha (el problema de los adictos es personal, por lo tanto pueden curarse cuando llevan un tiempo en abstinencia, por lo contrario el dependiente emocional es adicto a una persona, pero en el momento que la relación termina pasa por un periodo de abstinencia, sin embargo, continua siendo dependiente), la dependencia emocional y la personalidad autodestructiva (se relaciona con el masoquismo, como una característica en la que la persona busca de manera intencional sentir dolor, ya sea por medio del castigo o buscando sentir placer),

la dependencia emocional y el apego ansioso (las similitudes que se presentan entre estas dos, no son suficientes para considerarlos iguales, puesto que no todos los que tienen apego ansioso son dependientes, sin embargo, mediante la teoría del apego ansioso se explica que el dependiente emocional tiene miedo a la separación, pero no explica por qué), la dependencia emocional y la sociotropía, semejanzas (se relaciona, con la depresión, ansiedad, causada por la falta autoestima), la dependencia emocional diferenciado del trastorno de la personalidad por dependencia (existen dos tipos de dependencia “instrumental y emocional”; la instrumental es la necesidad de estar con el otro pero no con fines sentimentales si no por interés económico) y por último la dependencia emocional como un trastorno de la personalidad específico (propone la elaboración considerado dentro del DSM-5 una nueva categoría que incluya la dependencia emocional en los trastornos de personalidad).

Por otro lado tenemos a Cubas (2020), menciona en su revisión teórica, que existen diversos modelos teóricos de la dependencia emocional, así como: Bowlby, con su “teoría del apego,1973” (es cualquier comportamiento que puede llevar a un sujeto a estar cerca de otro, demostrando un ciclo completo en la relación de formación, mantenimiento y disolución en la unión respecto a la figura de apego); Castelló con su “teoría de la vinculación afectiva en, 2005” (se refiere al hecho de que el dependiente emocional necesita de manera excesiva que le brinden afecto, conservando una relación permanente con la pareja, esto es frecuente en la mujer, incluyendo comportamientos y pensamientos obsesivos hacia la otra persona); Sánchez con su teoría en el 2010 (refiere que el dependiente emocional tiene la seguridad de no ser capaz de tomar decisiones por sí mismo, busca que otra persona pueda solucionar sus conflictos) y por último tenemos a Anicama con su “teoría conductual cognitiva, 2013” (menciona que las conductas del dependiente comienzan con una respuesta incondicionada, luego pasa a ser una práctica y cuando todos los hábitos se agrupan forman parte de una personalidad).

Cuando hablamos acerca de las definiciones de la dependencia emocional tenemos a Salazar (s.f.) refiere que la dependencia afectiva ha sido definida

por muchos autores y más concretamente por Jorge Castelló, quien indica que esta es, la necesidad emocional extrema que una persona siente por otra durante sus diversas relaciones sentimentales en el transcurso de su vida. Por otro lado, tenemos a Escudero (2018), el cual refiere que la dependencia emocional es un problema psicológico, en el que el individuo busca que otros asuman sus responsabilidades, tienen temor a quedarse solos, no es capaz de tomar decisiones por sí mismo, no expresa su incomodidad ante algo por el temor a que no le acepten y tiene miedo excesivo a ser abandonado porque se siente incapaz de cuidar de sí mismo.

Algunas cualidades del dependiente emocional, según Castelló (2005, citado por Alalú, 2016) estima que hay 3 factores muy importantes y sin ellos sería muy complicado identificar a una persona con dependencia emocional, este tipo de personas se caracterizan por tener una autoestima baja, temor al abandono y están más propensos a establecer relaciones amorosas no estables. Se confirma que, si un individuo posee mayores rasgos, entonces hay una mayor probabilidad que se esté dando un caso de dependencia emocional con mayor intensidad.

Por otro lado, se tienen algunos autores que concuerdan con las características mencionadas. Según Riso (2013, citado por Cobeñas y Montenegro, 2018), dicen que el primer paso para identificar a un dependiente es si cumple con los siguientes criterios: necesidad continua de estar cerca de una pareja, compulsión incontrolable de estar con un ser querido, desgaste mental y físico para estar cerca de su pareja o ganarse el amor de ella, estar obsesionados, preocupados y tener comportamiento de control por el miedo a perder a la pareja, temor a quedarse solos o infidelidad. Así mismo, los dependientes reducen su interacción social, dejando de lado su labor o pasatiempo con el objetivo de estar con sus parejas sentimentales.

Cuando hablamos de las causalidades de la dependencia emocional, según Castello (2012) encontramos las siguientes razones: escasez afectiva temprana (la dependencia emocional se crea por falta de expresión y atención de las figuras paternas, que son clave en la niñez e infancia, siendo estos las

primeras etapas de vida de una persona), foco de fuentes externas de autoestima (el desequilibrio emocional que surge en la infancia es el principal motivo por el cual los dependientes idealizan a su pareja, es por eso que existen necesidades emocionales en la vida adulta que no son satisfechas en su totalidad), factores biológicos (desde este enfoque, la dependencia emocional es causada por patrones disfuncionales del núcleo familiar, la práctica de estilos de comunicación inadecuados y la presencia de miembros con condiciones médicas como es la depresión, ansiedad, estrés, problemas mentales, adicción al alcohol o drogas) y por último los factores culturales y de género (la dependencia emocional es producto de aspectos sociales y culturales que crean pensamientos irracionales sobre la pareja, lo que conduce a tendencias idealizadas o sumisas en las relaciones).

III. METODOLOGÍA:

3.1. Tipo y diseño de Investigación:

3.1.1. Tipo de investigación:

La investigación realizada es de tipo aplicada de corte psicométrico, permitiendo validar instrumentos psicológicos que por medio del enfoque cuantitativo permiten conocer la validez, confiabilidad y la estandarización del instrumento (Sánchez et al., 2018). Así mismo según su carácter es de tipo psicométrico debido a que su intención explícita es determinar la validez y fiabilidad de una escala psicológica, tal como es el CDE (cuestionario de dependencia emocional) el cual a su vez es usado para predecir una determinada conducta (Hogan, 2015).

3.1.2. Diseño de investigación:

Referente al diseño este estudio consideró utilizar una metodología no experimental ya que no se intentan manipular deliberadamente las variables, puesto que observan el comportamiento del constructo tal y como se presenta en una determinada realidad y en base a ello se reproduce su análisis (Baena, 2014). Asimismo, la postura investigativa usada fue esquematizada como instrumental, ya que tuvo como fin determinar la validez y fiabilidad del cuestionario en una población de universitarios (Ato et al., 2013).

3.2. Variables y operacionalización:

En la presente investigación se consideró una variable, la cual es la dependencia emocional, la cual fue operacionalizada en el anexo 2:

Variable

Dependencia emocional

Definición conceptual

Castelló (2005), la definió como una necesidad externa afectiva hacia la pareja. Por eso, cuando una persona es emocionalmente dependiente, se caracteriza por sus pensamientos, sentimientos y actitudes de sumisión e idealización de la pareja y principal temor es que la relación se termine.

Definición operacional

Se usó el Cuestionario de Dependencia emocional (CDE) que consta de 23 ítems; para la obtención de resultados, a través de sus 6 dimensiones: ansiedad por separación (2,6,7,8,13,15,17), expresión afectiva de la pareja (5,11,12,14), modificación de planes (16,21,22,23), miedo a la soledad (1,18,19), expresión límite (9,10,20) y búsqueda atención (3,4).

Indicadores

- Ansiedad por separación (distanciamiento temporal, desconfianza del regreso de su pareja, activación de pensamientos automáticos).
- Expresión afectiva de la pareja (privación de expresiones de afecto, la desconfianza y privación de un amor incondicional).
- Modificación de planes (cambio de planes y comportamiento, estar atento a sus necesidades y deseos).
- Miedo a la soledad (temor a no tener una pareja, no sentirse amado).
- Expresión límite (posible ruptura de una relación, manifestación límite frente a la pérdida).
- Búsqueda atención (búsqueda activa de atención de la pareja y necesidad psicológica hacia la pareja).

Escala de medición: Intervalo- Likert

3.3. Población, Muestra Y Muestreo:

3.3.1 Población

Arias (2006), la población o en término más conciso población objetivo; es un grupo finito o infinito de personas con características en común determinada para la investigación, relacionándolo con el problema y objetivo de estudio. Por lo tanto, en cuanto a la población estuvo conformada por 9638 según SUNEDU (2022), alumnos de las universidades de Huaraz, la cual se puede ver en el anexo 3.

Criterios de inclusión:

- Universitarios que pertenezcan a la ciudad de Huaraz.

- Estudiantes que la edad oscile de 18 a más años.
- Universitarios de sexo masculino y femenino.
- Universitarios de las diversas carreras profesionales

Criterios de exclusión:

- Estudiantes que no hayan tenido pareja.
- Universitarios que no den su consentimiento.
- Estudiantes con alguna discapacidad física o psicológica, impidiendo que puedan responder el instrumento.

3.3.2 Muestra

Para Tamayo (1997), la muestra incluye un gran porcentaje de la población para el análisis estadístico a realizar, lo que ayudará a identificar problemas y fallas en el proceso de revisión de los datos generados. Para la presente investigación, se tomó en cuenta una muestra de 300 universitarios huaracinos.

3.3.3 Muestreo

Según Arias (2006), el muestreo es un procedimiento por el cual se va a conocer la probabilidad de que cada elemento participe en la muestra. Para esta investigación, se usará, por medio del muestreo no probabilístico por conveniencia. Otzen y Manterola (2017), nos refiere, el tipo de muestreo por conveniencia es un método no probabilística y no aleatoria, que se utiliza para generar una muestra en función de la accesibilidad, la disponibilidad de los que forman parte de la muestra, dentro de un período de tiempo determinado o cualquier otra característica de cualquier otra técnica de muestreo conveniente. Cabezas et al. (2018), mencionan que es menos probable que el muestreo no probabilístico desarrolle elecciones arbitrarias e informales por conveniencia, ya que se utiliza en muchas encuestas que requieren la selección de sujetos cuyas características específicas contribuyen a la encuesta. El muestreo no será probabilístico y dependiendo del criterio del investigador, dentro de la población, es posible que no podamos llegar a todos los estudiantes por circunstancias, conectividad y falta de recursos.

3.4. Técnicas e instrumento de recolección de datos:

Para la presente investigación se usó la técnica cuestionario, Sampieri (1997), refiere que los cuestionarios son probablemente los más utilizados para la recopilación de datos; este es un grupo de interrogantes que involucran una o más variables que se están midiendo.

Permite recolectar datos de manera coherente y oportuna a partir de las preguntas planteadas según el enfoque teórico, permitiendo además la evaluación de constructos de forma cuantitativa, destacando así su comportamiento, determinando igualmente una secuencia lógica de sus dimensiones e indicadores en este (Valderrama, 2015).

De manera que para esta investigación se tomó en consideración como herramienta al CDE, elaborada tradicionalmente, por Lemos y Londoño (2006), en Colombia y fue adaptada por primera vez, por Ventura y Caycho (2016) en el país de Perú, esta escala también se considera autoadministrada, es compuesta por 23 ítems y 6 factores: ansiedad por separación (2,6,7,8,13,15,17); expresión afectiva de la pareja (5,11,12,14); modificación de planes (16,21,22,23), miedo a la soledad (1,18,19); búsqueda de atención (3,4); y la expresión límite (9,10,20); cada ítems tiene cinco respuestas alternativas, cada ítem asigna a una puntuación que va de 1 la cual refiere que es completamente falso de mí a 6 que significa que me describe perfectamente.

Confiabilidad y validez:

El alfa total en la escala fue 0,950. Al analizar la confiabilidad de las dimensiones, se encontraron α admisibles para las dimensiones de autoconcepto, estrategia interpersonal y amenaza.

No obstante, se indicaron todos los elementos que debían eliminarse, para incrementar la fiabilidad. La subescala del concepto de otros, tuvo un alfa muy bajo, con un valor de 0.437, lo

que llevó a considerar, eliminar completamente esta subescala. Las alfas finales, para las subescalas, fueron autoconcepto con un valor de 0.809; amenazas con un valor de 0.903 y por último estrategias interpersonales con un valor de 0.878.

3.5. Procedimientos

En primer lugar, se estableció la variable a trabajar, la cual fue dependencia emocional, luego de conocer la realidad problemática mediante valores estadísticos; se formuló el problema, la justificación (teórica, práctica y metodológica) y los objetivos (general, específicos). Posteriormente se eligieron los antecedentes nacionales e internacionales, tomando en cuenta que sean de tipo psicométrico y presenten índices de ajustes; puesto que se tomará en cuenta en la discusión de resultados, para las bases teóricas se consideró la definición conceptual de la variable y algunas teorías. Luego de ello se eligió la población donde se va a realizar dicho estudio, siendo alumnos pertenecientes a universidades de Huaraz, tomando una muestra correspondiente. Para la recolección de datos se usó el cuestionario, la cual se procedió a transcribir cada ítem al Google forms, luego de ello se compartió el link a los universitarios, por intermedio de las diversas redes sociales, así como, Facebook y grupos de WhatsApp de los estudiantes, con ayuda de algunos docentes a cargo.

3.6. Método de análisis de datos

Luego de finalizar la recopilación de datos, se continuó a exportar la hoja de cálculo de Google forms al programa SPSS v.26.0 y al proyecto Jamovi versión 1.0.7. Luego identificamos pruebas de validez de contenido y analizamos el ítem a través de estadísticas descriptivas e inferenciales, para esto tomamos en cuenta lo siguiente: porcentaje de respuestas de la media aritmética, la desviación estándar, el coeficiente de asimetría, el coeficiente de curtosis, el índice de homogeneidad corregida, la comunalidad, el

índice discriminante, análisis factorial confirmatorio, así se establecieron parámetros de validez de la estructura interna del test, finalmente se hallará la confiabilidad por consistencia interna usando el coeficiente de alfa y omega.

3.7. Aspectos éticos

El presente estudio no presentó ningún conflicto ético ya que se siguieron los estándares actuales de la universidad para la investigación científica. Asimismo, la confidencialidad y consentimiento informado de los participantes, dando a conocer el principal objetivo de la investigación. Por otra parte, se respetaron los derechos de autor mencionados en la investigación y revisión literaria porque han sido citados correctamente según las normas APA (2017). También, el colegio de Psicólogos del Perú (2017); señala en el capítulo III (artículo 24°), se debe tener presente que toda investigación que incluya personas, debe de contar con el consentimiento informado de las mismas; en caso sean personas incapaces deben contar con el asentimiento de su representante legal (padre, madre o tutor); en caso de menores deberá contar con el consentimiento del mismo y del representante legal.

IV.RESULTADOS

Tabla 1.

Análisis preliminar de los ítems

Dimensión	Ítem	m	de	Asimetría	Curtosis
Ansiedad de separación	p02	1.8	0.91	1.63	3.74
	p06	1.88	0.93	1.67	4.34
	p07	2.07	1.09	1.6	3.12
	p08	1.96	1.08	1.8	3.88
	p13	2.07	1.04	1.52	2.82
	p15	1.86	0.91	1.8	4.59
	p17	2.11	1.12	1.5	2.47
Expresión afectiva de la pareja	p05	2.41	1.26	1.03	0.65
	p11	2.28	1.19	1.17	1.28
	p12	2.12	1.21	1.41	1.73
	p14	2.05	1.01	1.3	2.14
Modificación de planes	p16	1.98	1.06	1.61	3.04
	p21	2.07	1.06	1.59	2.92
	p22	1.94	1.06	1.52	2.55
	p23	1.91	1.11	1.9	3.94
Miedo a la soledad	p01	1.86	0.99	1.58	2.93
	p18	1.98	1.03	1.76	3.74
	p19	1.78	0.89	1.76	4.29
Expresión límite	p09	1.29	0.59	2.5	7.33
	p10	1.68	0.76	1.72	5.54
	p20	1.42	0.77	2.42	7.22
Búsqueda de atención	p03	2.29	1.27	1.19	0.97
	p04	2.09	1.12	1.17	1.06

En esta tabla se aprecian los resultados del análisis de estadística descriptiva de los ítems, como la media y la desviación estándar, asimetría y curtosis. Se observó que la media oscila entre 1.42 y 2.41; también presenta una desviación estándar entre 0.59 y 1.27, sobre la distribución poblacional se observa que los valores de asimetría y curtosis no se encuentra entre ± 1.5 lo que indicaría que los datos no presentan una distribución normal (George y Mallery, 2001).

Tabla 2.*Validez de contenido a través de la V de Aiken*

Ítem	PERTENENCIA	RELEVANCIA	CLARIDAD
1	1	1	1
2	1	1	1
3	1	1	1
4	1	1	1
5	1	1	1
6	1	1	1
7	1	1	1
8	1	1	1
9	0.8	1	0.8
10	0.8	0.8	1
11	1	1	1
12	1	1	1
13	1	1	1
14	1	1	1
15	1	1	1
16	1	1	1
17	1	1	1
18	1	0.8	0.8
19	1	1	1
20	1	1	0.8
21	1	1	1
22	1	1	1
23	1	1	1
Por criterio	0.98	0.98	0.74
TOTAL	0.9		

En la tabla, se observó la validez de contenido, la cual se hizo mediante V de Aiken, tomando en cuenta a 5 jueces expertos, se obtuvo un valor de 0.9, la cual indica que es aceptable. Eскурra (1988), menciona que, en grupos de 5, 6 y 7 jueces expertos; se necesita que todos estén de acuerdo para obtener buenos resultados, indicando que el valor aceptable es de >0.88 .

Tabla 3*Índices de ajuste*

Modelo	χ^2	gl	p	CFI	TLI	SRM R	RMSE A	IC RMSEA 90%		AIC
								Lim Inf	Lim Sup	
M6	625	215	<.00 1	0.86 9	0.84 6	0.062	0.088	0.080	0.096	1370 4
M5	505	160	<.00 1	0.88 0	0.85 8	0.057	0.093	0.084	0.102	1228 2
M5-R	383	157	<.00 1	0.92 1	0.90 5	0.044	0.076	0.067	0.086	1216 6

En esta tabla, se pudo observar los valores de los índices de ajuste obtenidos para cada modelo investigado; M6 representa al modelo original propuesto por el autor del instrumento con seis factores, los índices obtenidos no se encuentran dentro de los criterios para ser considerados aceptables; por este motivo se eliminó una dimensión para formular al modelo M5 de cinco factores, el cual presenta mejores índices; asimismo, el modelo M5-r indica la re-especiación del modelo anterior, con un CFI de 0.92 mejor a los anteriores modelos, por lo que se liberaron parámetros para los ítems 2-15, 16-21 y 18-19 ya que presentaron altos valores en los índices de modificación además de poseer congruencia teórica.

Figura 1.

Modelo multifactorial del autor original



Figura 2

Modelo 5 re-especificado

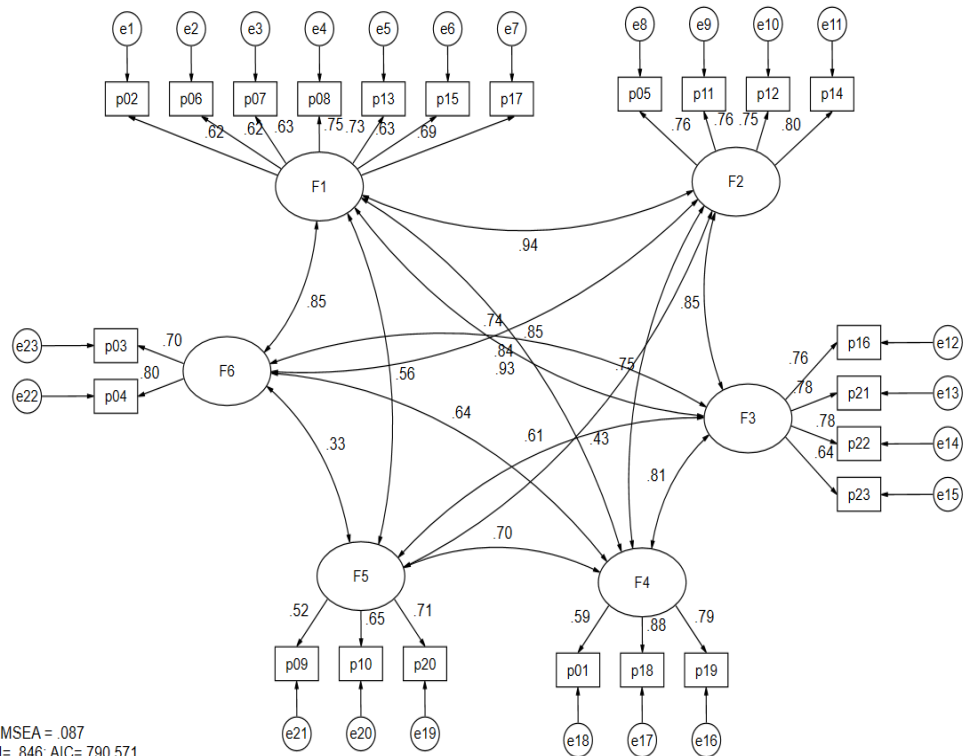
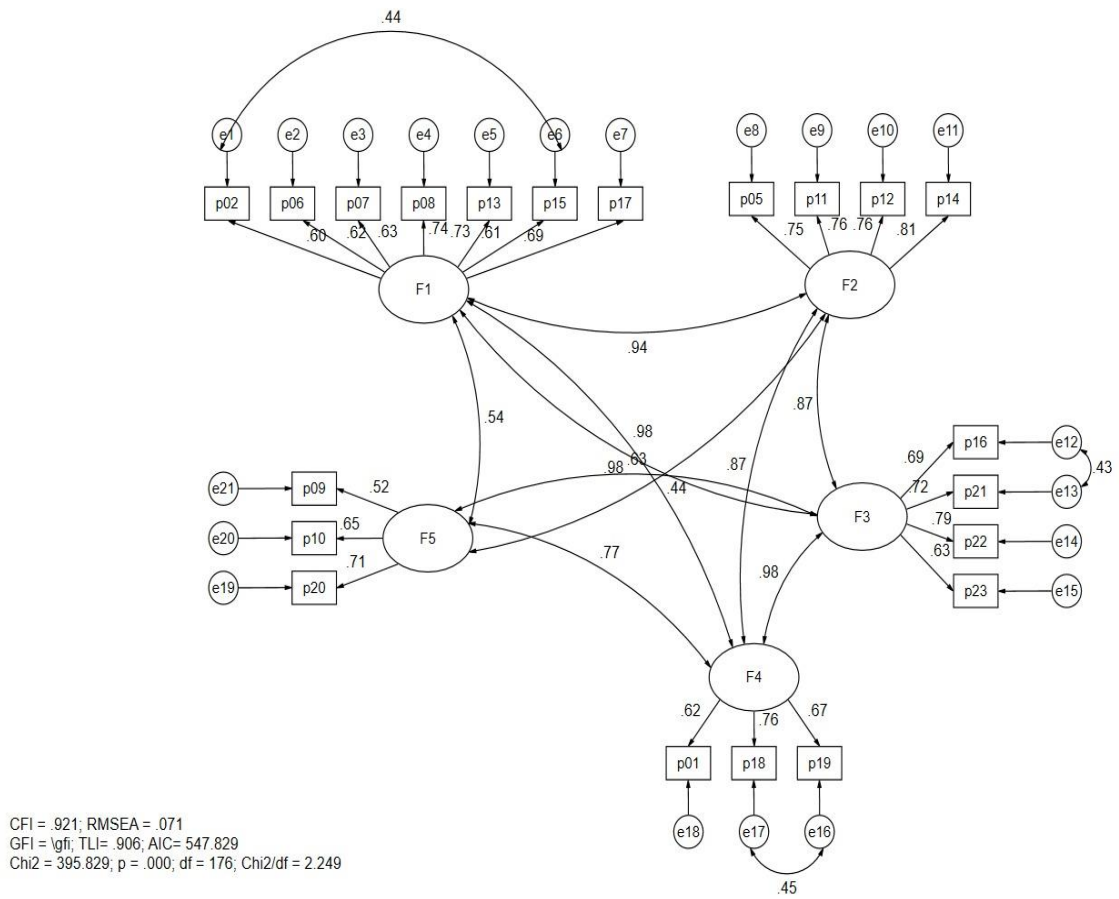

CFI = .921; RMSEA = .071
GFI = .971; TLI = .906; AIC = 547.829
Chi2 = 395.829; p = .000; df = 176; Chi2/df = 2.249

Tabla 4.*Análisis de la confiabilidad por consistencia interna*

Factor	m	de	α	Ω
F1	1.97	0.735	0.849	0.85
F2	2.22	0.971	0.851	0.853
F3	1.97	0.869	0.824	0.829
F4	1.87	0.807	0.774	0.797
F5	1.46	0.551	0.658	0.669
F6	2.19	1.05	0.711	0.714

En la siguiente tabla, se pudo observar los valores obtenidos mediante el análisis de confiabilidad usando los coeficientes alfa y omega para los seis ítems de la escala de dependencia emocional. Los valores de las dimensiones ansiedad de separación, expresión afectiva de la pareja, modificación de planes, miedo a la soledad y búsqueda de atención son mayores a 0.7, eso indica que se encuentran dentro del criterio para ser considerados como aceptables (Campo y Oviedo, 2008), la dimensión que no encaja con esta descripción es expresión límite, por este motivo fue suprimido en el análisis factorial confirmatorio.

V. DISCUSIÓN

La dependencia emocional es un problema generalizado hasta la actualidad para diversos estudiantes universitarios, esto se da por varios motivos ya sea por el temor que tienen de estar solos, por la falta de afecto de los padres o por los problemas familiares dentro de casa, lo que conlleva a que busquen consuelo en otras personas. A causa de esto las personas que padecen de dependencia emocional, suelen ser ansiosas, depresivas, con baja autoestima y no pueden tomar sus decisiones por sí solas. Ante esto una alternativa para colaborar a la solución de dicho problema es contar con una herramienta fiable y válida para medir esta variable, por lo tanto, se propuso como principal objetivo determinar las propiedades psicométricas del CDE en estudiantes universitarios de la ciudad de Huaraz, 2022. Los resultados que se obtuvieron después de procesar y analizar los datos arrojaron que el cuestionario que se empleó, muestra valores aceptables de confiabilidad y validez, para poder ser aplicado en poblaciones similares a la de esta investigación. Por consiguiente, se darán a conocer los hallazgos y comparaciones en este apartado. Se dará a conocer que el CDE está conformado por 23 ítems, divididos en 6 factores: Ansiedad de separación, expresión afectiva de la pareja, modificación de planes, miedo a la soledad, expresión límite y búsqueda de atención, fue construido y validado en Colombia- Medellín, por Lemos y Londoño (2006), para esto tomaron como muestra, a estudiantes universitarios; estudiantes de colegios de los últimos grados y trabajadores.

Por lo tanto, para el primer objetivo específico, se propuso expresar el análisis descriptivo de los ítems correspondientes, hallando para la asimetría y curtosis valores que no se encuentran entre ± 1.5 , lo que indicaría que los datos no presentan una distribución normal. Estos resultados se comparan a los encontrados por Ventura y Caycho (2016), quienes encontraron en una muestra de 520 universitarios, que incluyó 147 varones y 373 mujeres, en Perú; con respecto a la asimetría y curtosis, se presentaron valores superiores a ± 1.5 , concluyendo que no presenta una distribución normal. Del mismo modo se comparan a los encontrados por Aguirre (2018), quién encontró en

una muestra de 506 estudiantes de la provincia del Santa, con respecto a la asimetría y curtosis, se presentaron valores que no se encuentran entre ± 1.5 , lo que indicaría que los datos no presentan una distribución normal, en relación a la población. Ante esto, George y Mallery (2001), revelan que se tiene que tener valores entre ± 1.5 , para ser considerados aceptables para la asimetría y curtosis.

Además, como parte del segundo objetivo se propuso analizar la validez de contenido y constructo, a través del análisis factorial confirmatorio, hallando que el modelo original (M6), propuesto por el autor del instrumento con seis dimensiones, no cumple con el criterio para ser considerado aceptable; por este motivo se eliminó una dimensión para formular el M5 con 5 dimensiones, el cuál presenta buenos índices; para obtener mejores valores se propuso el modelo M5-r, lo cual indica la re-especificación del modelo anterior para esto se liberaron parámetros, para los ítems 2-15, 16-21 y 18-19 puesto que presentaron altos valores en los índices de modificación. Los índices de ajustes que se obtuvieron son: $X^2/gl=2.4$; CFI=0.921; TLI= 0.905; SRMR=0.044; RMSEA=0.076. Estos resultados se asemejan a los encontrados por Ventura y Caycho (2016), quienes compraron 6 modelos, de la cual se quedaron con el M4 y M6, considerándolo un modelo bifactor; los índices de ajustes que presentaron son: $x^2/gl = 1.10$; CFI = 0.99; NNFI = 0.98; SRMR = 0.06; RMSEA = 0.02 y AIC = -178,76. También son similares a lo hallado por Aguirre (2018), quien encontró en una muestra de 596 estudiantes de la provincia del Santa, con respecto a la validez del constructo, para esto tomaron en cuenta el modelo original elaborado por el autor; los índices de ajustes que presentaron son: RMR = 0.078; GFI = 0.985; AGFI = 0.981; SRMR = 0.502; NFI = 0.980 y RFI = 0.977. Por otro lado, se encontraron similitudes con lo hallado por Cajamarca y Silva (2020), para esto tomaron en cuenta el modelo con 3 factores, los índices de ajustes que presentaron son: CFI = 0.92; GFI = 0.89; TLI = 0.91; INF = 0.90; RMSEA = 0.07 y RMR = 0.03. También se encontró similitudes con lo hallado por Bedón (2019), quien encontró en una muestra de estudiantes universitarios de Huaraz; respecto a la validez del constructo, para esto se tomó en cuenta el modelo 6 elaborado por el autor,

los índices de ajustes que presentaron son: GFI=0.99, SRMR=0.058, NFI=0.98 y PNFI=0.83. Por último, tenemos a Fonseca (2016), donde se hallaron valores similares en una muestra de estudiantes universitarios de Lambayeque; para esto se tomaron en cuenta el M6 con seis factores; los índices de ajustes que presentaron son: $X^2/df=2.55$; GFI=0.917; NFI=0.733, RMSEA=0.064. Ante esto Escobedo et al. (2015), señaló que los valores aceptables para los índices de ajustes son: CFI \geq 0.90, TLI \geq 0.90, SRMR \leq 0.05, RMSEA $<$ 0.07, NFI $>$ 0.90.

En lo referente a la fiabilidad la cual corresponde al tercer objetivo, se hizo un análisis por medio de la consistencia interna usando los coeficientes alfa y omega para las seis dimensiones del cuestionario de dependencia emocional; se hallaron valores mayores a 0.7 para ansiedad por separación (2,6,7,8,13,15,17); expresión afectiva de la pareja (5,11,12,14); modificación de planes (16,21,22,23), miedo a la soledad (1,18,19) y búsqueda de atención (3,4); indicando que se encuentran dentro del criterio para ser considerados como aceptables (Campo y Oviedo, 2008). Sin embargo, la dimensión que no encaja con esta descripción es expresión límite, por este motivo fue suprimido en el análisis factorial confirmatorio. Estos resultados se comparan a los de Aguirre (2018); halló por medio del coeficiente omega valores mayores a 0.718 para las dimensiones (miedo a la soledad, modificación de planes, expresión afectiva, ansiedad por separación y búsqueda de atención), sin embargo, para la dimensión expresión límite un valor de 0.672, la cual no encaja. También se comparan a lo hallado en Bedón (2019), por medio del coeficiente omega se obtuvieron valores mayores a 0.71, para las dimensiones (miedo a la soledad, modificación de planes, expresión afectiva, ansiedad por separación y búsqueda de atención), sin embargo, para la dimensión expresión límite un valor de 0.69; la cual no es aceptable. Del mismo modo se compara con lo hallado por Saavedra (2016), por medio del coeficiente alfa se obtuvieron valores mayores a 0.73 para las dimensiones (miedo a la soledad, modificación de planes, expresión afectiva, ansiedad por separación y búsqueda de atención), sin embargo, para la dimensión expresión límite un valor de 0.66; la cual no encaja. Por otro lado, se

encontraron datos que no concuerdan, en Gutiérrez (2017), quien encontró en una muestra de universitarios de Lambayeque, valores para alfa entre 0.37 a 0.60 para las 6 dimensiones, la cual ninguna es aceptable. Ante esto Campo-Arias y Oviedo (2008, citado por Ventura y Caycho, 2017), refieren que, para considerar un valor aceptable de confiabilidad mediante el coeficiente alfa y omega, se deben encontrar entre 0.70 y 0.90.

Ávila (2001), refiere que las limitaciones en una investigación, son problemas que se presentan durante el desarrollo de una investigación. Por lo tanto, las que se tuvieron en esta investigación, fueron al momento de tomar el cuestionario, puesto que se dio de manera virtual y los universitarios no respondían a ello; para la cual se tuvo que buscar ayuda a través de los docentes, que compartían el link del cuestionario en sus grupos de clase, a través de zoom o WhatsApp, recolectando así la muestra que se planteó.

Asimismo, para la recolección de antecedentes para nuestro marco teórico, nos percatamos de lo limitado de investigaciones referente a este instrumento en la ciudad de Huaraz, lo que motivó aún más en realizar un estudio, enfocado en validar y adaptar la prueba en una población huaracina.

La presente investigación tiene una relevancia social, debido a que la comunidad científica podrá utilizar el modelo que se propuso, y así tener un instrumento adaptado a la nueva realidad, con la finalidad de poder evaluar a la población y así proponer programas de intervención en dependencia emocional, asimismo, este estudio servirá como un antecedente para futuros investigadores que quieran seguir validando el instrumento en otro tipo de población o en otros contextos.

VI. CONCLUSIONES

1. Se determinó que el CDE, presenta propiedades psicométricas adecuadas para la muestra de 300 universitarios de la ciudad de Huaraz, así como para la validez y fiabilidad.
2. Se expresó el análisis de estadístico descriptivo como la media y la desviación estándar, sobre la distribución de la muestra, se logró observar que los valores de la asimetría y curtosis no se encuentra entre ± 1.5 lo que indicaría que los datos no presentan una distribución normal.
3. Se logró evidenciar la validez de contenido, puesto que los datos obtenidos para el V de Aiken fueron > 0.80 y de constructo tomando en cuenta el M5r-especificado, para la cual se obtuvo valores para el índice de ajuste: $X^2/gf=2.4$; CFI=0.921; TLI= 0.905; SRMR=0.044; RMSEA=0.076 y AIC=12166.
4. Se estableció la fiabilidad del CDE, a través del coeficiente alfa y omega, donde se expresó valores para las siguientes dimensiones: miedo a la soledad, ansiedad por separación, búsqueda de atención, modificación de planes y expresión afectiva de la pareja, son > 0.7 , lo cual es considerado aceptable; la dimensión de expresión límite, no encaja con esta descripción.

VII. RECOMENDACIONES

- Se sugiere a los futuros investigadores que se consideren trabajos psicométricos de la dependencia emocional como problemática originada en personas adultas y en otros ámbitos diferentes al contexto universitario, puesto que existe bastante evidencias teóricas para corroborar la existencia del problema.
- Se sugiere que, para las investigaciones próximas, se realice un análisis comparativo con otras variables inmersas también a factores predeterminantes a la dependencia emocional, proporcionando de esa manera, muchos más grados de precisión y de ajuste, de la variable.
- Se sugiere a la comunidad científica, utilizar el modelo propuesto en esta investigación, con la finalidad de validarla y adaptarla a otro tipo de contexto, ratificando los resultados obtenidos.
- Se recomienda realizar estudios de validación del CDE, en un colectivo universitario de la ciudad de Huaraz considerando diferencias de muestras entre sexo, edad y grado académico, para generar baremos estandarizados más completos en dicha población.

REFERENCIAS

- Aguirre, S. (2020). *Propiedades psicométricas del cuestionario de Dependencia Emocional (CDE), en universitarios de la provincia de Santa* [Tesis de licenciatura, Universidad César Vallejo]. Repositorio Universidad Cesar Vallejo.
<https://repositorio.ucv.edu.pe/bitstream/handle/20.500.12692/26286/aguirreash.pdf?sequence=1&isAllowed=y>
- Alalú, D. (2016). *Dependencia emocional según la Teoría de Jorge Castelló. Un estudio de caso* [Tesis de licenciatura, Universidad de Lima]. Repositorio Universidad de Lima.
https://repositorio.ulima.edu.pe/bitstream/handle/20.500.12724/1881/Alalu_De_Los_Rios_Deborah.pdf
- Arias, F. (2006). *El Proyecto de Investigación, Introducción a la metodología científica*. EDITORIAL EPISTEME.
https://www.researchgate.net/publication/301894369_EL_PROYECTO_DE_INVESTIGACION_6a_EDICION
- Bedón, T. (2019). *Propiedades psicométricas del cuestionario de dependencia emocional en estudiantes universitarios de la ciudad de Huaraz* [Tesis de licenciatura, Universidad César Vallejo]. Repositorio Universidad Cesar Vallejo.
https://repositorio.ucv.edu.pe/bitstream/handle/20.500.12692/41337/Bedon_VTS.pdf?sequence=1&isAllowed=y
- Cajamarca, S. y Silva, D. (2020). *Propiedades psicométricas del cuestionario de dependencia emocional en mujeres beneficiarias del programa juntos del departamento de Apurímac-Chincheros*. [Tesis de licenciatura, Universidad San Ignacio de Loyola]. Repositorio Universidad San Ignacio de Loyola. <https://repositorio.usil.edu.pe/items/5475c882-83b9-40a4-b699-773b972780f7>
- Camarillo, L., Ferre, F., Echeburúa, E. y Amor, P. (2020). *Escala de dependencia emocional de la pareja*.
<https://dialnet.unirioja.es/servlet/articulo?codigo=7551028>

- Castelló, J. (2005). *Dependencia emocional, Características y tratamiento*. Editorial Alianza. España.
https://e00elmundo.uecdn.es/documentos/2006/09/castello_articulos.pdf
- Cobeñas, J. y Montenegro, J. (2018). *Niveles de dependencia emocional y tipos de distorsiones cognitivas en mujeres maltratadas de un Hospital del Distrito de Ferreñafe* [Tesis de licenciatura, Universidad Católica Santo Toribia de Mogrovejo]. Repositorio Universidad Católica Santo Toribia de Mogrovejo
https://tesis.usat.edu.pe/bitstream/20.500.12423/1572/1/TL_Cobe%C3%B1asCernaJenifer_MontenegroArtegaJorge.pdf
- Cubas, M. (2020). *Dependencia emocional: Una revisión teórica* [Tesis de licenciatura, Universidad Señor de Sipán] Repositorio Universidad Señor de Sipán.
<https://repositorio.uss.edu.pe/bitstream/handle/20.500.12802/6797/Cubas%20Lozano%2c%20Mar%c3%ada%20Vidalina.pdf?sequence=1&isAllowed=y>
- Delgado, A. (2017). *Propiedades psicométricas del Cuestionario de Dependencia Emocional en universitarios del distrito de Chimbote* [Tesis de licenciatura, Universidad César Vallejo]. Repositorio Universidad César Vallejo.
https://repositorio.ucv.edu.pe/bitstream/handle/20.500.12692/17605/delgado_ra.pdf?sequence=1&isAllowed=y
- Fonseca, M. (2016). *Propiedades Psicométricas del Cuestionario de Dependencia Emocional en estudiantes de formación ocupacional del distrito de El Porvenir* [Tesis de Licenciatura, Universidad César Vallejo]. Repositorio Universidad César Vallejo.
https://repositorio.ucv.edu.pe/bitstream/handle/20.500.12692/283/fonseca_cm.pdf?sequence=1&isAllowed=y
- Guerrero, M. (2019). *Propiedades psicométricas de la Escala de Dependencia Emocional en estudiantes de una Universidad Pública de Lima, 2018* [Tesis de Licenciatura, Universidad César Vallejo]. Repositorio Universidad César Vallejo.

https://repositorio.ucv.edu.pe/bitstream/handle/20.500.12692/29455/Guerrero_MMY.pdf?sequence=1&isAllowed=y

Gutiérrez, S. (2017). *Propiedades psicométricas del cuestionario de Dependencia Emocional en estudiantes universitarios de las ciudades de Lambayeque* Tesis de licenciatura, Universidad César Vallejo]. Repositorio Universidad César Vallejo. https://repositorio.ucv.edu.pe/bitstream/handle/20.500.12692/303/guti%3a%9rrez_ls.pdf?sequence=1&isAllowed=y

Hernández, E. (2016). *Dependencia emocional en las relaciones de pareja de los adolescentes del Puerto de la Cruz* [Tesis de Licenciatura, Universidad de la laguna]. <https://riull.ull.es/xmlui/bitstream/handle/915/3582/DEPENDENCIA+EMOCIONAL+EN+LAS+RELACIONES+DE+PAREJA+DE+LOSLAS+ADOLESCENTES+DEL+PUERTO+DE+LA+CRUZ.pdf?sequence=1>

Maguiña, Y. y Palma, A. (2021). *Estilos de apego y dependencia emocional en estudiantes universitarios de Huaraz* [Tesis de licenciatura, Universidad César Vallejo]. Repositorio Universidad César Vallejo. https://repositorio.ucv.edu.pe/bitstream/handle/20.500.12692/60470/Magui%20c3%b1a_GYE-Palma_UAY-SD.pdf?sequence=1&isAllowed=y

Manya, R. y Tacilla, K. (2019). *Niveles de Dependencia Emocional en Alumnos de Estudios Generales de una Universidad Privada de la Ciudad De Cajamarca* [Tesis para bachiller, Universidad Privada Antonio Guillermo Urrelo]. Repositorio Universidad Privada Antonio Guillermo Urrelo <http://repositorio.upagu.edu.pe/bitstream/handle/UPAGU/1173/Tesis%20niveles%20de%20dependencia%20emocional%20en%20alumnos%20de%20estudios%20generales%20de%20una%20universidad%20de%20la%20c.pdf?sequence=1&isAllowed=y>

García, E. (2022). *Propiedades psicométricas del cuestionario de dependencia emocional en estudiantes universitarios de la ciudad de Trujillo* [Tesis de licenciatura, Universidad Nacional Federico Villarreal]. Revista Universidad Nacional Federico Villarreal. <https://revistas.unfv.edu.pe/CVFP/article/view/860>

- Salazar, A. (s.f.). *Qué es la Dependencia emocional*.
<http://www.annasalazarpsicologa.com/es/que-dependencia-emocional/#:~:text=La%20dependencia%20emocional%20definida%20por,sus%20diferentes%20relaciones%20de%20pareja%E2%80%9D>.
- Sampieri (1997). *Instrumento de aplicación*.
<http://virtual.urbe.edu/tesispub/0093246/cap03.pdf>
- Tamayo, M. (1997). *El proceso de la investigación científica*. Editorial Limusa S.A México.
<http://virtual.urbe.edu/tesispub/0093246/cap03.pdf>
- Vargas, N., Guerra, R. y Moreno, M. (2020). Propiedades psicométricas: Del cuestionario de dependencia emocional (CDE). en estudiantes universitarios. *UCV HACER Campus Chiclayo. Revista de investigación y cultura*.
<http://revistas.ucv.edu.pe/index.php/ucv-hacer/article/view/607/596>
- Ventura, J. y Caycho, T. (2016). Análisis psicométrico: De una escala de dependencia emocional. En universitarios peruanos. *Revista psicológica*.
https://www.scielo.cl/scielo.php?script=sci_arttext&pid=S0719-05812016000100005&lang=es

Anexos

Anexo 1: Matriz de consistencia

Propiedades Psicométricas del cuestionario de Dependencia Emocional (CDE) en estudiantes universitarios de Huaraz
2022

Formulación del problema	Objetivos	Técnicas e instrumentos	Tipo y diseño de investigación	Población y muestra	Variable	Dimensión
¿Cuáles son las propiedades psicométricas del cuestionario de dependencia emocional (CDP) en estudiantes universitarios, Huaraz 2022?	<p>Objetivo principal Determinar las propiedades psicométricas del cuestionario de dependencia emocional (CDE) en estudiantes universitarios de la ciudad de Huaraz 2022.</p> <p>Objetivo específico -Expresar el análisis descriptivo de los ítems correspondiente</p>	<p>Técnica Esta investigación consideró utilizar la técnica de cuestionario, modalidad virtual.</p> <p>Instrumento Cuestionario de dependencia emocional, elaborado por Lemos y Londoño (2006).</p>	<p>Tipo La investigación es de tipo básico, al mismo tiempo según su carácter es de tipo psicométrico.</p> <p>Diseño Se consideró utilizar una metodología no experimental, así mismo la postura investigativa</p>	<p>Población Universitarios de la ciudad de Huaraz.</p> <p>Muestra Para esta investigación se tomó en cuenta 300 alumnos pertenecientes a las Universidades de Huaraz.</p>	Dependencia emocional	Ansiedad por separación
						Expresión afectiva de la pareja.
						Modificación de planes.
						Miedo a la soledad
						Expresión límite

	<p>s del Cuestionario de dependencia emocional (CDE) en estudiantes universitarios.</p> <p>-Analizar la validez de contenido de la dependencia emocional en estudiantes universitarios de la ciudad de Huaraz</p> <p>-Establecer la fiabilidad del Cuestionario de dependencia emocional (CDE) en estudiantes universitarios de Huaraz, 2022.</p>		<p>usada fue esquematizada como instrumental.</p>			<p>Búsqueda de atención</p>
--	---	--	---	--	--	-----------------------------

Anexo 2: Matriz operacional

Variable	Definición Conceptual	Definición Operacional	Dimensiones	Indicadores	Definición	Ítems	Escala de medición
Dependencia emocional	Castello (2005), define la dependencia emocional como una necesidad externa afectiva hacia la pareja. Por eso, cuando una persona es emocionalmente dependiente, se caracteriza por sus pensamientos, sentimientos y actitudes de sumisión e idealización de la pareja y principal temor es que la relación se termine.	Se usará el Cuestionario de Dependencia emocional (CDE), para la obtención de resultados.	Ansiedad por separación	Distanciamiento temporal.	se describen las expresiones emocionales del miedo que se producen ante la posibilidad de disolución de la relación.	2,6,7,8,13,15,17	Intervalo Escala tipo Likert con opciones de respuesta: Completamente falso de mí, el mayor parte falso de mí, ligeramente más verdadero que falso, moderadamente verdadero de mí, el mayor parte verdadero de mí, me describe perfectamente
				Desconfianza del regreso de su pareja.			
				Activación de pensamientos automáticos.			
			Expresión afectiva de la pareja.	Privación de expresiones de afecto.	Necesidad del sujeto de tener constantes expresiones de afecto de su pareja que reafirman el amor que sienten y que calme la sensación de inseguridad.	5,11,12,14	
				La desconfianza.			
				Privación de un amor incondicional			
Modificación de planes.	Cambio de planes y comportamientos.	El cambio de planes y comportamiento	16,21,22,23				

					s debido a los deseos implícitos o explícitos por satisfacer a la pareja o a la simple posibilidad de compartir mayor tiempo con ella.		
				Estar atento a sus necesidades y deseos.			
			Miedo a la soledad	Temor a no tener una pareja.	Dentro de la descripción del componente se identifica el temor por no tener una relación de pareja, o por sentir que no es amado.	1,18,19	
				No sentirse amado.			
			Expresión límite	Posible ruptura de una relación.	Las manifestaciones límites frente a la pérdida, las cuales pueden ser vistas como estrategias de aferramiento ante su pareja, reflejan el grado de necesidad	9,10,20	
				Manifestación límite frente a la pérdida.			

					que el dependiente tiene de la misma.		
			Búsqueda de atención	Búsqueda activa de atención de la pareja.	se tiende a la búsqueda activa de atención de la pareja para asegurar su permanencia en la relación y tratar de ser el centro en la vida de éste(a).	3,4	
				Necesidad psicológica hacia la pareja.			

Anexo 3: Cantidad de Universitarios en Huaraz

Universidad	Cantidad
Universidad César Vallejo	3492
UNASAM	6146
Total	9638

Fuente: Superintendencia Nacional de Educación Superior Universitaria (SUNEDU, 2021)

Anexo 4: Instrumento

Cuestionario de Dependencia emocional- (CDE) (Lemos y Londoño, 2006)

Universidad: _____ Sexo: _____ Edad: _____

Fecha: _____

Actualmente tienes pareja o has tenido pareja en los último 6 meses: (___)

Instrucciones: Enumeradas aquí, usted encontrará unas afirmaciones que una persona podría usar para describirse a sí misma con respecto a sus relaciones de pareja

Por favor, lea cada frase y decida qué tan bien lo describe. Cuando no esté seguro (a), base su respuesta en lo que usted siente, no en lo que usted piense que es correcto.

Elija el puntaje más alto de 1 a 6 que mejor lo(a) describa según la siguiente escala:

1	2	3	4	5	6
Completamente falso de mí	La mayor parte falso de mí	Ligeramente más verdadero que falso	Moderadamente verdadero de mí	La mayor parte verdadera de mí	Me describe perfectamente

1	Me siento desamparado cuando estoy solo	1	2	3	4	5	6
2	Me preocupa la idea de ser abandonado por mi pareja	1	2	3	4	5	6
3	Para atraer a mi pareja busco deslumbrar o divertirla	1	2	3	4	5	6
4	Hago todo lo posible por ser el centro de atención en la vida de mi pareja	1	2	3	4	5	6
5	Necesito constantemente expresiones de afecto de mi pareja	1	2	3	4	5	6
6	Si mi pareja no llama o no aparece a la hora acordada me angustia pensar que está enojada conmigo	1	2	3	4	5	6
7	Cuando mi pareja debe ausentarse por algunos días me siento angustiado	1	2	3	4	5	6
8	Cuando discuto con mi pareja me preocupa que deje de quererme	1	2	3	4	5	6
9	He amenazado con hacerme daño para que mi pareja no me deje	1	2	3	4	5	6
10	Soy alguien necesitado y débil	1	2	3	4	5	6

11	Necesito demasiado que mi pareja sea expresiva conmigo	1	2	3	4	5	6
12	Necesito tener a una persona para quien yo sea más especial que los demás	1	2	3	4	5	6
13	Cuando tengo una discusión con mi pareja me siento vacío	1	2	3	4	5	6
14	Me siento muy mal si mi pareja no me expresa constantemente el afecto	1	2	3	4	5	6
15	Siento temor a que mi pareja me abandone	1	2	3	4	5	6
16	Si mi pareja me propone un programa dejo todas las actividades que tenga para estar con ella	1	2	3	4	5	6
17	Si desconozco donde está mi pareja me siento intranquilo	1	2	3	4	5	6
18	Siento una fuerte sensación de vacío cuando estoy solo	1	2	3	4	5	6
19	No tolero la soledad	1	2	3	4	5	6
20	Soy capaz de hacer cosas temerarias, hasta arriesgar mi vida, por conservar el amor del otro	1	2	3	4	5	6
21	Si tengo planes y mi pareja aparece los cambios sólo por estar con ella	1	2	3	4	5	6
22	Me alejo demasiado de mis amigos cuando tengo una relación de pareja	1	2	3	4	5	6
23	Me divierto solo cuando estoy con mi pareja	1	2	3	4	5	6

Antes de entregar, verifica que hayas respondido todo.

Gracias por tú participation.

https://docs.google.com/forms/d/1eHsspveOPPUf67PzhCXXzvbfbekTCSayoEb8yfsG_q/edit



Sección 1 de 3

CUESTIONARIO DE DEPENDENCIA EMOCIONAL



Descripción del formulario

PRESENTACIÓN

¡Hola! Somos 🧑‍🎓 Anali Mejía Ramírez y 🧑‍🎓 Yanet Torres Castillo
Estudiantes de la carrera profesional de 🗨️ Psicología

Actualmente cursamos el XI ciclo en la 🏛️ Universidad César Vallejo - Sede Huaraz

Nos encontramos desarrollando nuestra tesis "Propiedades psicométricas del cuestionario de Dependencia

Anexo 4: Autorización del uso de instrumento

The screenshot shows a Gmail interface in a web browser. The browser's address bar displays the URL: `mail.google.com/mail/u/0/?tab=rm&ogbi#sent/OgrclHsHkKXhJFVpPpCMnzvQpFktSBNFRQ`. The Gmail header shows the search bar with the text "in:sent". The email subject is "AUTORIZACIÓN PARA EL USO DEL CUESTIONARIO DE DEPENDENCIA EMOCIONAL". The sender is "Anali Mejía Ramírez" with the email address `<analimilagrosmejiamirez90@gmail.com>` and the recipient is "para nora_londono". The email is dated "30 may 2022, 19:03". The body of the email contains the following text: "Buenas Noches, Soy Anali Mejía Ramírez, estudiante de la carrera de Psicología de nacionalidad Peruana, actualmente me encuentro realizando mi tesis acerca de la Dependencia Emocional en estudiantes Universitarios de mi localidad. Para la cuál necesito su autorización para el uso del Cuestionario de Dependencia Emocional (Lemos & Londoño, 2006). Espero su pronta respuesta." Below this, there is a section for "Destinatarios" and a "Forwarded message" section with the following details: "De: Anali Mejía Ramírez <analimilagrosmejiamirez90@gmail.com>" and "Date: lun, 30 may 2022 a las 19:03". The bottom of the screenshot shows the Windows taskbar with the search bar "Escribe aquí para buscar", the system tray showing a temperature of 17°C, and the date and time "12:21 a.m. 19/07/2022".

Anexo 5: Consentimiento informado

Este estudio emplea criterios éticos científicos, motivo por el cual se encontrará supervisada por la asesora de la investigación, Sabik Alioth Soriano Navarrete. El objetivo del siguiente estudio es determinar las propiedades psicométricas del cuestionario de Dependencia emocional, en universitarios de la ciudad de Huaraz. La participación que usted tenga en esta investigación es estrictamente voluntaria, puede retirarse aun cuando no haya culminado. La información que se recoja será confidencial y no se usará para ningún otro propósito fuera de este estudio. Siendo las respuestas al cuestionario de manera anónima.

Si decides participar de la investigación por favor responde las preguntas con total sinceridad. Gracias por tu colaboración.

Atte.

Mejía Ramírez, Analí Milagros
Torres Castillo, Yanet Fausta

Estudiantes de la Escuela académico Profesional de Psicología
Universidad César vallejo.

¿Actualmente tienes pareja o has tenido pareja en los últimos 6 meses?

SI

NO

Edad.....Sexo.....Universidad.....

Deseo ser parte de esta investigación: SI

NO



UNIVERSIDAD CÉSAR VALLEJO

**FACULTAD DE CIENCIAS DE LA SALUD
ESCUELA PROFESIONAL DE PSICOLOGÍA**

Declaratoria de Autenticidad del Asesor

Yo, SORIANO NAVARRETE SABIK ALIOTH, docente de la FACULTAD DE CIENCIAS DE LA SALUD de la escuela profesional de PSICOLOGÍA de la UNIVERSIDAD CÉSAR VALLEJO SAC - HUARAZ, asesor de Tesis titulada: "Propiedades Psicométricas del cuestionario de Dependencia Emocional (CDE) en estudiantes universitarios de Huaraz 2022.", cuyos autores son TORRES CASTILLO YANET FAUSTA, MEJIA RAMIREZ ANALI MILAGROS, constato que la investigación cumple con el índice de similitud establecido, y verificable en el reporte de originalidad del programa Turnitin, el cual ha sido realizado sin filtros, ni exclusiones.

He revisado dicho reporte y concluyo que cada una de las coincidencias detectadas no constituyen plagio. A mi leal saber y entender la Tesis cumple con todas las normas para el uso de citas y referencias establecidas por la Universidad César Vallejo.

En tal sentido, asumo la responsabilidad que corresponda ante cualquier falsedad, ocultamiento u omisión tanto de los documentos como de información aportada, por lo cual me someto a lo dispuesto en las normas académicas vigentes de la Universidad César Vallejo.

HUARAZ, 06 de Agosto del 2022

Apellidos y Nombres del Asesor:	Firma
SORIANO NAVARRETE SABIK ALIOTH DNI: 18143599 ORCID 0000-0001- 8207-9127	Firmado digitalmente por: SSORIANON el 17-08- 2022 11:16:21

Código documento Trilce: TRI - 0396917