



**UNIVERSIDAD CÉSAR VALLEJO**

**FACULTAD DE INGENIERÍA Y ARQUITECTURA  
ESCUELA PROFESIONAL DE INGENIERÍA INDUSTRIAL**

**“Elaboración de un plan de acción de seguridad y salud en el  
trabajo para mitigar riesgos y peligros en la empresa Molinos  
Sullana AB”**

**TESIS PARA OBTENER EL TÍTULO PROFESIONAL DE:  
INGENIERO INDUSTRIAL**

**AUTOR:**

Cordova Garcia, Adrian Jose ([orcid.org/0000-0002-2929-2428](https://orcid.org/0000-0002-2929-2428))

Huaman Clavijo, Naysha Sarais ([orcid.org/0000-0003-0704-1190](https://orcid.org/0000-0003-0704-1190))

**ASESORA:**

Mg. Torres Ludeña, Luciana Mercedes ([orcid.org/0000-0001-8778-1521](https://orcid.org/0000-0001-8778-1521))

**LÍNEA DE INVESTIGACIÓN:**

Sistema de gestión de la seguridad y calidad

PIURA – PERÚ  
2022

## **DEDICATORIA**

Esta tesis va dedicada a nuestros padres que, por sus valores, esfuerzo y amor, nos guiaron y apoyaron desde el inicio, permitiéndonos llegar a nuestra primera meta como profesionales, a nuestros hermanos que son un ejemplo a seguir, a mi padre Venerando Huaman Solorzano que ya no está con nosotros, pero le debo todo lo que soy y lo que algún día llegaré a ser, sin él nada de esto hubiera sido posible, detrás de cada persona exitosa hay una madre y un padre que han dado todo por ellos. Este triunfo es dedicado a ellos, en tu honor y memoria. Gracias papá.

## **AGRADECIMIENTO**

“A mis docentes y en especial a mi tutor el Ing. Máximo Zevallos, mi asesor el Ing. Omar Rivera y al Ing. Hugo García por su ayuda, enseñanzas, paciencia y dedicación”

“Agradecerle a la empresa Molinos Sullana por brindarme la información necesaria para desarrollar esta investigación”

“Agradecerle también a toda mi familia por darme ánimo durante este proceso. A mis amigos de toda la vida que me acompañan desde siempre.”

## Índice de contenido

I.	INTRODUCCIÓN .....	9
II.	MARCO TEÓRICO .....	13
III.	METODOLOGÍA.....	22
3.1.	Tipo y Diseño de Investigación .....	22
3.2.	Variables y operacionalización.....	23
3.3.	Población, muestra y muestreo.....	23
3.4.	Técnicas e Instrumentos de recolección de datos .....	25
3.5.	Procedimientos.....	26
3.6.	Método de análisis.....	30
3.7.	Aspectos Éticos .....	31
IV.	RESULTADOS .....	31
V.	DISCUSIÓN.....	60
VI.	CONCLUSIONES.....	63
VII.	RECOMENDACIONES .....	65
	REFERENCIAS .....	66
	ANEXOS .....	71

## Índice de Tablas

Tabla 1: Población, muestra y muestreo. ....	24
Tabla 2: Técnicas e Instrumentos de recolección de datos.....	25
Tabla 3: Cuantificación y clasificación de riesgos “Matriz IPER”.....	32
Tabla 4: Cuantificación y clasificación de riesgos actualizados “Matriz IPER”. ....	36
Tabla 5: Cuantificación de los niveles de riesgos en la empresa Molinos Sullana AB. .....	38
Tabla 6: Responsable y Plazos .....	55
Tabla 7: Beneficio por colaborador.....	58
Tabla 8: Coeficiente beneficio/costo.....	59

## Índice de figuras

Figura 1 : Mapa de Riesgos de la empresa “Molinos Sullana AB”. .....	33
Figura 2: Apilamiento de sacos de materia prima en el Área de Mezclado en la empresa “Molinos Sullana AB” .....	34
Figura 3: Movimientos repetitivos en el área de molienda en la empresa “Molinos Sullana AB” .....	34
Figura 4: Mecanismo de maquinaria expuestos en el área de mezclado en la empresa “Molinos Sullana AB” .....	35
Figura 5: Mecanismo de maquinaria expuestos en el área de mezclado en la empresa “Molinos Sullana AB” .....	35
Figura 6: Mapa de Riesgos Actualizado de la empresa “Molinos Sullana AB”. .....	37

## RESUMEN

La siguiente investigación titulada “Elaboración de un plan de acción de seguridad y salud en el trabajo para mitigar riesgos y peligros en la empresa Molinos Sullana AB”, tiene como objetivo general elaborar un Plan de acción de seguridad y salud en el trabajo para mitigar riesgos y peligros en la empresa Molinos Sullana AB E.I.R.L. esta investigación es de tipo aplicada, La matriz IPER y Mapa de Riesgos encontrada en la empresa no contempla la totalidad de peligros y riesgos presentes en la actualidad, siendo una matriz menos específica y estructurada, generando la necesidad de las actualizaciones según condiciones de trabajo presentes en la actualidad, contaba con un incompleto IPERC el cual presentaba 82 tipos de riesgos en sus 3 áreas de oficina, molienda y mezclado. Se estableció una actualización de la IPERC en la empresa teniendo como resultado 51 nuevos riesgos los cuales no fueron contemplados con anterioridad, 40 tipos de riesgos en molienda, 81 en mezclado y 12 en oficina teniendo como total 133 riesgos encontrados. Se concluyó que al cuantificar los niveles de riesgos por priorización de niveles en la empresa Molinos Sullana AB E.I.R.L se encontró que la mayor cantidad de riesgos son de niveles significativos como lo son el MODERADO con un total de 37 riesgos, IMPORTANTES con 30 riesgos e INTOLERABLE con 40 riesgos, los cuales nos ayudan a priorizar los riesgos de mayor grado para poder darles solución. Las operaciones fueron ordenadas de mayor a menor según el NPR, se detallaron las mejoras de cada riesgo, definimos los plazos y responsables y se definió el costo, siendo un producto eficiente y una parte vital del plan de acción ayudando a mitigar los riesgos y peligros de la empresa Molinos Sullana AB E.I.R.L.

**Palabras clave:** Riesgos, peligros, mejora, IPERC, mapa de riesgos, cuantificar

## ABSTRACT

The following investigation entitled "Development of a plan of action for safety and health at work to reduce risks and dangers in the company Molinos Sullana AB", has as a general objective to develop a Plan of action for safety and health at work to reduce risks and dangers in the company Molinos Sullana AB E.I.R.L. This research is of an applicative type. The specific IPER matrix and the Risk Map found in the company do not contemplate all the dangers and risks present at present, being a less structured matrix, indicating the need for updates according to the working conditions. currently present, had an incomplete IPERC which presented 82 types of risks in its 3 office areas, grinding and mixing. An update of the IPERC was established in the company, resulting in 51 new risks which were not previously considered, 40 types of risks in grinding, 81 in mixing and 12 in the office, with a total of 133 risks found. It was concluded that when quantifying the risk levels by prioritizing levels in the company Molinos Sullana AB E.I.R.L, it was found that the greatest number of risks are of significant levels such as MODERATE with a total of 37 risks, IMPORTANT with 30 risks and INTOLERABLE with 40 risks, which help us to prioritize the highest-grade risks in order to provide a solution. The operations were ordered from highest to lowest according to the NPR, the improvements of each risk were detailed, we defined the deadlines and responsible and the cost was defined, being an efficient product and a vital part of the action plan helping to mitigate the risks and dangers of the company Molinos Sullana AB E.I.R.L.

**Keywords:** Risks, hazards, improvement, IPERC, risk map, quantify



# I. INTRODUCCIÓN

A nivel global el argumento de seguridad y salud en el trabajo abarca lo fundamental en contexto organizacional en las instituciones, el cual va directamente relacionado con la creación de ambientes seguros para el desarrollo pleno de las actividades de las empresas por medio de los colaboradores.

OIT (2021) expresó que cada día fallecen personas por causas de las malas condiciones de trabajo que se expresan como accidentes laborales o enfermedades profesionales, ya que según la data son aproximadamente 2,78 millones a más de muertes anuales. Dejando en evidencia que anualmente se materializan aproximadamente 374 millones de lesiones que son vinculadas con el trabajo y se definen como no mortales, generan 4 días de ausencia laboral por parte del colaborador que recibió aquella lesión. El no practicar una cultura proactiva sobre la seguridad y salud en el trabajo generan costes elevados representados en 3,94% del Producto Interior Bruto global anualmente. Por lo tanto, la relación de colaborador y medidas de prevención está muy ligado a la erradicación de las condiciones inseguras.

KAPUR (2018), expresó que el factor principal para que un riesgo se materialice en un ambiente, está relacionado con el comportamiento que adopta el trabajador al aplicar aquellos conceptos de prevención con el uso correcto de medidas correctivas otorgadas por el ente responsable de velar por su seguridad y salud durante su progreso de actividades laborales.

A nivel nacional hemos tenido una problemática creciente en el contexto de seguridad y salud en el trabajo según la data proporcionada por MTPE & OGETIC (2020) establece 4 regiones con niveles de notificaciones de accidentes considerables como Lima Metropolitana con 17818, seguido de Callao con 1970, Arequipa 947, Piura con 661 y la suma de las otras regiones con un total de 1053.

Teniendo afectación en mayor cantidad en el sexo masculino.

OGETIC (2021), en junio del 2021 recibieron 1726 llamados el cual protagoniza un incremento de 166,8% relacionado a junio del 2020, y una reducción de 33,3% relacionado a mayo del 2021. La suma de notificaciones es de 95,60% que pertenece a desastres laborales no letales en un 2,2% pertenece a desastres letales el 1,1% son de percances peligrosos y 1,1% son enfermedades laborales. La acción económica que logró tener mayor número de advertencias fueron las industrias manufactureras con el 25,90%; continuando las actividades de bienes raíces, empresariales y de alquiler con el 16,34%; entre otras.

MTPE & OGETIC (2020) expresó que Piura se ubica en el cuarto lugar a nivel nacional sobre notificaciones de accidentes, contando con 661, expresado en porcentaje a nivel nacional 2.94%. Representando que de 661 notificaciones 4 de ellas son por accidentes mortales.

Se enfocó en una situación más específica, encontramos con la situación de una empresa productora de alimentos balanceados para aves y porcinos, ubicada en la provincia de Sullana. La cual trabaja con dos procesos productivos para la obtención de los productos; el primer que es la molienda de materia prima y el segundo de mezclado de materia prima y producto en proceso.

La problemática presentada en esta empresa es la carencia de medidas de control para atenuar aquellos peligros latentes en la organización, que por medio de la observación se aprecian condiciones inseguras que se desarrollan en las actividades. Aquellas condiciones de trabajo fueron capturadas en material fotográfico y audiovisual (ANEXO N°3); por parte de la documentación e instrumentos presentes en la empresa contamos con la matriz IPER (ANEXO N°4) de los procesos productivos, clasificación por tipo de peligro al igual que contamos con el mapa de riesgos (ANEXO N°6).

La matriz IPER que encontramos en la empresa expresa que se dividen en dos departamentos. Teniendo al departamento administrativo con 5 peligros y al departamento de producción que se divide en área de molienda con 23 peligros presentes y el de mezclado con 54 peligros.

La matriz IPER encontrada en la empresa no contempla la totalidad de peligros y riesgos presentes en la actualidad, siendo una matriz menos específica y estructurada, generando la necesidad de las actualizaciones según condiciones de trabajo presentes en la actualidad. (ANEXO N°4).

El mapa de riesgos con el que cuenta la empresa en el departamento de producción detalla que existen condiciones con mayoría señales de advertencia de condiciones inseguras y riesgos acorde a los peligros presentes (ANEXO N°6).

#### Justificación

La presente investigación es necesaria porque ayudará a resolver problemas en la empresa, en donde esta será una guía que nos oriente a la aplicación concreta de medidas que pueden en este caso aminorar los riesgos y peligros, a través de las acciones que se vayan a definir en este plan, priorizando riesgos y peligros y a la vez costearse con la finalidad de tener una opción clara para poder lograr la mitigación de los riesgos y peligros presentes. Lo que resulta del establecimiento de esta herramienta, es la reducción de los riesgos y peligros disminuyen la probabilidad de que estos se materialicen logrando generar un ambiente adecuado y seguro para que los colaboradores se desempeñen con normalidad.

Nos situamos en un aspecto de lo general hacia lo particular, en la que el colaborador de la empresa presenta una vida particular que, si bien no tiene relación directa con las empresas, pero los colaboradores tienen una relación fundamental con su entorno íntimo que muchas veces viene a ser expresado como el lado de familia. En donde el

colaborador muchas veces es el sustento o apoyo de un grupo familiar, en donde lo visualizamos que si este colaborador llegara a sufrir algún accidente de diverso grado generaría algún problema que puede ser representado como una enfermedad profesional o accidente laboral que genera complejidad para que el colaborador siga desempeñando sus funciones con normalidad o hasta pueda que sea incapacitado para volver a laborar, representando que ese colaborador que resulta afectado de manera directa también afecte a su entorno más íntimo.

Como objetivo general tenemos elaborar un Plan de acción de seguridad y salud en el trabajo para mitigar riesgos y peligros en la empresa Molinos Sullana AB E.I.R.L. Como objetivos específicos tenemos realizar un diagnóstico inicial para la evaluación y actualización de la matriz IPER para su adecuación a la realidad de estudio en la empresa Molinos Sullana AB E.I.R.L. Cuantificar los niveles de riesgos por priorización de niveles en la empresa Molinos Sullana AB E.I.R.L. Especificar la estructura del plan de acción para su construcción en la empresa Molinos Sullana AB E.I.R.L. Definir las actividades organizadas por prioridad como productos del plan de acción para mitigar riesgos y peligros en la empresa Molinos Sullana AB E.I.R.L. Determinar el coeficiente beneficio sobre costo de las actividades que conforman el plan de acción de seguridad y salud en el trabajo en la empresa Molinos Sullana AB.

## II. MARCO TEÓRICO

### Antecedentes

En universal nos encontramos Hernández (2017) en su investigación denominada “Diseño del plan de acción de los riesgos identificados en la fábrica de pan: Delika Pan a partir de la aplicación de la Norma GTC 45 de Icontec”, presentada en la Universidad de la Salle- Bogotá. Presentó como objetivo fundamental elaborar un proyecto de acto que identificara los peligros en la Factoría de pan: Delika Pan, se adapta hacia la Norma GTC 45 de Icontec. Siendo una investigación descriptiva, la cual refirió en su desarrollo con una población de 8 personas que entre ellas realizaban funciones de Producción, Empaque, Embalaje, Distribución y Ventas. Se propone elaborar la Matriz de Riesgos de cada proceso de trabajo de los empleadores de la Fábrica Delika, planteando alternativas de control para los riesgos encontrados, valorando cada peligro evitándola materialización de estos mismos. Obteniendo como resultado una calificación de 500 que según la norma GTC 45 expresa que existe un potencial riesgo al evidenciarse un manejo inadecuado de herramientas por parte de los colaboradores, identificando 11 peligros identificados, 8 de ellos son bajo representados en un 73 % de los riesgos que no tienen mayor trascendencia y con un 27% en donde encontramos peligros de alto impacto.

Rudas (2017) En su investigación denominada “Modelo de Gestión de Riesgos para Proyectos de Desarrollo Tecnológico”, presentada en CIATEQ- Santiago de Querétaro. La finalidad es exponer un modelo de Gestión de Riesgos dirigido a la organización Industrial Automation México, estableciendo instrumentos de apoyo para el control de situaciones negativas que atentan contra la vida de los colaboradores. Utilizando una metodología que está formada por cinco etapas: 1. Investigación de proceso sobre Gestión de Proyectos y Gestión de Riesgos, 2. Investigación del sistema actual de la empresa, 3. Anteproyecto de la propuesta del Modelo de Gestión de Riesgos, 4.

Experimentación, 5. Acreditación de resultados y entregables. En donde se obtuvieron como resultados que se fundamenta la oferta presentada como una parte fundamental del planeamiento corporativo y del desarrollo en tomar decisiones en la Gestión de Inversiones, por ello, generamos conveniencia al establecer una cultura profiláctica en la organización.

Barrios & Osejo (2016) En su investigación denominada “Propuesta de un plan de prevención de riesgos laborales en materia de higiene y seguridad en el área ribera de la empresa Amaral Consulting Inc. Tenería La Fuente, en el ciclo de agosto a noviembre del año 2016”. Presentada en la Universidad Nacional Autónoma de Nicaragua-2016, teniendo como objetivo principal la proposición de apercibimiento de exposición en tema de seguridad en el trabajo ejecutado por la organización; Por medio de la presente indagación se logra la identificación, evaluación de riesgos y condiciones de la organización que tengan probabilidades altas de producir la materialización de situaciones que expresen daños a los colaboradores, probando daños a la salud y al entorno natural. Generando como resultado mostrar una matriz de riesgo que apoye para el desarrollo en el proyecto de seguridad, plasmando acciones profilácticas y de corrección que sirven para reducir los percances laborales y afecciones profesionales que comprometen a cada colaborador en la organización logrando reducir los efectos generados por estos.

Rojas (2019) en su investigación denominada “Diseño de un Instrumento para Mitigar y Evaluar los Riesgos y Peligros en la Cultura de Seguridad en el Trabajo”. Expuesta en la Universidad Nacional Mayor de San Marcos-Lima, teniendo como objetivo plantear que es factible el análisis de las causas que incurren en la educación de seguridad en la cual se pueden plasmar una secuencia en la valoración cualitativa de manera individual. El entendimiento oportuno de cada factor, generando acciones preventivas en seguridad orientadas a resultados, certeras y efectivas. El proyecto de herramienta para inquirir

la educación de seguridad se presentó en una repercusión de 4 factores en educación de seguridad:

Liderato en seguridad, Efusión efectiva bidireccional, Colaboración de los colaboradores en la construcción de seguridad, y Validez de una cultura de aprendizaje constante, relacionados a veinticuatro indicadores y solo una quinta variable que es proposición "Postura hacia la falta" mostro mínima confianza. Las cuatro inconstantes dichas, muestran una excelente adecuación con la variable dependiente, que le otorgaron sitio a un patrón de regresión lineal. Queda pendiente examinar en investigaciones siguientes que en medida específica cada uno aporta a los sub-factores de cada variable y la represión, delito y sanción ante equivocación y/o fallos que intervienen en todos los resultados adquiridos para los doce indicadores que corresponden a la variable no confirmada (Postura hacia la falta).

Carmen (2019) en su investigación denominada "Aplicación del Programa de Observación para Prevenir y Reducir los Riesgos y Accidentes en una Empresa Química". Presentada en la Universidad Nacional Mayor de San Marcos-Lima. La finalidad de la Introducción de un Programa de Observación Preventiva (POP) las acciones realizadas presentan a cada colaborador de las organizaciones químicas son para mitigar la accidentalidad. Presentando un enfoque cuantitativo, el cual se utiliza para las estadísticas de los resultados y pruebas de hipótesis. El resultado de las investigaciones exponen que el promedio de cada año de los accidentes se redujeron de manera significativa (de 30.17 a 14.83), estos resultado fueron porque el POP logró hacer una investigación realizando un proyecto de acción para disminuir el promedio de cada año, los actos inseguros pasaron de (16 a 10.33) y las condiciones inseguras pasaron de (14.17 a 4.5) con un coeficiente de Pearson De +0.95, se logró demostrar que los accidentes laborales, se originan por una discontinua implementación de todas las prevenciones de seguridad y así se expresa el uso de estas reglas

preventivas.

Joy (2019) En su investigación con título "Plan de gestión de la seguridad y salud en el trabajo según la norma OHSAS 18001:2007 en las áreas de cocina e higiene y lavandería de un hotel para reducir el índice de accidentabilidad". Presentada en la Universidad Nacional Mayor de San Marcos-Lima, estableció como objetivo Comprobar la base de la dificultad en cada valor elevado de todos los indicadores de incidentes y accidentes que se puede reducir aplicando un proyecto de gestión de salud y salud en el trabajo en un hotel de 4 estrellas en campos de cocina, limpieza y lavandería, allí Son actividades originales para proporcionar alojamiento y restaurantes, piscinas, gimnasios, entre otras adiciones para todos sus visitantes. En el progreso de este estudio, la empresa de investigación se llamará al hotel, no es mayor aparición porque se acepta la obligación de seguridad. De esta manera, se analizó para saber si los indicadores de inseguridad, causados por accidentes de trabajo se perfeccionan con la adaptación de planes para la seguridad y gestión de la salud, sobre eso, los indicadores se analizan y se analizan las causas de riesgo psicológico social. Los fundamentales resultados aprueban y aseguran que el progreso del plan de gestión de OHS tenga un efecto pragmático en la empresa, así como para los colaboradores de capacitación en SST que logran mejorar cualquier desempeño contra cualquier pecado dañino y eso. Representando una economía importante para la organización.

Córdova (2018) En su investigación titulada "Evaluación del riesgo para la mejora de la seguridad en el trabajo del proyecto Segunda Calzada Piura Paita". Presentada en la Universidad de Piura, tiene como objetivo evaluar el nivel de riesgo de las diligencias que realizan los colaboradores de Odebrecht Perú Operaciones y Servicios, en el proceso de ejecución de obras técnicas, excavaciones y soleras asfálticas realizadas con el fin de las edificaciones de kilómetros desde cero a 7 del plan de Segunda Calzada Piura - Paita, para proponer nuevas medidas de control para mejorar la seguridad en el trabajo, el



ámbito de la Ley 29783 y sus disposiciones. La investigación logró identificar cada riesgo presente en todas las actividades preidentificados. La investigación confirmó que cada categoría de riesgo se puede reducir a partir de los riesgos presentes durante el desempeño de las actividades, con base a reconocer las evaluaciones de los riesgos con un enfoque en recomendar nuevas medidas de control basadas en: Eliminación, Reemplazo, Innovación, Acción y EPP. La investigación es parte de la propuesta de mejora continua.

Marcelo (2016) En su investigación denominada "Evaluación del riesgo laboral del proceso de caña de azúcar". Presentada en la Universidad de Piura, teniendo como objetivo La adaptación de la metodología objetiva traza la desigualdad en términos de descripciones a tareas, riesgos y niveles de riesgo y control, en comparación con las metodologías existentes. Se realiza un análisis detallado de las tareas, riesgos y riesgos asociados a las mismas, así como la identificación de medidas de control en el transcurso de molienda de la caña de azúcar. La indagación que se desarrolló en la empresa azucarera refinada, ayuda a estimar la significancia de la exposición, en sentido a los riesgos, las medidas para el control existentes y sus consecuencias. De esta forma, se analizan las funciones laborales de los empleados directamente involucrados en el transcurso de prensado de la caña de azúcar. Asimismo, se reconocen los peligros que enfrentan y así se ponderaron los peligros según su incidencia y posibilidad con indicadores más objetivos. Se revisaron las medidas de control de riesgos que ya fueron implementadas en el proceso anterior.

Giorgio (2019) En su estudio titulado "Implementación de Sistemas de Prevención de Accidentes en Buques Lineales MGP". Fue presentado en la Universidad de Piura, con el objetivo de crear e implementar un sistema de prevención de colisiones para los buques de primera línea de la Armada del Perú. Debido al tipo de operaciones que se realizan en estas unidades, tales como mantenimiento y operación de equipos y sistemas de ingeniería, almacenamiento de combustibles diésel y de reactores, y grasas y gases combustibles, el personal a menudo se

encuentra en riesgo. Por tanto, con el fin de prevenir y reducir estos riesgos, se han definido los objetivos y directrices generales del sistema, las actuaciones a realizar por el Buque en materia de advertencia de riesgos y seguridad, y las actuaciones necesarias. Se ha definido la actuación de los responsables de prevención de accidentes revisados.

De esta forma, se implementa el proyecto del sistema de advertencia de accidentes con el objetivo de reducir los accidentes e incidentes que se producen en las unidades marítimas. Por lo demás, se debe dar a conocer la importancia del plan del régimen de seguridad y salud ocupacional, así como el proyecto de métodos para la planificación de contingencias.

**Riesgo:** Según ILSI (2020) el significado más aceptado de manera general de riesgo a la salud se relaciona a la posibilidad de materialización de una consecuencia adversa para el bienestar humano como producto del contacto a un peligro expresado de una sustancia química, de una condición físico o biológica. Por lo consiguiente esta conceptualización es aplicable al riesgo de generar cambios en el entorno, expresados como riesgos ambientales. El riesgo, a comparación del peligro, es la probabilidad de suceso de una acción negativa al presentar contacto ante un peligro.

Solórzano (2017) Nos dice que para riesgo presente existe un factor que es expresado como el grupo de componentes existentes en las condiciones de un determinado trabajo que originan la pérdida paulatina de la salud de los colaboradores.

Avetin (2019) Expresa que existe una clasificación de los factores de riesgo, tomando en cuenta su origen:

**SITUACIÓN DE SEGURIDAD:** Entorno de Trabajo, Aparato y Equipos laborales, Interacción, acopio y transporte, exposición de incendios, Instalaciones eléctricas e Insumos Químicos

CONTAMINANTES MEDIO-AMBIENTALES: Alteraciones físicos, Contaminantes Biológicos, Contaminantes Químicos.

**Peligro:** OSHA (2018) nos dice que el peligro es una condición que expresa un nivel de amenaza para la vida, la redención, la posesión y la ecología. Esta característica intrínseca es expresada con las condiciones presentes en el entorno laboral. Según MTPE (2018) expresa que los peligros se clasifican por tipos, los cuales son:

PUEDEN PRODUCIR ACCIDENTES: Físico Químicos, Mecánicos, Eléctricos, Locativos

PUEDEN PRODUCIR ENFERMEDADES PROFESIONALES: Químicos, Psicosociales, Biológicos, Ergonómicos, Físicos

**Herramientas de Control y Gestión de Riesgos y Peligros:** Matriz IPER: Según Hough (2020) expresa que es una estructuración de las acciones establecidas, de los riesgos y controles facilitando: El reconocimiento de peligros. La valoración, verificación, monitoreo y expansión de las exposiciones direccionadas a la acción y procesos de la empresa.

El beneficio generado por esta herramienta es la importancia de la reducción de las deficiencias y el aumento de las condiciones de mejora dentro de una empresa.

Mapa de Riesgos: Sheriff (2016) Esta es la representación gráfica de un ambiente de trabajo determinado, la cual indica las actividades desarrolladas en ese ambiente junto con aquellos peligros y riesgos representados por medio de señalizaciones. El mapa de riesgo tiene una relación directa con la matriz IPER, ya que la gráfica del mapa tiene que ir acorde los identificó según la matriz IPER.

Plan de Acción de Seguridad y Salud en el Trabajo: ICONTEC (2020) Nos dice que un proyecto de acción enfocado en aspecto de salubridad en el trabajo, es una herramienta estructurada por diversas actividades

con la finalidad de mitigar la relación de los riesgos y peligros. Los cuales se dividen por su origen:

Como medida preventiva: Se aplica cuando se evidencia que dentro de un proceso o área existe un elemento que no cuenta con una medida de control para evitar que se presente un riesgo relacionado con la actividad no prevista.

Como medida correctiva: Este se aplica cuando se evidencia que ya existe materializado un riesgo y en todo se casó se aplicará con la finalidad de corregir dicho evento presente.

Por ello Pareja (2020) nos dice que los proyectos de acción nos benefician al identificar las disposiciones que se deben realizar para reducir la presencia de un riesgo o enmendar una situación, generando mejorar el manejo de la administración y la productividad de la organización. Nos aportan a contextualizar lo que tiene que ejecutar e identificar aquellas actividades que se aplicaran para la mejoría de las condiciones de trabajo.

Etapas de un Plan de Acción: Según la OMS (2019) expresa que un plan de acción cuenta con 4 etapas fundamentales, las cuales son:

**Los objetivos:** En esta etapa se estableció lo que se pretende lograr mediante el plan de acción, a qué situaciones específicas ayudaran para la reducción de condiciones inseguras. Por ello se establecerán todas las actividades que se desarrollan para lograr la reducción de riesgos.

**Las acciones dentro del plan:** Son todas las situaciones que estructuran el plan de acción, estas se desarrollan como un desarrollo, donde se comienza con el establecimiento del plan, siguiendo con la ejecución del mismo y por último pasará por un periodo de verificación en donde se evaluará si el plan de acción cumplió con la finalidad de su elaboración.

**Los roles que se asignan:** Este punto se enfoca en los autores que participan en el desarrollo del plan de acción. Delegando como rol será establecer la dirección del plan de acción, asignando responsabilidad a un individuo de aplicar las actividades, controlar el desarrollo y una vez concluido examinar el rango de cumplimiento relacionado con la finalidad del plan o de lo opuesto delimitar qué otras correcciones se deberán desarrollar.

### III. METODOLOGÍA

#### 3.1. Tipo y Diseño de Investigación

La indagación que se realizó en la empresa Molino Sullana AB E.I.R.L: Según su propósito es de tipo aplicada, ya que tomó conceptos o teorías establecidas que se aplicarán en Molino Sullana AB, con aplicación directa al problema de una sociedad o sector productivo. Kanu (2019).

Según su alcance temporal será transeccional, ya que se aplicó en una duración corta, es decir, en un tiempo específico. Esta investigación llamada también como transversal, tuvo como objetivo describir y analizar variables en un momento dado. Shirvan (2017).

Según su profundidad será descriptiva, porque se describen las variables tal como se muestran en la realidad. Este tipo de investigación tiene como propósito indagar la repercusión de los niveles de una o más variables en una determinada población. Karamitroglou (2018).

Según su carácter de medida fue mixta, porque nuestros indicadores son medibles de manera numérica y textual, para así poder realizar un tratamiento estadístico y de análisis contextual de los datos recopilados. Utiliza la recolección de información para justificar la hipótesis basada en medidas numéricas, descriptivas e indagación para establecer un código hacia la conducta y pruebas teóricas. González & Hernández (2017).

Tuvo un diseño no experimental, ya que en esta investigación el autor no tiene verificación sobre la variable independiente, es una de las características de las investigaciones experimentales y cuasi experimentales. Indacoche, Valverde, Castro, & Gabriel (2017).

El esquema de esta investigación es el mostrado: -+

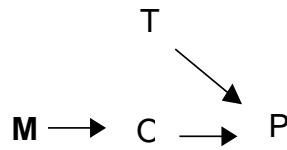

**M:** Es el grupo o elementos de estudio, en este caso es la empresa Molino Sullana AB.

**O:** Son los indicadores que se proceden a registrar y estudiar.

**T:** Son las teorías que se utilizan para construir una propuesta de mejora.

**P:** Propuesta.

### 3.2. Variables y operacionalización

Acosta (2018) expresó que la variable aparece o se incluye en el título de su proyecto o artículo; siendo una característica que puede tomar diferentes valores cuando se mide en diferentes individuos; representan cambios o se ven afectadas por algún tipo de cambio.

**Variable N°1:** Independiente

Riesgos y peligros en la empresa Molinos Sullana AB.

**Variable N°2:** Dependiente

Plan de acción de seguridad y salud en el trabajo.

### 3.3. Población, muestra y muestreo

Según López (2018) expresa que la población es el grupo de individuos u objetos, que se pretende entender dentro de una indagación, en donde la muestra viene a ser expresada como parte de esta población presentando ser una parte representativa a investigar y por último tenemos al muestreo que viene a ser una selección más detallada de la muestra que representan los sucesos de un grupo determinado.

**Tabla 1: Población, muestra y muestreo.**

Objetivos específicos	Indicadores	Población	Muestra	Muestreo
01. Realizar un diagnóstico inicial para la evaluación y actualización de la matriz IPER para su adecuación a la realidad de estudio en la empresa Molinos Sullana AB E.I.R.L.	Cantidad de Riesgos: <ul style="list-style-type: none"> <li>• Físicos</li> <li>• Químicos</li> <li>• Ergonómicos</li> <li>• Eléctricos</li> <li>• Mecánicos</li> <li>• Locativos</li> </ul>	Molinos Sullana AB E.I.R.L. (se trabajará con la población)	No existe muestra porque se trabajará con el total de la población	No existe muestreo porque se trabajará con el total de la población
02. Cuantificar los niveles de riesgos por priorización de niveles en la empresa Molinos Sullana AB E.I.R.L.	Probabilidad de ocurrencia  Índice de severidad	Riesgos y peligros de Molinos Sullana AB E.I.R.L. (se trabajará con la población).	No existe muestra porque se trabajará con el total de la población	No existe muestreo porque se trabajará con el total de la población
03. Especificar la estructura del plan de acción para su construcción en la empresa Molinos Sullana AB E.I.R.L.	Capítulos	Estructura del plan de acción	Estructura de método de casos	No existe muestreo porque se trabajará con la muestra.
04. Definir las actividades organizadas por prioridad como productos del plan de acción para mitigar riesgos y peligros en la empresa Molinos Sullana AB E.I.R.L.	Actividades de mejora por nivel de riesgo  Actividades de mejora por área	Riesgos y peligros de Molinos Sullana AB E.I.R.L. (se trabajará con la población).	No existe muestra porque se trabajará con el total de la población	No existe muestreo porque se trabajará con el total de la población
05. Determinar el coeficiente beneficio sobre costo de las actividades que conforman el plan de acción de seguridad y salud en el trabajo en la empresa Molinos Sullana AB.	Soles por actividad  Soles por mejora	Actividades de mejora (se trabajará con la población)	No existe muestra porque se trabajará con el total de la población	No existe muestreo porque se trabajará con el total de la población

Fuente: Elaboración Propia.



### 3.4. Técnicas e Instrumentos de recolección de datos

Chávez (2017) Expresa que consiste en la recolección, sintetizada en las diversas formas de la obtención de información y su posterior almacenamiento, especificando las variables de estudio. Refiriéndose a la utilización de diversas técnicas que interfieren en la extracción de data relevante para una determinada temática, con el objeto de la recolección de datos que será de utilidad para evaluar a las preguntas planteadas

**Tabla 2: Técnicas e Instrumentos de recolección de datos.**

Indicadores	Técnicas	Instrumentos
Cantidad de Riesgos: <ul style="list-style-type: none"><li>• Físicos</li><li>• Químicos</li><li>• Ergonómicos</li><li>• Eléctricos</li><li>• Mecánicos</li><li>• Locativos</li></ul>	Observación	Matriz IPER (Anexo N°4)  Mapa de riesgos (Anexo N°6)
Probabilidad de ocurrencia Índice de severidad	Análisis documental	Formato de probabilidad de ocurrencia e índice de severidad en D.S.050-2013 (Anexo N°8)
Capítulos	Análisis documental	Estructura de Método de casos (Anexo N°11)
Actividades de mejora por nivel de riesgo  Actividades de mejora por área	Análisis documental	Estructura de Método de casos (Anexo N°11)
Soles por actividad  Soles por mejora	Análisis documental	Hoja resumen de cotizaciones (Anexo N°10)

Fuente: Elaboración propia.

### 3.5. Procedimientos

Al presenciar condiciones inseguras de trabajo en las instalaciones de la empresa estudiada. Será necesario la elaboración de un Plan que indique las acciones a tomar para mitigar los riesgos y peligros presentes en la empresa Molinos Sullana AB E.I.R.L.

Se expresó esta problemática al dueño de la empresa Molinos Sullana AB E.I.R.L, solicitando el permiso para la Elaboración de un plan de seguridad y salud en el trabajo en su empresa, que abarca todas las instalaciones tanto administrativas como productivas. En donde para la elaboración de dicho Plan fue necesario seguir los siguientes pasos:

1. Se Realizó un diagnóstico inicial para la evaluación y actualización de la matriz IPER con la finalidad de adecuarla con la actual realidad:

Para ello se identificarán los indicadores que permitirán la actualización, clasificados como:

- Físicos.
- Químicos.
- Ergonómicos.
- Eléctricos.
- Mecánicos.
- Locativos.

Estos indicadores fueron tomados a base de la naturaleza de los riesgos encontrados en la empresa Molinos Sullana AB E.I.R.L., donde mediante la técnica de la Observación, se registrarán en la Matriz IPER (Anexo N°4) y en el Mapa de riesgos (Anexo N°6). Al gestionar las condiciones inseguras, se procederá al objetivo específico 2, lo cual permitirá realizar un análisis detallado ante la magnitud de cada riesgo.

2. Como segundo punto tenemos la Cuantificación de los niveles de riesgos y peligros por priorización de niveles.

Para ello se identificaron los indicadores que nos permitirán darle la valoración a cada riesgo y peligros por, medio de:

-Probabilidad de ocurrencia: Este indicador se descompondrá como el análisis de manera numérica del: índice de personas expuestas (A), índice de procedimiento (B), índice capacitación (C) e índice de exposición al riesgo (D). Cuyos valores son dados por la tabla de identificación de peligros y evaluación de riesgos laborales (PROBABILIDAD) encontrada en (Anexo N°6). La suma de  $A+B+C+D=$  PROBABILIDAD, expresada en un valor numérico.

-Índice de severidad: Este indicador resultó de la tabla de reconocimiento de condiciones y evaluación de riesgos laborales (PROBABILIDAD) encontrada en (Anexo N.º 8). Este índice es expresado según la consecuencia del riesgo al momento de que este se materialice, estos se clasifican en: lesión sin discapacidad (S), incomodidad (SO), lesión con incapacidad temporal (S), daño a la salud reversible, lesión con incapacidad permanente(S) y daño a la salud irreversible.

La valoración estaba dada según las personas expuestas o la cantidad de individuos que se desarrollan en el entorno a estudio. La multiplicación del índice de severidad y la probabilidad de ocurrencia, dieron como resultado un valor numérico que es analizado por la tabla de valoración que luego de ello se determinará el nivel de riesgo.

Estos indicadores son presentados en el D.S. 050-2013 (ANEXO N. 08), donde mediante la técnica de Análisis Documental, se analizará los contenidos referentes a los indicadores que permitirán la valoración de los riesgos y peligros encontrados en la empresa Molinos Sullana AB E.I.R.L. Al establecer las condiciones requeridas en el objetivo 2, se procederá a diseñar la estructura del plan de acción, en donde se detallará los capítulos acordes que distribuirán las acciones que se tomarán para la mitigación de riesgos y peligros, plasmadas en el objetivo específico 3.

3. Como tercer objetivo, tenemos la Especificación de la estructura del plan de acción para su construcción en la empresa Molinos Sullana AB E.I.R.L.

Para ello se presentaron indicadores relaciones con la descomposición detallada de un plan de acción, los cuales tenemos:

-Capítulos: Este indicador hace referencia al contenido estructural por el cual estará conformado el plan de acción, el cual estará dividido en:

. Resumen Ejecutivo.

1. Objetivos.
2. Metodología.
3. Etapas involucradas y productos.
4. Plazos y organización
5. Costo de la propuesta.
6. Disclaimer.

. Anexo A: Descripción del programa.

Al establecer la estructura como fundamento de estudio, se procederá a establecer el contenido por el cual estará conformado cada capítulo del plan de acción, desarrollándose en el objetivo 04.

4. Como cuarto presentamos la definición de las actividades organizadas por prioridad para mitigar riesgos y peligros en la empresa Molinos Sullana AB E.I.R.L.

Se establecieron como indicadores puntos que permitieron el establecimiento de medidas de control según la relevancia de los riesgos en la empresa por áreas. Presentando como indicadores los siguientes:

-Actividades de mejora por nivel de riesgo: Estas actividades estuvieron supeditadas al nivel de cada riesgo que ha sido evaluado, en donde según la evaluación tenemos: TRIVIAL, MODERADO, TOLERABLE E INTOLERABLE.

Las actividades de mejor a proporcionar se diferenciarán según el nivel de significación de cada riesgo.

-Actividades de mejora por área: Este indicador hizo referencia a que el plan de acción está enfocado en toda la organización tanto en áreas

administrativas como en áreas productivas, cada área tuvo diferentes actividades de mejora según los riesgos encontrados en cada una. Estos indicadores son encontrados por medio de la técnica de Análisis Documental, enfocándonos en el análisis de la Estructura de Método de casos (ANEXO N.º 11) que nos permitieron relacionar la similitud de riesgos encontrados en las investigaciones estudiadas y aquellos riesgos en la empresa Molino Sullana AB E.I.R.L, logrando identificar y establecer actividades de mejora según el análisis de magnitud por cada riesgo. Permitiendo cotizar las actividades de mejora con empresas terciarias que expresan valores monetarios acorde a la naturaleza de la actividad, prosiguiendo con la selección de los responsables encargados de la supervisión del desarrollo e implementación viable de cada actividad en la empresa. Luego de ello se detallará la factibilidad del proyecto direccionado a un análisis económico que se comprenderá en el objetivo 5.

5. Como último presentamos la Determinación del coeficiente beneficio sobre costo de las actividades que conforman el Plan de acción de seguridad y salud en el trabajo en la empresa Molinos Sullana AB, entre la productividad (beneficio) que genera un colaborador en cantidades de sacos acorde a su variedad de producto en el periodo de un mes, tiempo establecido según descanso del colaborador ante la materialización de una condición insegura acorde ley 29783.

En donde para ello se establecieron indicadores que permitieron el beneficio monetario otorgado al aplicar aquellas acciones de mejora, cuyos indicadores son:

-Soles por Actividad: Este indicador hizo referencia a la cantidad monetaria empleada para la aplicación de las actividades de mejora propuestas en el plan de acción.

-Soles por Mejora: Este indicador hizo referencia a la cantidad monetaria ahorrada al lograr mitigar aquellos riesgos y peligros en la empresa, evitando la presencia de algún accidente laboral que puedan ocasionar daños leves, moderados o graves en los colaboradores

evitando así multas relacionadas al marco legal.

Estos indicadores fueron establecidos por medio de la técnica de Análisis Documental, que nos permitieron realizar un análisis de la Hoja de Cotizaciones (ANEXO N.º 10) permitiéndonos realizar la comparación de la cantidad de inversión ante los beneficios generados por medio de la introducción de estas medidas.

### 3.6. Método de análisis

Para la actualización de la matriz IPER y del mapa de riesgos, fueron necesarios comparar los riesgos y peligros de la matriz de la empresa y cotejarlos con los trabajos de observación donde se presentaron nuevos riesgos y peligros, los mismos que se actualizaron. Permitiendo realizar una posterior valoración por medio del análisis del D.S. 050-2013 (ANEXO N.º 8) que nos proporciona el análisis de la probabilidad y severidad de cada riesgos encontrados y posteriormente establecidos en la actualización de la matriz IPER.

Posteriormente por medio de la hoja de resumen de las investigaciones estudiadas, nos permitió reconocer la estructura del plan de acción que será proporcionado por aquellas investigaciones seleccionadas por medio de la conveniencia en la selección de investigaciones con información relevante para su selección y análisis. Por medio de estas documentaciones seleccionadas se establecerán aquellas medidas de control o mejora según el nivel de riesgo presentado por los riesgos presentes en las áreas en la empresa Molinos Sullana AB E.I.R.L. Finalizando con un análisis económico direccionado en analizar la inversión que significó la posterior aplicación de aquellas actividades de mejora según la magnitud de los riesgos encontrados, permitiendo detallar el beneficio otorgado al introducir estas mejoras y su beneficio económico generado.

### 3.7. Aspectos Éticos

El autor expresa que en el desarrollo del proyecto de investigación se cumplió con los principios éticos morales ya que se garantiza la originalidad del presente estudio, se comprometió a no divulgar información que sea confidencial de la empresa, así mismo se respetó el derecho de autor citándolos correctamente. Siendo el primero la autonomía ya que la presente propuesta se realizó respetando los principios y valores al momento de la recolección y redacción de información, el segundo principio aplicado por la razón que al momento de finalizar este proyecto quedó como una guía para la mitigación de riesgos y peligros en la empresa, el tercer principio se basa en la no maleficencia por la razón que se respetó la información brindada por parte de la empresa para el desarrollo del proyecto, el cuarto principio incluido fue el de la justicia pues se respetó todas las opiniones brindadas sin ningún tipo de exclusión además para que exista veracidad y transparencia en la redacción todas las fuentes serán citadas.

## IV. RESULTADOS

Al darle cumplimiento a los objetivos planteados en la investigación para llegar al objeto principal, dejando en evidencia la viabilidad del proyecto. Se desarrollará cada objetivo según lo que estipule.

### **4.1. Diagnóstico inicial para la evaluación y actualización de la matriz IPER para su adecuación a la realidad de estudio en la empresa Molinos Sullana AB E.I.R.L.**

Al darle respuesta al primer objetivo se evidencia que la empresa actualmente tiene desarrollado una matriz IPER, la que se adjunta en el (Anexo N°4) En ella se logra observar los siguientes riesgos presentes, permitiendo la clasificación acorde el tipo de riesgo en cada área.

**Tabla 3: Cuantificación y clasificación de riesgos “Matriz IPER”.**

TIPO DE RIESGO	ÁREAS DE LA EMPRESA			Total, de Riesgos por Tipo
	MOLIENDA	MEZCLADO	OFICINA	
Físicos	4	10	2	16
Químicos	2	5		7
Ergonómicos	2	8	1	11
Eléctricos	4	12	1	17
Mecánicos	6	8		14
Locativos	5	11	1	17
Total, de Riesgos por Área.	23	54	5	82

Fuente: Elaboración Propia.

Ante la tabla presentada se evidencia una presencia total de 82 riesgos encontrados en las instalaciones de la empresa “Molinos Sullana AB”. Mediante un análisis detallado por área, se encuentra que el área de Molienda cuenta con 23 riesgos, la de Mezclado con 54 riesgos y la oficina o área administrativa con 5; siendo esta información rescatada a base de la matriz IPER ya establecida en la empresa.

Así mismo, se cuenta con un mapa de riesgos encontrado en el (Anexo 06) que representa la ubicación de las áreas de la empresa. Logrando evidenciar aquellos riesgos contemplados hasta el momento:



Figura 1 : Mapa de Riesgos de la empresa “Molinos Sullana AB”.

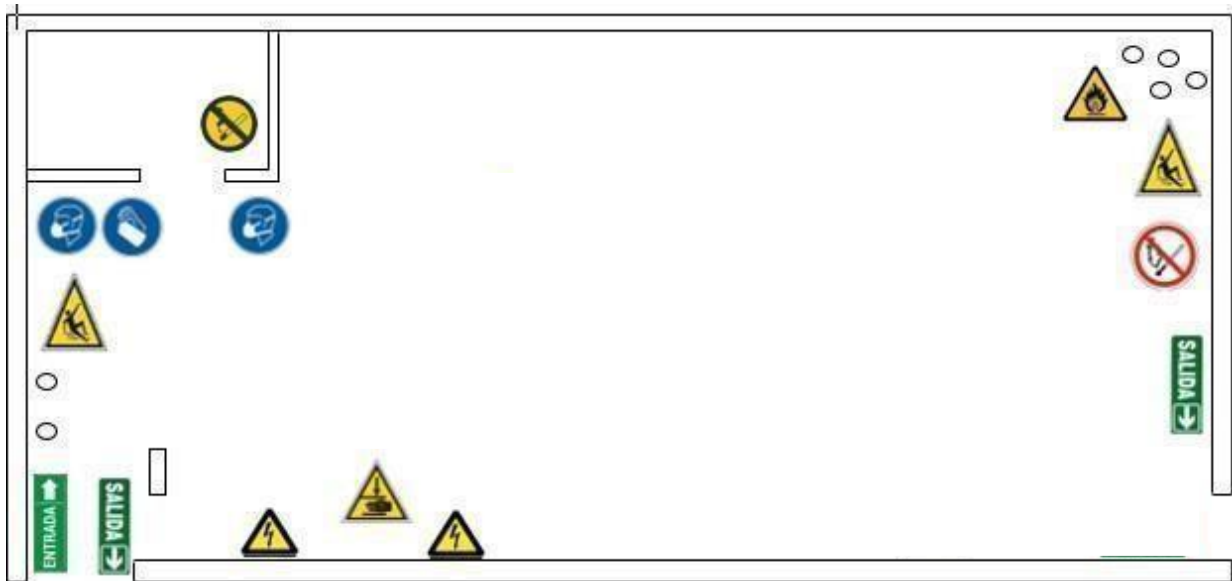

LEYENDA



Fuente: “Molinos Sullana AB”.

Ante el mapa de riesgos presentado se evidencia de manera genérica y gráfica los riesgos que se plasman en la matriz IPER del (Anexo N°4) que logra permitir la comprensión acerca de la ubicación de los puntos de riesgo en los ambientes.

A partir de los documentos, se comienza a hacer las observaciones para la validación respectiva de los riesgos especificados y la evaluación necesaria para identificar nuevos riesgos, mediante el manejo de información recaudada de forma fotográfica utilizadas con fines analíticos que evidencia la realidad de las áreas de la empresa “Molinos Sullana AB”. Presentando las siguientes fotografías:



*Figura 2:  
Apilamiento de sacos de materia prima en el Área de Mezclado en la empresa  
“Molinos Sullana AB”*



*Figura 3: Movimientos repetitivos en el área de molienda en la empresa “Molinos Sullana AB”*



*Figura 4: Mecanismo de maquinaria expuestos en el área de mezclado en la empresa "Molinos Sullana AB"*



*Figura 5: Mecanismo de maquinaria expuestos en el área de mezclado en la empresa "Molinos Sullana AB"*

Acorde de las evidencias se almacenarán de manera más detallada en el (Anexo N°3) evidenciando la realidad encontrada en cada área de la empresa “Molinos Sullana AB”.

Ante el análisis de las evidencias recaudadas de manera fotográfica, se procederá a realizar a la actualización del número de riesgos encontrados en las áreas establecidas por la empresa y por ende la actualización de la matriz IPER con el respectivo Mapa de Riesgos, establecidos en la tabla 4:

**Tabla 4: Cuantificación y clasificación de riesgos actualizados “Matriz IPER”.**

TIPO DE RIESGO	ÁREAS DE LA EMPRESA			Total, de Riesgos por Tipo
	MOLIENDA	MEZCLADO	OFICINA	
Físicos	5	2	2	9
Químicos	4	11	1	16
Ergonómicos	4	9	2	15
Eléctricos	3	12		15
Mecánicos	14	23	6	43
Locativos	10	24	1	35
Total, de Riesgos por Área.	40	81	12	133

Fuente: Elaboración Propia.

Al recaudar los nuevos riesgos encontrados al actualizar la matriz IPER que se encontrara en el (Anexo N°5) se logra evidenciar que entre la (Tabla N°3) que contiene los riesgos encontrados en la matriz anteriormente encontrada en la empresa y la (Tabla N°4) que evidencia los nuevos riesgos encontrados al realizar una actualización. Al contrastar la data de cada tabla se evidencia que en la actualización se encontraron 51 riesgos nuevos que no fueron contemplados con

anterioridad.

Acorde a la actualización del Mapa de Riesgos (ANEXO 07), se logró aplicar de manera genérica los nuevos riesgos encontrados en la empresa “Molinos Sullana AB”, los cuales fueron plasmados en la matriz IPER para su mejor entendimiento. Estableciendo mejoras en la gráfica y distribución de instalación anteriormente descritas.

Figura 6: Mapa de Riesgos Actualizado de la empresa “Molinos Sullana AB”.

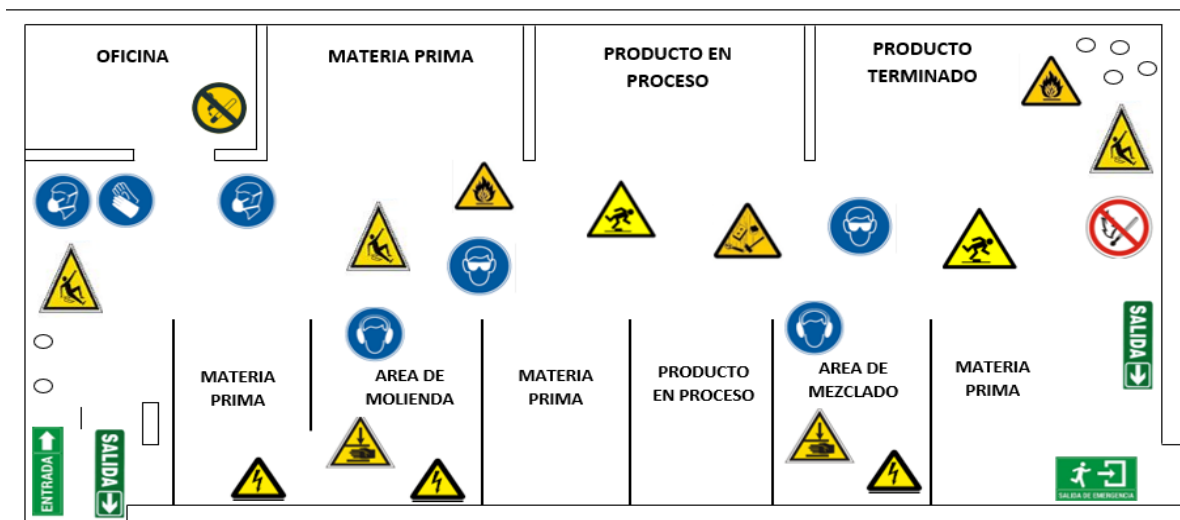

Fuente: Elaboración Propia.

**LEYENDA**



Fuente: Elaboración Propia.



#### 4.2. Cuantificación de los niveles de riesgos por priorización de niveles en la empresa Molinos Sullana AB E.I.R.L.

Al darle respuesta al segundo objetivo específico plasmado en la investigación, nos enfocaremos en identificar y detallar los niveles acordes las áreas encontradas en la empresa Molinos Sullana AB.

**Tabla 5: Cuantificación de los niveles de riesgos en la empresa Molinos Sullana AB.**

AREAS DE LA EMPRESA	NIVELES DE RIESGOS					Total, de Riesgos Por área
	TRIVIAL	TOLERABLE	MODERADO	IMPORTANTE	INTOLERABLE	
MOLIENDA	4	3	8	15	10	40
MEZCLADO	10	4	25	12	30	81
OFICINA	3	2	4	3	0	12
Total, de Riesgos por Nivel.	17	9	37	30	40	133

Fuente: Elaboración Propia.

La tabla anteriormente presentada expresa que existen mayor número de riesgos con niveles significativo como lo es el MODERADO, IMPORTANTE E INTOLERABLE. Significando que la priorización de riesgos será enfocada directamente a trabajar a base de aquellos niveles que expresen mayor grado de riesgo acorde el puntaje obtenido mediante la evaluación establecida por el DS 050-2013 encontrado en el (Anexo N°08)

Tomando como apoyo a la información proporcionada directamente de la matriz IPER actualizada encontrada en el (Anexo N°05) permitiendo identificar, clasificar y cuantificar los riesgos acorde cada área de la empresa, estableciendo un control acorde la

priorización establecida por la data ofrecida del DS 050- 2013 encontrado en el (Anexo N°08) en donde establece la estimación del nivel de riesgo acorde del puntaje obtenido al sumar los factores A, B, C, D y ser multiplicados por el Índice de Severidad para así obtener el nivel de riesgo de manera individual acorde la incertidumbre encontrada en el entorno.

#### **4.3. Especificar la estructura del plan de acción para su construcción en la empresa Molinos Sullana AB E.I.R.L.**

Para darle respuesta al tercer objetivo nos dirigimos al (Anexo N.º 11) en donde encontramos la estructura del plan de acción estructurado por los siguientes puntos:

##### **1. Objetivos**

En los objetivos se explica lo que espera lograr el estudio en términos de conocimiento, convirtiéndose en la guía del estudio. producto los objetivos Establecen con anticipación la explicación o solución que surgirá como producto de la investigación. Los objetivos son un ordenamiento de las respuestas y/o hipótesis que se esperan alcanzar y son expresados en los resultados o conclusiones de la investigación.

##### **2. Metodología y etapas involucradas**

En metodología de la investigación es parte de la investigación aquí se exponen y describen razonadamente los criterios adoptados en la elección de la metodología, sea esta cuantitativa o cualitativa.

##### **3. Productos**

El de una investigación es el resultado del trabajo realizado por los investigadores en cualquier área. Los productos pueden ser especializados o de divulgación.

##### **4. Plazos y Organización**

Es la cantidad de tiempo que se realizara una actividad del Proyecto. Detallando los encargados del desarrollo de la propuesta y las responsabilidades de cada uno de los perfiles resumidos del equipo.

## 5. Costo de la propuesta

Son los gastos que se invierten en el proyecto de investigación.

- Equipos y bienes duraderos: En caso se adquieran equipos se debe detallar el monto de compra, instalación, puesta en operación, capacitación del personal en el uso de equipos adquiridos.
- Materiales e insumos: Incluye la compra de materiales, insumos, reactivos, accesorios, componentes electrónicos o mecánicos, bienes no inventariables;
- Asesorías especializadas y servicios: Se precisan los gastos programados por servicios de laboratorio, recolección de datos, procesamiento de muestras, análisis y diseño, si fuera el caso.
- Gastos operativos: Corresponden a gastos recurrentes de las actividades de apoyo a la administración del proyecto.

## 6. Disclaimer

Se efectúan las indagaciones, análisis, conclusiones y recomendaciones, utilizando la información suministrada por la empresa.

Los hallazgos, conclusiones y recomendaciones que se presentan son de exclusiva responsabilidad de los autores.

### **4.4. Definir las actividades organizadas por prioridad como productos del plan de acción para mitigar riesgos y peligros en la empresa**



## **Molinos Sullana AB E.I.R.L.**

1. Ordenar las operaciones de mayor a menor según NPR (Anexo N°9)
2. Ordenar las actividades de mejora relacionados con el cuadro anterior (Anexo N°9)
3. Presentar las mejoras detalladas para cada riesgo
4. Definir plazos (Tabla 6)
5. Definir responsables (Tabla 6)
6. Definir costo (Anexo N°10)

### **3. Detalle de Actividades de mejora:**

#### **ACTIVIDAD N°1, N°15, N°20: IMPLEMENTACION DE EPPS, CHARLAS SOBRE EL USO ADECUADO**

Los colaboradores de todas las Áreas se exponen a lesiones o enfermedades que pueden ser originadas por golpes, caídas, sustancias tóxicas y peligros eléctricos o mecánicos los equipos de protección personal fueron diseñados para proteger a los colaboradores de lesiones o enfermedades por eso se necesitarían 16 pares de zapatos punta de acero, 20 mascarillas FFP1, 16 pares de guantes Antideslizantes y anticorte, 16 lentes de seguridad transparentes, 16 fajas lumbares, 20 casco de seguridad con orejeras.



#### **ACTIVIDAD N°2: CAPACITACION A LOS OPERADORES DE LA MAQUINA**

En el área de mezclado se presenta la falta de capacitación del personal en el uso de la herramienta exponiendo a los operarios, la capacitación para operadores se realizará, antes de que asuman su rol en la empresa con el fin de que los operarios ingresen preparados y con el conocimiento necesario sobre los procedimientos de seguridad y salud ocupacional al manipular máquinas e implementos.



**ACTIVIDAD N°3: BASE DE APOYO DE SACOS CON ESQUINAS DE MATERIAL RIGIDO, ACTIVIDAD N°7: EQUIPOS CON ESQUINAS DE MATERIAL RIGIDO, ACTIVIDAD N°21: HERRAMIENTA DE PESAJE CON BORDES DE MATERIAL RIGIDO.**

En el área de mezclado se presentan bases para apoyar los sacos de alimento balanceado con esquinas de material rígido que sobresalen teniendo como consecuencia cortes, contusiones y como medida de seguridad se recubrirán esas esquinas con esquinas de gomas para poder evitar algún incidente con los colaboradores.

**ACTIVIDAD N°4: UTILIZAR COMO BASE BALANZA SIN ANCLAJE PARA REALIZAR COSTURA DE SACOS**

En el área de mezclado se presentan balanzas sin anclajes que se mueven retrasando el proceso de la costura en el producto terminado, como medida de seguridad se pondrán anclajes en las balanzas para evitar que se muevan



**ACTIVIDAD N°5: INTERRUPTORES EXPUESTOS CON MATERIAL INFLAMABLE, ACTIVIDAD N06: INTERRUPTORES Y TOMA CORRIENTES EXPUESTOS, ACTIVIDAD N°19: INTERRUPTORES Y TOMA DE CORRIENTE EXPUESTOS**

En el área de mezclado se encuentran interruptores expuestos con material inflamable poniendo en riesgo a los colaboradores y teniendo como consecuencia incendios, quemaduras, corto circuito, intoxicación por gases la medida de mejora será colocar cajas superficiales IDROBOX para los interruptores.



**ACTIVIDAD N°8: LINEA ELECTRICA EN CONTACTO CON MATERIAL NO INFLAMABLE E INFLAMABLE, ACTIVIDAD N°9, N°17, N°25: LINEAS DE ENERGIA EXPUESTAS, ACTIVIDAD N°24, N|47: LINEAS ELECTRICAS DE ALTA TENSION EN CONTACTO CON MATERIAL INFLAMABLE, ACTIVIDAD N°48, N°60: FUENTES ELECTRICAS EN CONTACTO CON PRODUCTOS NO INFLAMABLES**

En el área de mezclado se encuentran líneas eléctricas expuestas a materiales inflamables como no inflamables teniendo como consecuencia electrocución, corte circuito, quemadura, incendio poniendo en riesgo a los colaboradores y la solución a todos estos peligros es hacer una nueva instalación de líneas eléctricas empotradas.



### **ACTIVIDAD N°10: MAQUINARIA SIN ANCLAJE**

En el área de mezclado se encuentra el peligro de maquinarias sin anclaje teniendo como consecuencia para los colaboradores accidentes graves como aplastamiento, cizallamiento, golpe, caída y muerte tomando como acción de solución colocar anclajes en las 2 máquinas de mezclado evitando accidentes graves.



### **ACTIVIDAD N°11: VIBRACIÓN POR PARTE DE MAQUINARIA, ACTIVIDAD N°37: EQUIPO DE TRABAJO EN CONSTANTE VIBRACIÓN**

En el área de mezclado se encuentra el peligro de vibraciones por el uso de la maquinaria teniendo como consecuencia enfermedades profesionales como es el síndrome de vibración mano-brazo o accidentes graves como es el aplastamiento, tomando como medida de solución utilizar materiales con amortiguamiento interno y utilizar guantes anti vibraciones



**ACTIVIDAD N°12: OBJETOS CERCANOS A MECANISMOS DE MAQUINARIA, ACTIVIDAD N°30: OBJETOS PRESENTES EN LA VIA DE DESPLAZAMIENTO, ACTIVIDAD N°50: OBSTACULOS PRESENTES, ACTIVIDAD N°53: RESIDUOS DE MATERIA PRIMA EN LUGAR DE TRABAJO, ACTIVIDAD N°54: MALA UBICACIÓN DE MATERIA PRIMA, ACTIVIDAD N°31: TRANSITO CONSTANTE DE PERSONAL**

En el área de mezclado se encuentra los peligros de objetos presentes tanto en maquinarias como vía de desplazamiento o actividades de producción estorbando a los colaboradores, también se encuentran residuos de materia prima en el área de trabajo y mala ubicación de materia prima teniendo como consecuencia aplastamiento, cizallamiento, golpe, muerte, tropiezo, contusión. fractura por caída al mismo nivel. caída por causa de material reduciendo la adherencia con el terreno, traumatismo tomando como medida de seguridad implementar un programa de orden y limpieza que incluya inspecciones mensuales y capacitar en orden y limpieza al personal de trabajo.



**ACTIVIDAD**

**MECANISMO DE MAQUINARIA EXPUESTOS, ACTIVIDAD N°23:**

**N°13:**

## **MAQUINARIA SIN GUARDAS DE SEGURIDAD EN SU MECANISMO**

En el área de mezclado se encuentra los peligros de mecanismos de máquinas expuestos teniendo como consecuencia para los colaboradores atrapamiento de extremidades, quemaduras o pérdida de alguna extremidad tomando como medida de seguridad implementar guardas de seguridad para cubrir aquellos mecanismos expuestos.



## **ACTIVIDAD N°14: APILAMIENTO DE MATERIA PRIMA, ACTIVIDAD N°16: BLOQUEO DE SALIDA DE EMERGENCIA, ACTIVIDAD N°27: APILAMIENTO DE PRODUCTO TERMINADO, ACTIVIDAD N°29, N°75: UNICA VIA DE ENTRADA Y SALIDA, ACTIVIDAD N°74: APILAMIENTO DE MATERIA PRIMA**

En el área de mezclado y molienda se encuentra los peligros de apilamientos de sacos de materia prima o de producto terminado obstruyendo la única vía de salida de emergencia teniendo como consecuencia fractura por caída de objetos, contusión, traumatismo. atrapamiento ante alguna emergencia resultante por miedo de complejidad de control interior o fenómenos exteriores, atentando contra la vida de los colaboradores tomando como medida de solución el capacitar a los colaboradores acerca del manejo y la organización del material en forma de sacos.



### **ACTIVIDAD N°18: TABLERO ELECTRICO EXPUESTO**

En el área de mezclado se encuentra el peligro de tablero eléctrico expuesto teniendo como consecuencias eléctrico, corto circuito, incendio, quemadura exponiendo a los trabajadores se tomó como medida de seguridad implementar una barra o puente de conexión a tierra.

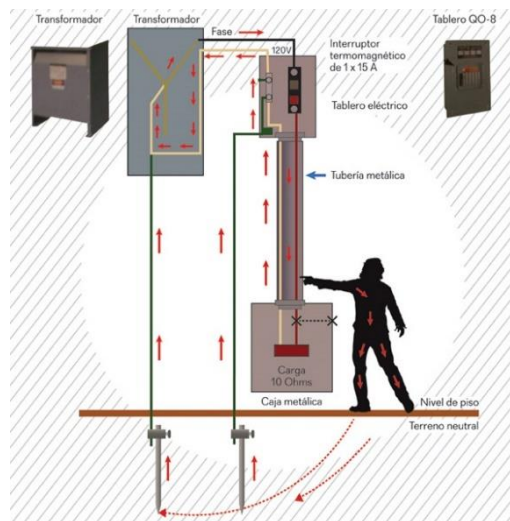

### **ACTIVIDAD N°22: MAQUINARIA DE MATERIAL METALICO CON ACABADOS EN PUNTO DE SU ESTRUCTURA.**

En el área de molienda se encuentra el peligro de acabados en maquinaria con estructura en punta teniendo como consecuencias lesiones a la piel por objeto punzante, tomando como medida de solución realizar un procedimiento de manejo de maquinarias acorde su estructura y peligrosidad.





## ACTIVIDAD N°26: USO DE ESCALERAS

En el área de oficina se encuentra el peligro de usar escaleras poniendo en riesgo a los colaboradores teniendo como consecuencias caídas de personas a diferente nivel tomando como solución el capacitar al personal ante el uso correcto de los ambientes y estructuras de apoyo en la empresa.





**ACTIVIDAD N°28, N°43, N°58, N°64, N°71: PARTICULAS Y AROMAS, ACTIVIDAD N33: MATERIAL EN CONTACTO CON LA PIEL DEL COLABORADOR, ACTIVIDAD N°38: RESIDUOS DE LA ACTIVIDAD EN EL ENTORNO, ACTIVIDAD N°42: MATERIAL EN CONTACTO CON LA PIEL DEL COLABORADOR**

En el área de mezclado y molienda se encuentra los peligros de partículas y aromas de la actividad pegándosele en la piel a los colaboradores, ingresando a los ojos y residuos de material en el entorno del área de trabajo teniendo como consecuencias enfermedades a la piel, enfermedades oculares, enfermedades respiratorias.



**ACTIVIDAD N°32, N°86, N°84, N°88, N°91, N°92: MOVIMIENTOS REPETITIVOS, ACTIVIDAD N°41, N°87, N°89: POSTURAS, MANEJO DE CARGAS Y SOBRESFUERZOS.**

En el área de mezclado se encuentra los peligros de movimientos repetitivos y posturas, manejo de cargas y sobreesfuerzos, teniendo como consecuencia enfermedades y lesiones musculoesqueléticas ocasionando daños irreparables a los colaboradores la medida de solución de ese problema es capacitar y establecer tiempos direccionados al desarrollo de pausas activas y usar su EPPS.



**ACTIVIDAD N°34, N°46, N°57, N°67, N°73: FALTA DE CAPACITACION EN MANEJO DE 40KG (CARGAS), ACTIVIDAD N°68: APILAMIENTO DE MATERIA PRIMA, ACTIVIDAD N°45, N°59, N°85: MANIPULACION INCORRECTA DE SACOS.**

En el área de molienda se encuentra los peligros de falta de capacitación en manejo de 40kg teniendo como consecuencia fatiga postural, lesiones musculoesqueléticas, caída y enfermedades profesionales. como actividad de mejora es capacitar a los colaboradores ante el manejo de objetos con pesaje mayores de 40kg y uso de EPPS



**ACTIVIDAD N°35, N°52, N°69, N°76: SUPERFICIE EN MAL ESTADO, ACTIVIDAD N°36, N°51, N°61: SUPERFICIE CON DESNIVEL.**

En el área de molienda, mezclado y oficina se encuentra los peligros de superficie en mal estado y desnivel teniendo como consecuencias caídas, fractura por caída al mismo nivel, contusión, tropiezo tomando como actividad de mejora el hacer mantenimiento y correcciones de superficie de cemento pulido ante presencia de imperfecciones.



**ACTIVIDAD N°39: UTILIZAR BALDES COMO MEDIO DE APOYO PARA SOSTENER MAQUINARIA.**

En el área de mezclado se encuentra el peligro de utilizar baldes como medio de apoyo para sostener maquinaria teniendo como consecuencias caídas, fractura, contusión y como actividad de mejora se implementaría plataforma de trabajo acorde a la altura requerida por el operador



**ACTIVIDAD N°40, N°44: ESPACIO DE TRABAJO REDUCIDO Y POCO ORGANIZADO, ACTIVIDAD N°56: TRANSITO CONSTANTE DE PERSONAL.**

En el área de mezclado se encuentra el peligro de un ambiente poco organizado, reducido y trafico constante en aquel ambiente teniendo como consecuencia tropiezo, caída, contusión, fractura, caída por causa de material en mala ubicación, tomando como acción de mejora establecer la delimitación de trabajo y aforo para los colaboradores en el área productiva.



### **ACTIVIDAD N°49: MALA UBICACIÓN DE EQUIPOS DE EMERGENCIA.**

En el área de mezclado se encuentra el peligro de la mala ubicación de equipos de emergencia teniendo como consecuencia respuesta ineficiente ante una emergencia tomando como actividad de mejora reubicar los equipos de emergencia colocándolos en lugares factibles con señalización



### **ACTIVIDAD N°55: TRASLADO DE MATERIA PRIMA.**

En el área de mezclado se encuentra el peligro de traslado de materia prima de manera incorrecta teniendo como consecuencias caídas, tensión muscular, lesiones musculo-esqueléticas y como actividad de mejora capacitaciones ante el manejo de carga a los colaboradores con sus respectivos EPPS

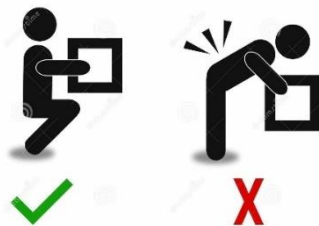

**ACTIVIDAD N°62: SUPERFIE CON ESCALONES POCO VISIBLES.**

En el área de molienda se encuentra el peligro de escalones pocos visibles teniendo como consecuencia caída a diferente nivel tomando como actividad de mejora colocar señalizaciones



**ACTIVIDAD N°63: SUPERFIE CON RESIDUOS DE ACTIVIDAD PRODUCTIVA, ACTIVIDAD N°70: SUPERFIE CON RESIDUOS DE ACTIVIDAD PRODUCTIVA.**

en el área de molienda se encuentra el peligro de superficie con residuos de actividad productiva teniendo como consecuencia caída a diferente nivel y la actividad de mejora para este peligro es implementar protectores de seguridad en parte de expulsión de material en proceso de máquina de molienda 20\*20cm.

**ACTIVIDAD N°65, N°72: RUIDO QUE SOBREPASA LOS 65 DB.**

en el área de molienda se encuentra el peligro de ruido que sobrepasa los 65 DB teniendo como consecuencia exposición al ruido, hipoacusia, como actividad de mejora adquisición de orejeras para atenuar el impacto del ruido a los colaboradores



**ACTIVIDAD N°66: CALENTAMIENTO DE MECANISMO EN MAQUINARIA POR CONTACTO CON RESIDUOS DE ACTIVIDAD.**

En el área de molienda se encuentra el peligro de superficie con residuos de actividad productiva teniendo como consecuencia incendios, quemaduras, corto circuito y la actividad de mejora para este peligro es implementar cubiertas de seguridad para mecanismos de maquinaria de molienda con dimensiones de 25\*20 cm.

**ACTIVIDAD N°90: MALA UBICACIÓN DE SEÑALIZACIONES.**

En el área de molienda se encuentra el peligro de mala ubicación de señalización teniendo como consecuencia confusión, respuesta tardía ante alguna complejidad presente en el ambiente y la actividad de mejora estudio en reubicación de equipos de emergencia y señalizaciones



**Tabla 6: Responsable y Plazos**

N°	ACTIVIDADES DE MEJORA	PUESTO DEL ENCARGADO	RESPONSABLE	PLAZOS
1.	IMPLEMENTACION DE EPPS, CHARLAS SOBRE EL USO ADECUADO	Jefe de Seguridad y Salud en el Trabajo	Ordinola Juárez Leonardo David	1 mes
2.	CAPACITACION A LOS OPERADORES DE LA MAQUINA	Jefe de Seguridad y Salud en el Trabajo	Ordinola Juárez Leonardo David	1 mes
3.	PROTECCIÓN DE RECUBRIMIENTO DE GOMA	Jefe de Seguridad y Salud en el Trabajo	Ordinola Juárez Leonardo David	1 mes
4.	COLOCAR PLACAS DE ANCLAJE EN LA MAQUINARIA Y BALANZA	Jefe de Seguridad y Salud en el Trabajo	Ordinola Juárez Leonardo David	2 mes
5.	COLOCAR CAJAS SUPERFICIALES IDROBOX	Jefe de Seguridad y Salud en el Trabajo	Ordinola Juárez Leonardo David	1 mes
6.	HACER UNA NUEVA INSTALACIÓN DE LINEAS ELECTRICAS EMPOTRADAS	Jefe de Seguridad y Salud en el Trabajo	Ordinola Juárez Leonardo David	3 mes
7.	UTILIZAR MATERIALES CON AMORTIGUAMIENTO INTERNO Y UTILIZAR GUANTES ANTIVIBRACIONES	Jefe de Seguridad y Salud en el Trabajo	Ordinola Juárez Leonardo David	1 mes
8.	PROGRAMA DE ORDEN Y LIMPIEZA QUE INCLUYA INSPECCIONES MENSUALES. CAPACITAR EN ORDEN Y LIMPIEZA.	Jefe de Seguridad y Salud en el Trabajo	Ordinola Juárez Leonardo David	4 mes
9.	IMPLEMENTAR GUARDAS DE SEGURIDAD PARA CUBRIR AQUELLOS ENGRANAJES EXPUESTOS.	Jefe de Seguridad y Salud en el Trabajo	Ordinola Juárez Leonardo David	2 mes
10.	CAPACITAR A LOS COLABORADORES ACERCA DEL MANEJO Y LA ORGANIZACIÓN DEL MATERIAL EN FORMA DE SACOS.	Jefe de Seguridad y Salud en el Trabajo	Ordinola Juárez Leonardo David	1 mes
11.	EL TABLERO CON CONEXIÓN A TIERRA.	Jefe de Seguridad y Salud en el Trabajo	Ordinola Juárez Leonardo David	2 mes
12.	REALIZAR UN PROCEDIMIENTO DE MANEJO DE MAQUINARIAS ACORDE SU ESTRUCTURA Y PELIGROSIDAD.	Jefe de Seguridad y Salud en el Trabajo	Ordinola Juárez Leonardo David	1 mes

13.	CAPACITAR AL PERSONAL ANTE EL USO CORRECTO DE LOS AMBIENTES Y ESTRUCTURAS DE APOYO EN LA EMPRESA.	Jefe de Seguridad y Salud en el Trabajo	Ordinola Juárez Leonardo David	1 mes
14.	ADAPARLE CUBIERTAS A LA MAQUINARIA EN LA ZONA DE EXPULSION DE MATERIAL MEZCLADO PARA EVITAR LA EXISTENCIA DE PARTICULAS EN EL AMBIENTE.	Jefe de Seguridad y Salud en el Trabajo	Ordinola Juárez Leonardo David	2 mes
15.	CAPACITACIONES REFERENTE A LA REALIZACION DE PAUSAS ACTIVAS LABORALES PARA EVITAR ENFERMEDADES PROFESIONALES Y MEJORAR EL DESEMPEÑO	Jefe de Seguridad y Salud en el Trabajo	Ordinola Juárez Leonardo David	1 mes
16.	CAPACITAR AL PERSONA ANTE LA MANIPULACION DE CARGAS MAYORES A 40KG	Jefe de Seguridad y Salud en el Trabajo	Ordinola Juárez Leonardo David	1 mes
17.	MANTENIMIENTO Y CORRECCIONES DE SUPERFIES DE CEMENTO PULIDO ANTE PRESENCIA DE IMPERFECCIONES	Jefe de Seguridad y Salud en el Trabajo	Ordinola Juárez Leonardo David	1 mes
18.	IMPLEMENTAR PLATAFORMA DE TRABAJO ACORDE A LA ALTURA REQUERIDA POR EL OPERADOR	Jefe de Seguridad y Salud en el Trabajo	Ordinola Juárez Leonardo David	1 mes
19.	ESTABLECER LA DELIMITACIÓN DE TRABAJO Y AFORO PARA LOS COLABORADORES EN EL ÁREA PRODUCTIVA.	Jefe de Seguridad y Salud en el Trabajo	Ordinola Juárez Leonardo David	1 mes
20.	REUBICAR LOS EQUIPOS DE EMERGENCIA COLOCÁNDOLOS EN LUGARES FACTIBLES	Gerente Administrativo	Rugel Seminario Dulce María	1 mes
21.	COLOCAR SEÑALIZACIONES	Gerente Administrativo	Rugel Seminario Dulce María	1 mes
22.	IMPLEMENTAR PROTECTORES DE SEGURIDAD EN PARTE DE EXPULSION DE MATERIAL EN PROCESO DE MAQUINA DE MOLIENDA 20*20CM-	Gerente Administrativo	Rugel Seminario Dulce María	1 mes
23.	IMPLEMENTAR CUBIERTAS DE SEGURIDAD PARA MECANISMOS DE MAQUINARIA DE MOLIENDA CON DIMENSIONES DE 25*20 CM.	Supervisor de Seguridad y Salud en el trabajo	Castro Labrin Daniel Ernesto	1 mes



24.	ESTABLECER LA COLOCACION DEL EQUIPO DE COMPUTO ENTRE 0° Y 30° POR DEBAJO DE LOS OJOS DEL COLABORADOR	Supervisor de Seguridad y Salud en el trabajo	Castro Labrin Daniel Ernesto	1 mes
25.	CREAR UN MANUAL PREVENTIVO ANTE EL USO Y CONSECUENCIA DEL MANEJO INCORRECTO DE ARTICULOS DE OFICINA.	Supervisor de Seguridad y Salud en el trabajo	Castro Labrin Daniel Ernesto	1 mes
26.	CAPACITAR Y ESTABLECER TIEMPOS DIRECCIONADOS AL DESARROLLO DE PAUSAS ACTIVAS.	Supervisor de Seguridad y Salud en el trabajo	Castro Labrin Daniel Ernesto	1 mes
27.	ACONDICIONAMIENTO DE POSICIONES Y NIVELES OPTIMOS DE EQUIPOS DE COMPUTO EN AMBIENTES DE OFICINA	Supervisor de Seguridad y Salud en el trabajo	Castro Labrin Daniel Ernesto	1 mes

Fuente: Elaboración Propia.

**4.4. Determinar el coeficiente beneficio sobre costo de las actividades que conformarán el Plan de acción de seguridad y salud en el trabajo en la empresa Molinos Sullana AB.**

**Tabla 7: Beneficio por colaborador.**

ÁREA DE PRODUCCIÓN		DATOS POR UNIDAD	PERDIDA TOTAL EN SOLES X MES
Colaborador ausente	1		
FACTORES			
Tiempo de ausencia por accidente (Moderado y Grave)	1 mes. Ley 29783.		
Producción de sacos por colaborador en 1 mes	700 sacos: 300 alimento aves (crecimiento). 200 alimento cerdos (engorde). 200 alimento vacunos (engorde).		S/ 30,900.00
Costo de contrato por ausencia de colaborador por mes	S/ 930.00		S/ 930.00
Costo de producción por saco	Aves crecimientos: S/82.50. Cerdos engorde S/110.00. Vacunos engorde S/140.00		S/ 29,970.00
Costo de venta	Aves crecimientos: S/125.50. Cerdos engorde S/160.00. Vacunos engorde S/180.00		-
Beneficio por saco	Aves crecimientos: S/43.00. Cerdos engorde S/50.00. Vacunos engorde S/40.00		-

Fuente: Elaboración propia.

En la tabla 7 se evidencia el beneficio otorgado por un colaborador de manera mensual en el departamento de producción, dicha área fue establecida por presentar mayor número de riesgos con significativa magnitud, generando datos que serán reflejados como perdidas posibles ante ausencia de colaborador en el periodo de un mes de S/ 29,970.00 soles.

Al determinar el beneficio costo que expresa el plan de acción, se establece mediante la división del beneficio que obtiene un colaborador al desarrollar sus funciones con un valor de S/29,970.00 soles según Tabla 07, entre el costo que se establece ante la implementación de actividades que mitiguen los riesgos con un valor de S/19,672.18 según Anexo 10. Dejando en evidencia que el coeficiente de beneficio/costo, está plasmado de la siguiente manera:

**Tabla 8: Coeficiente beneficio/costo.**

BENEFICIO	COSTO	B/C	RESULTADO
S/29,970.00	S/19,672.18	$\frac{S/29,970.00}{S/19,672.18}$	1.52

Esta división expresa como resultado de 1.52, ante ello se evidencia que por cada sol invertido para la propuesta se tendrá un beneficio de 0.52.

## V. DISCUSIÓN

Al crear un plan de acción para la mitigación de riesgos y peligros, tomando en cuenta la realidad problemática encontrada en la empresa, la cual es la presencia de condiciones inseguras que atentan contra la vida de los colaboradores de la empresa Molinos Sullana AB. Ante ello existen investigadores como Cruzado y Leiva (2018) en su investigación establece que adoptar por el desarrollo de un plan de acción ante la mitigación de riesgos y peligros, permite reducir la presencia de riesgos y peligros en el entorno, obteniendo resultados de manera positiva ante la creación de condiciones seguras.

Al desarrollar de manera inicial la toma del diagnóstico para la evaluación y actualización de los riesgos y peligros en la empresa Molinos Sullana AB, se trabajó a base de herramientas establecidas en la organización referente a seguridad y salud en el área laboral. Dichas herramientas son la matriz IPERC y el Mapa de Riesgos de la organización de estudio encontrándose de manera inicial 82 riesgos que se dividen según su tipología en 16 riesgos físicos, 7 químicos, 11 ergonómicos, 17 eléctricos, 14 mecánicos y 17 locativos. Esta cantidad inicial de riesgos se establece por la falta de contemplación de los riesgos encontrados en las instalaciones de la empresa; en la actualización de las herramientas de gestión de riesgos y peligros, se logró evidenciar el incremento de los riesgos encontrados en el entorno de la empresa con un total de 133 riesgos que se clasificaron en 9 físicos, 16 químicos, 15 ergonómicos, 15 eléctricos, 43 mecánicos y 35 locativos. En donde la actualización de la cuantificación de las condiciones inseguras se debe al apoyo de material fotográfico que logro capturas aquellas condiciones precarias en las cuales los colaboradores están expuestos, dichas herramientas expresan su funcionalidad acorde a la gestión de los riesgos y peligros presenten en un determinado entorno. De la misma manera Angulo (2017) en su investigación establece que tanto la matriz IPERC y el Mapa de Riesgos expresan consistencia viable acorde a la cuantificación, clasificación y evaluación de riesgos y peligros en el entorno. A razón

de ello la mitigación de riesgos y peligros establece fundamentos concretos a base del apoyo en el control de las condiciones inseguras. Para la cuantificación de los niveles de riesgos encontrados a base de la actualización de las herramientas de apoyo (IPERC, Mapa de Riesgos) se estableció que, en las áreas de la empresa ante los 133 riesgos presentes, según su nivel de riesgos se encontraron 17 riesgos triviales, 9 tolerables, 37 moderados, 30 importantes y 40 intolerables. Esta clasificación acorde a su magnitud genera beneficios ante la selección de la mitigación de riesgos que contemplen mayor grado de severidad al materializarse. Baca y Florian (2018) en su investigación establece que la administración de los riesgos acorde su nivel de severidad, ayuda a establecer una dirección y selección para su posterior acción ante las condiciones inseguras que expresan consecuencias severas acorde a su materialización.

Al enfocarnos de manera estructural en el plan de acción, se toma en cuenta que estará dividido por 7 capítulos que se establecen como: 1. Objetivos, 2. Metodología y etapas involucradas, 3. Productos, 4. Plazos y organización 5. Costo de Propuesta, 6. Disclaimer. Esta división estructural aportara un mejor entendimiento al receptor en el momento de su análisis. De la misma manera, Vivar y Espinoza (2019) expresan que el plano estructural de un plan de acción proporciona un análisis integro y detallado a base de etapas que favorecen el entendimiento pleno de lo establecido.

Al definir las actividades organizadas establecidas como productos en el plan de acción, de llevo a cabo siguiendo una metodología que comienza con: 1. El ordenamiento de las operaciones de mayor a menor según el NPR, en este punto se organizara según el nivel de riesgos que presentes las condiciones inseguras para facilitar la mitigación de los riesgos con mayor magnitud; 2. Establecer actividades de mejora detalladas, en este punto se establecerán las actividades que facilitaran la mitigación de los riesgos establecidos para su priorización acorde su magnitud; 3. Definir plazos, este punto se enfoca en el establecimiento de tiempos en los cuales las actividades

de mejoras serian establecidas en las áreas de la empresa Molino Sullana AB; 4. Definir responsables, en este punto se definirán los responsables encargados de la supervisor y desarrollo de las actividades de mejora y 6. Definir costo, en este punto se trabajó a base de cotizaciones correspondientes a cada riesgos encontrados en las instalaciones de la empresa Molinos Sullana AB lográndose evidenciar el trabajo con empresas terciarias que lograron proporcionar un total de 28 cotizaciones con naturales referente a la adquisición de equipos de protección personal, instalación de circuito eléctricos de manera subterránea, mantenimiento de superficies de concreto, adquisición de guardas de seguridad, capacitaciones referente al manejo de cargas posturales, etc. En donde las cotizaciones llegaron a sumar una cantidad de 19, 672.18 soles; a base de ello se logró llevar una correcta gestión de las actividades que se tendría que implementar para lograr la mitigación y erradicación de las condiciones inseguras en los ambientes productivos y administrativos. Ante ello Jiménez y Mariño (2018), Velásquez y Zuzunaga (2018) expresan en sus investigaciones de manera correspondiente que la gestión de las actividades de mejora resulto un punto estratégico que beneficios en la concretización de las actividades que minimicen el impacto y presencia de los riesgos y peligros.

Al relacionar el costo de la implementación de las medidas de control ante lo establecido por los entes reguladores del estado, lo cual al realizar un análisis se llegó a determinar en relación a que si las condiciones inseguras acorde a infracciones establecidas por el ente regulador (SUNAFIL) ascienden en un monto de S/ 89,033.00 que al realizar una diferenciación ante el monto de las propuestas se evidencia que existe un ahorro factible de S/ 69,630.82 soles.

Al evaluar el coeficiente beneficio/costo se determinó que los costos al implementar las actividades que mitiguen las condiciones inseguras según las cotizaciones previamente analizadas suman un total de S/ 19,672.18 soles en donde este montó será dividido acorde a la producción económica de un colaborador del área de producción que

es donde se encuentran los riesgos con un valor elevado de NPR, evaluado en un periodo de un mes obteniendo ingresos de S/ 29, 970.00. El resultado de la división entre los dos factores otorgó un resultado de S/1.52 soles, especificando que por cada sol invertido se generara un beneficio de S/0.52 soles. A razón de ello Dejus (2019) y Salimon (2017) expresan que se generó un beneficio establecido por colaborador enfocado en la parte de procesos de S/25090 y de S/15738 soles, respectivamente acorde a un mes, entre los costó de propuestas en S/19843 y S/10233. Evidenciando que al implementar un plan de acción que logre mitigar las condiciones inseguras en el entorno laboral generaron un beneficio de S/ 0.26 soles y de S/0.53 soles respectivamente en sus investigaciones, haciendo de sus proyectos viables para su desarrollo. La implementación de nuestra propuesta al otorgar un beneficio económico que viabiliza el desarrollo de la empresa y la creación de ambientes seguros para sus colaboradores.

## **VI. CONCLUSIONES**

- Se concluyo que la empresa Molinos Sullana AB E.I.R.L contaba con un incompleto IPERC el cual presentaba 82 tipos de riesgos en sus 3 áreas de oficina, molienda y mezclado. Se estableció una actualización de la IPERC en la empresa teniendo como resultado 51 nuevos riesgos los cuales no fueron contemplados con anterioridad, 40 tipos de riesgos en molienda, 81 en mezclado y 12 en oficina teniendo como total 133 riesgos encontrados.
- Se concluyo que al cuantificar los niveles de riesgos por priorización de niveles en la empresa Molinos Sullana AB E.I.R.L se encontró que la mayor cantidad de riesgos son de niveles significativos como lo son el MODERADO con un total de 37 riesgos, IMPORTANTES con 30 riesgos e INTOLERABLE con 40 riesgos, los cuales nos ayudan a priorizar los riesgos de mayor grado para poder darles solución.

- Se concluyo que la estructura del plan de acción que se construyó en la empresa Molinos Sullana AB E.I.R.L está dividido por 7 capítulos que se establecen como: 1. Objetivos, 2. Metodología y etapas involucradas, 3. Productos, 4. Plazos y organización 5. Costo de Propuesta, 6. Disclaimer. Esta división estructural aportara un mejor entendimiento al receptor en el momento de su análisis siendo eficiente para darle solución a cada riesgo encontrado.
  
- Se concluyo que las operaciones fueron ordenadas de mayor a menor según el NPR, se detallaron las mejoras de cada riesgo, definimos los plazos y responsables y se definió el costo, siendo un producto eficiente y una parte vital del plan de acción ayudando a mitigar los riesgos y peligros de la empresa Molinos Sullana AB E.I.R.L.
  
- Se concluyo que el análisis del coeficiente beneficio costo de las actividades que conformaran el plan de acción de seguridad y salud en el trabajo de la empresa Molinos Sullana AB E.I.R.L es de S/. 1.52 por cada sol invertido para la propuesta se tendrá un beneficio de S/0.52 soles disponiendo así la viabilidad de la propuesta.



## VII. RECOMENDACIONES

- Se recomienda revisar de forma mensual las áreas para detectar posibles actividades que puedan generar riesgos.
- Se recomienda mantener Las salidas de emergencia siempre libres de objetos y líquidos o sustancias resbaladizas.
- Se recomienda hacer que el uso de equipos de protección personal (guantes, casco, lentes, protectores auditivos, etc.) sea obligatorio para proteger de los riesgos a los colaboradores que estén expuestos.
- Se recomienda evita levantar cargas pesadas por encima del límite. Utilizar los elementos de ayuda y pausas laborales para poder evitar las enfermedades profesionales.
- Se recomienda que el gerente general implemente este plan de acción, pues debido a los altos peligros que tiene se pueden mitigar, teniendo excelentes resultados y se mejorara la eficiencia, manteniendo lejos de accidentes a los colaboradores.

## Referencias

**ACOSTA, A.** Operacionalización de variables. Revista del Instituto Nacional de Higiene "Rafael Rangel", 84-134. 24 de Mayo de 2018. Obtenido de [https://revista.vps.co.ve/wpcontent/uploads/2020/12/Revista-cientifica\\_vol\\_49\\_2.pdf#page=52](https://revista.vps.co.ve/wpcontent/uploads/2020/12/Revista-cientifica_vol_49_2.pdf#page=52).

**AVETIN, J.** Classification of risks in the Company: app.mapfre.com. 12 de Abril de 2019. Obtenido de app.mapfre.com: [https://app.mapfre.com/documentacion/publico/en/catalogo\\_imagenes/grupo.do?path=1029076](https://app.mapfre.com/documentacion/publico/en/catalogo_imagenes/grupo.do?path=1029076).

**BARRIOS, H., & OSEJO, J.** Propuesta de un Plan de Prevención de Riesgos Laborales en Materia de Higiene y Seguridad en el Área Ribera de la Empresa Amaral Consulting inc. Teneria la fuente. Seminario de Graduación para optar al título de Ingeniería Industrial y de Sistema. UNIVERSIDAD NACIONAL AUTÓNOMA DE NICARAGUA, Managua. 23 de Octubre de 2016. Obtenido de <https://repositorio.unan.edu.ni/3739/1/89853.pdf>.

**CARMEN, G.** Aplicación del Programa de Observación para Prevenir y Reducir los Riesgos y Accidentes en una Empresa Química. Para optar el Título Profesional de Ingeniero Industrial. Universidad Nacional Mayor de San Marcos, Lima. 12 de Marzo de 2019. Obtenido de [https://cybertesis.unmsm.edu.pe/bitstream/handle/20.500.12672/11444/Carmen\\_bg.pdfsequence=1&isAllowed=y](https://cybertesis.unmsm.edu.pe/bitstream/handle/20.500.12672/11444/Carmen_bg.pdfsequence=1&isAllowed=y).

**CHÁVEZ, D.** Conceptos y Técnicas de Recolección de Datos en la Investigación Jurídica Social. Publicación anual Jurídico Social, 8-20. 24 de Enero de 2017. Obtenido de [https://perso.unifr.ch/derechopenal/assets/files/articulos/a\\_20080521\\_56.pdf](https://perso.unifr.ch/derechopenal/assets/files/articulos/a_20080521_56.pdf).

**CÓRDOVA, M.** Evaluación del riesgo para la mejora de la seguridad en el trabajo del proyecto Segunda Calzada Piura Paita. Par optar al Título Profesional de Ingeniería Industrial y de Sistemas. Universidad Privada de Piura, Piura. 12 de Junio de 2018. Obtenido de <https://pirhua.udep.edu.pe/handle/11042/3672>.

**GIORGIO, B.** Implementación de un Sistema de prevención de accidentes en los buques de primera línea de la MGP. Para optar al Título Profesional de Ingeniero Industrial. Universidad Privada de Piura, Piura. 29 de Julio de 2019. Obtenido de <https://pirhua.udep.edu.pe/handle/11042/4220>.

**GONZÁLEZ, R., & HERNÁNDEZ, J.** Diseños de investigación cuantitativos aplicados en las ciencias de la administración y gestión. GL BALCIENCIA. VOL.3 NUM. 1, 30-45. 12 de Marzo de 2017. Obtenido de <https://www.globalciencias.com/index.php/globcien/article/view/11>.

**HERNÁNDEZ, D.** Diseño del Plan de Acción de los Riesgos Identificados en la Fábrica de Pan Delika a partir de la Aplicación de la Norma GTC 45. Universidad de la Salle, Bogotá. 27 de Julio de 2017. Obtenido de [https://ciencia.lasalle.edu.co/cgi/viewcontent.cgi?article=1218&context=adminstracion\\_de\\_empresas](https://ciencia.lasalle.edu.co/cgi/viewcontent.cgi?article=1218&context=adminstracion_de_empresas).

**HOUGH, P.** Understanding Global Security. Routledge: M03. 15 de Mayo de 2020. Obtenido de [https://books.google.com.pe/books?id=nrJSDwAAQBAJ&printsec=frontcover&source=gbs\\_ge\\_summary\\_r&cad=0#v=onepage&q&f=false](https://books.google.com.pe/books?id=nrJSDwAAQBAJ&printsec=frontcover&source=gbs_ge_summary_r&cad=0#v=onepage&q&f=false)

**ICONTEC.** ISO 45001: 2018 Occupational health and safety management system: Isotools.org. 16 de Enero de 2020. Obtenido de Isotools.org: [https://books.google.com.pe/books?id=We5DEAAAQBAJ&printsec=frontcover&hl=es&source=gbs\\_ge\\_summary\\_r&cad=0#v=onepage&q&f=false](https://books.google.com.pe/books?id=We5DEAAAQBAJ&printsec=frontcover&hl=es&source=gbs_ge_summary_r&cad=0#v=onepage&q&f=false).

**ILSI.** Risk Assessment, CONCEPTS: casafe.org. 18 de Junio de 2020. Obtenido de Casafe.org: <https://www.casafe.org/pdf/2021/Riesgo-vs-peligro.pdf>.

**INDACOCHE, B.** Diseños Experimentales y no Experimentales. Compas, 55-155. 29 de Mayo de 2017. Obtenido de <http://repositorio.unesum.edu.ec/bitstream/53000/2064/1/Dise%C3%B1o%20Experimentales.pdf>.

**JOY, P.** Plan de Gestión de la Seguridad y Salud en el Trabajo según la norma OHSAS 18001:2007 Para optar el Título Profesional de Ingeniero Industrial. Universidad Nacional Mayor de San Marcos, Lima. 14 de Febrero de 2019. Obtenido de <https://hdl.handle.net/20.500.12672/11254>.

**KANU, A.** Igwebuikere Research Methodology: a New Trend for Scientific and Wholistic Investigation. Philosophy and Religious, 98-105. 25 de Diciembre de 2019. Obtenido de <https://www.igwebuikeresearchinstitute.org/journal/5.4.7.pdf>.

**KAPUR, D.** Researchgate. Recuperado el 3 de septiembre de 2021, de Health, Safety and Security within the Organization. 14 de Septiembre de 2018. Obtenido de: [https://www.esearchgate.net/publication/328872755\\_Health\\_Safety\\_and\\_Security\\_within\\_the\\_Organization](https://www.esearchgate.net/publication/328872755_Health_Safety_and_Security_within_the_Organization).

**KARAMITROGLOU, F.** Towards a Methodology for the Investigation of Norms. Ámsterdam: Rodopi. 25 de Agosto de 2018. Obtenido de <https://books.google.com.pe/books?id=2yD5keK6urkC&pg=PA67&dq=investigation+methodology&hl=es419&sa=X&ved=2ahUKEwjUqqTvm o70AhUaHrkGHe EDLkQ6AF6BAgHEAI#v=onepage&q=investigation%20methodology&f=false>.

**LÓPEZ, P.** Scielo. 17 de Agosto de 2018. Obtenido de [www.scielo.org.bo](http://www.scielo.org.bo): [http://www.scielo.org.bo/scielo.php?script=sci\\_arttext&pid=S1815-02762004000100012](http://www.scielo.org.bo/scielo.php?script=sci_arttext&pid=S1815-02762004000100012).

**MARCELO, S.** Evaluación del riesgo del proceso de caña de azúcar. Para optar al Título Profesional de Ingeniero Industrial. Universidad Privada de Piura, Piura. 14 de Marzo de 2016. Obtenido de <https://pirhua.udep.edu.pe/handle/11042/2653>.

**MTPE.** Conceptos básicos de seguridad y salud en el trabajo: [www.trabajo.gob.pe](http://www.trabajo.gob.pe). 22 de Julio de 2018. Obtenido de [www.trabajo.gob.pe](http://www.trabajo.gob.pe): <http://www.trabajo.gob.pe/CONSSAT/PDF/2018/MPRM.pdf>.

**MTPE, & OGETIC.** Anuario Estadístico Sectorial. Lima: Ministerio de Trabajo y Promoción del Empleo. 17 de Julio de 2020. Obtenido de

[https://cdn.www.gob.pe/uploads/document/file/2038301/Anuario\\_2020.pdf](https://cdn.www.gob.pe/uploads/document/file/2038301/Anuario_2020.pdf).

**OMS.** Mapa de riesgos en los colaboradores: iris.paho.org. 22 de Noviembre de 2019. Obtenido de iris.paho.org: [https://iris.paho.org/bitstream/handle/10665.2/33983/CD54\\_10Rev.%201-spa.pdf?sequence=1&isAllowed=y](https://iris.paho.org/bitstream/handle/10665.2/33983/CD54_10Rev.%201-spa.pdf?sequence=1&isAllowed=y).

**OIT.** Anticípate Crises, Prepare and Respond. Ginebra: Route des Morillons 4 CH-1211 Ginebra 22 Suiza. 14 de Abril de 2021. Obtenido de [https://www.ilo.org/wcmsp5/groups/public/ed\\_dialogue/--lab\\_admin/documents/publication/wcms\\_780968.pdf](https://www.ilo.org/wcmsp5/groups/public/ed_dialogue/--lab_admin/documents/publication/wcms_780968.pdf).

**OIT.** Seguridad y salud en el trabajo. Revisado el 27 de agosto de 2021. Publicado en <https://www.ilo.org/global/topics/safety-and-health-at-work/lang--es/index.htm>

**OGETIC.** Boletín Estadístico Mensual, Notificaciones de accidentes de trabajo, incidentes peligrosos y enfermedades ocupacionales. Junio del 2021. Ministerio de Trabajo y Promoción del Empleo. 12 de Febrero de 2021. Revisado en <https://cdn.www.gob.pe/uploads/document/file/2087698/Bolet%C3%A9n%20Notificaciones%20JUNIO%202021.pdf>

**OSHA.** Identify and Prevent Hazards: osha.gov. 10 de Mayo de 2018. Obtenido de osha.gov: [https://www.osha.gov/sites/default/files/2018-12/fy10\\_sh208510\\_identify\\_and\\_prevent\\_hazards\\_participants.pdf](https://www.osha.gov/sites/default/files/2018-12/fy10_sh208510_identify_and_prevent_hazards_participants.pdf).

**PAREJA, D.** Mapa de Riesgo SST: Piranirisk.com. 13 de Octubre de 2020 Obtenido de Piranirisk.com: <https://www.piranirisk.com/es/blog/que-es-un-plan-de-accion>.

**ROJAS, J.** Diseño de un instrumento para mitigar y evaluar los riesgos y peligros en la cultura de seguridad en el trabajo. Universidad Nacional Mayor de San Marcos, Lima. 21 de Octubre de 2019. Obtenido de [https://cybertesis.unmsm.edu.pe/bitstream/handle/20.500.12672/10582/Rojas\\_cj.pdf?sequence=3&isAllowed=y](https://cybertesis.unmsm.edu.pe/bitstream/handle/20.500.12672/10582/Rojas_cj.pdf?sequence=3&isAllowed=y).

**RUDAS, L.** Modelo de Gestión de Riesgos para Proyectos de Desarrollo Tecnológico. Para obtener el Grado de Maestra en Dirección de Gestión de Proyectos de Ingeniería. CIATEQ, Santiago de Querétaro. 25 de Noviembre de 2017. Obtenido de <https://ciateq.repositorioinstitucional.mx/jspui/bitstream/1020/86/1/RudasTayoLeidyP%20MDGPI%202017.pdf>.

**SHERIFF, B.** Understanding the Model Work Health and Safety Act. Sydney's AUSTRALIA LIMITED. 10 de Julio de 2016. Obtenido de <https://books.google.com.pe/books?id=pDUn4yQo92QC&pg=PA1&dq=security+and+health+at+work&hl=es419&sa=X&ved=2ahUKEwinodiA7cLzAhXIs5UCHXBGCBQQ6AF6BAgEEAI#v=onepage&q&f=false>.

**SHIRVAN, K.** Numerical investigation of heat exchanger effectiveness in a double pipe heat exchanger filled with nanofluid: A sensitivity analysis by response surface methodology.

Powder Technology, 99-111. 22 de Junio de 2018 Obtenido de <https://www.sciencedirect.com/science/article/abs/pii/S0032591017302048>.

**SOLÓRZANO, O.** Risk concepts and Risk Factors Manual for Preciosity Analysis: mag.go.cr. 22 de junio de 2017. Obtenido de mag.go.cr: <http://www.mag.go.cr/sgmag/6E60.pdf>

# ANEXOS

## ANEXO N.º 1: MATRIZ DE OPERACIONALIZACION.

Operacionalización de variable independiente:

Variable Independiente	D. Conceptual	D. Operacional	Dimensiones	Indicadores	Tipo
Riesgos y peligros en la empresa Molinos Sullana AB	Según (ILSI, 2020) expresa que los peligros son situación que posibilitan un nivel de amenaza para la vida de un colaborador, mientras que el riesgo expresa que es la probabilidad de que una amenaza se convierta en una desgracia.	Se realizará un diagnóstico inicial para evaluar y actualizar la matriz IPER de la empresa Molinos Sullana AB E.I.R.L. con la finalidad de adecuarla a la realidad de estudio.	Factores de riesgo y peligro	Cantidad de Riesgos: - Físicos - Químicos - Ergonómicos - Eléctricos - Mecánicos - Locativos	Intervalo
		Se Cuantificó los niveles de riesgos y Peligros por priorización de niveles en la empresa Molinos Sullana AB E.I.R.L.	Niveles de riesgos	- Probabilidad de ocurrencia  - Índice de severidad	Ordinal  Ordinal

## Operacionalización de variable dependiente

Variable Dependiente	D. Conceptual	D. Operacional	Dimensiones	Indicadores	Tipo
Plan de acción de seguridad y salud en el trabajo	(Sheriff, 2016) Expresa que es la representación gráfica de un ambiente de trabajo determinado, la cual indica las actividades desarrolladas en ese ambiente junto con aquellos peligros y riesgos representados por medio de señalizaciones.	Se Especificará la estructura del plan de acción para su construcción en la empresa Molinos Sullana AB E.I.R.L.	Estructura	- Capítulos	Ordinal
		Se definirán las actividades organizadas por prioridad para mitigar riesgos y peligros en la empresa Molinos Sullana AB E.I.R.L.	Actividades	- Actividades por nivel de riesgo  - Actividades por área.	Razón  Razón
		Se determinará el coeficiente beneficio sobre costo de las actividades que conformarán el Plan de acción de seguridad y salud en el trabajo en la empresa Molinos Sullana AB.	Costos	- Soles por actividad.  - Soles por mejora	Razón  Razón



## ANEXO N. ° 2: INFORME DE ORIGINALIDAD



FACULTAD DE INGENIERÍA Y ARQUITECTURA  
ESCUELA PROFESIONAL DE INGENIERÍA INDUSTRIAL

“Elaboración de un plan de acción de seguridad y salud en el trabajo para mitigar riesgos y peligros en la empresa Molinos Sullana AB”

### AUTOR(ES):

Córdova García Adrián José (0000-0002-2929-2428)

Huamán Clavijo Naysha Sarais (0000-0003-0704-1190)

Resumen de coincidencias X

16 %

Se están viendo fuentes estándar

Ver fuentes en inglés (Beta)

Coincidencias

1 Entregado a Universida... 7% >  
Trabajo del estudiante

2 repositorio.ucv.edu.pe 2% >  
Fuente de Internet

3 cybertesis.unmsm.edu... 1% >  
Fuente de Internet

4 Entregado a Universida... 1% >  
Trabajo del estudiante

5 pithua.udep.edu.pe 1% >  
Fuente de Internet

6 repositorio.ucm.edu.co 1% >  
Fuente de Internet

7 repositorio.ict.ejercito... 1% >  
Fuente de Internet

8 Entregado a ECCL <1% >

ANEXO N.º 3: EVIDENCIAS FOTOGRAFICAS.

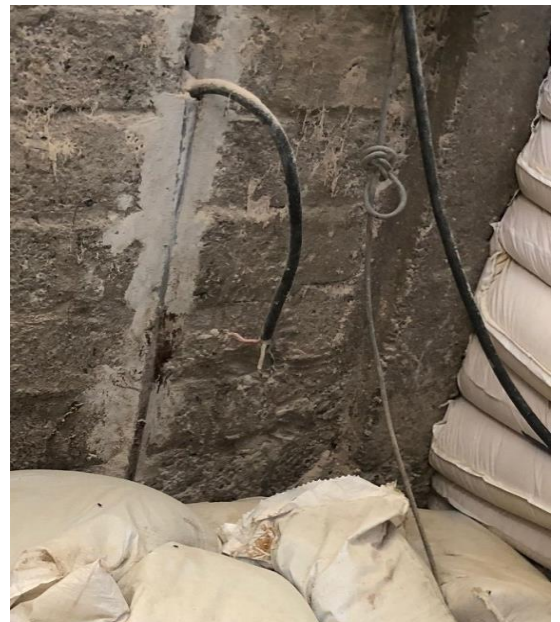



ANEXO N. ° 5: ACTUALIZACION DE LA MATRIZ IPER – LINEA BASE

GE+A13:03+A13 N399RENCIA+A1 3:F39	PUESTO DE TRABAJO	TAREA	PELIGRO	RIESGO	CONSECUENCIAS	REQUISITO LEGAL	INDICE DE PERSONAS EXPUESTAS (A)	INDICE DE PROCEDIMIENTO (B)	INDICE DE CAPACITACION ( C )	INDICE DE EXPOSICION AL RIESGO (D)	INDICE DE PROBABILIDAD (A+B+C+D)	INDICE DE SEVERIDAD	RIESGO=PROBABILIDAD X SEVERIDAD	NIVEL DE RIESGO (BASE)	
PRODUCCION DE PRODUCTO EN PROCESO	MOLIENDA DE MATERIA PRIMA	MANIPULACION DE MATERIA PRIMA PARA ENTRAR A PROCESO PRODUCTIVO DE MOLIENDA	LINEAS ELECTRICAS DE ALTA TENSION EXPUESTAS	CONTACTO DIRECTO	ELECTROCUCION, CORTO CIRCUITO, INCENDIOS, QUEMADURA	LEY 29783	1	3	3	3	10	3	30	INTOLERABLE	
			LINEAS ELECTRICAS DE ALTA TENSION EN CONTACTO CON MATERIAL INFLAMABLE	CONTACTO DIRECTO	INCENDIOS, QUEMADURAS, CORTO CIRCUITO, INTOXICACION POR GASES TOXICOS	LEY 29783	1	3	3	3	10	3	3	30	INTOLERABLE
			LINEAS ELECTRICAS EN CONTACTO CON MATERIAL NO INFLAMABLE	CONTACTO DIRECTO	CORTO CIRCUITO, INCENDIOS, QUEMADURAS, INTOXICACION POR GASES	LEY 29783	1	3	3	3	10	2	20	IMPORTANTE	
			SUPERFICIE EN MAL ESTADO	CAIDA AL MISMO NIVEL	CAIDA, FRACTURA POR CAIDA A MISMO NIVEL, CONTUSION, TROPIEZO.	LEY 29783	1	3	3	3	10	2	20	IMPORTANTE	
			SUPERFIE CON ESCALONES POCO VISIBLES	CAIDA A DIFERENTE NIVEL	CAIDA, FRACTURA POR CAIDA A DIFERENTE NIVEL, CONTUSION, TROPIEZO.	LEY 29783	1	3	3	3	10	2	20	IMPORTANTE	
			SUPERFIE CON RESIDUOS DE ACTIVIDAD PRODUCTIVA	CAIDA A DIFERENTE NIVEL	CAIDA POR CAUSA DE MATERIAL REDUCIENDO LA ADHERENCIA CON EL TERRENO, FRACTURA, CONTUSION, TRAUMATISMO.	LEY 29783	1	3	3	3	10	2	20	IMPORTANTE	
			PARTICULAS DE POLVO Y AROMAS DE ACTIVIDAD PRODUCTIVA	ENFERMEDADES A LA PIEL, ENFERMEDADES OCULARES, ENFERMEDADES RESPIRATORIAS.	DERMATITIS, IRRITACION DE OJOS, IRRITACION DE VIAS RESPIRATORIAS.	LEY 29783	1	3	3	3	10	2	20	IMPORTANTE	
			RUIDO QUE SOBREPASA LOS 65 DB	EXPOSICION AL RUIDO	PERDIDA TEMPORAL DE LA AUDICION	LEY 29783	1	3	3	3	10	2	20	IMPORTANTE	
			MAQUINARIA SIN GUARDAS DE SEGURIDAD EN SU MECANISMO	ATRAPAMIENTO DE EXTREMIDADES.	DESMEMBRAMIENTO, QUEMADURAS.	LEY 29783	1	3	3	3	10	3	30	INTOLERABLE	
			MAQUINARIA DE MATERIAL METALICO CON ACABADOS EN SU ESTRUCTURA EN PUNTA.	LESIONES A LA PIEL POR OBJETO PULZANTE	CIZALLAMIENTO, CONTUSION.	LEY 29783	1	3	3	3	10	3	30	INTOLERABLE	
			CALENTAMIENTO DE MECANISMO EN MAQUINARIA POR CONTACTO CON RESIDUOS DE ACTIVIDAD	INCENDIOS, QUEMADURAS, CORTO CIRCUITO.	INCENDIOS, QUEMADURAS, CORTO CIRCUITO.	LEY 29783	1	3	3	3	10	2	20	IMPORTANTE	
			MOVIMIENTO REPETITIVOS	FATIGA POSTURAL	ENFERMEDADES MUSCULO-ESQUELETICAS.	LEY 29783	1	3	3	3	10	1	10	MODERADO	
			FALTA DE CAPACITACION EN MANEJO EN CARGAS DE 40KG	FATIGA POSTURAL, CAIDA	CONTUSION, ENFERMEDADES MUSCULO-ESQUELETICAS.	LEY 29783	1	3	3	3	10	2	20	IMPORTANTE	
			APILAMIENTO DE MATERIA PRIMA	CAIDAS DE OBJETOS	FRACTURA POR CAIDA DE OBJETO, CONTUSION, TRAUMATISMO.	LEY 29783	1	3	3	3	10	2	20	IMPORTANTE	
FALTA DE PRESENCIA DE EPPS	LESIONES POR AGRESIONES MECANICAS	LA EMPRESA PODRIA SER SANCIONADA, ACCIDENTES GRAVES, HIPOACUSIA, CAIDAS, MUERTE INSTANTANEA	LEY 29783	1	3	3	3	10	3	30	INTOLERABLE				

PRODUCCION DE PRODUCTO EN PROCESO	MOLIENDA DE MATERIA PRIMA	ALMACENAJE DE PRODUCTO GENERADO POR LA MOLIENDA EN BALDES	SUPERFICIE EN MAL ESTADO	CAIDA, FRACTURA POR CAIDA A MISMO NIVEL, CONTUSION, TROPIEZO.	CAIDA, FRACTURA POR CAIDA A MISMO NIVEL, CONTUSION, TROPIEZO.	LEY 29783	1	3	3	3	10	2	20	IMPORTANTE
			SUPERFIE CON RESIDUOS DE ACTIVIDAD PRODUCTIVA	CAIDA POR CAUSA DE MATERIAL REDUCIENDO LA ADHERENCIA CON EL TERRENO, FRACTURA, CONTUSION, TRAUMATISMO.	CAIDA POR CAUSA DE MATERIAL REDUCIENDO LA ADHERENCIA CON EL TERRENO, FRACTURA, CONTUSION, TRAUMATISMO.	LEY 29783	1	3	3	3	10	2	20	IMPORTANTE
			PARTICULAS DE POLVO Y AROMAS DE ACTIVIDAD PRODUCTIVA	ENFERMEADES A LA PIEL, ENFERMEADES OCULARES, ENFERMEADES RESPIRATORIAS.	DERMATITIS, IRRITACION DE OJOS, IRRITACION DE VIAS RESPIRATORIAS	LEY 29783	1	3	3	3	10	2	20	IMPORTANTE
			RUIDO QUE SOBREPASA LOS 65 DB	PERDIDA TEMPORAL DE LA AUDICION	PERDIDA TEMPORAL DE LA AUDICION	LEY 29783	1	3	3	3	10	2	20	IMPORTANTE
			MOVIMIENTO REPETITIVOS	ENFERMEADES MUSCULO-ESQUELETICAS.	ENFERMEADES MUSCULO-ESQUELETICAS.	LEY 29783	1	3	3	3	10	1	10	MODERADO
			FALTA DE CAPACTACION EN MANEJO EN CARGAS DE 40KG	CAIDA, ENFERMEADES MUSCULO-ESQUELETICAS.	CONTUSION, ENFERMEADES MUSCULO-ESQUELETICAS.	LEY 29783	1	3	3	3	10	2	20	IMPORTANTE
			APILAMIENTO DE MATERIA PRIMA	FRACTURA POR CAIDA DE OBJETO, CONTUSION, TRAUMATISMO.	FRACTURA POR CAIDA DE OBJETO, CONTUSION, TRAUMATISMO.	LEY 29783	1	3	3	3	10	2	20	IMPORTANTE
			FALTA DE PRESENCIA DE EPPS	LESIONES POR AGRESIONES MECANICAS	LA EMPRESA PODRIA SER SANCIONADA, ACCIDENTES GRAVES, HIPOACUSIA, CAIDAS, MUERTE INSTANTANEA	LEY 29783	1	3	3	3	10	3	30	INTOLERABLE
PRODUCCION DE PRODUCTO EN PROCESO	MOLIENDA DE MATERIA PRIMA	EMPACADO Y PESADO DE PRODUCTO EN PROCESO MEDIANTE SACOS	SUPERFICIE EN MAL ESTADO	CAIDA, FRACTURA POR CAIDA A MISMO NIVEL, CONTUSION, TROPIEZO.	CAIDA, FRACTURA POR CAIDA A MISMO NIVEL, CONTUSION, TROPIEZO.	LEY 29783	1	3	3	3	10	2	20	IMPORTANTE
			SUPERFIE CON RESIDUOS DE ACTIVIDAD PRODUCTIVA	CAIDA POR CAUSA DE MATERIAL REDUCIENDO LA ADHERENCIA CON EL TERRENO, FRACTURA, CONTUSION, TRAUMATISMO.	CAIDA POR CAUSA DE MATERIAL REDUCIENDO LA ADHERENCIA CON EL TERRENO, FRACTURA, CONTUSION, TRAUMATISMO.	LEY 29783	1	3	3	3	10	2	20	IMPORTANTE
			PARTICULAS DE POLVO Y AROMAS DE ACTIVIDAD PRODUCTIVA	ENFERMEADES A LA PIEL, ENFERMEADES OCULARES, ENFERMEADES RESPIRATORIAS.	DERMATITIS, IRRITACION DE OJOS, IRRITACION DE VIAS RESPIRATORIAS	LEY 29783	1	3	3	3	10	2	20	IMPORTANTE
			RUIDO QUE SOBREPASA LOS 65 DB	PERDIDA TEMPORAL DE LA AUDICION	PERDIDA TEMPORAL DE LA AUDICION	LEY 29783	1	3	3	3	10	2	20	IMPORTANTE
			MOVIMIENTO REPETITIVOS	ENFERMEADES MUSCULO-ESQUELETICAS.	ENFERMEADES MUSCULO-ESQUELETICAS	LEY 29783	1	3	3	3	10	1	10	MODERADO
			FALTA DE CAPACITACION EN MANEJO EN CARGAS DE 40KG	CAIDA, ENFERMEADES MUSCULO-ESQUELETICAS.	CONTUSION, ENFERMEADES MUSCULO-ESQUELETICAS.	LEY 29783	1	3	3	3	10	2	20	MODERADO
			HERRAMIENTA DE PESAJE CON BORDES DE MATERIAL RIGIDO	CIZALLAMIENTO, CONTUSION.		LEY 29783	1	3	3	3	10	3	30	INTOLERABLE
			FALTA DE PRESENCIA DE EPPS	LESIONES POR AGRESIONES MECANICAS	LA EMPRESA PODRIA SER SANCIONADA, ACCIDENTES GRAVES, HIPOACUSIA, CAIDAS, MUERTE INSTANTANEA	LEY 29783	1	3	3	3	10	3	30	INTOLERABLE
PRODUCCION DE PRODUCTO EN PROCESO	MOLIENDA DE MATERIA PRIMA	ALMACENAJE EN PILAS DE SACOS DE MATERIA PRIMA EN PROCESO	SUPERFICIE EN MAL ESTADO	CAIDA, FRACTURA POR CAIDA A MISMO NIVEL, CONTUSION, TROPIEZO.	CAIDA, FRACTURA POR CAIDA A MISMO NIVEL, CONTUSION, TROPIEZO.	LEY 29783	1	3	3	3	10	2	20	IMPORTANTE
			SUPERFICIE CON RESIDUOS DE ACTIVIDAD PRODUCTIVA	CAIDA POR CAUSA DE MATERIAL REDUCIENDO LA ADHERENCIA CON EL TERRENO, FRACTURA, CONTUSION, TRAUMATISMO.	CAIDA POR CAUSA DE MATERIAL REDUCIENDO LA ADHERENCIA CON EL TERRENO, FRACTURA, CONTUSION, TRAUMATISMO.	LEY 29783	1	3	3	3	10	2	20	IMPORTANTE
			PARTICULAS DE POLVO Y AROMAS DE ACTIVIDAD PRODUCTIVA	ENFERMEADES A LA PIEL, ENFERMEADES OCULARES, ENFERMEADES RESPIRATORIAS.	DERMATITIS, IRRITACION DE OJOS, IRRITACION DE VIAS RESPIRATORIAS	LEY 29783	1	3	3	3	10	2	20	IMPORTANTE
			RUIDO QUE SOBREPASA LOS 65 DB	PERDIDA TEMPORAL DE LA AUDICION	PERDIDA TEMPORAL DE LA AUDICION	LEY 29783	1	3	3	3	10	2	20	IMPORTANTE
			MOVIMIENTO REPETITIVOS	ENFERMEADES MUSCULO-ESQUELETICAS.	ENFERMEADES MUSCULO-ESQUELETICAS	LEY 29783	1	3	3	3	10	1	10	MODERADO
			FALTA DE CAPACITACION EN MANEJO EN CARGAS DE 40KG	CAIDA, ENFERMEADES MUSCULO-ESQUELETICAS.	CONTUSION, ENFERMEADES MUSCULO-ESQUELETICAS.	LEY 29783	1	3	3	3	10	2	20	IMPORTANTE
			UNICA VIA DE ENTRADA Y SALIDA	TROPIEZO, CAIDA, CONTUSION, FRACTURA		LEY 29783	1	3	3	3	10	2	20	IMPORTANTE
			APILAMIENTO DE PRODUCTO TERMINADO	FRACTURA POR CAIDA DE OBJETO, CONTUSION, TRAUMATISMO.	FRACTURA POR CAIDA DE OBJETO, CONTUSION, TRAUMATISMO.	LEY 29783	1	3	3	3	10	2	20	IMPORTANTE
			FALTA DE PRESENCIA DE EPPS	LESIONES POR AGRESIONES MECANICAS	LA EMPRESA PODRIA SER SANCIONADA, ACCIDENTES GRAVES, HIPOACUSIA, CAIDAS, MUERTE INSTANTANEA	LEY 29783	1	3	3	3	10	3	30	INTOLERABLE



GERENCIA	PUESTO DE TRABAJO	TAREA	PELIGRO	RIESGO	CONSECUENCIAS	REQUISITO LEGAL	INDICE DE PERSONAS EXPUESTAS (A)	INDICE DE PROCEDIMIENTO (B)	INDICE DE CAPACITACION (C)	INDICE DE EXPOSICION AL RIESGO (D)	INDICE DE PROBABILIDAD (A+B+C+D)	INDICE DE SEVERIDAD	RIESGO-PROBABILIDAD X SEVERIDAD	NIVEL DE RIESGO (BASE)
PRODUCCION DE PRODUCTO TERMINADO	MEZCLADO DE MATERIA PRIMA	MANEJO DE MATERIA PRIMA	INTERRUPTORES Y TOMACORRIENTES EXPUESTOS	ELECTROCUCION, CORTO CIRCUITO, INCENDIO, QUEMADURA.	TETANIZACIÓN MUSCULAR, QUEMADURAS, MUERTE POR ASFIXIA, MUERTE POR FIBRILACIÓN VENTRICULAR	LEY 29783	1	3	3	3	10	3	30	INTOLERABLE
			TABLERO ELECTRICO EXPUESTO	ELECTROCUCION, CORTO CIRCUITO, INCENDIO, QUEMADURA.	TETANIZACIÓN MUSCULAR, QUEMADURAS, MUERTE POR ASFIXIA, MUERTE POR FIBRILACIÓN VENTRICULAR	LEY 29783	1	3	3	3	10	3	30	INTOLERABLE
			FUENTES ELECTRICAS EN CONTACTO CON PRODUCTO INFLAMABLES	INCENDIOS, QUEMADURAS, CORTO CIRCUITO, INTOXICACION POR GASES TOXICOS	INCENDIOS, QUEMADURAS, MUERTE POR ASFIXIA	LEY 29783	1	3	3	3	10	2	20	IMPORTANTE
			FUENTES ELECTRICAS EN CONTACTO CON PRODUCTOS NO INFLAMABLES	CORTO CIRCUITO, INCENDIOS, QUEMADURAS, INTOXICACION POR GASES	INCENDIOS, QUEMADURAS, MUERTE POR ASFIXIA	LEY 29783	1	3	3	3	10	2	20	IMPORTANTE
			LINEAS ELECTRICAS EXPUESTAS	ELECTROCUCION, CORTO CIRCUITO, INCENDIOS, QUEMADURA	INCENDIOS, QUEMADURAS, MUERTE POR ASFIXIA, TETANIZACIÓN MUSCULAR, FIBRILACIÓN VENTRICULAR	LEY 29783	1	3	3	3	10	3	30	INTOLERABLE
			BLOQUEO DE SALIDAS DE EMERGENCIA	ATRAPAMIENTO ANTE ALGUNA EMERGENCIA RESULTANTE POR MEDIO DE COMPLEJIDADES DE CONTROL INTERNO O FENOMENOS EXTERNOS, ATENTANDO CONTRA LA VIDA DEL OPERARIO	MUERTE, ASFIXIA, QUEMADURAS, APLASTAMIENTO	LEY 29783	1	3	3	3	10	3	30	INTOLERABLE
			MALA UBICACIÓN DE SEÑALIZACIONES	CONFUSION, RESPUESTA TARDIA ANTE ALGUNA COMPLEJIDAD PRESENTE EN EL AMBIENTE	MUERTE, APLASTAMIENTO, CONFUSION, DEMORA EN REACCIONAR.	LEY 29783	1	3	3	3	10	1	10	MODERADO
			MALA UBICACIÓN DE EQUIPOS DE EMERGENCIA	RESPUESTA INEFICIENTE ANTE UNA EMERGENCIA	MUERTE, CONFUSION, DEMORA EN REACCIONA ANTE CUALQUIER EMERGENCIA	LEY 29783	1	3	3	3	10	2	20	IMPORTANTE
			FALTA DE PRESENCIA DE EPPS	LESIONES POR AGRESIONES MECANICAS	LA EMPRESA PODRIA SER SANCIONADA, ACCIDENTES GRAVES, HIPOACUSIA, CAIDAS, MUERTE INSTANTANEA	LEY 29783	1	3	3	3	10	3	30	INTOLERABLE
			OBSTACULOS PRESENTES	CAIDA, FRACTURA POR CAIDA A MISMO NIVEL, CONTUSION, TROPIEZO.		LEY 29783	1	3	3	3	10	2	20	IMPORTANTE
			APILAMIENTO DE MATERIA PRIMA	FRACTURA POR CAIDA DE OBJETO, CONTUSION, TRAUMATISMO.	FRACTURA POR CAIDA DE OBJETO, CONTUSION, TRAUMATISMO.	LEY 29783	1	3	3	3	10	3	30	INTOLERABLE
			SUPERFICIE CON DESNIVEL	CAIDA A DIFERENTE NIVEL, FRACTURA, TROPIEZO, CONTUSION.	CAIDA, FRACTURA POR CAIDA A MISMO NIVEL, CONTUSION, TROPIEZO.	LEY 29783	1	3	3	3	10	2	20	IMPORTANTE
			SUPERFICIE EN MAL ESTADO	CAIDA, FRACTURA POR CAIDA A MISMO NIVEL, CONTUSION, TROPIEZO.	CAIDA, FRACTURA POR CAIDA A MISMO NIVEL, CONTUSION, TROPIEZO.	LEY 29783	1	3	3	3	10	2	20	IMPORTANTE
			RESIDUOS DE MATERIA PRIMA EN LUGAR DE TRABAJO	CAIDA POR CAUSA DE MATERIAL REDUCIENDO LA ADHERENCIA CON EL TERRENO, FRACTURA, CONTUSION, TRAUMATISMO.	CAIDA POR CAUSA DE MATERIAL REDUCIENDO LA ADHERENCIA CON EL TERRENO, FRACTURA, CONTUSION, TRAUMATISMO.	LEY 29783	1	3	3	3	10	2	20	IMPORTANTE
			MALA UBICACIÓN DE MATERIA PRIMA	CAIDAS, TROPIEZO, CONTUSION, LESIONES MUSCULO-ESQUELETICAS.	PERDIDA DE TIEMPO, MALA DISTRIBUCION, CAIDAS	LEY 29783	1	3	3	3	10	2	20	IMPORTANTE
			TRASLADO DE MATERIA PRIMA	CAIDA, TENSION MUSCULAR, LESIONES MUSCULO-ESQUELETICAS.		LEY 29783	1	3	3	3	10	2	20	IMPORTANTE
			MOVIMIENTO REPETITIVOS	LESIONES MUSCULO-ESQUELETICAS	ENFERMEDADES MUSCULO-ESQUELETICAS Y PROFESIONALES	LEY 29783	1	3	3	3	10	1	10	MODERADO
			POSTURAS, MANEJO DE CARGAS Y SOBRESFUERZOS	LESIONES MUSCULO-ESQUELETICAS	CONTUSION, ENFERMEDADES MUSCULO-ESQUELETICAS.	LEY 29783	1	3	3	3	10	1	10	MODERADO
TRANSITO CONSTANTE DE PERSONAL	TROPIEZO, CAIDA, CONTUSION, FRACTURA	CAIDAS, CHOQUES, INCIDENTES, PERDIDAS DE TIEMPO	LEY 29783	1	3	3	3	10	2	20	IMPORTANTE			
FALTA DE CAPACITACION DEL PERSONAL EN MANEJO DE CARGAS DE 40KG	LESIONES MUSCULO-ESQUELETICAS, CAIDA.	CONTUSION, ENFERMEDADES MUSCULO-ESQUELETICAS.	LEY 29783	1	3	3	3	10	2	20	IMPORTANTE			
PARTICULAS Y AROMAS EN EL AMBIENTE	ENFERMEDADES A LA PIEL, ENFERMEDADES OCULARES, ENFERMEDADES RESPIRATORIAS.	DERMATITIS, IRRITACION DE OJOS, IRRITACION DE VIAS RESPIRATORIAS	LEY 29783	1	3	3	3	10	2	20	IMPORTANTE			
MANIPULACION INCORRECTA DE SACOS DE MP	LESIONES MUSCULO-ESQUELETICAS, CAIDA.	FRACTURAS, ENFERMEDADES DE COLUMNA VERTEBRAL, ENFERMEDADES PROFESIONALES	LEY 29783	1	3	3	3	10	2	20	IMPORTANTE			

PRODUCCION DE PRODUCTO TERMINADO	MEZCLADO DE MATERIA PRIMA	EMPAQUADO DE PRODUCTO TERMINADO	MECANISMO DE MAQUINARIA EXPUESTO	ATRAPAMIENTO DE EXTREMIDADES, QUEMADURAS, PERDIDA DE ALGUNA EXTREMIDAD		LEY 29783	2	3	3	3	11	3	33	INTOLERABLE
			GIBIETOS CERCANOS A MECANISMO DE MAQUINARIA	APLASTAMIENTO, CIZALLAMIENTO, GOLPE, CAIDA, MUERTE.		LEY 29783	2	3	3	3	11	3	33	INTOLERABLE
			VIBRACION POR PARTE DE MAQUINARIA	SINDROME DE VIBRACION MANO-BRAZO, APLASTAMIENTO		LEY 29783	2	3	3	3	11	3	33	INTOLERABLE
			MAQUINARIA SIN ANCLAJE	APLASTAMIENTO, CIZALLAMIENTO, GOLPE, CAIDA, MUERTE.		LEY 29783	2	3	3	3	11	3	33	INTOLERABLE
			INTERRUPTORES Y TOMACORRIENTES EXPUESTOS	ELECTROCUCION, CORTE CIRCUITO, QUEMADURA, INCENDIO	TETANIZACION MUSCULAR, QUEMADURAS, MUERTE POR ASFIXIA, MUERTE POR FIBRILACION VENTRICULAR	LEY 29783	2	3	3	3	11	3	33	INTOLERABLE
			LINEAS DE ENERGIA EXPUESTAS	ELECTROCUCION, CORTE CIRCUITO, QUEMADURA, INCENDIO	INCENDIOS, QUEMADURAS, MUERTE POR ASFIXIA, TETANIZACION MUSCULAR, FIBRILACION VENTRICULAR	LEY 29783	2	3	3	3	11	3	33	INTOLERABLE
			LINEA ELECTRICA EN CONTACTO CON MATERIAL INFLAMABLE	INCENDIOS, QUEMADURAS, CORTO CIRCUITO, INTOXICACION POR GASES TOXICOS.	INCENDIOS, QUEMADURAS, MUERTE POR ASFIXIA	LEY 29783	2	3	3	3	11	3	33	INTOLERABLE
			LINEA ELECTRICA EN CONTACTO CON MATERIAL NO INFLAMABLE	CORTO CIRCUITO, INCENDIOS, QUEMADURAS, INTOXICACION POR GASES.	INCENDIOS, QUEMADURAS, MUERTE POR ASFIXIA	LEY 29783	2	3	3	3	11	3	33	INTOLERABLE
			RESIDUOS DE ACTIVIDAD PRODUCTIVA EN EL ENTORNO	CAIDA POR CAUSA DE MATERIAL, REDUCIENDO LA ADHERENCIA CON EL TERRENO, FRACTURA, CONTUSION, TRAUMATISMO.	CAIDA POR CAUSA DE MATERIAL, REDUCIENDO LA ADHERENCIA CON EL TERRENO, FRACTURA, CONTUSION, TRAUMATISMO.	LEY 29783	2	3	3	3	11	2	22	IMPORTANTE
			USO DE SACOS COMO BASE DE APOYO	CAIDA, FRACTURA POR CAIDA A DIFERENTE NIVEL, FRACTURA, CONTUSION.		LEY 29783	2	3	3	3	11	2	22	IMPORTANTE
			SUPERFICIE EN MAL ESTADO	CAIDA, FRACTURA POR CAIDA A MISMO NIVEL, FRACTURA, CONTUSION.	CAIDA, FRACTURA POR CAIDA A MISMO NIVEL, CONTUSION, TROPEZO.	LEY 29783	2	3	3	3	11	2	22	IMPORTANTE
			SUPERFICIE CON DESNIVEL	CAIDA, FRACTURA POR CAIDA A DIFERENTE NIVEL, FRACTURA, CONTUSION.	CAIDA, FRACTURA POR CAIDA A MISMO NIVEL, CONTUSION, TROPEZO.	LEY 29783	2	3	3	3	11	2	22	IMPORTANTE
			MOVIMIENTOS REPETITIVOS	ENFERMEDADES MUSCULO-ESQUELETICAS, LESIONES EN AQUELLOS MUSCULOS QUE SUFREN MOVIMIENTO CONSTANTES.	ENFERMEDADES MUSCULO-ESQUELETICAS Y PROFESIONALES	LEY 29783	2	3	3	3	11	2	22	IMPORTANTE
			POSTURAS, MANEJO DE CARGAS Y SOBRESFUERZOS	LESIONES MUSCULO-ESQUELETICAS	CONTUSION, ENFERMEDADES MUSCULO-ESQUELETICAS.	LEY 29783	2	3	3	3	11	1	11	MODERADO
PERSONAL SIN CAPACITACION EN MANEJO DE CARGAS DE 40KG	LESIONES MUSCULO-ESQUELETICAS, CAIDA.	CONTUSION, ENFERMEDADES MUSCULO-ESQUELETICAS.	LEY 29783	2	3	3	3	11	2	22	IMPORTANTE			
FALTA PRESENCIA DE EPS	LESIONES POR AGRESIONES MECANICAS	LA EMPRESA PODRIA SER SANCIONADA, ACCIDENTES GRAVES, HIPOACUSIA, CAIDAS, MUERTE INSTANTANEA.	LEY 29783	2	3	3	3	11	3	33	INTOLERABLE			
PARTICULAS Y AROMAS EN EL AMBIENTE	ENFERMEDADES A LA PIEL, ENFERMEDADES OCULARES, ENFERMEDADES RESPIRATORIAS.	DERMATITIS, IRRITACION DE OJOS, IRRITACION DE VIAS RESPIRATORIAS	LEY 29783	2	3	3	3	11	2	22	IMPORTANTE			
MANIPULACION INCORRECTA DE SACOS	LESIONES MUSCULO-ESQUELETICAS, CAIDA.		LEY 29783	2	3	3	3	11	2	22	IMPORTANTE			
MATERIAL EN CONTACTO CON LA PIEL DEL TRABAJADOR	ENFERMEDADES A LA PIEL.	DERMATITIS, IRRITACION DE OJOS, IRRITACION DE VIAS RESPIRATORIAS	LEY 29783	2	3	3	3	11	2	22	IMPORTANTE			
PRODUCCION DE PRODUCTO TERMINADO	MEZCLADO DE MATERIA PRIMA	PESAJE DE SACO CON PRODUCTO TERMINADO	INTERRUPTORES Y TOMACORRIENTES EXPUESTOS	ELECTROCUCION, CORTE CIRCUITO, QUEMADURA, INCENDIO	INCENDIOS, QUEMADURAS, MUERTE POR ASFIXIA, TETANIZACION MUSCULAR, FIBRILACION VENTRICULAR	LEY 29783	2	3	3	3	11	3	33	INTOLERABLE
			INTERRUPTORES EN CONTACTO CON MATERIAL INFLAMABLE	INCENDIOS, QUEMADURAS, CORTO CIRCUITO, INTOXICACION POR GASES TOXICOS.	INCENDIOS, QUEMADURAS, MUERTE POR ASFIXIA	LEY 29783	2	3	3	3	11	3	33	INTOLERABLE
			SUPERFICIE CON DESNIVEL	CAIDA, FRACTURA POR CAIDA A DIFERENTE NIVEL, FRACTURA, CONTUSION.	CAIDA, FRACTURA POR CAIDA A MISMO NIVEL, CONTUSION, TROPEZO.	LEY 29783	2	3	3	3	11	2	22	IMPORTANTE
			SUPERFICIE EN MAL ESTADO	CAIDA, FRACTURA POR CAIDA A MISMO NIVEL, FRACTURA, CONTUSION.	CAIDA, FRACTURA POR CAIDA A MISMO NIVEL, CONTUSION, TROPEZO.	LEY 29783	2	3	3	3	11	2	22	IMPORTANTE
			ESPACIO DE TRABAJO REDUCIDO Y POCO ORGANIZADO	CAIDA POR CAUSA DE MATERIAL EN MALA UBICACION, FRACTURA, CONTUSION.		LEY 29783	2	3	3	3	11	2	22	IMPORTANTE
			EQUIPOS CON ESQUINAS DE MATERIAL RIGIDO	CIZALLAMIENTO, CONTUSION.		LEY 29783	2	3	3	3	11	3	33	INTOLERABLE
			PARTICULAS Y AROMAS EN EL AMBIENTE	ENFERMEDADES A LA PIEL, ENFERMEDADES OCULARES, ENFERMEDADES RESPIRATORIAS.	DERMATITIS, IRRITACION DE OJOS, IRRITACION DE VIAS RESPIRATORIAS	LEY 29783	2	3	3	3	11	2	22	IMPORTANTE
			MATERIAL EN CONTACTO CON LA PIEL DEL TRABAJADOR	IRRITACION DE LA PIEL.	DERMATITIS, IRRITACION DE OJOS, IRRITACION DE VIAS RESPIRATORIAS	LEY 29783	2	3	3	3	11	2	22	IMPORTANTE
			MOVIMIENTOS REPETITIVOS	ENFERMEDADES MUSCULO-ESQUELETICAS.	ENFERMEDADES MUSCULO-ESQUELETICAS Y PROFESIONALES	LEY 29783	2	3	3	3	11	1	11	MODERADO
			POSTURAS, MANEJO DE CARGAS Y SOBRESFUERZOS	CAIDA, ENFERMEDADES MUSCULO-ESQUELETICAS.	CONTUSION, ENFERMEDADES MUSCULO-ESQUELETICAS.	LEY 29783	2	3	3	3	11	2	22	IMPORTANTE
			FALTA DE CAPACITACION DEL PERSONAL EN MANEJO DE CARGAS DE 40KG	CAIDA, ENFERMEDADES MUSCULO-ESQUELETICAS.	CONTUSION, ENFERMEDADES MUSCULO-ESQUELETICAS.	LEY 29783	2	3	3	3	11	2	22	IMPORTANTE
			FALTA DE PRESENCIA DE EPS	LESIONES POR AGRESIONES MECANICAS	LA EMPRESA PODRIA SER SANCIONADA, ACCIDENTES GRAVES, HIPOACUSIA, CAIDAS, MUERTE INSTANTANEA.	LEY 29783	2	3	3	3	11	3	33	INTOLERABLE
			MANIPULACION INCORRECTA DE SACOS	ENFERMEDADES MUSCULO-ESQUELETICAS.	CONTUSION, ENFERMEDADES MUSCULO-ESQUELETICAS.	LEY 29783	2	3	3	3	11	1	11	MODERADO

PRODUCCION DE PRODUCTO TERMINADO	MEZCLADO DE MATERIA PRIMA	COSTURA DE SACO CON PRODUCTO TERMINADO	INTERRUPTORES Y TOMA CORRIENTES EXPUESTOS	ELECTROCUCION, CORTO CIRCUITO, INCENDIO, QUEMADURA.	TETANIZACION MUSCULAR, QUEMADURAS, MUERTE POR ASFIXIA, MUERTE POR FIBRILACION VENTRICULAR.	LEY 29783	2	3	3	3	11	3	33	INTOLERABLE
			INTERRUPTORES EXPUESTOS CON MATERIAL INFLAMABLE	INCENDIOS, QUEMADURAS, CORTO CIRCUITO, INTOXICACION POR GASES TOXICOS.	INCENDIOS, QUEMADURAS, MUERTE POR ASFIXIA.	LEY 29783	2	3	3	3	11	3	33	INTOLERABLE
			SUPERFICIE CON DESNIVEL.	CAIDA, FRACTURA POR CAIDA A DIFERENTE NIVEL, FRACTURA, CONTUSION.	CAIDA, FRACTURA POR CAIDA A MISMO NIVEL, CONTUSION, TROIEZO.	LEY 29783	2	3	3	3	11	2	22	IMPORTANTE
			SUPERFICIE EN MAL ESTADO	CAIDA, FRACTURA POR CAIDA A MISMO NIVEL, CONTUSION, TROIEZO.	CAIDA, FRACTURA POR CAIDA A MISMO NIVEL, CONTUSION, TROIEZO.	LEY 29783	2	3	3	3	11	2	22	IMPORTANTE
			ESPACIO DE TRABAJO REDUCIDO Y POCO ORGANIZADO	CAIDA POR CAUSA DE MATERIAL EN MALA UBICACION, FRACTURA, CONTUSION.		LEY 29783	2	3	3	3	11	2	22	IMPORTANTE
			UTILIZAR BALDES COMO MEDIO DE APOYO PARA SORTENER MAQUINARIA	CAIDA, FRACTURA POR CAIDA A DIFERENTE NIVEL, FRACTURA, CONTUSION.		LEY 29783	2	3	3	3	11	2	22	IMPORTANTE
			MATERIAL EN CONTACTO CON LA PIEL DEL TRABAJADOR	IRRITACION DE LA PIEL.		LEY 29783	2	3	3	3	11	2	22	IMPORTANTE
			RESIDUOS DE LA ACTIVIDAD PRODUCTIVA EN EL ENTORNO	CAIDA POR CAUSA DE MATERIAL REDUCIENDO LA ADHERENCIA CON EL TERRENO, FRACTURA, CONTUSION, TRAUMATISMO.	CAIDA POR CAUSA DE MATERIAL REDUCIENDO LA ADHERENCIA CON EL TERRENO, FRACTURA, CONTUSION, TRAUMATISMO.	LEY 29783	2	3	3	3	11	2	22	IMPORTANTE
			UTILIZAR COMO BASE BALANZA SIN ANCLAJE PARA REALIZAR LA COSTURA DE SACOS	CORTE, CAIDA, TROIEZO, ATRAPAMIENTO DE ALGUN DEDO DE LA MANO.		LEY 29783	2	3	3	3	11	3	33	INTOLERABLE
			BASE DE APOYO DE SACOS CON ESQUINAS DE MATERIAL RIGIDO	CORTE, CONTUSION.		LEY 29783	2	3	3	3	11	3	33	INTOLERABLE
			FALTA DE CAPACITACION DEL PERSONAL EN EL USO DE LA HERRAMIENTA	AMPUTACION Y CORTE EN PARTE DE EXTREMIDAD SUPERIOR.		LEY 29783	2	3	3	3	11	3	33	INTOLERABLE
			FALTA DE PRESENCIA DE EPPS	LESIONES POR AGRESIONES MECANICAS	LA EMPRESA PODRIA SER SANCIONADA, ACCIDENTES GRAVES, HIPOACUSIA, CAIDAS, MUERTE POR ASFIXIA.	LEY 29783	2	3	3	3	11	3	33	INTOLERABLE
			POSTURAS REPETITIVAS	ENFERMEDADES MUSCULO-ESQUELETICAS.	ENFERMEDADES MUSCULO-ESQUELETICAS Y PROFESIONALES	LEY 29783	2	3	3	3	11	1	11	MODERADO
			PRODUCCION DE PRODUCTO TERMINADO	MEZCLADO DE MATERIA PRIMA	MANIPULACION DE PRODUCTO TERMINADO	PARTICULAS Y AROMAS EN EL AMBIENTE	ENFERMEDADES A LA PIEL, ENFERMEDADES OCULARES, ENFERMEDADES RESPIRATORIAS.	DERMATITIS, IRRITACION DE OJOS, IRRITACION DE VIAS RESPIRATORIAS	LEY 29783	2	3	3	3	11
EQUIPO DE TRABAJO EN CONSTANTE VIBRACION	TRASTORNOS NEURO-VASCULARES (SINDROME DE VIBRACION MANO-BRAZO)					LEY 29783	2	3	3	3	11	2	22	IMPORTANTE
SUPERFICIE CON DESNIVEL.	CAIDA, FRACTURA POR CAIDA A DIFERENTE NIVEL, FRACTURA, CONTUSION.	CAIDA, FRACTURA POR CAIDA A MISMO NIVEL, CONTUSION, TROIEZO.				LEY 29783	2	3	3	3	11	2	22	IMPORTANTE
SUPERFICIE EN MAL ESTADO	CAIDA, FRACTURA POR CAIDA A MISMO NIVEL, CONTUSION, TROIEZO.	CAIDA, FRACTURA POR CAIDA A MISMO NIVEL, CONTUSION, TROIEZO.				LEY 29783	2	3	3	3	11	2	22	IMPORTANTE
FALTA DE CAPACITACION EN MANEJO DE 40KG CARGAS	CAIDA, ENFERMEDADES MUSCULO-ESQUELETICAS.	CONTUSION, ENFERMEDADES MUSCULO-ESQUELETICAS.				LEY 29783	2	3	3	3	11	2	22	IMPORTANTE
MATERIAL EN CONTACTO CON LA PIEL DEL TRABAJADOR	IRRITACION DE LA PIEL.	DERMATITIS, IRRITACION DE OJOS, IRRITACION DE VIAS RESPIRATORIAS				LEY 29783	2	3	3	3	11	2	22	IMPORTANTE
MOVIMIENTO REPETITIVOS	ENFERMEDADES MUSCULO-ESQUELETICAS.	ENFERMEDADES MUSCULO-ESQUELETICAS Y PROFESIONALES				LEY 29783	2	3	3	3	11	2	22	IMPORTANTE
PARTICULAS Y AROMAS EN EL AMBIENTE	ENFERMEDADES A LA PIEL, ENFERMEDADES OCULARES, ENFERMEDADES RESPIRATORIAS.	DERMATITIS, IRRITACION DE OJOS, IRRITACION DE VIAS RESPIRATORIAS				LEY 29783	2	3	3	3	11	2	22	IMPORTANTE
TRANSITO CONSTANTE DE PERSONAL.	TROIEZO, CAIDA, CONTUSION, FRACTURA					LEY 29783	2	3	3	3	11	2	22	IMPORTANTE
OBJETOS PRESENTES EN LA VIA DE DESPLAZAMIENTO	TROIEZO, CAIDA, CONTUSION, FRACTURA					LEY 29783	2	3	3	3	11	2	22	IMPORTANTE
UNICA VIA DE ENTRADA Y SALIDA	TROIEZO, CAIDA, CONTUSION, FRACTURA					LEY 29783	2	3	3	3	11	2	22	IMPORTANTE
APILAMIENTO DE PRODUCTO TERMINADO	FRACTURA POR CAIDA DE OBJETO, CONTUSION, TRAUMATISMO.	FRACTURA POR CAIDA DE OBJETO, CONTUSION, TRAUMATISMO.	LEY 29783	2	3	3	3	11	2	22	IMPORTANTE			
PARTICULAS Y AROMAS EN EL AMBIENTE	ENFERMEDADES A LA PIEL, ENFERMEDADES OCULARES, ENFERMEDADES RESPIRATORIAS.	DERMATITIS, IRRITACION DE OJOS, IRRITACION DE VIAS RESPIRATORIAS	LEY 29783	2	3	3	3	11	2	22	IMPORTANTE			
FALTA DE USO DE EPPS	LESIONES POR AGRESIONES MECANICAS	ONADA, ACCIDENTES GRAVES, HIPOACUSIA, C	LEY 29783	2	3	3	3	11	3	33	INTOLERABLE			



GERENCIA	PUUESTO DE TRABAJO	TAREA	PELIGRO	RIESGO	CONSECUENCIAS	REQUISITO LEGAL	INDICE DE PERSONAS EXPUESTAS (A)	INDICE DE PROCEDIMIENTO (B)	INDICE DE CAPACITACION (C)	INDICE DE EXPOSICION AL RIESGO (D)	INDICE DE PROBABILIDAD (A+B+C+D)	INDICE DE SEVERIDAD	RIESGO=PROBABILIDAD X SEVERIDAD	NIVEL DE RIESGO (BASE)
ADMINISTRATIVA	OFICINA DE CONTABILIDAD	TRABAJO EN OFICINA ADMINISTRATIVA	PISO EN MAL ESTADO	CAIDAS DE PERSONAS AL MISMO NIVEL	CONTUSION, GOLPES, FRACTURA	LEY 29783	1	1	3	3	8	2	16	MODERADO
			USO DE PANTALLAS DE VISUALIZACION DE DATOS (PVD)	FATIGA VISUAL	TRASTORNO VISUAL, ARDOR, CANSANCIO, DOLOR DE CABEZA, VERTIGO.	LEY 29783	1	1	3	3	8	1	8	TOLERABLE
			USO DE EQUIPOS DE COMPUTO	FATIGA POSTURAL	TRASTORNOS MUSCULO-ESQUELETICOS(TENDINITIS Y SINDROME DEL TUNEL CARPIANO)	LEY 29783	1	1	3	3	8	2	16	MODERADO
			USO DE EQUIPOS ELECTRICOS	CONTACTO DIRECTO	ELECTROCUCION, QUEMADURAS.	LEY 29783	1	1	3	3	8	3	24	IMPORTANTE
			USO DE ARTICULOS DE OFICINA PUNZOCORTANTES (SACA GRAMPAS, TIJERAS, ALFILER, ETC)	CORTES, PINCHAZOS, ETC.	HEMORRAGIAS	LEY 29783	1	1	3	3	8	2	16	MODERADO
			USO DE GUILLOTINA	CORTES.	HEMORRAGIAS	LEY 29783	1	1	3	3	8	2	16	MODERADO
			GOLPES O CHOQUES CONTRA OBJETOS INMOVILES	CAIDAS DE PERSONAS AL MISMO NIVEL	HEMATOMAS, FRACTURA	LEY 29783	1	1	3	3	8	2	16	MODERADO
			EXCESO DE TRABAJO	FATIGA MENTAL	ESTRÉS, ANSIEDAD.	LEY 29783	1	1	3	3	8	1	8	TOLERABLE
			NIVEL DE ILUMINACION	FATIGA VISUAL	IRRITACION DE OJOS.	LEY 29783	1	1	3	3	8	1	8	TOLERABLE
			EQUIPOS DE IMPRESIÓN (TONER, TINTES)	INHALACION DE SUSTANCIAS NOCIVAS	AFECCION AL PULMON, GANGLIOS.	LEY 29783	1	1	3	3	8	2	16	MODERADO
			ARCHIVEROS O ESTANTES	CAIDAS DE MATERIALES ARCHIVADOS.	GOLPES, CONTUSIONES, CORTES.	LEY 29783	1	1	3	3	8	2	16	MODERADO
			USO DE ESCALERA	CAIDAS DE PERSONAS EN ESCALERA	HEMATOMAS, ESGUINCE, FRACTURAS.	LEY 29783	1	1	3	3	8	3	24	IMPORTANTE

ANEXO N.º 6: MAPA DE RIESGO DE LA EMPRESA “MOLINO SULLANA AB”

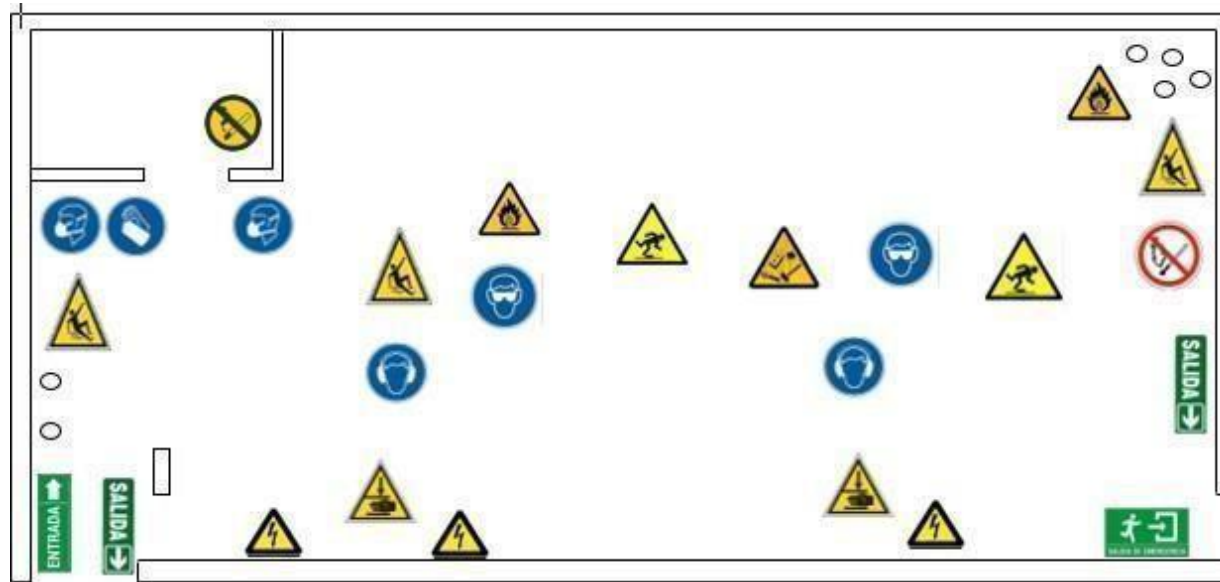

LEYENDA

	CUIDADO PISO RESBALOSO		USO OBLIGATORIO DE GUANTES DE SEGURIDAD		USO OBLIGATORIO DE PROTECCIÓN OCULAR
	USO OBLIGATORIO DE PROTECCIÓN AUDITIVA		USO OBLIGATORIO DE MASCARILLA		CUIDADO CON SUS MANOS
	Posible caída de objetos		Riesgo eléctrico		Riesgo de caída con el desnivel

ANEXO N.º 7: ACTUALIZACION DEL MAPA DE RIESGO DE LA EMPRESA “MOLINO SULLANA AB”

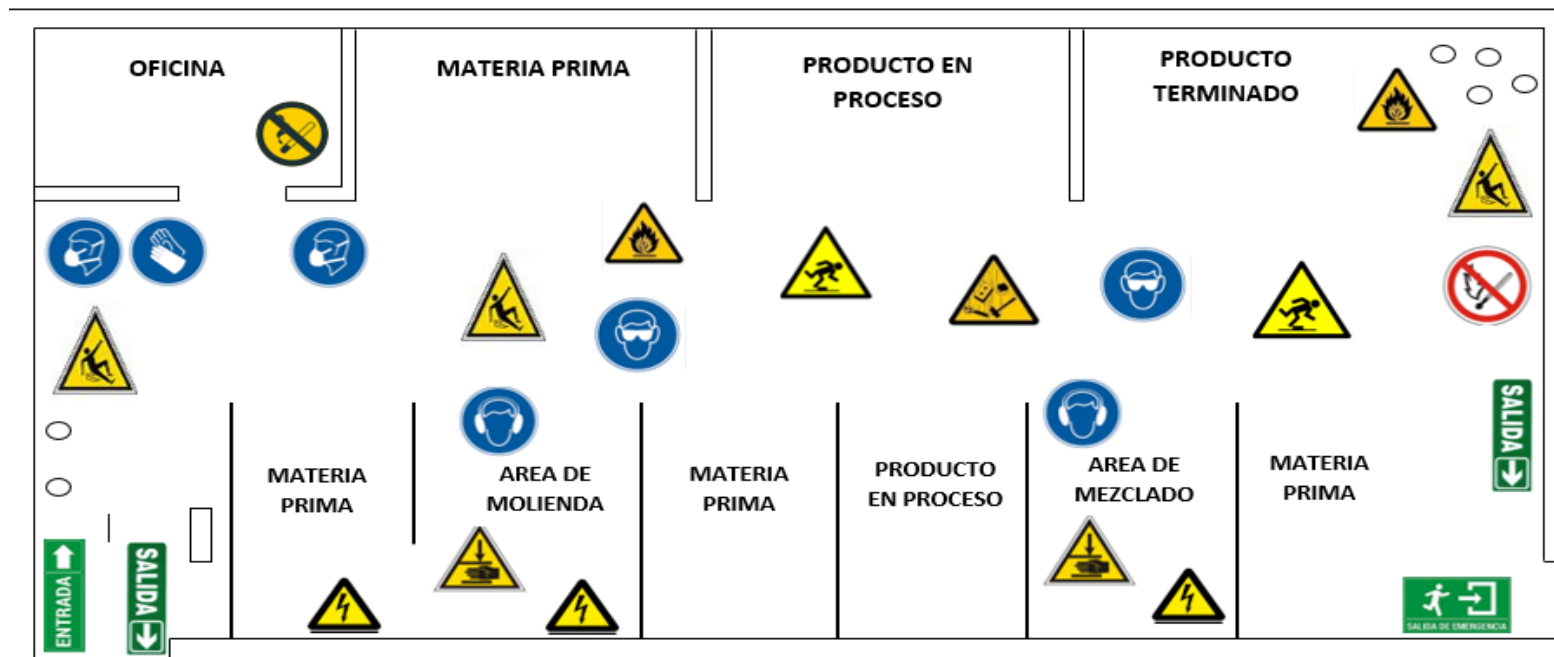

LEYENDA





ANEXO N.º 8: FORMATO DE D.S.050-2013



		CONSECUENCIA			INDICE	PROBABILIDAD				SEVERIDAD (consecuencia)	ESTIMACION DEL NIVEL RIESGO	
		LIGERAMENTE DAÑINO	DAÑINO	EXTREMADAMENTE DAÑINO		Personas expuestas	Procedimientos Existentes	Capacitación	Exposición al riesgo		GRADO DE RIESGO	PUNTAJE
<b>PROBABILIDAD</b>	<b>BAJA</b>	Trivial 4	Tolerable 5 - 8	Moderado 9 - 16		1	DE 1 A 3	Existen son satisfactorios y suficientes	Personal entrenado. Conoce el peligro y lo previene	Al menos una vez al año (s)	Lesión sin incapacidad (S)	Trivial (T)
	<b>MEDIA</b>	Tolerable 5 - 8	Moderado 9 - 16	Importante 17 - 24	Esporadicamente (SO)					Disconfort / Incomodidad (SO)	Tolerable (TO)	De 5 a 8
	<b>ALTA</b>	Moderado 9 - 16	Importante 17 - 24	Intolerable 25 - 36	2	DE 4 A 12	Existen parcialmente y no son satisfactorios o suficientes	Personal parcialmente entrenado, conoce el peligro pero no toma acciones de control	Al menos una vez al mes (S)	Lesión con incapacidad temporal (S)	Moderado (M)	De 9 a 16
									Eventualmente (SO)	Daño a la salud reversible	Importante (IM)	De 17 a 24
	3	MAS DE 12	No existen			Personal no entrenado, no conoce el peligro, no toma acciones de control	Al menos una vez al día (S)	Lesión con incapacidad permanente (S)	Intolerable (IT)	De 25 a 36		
							Permanentemente (SO)	Daño a la salud irreversible				

ANEXO N°9: OPERACIONES ORDENADAS DE MAYOR A MENOR SEGÚN NRP Y ACTIVIDADES DE MEJORA

N°	ÁREA	PELIGRO	RIESGO	EVIDENCIA VISUAL	NPR	ACTIVIDADES DE MEJORA
01	MEZCLADO	FALTA DE USO DE EPPS Y PRESENCIA	LESIONES POR AGRESIONES MECÁNICAS		33	IMPLEMENTACIÓN DE EPPS, CHARLAS SOBRE EL USO ADECUADO

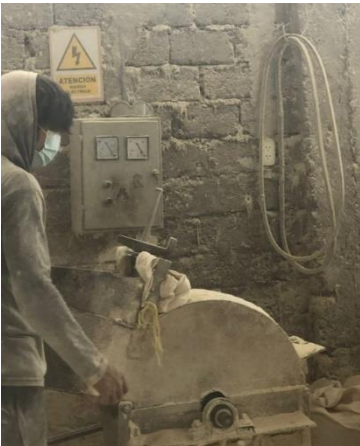

02	MEZCLADO	FALTA DE CAPACITACIÓN DEL PERSONAL EN EL USO DE LA HERRAMIENTA	AMPUTACIÓN Y CORTE EN PARTE DE EXTREMIDAD SUPERIOR		33	CAPACITACIÓN A LOS OPERADORES DE LA MAQUINA
03	MEZCLADO	BASE DE APOYO DE SACOS CON ESQUINAS DE MATERIAL RÍGIDO	CORTE, CONTUSIÓN		33	PROTECCIÓN DE RECUBRIMIENTO DE GOMA
04	MEZCLADO	UTILIZAR COMO BASE BALANZA SIN ANCLAJE PARA REALIZAR COSTURA DE SACOS	CORTE, CAÍDA, TROPIEZO, ATRAPAMIENTO DE ALGÚN DEDO DE LA MANO.		33	COLOCAR PLACAS DE ANCLAJE EN LA BALANZA

05	MEZCLADO	INTERRUPTORES EXPUESTOS CON MATERIAL INFLAMABLE	INCENDIOS, QUEMADURAS, CORTO CIRCUITO, INTOXICACIÓN POR GASES.		33	COLOCAR CAJAS SUPERFICIALES IDROBOX
06	MEZCLADO	INTERRUPTORES Y TOMA CORRIENTES EXPUESTOS	ELECTROCUCIÓN, CORTO CIRCUITO, INCENDIO, QUEMADURA.		33	COLOCAR CAJAS SUPERFICIALES IDROBOX
07	MEZCLADO	EQUIPOS CON ESQUINAS DE MATERIAL RÍGIDO	CIZALLAMIENTO, CONTUSIÓN.		33	PROTECCIÓN DE RECUBRIMIENTO DE GOMA



08	MEZCLADO	LÍNEA ELÉCTRICA EN CONTACTO CON MATERIAL NO INFLAMABLE E INFLAMABLE	CORTO CIRCUITO, INCENDIOS, QUEMADURAS, INTOXICACIÓN POR GASES.		33	HACER UNA NUEVA INSTALACIÓN DE LÍNEAS ELÉCTRICAS EMPOTRADAS
09	MEZCLADO	LÍNEAS DE ENERGÍA EXPUESTAS	ELECTROCUCIÓN, CORTE CIRCUITO, QUEMADURA, INCENDIO.		33	HACER UNA NUEVA INSTALACIÓN DE LÍNEAS ELÉCTRICAS EMPOTRADAS





10	MEZCLADO	MAQUINARIA SIN ANCLAJE	APLASTAMIENTO, CIZALLAMIENTO, GOLPE, CAÍDA, MUERTE.		33	COLOCAR ANCLAJES A LA MAQUINARIA
11	MEZCLADO	VIBRACIÓN POR PARTE DE MAQUINARIA	SÍNDROME DE VIBRACIÓN MANO-BRAZO, APLASTAMIENTO.		33	UTILIZAR MATERIALES CON AMORTIGUAMIENTO INTERNO Y UTILIZAR GUANTES ANTI VIBRACIONES
12	MEZCLADO	OBJETOS CERCANOS A MECANISMOS DE MAQUINARIA	APLASTAMIENTO, CIZALLAMIENTO, GOLPE, CAÍDA, MUERTE.		33	IMPLEMENTAR UN PROGRAMA DE ORDEN Y LIMPIEZA QUE INCLUYA INSPECCIONES MENSUALES. CAPACITAR EN ORDEN Y LIMPIEZA.

13	MEZCLADO	MECANISMO DE MAQUINARIA EXPUESTOS	ATRAPAMIENTO DE EXTREMIDADES, QUEMADURAS, PERDIDA DE ALGUNA EXTREMIDAD.		33	IMPLEMENTAR GUARDAS DE SEGURIDAD PARA CUBRIR AQUELLOS ENGRANAJES EXPUESTOS.
14	MEZCLADO	APILAMIENTO DE MATERIA PRIMA	FRACTURA POR CAÍDA DE OBJETOS, CONTUSIÓN, TRAUMATISMO.		30	CAPACITAR A LOS COLABORADORES ACERCA DEL MANEJO Y LA ORGANIZACIÓN DEL MATERIAL EN FORMA DE SACOS.



15	MEZCLADO	FALTA DE PRESENCIA DE EPPS	LESIONES POR AGRESIONES MECÁNICAS		30	IMPLEMENTACIÓN DE EPPS, CHARLAS SOBRE EL USO ADECUADO
16	MEZCLADO	BLOQUEO DE SALIDA DE EMERGENCIA	ATRAPAMIENTO ANTE ALGUNA EMERGENCIA RESULTANTE POR MIEDO DE COMPLEJIDAD DE CONTROL INTERIOR O FENÓMENOS EXTERIORES, ATENTANDO CONTRA LA VIDA DE LOS COLABORADORES.		30	CAPACITAR A LOS COLABORADORES ACERCA DEL MANEJO Y LA ORGANIZACIÓN DEL MATERIAL EN FORMA DE SACOS.

17	MEZCLADO	LÍNEAS ELÉCTRICAS EXPUESTAS	ELECTROCUCIÓN, CORTO CIRCUITO, INCENDIOS, QUEMADURA.		30	HACER UNA NUEVA INSTALACIÓN DE LÍNEAS ELÉCTRICAS EMPOTRADAS
18	MEZCLADO	TABLERO ELÉCTRICO EXPUESTO	ELECTROCUCIÓN, CORTO CIRCUITO, INCENDIO, QUEMADURA.		30	EL TABLERO DEBERÁ CONTAR CON UNA BARRA O PUENTE DE CONEXIÓN A TIERRA.

19	MEZCLADO	INTERRUPTORES Y TOMA DE CORRIENTE EXPUESTOS	ELECTROCUCIÓN, CORTO CIRCUITO, INCENDIO, QUEMADURA.		30	COLOCAR CAJAS SUPERFICIALES IDROBOX
20	MOLIENDA	FALTA DE PRESENCIA DE EPPS	LESIONES POR AGRESIONES MECÁNICAS		30	IMPLEMENTACIÓN DE EPPS, CHARLAS SOBRE EL USO ADECUADO

21	MOLIENDA	HERRAMIENTA DE PESAJE CON BORDES DE MATERIAL RÍGIDO	CIZALLAMIENTO, CONTUSIÓN.		30	IMPLEMENTAR PROTECCIÓN DE RECUBRIMIENTO DE GOMA
22	MOLIENDA	MAQUINARIA DE MATERIAL METÁLICO CON ACABADOS EN PUNTO DE SU ESTRUCTURA.	LESIONES A LA PIEL POR OBJETO PUNZANTE.		30	REALIZAR UN PROCEDIMIENTO DE MANEJO DE MAQUINARIAS ACORDE SU ESTRUCTURA Y PELIGROSIDAD.
23	MOLIENDA	MAQUINARIA SIN GUARDAS DE SEGURIDAD EN SU MECANISMO	ATRAPAMIENTO DE EXTREMIDADES.		30	IMPLEMENTAR GUARDAS DE SEGURIDAD







24	MOLIENDA	LÍNEAS ELÉCTRICAS DE ALTA TENSIÓN EN CONTACTO CON MATERIAL INFLAMABLE	CONTACTO DIRECTO		30	HACER UNA NUEVA INSTALACIÓN DE LÍNEAS ELÉCTRICAS EMPOTRADAS
25	MOLIENDA	LÍNEAS ELÉCTRICAS DE ALTA TENSIÓN EXPUESTAS	CONTACTO DIRECTO		30	HACER UNA NUEVA INSTALACIÓN DE LÍNEAS ELÉCTRICAS EMPOTRADAS
26	OFICINA	USO DE ESCALERAS	CAÍDAS DE PERSONAS A DIFERENTE NIVEL		24	CAPACITAR AL PERSONAL ANTE EL USO CORRECTO DE LOS AMBIENTES Y ESTRUCTURAS DE APOYO EN LA EMPRESA.



27	MEZCLADO	APILAMIENTO DE PRODUCTO TERMINADO	FRACTURA POR CAÍDA DE OBJETO, CONTUSIÓN, TRAUMATISMO.		22	CAPACITAR A LOS COLABORADORES ACERCA DEL MANEJO Y LA ORGANIZACIÓN DEL MATERIAL EN FORMA DE SACOS.
28	MEZCLADO	PARTÍCULAS Y AROMAS	ENFERMEDADES A LA PIEL, Oculares, RESPIRATORIAS		22	ADAPTARLE CUBIERTAS A LA MAQUINARIA EN LA ZONA DE EXPULSIÓN DE MATERIAL MEZCLADO PARA EVITAR LA EXISTENCIA DE PARTÍCULAS EN EL AMBIENTE.





29	MEZCLADO	ÚNICA VÍA DE ENTRADA Y SALIDA.	TROPIEZO, CAÍDA, CONTUSIÓN, FRACTURA.		22	CAPACITAR A LOS COLABORADORES ACERCA DEL MANEJO Y LA ORGANIZACIÓN DEL MATERIAL EN FORMA DE SACOS.
30	MEZCLADO	OBJETOS PRESENTES EN LA VÍA DE DESPLAZAMIENTO.	TROPIEZO, CAÍDA, CONTUSIÓN, FRACTURA.		22	IMPLEMENTAR UN PROGRAMA DE ORDEN Y LIMPIEZA QUE INCLUYA INSPECCIONES MENSUALES. CAPACITAR EN ORDEN Y LIMPIEZA.

31	MEZCLADO	TRANSITO CONSTANTE DE PERSONAL	TROPIEZO, CAÍDA, CONTUSIÓN, FRACTURA		22	IMPLEMENTAR UN PROGRAMA DE ORDEN QUE INCLUYA INSPECCIONES MENSUALES. CAPACITAR EL ORDEN.
32	MEZCLADO	MOVIMIENTOS REPETITIVOS	ENFERMEADES MUSCULO- ESQUELÉTICAS.		22	CAPACITACIONES REFERENTES A LA REALIZACIÓN DE PAUSAS ACTIVAS LABORALES PARA EVITAR ENFERMEADES PROFESIONALES Y MEJORAR EL DESEMPEÑO

33	MEZCLADO	MATERIAL EN CONTACTO CON LA PIEL DEL COLABORADOR	IRRITACIÓN DE LA PIEL.		22	ADAPTARLE CUBIERTAS A LA MAQUINARIA EN LA ZONA DE EXPULSIÓN DE MATERIAL MEZCLADO PARA EVITAR LA EXISTENCIA DE PARTÍCULAS EN EL AMBIENTE.
34	MEZCLADO	FALTA DE CAPACITACIÓN EN MANEJO DE 40KG (CARGAS)	CAÍDAS, ENFERMEDADES MUSCULO-ESQUELÉTICAS.		22	CAPACITAR AL PERSONAL ANTE LA MANIPULACIÓN DE CARGAS MAYORES A 40KG

35	MEZCLADO	SUPERFICIE EN MAL ESTADO	CAÍDA, FRACTURA POR CAÍDA AL MISMO NIVEL, CONTUSIÓN, TROPIEZO.		22	MANTENIMIENTO Y CORRECCIONES DE SUPERFICIES DE CEMENTO PULIDO ANTE PRESENCIA DE IMPERFECCIONES
36	MEZCLADO	SUPERFICIE CON DESNIVEL	CAÍDA, FRACTURA POR CAÍDA A DIFERENTE NIVEL, FRACTURA.		22	MANTENIMIENTO Y CORRECCIONES DE SUPERFICIES DE CEMENTO PULIDO ANTE PRESENCIA DE IMPERFECCIONES
37	MEZCLADO	EQUIPO DE TRABAJO EN CONSTANTE VIBRACIÓN	TRASTORNOS NEURO-VASCULARES.		22	UTILIZAR EPP ANTI VIBRACIONES

38	MEZCLADO	RESIDUOS DE LA ACTIVIDAD EN EL ENTORNO	CAÍDA POR CAUDA DE MATERIAL, REDUCIENDO LA ADHERENCIA CON EL TERRENO, FRACTURA, TRAUMATISMO.		22	ADAPTARLE CUBIERTAS A LA MAQUINARIA EN LA ZONA DE EXPULSIÓN DE MATERIAL MEZCLADO PARA EVITAR LA EXISTENCIA DE PARTÍCULAS EN EL AMBIENTE.
39	MEZCLADO	UTILIZAR BALDES COMO MEDIO DE APOYO PARA SOSTENER MAQUINARIA	CAÍDA, FRACTURA, CONTUSIÓN.		22	IMPLEMENTAR PLATAFORMA DE TRABAJO ACORDE A LA ALTURA REQUERIDA POR EL OPERADOR

40	MEZCLADO	ESPACIO DE TRABAJO REDUCIDO Y POCO ORGANIZADO	CAÍDA POR CAUSA DE MATERIAL EN MALA UBICACIÓN, FRACTURA, CONTUSIÓN.		22	ESTABLECER LA DELIMITACIÓN DE TRABAJO Y AFORO PARA LOS COLABORADORES EN EL ÁREA PRODUCTIVA.
41	MEZCLADO	POSTURAS, MANEJO DE CARGAS Y SOBRESFUERZOS.	CAÍDA, ENFERMEDADES MUSCULO-ESQUELÉTICAS.		22	CAPACITAR Y ESTABLECER TIEMPOS DIRECCIONADOS AL DESARROLLO DE PAUSAS ACTIVAS.







42	MEZCLADO	MATERIAL EN CONTACTO CON LA PIEL DEL COLABORADOR	IRRITACIÓN DE PIEL		22	ADAPTARLE CUBIERTAS A LA MAQUINARIA EN LA ZONA DE EXPULSIÓN DE MATERIAL MEZCLADO PARA EVITAR LA EXISTENCIA DE PARTÍCULAS EN EL AMBIENTE.
43	MEZCLADO	PARTÍCULAS Y AROMAS EN EL AMBIENTE	ENFERMEDADES A LA PIEL, OCULARES, RESPIRATORIAS.		22	ADAPTARLE CUBIERTAS A LA MAQUINARIA EN LA ZONA DE EXPULSIÓN DE MATERIAL MEZCLADO PARA EVITAR LA EXISTENCIA DE PARTÍCULAS EN EL AMBIENTE.

44	MEZCLADO	ESPACIO DE TRABAJO REDUCIDO Y POCO ORGANIZADO	CAÍDA POR CAUSA DE MATERIAL EN MALA UBICACIÓN, FRACTURA, CONTUSIÓN		22	ESTABLECER LA DELIMITACIÓN DE TRABAJO Y AFORO PARA LOS COLABORADORES EN EL ÁREA PRODUCTIVA.
45	MEZCLADO	MANIPULACIÓN INCORRECTA DE SACOS	LESIONES MUSCULO-ESQUELÉTICAS, CAÍDA		22	CAPACITAR A LOS COLABORADORES ANTE EL MANEJO DE OBJETOS CON PESAJE MAYORES DE 50KG





46	MEZCLADO	PERSONAL SIN CAPACITACIÓN EN MANEJO DE CARGAS DE 40KG	LESIONES MUSCULO-ESQUELÉTICAS, CAÍDA.		22	CAPACITAR A LOS COLABORADORES ANTE EL MANEJO DE OBJETOS CON PESAJE MAYORES DE 40KG
47	MEZCLADO	FUENTES ELÉCTRICAS EN CONTACTO CON PRODUCTO INFLAMABLES	INCENDIOS, QUEMADURAS, CORTO CIRCUITO, INTOXICACIÓN POR GASES TÓXICOS		20	HACER UNA NUEVA INSTALACIÓN DE LÍNEAS ELÉCTRICAS EMPOTRADAS

48	MEZCLADO	FUENTES ELÉCTRICAS EN CONTACTO CON PRODUCTOS NO INFLAMABLES	CORTO CIRCUITO, INCENDIOS, QUEMADURAS, INTOXICACIÓN POR GASES		20	HACER UNA NUEVA INSTALACIÓN DE LÍNEAS ELÉCTRICAS EMPOTRADAS
49	MEZCLADO	MALA UBICACIÓN DE EQUIPOS DE EMERGENCIA	RESPUESTA INEFICIENTE ANTE UNA EMERGENCIA		20	REUBICAR LOS EQUIPOS DE EMERGENCIA COLOCÁNDOLOS EN LUGARES FACTIBLES CON SEÑALIZACIÓN
50	MEZCLADO	OBSTÁCULOS PRESENTES	CAÍDA, FRACTURA POR CAÍDA AL MISMO NIVEL, CONTUSIÓN, TROPIEZO.		20	IMPLEMENTAR UN PROGRAMA DE ORDEN Y LIMPIEZA QUE INCLUYA INSPECCIONES MENSUALES. CAPACITAR EN ORDEN Y LIMPIEZA.

51	MEZCLADO	SUPERFICIE CON DESNIVEL	CAÍDA A DIFERENTE NIVEL, FRACTURA, TROPIEZO, CONTUSIÓN.		20	COLOCAR SEÑALIZACIONES ACORDES A LOS DESNIVELES E IRREGULARIDADES DEL SUELO.
52	MEZCLADO	SUPERFICIE EN MAL ESTADO	CAÍDA, FRACTURA POR CAÍDA AL MISMO NIVEL, CONTUSIÓN, TROPIEZO.		20	MANTENIMIENTO Y CORRECCIONES DE SUPERFICIES DE CEMENTO PULIDO ANTE PRESENCIA DE IMPERFECCIONES

53	MEZCLADO	RESIDUOS DE MATERIA PRIMA EN LUGAR DE TRABAJO	CAÍDA POR CAUSA DE MATERIAL REDUCIENDO LA ADHERENCIA CON EL TERRENO, FRACTURA, CONTUSIÓN, TRAUMATISMO.		20	IMPLEMENTAR UN PROGRAMA DE ORDEN Y LIMPIEZA QUE INCLUYA INSPECCIONES MENSUALES. CAPACITAR EN ORDEN Y LIMPIEZA.
54	MEZCLADO	MALA UBICACIÓN DE MATERIA PRIMA	CAÍDAS, TROPIEZO, CONTUSIÓN, LESIONES MUSCULO-ESQUELÉTICAS.		20	IMPLEMENTAR UN PROGRAMA DE ORDEN Y LIMPIEZA QUE INCLUYA INSPECCIONES MENSUALES. CAPACITAR EN ORDEN Y LIMPIEZA.

55	MEZCLADO	TRASLADO DE MATERIA PRIMA	CAÍDA, TENSIÓN MUSCULAR, LESIONES MUSCULO-ESQUELÉTICAS.		20	CAPACITACIONES ANTE EL MANEJO DE CARGA A LOS COLABORADORES CON SUS RESPECTIVOS EPP.
56	MEZCLADO	TRANSITO CONSTANTE DE PERSONAL	TROPIEZO, CAÍDA, CONTUSIÓN, FRACTURA		20	ESTABLECER LA DELIMITACIÓN DE TRABAJO Y AFORO PARA LOS COLABORADORES EN EL ÁREA PRODUCTIVA.





57	MEZCLADO	FALTA DE CAPACITACIÓN DEL PERSONAL EN MANEJO DE CARGAS DE 40KG	LESIONES MUSCULO-ESQUELÉTICAS, CAÍDA.		20	CAPACITAR A LOS COLABORADORES ANTE EL MANEJO DE OBJETOS CON PESAJE MAYORES DE 40KG.
58	MEZCLADO	PARTÍCULAS Y AROMAS EN EL AMBIENTE	ENFERMEDADES A LA PIEL, ENFERMEDADES OCULARES, ENFERMEDADES RESPIRATORIAS		20	ADAPTARLE CUBIERTAS A LA MAQUINARIA EN LA ZONA DE EXPULSIÓN DE MATERIAL MEZCLADO PARA EVITAR LA EXISTENCIA DE PARTÍCULAS EN EL AMBIENTE.

59	MEZCLADO	MANIPULACIÓN INCORRECTA DE SACOS DE MP	LESIONES MUSCULO-ESQUELÉTICAS, CAÍDA.		20	CAPACITAR A LOS COLABORADORES ANTE EL MANEJO DE OBJETOS CON PESAJE MAYORES DE 50KG
60	MOLIENDA	LÍNEAS ELÉCTRICAS EN CONTACTO CON MATERIAL NO INFLAMABLE	CONTACTO DIRECTO		20	HACER UNA NUEVA INSTALACIÓN DE LÍNEAS ELÉCTRICAS EMPOTRADAS

61	MOLIENDA	SUPERFICIE EN MAL ESTADO	CAÍDA AL MISMO NIVEL		20	INVERTIR PARA DAR MEJORA A LA SUPERFICIE EN MAL ESTADO PARA TENER UN MEJOR AMBIENTE DE TRABAJO
62	MOLIENDA	SUPERFICIE CON ESCALONES POCO VISIBLES	CAÍDA A DIFERENTE NIVEL		20	COLOCAR SEÑALIZACIONES
63	MOLIENDA	SUPERFICIE CON RESIDUOS DE ACTIVIDAD PRODUCTIVA	CAÍDA A DIFERENTE NIVEL		20	IMPLEMENTAR PROTECTORES DE SEGURIDAD EN PARTE DE EXPULSIÓN DE MATERIAL EN PROCESO DE MÁQUINA DE MOLIENDA 20*20CM.





64	MOLIENDA	PARTÍCULAS DE POLVO Y AROMAS DE ACTIVIDAD PRODUCTIVA	ENFERMEDADES A LA PIEL, ENFERMEDADES OCULARES, ENFERMEDADES RESPIRATORIAS.		20	ADAPTARLE CUBIERTAS A LA MAQUINARIA EN LA ZONA DE EXPULSIÓN DE MATERIAL MEZCLADO PARA EVITAR LA EXISTENCIA DE PARTÍCULAS EN EL AMBIENTE Y UTILIZAR EPP
65	MOLIENDA	RUIDO QUE SOBREPASA LOS 65 DB	EXPOSICIÓN AL RUIDO		20	ADQUISICIÓN DE OREJERAS PARA ATENUAR EL IMPACTO DEL RUIDO A LOS COLABORADORES

66	MOLIENDA	CALENTAMIENTO DE MECANISMO EN MAQUINARIA POR CONTACTO CON RESIDUOS DE ACTIVIDAD	INCENDIOS, QUEMADURAS, CORTO CIRCUITO.		20	IMPLEMENTAR CUBIERTAS DE SEGURIDAD PARA MECANISMOS DE MAQUINARIA DE MOLIENDA CON DIMENSIONES DE 25*20 CM.
67	MOLIENDA	FALTA DE CAPACITACIÓN EN MANEJO EN CARGAS DE 40KG	FATIGA POSTURAL, CAÍDA		20	CAPACITAR AL PERSONAL ANTE LA MANIPULACIÓN DE CARGAS MAYORES A 40KG

68	MOLIENDA	APILAMIENTO DE MATERIA PRIMA	CAÍDAS DE OBJETOS		20	CAPACITAR AL PERSONAL ANTE LA MANIPULACIÓN DE CARGAS MAYORES A 40KG
69	MOLIENDA	SUPERFICIE EN MAL ESTADO	CAÍDA, FRACTURA POR CAÍDA AL MISMO NIVEL, CONTUSIÓN, TROPIEZO.		20	MANTENIMIENTO Y CORRECCIONES DE SUPERFICIES DE CEMENTO PULIDO ANTE PRESENCIA DE IMPERFECCIONES



70	MOLIENDA	SUPERFICIE CON RESIDUOS DE ACTIVIDAD PRODUCTIVA	CAÍDA POR CAUSA DE MATERIAL REDUCIENDO LA ADHERENCIA CON EL TERRENO, FRACTURA, CONTUSIÓN, TRAUMATISMO.		20	IMPLEMENTAR PROTECTORES DE SEGURIDAD EN PARTE DE EXPULSIÓN DE MATERIAL EN PROCESO DE MÁQUINA DE MOLIENDA 20*20CM-
71	MOLIENDA	PARTÍCULAS DE POLVO Y AROMAS DE ACTIVIDAD PRODUCTIVA	ENFERMEDADES A LA PIEL, ENFERMEDADES OCULARES, ENFERMEDADES RESPIRATORIAS.		20	ADAPTARLE CUBIERTAS A LA MAQUINARIA EN LA ZONA DE EXPULSIÓN DE MATERIAL MEZCLADO PARA EVITAR LA EXISTENCIA DE PARTÍCULAS EN EL AMBIENTE Y UTILIZAR EPP
72	MOLIENDA	RUIDO QUE SOBREPASA LOS 65 DB	PERDIDA TEMPORAL DE LA AUDICIÓN		20	ADQUISICIÓN DE OREJERAS PARA ATENUAR EL IMPACTO DEL RUIDO A LOS COLABORADORES

73	MOLIENDA	FALTA DE CAPACITACIÓN EN MANEJO EN CARGAS DE 40KG	CAÍDA, ENFERMEDADES MUSCULO-ESQUELÉTICAS.		20	CAPACITAR AL PERSONAL ANTE LA MANIPULACIÓN DE CARGAS MAYORES A 40KG
74	MOLIENDA	APILAMIENTO DE MATERIA PRIMA	FRACTURA POR CAÍDA DE OBJETO, CONTUSIÓN, TRAUMATISMO.		20	CAPACITAR A LOS COLABORADORES ACERCA DEL MANEJO Y LA ORGANIZACIÓN DEL MATERIAL EN FORMA DE SACOS.

75	MOLIENDA	ÚNICA VÍA DE ENTRADA Y SALIDA	TROPIEZO, CAÍDA, CONTUSIÓN, FRACTURA		20	CAPACITAR A LOS COLABORADORES ACERCA DEL MANEJO Y LA ORGANIZACIÓN DEL MATERIAL EN FORMA DE SACOS.
76	OFICINA	PISO EN MAL ESTADO	CAÍDAS DE PERSONAS AL MISMO NIVEL		16	MANTENIMIENTO Y CORRECCIONES DE SUPERFICIES DE CEMENTO PULIDO ANTE PRESENCIA DE IMPERFECCIONES.
78	OFICINA	USO DE EQUIPOS DE COMPUTO	FATIGA POSTURAL		16	ESTABLECER LA COLOCACIÓN DEL EQUIPO DE CÓMPUTO ENTRE 0° Y 30° POR DEBAJO DE LOS OJOS DEL COLABORADOR
79	OFICINA	USO DE ARTÍCULOS DE OFICINA PUNZOCORTANTES (SACA	CORTÉS, PINCHAZOS, ETC.		16	CREAR UN MANUAL PREVENTIVO ANTE EL USO Y CONSECUENCIA DEL MANEJO INCORRECTO DE ARTÍCULOS DE OFICINA.





		GRAMPAS, TIJERAS, ALFILER, ETC.)				
80	OFICINA	USO DE GUILLOTINA	CORTES.		16	CREAR UN MANUAL PREVENTIVO ANTE EL USO Y CONSECUENCIA DEL MANEJO INCORRECTO DE ARTÍCULOS Y MUEBLES DE OFICINA.
81	OFICINA	GOLPES O CHOQUES CONTRA OBJETOS INMÓVILES	CAÍDAS DE PERSONAS AL MISMO NIVEL		16	CREAR UN MANUAL PREVENTIVO ANTE EL USO Y CONSECUENCIA DEL MANEJO INCORRECTO DE ARTÍCULOS Y MUEBLES DE OFICINA.
82	OFICINA	EQUIPOS DE IMPRESIÓN (TÓNER, TINTES)	INHALACIÓN DE SUSTANCIAS NOCIVAS		16	CREAR UN MANUAL PREVENTIVO ANTE EL USO Y CONSECUENCIA DEL MANEJO INCORRECTO DE ARTÍCULOS Y MUEBLES DE OFICINA.
83	OFICINA	ARCHIVEROS O ESTANTES	CAÍDAS DE MATERIALES ARCHIVADOS.		16	CREAR UN MANUAL PREVENTIVO ANTE EL USO Y CONSECUENCIA DEL MANEJO INCORRECTO DE ARTÍCULOS Y MUEBLES DE OFICINA.
84	MEZCLADO	POSTURAS REPETITIVAS	ENFERMEDADES MUSCULO- ESQUELÉTICAS.		11	CAPACITAR Y ESTABLECER TIEMPOS DIRECCIONADOS AL DESARROLLO DE PAUSAS ACTIVAS.

85	MEZCLADO	MANIPULACIÓN INCORRECTA DE SACOS	ENFERMEDADES MUSCULO-ESQUELÉTICAS.		11	CAPACITAR A LOS COLABORADORES ANTE EL MANEJO DE OBJETOS CON PESAJE MAYORES DE 50KG
86	MEZCLADO	MOVIMIENTOS REPETITIVOS	ENFERMEDADES MUSCULO-ESQUELÉTICAS.		11	CAPACITAR Y ESTABLECER TIEMPOS DIRECCIONADOS AL DESARROLLO DE PAUSAS ACTIVAS.



87	MEZCLADO	POSTURAS, MANEJO DE CARGAS Y SOBRESFUERZOS	LESIONES MUSCULO- ESQUELÉTICAS		11	CAPACITAR Y ESTABLECER TIEMPOS DIRECCIONADOS AL DESARROLLO DE PAUSAS ACTIVAS.
88	MEZCLADO	MOVIMIENTOS REPETITIVOS	LESIONES MUSCULO- ESQUELÉTICAS		10	CAPACITAR Y ESTABLECER TIEMPOS DIRECCIONADOS AL DESARROLLO DE PAUSAS ACTIVAS.

89	MEZCLADO	POSTURAS, MANEJO DE CARGAS Y SOBRESFUERZOS	LESIONES MUSCULO- ESQUELÉTICAS		10	CAPACITAR Y ESTABLECER TIEMPOS DIRECCIONADOS AL DESARROLLO DE PAUSAS ACTIVAS.
90	MEZCLADO	MALA UBICACIÓN DE SEÑALIZACIONES	CONFUSIÓN, RESPUESTA TARDÍA ANTE ALGUNA COMPLEJIDAD PRESENTE EN EL AMBIENTE		10	ESTUDIO EN REUBICACIÓN DE EQUIPOS DE EMERGENCIA Y SEÑALIZACIONES

91	MOLIENDA	MOVIMIENTOS REPETITIVOS	ENFERMEDADES MUSCULO-ESQUELÉTICAS.		10	CAPACITAR Y ESTABLECER TIEMPOS DIRECCIONADOS AL DESARROLLO DE PAUSAS ACTIVAS.
92	MOLIENDA	MOVIMIENTOS REPETITIVOS	ENFERMEDADES MUSCULO-ESQUELÉTICAS.		10	CAPACITAR Y ESTABLECER TIEMPOS DIRECCIONADOS AL DESARROLLO DE PAUSAS ACTIVAS.
93	OFICINA	USO DE PANTALLAS DE VISUALIZACIÓN DE DATOS (PVD)	FATIGA VISUAL		8	ACONDICIONAMIENTO DE POSICIONES OPTIMAS DE EQUIPOS DE CÓMPUTO EN AMBIENTES DE OFICINA
94	OFICINA	EXCESO DE TRABAJO	FATIGA MENTAL		8	CAPACITAR Y ESTABLECER TIEMPOS DIRECCIONADOS AL DESARROLLO DE PAUSAS ACTIVAS.
95	OFICINA	NIVEL DE	FATIGA VISUAL		8	ACONDICIONAMIENTO DE

		ILUMINACIÓN				POSICIONES Y NIVELES ÓPTIMOS DE EQUIPOS DE CÓMPUTO EN AMBIENTES DE OFICINA
--	--	-------------	--	--	--	--

## ANEXO N.º 10: HOJA RESUMEN DE COTIZACIÓN

ACTIVIDADES DE MEJORA	EMPRESA TERCIARIA	COD. COTIZACIÓN	ANEXO	COSTO REFERENCIAL
ADQUISICIÓN Y CAPACITACIÓN DEL USO DE EPPS	VOIX E.I.R. L	000-65		2,671.68
CAPACITACIÓN A OPERACIONES ANTE EL USO DE, MAQUINARIA DE PRODUCCIÓN DE ALIMENTOS BALANCEADOS A (MEZCLADORA, MOLEDORA, MOLINO).	CASVA S.A.C	000-98		423.50
PROTECCIÓN DE GOMA PARA SUPERFICIES CON ESQUINAS	VILLEGAS COLCHADO S.A.C	000-56		60.50
COLOCACIÓN Y ADQUISICIÓN DE PLACAS DE ANCLAJE PARA BALANZAS INDUSTRIALES	SERVICIOS GENERALES GOYCOCHEA E.I.R. L	000-23		181.50
ADQUISICIÓN Y COLOCACIÓN CAJAS DE SUPERFICIES IDROBOX	JRD CAUX E.I.R. L	000-29		514.25
INSTALACIÓN DE REDES ELÉCTRICAS EMPOTRADAS EN TODA EL ÁREA PRODUCTIVA, CON DIMENSIONES DE 29.5 M.	PEPE COTE S.A.C	0000-45		4,809.75
ADQUISICIÓN Y COLOCACIÓN DE ANCLAJE PARA MAQUINA MEZCLADORA MEDIANTE PLACAS DE ACERO EN 4 SUPERFICIES DE APOYO	MAQUINARIAS SEMINARIO S.A.C	000-33		423.50
GUANTES ANTI VIBRACIONES TALLA M	CONFECCIONES FERNÁNDEZ E.I.R. L	000-44		121.00
PROGRAMA DE LIMPIEZA Y ORDEN, CON INSPECCIONES PERIÓDICAS Y CAPACITACIONES REFERENTE A LA TEMÁTICA	SERVICIOS GENERALES COHEN	000-67		907.50
ADQUISICIÓN E IMPLEMENTACIÓN DE GUARDA DE SEGURIDAD PARA MÁQUINA DE MEZCLADO REFERENTE A EXPOSICIÓN DE MECANISMO Y FLUJO ELÉCTRICO CON DIMENSIONES DE 20*23.	LUNCORTER S.A.C	000-99		96.80
CAPACITACIÓN DE MANEJO Y ORGANIZACIÓN DE MATERIAL EN FORMA DE SACOS	INVERSIONES ACOSTA E.I.R. L	000-11		163.35

ADQUISICIÓN Y COLOCACIÓN DE FUENTE CON CONEXIÓN A TIERRA.	SERVICIOS GENERALES LA MADRID E.I.R. L	000-09		1,512.50
PROCEDIMIENTO DE MANEJO DE MAQUINARIA SEGÚN SU ESTRUCTURA, FUNCIONAMIENTO Y PELIGROSIDAD	MAQUINARIA ALVARADO Y HERMANOS S.A.C	000-89		302.50
ADQUISICIÓN E IMPLEMENTACIÓN DE GUARDAS DE SEGURIDAD PARA LA MAQUINARIA DE MOLIENDA CON DIMENSIONES DE 35* 25	INVERSIONES ALVA E.I.R. L	000-02		211.75
CAPACITACIÓN REFERENTE AL DESENVOLVIMIENTO Y EL CORRECTO USO DE LAS INSTALACIONES DE LA EMPRESA	SERVICIOS GENERALES ZAPATA S.A.C	000-43		181.50
ADQUISICIÓN Y COLOCACIÓN DE CUBIERTAS EN LA ZONA DE EXPULSIÓN DE MATERIAL EXISTENTE CON DIMENSIONES DE 35*20 CON BORDES REDONDOS	INVERSIONES CORNEJO S.A.C	000-55		181.50
CAPACITACIÓN REFERENTE A LA REALIZACIÓN DE PAUSAS ACTIVAS LABORALES PARA EVITAR ENFERMEDADES PROFESIONALES	SERVICIOS GENERALES SAAVEX E.I.R. L	000-10		145.20
CAPACITACIÓN DE MANIPULACIÓN DE CARGAS MAYORES 40KG	INVERSIONES AVILA E.I.R. L	000-22		181.50
MANTENIMIENTO Y CORRECCIONES DE IMPERFECCIONES EN PISO DE CEMENTO PULIDO (20M)	SERVICIOS GENERALES ALBURQUEQUE S.A.C	000-99		3,448.50
DELIMITACIONES DE TRABAJO Y AFORO ANTE ACORDE ÁREA (MOLIENDA, MEZCLADO, OFICINA)	INVERSIONES ATOCHE Y HERMANOS S.A.C	000-66		423.50
CAPACITACIÓN DEL DESARROLLO DE PAUSAS ACTIVAS PARA 26 TRABAJADORES DE TRABAJO CONTINUO.	BUSSINNES CONSULTING E.I.R. L	000-04		302.50
CAPACITAR A LOS COLABORADORES ANTE EL MANEJO DE OBJETOS CON PESAJE MAYORES DE 50KG	CONSULTORA GENOVA S.A.C	000-05		151.25
ESTUDIO EN REUBICACIÓN DE EQUIPOS DE EMERGENCIA Y SEÑALIZACIONES	GOLDSERVIS E.I.R. L	000-87		423.50
5 UND DE SEÑALIZACIONES SOBRE PRESENCIA DE DESNIVEL	GOLD SERVIS E.I.R. L	000-88		12.10

-IMPLEMENTAR PROTECTORES DE SEGURIDAD EN PARTE DE EXPULSIÓN DE MATERIAL EN PROCESO DE MÁQUINA DE MOLIENDA 20*20. - IMPLEMENTAR CUBIERTAS DE SEGURIDAD PARA MECANISMOS DE MAQUINARIA DE MOLIENDA CON DIMENSIONES DE 25*20 CM.	LOPEZJURET S.A.C	000-22		514.25
ACONDICIONAMIENTO DE POSICIONES Y NIVELES ÓPTIMOS DE EQUIPOS DE CÓMPUTO EN AMBIENTES DE OFICINA	SERVICIOS GENERALES COHEN S.A.C	000-71		907.50
MANUAL PREVENTIVO ANTE EL USO Y CONSECUENCIA DEL MANEJO INCORRECTO DE ARTÍCULOS DE OFICINA.	SERVICIOS GENERALES OSLO S.A.C	000-62		217.80
02 UND. PLATAFORMA DE SOPORTE ESTÁTICA	SEGUCCOOR S.A.C	000-59		181.50
TOTAL, DE COSTOS REFERENCIALES DE PROPUESTAS				19,672.18

## ANEXO N°10: PROFORMAS DE COTIZACIONES

VOIX E.I.R.L		<b>PROFORMA</b>	
AV. SULLANA # 156 - PIURA			
073-456679			
<a href="mailto:voix.seguridad@gmail.pe">voix.seguridad@gmail.pe</a>		Fecha	
<Web>		02.05.2022	
		N° de Cotización	
		00065	
<b>DATOS DE LA EMPRESA</b>			
Empresa (Cliente): Molinos Sullana AB E.I.R.L			
Dirección: Calle Castilla 249. Bellavista-Sullana.			
Correo: supergranja_1562@gmail.com			
Teléfono: 945678321			
CANT.	DESCRIPCIÓN	P. UNIT.	TOTAL
16.00	Botas de Seguridad	S/ 30.00	S/ 480.00
20.00	Cascos de seguridad con orejeras	S/ 35.00	S/ 700.00
20.00	Caja de Mascarillas FFP1	S/ 12.00	S/ 240.00
16.00	Guantes antideslizantes y anticorte	S/ 18.00	S/ 288.00
16.00	Fajas lumbares	S/ 25.00	S/ 400.00
1.00	Capacitación ante el uso adecuado de EPPS.	S/ 100.00	S/ 100.00
Total Parcial		S/	2,208.00
Impuestos (IVA)		S/	463.68
<b>TOTAL</b>		<b>S/</b>	<b>2,671.68</b>

CASVA S.A.C		<b>PROFORMA</b>	
TRANSVERSAL ESPAÑA MZ			
K LT 13 - LIMA			
986875657		Fecha	
<a href="mailto:casva.seguridad@hotmail.com">casva.seguridad@hotmail.com</a>		03.05.2022	
<Web>		N° de Cotización	
		00098	
<b>DATOS DE LA EMPRESA</b>			
Empresa (Cliente): Molinos Sullana AB E.I.R.L			
Dirección: Calle Castilla 249. Bellavista-Sullana.			
Correo: supergranja_1562@gmail.com			
Teléfono: 945678321			
CANT.	DESCRIPCIÓN	P. UNIT.	TOTAL
1.00	Capacitacion a operacionmes ante el uso de ,maquinaria de produccion de alimentos balanceados (Mezcladora, Moledora, molino).	S/ 350.00	S/ 350.00
Total Parcial		S/	350.00
Impuestos (IVA)		S/	73.50
<b>TOTAL</b>		<b>S/</b>	<b>423.50</b>



<table border="1"> <tr><td>VILLEGAS COLCHADO S.A.C</td></tr> <tr><td>J.R. PORVENIR - TRUJILLO</td></tr> <tr><td>934562335</td></tr> <tr><td><a href="mailto:villegascolchado@gmail">villegascolchado@gmail</a></td></tr> <tr><td>&lt;Web&gt;</td></tr> </table>		VILLEGAS COLCHADO S.A.C	J.R. PORVENIR - TRUJILLO	934562335	<a href="mailto:villegascolchado@gmail">villegascolchado@gmail</a>	<Web>	<h1>PROFORMA</h1>	
VILLEGAS COLCHADO S.A.C								
J.R. PORVENIR - TRUJILLO								
934562335								
<a href="mailto:villegascolchado@gmail">villegascolchado@gmail</a>								
<Web>								
		<table border="1"> <tr><th>Fecha</th></tr> <tr><td>05.05.2022</td></tr> <tr><th>Nº de Cotización</th></tr> <tr><td>00056</td></tr> </table>		Fecha	05.05.2022	Nº de Cotización	00056	
Fecha								
05.05.2022								
Nº de Cotización								
00056								
<h3>DATOS DE LA EMPRESA</h3>								
Empresa (Cliente): Molinos Sullana AB E.I.R.L. Dirección: Calle Castilla 249. Bellavista-Sullana. Correo: supergranja_1562@gmail.com Teléfono: 945678321								
CANT.	DESCRIPCIÓN	P. UNIT.	TOTAL					
5.00	PROTECCION DE GOMA PARA SUPERFICIES CON ESQUINAS	S/ 10.00	S/ 50.00					
<b>Total Parcial</b>		S/	50.00					
<b>Impuestos (IVA)</b>		S/	10.50					
<b>TOTAL</b>		<b>S/</b>	<b>60.50</b>					

<table border="1"> <tr><td>SERVICIOS GENERALES GOYCOCHEA E.I.RL</td></tr> <tr><td>CALLE PACHITEA #264 - PIURA</td></tr> <tr><td>073-256600</td></tr> <tr><td><a href="mailto:serviciosgoycochea@gm">serviciosgoycochea@gm</a></td></tr> <tr><td>&lt;Web&gt;</td></tr> </table>		SERVICIOS GENERALES GOYCOCHEA E.I.RL	CALLE PACHITEA #264 - PIURA	073-256600	<a href="mailto:serviciosgoycochea@gm">serviciosgoycochea@gm</a>	<Web>	<h1>PROFORMA</h1>	
SERVICIOS GENERALES GOYCOCHEA E.I.RL								
CALLE PACHITEA #264 - PIURA								
073-256600								
<a href="mailto:serviciosgoycochea@gm">serviciosgoycochea@gm</a>								
<Web>								
		<table border="1"> <tr><th>Fecha</th></tr> <tr><td>06.05.2022</td></tr> <tr><th>Nº de Cotización</th></tr> <tr><td>00023</td></tr> </table>		Fecha	06.05.2022	Nº de Cotización	00023	
Fecha								
06.05.2022								
Nº de Cotización								
00023								
<h3>DATOS DE LA EMPRESA</h3>								
Empresa (Cliente): Molinos Sullana AB E.I.R.L. Dirección: Calle Castilla 249. Bellavista-Sullana. Correo: supergranja_1562@gmail.com Teléfono: 945678321								
CANT.	DESCRIPCIÓN	P. UNIT.	TOTAL					
2.00	COLOCACION Y ADQUISICION DE PLACAS DE ANCLAJE PARA BALANZAS INDUSTRIALES	S/ 75.00	S/ 150.00					
<b>Total Parcial</b>		S/	150.00					
<b>Impuestos (IVA)</b>		S/	31.50					
<b>TOTAL</b>		<b>S/</b>	<b>181.50</b>					



PROFORMA				
MAQUINARIAS SEMINARIO S.A.C CALLE SANTA TERESITA # 264 SULLANA 073-879900 <a href="http://seminariomaquinaris.22">seminariomaquinaris.22</a> </Web>		Fecha 08.05.2022 Nº de Cotización 00033		
<b>DATOS DE LA EMPRESA</b>				
Empresa (Cliente): Molinos Sullana AB E.I.R.L Dirección: Calle Castilla 249. Bellavista-Sullana. Correo: supergranja_1562@gmail.com Teléfono: 945678321				
CANT.	DESCRIPCIÓN	P. UNIT.	TOTAL	
1.00	ADQUISICION Y COLOCACION DE ANCLAJE PARA MAQUINA MEZCLADORA MEDIANTE PLACAS DE ACERO EN 4 SUPERFICES DE APOYO	S/ 350.00	S/	350.00
			S/	-
			S/	-
			S/	-
			S/	-
			S/	-
Total Parcial			S/	350.00
Impuestos (IVA)			S/	73.50
<b>TOTAL</b>			<b>S/</b>	<b>423.50</b>

PROFORMA				
CONFECCIONES FERNANDEZ E.I.R.L URB. MIRAFLORES CALLE LAS CASAPINAS # 422 923412765 <a href="http://Cconfeccionesfernande">Cconfeccionesfernande</a> </Web>		Fecha 09.05.2022 Nº de Cotización 00044		
<b>DATOS DE LA EMPRESA</b>				
Empresa (Cliente): Molinos Sullana AB E.I.R.L Dirección: Calle Castilla 249. Bellavista-Sullana. Correo: supergranja_1562@gmail.com Teléfono: 945678321				
CANT.	DESCRIPCIÓN	P. UNIT.	TOTAL	
4.00	GAUNTES ANTIVIBRACIONES TALLA M	S/ 25.00	S/	100.00
			S/	-
			S/	-
			S/	-
			S/	-
			S/	-
Total Parcial			S/	100.00
Impuestos (IVA)			S/	21.00
<b>TOTAL</b>			<b>S/</b>	<b>121.00</b>

SERVICIOS  
 GENERALES COHEN  
 CALLE BOLOGNESI # 615 -  
 QUETECOTILLO  
 073-734566  
[servicioscohen@gmail.c](mailto:servicioscohen@gmail.c)  
 <Web>

## PROFORMA

Fecha
10.05.2022
Nº de Cotización
00067

### DATOS DE LA EMPRESA

Empresa (Cliente): Molinos Sullana AB E.I.R.L  
 Dirección: Calle Castilla 249. Bellavista-Sullana.  
 Correo: supergranja\_1562@gmail.com  
 Teléfono: 945678321

CANT.	DESCRIPCIÓN	P. UNIT.	TOTAL
1.00	PROGRAMA DE LIMPIEZA Y ORDEN, CON INSPECCIONES PERIODICAS Y CAPACITACIONES REFERENTE A LA TEMATICA	S/ 750.00	S/ 750.00
<b>Total Parcial</b>		S/	750.00
<b>Impuestos (IVA)</b>		S/	157.50
<b>TOTAL</b>		S/	<b>907.50</b>

LUNCORTER S.A.C  
 TRANSVERAL TARACA #  
 777 PUNTA  
 073-897867  
[lunaymarservicios@gma](mailto:lunaymarservicios@gma)  
 <Web>

## PROFORMA

Fecha
11.05.2022
Nº de Cotización
00099

### DATOS DE LA EMPRESA

Empresa (Cliente): Molinos Sullana AB E.I.R.L  
 Dirección: Calle Castilla 249. Bellavista-Sullana.  
 Correo: supergranja\_1562@gmail.com  
 Teléfono: 945678321

CANT.	DESCRIPCIÓN	P. UNIT.	TOTAL
1.00	ADQUISICION E IMPLEMENTACION DE GUARDA DE SEGURIDAD PARA MAQUINA DE MEZCLADO REFERENTE A EXPOSICION DE MECANISMO Y FLUJO ELECTRICO CON DIMENSIONES DE 20*23.	S/ 80.00	S/ 80.00
<b>Total Parcial</b>		S/	80.00
<b>Impuestos (IVA)</b>		S/	16.80
<b>TOTAL</b>		S/	<b>96.80</b>

INVERSIONES ACOSTA E.I.R.L.					<b>PROFORMA</b>								
J.R. MIGUEL GRAU MZ L LT 34 - PIURA													
<Teléfono>					<table border="1"> <tr><td><b>Fecha</b></td></tr> <tr><td>13.05.2022</td></tr> <tr><td><b>Nº de Cotización</b></td></tr> <tr><td>00011</td></tr> </table>					<b>Fecha</b>	13.05.2022	<b>Nº de Cotización</b>	00011
<b>Fecha</b>													
13.05.2022													
<b>Nº de Cotización</b>													
00011													
<Correo >													
<Web>													
<b>DATOS DE LA EMPRESA</b>													
Empresa (Cliente): Molinos Sullana AB E.I.R.L.													
Dirección: Calle Castilla 249. Bellavista-Sullana.													
Correo: supergranja_1562@gmail.com													
Teléfono: 945678321													
CANT.	DESCRIPCIÓN	P. UNIT.		TOTAL									
1.00	CAPACITACION DE MANEJO Y ORGANIZACIÓN DE MATERIAL EN FORMA DE SACOS	S/	135.00	S/	135.00								
<b>Total Parcial</b>				S/	135.00								
<b>Impuestos (IVA)</b>				S/	28.35								
<b>TOTAL</b>				<b>S/ 163.35</b>									

SERVICIOS GENERALES LA					<b>PROFORMA</b>								
CALLE LEONCIO PRADO # 000 SULLANA													
945645466					<table border="1"> <tr><td><b>Fecha</b></td></tr> <tr><td>14.05.20222</td></tr> <tr><td><b>Nº de Cotización</b></td></tr> <tr><td>00009</td></tr> </table>					<b>Fecha</b>	14.05.20222	<b>Nº de Cotización</b>	00009
<b>Fecha</b>													
14.05.20222													
<b>Nº de Cotización</b>													
00009													
<a href="mailto:servicios.lamadrid@hotmail.com">servicios.lamadrid@hotmail.com</a>													
<Web>													
<b>DATOS DE LA EMPRESA</b>													
Empresa (Cliente): Molinos Sullana AB E.I.R.L.													
Dirección: Calle Castilla 249. Bellavista-Sullana.													
Correo: supergranja_1562@gmail.com													
Teléfono: 945678321													
CANT.	DESCRIPCIÓN	P. UNIT.		TOTAL									
1.00	ADQUISICION Y COLOCACION DE FUENTE CON CONEXIÓN A TIERRA.	S/	1,250.00	S/	1,250.00								
				S/	-								
				S/	-								
				S/	-								
				S/	-								
				S/	-								
				S/	-								
				S/	-								
				S/	-								
				S/	-								
				S/	-								
				S/	-								
				S/	-								
				S/	-								
				S/	-								
				S/	-								
				S/	-								
				S/	-								
				S/	-								
				S/	-								
<b>Total Parcial</b>				S/	1,250.00								
<b>Impuestos (IVA)</b>				S/	262.50								
<b>TOTAL</b>				<b>S/ 1,512.50</b>									

PROFORMA													
<table border="1" style="width: 100%; border-collapse: collapse;"> <tr><td style="text-align: center;">MAQUINARIA ALVARADO Y</td></tr> <tr><td style="text-align: center;">URB. JARDINES DE AVIFAP</td></tr> <tr><td style="text-align: center;">MZ 11 T 10 PILDA</td></tr> <tr><td style="text-align: center;">956783645</td></tr> <tr><td style="text-align: center;"><a href="mailto:alvaradoyhermano.55@">alvaradoyhermano.55@</a></td></tr> <tr><td style="text-align: center;">&lt;Web&gt;</td></tr> </table>		MAQUINARIA ALVARADO Y	URB. JARDINES DE AVIFAP	MZ 11 T 10 PILDA	956783645	<a href="mailto:alvaradoyhermano.55@">alvaradoyhermano.55@</a>	<Web>	<table border="1" style="width: 100%; border-collapse: collapse;"> <tr><td style="text-align: center;"><b>Fecha</b></td></tr> <tr><td style="text-align: center;">16.05.2022</td></tr> <tr><td style="text-align: center;"><b>Nº de Cotización</b></td></tr> <tr><td style="text-align: center;">00089</td></tr> </table>		<b>Fecha</b>	16.05.2022	<b>Nº de Cotización</b>	00089
MAQUINARIA ALVARADO Y													
URB. JARDINES DE AVIFAP													
MZ 11 T 10 PILDA													
956783645													
<a href="mailto:alvaradoyhermano.55@">alvaradoyhermano.55@</a>													
<Web>													
<b>Fecha</b>													
16.05.2022													
<b>Nº de Cotización</b>													
00089													
<b>DATOS DE LA EMPRESA</b>													
<p>Empresa (Cliente): Molinos Sullana AB E.I.R.L.          Dirección: Calle Castilla 249. Bellavista-Sullana.          Correo: supergranja_1562@gmail.com          Teléfono: 945678321</p>													
CANT.	DESCRIPCIÓN	P. UNIT.	TOTAL										
1.00	PROCEDIMIENTO DE MANEJO DE MAQUINARIA SEGÚN SU ESTRUCTURA, FUNCIONAMIENTO Y PELIGROSIDAD	S/ 250.00	S/ 250.00										
<b>Total Parcial</b>		S/	250.00										
<b>Impuestos (IVA)</b>		S/	52.50										
<b>TOTAL</b>		<b>S/</b>	<b>302.50</b>										

PROFORMA												
<table border="1" style="width: 100%; border-collapse: collapse;"> <tr><td style="text-align: center;">INVERSIONES ALVA E.I.R.L</td></tr> <tr><td style="text-align: center;">CALLE SAN BERNARDO # 667 - TRUJILLO</td></tr> <tr><td style="text-align: center;">934567464</td></tr> <tr><td style="text-align: center;"><a href="mailto:inversionesalva@hotmail">inversionesalva@hotmail</a></td></tr> <tr><td style="text-align: center;">&lt;Web&gt;</td></tr> </table>		INVERSIONES ALVA E.I.R.L	CALLE SAN BERNARDO # 667 - TRUJILLO	934567464	<a href="mailto:inversionesalva@hotmail">inversionesalva@hotmail</a>	<Web>	<table border="1" style="width: 100%; border-collapse: collapse;"> <tr><td style="text-align: center;"><b>Fecha</b></td></tr> <tr><td style="text-align: center;">18.05.2022</td></tr> <tr><td style="text-align: center;"><b>Nº de Cotización</b></td></tr> <tr><td style="text-align: center;">00002</td></tr> </table>		<b>Fecha</b>	18.05.2022	<b>Nº de Cotización</b>	00002
INVERSIONES ALVA E.I.R.L												
CALLE SAN BERNARDO # 667 - TRUJILLO												
934567464												
<a href="mailto:inversionesalva@hotmail">inversionesalva@hotmail</a>												
<Web>												
<b>Fecha</b>												
18.05.2022												
<b>Nº de Cotización</b>												
00002												
<b>DATOS DE LA EMPRESA</b>												
<p>Empresa (Cliente): Molinos Sullana AB E.I.R.L.          Dirección: Calle Castilla 249. Bellavista-Sullana.          Correo: supergranja_1562@gmail.com          Teléfono: 945678321</p>												
CANT.	DESCRIPCIÓN	P. UNIT.	TOTAL									
1.00	ADQUISICION E IMPLEMENTACION DE GUARDAS DE SEGURIDAD PARA LA MAQUINARIA DE MOLIENDA CON DIMENSIONES DE 35* 25	S/ 175.00	S/ 175.00									
<b>Total Parcial</b>		S/	175.00									
<b>Impuestos (IVA)</b>		S/	36.75									
<b>TOTAL</b>		<b>S/</b>	<b>211.75</b>									

<table border="1"> <tr> <td>SERVICIOS GENERALES ZAPATA S.A.C</td> <td rowspan="5" style="text-align: center; vertical-align: middle;"><h1>PROFORMA</h1></td> </tr> <tr> <td>TRANSVERSAL APURIMAC MZ E LT 34 - PIURA</td> </tr> <tr> <td>073-768978</td> </tr> <tr> <td><a href="mailto:zapatacorrea.2018@gmail.com">zapatacorrea.2018@gmail.com</a></td> </tr> <tr> <td>&lt;Web&gt;</td> </tr> </table>		SERVICIOS GENERALES ZAPATA S.A.C	<h1>PROFORMA</h1>	TRANSVERSAL APURIMAC MZ E LT 34 - PIURA	073-768978	<a href="mailto:zapatacorrea.2018@gmail.com">zapatacorrea.2018@gmail.com</a>	<Web>	<table border="1"> <tr> <td style="text-align: center;"><b>Fecha</b></td> </tr> <tr> <td style="text-align: center;">19.05.2033</td> </tr> <tr> <td style="text-align: center;"><b>Nº de Cotización</b></td> </tr> <tr> <td style="text-align: center;">00043</td> </tr> </table>	<b>Fecha</b>	19.05.2033	<b>Nº de Cotización</b>	00043																									
SERVICIOS GENERALES ZAPATA S.A.C	<h1>PROFORMA</h1>																																				
TRANSVERSAL APURIMAC MZ E LT 34 - PIURA																																					
073-768978																																					
<a href="mailto:zapatacorrea.2018@gmail.com">zapatacorrea.2018@gmail.com</a>																																					
<Web>																																					
<b>Fecha</b>																																					
19.05.2033																																					
<b>Nº de Cotización</b>																																					
00043																																					
<table border="1"> <tr> <td colspan="2"><b>DATOS DE LA EMPRESA</b></td> </tr> <tr> <td>Empresa (Cliente): Molinos Sullana AB E.I.R.L</td> <td></td> </tr> <tr> <td>Dirección: Calle Castilla 249. Bellavista-Sullana.</td> <td></td> </tr> <tr> <td>Correo: <a href="mailto:supergranja_1562@gmail.com">supergranja_1562@gmail.com</a></td> <td></td> </tr> <tr> <td>Teléfono: 945678321</td> <td></td> </tr> </table>		<b>DATOS DE LA EMPRESA</b>		Empresa (Cliente): Molinos Sullana AB E.I.R.L		Dirección: Calle Castilla 249. Bellavista-Sullana.		Correo: <a href="mailto:supergranja_1562@gmail.com">supergranja_1562@gmail.com</a>		Teléfono: 945678321																											
<b>DATOS DE LA EMPRESA</b>																																					
Empresa (Cliente): Molinos Sullana AB E.I.R.L																																					
Dirección: Calle Castilla 249. Bellavista-Sullana.																																					
Correo: <a href="mailto:supergranja_1562@gmail.com">supergranja_1562@gmail.com</a>																																					
Teléfono: 945678321																																					
<table border="1"> <thead> <tr> <th>CANT.</th> <th>DESCRIPCIÓN</th> <th>P. UNIT.</th> <th>TOTAL</th> </tr> </thead> <tbody> <tr> <td style="text-align: center;">1.00</td> <td rowspan="6">CAPACITACION REFERENTE AL DESENVOLVIMIENTO Y EL CORRECTO USO DE LAS INSTALACIONES DE LA EMPRESA</td> <td style="text-align: center;">S/ 150.00</td> <td style="text-align: center;">S/ 150.00</td> </tr> <tr> <td></td> <td style="text-align: center;">S/</td> <td style="text-align: center;">-</td> </tr> <tr> <td></td> <td style="text-align: center;">S/</td> <td style="text-align: center;">-</td> </tr> <tr> <td></td> <td style="text-align: center;">S/</td> <td style="text-align: center;">-</td> </tr> <tr> <td></td> <td style="text-align: center;">S/</td> <td style="text-align: center;">-</td> </tr> <tr> <td></td> <td style="text-align: center;">S/</td> <td style="text-align: center;">-</td> </tr> <tr> <td colspan="2" style="text-align: right;"><b>Total Parcial</b></td> <td style="text-align: center;">S/</td> <td style="text-align: center;">150.00</td> </tr> <tr> <td colspan="2" style="text-align: right;"><b>Impuestos (IVA)</b></td> <td style="text-align: center;">S/</td> <td style="text-align: center;">31.50</td> </tr> <tr> <td colspan="2" style="text-align: right;"><b>TOTAL</b></td> <td style="text-align: center;"><b>S/</b></td> <td style="text-align: center;"><b>181.50</b></td> </tr> </tbody> </table>		CANT.	DESCRIPCIÓN	P. UNIT.	TOTAL	1.00	CAPACITACION REFERENTE AL DESENVOLVIMIENTO Y EL CORRECTO USO DE LAS INSTALACIONES DE LA EMPRESA	S/ 150.00	S/ 150.00		S/	-		S/	-		S/	-		S/	-		S/	-	<b>Total Parcial</b>		S/	150.00	<b>Impuestos (IVA)</b>		S/	31.50	<b>TOTAL</b>		<b>S/</b>	<b>181.50</b>	
CANT.	DESCRIPCIÓN	P. UNIT.	TOTAL																																		
1.00	CAPACITACION REFERENTE AL DESENVOLVIMIENTO Y EL CORRECTO USO DE LAS INSTALACIONES DE LA EMPRESA	S/ 150.00	S/ 150.00																																		
		S/	-																																		
		S/	-																																		
		S/	-																																		
		S/	-																																		
		S/	-																																		
<b>Total Parcial</b>		S/	150.00																																		
<b>Impuestos (IVA)</b>		S/	31.50																																		
<b>TOTAL</b>		<b>S/</b>	<b>181.50</b>																																		

<table border="1"> <tr> <td>INVERSIONES CORNEJO S.A.C</td> <td rowspan="5" style="text-align: center; vertical-align: middle;"><h1>PROFORMA</h1></td> </tr> <tr> <td>CALLE LA LIBERTAD # 78 - SULLANA</td> </tr> <tr> <td>926574856</td> </tr> <tr> <td><a href="mailto:inversionescornejo.t@g">inversionescornejo.t@g</a></td> </tr> <tr> <td>&lt;Web&gt;</td> </tr> </table>		INVERSIONES CORNEJO S.A.C	<h1>PROFORMA</h1>	CALLE LA LIBERTAD # 78 - SULLANA	926574856	<a href="mailto:inversionescornejo.t@g">inversionescornejo.t@g</a>	<Web>	<table border="1"> <tr> <td style="text-align: center;"><b>Fecha</b></td> </tr> <tr> <td style="text-align: center;">22.05.2022</td> </tr> <tr> <td style="text-align: center;"><b>Nº de Cotización</b></td> </tr> <tr> <td style="text-align: center;">00055</td> </tr> </table>	<b>Fecha</b>	22.05.2022	<b>Nº de Cotización</b>	00055																									
INVERSIONES CORNEJO S.A.C	<h1>PROFORMA</h1>																																				
CALLE LA LIBERTAD # 78 - SULLANA																																					
926574856																																					
<a href="mailto:inversionescornejo.t@g">inversionescornejo.t@g</a>																																					
<Web>																																					
<b>Fecha</b>																																					
22.05.2022																																					
<b>Nº de Cotización</b>																																					
00055																																					
<table border="1"> <tr> <td colspan="2"><b>DATOS DE LA EMPRESA</b></td> </tr> <tr> <td>Empresa (Cliente): Molinos Sullana AB E.I.R.L</td> <td></td> </tr> <tr> <td>Dirección: Calle Castilla 249. Bellavista-Sullana.</td> <td></td> </tr> <tr> <td>Correo: <a href="mailto:supergranja_1562@gmail.com">supergranja_1562@gmail.com</a></td> <td></td> </tr> <tr> <td>Teléfono: 945678321</td> <td></td> </tr> </table>		<b>DATOS DE LA EMPRESA</b>		Empresa (Cliente): Molinos Sullana AB E.I.R.L		Dirección: Calle Castilla 249. Bellavista-Sullana.		Correo: <a href="mailto:supergranja_1562@gmail.com">supergranja_1562@gmail.com</a>		Teléfono: 945678321																											
<b>DATOS DE LA EMPRESA</b>																																					
Empresa (Cliente): Molinos Sullana AB E.I.R.L																																					
Dirección: Calle Castilla 249. Bellavista-Sullana.																																					
Correo: <a href="mailto:supergranja_1562@gmail.com">supergranja_1562@gmail.com</a>																																					
Teléfono: 945678321																																					
<table border="1"> <thead> <tr> <th>CANT.</th> <th>DESCRIPCIÓN</th> <th>P. UNIT.</th> <th>TOTAL</th> </tr> </thead> <tbody> <tr> <td style="text-align: center;">2.00</td> <td rowspan="6">ADQUISICION Y COLOCACION DE CUBIERTAS EN LA ZONA DE EXPULSION DE MATERIAL EXISTENTE CON DIMENSIONES DE 35*20 CON BORDES REDONDOS</td> <td style="text-align: center;">S/ 75.00</td> <td style="text-align: center;">S/ 150.00</td> </tr> <tr> <td></td> <td style="text-align: center;">S/</td> <td style="text-align: center;">-</td> </tr> <tr> <td></td> <td style="text-align: center;">S/</td> <td style="text-align: center;">-</td> </tr> <tr> <td></td> <td style="text-align: center;">S/</td> <td style="text-align: center;">-</td> </tr> <tr> <td></td> <td style="text-align: center;">S/</td> <td style="text-align: center;">-</td> </tr> <tr> <td></td> <td style="text-align: center;">S/</td> <td style="text-align: center;">-</td> </tr> <tr> <td colspan="2" style="text-align: right;"><b>Total Parcial</b></td> <td style="text-align: center;">S/</td> <td style="text-align: center;">150.00</td> </tr> <tr> <td colspan="2" style="text-align: right;"><b>Impuestos (IVA)</b></td> <td style="text-align: center;">S/</td> <td style="text-align: center;">31.50</td> </tr> <tr> <td colspan="2" style="text-align: right;"><b>TOTAL</b></td> <td style="text-align: center;"><b>S/</b></td> <td style="text-align: center;"><b>181.50</b></td> </tr> </tbody> </table>		CANT.	DESCRIPCIÓN	P. UNIT.	TOTAL	2.00	ADQUISICION Y COLOCACION DE CUBIERTAS EN LA ZONA DE EXPULSION DE MATERIAL EXISTENTE CON DIMENSIONES DE 35*20 CON BORDES REDONDOS	S/ 75.00	S/ 150.00		S/	-		S/	-		S/	-		S/	-		S/	-	<b>Total Parcial</b>		S/	150.00	<b>Impuestos (IVA)</b>		S/	31.50	<b>TOTAL</b>		<b>S/</b>	<b>181.50</b>	
CANT.	DESCRIPCIÓN	P. UNIT.	TOTAL																																		
2.00	ADQUISICION Y COLOCACION DE CUBIERTAS EN LA ZONA DE EXPULSION DE MATERIAL EXISTENTE CON DIMENSIONES DE 35*20 CON BORDES REDONDOS	S/ 75.00	S/ 150.00																																		
		S/	-																																		
		S/	-																																		
		S/	-																																		
		S/	-																																		
		S/	-																																		
<b>Total Parcial</b>		S/	150.00																																		
<b>Impuestos (IVA)</b>		S/	31.50																																		
<b>TOTAL</b>		<b>S/</b>	<b>181.50</b>																																		

<b>SERVICIOS GENERALES SAAVEX E.I.R.L</b>				<b>PROFORMA</b>			
CALLE AMAZONAS - URB. SAN FELIPE - PIURA							
989996776							
<a href="mailto:serviciosaaavex.cur@gm">serviciosaaavex.cur@gm</a>							
<Web>							
				<b>Fecha</b>			
				23.05.2022			
				<b>Nº de Cotización</b>			
				00010			
<b>DATOS DE LA EMPRESA</b>							
Empresa (Cliente): Molinos Sullana AB E.I.R.L Dirección: Calle Castilla 249. Bellavista-Sullana. Correo: supergranja_1562@gmail.com Teléfono: 945678321							
<b>CANT.</b>	<b>DESCRIPCIÓN</b>	<b>P. UNIT.</b>	<b>TOTAL</b>				
1.00	CAPACITACION REFERENTE A LA REALIZACION DE PAUSAS ACTIVAS LABORALES PARA EVITAR ENFERMEDADES PROFESIONALES	S/ 120.00	S/	120.00	S/	120.00	
			S/	-	S/	-	
			S/	-	S/	-	
			S/	-	S/	-	
			S/	-	S/	-	
			S/	-	S/	-	
			S/	-	S/	-	
<b>Total Parcial</b>			S/	120.00			
<b>Impuestos (IVA)</b>			S/	25.20			
<b>TOTAL</b>			S/	<b>145.20</b>			

<b>INVERSIONES AVILA E.I.R.L</b>				<b>PROFORMA</b>			
JR. TACNA - LIMA							
989877745							
<a href="mailto:inversionesavila@gmail">inversionesavila@gmail</a>							
<Web>							
				<b>Fecha</b>			
				24.05.2022			
				<b>Nº de Cotización</b>			
				00022			
<b>DATOS DE LA EMPRESA</b>							
Empresa (Cliente): Molinos Sullana AB E.I.R.L Dirección: Calle Castilla 249. Bellavista-Sullana. Correo: supergranja_1562@gmail.com Teléfono: 945678321							
<b>CANT.</b>	<b>DESCRIPCIÓN</b>	<b>P. UNIT.</b>	<b>TOTAL</b>				
1.00	CAPACITACION DE MANIPULACION DE CARGAS MAYORES 40KG	S/ 150.00	S/	150.00	S/	150.00	
			S/	-	S/	-	
			S/	-	S/	-	
			S/	-	S/	-	
			S/	-	S/	-	
			S/	-	S/	-	
			S/	-	S/	-	
<b>Total Parcial</b>			S/	150.00			
<b>Impuestos (IVA)</b>			S/	31.50			
<b>TOTAL</b>			S/	<b>181.50</b>			







CANT.		DESCRIPCIÓN	P. UNIT.		TOTAL	
1.00		ESTUDIO EN REUBICACION DE EQUIPOS DE EMERGENCIA Y SEÑALIZACIONES	S/	350.00	S/	350.00
					S/	-
					S/	-
					S/	-
					S/	-
					S/	-
					S/	-
					S/	-
		Total Parcial	S/	350.00		
		Impuestos (IVA)	S/	73.50		
		<b>TOTAL</b>	<b>S/</b>	<b>423.50</b>		

CANT.		DESCRIPCIÓN	P. UNIT.		TOTAL	
5.00		SEÑALIZACIONES SOBRE PRESENCIA DE DESNIVEL	S/	2.00	S/	10.00
					S/	-
					S/	-
					S/	-
					S/	-
					S/	-
					S/	-
					S/	-
		Total Parcial	S/	10.00		
		Impuestos (IVA)	S/	2.10		
		<b>TOTAL</b>	<b>S/</b>	<b>12.10</b>		

LOPEZJURET S.A.C  
 TRANSVERAL TARACA #  
 777 - PIURA  
 073-897867  
[lunaymarservicios@gma](mailto:lunaymarservicios@gma)  
 <Web>

# PROFORMA

**Fecha**  
 20.05.2022  
**Nº de Cotización**  
 00022

## DATOS DE LA EMPRESA

Empresa (Cliente): Molinos Sullana AB E.I.R.L  
 Dirección: Calle Castilla 249. Bellavista-Sullana.  
 Correo: supergranja\_1562@gmail.com  
 Teléfono: 945678321

CANT.	DESCRIPCIÓN	P. UNIT.	TOTAL
1.00	IMPLEMENTAR PROTECTORES DE SEGURIDAD EN PARTE DE EXPULSION DE MATERIAL EN PROCESO DE MAQUINA DE MOLIENDA 20*20.	S/ 175.00	S/ 175.00
1.00	IMPLEMENTAR CUBIERTAS DE SEGURIDAD PARA MECANISMOS DE MAQUINARIA DE MOLIENDA CON DIMENSIONES DE 25*20 CM.	S/ 250.00	S/ 250.00

<b>Total Parcial</b>		S/ 425.00
<b>Impuestos (IVA)</b>		S/ 89.25
<b>TOTAL</b>		<b>S/ 514.25</b>

SERVICIOS  
 GENERALES COHEN  
 S.A.C  
 CALLE BOLOGNESI # 615 -  
 QUERECOTILLO  
 073-734566  
[servicioscohen@gmail.c](mailto:servicioscohen@gmail.c)  
 <Web>

# PROFORMA

**Fecha**  
 12.05.2022  
**Nº de Cotización**  
 00071

## DATOS DE LA EMPRESA

Empresa (Cliente): Molinos Sullana AB E.I.R.L  
 Dirección: Calle Castilla 249. Bellavista-Sullana.  
 Correo: supergranja\_1562@gmail.com  
 Teléfono: 945678321

CANT.	DESCRIPCIÓN	P. UNIT.	TOTAL
1.00	ACONDICIONAMIENTO DE POSICIONES Y NIVELES OPTIMOS DE EQUIPOS DE COMPUTO EN AMBIENTES DE OFICINA	S/ 750.00	S/ 750.00

<b>Total Parcial</b>		S/ 750.00
<b>Impuestos (IVA)</b>		S/ 157.50
<b>TOTAL</b>		<b>S/ 907.50</b>

SERVICIOS  
 GENERALES OSLO  
 S.A.C  
 URB. SANTA MARGARITA  
 MZ E LT 78  
 956566456  
[serviciosgeneralesoslo.](mailto:serviciosgeneralesoslo)  
 <Web>

# PROFORMA

**Fecha**  
 03.05.2022  
**Nº de Cotización**  
 00062

## DATOS DE LA EMPRESA

Empresa (Cliente): Molinos Sullana AB E.I.R.L  
 Dirección: Calle Castilla 249. Bellavista-Sullana.  
 Correo: supergranja\_1562@gmail.com  
 Teléfono: 945678321

CANT.	DESCRIPCIÓN	P. UNIT.	TOTAL
1.00	MANUAL PREVENTIVO ANTE EL USO Y CONSECUENCIA DEL MANEJO INCORRECTO DE ARTICULOS DE OFICINA.	S/ 180.00	S/ 180.00
			S/ -
			S/ -
			S/ -
			S/ -
			S/ -
			S/ -
			S/ -
			S/ -
			S/ -

<b>Total Parcial</b>	S/ 180.00
<b>Impuestos (IVA)</b>	S/ 37.80
<b>TOTAL</b>	<b>S/ 217.80</b>

SEGUCCOR S.A.C  
 Calle Los Angeles 3584.  
 Sullana  
 978654264  
[seguccor17@gmail.com](mailto:seguccor17@gmail.com)

# PROFORMA

**Fecha**  
 27.04.2022  
**Nº de Cotización**  
 000-59

## DATOS DE LA EMPRESA

Empresa (Cliente): Molinos Sullana AB E.I.R.L  
 Dirección: Calle Castilla 249. Bellavista-Sullana.  
 Correo: supergranja\_1562@gmail.com  
 Teléfono: 945678321

CANT.	DESCRIPCIÓN	P. UNIT.	TOTAL
2.00	PLATAFORMA DE SOPORTE ESTATICA	S/ 75.00	S/ 150.00
			S/ -
			S/ -
			S/ -
			S/ -
			S/ -
			S/ -
			S/ -
			S/ -
			S/ -

<b>Total Parcial</b>	S/ 150.00
<b>Impuestos (IVA)</b>	S/ 31.50
<b>TOTAL</b>	<b>S/ 181.50</b>

**"Plan de acción de seguridad y salud en el trabajo para mitigar riesgos y peligros en la empresa Molinos Sullana AB"**

**PREPARADA PARA:**

MOLINOS SULLANA E.I.R.L.

GUITIERREZ MENDOZA DANNY MARTIN

**AUTORES:**

- HUAMAN CLAVIJO NAYSHA SARAIS
- CORDOVA GARCIA ADRIAN JOSE

**30 DE MAYO DEL 2022**



	PLAN DE ACCION PARA MITIGAR RIESGOS Y PELIGROS "MOLINOS SULLANA AB E.I.R.L."	
PROCEDIMIENTO		Página: 2-94
Elaborado: Córdova García Adrián Huaman Clavijo Naysha	Para: Castro Labrin Daniel Ernesto Fecha: Julio 2022	Aprobó: Castro Labrin Daniel Ernesto Fecha: Julio 2022

## Tabla de contenido

### RESUMEN EJECUTIVO

1. OBJETIVOS
2. METODOLOGIA
3. ETAPAS INVOLUCRADAS Y PRODUCTOS
4. PLAZOS Y ORGANIZACION
5. COSTO DE LA PROPUESTA
6. DISCLAIMER

ANEXO A: Cronograma de ejecución de Plan de acción.

ANEXO B: Actividades de mejora (Estructuradas).

ANEXO C: Proformas acorde actividades de mejora.

	PLAN DE ACCION PARA MITIGAR RIESGOS Y PELIGROS "MOLINOS SULLANA AB E.I.R.L."	
PROCEDIMIENTO		Página: 3-94
Elaborado: Córdova García Adrián Huaman Clavijo Naysha	Para: Castro Labrin Daniel Ernesto Fecha: Julio 2022	Aprobó: Castro Labrin Daniel Ernesto Fecha: Julio 2022

### **Instructivo para la realización de la propuesta**

Para la construcción de la propuesta de proyecto de retos y casos, plantee objetivos claros y coherentes que permitan atender la necesidad identificada, donde además se evidencie un análisis coherente desde el área funcional asociada a la necesidad del cliente.

Su propuesta debe reflejar alineación entre la necesidad, los objetivos y las actividades planteadas, basado en un modelo conceptual explícito y pertinente y el proceso de construcción de la propuesta debe demostrar aportes de cada uno de los miembros del equipo.

Finalmente, la propuesta debe utilizar un lenguaje profesional y claro, además de tener una estructura lógica que facilite su comprensión. Esta debe incorporar información suficiente para permitir la toma de decisiones por parte del cliente.



	<b>PLAN DE ACCION PARA MITIGAR RIESGOS Y PELIGROS "MOLINOS SULLANA AB E.I.R.L."</b>	
<b>PROCEDIMIENTO</b>		<b>Página: 4-94</b>
<b>Elaborado:</b> Córdova García Adrián Huaman Clavijo Naysha	<b>Para:</b> Castro Labrin Daniel Ernesto <b>Fecha:</b> Julio 2022	<b>Aprobó:</b> Castro Labrin Daniel Ernesto <b>Fecha:</b> Julio 2022

## **RESUMEN EJECUTIVO**

En el “Plan de acción de seguridad y salud en el trabajo para mitigar riesgos y peligros en la empresa Molinos Sullana AB”, se trabajará con el apoyo de herramientas de gestión de riesgos y peligros desarrolladas acorde las condiciones de la empresa denominadas IPERC y Mapa de Riesgos, estas herramientas facilitaran el desarrollo íntegro del plan de acción en relación de los objetivos. En el plan de acción se plantearon dos objetivos que viabilizaran el desarrollo estructural en la mitigación de riesgos y peligros. El primer objetivo se establece como “Identificación y priorización de los riesgos y peligros” en este objetivo se enfocará identificar las condiciones inseguras totales que se encuentran en las instalaciones de la empresa, analizando su priorización acorde al NRP que exprese ante el análisis formativo. El segundo objetivo se establece como “Determinar las actividades de mejora para minorar los niveles de riesgo” en este objetivo se analizará de manera detallada cada riesgos y peligro que está contemplado en la matriz IPERC y Mapa de Riesgos para establecer una actividad de mejora que logre mitigar el riesgos desarrollado ante el contacto de una condición insegura y un miembro colaborativo de la organización; logrando establecer plazos y responsables encargados de que las actividades y la mitigación de los riesgos y peligros se desarrolle de manera factible.

	<b>PLAN DE ACCION PARA MITIGAR RIESGOS Y PELIGROS "MOLINOS SULLANA AB E.I.R.L."</b>	
<b>PROCEDIMIENTO</b>		<b>Página: 5-94</b>
<b>Elaborado:</b> Córdova García Adrián Huaman Clavijo Naysha	<b>Para:</b> Castro Labrin Daniel Ernesto <b>Fecha:</b> Julio 2022	<b>Aprobó:</b> Castro Labrin Daniel Ernesto <b>Fecha:</b> Julio 2022

## 1. OBJETIVOS

<b>OBJETIVOS</b>
1. Gestionar los riesgos y peligros acorde NPR
2. Determinar las actividades de mejora para minorar los niveles de riesgo



	PLAN DE ACCION PARA MITIGAR RIESGOS Y PELIGROS "MOLINOS SULLANA AB E.I.R.L."	
PROCEDIMIENTO		Página: 6-94
Elaborado: Córdova García Adrián Huaman Clavijo Naysha	Para: Castro Labrin Daniel Ernesto Fecha: Julio 2022	Aprobó: Castro Labrin Daniel Ernesto Fecha: Julio 2022

## 2. METODOLOGÍA

La metodología de trabajo del programa está enfocada hacia el desarrollo de servicios de consultoría externa a empresas e instituciones a través de equipos de estudiantes de últimos semestres de pregrado de la Facultad de Ingeniería de la Universidad Cesar Vallejo.

A través del desarrollo de cada proyecto, los estudiantes contribuyen a resolver una necesidad real de una empresa o institución, y aprenden a relacionare integrar los conocimientos obtenidos durante su carrera.

Los proyectos se desarrollarán en grupos de tres o cuatro estudiantes con una dedicación de aproximadamente 50 horas por estudiante. Cada proyecto se ejecutará en un período de 2 meses y tendrá una intensidad total de 200 horas/hombre.

Para asegurar la calidad de los proyectos, los estudiantes cuentan con asesoría de profesores de la Facultad con experiencia en el sector empresarial, ONG y Gobierno y otras disciplinas relacionadas. A través de reuniones semanales, magistrales e individuales, los profesores aseguran la retroalimentación y el seguimiento de los proyectos.

Como resultado final del proyecto, la empresa o institución participante recibe una presentación formal del tema tratado y un informe ejecutivo de los resultados presentados. Los resultados del proyecto son propiedad de la empresa, y en caso que lo requiera, la Facultad y los estudiantes pueden firmar un compromiso de confidencialidad.

		<b>PLAN DE ACCION PARA MITIGAR RIESGOS Y PELIGROS</b> <b>“MOLINOS SULLANA AB E.I.R.L.”</b>
<b>PROCEDIMIENTO</b>		Página: 7-94
Elaborado: Córdova García Adrián Huaman Clavijo Naysha	Para: Castro Labrin Daniel Ernesto Fecha: Julio 2022	Aprobó: Castro Labrin Daniel Ernesto Fecha: Julio 2022

### 3. ETAPAS INVOLUCRADAS Y PRODUCTOS

#### DESCRIPCIÓN DE ACTIVIDADES

#### ETAPA 1 (IDENTIFICACION DE RIESGOS Y PELIGROS):

En esta etapa se establece la matriz IPERC y el Mapa de Riesgos, que se desarrollan como mecanismos de gestión acorde a los riesgos y peligros encontrados en las diversas áreas existentes en la empresa Molinos Sullana AB E.I.R.L. Esta matriz contempla las condiciones inseguras existentes actualmente en los departamentos de la empresa, en donde las condiciones inseguras fueron capturadas mediante material visual y audiovisual; acorde a la clasificación según la normativa 050-2013 acorde a los formatos que establece. En donde aquellos riesgos identificados se dividen acorde procesos desempeñados en cada departamento, los cuales en su estructura organizacional contiene las siguientes cantidades de riesgos según su tipología:

TIPO DE RIESGO	ÁREAS DE LA EMPRESA			Total, de Riesgos por Tipo
	MOLIENDA	MEZCLADO	OFICINA	
Físicos	5	2	2	9
Químicos	4	11	1	16
Ergonómicos	4	9	2	15
Eléctricos	3	12		15
Mecánicos	14	23	6	43
Locativos	10	24	1	35
<b>Total, de Riesgos por Área.</b>	<b>40</b>	<b>81</b>	<b>12</b>	<b>133</b>

Datos de la tabla anterior que fueron establecidos como un diagnóstico para la actualización de las siguientes herramientas:

## Matriz IPERC: PRODUCTO 01

GE+A13.03+A13. N399RENCIA+A1 3:F39	PUESTO DE TRABAJO	TAREA	PELIGRO	RIESGO	CONSECUENCIAS	REQUISITO LEGAL	INDICE DE PERSONAS EXPUESTAS (A)	INDICE DE PROCEDIMIENTO (B)	INDICE DE CAPACITACION ( C )	INDICE DE EXPOSICION AL RIESGO (D)	INDICE DE PROBABILIDAD (A+B+C+D)	INDICE DE SEVERIDAD	RIESGO=PROBABILIDAD X SEVERIDAD	NIVEL DE RIESGO (BASE)
PRODUCCION DE PRODUCTO EN PROCESO	MOLIENDA DE MATERIA PRIMA	MANIPULACION DE MATERIA PRIMA PARA ENTRAR A PROCESO PRODUCTIVO DE MOLIENDA	LINEAS ELECTRICAS DE ALTA TENSION EXPUESTAS	CONTACTO DIRECTO	ELECTROCUCION, CORTO CIRCUITO, INCENDIOS, QUEMADURA	LEY 29783	1	3	3	3	10	3	30	INTOLERABLE
			LINEAS ELECTRICAS DE ALTA TENSION EN CONTACTO CON MATERIAL INFLAMABLE	CONTACTO DIRECTO	INCENDIOS, QUEMADURAS, CORTO CIRCUITO, INTOXICACION POR GASES TOXICOS	LEY 29783	1	3	3	3	10	3	30	INTOLERABLE
			LINEAS ELECTRICAS EN CONTACTO CON MATERIAL NO INFLAMABLE	CONTACTO DIRECTO	CORTO CIRCUITO, INCENDIOS, QUEMADURAS, INTOXICACION POR GASES	LEY 29783	1	3	3	3	10	2	20	IMPORTANTE
			SUPERFICIE EN MAL ESTADO	CAIDA AL MISMO NIVEL	CAIDA, FRACTURA POR CAIDA A MISMO NIVEL, CONTUSION, TROPIEZO.	LEY 29783	1	3	3	3	10	2	20	IMPORTANTE
			SUPERFIE CON ESCALONES POCO VISIBLES	CAIDA A DIFERENTE NIVEL	CAIDA, FRACTURA POR CAIDA A DIFERENTE NIVEL, CONTUSION, TROPIEZO.	LEY 29783	1	3	3	3	10	2	20	IMPORTANTE
			SUPERFIE CON RESIDUOS DE ACTIVIDAD PRODUCTIVA	CAIDA A DIFERENTE NIVEL	CAIDA POR CAUSA DE MATERIAL REDUCIENDO LA ADHERENCIA CON EL TERRENO, FRACTURA, CONTUSION, TRAUMATISMO.	LEY 29783	1	3	3	3	10	2	20	IMPORTANTE
			PARTICULAS DE POLVO Y AROMAS DE ACTIVIDAD PRODUCTIVA	ENFERMEDADES A LA PIEL, ENFERMEDADES OCULARES, ENFERMEDADES RESPIRATORIAS.	DERMATITIS, IRRITACION DE OJOS, IRRITACION DE VIAS RESPIRATORIAS	LEY 29783	1	3	3	3	10	2	20	IMPORTANTE
			RUIDO QUE SOBREPASA LOS 65 DB	EXPOSICION AL RUIDO	PERDIDA TEMPORAL DE LA AUDICION	LEY 29783	1	3	3	3	10	2	20	IMPORTANTE
			MAQUINARIA SIN GUARDAS DE SEGURIDAD EN SU MECANISMO	ATRAPAMIENTO DE EXTREMIDADES.	DESMEMBRAMIENTO, QUEMADURAS.	LEY 29783	1	3	3	3	10	3	30	INTOLERABLE
			MAQUINARIA DE MATERIAL METALICO CON ACABADOS EN SU ESTRUCTURA EN PUNTA.	LESIONES A LA PIEL POR OBJETO PULZANTE	CIZALLAMIENTO, CONTUSION.	LEY 29783	1	3	3	3	10	3	30	INTOLERABLE
			CALENTAMIENTO DE MECANISMO EN MAQUINARIA POR CONTACTO CON RESIDUOS DE ACTIVIDAD	INCENDIOS, QUEMADURAS, CORTO CIRCUITO.	INCENDIOS, QUEMADURAS, CORTO CIRCUITO.	LEY 29783	1	3	3	3	10	2	20	IMPORTANTE
			MOVIMIENTO REPETITIVOS	FATIGA POSTURAL	ENFERMEDADES MUSCULO-ESQUELETICAS.	LEY 29783	1	3	3	3	10	1	10	MODERADO
			FALTA DE CAPACITACION EN MANEJO EN CARGAS DE 40KG	FATIGA POSTURAL, CAIDA	CONTUSION, ENFERMEDADES MUSCULO-ESQUELETICAS.	LEY 29783	1	3	3	3	10	2	20	IMPORTANTE
			APILAMIENTO DE MATERIA PRIMA	CAIDAS DE OBJETOS	FRACTURA POR CAIDA DE OBJETO, CONTUSION, TRAUMATISMO.	LEY 29783	1	3	3	3	10	2	20	IMPORTANTE
FALTA DE PRESENCIA DE EPPS	LESIONES POR AGRESIONES MECANICAS	LA EMPRESA PODRIA SER SANCIONADA, ACCIDENTES GRAVES, HIPOACUSIA, CAIDAS, MUERTE INSTANTANEA	LEY 29783	1	3	3	3	10	3	30	INTOLERABLE			

PRODUCCION DE PRODUCTO EN PROCESO	MOLIENDA DE MATERIA PRIMA	ALMACENAJE DE PRODUCTO GENERADO POR LA MOLIENDA EN BALDES	SUPERFICIE EN MAL ESTADO	CAIDA, FRACTURA POR CAIDA A MISMO NIVEL, CONTUSION, TROPIEZO.	CAIDA, FRACTURA POR CAIDA A MISMO NIVEL, CONTUSION, TROPIEZO.	LEY 29783	1	3	3	3	10	2	20	IMPORTANTE
			SUPERFIE CON RESIDUOS DE ACTIVIDAD PRODUCTIVA	CAIDA POR CAUSA DE MATERIAL REDUCIENDO LA ADHERENCIA CON EL TERRENO, FRACTURA, CONTUSION, TRAUMATISMO.	CAIDA POR CAUSA DE MATERIAL REDUCIENDO LA ADHERENCIA CON EL TERRENO, FRACTURA, CONTUSION, TRAUMATISMO.	LEY 29783	1	3	3	3	10	2	20	IMPORTANTE
			PARTICULAS DE POLVO Y AROMAS DE ACTIVIDAD PRODUCTIVA	ENFERMEDADES A LA PIEL, ENFERMEDADES OCULARES, ENFERMEDADES RESPIRATORIAS.	DERMATITIS, IRRITACION DE OJOS, IRRITACION DE VIAS RESPIRATORIAS	LEY 29783	1	3	3	3	10	2	20	IMPORTANTE
			RUIDO QUE SOBREPASA LOS 65 DB	PERDIDA TEMPORAL DE LA AUDICION	PERDIDA TEMPORAL DE LA AUDICION	LEY 29783	1	3	3	3	10	2	20	IMPORTANTE
			MOVIMIENTO REPETTIVOS	ENFERMEDADES MUSCULO-ESQUELETICAS.	ENFERMEDADES MUSCULO-ESQUELETICAS.	LEY 29783	1	3	3	3	10	1	10	MODERADO
			FALTA DE CAPACITACION EN MANEJO EN CARGAS DE 40KG	CAIDA, ENFERMEDADES MUSCULO-ESQUELETICAS.	CONTUSION, ENFERMEDADES MUSCULO-ESQUELETICAS.	LEY 29783	1	3	3	3	10	2	20	IMPORTANTE
			APILAMIENTO DE MATERIA PRIMA	FRACTURA POR CAIDA DE OBJETO, CONTUSION, TRAUMATISMO.	FRACTURA POR CAIDA DE OBJETO, CONTUSION, TRAUMATISMO.	LEY 29783	1	3	3	3	10	2	20	IMPORTANTE
			FALTA DE PRESENCIA DE EPPS	LESIONES POR AGRESIONES MECANICAS	LA EMPRESA PODRIA SER SANCIONADA, ACCIDENTES GRAVES, HIPOACUSIA, CAIDAS, MUERTE INSTANTANEA	LEY 29783	1	3	3	3	10	3	30	INTOLERABLE
PRODUCCION DE PRODUCTO EN PROCESO	MOLIENDA DE MATERIA PRIMA	EMPACADO Y PESADO DE PRODUCTO EN PROCESO MEDIANTE SACOS	SUPERFICIE EN MAL ESTADO	CAIDA, FRACTURA POR CAIDA A MISMO NIVEL, CONTUSION, TROPIEZO.	CAIDA, FRACTURA POR CAIDA A MISMO NIVEL, CONTUSION, TROPIEZO.	LEY 29783	1	3	3	3	10	2	20	IMPORTANTE
			SUPERFIE CON RESIDUOS DE ACTIVIDAD PRODUCTIVA	CAIDA POR CAUSA DE MATERIAL REDUCIENDO LA ADHERENCIA CON EL TERRENO, FRACTURA, CONTUSION, TRAUMATISMO.	CAIDA POR CAUSA DE MATERIAL REDUCIENDO LA ADHERENCIA CON EL TERRENO, FRACTURA, CONTUSION, TRAUMATISMO.	LEY 29783	1	3	3	3	10	2	20	IMPORTANTE
			PARTICULAS DE POLVO Y AROMAS DE ACTIVIDAD PRODUCTIVA	ENFERMEDADES A LA PIEL, ENFERMEDADES OCULARES, ENFERMEDADES RESPIRATORIAS.	DERMATITIS, IRRITACION DE OJOS, IRRITACION DE VIAS RESPIRATORIAS	LEY 29783	1	3	3	3	10	2	20	IMPORTANTE
			RUIDO QUE SOBREPASA LOS 65 DB	PERDIDA TEMPORAL DE LA AUDICION	PERDIDA TEMPORAL DE LA AUDICION	LEY 29783	1	3	3	3	10	2	20	IMPORTANTE
			MOVIMIENTO REPETTIVOS	ENFERMEDADES MUSCULO-ESQUELETICAS.	ENFERMEDADES MUSCULO-ESQUELETICAS.	LEY 29783	1	3	3	3	10	1	10	MODERADO
			FALTA DE CAPACITACION EN MANEJO EN CARGAS DE 40KG	CAIDA, ENFERMEDADES MUSCULO-ESQUELETICAS.	CONTUSION, ENFERMEDADES MUSCULO-ESQUELETICAS.	LEY 29783	1	3	3	3	10	2	20	MODERADO
			HERRAMIENTA DE PESAJE CON BORDES DE MATERIAL RIGIDO	CIZALLAMIENTO, CONTUSION.		LEY 29783	1	3	3	3	10	3	30	INTOLERABLE
			FALTA DE PRESENCIA DE EPPS	LESIONES POR AGRESIONES MECANICAS	LA EMPRESA PODRIA SER SANCIONADA, ACCIDENTES GRAVES, HIPOACUSIA, CAIDAS, MUERTE INSTANTANEA	LEY 29783	1	3	3	3	10	3	30	INTOLERABLE
PRODUCCION DE PRODUCTO EN PROCESO	MOLIENDA DE MATERIA PRIMA	ALMACENAJE EN PILAS DE SACOS DE MATERIA PRIMA EN PROCESO	SUPERFICIE EN MAL ESTADO	CAIDA, FRACTURA POR CAIDA A MISMO NIVEL, CONTUSION, TROPIEZO.	CAIDA, FRACTURA POR CAIDA A MISMO NIVEL, CONTUSION, TROPIEZO.	LEY 29783	1	3	3	3	10	2	20	IMPORTANTE
			SUPERFICIE CON RESIDUOS DE ACTIVIDAD PRODUCTIVA	CAIDA POR CAUSA DE MATERIAL REDUCIENDO LA ADHERENCIA CON EL TERRENO, FRACTURA, CONTUSION, TRAUMATISMO.	CAIDA POR CAUSA DE MATERIAL REDUCIENDO LA ADHERENCIA CON EL TERRENO, FRACTURA, CONTUSION, TRAUMATISMO.	LEY 29783	1	3	3	3	10	2	20	IMPORTANTE
			PARTICULAS DE POLVO Y AROMAS DE ACTIVIDAD PRODUCTIVA	ENFERMEDADES A LA PIEL, ENFERMEDADES OCULARES, ENFERMEDADES RESPIRATORIAS.	DERMATITIS, IRRITACION DE OJOS, IRRITACION DE VIAS RESPIRATORIAS	LEY 29783	1	3	3	3	10	2	20	IMPORTANTE
			RUIDO QUE SOBREPASA LOS 65 DB	PERDIDA TEMPORAL DE LA AUDICION	PERDIDA TEMPORAL DE LA AUDICION	LEY 29783	1	3	3	3	10	2	20	IMPORTANTE
			MOVIMIENTO REPETTIVOS	ENFERMEDADES MUSCULO-ESQUELETICAS.	ENFERMEDADES MUSCULO-ESQUELETICAS.	LEY 29783	1	3	3	3	10	1	10	MODERADO
			FALTA DE CAPACITACION EN MANEJO EN CARGAS DE 40KG	CAIDA, ENFERMEDADES MUSCULO-ESQUELETICAS.	CONTUSION, ENFERMEDADES MUSCULO-ESQUELETICAS.	LEY 29783	1	3	3	3	10	2	20	IMPORTANTE
			UNICA VIA DE ENTRADA Y SALIDA	TROPIEZO, CAIDA, CONTUSION, FRACTURA		LEY 29783	1	3	3	3	10	2	20	IMPORTANTE
			APILAMIENTO DE PRODUCTO TERMINADO	FRACTURA POR CAIDA DE OBJETO, CONTUSION, TRAUMATISMO.	FRACTURA POR CAIDA DE OBJETO, CONTUSION, TRAUMATISMO.	LEY 29783	1	3	3	3	10	2	20	IMPORTANTE
FALTA DE PRESENCIA DE EPPS	LESIONES POR AGRESIONES MECANICAS	LA EMPRESA PODRIA SER SANCIONADA, ACCIDENTES GRAVES, HIPOACUSIA, CAIDAS, MUERTE INSTANTANEA	LEY 29783	1	3	3	3	10	3	30	INTOLERABLE			

GERENCIA	PUESTO DE TRABAJO	TAREA	PELIGRO	RIESGO	CONSECUENCIAS	REQUISITO LEGAL	INDICE DE PERSONAS EXPUESTAS (A)	INDICE DE PROCEDIMIENTO (B)	INDICE DE CAPACITACION ( C )	INDICE DE EXPOSICION AL RIESGO (D)	INDICE DE PROBABILIDAD (A+B+C+D)	INDICE DE SEVERIDAD	RIESGO=PROBABILIDAD X SEVERIDAD	NIVEL DE RIESGO (BASE)
PRODUCCION DE PRODUCTO TERMINADO	MEZCLADO DE MATERIA PRIMA	MANEJO DE MATERIA PRIMA	INTERRUPTORES Y TOMACORRIENTES EXPUESTOS	ELECTROCUCION, CORTO CIRCUITO, INCENDIO, QUEMADURA.	TETANIZACION MUSCULAR, QUEMADURAS, MUERTE POR ASFIXIA, MUERTE POR FIBRILACION VENTRICULAR	LEY 29783	1	3	3	3	10	3	30	INTOLERABLE
			TABLERO ELECTRICO EXPUESTO	ELECTROCUCION, CORTO CIRCUITO, INCENDIO, QUEMADURA.	TETANIZACION MUSCULAR, QUEMADURAS, MUERTE POR ASFIXIA, MUERTE POR FIBRILACION VENTRICULAR	LEY 29783	1	3	3	3	10	3	30	INTOLERABLE
			FUENTES ELECTRICAS EN CONTACTO CON PRODUCTO INFLAMABLES	INCENDIOS, QUEMADURAS, CORTO CIRCUITO, INTOXICACION POR GASES TOXICOS	INCENDIOS, QUEMADURAS, MUERTE POR ASFIXIA	LEY 29783	1	3	3	3	10	2	20	IMPORANTE
			FUENTES ELECTRICAS EN CONTACTO CON PRODUCTOS NO INFLAMABLES	CORTO CIRCUITO, INCENDIOS, QUEMADURAS, INTOXICACION POR GASES	INCENDIOS, QUEMADURAS, MUERTE POR ASFIXIA	LEY 29783	1	3	3	3	10	2	20	IMPORANTE
			LINEAS ELECTRICAS EXPUESTAS	ELECTROCUCION, CORTO CIRCUITO, INCENDIOS, QUEMADURA	INCENDIOS, QUEMADURAS, MUERTE POR ASFIXIA, TETANIZACION MUSCULAR, FIBRILACION VENTRICULAR	LEY 29783	1	3	3	3	10	3	30	INTOLERABLE
			BLOQUEO DE SALIDAS DE EMERGENCIA	ATRAPAMIENTO ANTE ALGUNA EMERGENCIA RESULTANTE POR MEDIO DE COMPLEJIDADES DE CONTROL INTERNO O FENOMENOS EXTERNOS, ATENTANDO CONTRA LA VIDA DEL OPERARIO	MUERTE, ASFIXIA, QUEMADURAS, APLASTAMIENTO	LEY 29783	1	3	3	3	10	3	30	INTOLERABLE
			MALA UBICACION DE SEÑALIZACIONES	CONFUSION, RESPUESTA TARDIA ANTE ALGUNA COMPLEJIDAD PRESENTE EN EL AMBIENTE	MUERTE, APLASTAMIENTO, CONFUSION, DEMORA EN REACCIONAR.	LEY 29783	1	3	3	3	10	1	10	MODERADO
			MALA UBICACION DE EQUIPOS DE EMERGENCIA	RESPUESTA INEFICIENTE ANTE UNA EMERGENCIA	MUERTE, CONFUSION, DEMORA EN REACCION ANTE CUALQUIER EMERGENCIA	LEY 29783	1	3	3	3	10	2	20	IMPORANTE
			FALTA DE PRESENCIA DE EPPS	LESIONES POR AGRESIONES MECANICAS	LA EMPRESA PODRIA SER SANCIONADA, ACCIDENTES GRAVES, HIPOACUSIA, CAIDAS, MUERTE INSTANTANEA.	LEY 29783	1	3	3	3	10	3	30	INTOLERABLE
			OBSTACULOS PRESENTES	CAIDA, FRACTURA POR CAIDA A MISMO NIVEL, CONTUSION, TROPIEZO.		LEY 29783	1	3	3	3	10	2	20	IMPORANTE
			APILAMIENTO DE MATERIA PRIMA	FRACTURA POR CAIDA DE OBJETO, CONTUSION, TRAUMATISMO.	FRACTURA POR CAIDA DE OBJETO, CONTUSION, TRAUMATISMO.	LEY 29783	1	3	3	3	10	3	30	INTOLERABLE
			SUPERFICIE CON DESNIVEL	CAIDA A DIFERENTE NIVEL, FRACTURA, TROPIEZO, CONTUSION.	CAIDA, FRACTURA POR CAIDA A MISMO NIVEL, CONTUSION, TROPIEZO.	LEY 29783	1	3	3	3	10	2	20	IMPORANTE
			SUPERFICIE EN MAL ESTADO	CAIDA, FRACTURA POR CAIDA A MISMO NIVEL, CONTUSION, TROPIEZO.	CAIDA, FRACTURA POR CAIDA A MISMO NIVEL, CONTUSION, TROPIEZO.	LEY 29783	1	3	3	3	10	2	20	IMPORANTE
			RESIDUOS DE MATERIA PRIMA EN LUGAR DE TRABAJO	CAIDA POR CAUSA DE MATERIAL REDUCIENDO LA ADHERENCIA CON EL TERRENO, FRACTURA, CONTUSION, TRAUMATISMO.	CAIDA POR CAUSA DE MATERIAL REDUCIENDO LA ADHERENCIA CON EL TERRENO, FRACTURA, CONTUSION, TRAUMATISMO.	LEY 29783	1	3	3	3	10	2	20	IMPORANTE
			MALA UBICACION DE MATERIA PRIMA	CAIDAS, TROPIEZO, CONTUSION, LESIONES MUSCULO-ESQUELETICAS.	PERDIDA DE TIEMPO, MALA DISTRIBUCION, CAIDAS	LEY 29783	1	3	3	3	10	2	20	IMPORANTE
			TRASLADO DE MATERIA PRIMA	CAIDA, TENSION MUSCULAR, LESIONES MUSCULO-ESQUELETICAS.		LEY 29783	1	3	3	3	10	2	20	IMPORANTE
			MOVIMIENTO REPETITIVOS	LESIONES MUSCULO-ESQUELETICAS	ENFERMEDADES MUSCULO-ESQUELETICAS Y PROFESIONALES	LEY 29783	1	3	3	3	10	1	10	MODERADO
			POSTURAS, MANEJO DE CARGAS Y SOBRESFUERZOS	LESIONES MUSCULO-ESQUELETICAS	CONTUSION, ENFERMEDADES MUSCULO-ESQUELETICAS.	LEY 29783	1	3	3	3	10	1	10	MODERADO
			TRANSITO CONSTANTE DE PERSONAL	TROPIEZO, CAIDA, CONTUSION, FRACTURA	CAIDAS, CHOQUES, INCIDENTES, PERDIDAS DE TIEMPO	LEY 29783	1	3	3	3	10	2	20	IMPORANTE
			FALTA DE CAPACTACION DEL PERSONAL EN MANEJO DE CARGAS DE 40KG	LESIONES MUSCULO-ESQUELETICAS, CAIDA.	CONTUSION, ENFERMEDADES MUSCULO-ESQUELETICAS.	LEY 29783	1	3	3	3	10	2	20	IMPORANTE
			PARTICULAS Y AROMAS EN EL AMBIENTE	ENFERMEDADES A LA PIEL, ENFERMEDADES OCULARES, ENFERMEDADES RESPIRATORIAS.	DERMATITIS, IRRITACION DE OJOS, IRRITACION DE VIAS RESPIRATORIAS	LEY 29783	1	3	3	3	10	2	20	IMPORANTE
			MANIPULACION INCORRECTA DE SACOS DE MP	LESIONES MUSCULO-ESQUELETICAS, CAIDA.	FRACTURAS, ENFERMEDADES DE COLUMNA VERTEBRAL, ENFERMEDADES PROFESIONALES	LEY 29783	1	3	3	3	10	2	20	IMPORANTE

PRODUCCION DE PRODUCTO TERMINADO	MEZCLADO DE MATERIA PRIMA	EMPACADO DE PRODUCTO TERMINADO	MECANISMO DE MAQUINARIA EXPUESTO	A TRAPAMIENTO DE EXTREMIDADES, QUEMADURAS, PERDIDA DE ALGUNA EXTREMIDAD.		LEY 29783	2	3	3	3	11	3	33	INTOLERABLE
			OBJETOS CERCANOS A MECANISMO DE MAQUINARIA	A PLASTAMIENTO, CIZALLAMIENTO, GOLPE, CAIDA, MUERTE.		LEY 29783	2	3	3	3	11	3	33	INTOLERABLE
			VIBRACION POR PARTE DE MAQUINARIA	SINDROME DE VIBRACION MANO-BRAZO, A PLASTAMIENTO.		LEY 29783	2	3	3	3	11	3	33	INTOLERABLE
			MAQUINARIA SIN ANCLAJE	A PLASTAMIENTO, CIZALLAMIENTO, GOLPE, CAIDA, MUERTE.		LEY 29783	2	3	3	3	11	3	33	INTOLERABLE
			INTERRUPTORES Y TOMA CORRIENTES EXPUESTOS	ELECTROCUCION, CORTE CIRCUITO, QUEMADURA, INCENDIO.	TETANIZACION MUSCULAR, QUEMADURAS, MUERTE POR ASFIXIA, MUERTE POR FIBRILACION VENTRICULAR	LEY 29783	2	3	3	3	11	3	33	INTOLERABLE
			LINEAS DE ENERGIA EXPUESTAS	ELECTROCUCION, CORTE CIRCUITO, QUEMADURA, INCENDIO.	INCENDIOS, QUEMADURAS, MUERTE POR ASFIXIA, TETANIZACION MUSCULAR, FIBRILACION VENTRICULAR	LEY 29783	2	3	3	3	11	3	33	INTOLERABLE
			LINEA ELECTRICA EN CONTACTO CON MATERIAL INFLAMABLE	INCENDIOS, QUEMADURAS, CORTO CIRCUITO, INTOXICACION POR GASES TOXICOS.	INCENDIOS, QUEMADURAS, MUERTE POR ASFIXIA	LEY 29783	2	3	3	3	11	3	33	INTOLERABLE
			LINEA ELECTRICA EN CONTACTO CON MATERIAL NO INFLAMABLE	CORTO CIRCUITO, INCENDIOS, QUEMADURAS, INTOXICACION POR GASES.	INCENDIOS, QUEMADURAS, MUERTE POR ASFIXIA	LEY 29783	2	3	3	3	11	3	33	INTOLERABLE
			RESIDUOS DE ACTIVIDAD PRODUCTIVA EN EL ENTORNO	CAIDA POR CAUSA DE MATERIAL REDUCIENDO LA ADHERENCIA CON EL TERRENO, FRACTURA, CONTUSION, TRAUMATISMO.	CAIDA POR CAUSA DE MATERIAL REDUCIENDO LA ADHERENCIA CON EL TERRENO, FRACTURA, CONTUSION, TRAUMATISMO.	LEY 29783	2	3	3	3	11	2	22	IMPORTANTE
			USO DE SACOS COMO BASE DE APOYO	CAIDA, FRACTURA POR CAIDA A DIFERENTE NIVEL, FRACTURA, CONTUSION.		LEY 29783	2	3	3	3	11	2	22	IMPORTANTE
			SUPERFICIE EN MAL ESTADO	CAIDA, FRACTURA POR CAIDA A MISMO NIVEL, FRACTURA, CONTUSION.	CAIDA, FRACTURA POR CAIDA A MISMO NIVEL, CONTUSION, TROPEZO.	LEY 29783	2	3	3	3	11	2	22	IMPORTANTE
			SUPERFICIE CON DESNIVEL	CAIDA, FRACTURA POR CAIDA A DIFERENTE NIVEL, FRACTURA, CONTUSION.	CAIDA, FRACTURA POR CAIDA A MISMO NIVEL, CONTUSION, TROPEZO.	LEY 29783	2	3	3	3	11	2	22	IMPORTANTE
			MOVIMIENTOS REPETITIVOS	ENFERMEDADES MUSCULO-ESQUELETICAS, LESIONES EN AQUELLOS MUSCULOS QUE SUFREN MOVIMIENTO CONSTANTES.	ENFERMEDADES MUSCULO-ESQUELETICAS Y PROFESIONALES	LEY 29783	2	3	3	3	11	2	22	IMPORTANTE
			PRODUCCION DE PRODUCTO TERMINADO	MEZCLADO DE MATERIA PRIMA	PESAJE DE SACO CON PRODUCTO TERMINADO	POSTURAS, MANEJO DE CARGAS Y SOBRESFUERZOS	LESIONES MUSCULO-ESQUELETICAS	CONTUSION, ENFERMEDADES MUSCULO-ESQUELETICAS.	LEY 29783	2	3	3	3	11
PERSONAL SIN CAPACITACION EN MANEJO DE CARGAS DE 40KG	LESIONES MUSCULO-ESQUELETICAS, CAIDA.	CONTUSION, ENFERMEDADES MUSCULO-ESQUELETICAS.				LEY 29783	2	3	3	3	11	2	22	IMPORTANTE
FALTA PRESENCIA DE EPPS	LESIONES POR AGRESIONES MECANICAS	LA EMPRESA PODRIA SER SANCIONADA, ACCIDENTES GRAVES, HIPOACUSIA, CAIDAS, MUERTE INSTANTANEA				LEY 29783	2	3	3	3	11	3	33	INTOLERABLE
PARTICULAS Y AROMAS EN EL AMBIENTE	ENFERMEDADES A LA PIEL, ENFERMEDADES OCULARES, ENFERMEDADES RESPIRATORIAS.	DERMATITIS, IRRITACION DE OJOS, IRRITACION DE VIAS RESPIRATORIAS				LEY 29783	2	3	3	3	11	2	22	IMPORTANTE
MANIPULACION INCORRECTA DE SACOS	LESIONES MUSCULO-ESQUELETICAS, CAIDA.					LEY 29783	2	3	3	3	11	2	22	IMPORTANTE
MATERIAL EN CONTACTO CON LA PIEL DEL TRABAJADOR	ENFERMEDADES A LA PIEL.	DERMATITIS, IRRITACION DE OJOS, IRRITACION DE VIAS RESPIRATORIAS				LEY 29783	2	3	3	3	11	2	22	IMPORTANTE
INTERRUPTORES Y TOMA CORRIENTES EXPUESTOS	ELECTROCUCION, CORTE CIRCUITO, QUEMADURA, INCENDIO.	INCENDIOS, QUEMADURAS, MUERTE POR ASFIXIA, TETANIZACION MUSCULAR, FIBRILACION VENTRICULAR				LEY 29783	2	3	3	3	11	3	33	INTOLERABLE
INTERRUPTORES EN CONTACTO CON MATERIAL INFLAMABLE	INCENDIOS, QUEMADURAS, CORTO CIRCUITO, INTOXICACION POR GASES TOXICOS.	INCENDIOS, QUEMADURAS, MUERTE POR ASFIXIA				LEY 29783	2	3	3	3	11	3	33	INTOLERABLE
SUPERFICIE CON DESNIVEL	CAIDA, FRACTURA POR CAIDA A DIFERENTE NIVEL, FRACTURA, CONTUSION.	CAIDA, FRACTURA POR CAIDA A MISMO NIVEL, CONTUSION, TROPEZO.				LEY 29783	2	3	3	3	11	2	22	IMPORTANTE
SUPERFICIE EN MAL ESTADO	CAIDA, FRACTURA POR CAIDA A MISMO NIVEL, FRACTURA, CONTUSION.	CAIDA, FRACTURA POR CAIDA A MISMO NIVEL, CONTUSION, TROPEZO.				LEY 29783	2	3	3	3	11	2	22	IMPORTANTE
ESPACIO DE TRABAJO REDUCIDO Y POCO ORGANIZADO	CAIDA POR CAUSA DE MATERIAL EN MALA UBICACION, FRACTURA, CONTUSION.					LEY 29783	2	3	3	3	11	2	22	IMPORTANTE
EQUIPOS CON ESQUINAS DE MATERIAL RIGIDO	CIZALLAMIENTO, CONTUSION.					LEY 29783	2	3	3	3	11	3	33	INTOLERABLE
PARTICULAS Y AROMAS EN EL AMBIENTE	ENFERMEDADES A LA PIEL, ENFERMEDADES OCULARES, ENFERMEDADES RESPIRATORIAS.	DERMATITIS, IRRITACION DE OJOS, IRRITACION DE VIAS RESPIRATORIAS				LEY 29783	2	3	3	3	11	2	22	IMPORTANTE
MATERIAL EN CONTACTO CON LA PIEL DEL TRABAJADOR	IRRITACION DE LA PIEL.	DERMATITIS, IRRITACION DE OJOS, IRRITACION DE VIAS RESPIRATORIAS				LEY 29783	2	3	3	3	11	2	22	IMPORTANTE
MOVIMIENTOS REPETITIVOS	ENFERMEDADES MUSCULO-ESQUELETICAS.	ENFERMEDADES MUSCULO-ESQUELETICAS Y PROFESIONALES	LEY 29783	2	3	3	3	11	1	11	MODERADO			
POSTURAS, MANEJO DE CARGAS Y SOBRESFUERZOS	CAIDA, ENFERMEDADES MUSCULO-ESQUELETICAS.	CONTUSION, ENFERMEDADES MUSCULO-ESQUELETICAS.	LEY 29783	2	3	3	3	11	2	22	IMPORTANTE			
FALTA DE CAPACITACION DEL PERSONAL EN MANEJO DE CARGAS DE 40KG	CAIDA, ENFERMEDADES MUSCULO-ESQUELETICAS.	CONTUSION, ENFERMEDADES MUSCULO-ESQUELETICAS.	LEY 29783	2	3	3	3	11	2	22	IMPORTANTE			
FALTA DE PRESENCIA DE EPPS	LESIONES POR AGRESIONES MECANICAS	LA EMPRESA PODRIA SER SANCIONADA, ACCIDENTES GRAVES, HIPOACUSIA, CAIDAS, MUERTE INSTANTANEA	LEY 29783	2	3	3	3	11	3	33	INTOLERABLE			
MANIPULACION INCORRECTA DE SACOS	ENFERMEDADES MUSCULO-ESQUELETICAS.	CONTUSION, ENFERMEDADES MUSCULO-ESQUELETICAS.	LEY 29783	2	3	3	3	11	1	11	MODERADO			



PRODUCCION DE PRODUCTO TERMINADO	MEZCLADO DE MATERIA PRIMA	COSTURA DE SACO CON PRODUCTO TERMINADO	INTERRUPTORES Y TOMACORRIENTES EXPUESTOS	ELECTROCUCION, CORTO CIRCUITO, INCENDIO, QUIMADURA.	TETANIZACION MUSCULAR, QUEMADURAS, MUERTE POR ASFIXIA, MUERTE POR HERIDA OTRA ENTRELLAR	LEY 29783	2	3	3	3	11	3	33	INTOLERABLE
			INTERRUPTORES EXPUESTOS CON MATERIAL INFLAMABLE	INCENDIOS, QUEMADURAS, CORTO CIRCUITO, INTOXICACION POR GASES TOXICOS.	INCENDIOS, QUEMADURAS, MUERTE POR ASFIXIA	LEY 29783	2	3	3	3	11	3	33	INTOLERABLE
			SUPERFICIE CON DESNIVEL	CAIDA, FRACTURA POR CAIDA A DIFERENTE NIVEL, FRACTURA, CONTUSION.	CAIDA, FRACTURA POR CAIDA A MISMO NIVEL, CONTUSION, TROPEZO.	LEY 29783	2	3	3	3	11	2	22	IMPORTANTE
			SUPERFICIE EN MAL ESTADO	CAIDA, FRACTURA POR CAIDA A MISMO NIVEL, CONTUSION, TROPEZO.	CAIDA, FRACTURA POR CAIDA A MISMO NIVEL, CONTUSION, TROPEZO.	LEY 29783	2	3	3	3	11	2	22	IMPORTANTE
			ESPACIO DE TRABAJO REDUCIDO Y POCO ORGANIZADO	CAIDA POR CAUSA DE MATERIAL EN MALA UBICACION, FRACTURA, CONTUSION.		LEY 29783	2	3	3	3	11	2	22	IMPORTANTE
			UTILIZAR BALDES COMO MEDIO DE APOYO PARA SORTENER MAQUINARIA	CAIDA, FRACTURA POR CAIDA A DIFERENTE NIVEL, FRACTURA, CONTUSION.		LEY 29783	2	3	3	3	11	2	22	IMPORTANTE
			MATERIAL EN CONTACTO CON LA PIEL DEL TRABAJADOR	IRRITACION DE LA PIEL.		LEY 29783	2	3	3	3	11	2	22	IMPORTANTE
			RESIDUOS DE LA ACTIVIDAD PRODUCTIVA EN EL ENTORNO	CAIDA POR CAUSA DE MATERIAL REDUCIENDO LA ADHERENCIA CON EL TERRENO, FRACTURA, CONTUSION, TRAUMATISMO.	CAIDA POR CAUSA DE MATERIAL REDUCIENDO LA ADHERENCIA CON EL TERRENO, FRACTURA, CONTUSION, TRAUMATISMO.	LEY 29783	2	3	3	3	11	2	22	IMPORTANTE
			UTILIZAR COMO BASE BALANZA SIN ANCLAJE PARA REALIZAR LA COSTURA DE SACOS	CORTE, CAIDA, TROPEZO, A TRAPAMIENTO DE ALGUN DEDO DE LA MANO.		LEY 29783	2	3	3	3	11	3	33	INTOLERABLE
			BASE DE APOYO DE SACOS CON ESQUINAS DE MATERIAL RIGIDO	CORTE, CONTUSION.		LEY 29783	2	3	3	3	11	3	33	INTOLERABLE
			FALTA DE CAPACITACION DEL PERSONAL EN EL USO DE LA HERRAMIENTA	AMPUTACION Y CORTE EN PARTE DE EXTREMIDAD SUPERIOR.		LEY 29783	2	3	3	3	11	3	33	INTOLERABLE
			FALTA DE PRESENCIA DE EPPS	LESIONES POR AGRESIONES MECANICAS	LA EMPRESA PODRIA SER SANCIONADA, ACCIDENTES GRAVES, HIPOACUSIA, CAIDAS, CAEREN EN LA CALZADA.	LEY 29783	2	3	3	3	11	3	33	INTOLERABLE
			POSTURAS REPETITIVAS	ENFERMEDADES MUSCULO-ESQUELETICAS.	ENFERMEDADES MUSCULO-ESQUELETICAS Y PROFESIONALES	LEY 29783	2	3	3	3	11	1	11	MODERADO
			PARTICULAS Y AROMAS EN EL AMBIENTE	ENFERMEDADES A LA PIEL, ENFERMEDADES OCULARES, ENFERMEDADES RESPIRATORIAS.	DERMATITIS, IRRITACION DE OJOS, IRRITACION DE VIAS RESPIRATORIAS	LEY 29783	2	3	3	3	11	2	22	IMPORTANTE
EQUIPO DE TRABAJO EN CONSTANTE VIBRACION	TRASTORNOS NEURO-VASCULARES (SINDROME DE VIBRACION MANO-BRAZO)		LEY 29783	2	3	3	3	11	2	22	IMPORTANTE			
PRODUCCION DE PRODUCTO TERMINADO	MEZCLADO DE MATERIA PRIMA	MANIPULACION DE PRODUCTO TERMINADO	SUPERFICIE CON DESNIVEL	CAIDA, FRACTURA POR CAIDA A DIFERENTE NIVEL, FRACTURA, CONTUSION.	CAIDA, FRACTURA POR CAIDA A MISMO NIVEL, CONTUSION, TROPEZO.	LEY 29783	2	3	3	3	11	2	22	IMPORTANTE
			SUPERFICIE EN MAL ESTADO	CAIDA, FRACTURA POR CAIDA A MISMO NIVEL, CONTUSION, TROPEZO.	CAIDA, FRACTURA POR CAIDA A MISMO NIVEL, CONTUSION, TROPEZO.	LEY 29783	2	3	3	3	11	2	22	IMPORTANTE
			FALTA DE CAPACITACION EN MANEJO DE 40KG CARGAS	CAIDA, ENFERMEDADES MUSCULO-ESQUELETICAS.	CONTUSION, ENFERMEDADES MUSCULO-ESQUELETICAS.	LEY 29783	2	3	3	3	11	2	22	IMPORTANTE
			MATERIAL EN CONTACTO CON LA PIEL DEL TRABAJADOR	IRRITACION DE LA PIEL.	DERMATITIS, IRRITACION DE OJOS, IRRITACION DE VIAS RESPIRATORIAS	LEY 29783	2	3	3	3	11	2	22	IMPORTANTE
			MOVIMIENTO REPETITIVOS	ENFERMEDADES MUSCULO-ESQUELETICAS.	ENFERMEDADES MUSCULO-ESQUELETICAS Y PROFESIONALES	LEY 29783	2	3	3	3	11	2	22	IMPORTANTE
			PARTICULAS Y AROMAS EN EL AMBIENTE	ENFERMEDADES A LA PIEL, ENFERMEDADES OCULARES, ENFERMEDADES RESPIRATORIAS.	DERMATITIS, IRRITACION DE OJOS, IRRITACION DE VIAS RESPIRATORIAS	LEY 29783	2	3	3	3	11	2	22	IMPORTANTE
			TRANSITO CONSTANTE DE PERSONAL	TROPEZO, CAIDA, CONTUSION, FRACTURA		LEY 29783	2	3	3	3	11	2	22	IMPORTANTE
			OBJETOS PRESENTES EN LA VIA DE DESPLAZAMIENTO	TROPEZO, CAIDA, CONTUSION, FRACTURA		LEY 29783	2	3	3	3	11	2	22	IMPORTANTE
			UNICA VIA DE ENTRADA Y SALIDA	TROPEZO, CAIDA, CONTUSION, FRACTURA		LEY 29783	2	3	3	3	11	2	22	IMPORTANTE
			APILAMIENTO DE PRODUCTO TERMINADO	FRACTURA POR CAIDA DE OBJETO, CONTUSION, TRAUMATISMO.	FRACTURA POR CAIDA DE OBJETO, CONTUSION, TRAUMATISMO.	LEY 29783	2	3	3	3	11	2	22	IMPORTANTE
			PARTICULAS Y AROMAS EN EL AMBIENTE	ENFERMEDADES A LA PIEL, ENFERMEDADES OCULARES, ENFERMEDADES RESPIRATORIAS.	DERMATITIS, IRRITACION DE OJOS, IRRITACION DE VIAS RESPIRATORIAS	LEY 29783	2	3	3	3	11	2	22	IMPORTANTE
			FALTA DE USO DE EPPS	LESIONES POR AGRESIONES MECANICAS	ONADA, ACCIDENTES GRAVES, HIPOACUSIA, C	LEY 29783	2	3	3	3	11	3	33	INTOLERABLE

	<b>PLAN DE ACCION PARA MITIGAR RIESGOS Y PELIGROS</b> <b>“MOLINOS SULLANA AB E.I.R.L.”</b>	
<b>PROCEDIMIENTO</b>		<b>Página: 13-94</b>
<b>Elaborado:</b> Córdova García Adrián Huaman Clavijo Naysha	<b>Para:</b> Castro Labrin Daniel Ernesto <b>Fecha:</b> Julio 2022	<b>Aprobó:</b> Castro Labrin Daniel Ernesto <b>Fecha:</b> Julio 2022

### MAPA DE RIESGO: PRODUCTO 02

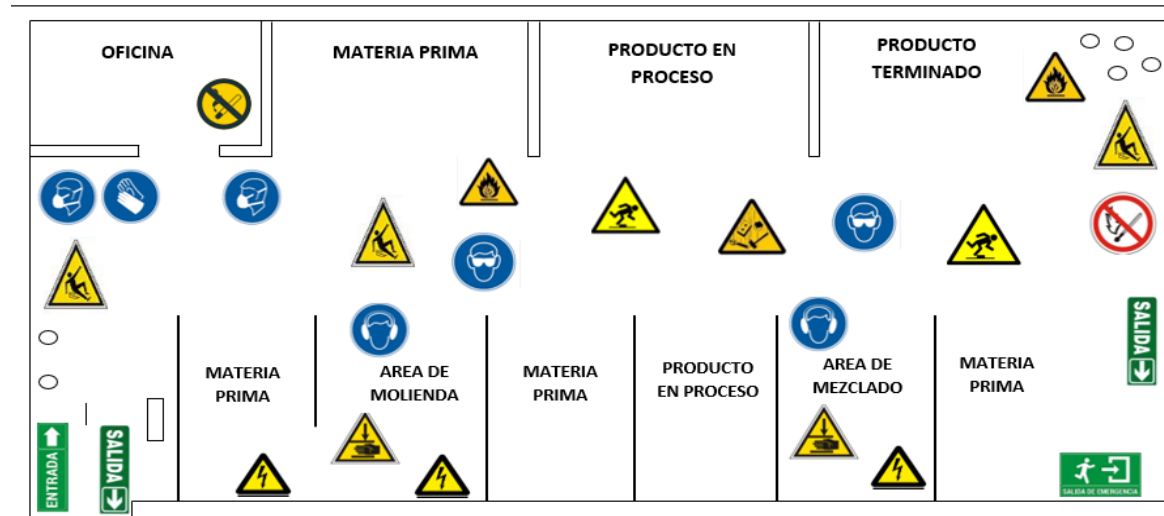

#### LEYENDA



	CUIDADO PISO RESBALOSO		USO OBLIGATORIO DE GUANTES DE SEGURIDAD		USO OBLIGATORIO DE PROTECCIÓN OCULAR
	USO OBLIGATORIO DE PROTECCIÓN AUDITIVA		USO OBLIGATORIO DE MASCARILLA		CUIDADO CON SUS MANOS
	Posible caída de objetos		Riesgo eléctrico		Riesgo de caída con el desnivel



	PLAN DE ACCION PARA MITIGAR RIESGOS Y PELIGROS "MOLINOS SULLANA AB E.I.R.L."	
	PROCEDIMIENTO	
Elaborado: Córdova García Adrián Huaman Clavijo Naysha	Para: Castro Labrin Daniel Ernesto Fecha: Julio 2022	Página: 14-94 Aprobó: Castro Labrin Daniel Ernesto Fecha: Julio 2022



**ETAPA 2: O.02  
(ACTIVIDADES DE MEJORA): PRODUCTO 03**

Acorde a las condiciones inseguras gestionadas en la estructura de la matriz IPERC y Mapa de Riesgos, se procede al análisis para la creación de actividades que mitiguen la presencia de las condiciones inseguras, detallándose el área en donde se encuentra la condición insegura, el peligro y riesgo en concepto, evidencia fotográfica, nivel de probabilidad de riesgo y la actividad de mejora acorde a la naturaleza de la condición.

N°	ÁREA	PELIGRO	RIESGO	EVIDENCIA VISUAL	NPR	ACTIVIDADES DE MEJORA
01	MEZCLADO	FALTA DE USO DE EPPS Y PRESENCIA	LESIONES POR AGRESIONES MECÁNICAS		33	IMPLEMENTACIÓN DE EPPS, CHARLAS SOBRE EL USO ADECUADO

02	MEZCLADO	FALTA DE CAPACITACIÓN DEL PERSONAL EN EL USO DE LA HERRAMIENTA	AMPUTACIÓN Y CORTE EN PARTE DE EXTREMIDAD SUPERIOR		33	CAPACITACIÓN A LOS OPERADORES DE LA MAQUINA
03	MEZCLADO	BASE DE APOYO DE SACOS CON ESQUINAS DE MATERIAL RÍGIDO	CORTE, CONTUSIÓN		33	PROTECCIÓN DE RECUBRIMIENTO DE GOMA
04	MEZCLADO	UTILIZAR COMO BASE BALANZA SIN ANCLAJE PARA REALIZAR COSTURA DE SACOS	CORTE, CAÍDA, TROPIEZO, ATRAPAMIENTO DE ALGÚN DEDO DE LA MANO.		33	COLOCAR PLACAS DE ANCLAJE EN LA BALANZA

05	MEZCLADO	INTERRUPTORES EXPUESTOS CON MATERIAL INFLAMABLE	INCENDIOS, QUEMADURAS, CORTO CIRCUITO, INTOXICACIÓN POR GASES.		33	COLOCAR CAJAS SUPERFICIALES IDROBOX
06	MEZCLADO	INTERRUPTORES Y TOMA CORRIENTES EXPUESTOS	ELECTROCUCIÓN, CORTO CIRCUITO, INCENDIO, QUEMADURA.		33	COLOCAR CAJAS SUPERFICIALES IDROBOX
07	MEZCLADO	EQUIPOS CON ESQUINAS DE MATERIAL RÍGIDO	CIZALLAMIENTO, CONTUSIÓN.		33	PROTECCIÓN DE RECUBRIMIENTO DE GOMA
08	MEZCLADO	LÍNEA ELÉCTRICA EN CONTACTO CON MATERIAL NO INFLAMABLE E INFLAMABLE	CORTO CIRCUITO, INCENDIOS, QUEMADURAS, INTOXICACIÓN POR GASES.		33	HACER UNA NUEVA INSTALACIÓN DE LÍNEAS ELÉCTRICAS EMPOTRADAS



09	MEZCLADO	LÍNEAS DE ENERGÍA EXPUESTAS	ELECTROCUCIÓN, CORTE CIRCUITO, QUEMADURA, INCENDIO.		33	HACER UNA NUEVA INSTALACIÓN DE LÍNEAS ELÉCTRICAS EMPOTRADAS
10	MEZCLADO	MAQUINARIA SIN ANCLAJE	APLASTAMIENTO, CIZALLAMIENTO, GOLPE, CAÍDA, MUERTE.		33	COLOCAR ANCLAJES A LA MAQUINARIA
11	MEZCLADO	VIBRACIÓN POR PARTE DE MAQUINARIA	SÍNDROME DE VIBRACIÓN MANO-BRAZO, APLASTAMIENTO.		33	UTILIZAR MATERIALES CON AMORTIGUAMIENTO INTERNO Y UTILIZAR GUANTES ANTI VIBRACIONES



12	MEZCLADO	OBJETOS CERCANOS A MECANISMOS DE MAQUINARIA	APLASTAMIENTO, CIZALLAMIENTO, GOLPE, CAÍDA, MUERTE.		33	IMPLEMENTAR UN PROGRAMA DE ORDEN Y LIMPIEZA QUE INCLUYA INSPECCIONES MENSUALES. CAPACITAR EN ORDEN Y LIMPIEZA.
13	MEZCLADO	MECANISMO DE MAQUINARIA EXPUESTOS	ATRAPAMIENTO DE EXTREMIDADES, QUEMADURAS, PERDIDA DE ALGUNA EXTREMIDAD.		33	IMPLEMENTAR GUARDAS DE SEGURIDAD PARA CUBRIR AQUELLOS ENGRANAJES EXPUESTOS.







14	MEZCLADO	APILAMIENTO DE MATERIA PRIMA	FRACTURA POR CAÍDA DE OBJETOS, CONTUSIÓN, TRAUMATISMO.		30	CAPACITAR A LOS COLABORADORES ACERCA DEL MANEJO Y LA ORGANIZACIÓN DEL MATERIAL EN FORMA DE SACOS.
15	MEZCLADO	FALTA DE PRESENCIA DE EPPS	LESIONES POR AGRESIONES MECÁNICAS		30	IMPLEMENTACIÓN DE EPPS, CHARLAS SOBRE EL USO ADECUADO



16	MEZCLADO	BLOQUEO DE SALIDA DE EMERGENCIA	<p>ATRAPAMIENTO ANTE ALGUNA EMERGENCIA RESULTANTE POR MIEDO DE COMPLEJIDAD DE CONTROL INTERIOR O FENÓMENOS EXTERIORES, ATENTANDO CONTRA LA VIDA DE LOS COLABORADORES.</p>		30	<p>CAPACITAR A LOS COLABORADORES ACERCA DEL MANEJO Y LA ORGANIZACIÓN DEL MATERIAL EN FORMA DE SACOS.</p>
17	MEZCLADO	LÍNEAS ELÉCTRICAS EXPUESTAS	<p>ELECTROCUCIÓN, CORTO CIRCUITO, INCENDIOS, QUEMADURA.</p>		30	<p>HACER UNA NUEVA INSTALACIÓN DE LÍNEAS ELÉCTRICAS EMPOTRADAS</p>



18	MEZCLADO	TABLERO ELÉCTRICO EXPUESTO	ELECTROCUCIÓN, CORTO CIRCUITO, INCENDIO, QUEMADURA.		30	EL TABLERO DEBERÁ CONTAR CON UNA BARRA O PUENTE DE CONEXIÓN A TIERRA.
19	MEZCLADO	INTERRUPTORES Y TOMA DE CORRIENTE EXPUESTOS	ELECTROCUCIÓN, CORTO CIRCUITO, INCENDIO, QUEMADURA.		30	COLOCAR CAJAS SUPERFICIALES IDROBOX
20	MOLIENDA	FALTA DE PRESENCIA DE EPPS	LESIONES POR AGRESIONES MECÁNICAS		30	IMPLEMENTACIÓN DE EPPS, CHARLAS SOBRE EL USO ADECUADO



21	MOLIENDA	HERRAMIENTA DE PESAJE CON BORDES DE MATERIAL RÍGIDO	CIZALLAMIENTO, CONTUSIÓN.		30	IMPLEMENTAR PROTECCIÓN DE RECUBRIMIENTO DE GOMA
22	MOLIENDA	MAQUINARIA DE MATERIAL METÁLICO CON ACABADOS EN PUNTO DE SU ESTRUCTURA.	LESIONES A LA PIEL POR OBJETO PUNZANTE.		30	REALIZAR UN PROCEDIMIENTO DE MANEJO DE MAQUINARIAS ACORDE SU ESTRUCTURA Y PELIGROSIDAD.
23	MOLIENDA	MAQUINARIA SIN GUARDAS DE SEGURIDAD EN SU MECANISMO	ATRAPAMIENTO DE EXTREMIDADES.		30	IMPLEMENTAR GUARDAS DE SEGURIDAD

24	MOLIENDA	LÍNEAS ELÉCTRICAS DE ALTA TENSIÓN EN CONTACTO CON MATERIAL INFLAMABLE	CONTACTO DIRECTO		30	HACER UNA NUEVA INSTALACIÓN DE LÍNEAS ELÉCTRICAS EMPOTRADAS
25	MOLIENDA	LÍNEAS ELÉCTRICAS DE ALTA TENSIÓN EXPUESTAS	CONTACTO DIRECTO		30	HACER UNA NUEVA INSTALACIÓN DE LÍNEAS ELÉCTRICAS EMPOTRADAS
26	OFICINA	USO DE ESCALERAS	CAÍDAS DE PERSONAS A DIFERENTE NIVEL		24	CAPACITAR AL PERSONAL ANTE EL USO CORRECTO DE LOS AMBIENTES Y ESTRUCTURAS DE APOYO EN LA EMPRESA.

27	MEZCLADO	APILAMIENTO DE PRODUCTO TERMINADO	FRACTURA POR CAÍDA DE OBJETO, CONTUSIÓN, TRAUMATISMO.		22	CAPACITAR A LOS COLABORADORES ACERCA DEL MANEJO Y LA ORGANIZACIÓN DEL MATERIAL EN FORMA DE SACOS.
28	MEZCLADO	PARTÍCULAS Y AROMAS	ENFERMEDADES A LA PIEL, OCULARES, RESPIRATORIAS		22	ADAPTARLE CUBIERTAS A LA MAQUINARIA EN LA ZONA DE EXPULSIÓN DE MATERIAL MEZCLADO PARA EVITAR LA EXISTENCIA DE PARTÍCULAS EN EL AMBIENTE.
29	MEZCLADO	ÚNICA VÍA DE ENTRADA Y SALIDA.	TROPIEZO, CAÍDA, CONTUSIÓN, FRACTURA.		22	CAPACITAR A LOS COLABORADORES ACERCA DEL MANEJO Y LA ORGANIZACIÓN DEL MATERIAL EN FORMA DE SACOS.





30	MEZCLADO	OBJETOS PRESENTES EN LA VÍA DE DESPLAZAMIENTO.	TROPIEZO, CAÍDA, CONTUSIÓN, FRACTURA.		22	IMPLEMENTAR UN PROGRAMA DE ORDEN Y LIMPIEZA QUE INCLUYA INSPECCIONES MENSUALES. CAPACITAR EN ORDEN Y LIMPIEZA.
31	MEZCLADO	TRANSITO CONSTANTE DE PERSONAL	TROPIEZO, CAÍDA, CONTUSIÓN, FRACTURA		22	IMPLEMENTAR UN PROGRAMA DE ORDEN QUE INCLUYA INSPECCIONES MENSUALES. CAPACITAR EL ORDEN.
32	MEZCLADO	MOVIMIENTOS REPETITIVOS	ENFERMEDADES MUSCULO-ESQUELÉTICAS.		22	CAPACITACIONES REFERENTES A LA REALIZACIÓN DE PAUSAS ACTIVAS LABORALES PARA EVITAR ENFERMEDADES PROFESIONALES Y MEJORAR EL DESEMPEÑO



33	MEZCLADO	MATERIAL EN CONTACTO CON LA PIEL DEL COLABORADOR	IRRITACIÓN DE LA PIEL.		22	ADAPTARLE CUBIERTAS A LA MAQUINARIA EN LA ZONA DE EXPULSIÓN DE MATERIAL MEZCLADO PARA EVITAR LA EXISTENCIA DE PARTÍCULAS EN EL AMBIENTE.
34	MEZCLADO	FALTA DE CAPACITACIÓN EN MANEJO DE 40KG (CARGAS)	CAÍDAS, ENFERMEDADES MUSCULO-ESQUELÉTICAS.		22	CAPACITAR AL PERSONAL ANTE LA MANIPULACIÓN DE CARGAS MAYORES A 40KG
35	MEZCLADO	SUPERFICIE EN MAL ESTADO	CAÍDA, FRACTURA POR CAÍDA AL MISMO NIVEL, CONTUSIÓN, TROPIEZO.		22	MANTENIMIENTO Y CORRECCIONES DE SUPERFICIES DE CEMENTO PULIDO ANTE PRESENCIA DE IMPERFECCIONES



36	MEZCLADO	SUPERFICIE CON DESNIVEL	CAÍDA, FRACTURA POR CAÍDA A DIFERENTE NIVEL, FRACTURA.		22	MANTENIMIENTO Y CORRECCIONES DE SUPERFICIES DE CEMENTO PULIDO ANTE PRESENCIA DE IMPERFECCIONES
37	MEZCLADO	EQUIPO DE TRABAJO EN CONSTANTE VIBRACIÓN	TRASTORNOS NEURO-VASCULARES.		22	UTILIZAR EPP ANTI VIBRACIONES
38	MEZCLADO	RESIDUOS DE LA ACTIVIDAD EN EL ENTORNO	CAÍDA POR CAUDA DE MATERIAL, REDUCIENDO LA ADHERENCIA CON EL TERRENO, FRACTURA, TRAUMATISMO.		22	ADAPTARLE CUBIERTAS A LA MAQUINARIA EN LA ZONA DE EXPULSIÓN DE MATERIAL MEZCLADO PARA EVITAR LA EXISTENCIA DE PARTÍCULAS EN EL AMBIENTE.
39	MEZCLADO	UTILIZAR BALDES COMO MEDIO DE APOYO PARA SOSTENER MAQUINARIA	CAÍDA, FRACTURA, CONTUSIÓN.		22	IMPLEMENTAR PLATAFORMA DE TRABAJO ACORDE A LA ALTURA REQUERIDA POR EL OPERADOR





40	MEZCLADO	ESPACIO DE TRABAJO REDUCIDO Y POCO ORGANIZADO	CAÍDA POR CAUSA DE MATERIAL EN MALA UBICACIÓN, FRACTURA, CONTUSIÓN.		22	ESTABLECER LA DELIMITACIÓN DE TRABAJO Y AFORO PARA LOS COLABORADORES EN EL ÁREA PRODUCTIVA.
41	MEZCLADO	POSTURAS, MANEJO DE CARGAS Y SOBRESFUERZOS.	CAÍDA, ENFERMEDADES MUSCULO-ESQUELÉTICAS.		22	CAPACITAR Y ESTABLECER TIEMPOS DIRECCIONADOS AL DESARROLLO DE PAUSAS ACTIVAS.
42	MEZCLADO	MATERIAL EN CONTACTO CON LA PIEL DEL COLABORADOR	IRRITACIÓN DE PIEL		22	ADAPTARLE CUBIERTAS A LA MAQUINARIA EN LA ZONA DE EXPULSIÓN DE MATERIAL MEZCLADO PARA EVITAR LA EXISTENCIA DE PARTÍCULAS EN EL AMBIENTE.

43	MEZCLADO	PARTÍCULAS Y AROMAS EN EL AMBIENTE	ENFERMEDADES A LA PIEL, OCULARES, RESPIRATORIAS.		22	ADAPTARLE CUBIERTAS A LA MAQUINARIA EN LA ZONA DE EXPULSIÓN DE MATERIAL MEZCLADO PARA EVITAR LA EXISTENCIA DE PARTÍCULAS EN EL AMBIENTE.
44	MEZCLADO	ESPACIO DE TRABAJO REDUCIDO Y POCO ORGANIZADO	CAÍDA POR CAUSA DE MATERIAL EN MALA UBICACIÓN, FRACTURA, CONTUSIÓN		22	ESTABLECER LA DELIMITACIÓN DE TRABAJO Y AFORO PARA LOS COLABORADORES EN EL ÁREA PRODUCTIVA.
45	MEZCLADO	MANIPULACIÓN INCORRECTA DE SACOS	LESIONES MUSCULO-ESQUELÉTICAS, CAÍDA		22	CAPACITAR A LOS COLABORADORES ANTE EL MANEJO DE OBJETOS CON PESAJE MAYORES DE 50KG

46	MEZCLADO	PERSONAL SIN CAPACITACIÓN EN MANEJO DE CARGAS DE 40KG	LESIONES MUSCULO-ESQUELÉTICAS, CAÍDA.		22	CAPACITAR A LOS COLABORADORES ANTE EL MANEJO DE OBJETOS CON PESAJE MAYORES DE 40KG
47	MEZCLADO	FUENTES ELÉCTRICAS EN CONTACTO CON PRODUCTO INFLAMABLES	INCENDIOS, QUEMADURAS, CORTO CIRCUITO, INTOXICACIÓN POR GASES TÓXICOS		20	HACER UNA NUEVA INSTALACIÓN DE LÍNEAS ELÉCTRICAS EMPOTRADAS
48	MEZCLADO	FUENTES ELÉCTRICAS EN CONTACTO CON PRODUCTOS NO INFLAMABLES	CORTO CIRCUITO, INCENDIOS, QUEMADURAS, INTOXICACIÓN POR GASES		20	HACER UNA NUEVA INSTALACIÓN DE LÍNEAS ELÉCTRICAS EMPOTRADAS



49	MEZCLADO	MALA UBICACIÓN DE EQUIPOS DE EMERGENCIA	RESPUESTA INEFICIENTE ANTE UNA EMERGENCIA		20	REUBICAR LOS EQUIPOS DE EMERGENCIA COLOCÁNDOLOS EN LUGARES FACTIBLES CON SEÑALIZACIÓN
50	MEZCLADO	OBSTÁCULOS PRESENTES	CAÍDA, FRACTURA POR CAÍDA AL MISMO NIVEL, CONTUSIÓN, TROPIEZO.		20	IMPLEMENTAR UN PROGRAMA DE ORDEN Y LIMPIEZA QUE INCLUYA INSPECCIONES MENSUALES. CAPACITAR EN ORDEN Y LIMPIEZA.
51	MEZCLADO	SUPERFICIE CON DESNIVEL	CAÍDA A DIFERENTE NIVEL, FRACTURA, TROPIEZO, CONTUSIÓN.		20	COLOCAR SEÑALIZACIONES ACORDES LOS DESNIVELES E IRREGULARIDADES DEL SUELO.





52	MEZCLADO	SUPERFICIE EN MAL ESTADO	CAÍDA, FRACTURA POR CAÍDA AL MISMO NIVEL, CONTUSIÓN, TROPIEZO.		20	MANTENIMIENTO Y CORRECCIONES DE SUPERFICIES DE CEMENTO PULIDO ANTE PRESENCIA DE IMPERFECCIONES
53	MEZCLADO	RESIDUOS DE MATERIA PRIMA EN LUGAR DE TRABAJO	CAÍDA POR CAUSA DE MATERIAL REDUCIENDO LA ADHERENCIA CON EL TERRENO, FRACTURA, CONTUSIÓN, TRAUMATISMO.		20	IMPLEMENTAR UN PROGRAMA DE ORDEN Y LIMPIEZA QUE INCLUYA INSPECCIONES MENSUALES. CAPACITAR EN ORDEN Y LIMPIEZA.



54	MEZCLADO	MALA UBICACIÓN DE MATERIA PRIMA	CAÍDAS, TROPIEZO, CONTUSIÓN, LESIONES MUSCULO-ESQUELÉTICAS.		20	IMPLEMENTAR UN PROGRAMA DE ORDEN Y LIMPIEZA QUE INCLUYA INSPECCIONES MENSUALES. CAPACITAR EN ORDEN Y LIMPIEZA.
55	MEZCLADO	TRASLADO DE MATERIA PRIMA	CAÍDA, TENSIÓN MUSCULAR, LESIONES MUSCULO-ESQUELÉTICAS.		20	CAPACITACIONES ANTE EL MANEJO DE CARGA A LOS COLABORADORES CON SUS RESPECTIVOS EPP.



56	MEZCLADO	TRANSITO CONSTANTE DE PERSONAL	TROPIEZO, CAÍDA, CONTUSIÓN, FRACTURA		20	ESTABLECER LA DELIMITACIÓN DE TRABAJO Y AFORO PARA LOS COLABORADORES EN EL ÁREA PRODUCTIVA.
57	MEZCLADO	FALTA DE CAPACITACIÓN DEL PERSONAL EN MANEJO DE CARGAS DE 40KG	LESIONES MUSCULO- ESQUELÉTICAS, CAÍDA.		20	CAPACITAR A LOS COLABORADORES ANTE EL MANEJO DE OBJETOS CON PESAJE MAYORES DE 40KG.
58	MEZCLADO	PARTÍCULAS Y AROMAS EN EL AMBIENTE	ENFERMEDADES A LA PIEL, ENFERMEDADES OCULARES, ENFERMEDADES RESPIRATORIAS		20	ADAPTARLE CUBIERTAS A LA MAQUINARIA EN LA ZONA DE EXPULSIÓN DE MATERIAL MEZCLADO PARA EVITAR LA EXISTENCIA DE PARTÍCULAS EN EL AMBIENTE.



59	MEZCLADO	MANIPULACIÓN INCORRECTA DE SACOS DE MP	LESIONES MUSCULO-ESQUELÉTICAS, CAÍDA.		20	CAPACITAR A LOS COLABORADORES ANTE EL MANEJO DE OBJETOS CON PESAJE MAYORES DE 50KG
60	MOLIENDA	LÍNEAS ELÉCTRICAS EN CONTACTO CON MATERIAL NO INFLAMABLE	CONTACTO DIRECTO		20	HACER UNA NUEVA INSTALACIÓN DE LÍNEAS ELÉCTRICAS EMPOTRADAS
61	MOLIENDA	SUPERFICIE EN MAL ESTADO	CAÍDA AL MISMO NIVEL		20	INVERTIR PARA DAR MEJORA A LA SUPERFICIE EN MAL ESTADO PARA TENER UN MEJOR AMBIENTE DE TRABAJO





62	MOLIENDA	SUPERFICIE CON ESCALONES POCO VISIBLES	CAÍDA A DIFERENTE NIVEL		20	COLOCAR SEÑALIZACIONES
63	MOLIENDA	SUPERFICIE CON RESIDUOS DE ACTIVIDAD PRODUCTIVA	CAÍDA A DIFERENTE NIVEL		20	IMPLEMENTAR PROTECTORES DE SEGURIDAD EN PARTE DE EXPULSIÓN DE MATERIAL EN PROCESO DE MÁQUINA DE MOLIENDA 20*20CM.
64	MOLIENDA	PARTÍCULAS DE POLVO Y AROMAS DE ACTIVIDAD PRODUCTIVA	ENFERMEDADES A LA PIEL, ENFERMEDADES OCULARES, ENFERMEDADES RESPIRATORIAS.		20	ADAPTARLE CUBIERTAS A LA MAQUINARIA EN LA ZONA DE EXPULSIÓN DE MATERIAL MEZCLADO PARA EVITAR LA EXISTENCIA DE PARTÍCULAS EN EL AMBIENTE Y UTILIZAR EPP
65	MOLIENDA	RUIDO QUE SOBREPASA LOS 65 DB	EXPOSICIÓN AL RUIDO		20	ADQUISICIÓN DE OREJERAS PARA ATENUAR EL IMPACTO DEL RUIDO A LOS COLABORADORES

66	MOLIENDA	CALENTAMIENTO DE MECANISMO EN MAQUINARIA POR CONTACTO CON RESIDUOS DE ACTIVIDAD	INCENDIOS, QUEMADURAS, CORTO CIRCUITO.		20	IMPLEMENTAR CUBIERTAS DE SEGURIDAD PARA MECANISMOS DE MAQUINARIA DE MOLIENDA CON DIMENSIONES DE 25*20 CM.
67	MOLIENDA	FALTA DE CAPACITACIÓN EN MANEJO EN CARGAS DE 40KG	FATIGA POSTURAL, CAÍDA		20	CAPACITAR AL PERSONAL ANTE LA MANIPULACIÓN DE CARGAS MAYORES A 40KG
68	MOLIENDA	APILAMIENTO DE MATERIA PRIMA	CAÍDAS DE OBJETOS		20	CAPACITAR AL PERSONAL ANTE LA MANIPULACIÓN DE CARGAS MAYORES A 40KG

69	MOLIENDA	SUPERFICIE EN MAL ESTADO	CAÍDA, FRACTURA POR CAÍDA AL MISMO NIVEL, CONTUSIÓN, TROPIEZO.		20	MANTENIMIENTO Y CORRECCIONES DE SUPERFICIES DE CEMENTO PULIDO ANTE PRESENCIA DE IMPERFECCIONES
70	MOLIENDA	SUPERFICIE CON RESIDUOS DE ACTIVIDAD PRODUCTIVA	CAÍDA POR CAUSA DE MATERIAL REDUCIENDO LA ADHERENCIA CON EL TERRENO, FRACTURA, CONTUSIÓN, TRAUMATISMO.		20	IMPLEMENTAR PROTECTORES DE SEGURIDAD EN PARTE DE EXPULSIÓN DE MATERIAL EN PROCESO DE MÁQUINA DE MOLIENDA 20*20CM-



71	MOLIENDA	PARTÍCULAS DE POLVO Y AROMAS DE ACTIVIDAD PRODUCTIVA	ENFERMEDEDES A LA PIEL, ENFERMEDEDES OCULARES, ENFERMEDEDES RESPIRATORIAS.		20	ADAPTARLE CUBIERTAS A LA MAQUINARIA EN LA ZONA DE EXPULSIÓN DE MATERIAL MEZCLADO PARA EVITAR LA EXISTENCIA DE PARTÍCULAS EN EL AMBIENTE Y UTILIZAR EPP
72	MOLIENDA	RUIDO QUE SOBREPASA LOS 65 DB	PERDIDA TEMPORAL DE LA AUDICIÓN		20	ADQUISICIÓN DE OREJERAS PARA ATENUAR EL IMPACTO DEL RUIDO A LOS COLABORADORES
73	MOLIENDA	FALTA DE CAPACITACIÓN EN MANEJO EN CARGAS DE 40KG	CAÍDA, ENFERMEDEDES MUSCULO-ESQUELÉTICAS.		20	CAPACITAR AL PERSONAL ANTE LA MANIPULACIÓN DE CARGAS MAYORES A 40KG





74	MOLIENDA	APILAMIENTO DE MATERIA PRIMA	FRACTURA POR CAÍDA DE OBJETO, CONTUSIÓN, TRAUMATISMO.		20	CAPACITAR A LOS COLABORADORES ACERCA DEL MANEJO Y LA ORGANIZACIÓN DEL MATERIAL EN FORMA DE SACOS.
75	MOLIENDA	ÚNICA VÍA DE ENTRADA Y SALIDA	TROPIEZO, CAÍDA, CONTUSIÓN, FRACTURA		20	CAPACITAR A LOS COLABORADORES ACERCA DEL MANEJO Y LA ORGANIZACIÓN DEL MATERIAL EN FORMA DE SACOS.
76	OFICINA	PISO EN MAL ESTADO	CAÍDAS DE PERSONAS AL MISMO NIVEL		16	MANTENIMIENTO Y CORRECCIONES DE SUPERFICIES DE CEMENTO PULIDO ANTE PRESENCIA DE IMPERFECCIONES.
78	OFICINA	USO DE EQUIPOS DE	FATIGA POSTURAL		16	ESTABLECER LA COLOCACIÓN DEL EQUIPO DE CÓMPUTO ENTRE 0° Y 30°

		COMPUTO				POR DEBAJO DE LOS OJOS DEL COLABORADOR
79	OFICINA	USO DE ARTÍCULOS DE OFICINA PUNZOCORTANTES (SACA GRAMPAS, TIJERAS, ALFILER, ETC.)	CORTÉS, PINCHAZOS, ETC.		16	CREAR UN MANUAL PREVENTIVO ANTE EL USO Y CONSECUENCIA DEL MANEJO INCORRECTO DE ARTÍCULOS DE OFICINA.
80	OFICINA	USO DE GUILLOTINA	CORTES.		16	CREAR UN MANUAL PREVENTIVO ANTE EL USO Y CONSECUENCIA DEL MANEJO INCORRECTO DE ARTÍCULOS Y MUEBLES DE OFICINA.
81	OFICINA	GOLPES O CHOQUES CONTRA OBJETOS INMÓVILES	CAÍDAS DE PERSONAS AL MISMO NIVEL		16	CREAR UN MANUAL PREVENTIVO ANTE EL USO Y CONSECUENCIA DEL MANEJO INCORRECTO DE ARTÍCULOS Y MUEBLES DE OFICINA.
82	OFICINA	EQUIPOS DE IMPRESIÓN (TÓNER, TINTES)	INHALACIÓN DE SUSTANCIAS NOCIVAS		16	CREAR UN MANUAL PREVENTIVO ANTE EL USO Y CONSECUENCIA DEL MANEJO INCORRECTO DE ARTÍCULOS Y MUEBLES DE OFICINA.
83	OFICINA	ARCHIVEROS O ESTANTES	CAÍDAS DE MATERIALES ARCHIVADOS.		16	CREAR UN MANUAL PREVENTIVO ANTE EL USO Y CONSECUENCIA DEL MANEJO INCORRECTO DE ARTÍCULOS Y MUEBLES DE OFICINA.
84	MEZCLADO	POSTURAS REPETITIVAS	ENFERMEDADES MUSCULO-ESQUELÉTICAS.		11	CAPACITAR Y ESTABLECER TIEMPOS DIRECCIONADOS AL DESARROLLO DE PAUSAS ACTIVAS.

85	MEZCLADO	MANIPULACIÓN INCORRECTA DE SACOS	ENFERMEDADES MUSCULO-ESQUELÉTICAS.		11	CAPACITAR A LOS COLABORADORES ANTE EL MANEJO DE OBJETOS CON PESAJE MAYORES DE 50KG
86	MEZCLADO	MOVIMIENTOS REPETITIVOS	ENFERMEDADES MUSCULO-ESQUELÉTICAS.		11	CAPACITAR Y ESTABLECER TIEMPOS DIRECCIONADOS AL DESARROLLO DE PAUSAS ACTIVAS.
87	MEZCLADO	POSTURAS, MANEJO DE CARGAS Y SOBRESFUERZOS	LESIONES MUSCULO-ESQUELÉTICAS		11	CAPACITAR Y ESTABLECER TIEMPOS DIRECCIONADOS AL DESARROLLO DE PAUSAS ACTIVAS.

88	MEZCLADO	MOVIMIENTOS REPETITIVOS	LESIONES MUSCULO-ESQUELÉTICAS		10	CAPACITAR Y ESTABLECER TIEMPOS DIRECCIONADOS AL DESARROLLO DE PAUSAS ACTIVAS.
89	MEZCLADO	POSTURAS, MANEJO DE CARGAS Y SOBRESFUERZOS	LESIONES MUSCULO-ESQUELÉTICAS		10	CAPACITAR Y ESTABLECER TIEMPOS DIRECCIONADOS AL DESARROLLO DE PAUSAS ACTIVAS.
90	MEZCLADO	MALA UBICACIÓN DE SEÑALIZACIONES	CONFUSIÓN, RESPUESTA TARDÍA ANTE ALGUNA COMPLEJIDAD PRESENTE EN EL AMBIENTE		10	ESTUDIO EN REUBICACIÓN DE EQUIPOS DE EMERGENCIA Y SEÑALIZACIONES



91	MOLIENDA	MOVIMIENTOS REPETITIVOS	ENFERMEDADES MUSCULO-ESQUELÉTICAS.		10	CAPACITAR Y ESTABLECER TIEMPOS DIRECCIONADOS AL DESARROLLO DE PAUSAS ACTIVAS.
92	MOLIENDA	MOVIMIENTOS REPETITIVOS	ENFERMEDADES MUSCULO-ESQUELÉTICAS.		10	CAPACITAR Y ESTABLECER TIEMPOS DIRECCIONADOS AL DESARROLLO DE PAUSAS ACTIVAS.
93	OFICINA	USO DE PANTALLAS DE VISUALIZACIÓN DE DATOS (PVD)	FATIGA VISUAL		8	ACONDICIONAMIENTO DE POSICIONES OPTIMAS DE EQUIPOS DE CÓMPUTO EN AMBIENTES DE OFICINA
94	OFICINA	EXCESO DE TRABAJO	FATIGA MENTAL		8	CAPACITAR Y ESTABLECER TIEMPOS DIRECCIONADOS AL DESARROLLO DE PAUSAS ACTIVAS.
95	OFICINA	NIVEL DE ILUMINACIÓN	FATIGA VISUAL		8	ACONDICIONAMIENTO DE POSICIONES Y NIVELES ÓPTIMOS DE EQUIPOS DE CÓMPUTO EN AMBIENTES DE OFICINA

		<b>PLAN DE ACCION PARA MITIGAR RIESGOS Y PELIGROS</b> <b>“MOLINOS SULLANA AB E.I.R.L.”</b>
<b>PROCEDIMIENTO</b>		Página: 45-94
Elaborado: Córdova García Adrián Huaman Clavijo Naysha	Para: Castro Labrin Daniel Ernesto Fecha: Julio 2022	Aprobó: Castro Labrin Daniel Ernesto Fecha: Julio 2022

#### 4. PLAZOS Y ORGANIZACIÓN

En este apartado se establecen los plazos de aplicación acorde lo estipulado ante las cotizaciones de cada actividad de mejora, estableciendo a los colaboradores encargados de supervisar estas actividades para su curso viable en la empresa:

Nº	ACTIVIDADES DE MEJORA	PUESTO DEL ENCARGADO	RESPONSABLE	PLAZOS
	IMPLEMENTACION DE EPPS, CHARLAS SOBRE EL USO ADECUADO	Jefe de Seguridad y Salud en el Trabajo	Ordinola Juárez Leonardo David	1 mes
	CAPACITACION A LOS OPERADORES DE LA MAQUINA	Jefe de Seguridad y Salud en el Trabajo	Ordinola Juárez Leonardo David	1 mes
	PROTECCIÓN DE RECUBRIMIENTO DE GOMA	Jefe de Seguridad y Salud en el Trabajo	Ordinola Juárez Leonardo David	1 mes
	COLOCAR PLACAS DE ANCLAJE EN LA MAQUINARIA Y BALANZA	Jefe de Seguridad y Salud en el Trabajo	Ordinola Juárez Leonardo David	2 mes
	COLOCAR CAJAS SUPERFICIALES IDROBOX	Jefe de Seguridad y Salud en el Trabajo	Ordinola Juárez Leonardo David	1 mes
	HACER UNA NUEVA INSTALACIÓN DE LINEAS ELECTRICAS EMPOTRADAS	Jefe de Seguridad y Salud en el Trabajo	Ordinola Juárez Leonardo David	3 mes
	UTILIZAR MATERIALES CON AMORTIGUAMIENTO INTERNO Y UTILIZAR GUANTES ANTIVIBRACIONES	Jefe de Seguridad y Salud en el Trabajo	Ordinola Juárez Leonardo David	1 mes
	PROGRAMA DE ORDEN Y LIMPIEZA QUE INCLUYA INSPECCIONES MENSUALES. CAPACITAR EN ORDEN Y LIMPIEZA.	Jefe de Seguridad y Salud en el Trabajo	Ordinola Juárez Leonardo David	4 mes
	IMPLEMENTAR GUARDAS DE SEGURIDAD PARA CUBRIR AQUELLOS ENGRANAJES EXPUESTOS.	Jefe de Seguridad y Salud en el Trabajo	Ordinola Juárez Leonardo David	2 mes
	CAPACITAR A LOS COLABORADORES	Jefe de Seguridad y	Ordinola Juárez	1 mes

	ACERCA DEL MANEJO Y LA ORGANIZACIÓN DEL MATERIAL EN FORMA DE SACOS.	Salud en el Trabajo	Leonardo David	
	EL TABLERO CON CONEXIÓN A TIERRA.	Jefe de Seguridad y Salud en el Trabajo	Ordinola Juárez Leonardo David	2 mes
	REALIZAR UN PROCEDIMIENTO DE MANEJO DE MAQUINARIAS ACORDE SU ESTRUCTURA Y PELIGROSIDAD.	Jefe de Seguridad y Salud en el Trabajo	Ordinola Juárez Leonardo David	1 mes
	CAPACITAR AL PERSONAL ANTE EL USO CORRECTO DE LOS AMBIENTES Y ESTRUCTURAS DE APOYO EN LA EMPRESA.	Jefe de Seguridad y Salud en el Trabajo	Ordinola Juárez Leonardo David	1 mes
	ADAPARLE CUBIERTAS A LA MAQUINARIA EN LA ZONA DE EXPULSION DE MATERIAL MEZCLADO PARA EVITAR LA EXISTENCIA DE PARTICULAS EN EL AMBIENTE.	Jefe de Seguridad y Salud en el Trabajo	Ordinola Juárez Leonardo David	2 mes
	CAPACITACIONES REFERENTE A LA REALIZACION DE PAUSAS ACTIVAS LABORALES PARA EVITAR ENFERMEDADES PROFESIONALES Y MEJORAR EL DESEMPEÑO	Jefe de Seguridad y Salud en el Trabajo	Ordinola Juárez Leonardo David	1 mes
	CAPACITAR AL PERSONA ANTE LA MANIPULACION DE CARGAS MAYORES A 40KG	Jefe de Seguridad y Salud en el Trabajo	Ordinola Juárez Leonardo David	1 mes
	MANTENIMIENTO Y CORRECCIONES DE SUPERFIES DE CEMENTO PULIDO ANTE PRESENCIA DE IMPERFECCIONES	Jefe de Seguridad y Salud en el Trabajo	Ordinola Juárez Leonardo David	1 mes
	IMPLEMENTAR PLATAFORMA DE TRABAJO ACORDE A LA ALTURA REQUERIDA POR EL OPERADOR	Jefe de Seguridad y Salud en el Trabajo	Ordinola Juárez Leonardo David	1 mes
	ESTABLECER LA DELIMITACIÓN DE TRABAJO Y AFORO PARA LOS COLABORADORES EN EL ÁREA PRODUCTIVA.	Jefe de Seguridad y Salud en el Trabajo	Ordinola Juárez Leonardo David	1 mes
	REUBICAR LOS EQUIPOS DE EMERGENCIA COLOCÁNDOLOS EN LUGARES FACTIBLES	Gerente Administrativo	Rugel Seminario Dulce María	1 mes
	COLOCAR SEÑALIZACIONES	Gerente Administrativo	Rugel Seminario Dulce María	1 mes
	IMPLEMENTAR PROTECTORES DE SEGURIDAD EN PARTE DE EXPULSION DE MATERIAL EN PROCESO DE MAQUINA DE MOLIENDA 20*20CM-	Gerente Administrativo	Rugel Seminario Dulce María	1 mes
	IMPLEMENTAR CUBIERTAS DE SEGURIDAD PARA MECANISMOS DE MAQUINARIA DE MOLIENDA CON DIMENSIONES DE 25*20 CM.	Supervisor de Seguridad y Salud en el trabajo	Castro Labrin Daniel Ernesto	1 mes

	ESTABLECER LA COLOCACION DEL EQUIPO DE COMPUTO ENTRE 0° Y 30° POR DEBAJO DE LOS OJOS DEL COLABORADOR	Supervisor de Seguridad y Salud en el trabajo	Castro Labrin Daniel Ernesto	1 mes
	CREAR UN MANUAL PREVENTIVO ANTE EL USO Y CONSECUENCIA DEL MANEJO INCORRECTO DE ARTICULOS DE OFICINA.	Supervisor de Seguridad y Salud en el trabajo	Castro Labrin Daniel Ernesto	1 mes
	CAPACITAR Y ESTABLECER TIEMPOS DIRECCIONADOS AL DESARROLLO DE PAUSAS ACTIVAS.	Supervisor de Seguridad y Salud en el trabajo	Castro Labrin Daniel Ernesto	1 mes
	ACONDICIONAMIENTO DE POSICIONES Y NIVELES OPTIMOS DE EQUIPOS DE COMPUTO EN AMBIENTES DE OFICINA	Supervisor de Seguridad y Salud en el trabajo	Castro Labrin Daniel Ernesto	1 mes

	<b>PLAN DE ACCION PARA MITIGAR RIESGOS Y PELIGROS "MOLINOS SULLANA AB E.I.R.L."</b>	
<b>PROCEDIMIENTO</b>		<b>Página: 48-94</b>
<b>Elaborado:</b> Córdova García Adrián Huaman Clavijo Naysha	<b>Para:</b> Castro Labrin Daniel Ernesto Fecha: Julio 2022	<b>Aprobó:</b> Castro Labrin Daniel Ernesto Fecha: Julio 2022

## 5. COSTO DE LA PROPUESTA

En este apartado se establecen los costos de cada actividad presupuestada acorde a proformas de empresas terciarias, en donde se establece el concepto de cada documento acorde a la acción que mitigara la condición insegura establecida en la empresa. Las evidencias de dichas proformas, se encontrarán en el Anexo A del plan de acción.

ACTIVIDADES DE MEJORA	EMPRESA TERCIARIA	COD. COTIZACIÓN	ANEXO	COSTO REFERENCIAL
ADQUISICIÓN Y CAPACITACIÓN DEL USO DE EPPS	VOIX E.I.R. L	000-65	Anexo "C"	2,671.68
CAPACITACIÓN A OPERACIONES ANTE EL USO DE, MAQUINARIA DE PRODUCCIÓN DE ALIMENTOS BALANCEADOS A (MEZCLADORA, MOLEDORA, MOLINO).	CASVA S.A.C	000-98	Anexo "C"	423.50
PROTECCIÓN DE GOMA PARA SUPERFICIES CON ESQUINAS	VILLEGAS COLCHADO S.A.C	000-56	Anexo "C"	60.50
COLOCACIÓN Y ADQUISICIÓN DE PLACAS DE ANCLAJE PARA BALANZAS INDUSTRIALES	SERVICIOS GENERALES GOYCOCHEA E.I.R. L	000-23	Anexo "C"	181.50
ADQUISICIÓN Y COLOCACIÓN CAJAS DE SUPERFICIES IDROBOX	JRD CAUX E.I.R. L	000-29	Anexo "C"	514.25
INSTALACIÓN DE REDES ELÉCTRICAS EMPOTRADAS EN TODA EL ÁREA PRODUCTIVA, CON DIMENSIONES DE 29.5 M.	PEPE COTE S.A.C	0000-45	Anexo "C"	4,809.75
ADQUISICIÓN Y COLOCACIÓN DE ANCLAJE PARA MAQUINA MEZCLADORA MEDIANTE PLACAS DE ACERO EN 4 SUPERFICIES DE APOYO	MAQUINARIAS SEMINARIO S.A.C	000-33	Anexo "C"	423.50
GUANTES ANTI VIBRACIONES TALLA M	CONFECCIONES FERNÁNDEZ E.I.R. L	000-44	Anexo "C"	121.00

PROGRAMA DE LIMPIEZA Y ORDEN, CON INSPECCIONES PERIÓDICAS Y CAPACITACIONES REFERENTE A LA TEMÁTICA	SERVICIOS GENERALES COHEN	000-67	Anexo "C"	907.50
ADQUISICIÓN E IMPLEMENTACIÓN DE GUARDA DE SEGURIDAD PARA MÁQUINA DE MEZCLADO REFERENTE A EXPOSICIÓN DE MECANISMO Y FLUJO ELÉCTRICO CON DIMENSIONES DE 20*23.	LUNCORTER S.A.C	000-99	Anexo "C"	96.80
CAPACITACIÓN DE MANEJO Y ORGANIZACIÓN DE MATERIAL EN FORMA DE SACOS	INVERSIONES ACOSTA E.I.R. L	000-11	Anexo "C"	163.35
ADQUISICIÓN Y COLOCACIÓN DE FUENTE CON CONEXIÓN A TIERRA.	SERVICIOS GENERALES LA MADRID E.I.R. L	000-09	Anexo "C"	1,512.50
PROCEDIMIENTO DE MANEJO DE MAQUINARIA SEGÚN SU ESTRUCTURA, FUNCIONAMIENTO Y PELIGROSIDAD	MAQUINARIA ALVARADO Y HERMANOS S.A.C	000-89	Anexo "C"	302.50
ADQUISICIÓN E IMPLEMENTACIÓN DE GUARDAS DE SEGURIDAD PARA LA MAQUINARIA DE MOLIENDA CON DIMENSIONES DE 35* 25	INVERSIONES ALVA E.I.R. L	000-02	Anexo "C"	211.75
CAPACITACIÓN REFERENTE AL DESENVOLVIMIENTO Y EL CORRECTO USO DE LAS INSTALACIONES DE LA EMPRESA	SERVICIOS GENERALES ZAPATA S.A.C	000-43	Anexo "C"	181.50
ADQUISICIÓN Y COLOCACIÓN DE CUBIERTAS EN LA ZONA DE EXPULSIÓN DE MATERIAL EXISTENTE CON DIMENSIONES DE 35*20 CON BORDES REDONDOS	INVERSIONES CORNEJO S.A.C	000-55	Anexo "C"	181.50
CAPACITACIÓN REFERENTE A LA REALIZACIÓN DE PAUSAS ACTIVAS LABORALES PARA EVITAR ENFERMEDADES PROFESIONALES	SERVICIOS GENERALES SAAVEX E.I.R. L	000-10	Anexo "C"	145.20
CAPACITACIÓN DE MANIPULACIÓN DE CARGAS MAYORES 40KG	INVERSIONES AVILA E.I.R. L	000-22	Anexo "C"	181.50
MANTENIMIENTO Y CORRECCIONES DE IMPERFECCIONES EN PISO	SERVICIOS GENERALES ALBURQUEQUE S.A.C	000-99	Anexo "C"	3,448.50

DE CEMENTO PULIDO (20M)				
DELIMITACIONES DE TRABAJO Y AFORO ANTE ACORDE ÁREA (MOLIENDA, MEZCLADO, OFICINA)	INVERSIONES ATOCHE Y HERMANOS S.A.C	000-66	Anexo "C"	423.50
CAPACITACIÓN DEL DESARROLLO DE PAUSAS ACTIVAS PARA 26 TRABAJADORES DE TRABAJO CONTINUO.	BUSSINNES CONSULTING E.I.R. L	000-04	Anexo "C"	302.50
CAPACITAR A LOS COLABORADORES ANTE EL MANEJO DE OBJETOS CON PESAJE MAYORES DE 50KG	CONSULTORA GENOVA S.A.C	000-05	Anexo "C"	151.25
ESTUDIO EN REUBICACIÓN DE EQUIPOS DE EMERGENCIA Y SEÑALIZACIONES	GOLDSERVIS E.I.R. L	000-87	Anexo "C"	423.50
5 UND DE SEÑALIZACIONES SOBRE PRESENCIA DE DESNIVEL	GOLD SERVIS E.I.R. L	000-88	Anexo "C"	12.10
-IMPLEMENTAR PROTECTORES DE SEGURIDAD EN PARTE DE EXPULSIÓN DE MATERIAL EN PROCESO DE MÁQUINA DE MOLIENDA 20*20. - IMPLEMENTAR CUBIERTAS DE SEGURIDAD PARA MECANISMOS DE MAQUINARIA DE MOLIENDA CON DIMENSIONES DE 25*20 CM.	LOPEZJURET S.A.C	000-22	Anexo "C"	514.25
ACONDICIONAMIENTO DE POSICIONES Y NIVELES ÓPTIMOS DE EQUIPOS DE CÓMPUTO EN AMBIENTES DE OFICINA	SERVICIOS GENERALES COHEN S.A.C	000-71	Anexo "C"	907.50
MANUAL PREVENTIVO ANTE EL USO Y CONSECUENCIA DEL MANEJO INCORRECTO DE ARTÍCULOS DE OFICINA.	SERVICIOS GENERALES OSLO S.A.C	000-62	Anexo "C"	217.80
02 UND. PLATAFORMA DE SOPORTE ESTÁTICA	SEGUCOOR S.A.C	000-59	Anexo "C"	181.50
TOTAL, DE COSTOS REFERENCIALES DE PROPUESTAS				19,672.18

	<b>PLAN DE ACCION PARA MITIGAR RIESGOS Y PELIGROS</b> <b>“MOLINOS SULLANA AB E.I.R.L.”</b>	
<b>PROCEDIMIENTO</b>		<b>Página: 51-94</b>
<b>Elaborado:</b> Córdova García Adrián Huaman Clavijo Naysha	<b>Para:</b> Castro Labrin Daniel Ernesto <b>Fecha:</b> Julio 2022	<b>Aprobó:</b> Castro Labrin Daniel Ernesto <b>Fecha:</b> Julio 2022

## 6. DISCLAIMER

En la presentación del ejercicio académico de estudiantes de la Facultad de Ingeniería de la Universidad Cesar Vallejo, Piura, Perú. Se evidenciaron hallazgos referentes a la materia en estudio, la cual consistió en la mitigación de las condiciones inseguras encontradas en la empresa Molinos Sullana AB; enfocándonos en el diseño de un plan de acción de seguridad y salud en el trabajo que mitigue los riesgos y peligros.

Los autores del presente Plan de acción viabilizaron su desarrollo acorde a la data brindada por la empresa

La presentación del Plan de acción tiene como destinatario único al representante legal de la organización que accedió al ejercicio académico indicado y convenido; bajo ninguna circunstancia puede utilizarse para propósitos distintos u otros usuarios.



**Anexo A: Cronograma de ejecución de Plan de acción.**





ESTABLECER LA COLOCACION DEL EQUIPO DE COMPUTO ENTRE 0° Y 30° POR DEBAJO DE LOS OJOS DEL COLABORADOR													
ACONDICIONAMIENTO DE POSICIONES Y NIVELES OPTIMOS DE EQUIPOS DE COMPUTO EN AMBIENTES DE OFICINA													

## **Anexo B: Actividades de mejora (Estructuradas).**

		PLAN DE ACCION PARA MITIGAR RIESGOS Y PELIGROS "MOLINOS SULLANA AB E.I.R.L."
PROCEDIMIENTO		Página: 57-94
Elaborado: Córdova García Adrián Huaman Clavijo Naysha	Para: Castro Labrin Daniel Ernesto Fecha: Julio 2022	Aprobó: Castro Labrin Daniel Ernesto Fecha: Julio 2022

- CAPACITACION DE USO DE EPPS:

La actividad de mejora acorde a la implementación y capacitación del uso de EPPS, se establece ante los requerimientos que establecen se necesitan en material del manejo, uso y adaptabilidad de cada EPPS; siguiendo los pasos siguientes para su desarrollo y posterior establecimiento de matriz de capacitación EPP:

1. Coordinación previa con los colaboradores a los cuales estará direccionado (Producción y administración).
2. Programación acorde Matriz de capacitación EPP 2022:

				<b>MATRIZ DE CAPACITACIÓN EPP 2022</b>											
Contenido de la capacitación				Cronograma Capacitación	Indicador Cumplimiento	Cargos participantes	Instructor	Nombre Instructor	No. Horas	Indicador Cobertura			Indicador Eficacia		
Nombre de la capacitación	Objetivo de la capacitación	Alcance	Fecha Programada	Fecha de realización	% Cumplimiento Programa Capacitación	Cargo de colaboradores participantes	Competencia del entrenador (interno o externo)	Quien realizó la Capacitación Y/O Entrenamiento (Interno o Externo)	Horas de duración de la capacitación	Número de asistentes a capacitación	Número total de trabajadores programados	% Cobertura	Número de trabajadores evaluados	Número de evaluaciones eficaces	% de evaluaciones eficaces
INTRODUCCION Y DEFINICION	Brindar conocimiento	Colaboradores (producción)	1/08/2022	1/08/2022	100%	Operarios - Administr	Asesor SST	Cortez Valdivia Lorenzo	1h	19	19	100.00%	19	19	100.00%

ES	superfluo de la diversidad de EPP	ón-administración)				adores-Ingenieros										
MARCO LEGAL PARA LA SELECCIÓN Y USO DE EQUIPO	El uso de EPP acorde ley 29783	Colaboradores (producción-administración)	5/08/2022	6/08/2022	100%	Operarios - Administradores-Ingenieros	Asesor SST	Cortez Valdivia Lorenzo	1 h	18	19	94.74 %	18	18	100.00 %	
¿QUE ES EL EQUIPO DE PROTECCION PERSONAL?	Conceptualización	Colaboradores (producción-administración)	7/08/2022	8/08/2022	100%	Operarios - Administradores-Ingenieros	Asesor SST	Cortez Valdivia Lorenzo	1 h	19	19	100.00 %	19	19	100.00 %	
ROPA DE TRABAJO	Indumentaria	Colaboradores (producción-administración)	12/08/2022	13/08/2022	100%	Operarios - Administradores-Ingenieros	Abogado	Caminati Ramírez Jorge	1 h	19	19	100.00 %	19	19	100.00 %	
RIESGO Y PELIGRO	Expresar contenido acorde el significado y relevancia de riesgo y peligro.	Colaboradores (producción-administración)	18/08/2022	19/08/2022	100%	Operarios - Administradores-Ingenieros	Asesor SST	Cortez Valdivia Lorenzo	1 h	14	19	73.68 %	14	14	100.00 %	
FUNCIONES DEL EPP	Que el oyente entienda la funcionalidad del EPP	Colaboradores (producción-administración)	20/08/2022	21/08/2022	100%	Operarios - Administradores-Ingenieros	Asesor Externo, Brigadistas	García Manatí Irving	1h	19	19	100.00 %	19	19	100.00 %	
ETAPAS PARA DEFINIR EPP	Entendimiento de los conceptos para el uso adecuado de epps	Colaboradores (producción-administración)	22/08/2022	23/08/2022	100%	Operarios - Administradores-Ingenieros	Asesor Externo, Brigadistas	García Manatí Irving	1h	19	19	100.00 %	19	19	100.00 %	
ASIGNACION CORRESPONDIENTE DE EPP	Entendimiento de uso de EPP acorde actividad	Colaboradores (producción-administración)	23/08/2022	24/08/2022	100%	Operarios - Administradores-Ingenieros	Empresa contratada, profesional en primeros auxilios	SEGUFLEX	4h	16	19	84.21 %	16	16	100.00 %	

PRUEBA PRACTICA DE EPP	Entender la función practica de EPP	Colaboradores (producción-administración)	25/08/2022	26/08/2022	100%	Operarios - Administradores-Ingenieros	Fisioterapia	Alburquerque García Leo	1h	17	19	89.47 %	17	17	100.00 %
------------------------	-------------------------------------	---	------------	------------	------	--	--------------	-------------------------	----	----	----	---------	----	----	----------





		<b>PLAN DE ACCION PARA MITIGAR RIESGOS Y PELIGROS</b> <b>"MOLINOS SULLANA AB E.I.R.L."</b>
<b>PROCEDIMIENTO</b>		<b>Página: 60-94</b>
Elaborado: Córdova García Adrián Huaman Clavijo Naysha	Para: Castro Labrin Daniel Ernesto Fecha: Julio 2022	Aprobó: Castro Labrin Daniel Ernesto Fecha: Julio 2022

- **CAPACITACION USO DE MAQUINARIA**

La actividad de mejora acorde a la capacitación del uso de uso de maquinaria, se establece ante los requerimientos que establecen se necesitan en material del manejo, uso y adaptabilidad de cada maquinaria (moledora y mezcladora). Siguiendo los pasos siguientes para su desarrollo y posterior establecimiento de matriz de capacitación de maquinaria:

1. Coordinación previa con los colaboradores a los cuales estará direccionado (Producción).
2. Programación acorde Matriz de capacitación de maquinaria 2022:

		<b>MATRIZ DE CAPACITACIÓN MAQUINARIA 2022</b>														
Contenido de la capacitación			Cronograma Capacitación		Indicador Cumplimiento	Cargos participantes	Instructor	Nombre Instructor	No. Horas	Indicador Cobertura			Indicador Eficacia			
Nombre de la capacitación	Objetivo de la capacitación	Alcance	Fecha Programa	Fecha de realización	% Cumplimiento Programa Capacitación	Cargo de colaboradores participantes	Competencia del entrenador (interno o externo)	Quien realizó la Capacitación Y/O Entrenamiento (Interno o Externo)	Horas de duración de la capacitación	Número de asistentes a capacitación	Número total de trabajadores programados	% Cobertura	Numero trabajadores evaluados	Número de evaluaciones eficaces	% de evaluaciones eficaces	
ESPECIFICACIONES TECNICAS DE MEZCLADORA	Que el colaborador entienda las limitación y caracterí	Área productiva	1/08/2022	1/09/2022	100%	Operarios	Maquinista	Isla Laos Ernesto	2h	8	10	80.00%	8	8	100.00%	

	sticas de la maquina															
MANEJO DE MEZCLADORA	Se comprende el uso factible de la herramienta	Área productiva	5/08/2022	6/09/2022	100%	Operarios	Maquina	Isla Laos Ernesto	2h	8	10	80.00%	8	8	100.00%	
ESPECIFICACIONES TECNICAS DE MOLEDORA	Que el colaborador entienda las limitaciones y características de la maquina	Área productiva	7/08/2022	8/09/2022	100%	Operarios	Maquina	Isla Laos Ernesto	2h	8	10	80.00%	8	8	100.00%	
MANEJO DE MOLEDORA	Se comprende el uso factible de la herramienta	Área productiva	12/08/2022	13/09/2022	100%	Operarios	Maquina	Isla Laos Ernesto	2h	8	10	80.00%	8	8	100.00%	
ESPECIFICACIONES TECNICAS DE COSEDORA	Que el colaborador entienda las limitaciones y características de la maquina	Área productiva	18/08/2022	19/09/2022	100%	Operarios	Maquina	Isla Laos Ernesto	2h	8	10	80.00%	8	8	100.00%	
MANEJO DE MAQUINARIA DE COSTURA	Se comprende el uso factible de la herramienta	Área productiva	20/08/2022	21/09/2022	100%	Operarios	Maquina	Isla Laos Ernesto	2h	8	10	80.00%	8	8	100.00%	

	<b>PLAN DE ACCION PARA MITIGAR RIESGOS Y PELIGROS</b> <b>“MOLINOS SULLANA AB E.I.R.L.”</b>	
<b>PROCEDIMIENTO</b>		<b>Página: 63-94</b>
<b>Elaborado:</b> Córdova García Adrián Huaman Clavijo Naysha	<b>Para:</b> Castro Labrin Daniel Ernesto <b>Fecha:</b> Julio 2022	<b>Aprobó:</b> Castro Labrin Daniel Ernesto <b>Fecha:</b> Julio 2022

- **PROTECCION DE RECUBRIMIENTO DE GOMA:**

Acorde a la mejora de protección de recubrimiento con material de goma en las esquinas de material punzo cortante, se establecen en dimensiones de 10 x 20 cm, en donde su precio de colocación y costo de material esta detallado en la proforma del anexo C.



- **PLACAS DE ANCLAJE:**

Las placas de anclaje de acero, cuyas dimensiones se establecen 20 x 20 cm y 25x 30 cm acorde la maquinaria que se desea estabilizar:

Medidas:

Mezcladora: 1 anclaje en cada pie de apoyo, cuyas dimensiones son de 25x 30 cm.

Balanza industrial: Un solo anclaje con dimensiones de 20 x 20 cm.



	<b>PLAN DE ACCION PARA MITIGAR RIESGOS Y PELIGROS "MOLINOS SULLANA AB E.I.R.L."</b>	
<b>PROCEDIMIENTO</b>		<b>Página: 64-94</b>
<b>Elaborado:</b> Córdova García Adrián Huaman Clavijo Naysha	<b>Para:</b> Castro Labrin Daniel Ernesto <b>Fecha:</b> Julio 2022	<b>Aprobó:</b> Castro Labrin Daniel Ernesto <b>Fecha:</b> Julio 2022

- **CAJAS SUPERFICIALES DE IDROBOX**

La protección de enchufes, esta presupuestada acorde la colocación de cajas superficiales de idrobox, cuyos costos están detallados en el anexo "c" del plan de acción.







PLAN DE ACCION PARA MITIGAR RIESGOS Y PELIGROS  
"MOLINOS SULLANA AB E.I.R.L."

PROCEDIMIENTO		Página: 65-94
Elaborado: Córdova García Adrián Huamán Clavijo Naysha	Para: Castro Labrin Daniel Ernesto Fecha: Julio 2022	Aprobó: Castro Labrin Daniel Ernesto Fecha: Julio 2022

- LINEAS ELECTRICAS EMPOTRADAS

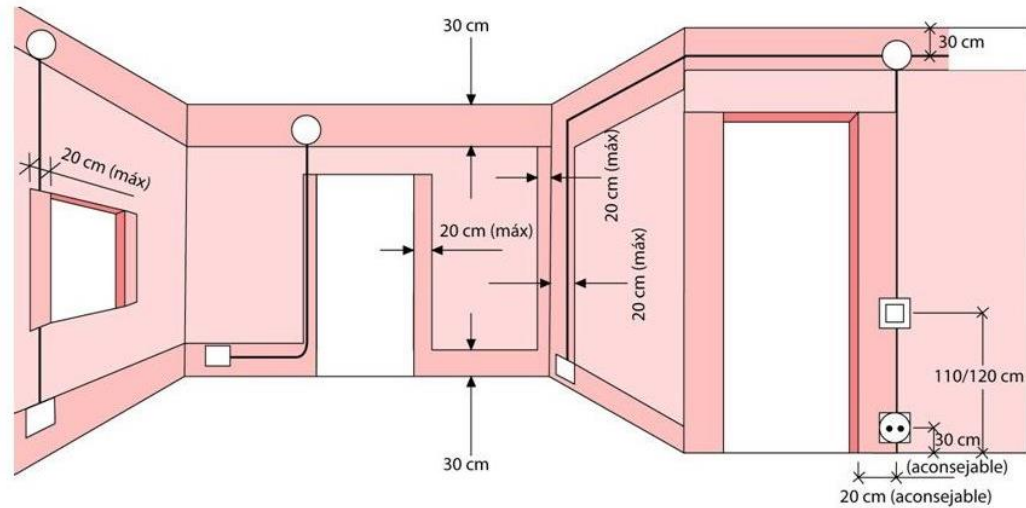
La propuesta de líneas eléctricas empotradas se establece acorde a las medias tomadas según el reglamento de seguridad plasmado en el DS 050-2013, expresadas en centímetros. Cuyo costo esta anexado en el anexo C.





	<b>PLAN DE ACCION PARA MITIGAR RIESGOS Y PELIGROS "MOLINOS SULLANA AB E.I.R.L."</b>	
<b>PROCEDIMIENTO</b>		<b>Página: 66-94</b>
<b>Elaborado:</b> Córdova García Adrián Huaman Clavijo Naysha	<b>Para:</b> Castro Labrin Daniel Ernesto <b>Fecha:</b> Julio 2022	<b>Aprobó:</b> Castro Labrin Daniel Ernesto <b>Fecha:</b> Julio 2022

- **MATERIALES ANTIVIBRACIONES**

Placa antivibración para maquinaria.:

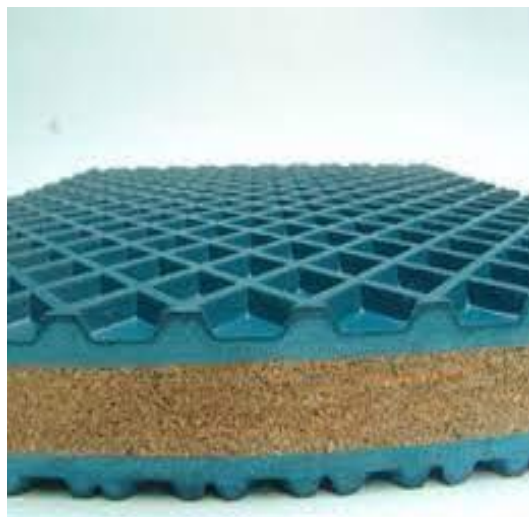
La propuesta se establece en la adquisición de una placa anti vibratoria con medidas de 2m x 2m en el área de mezclado. Cuyo costo de colocación y adquisición esta plasmado en el anexo "c" del presente plan de acción.



	<b>PLAN DE ACCION PARA MITIGAR RIESGOS Y PELIGROS</b> <b>“MOLINOS SULLANA AB E.I.R.L.”</b>	
<b>PROCEDIMIENTO</b>		Página: 67-94
Elaborado: Córdova García Adrián Huamán Clavijo Naysha	Para: Castro Labrin Daniel Ernesto Fecha: Julio 2022	Aprobó: Castro Labrin Daniel Ernesto Fecha: Julio 2022

Guantes antivibración: Esta propuesta consiste en la adquisición de guantes anti vibratorios que serán direccionados a los trabajadores de producción que tengan contacto con la maquinaria (mezcladora y moledora). Cuyas tallas varían entre la S a la L, donde el costo de adquisición esta detallado en el anexo “C”



	PLAN DE ACCION PARA MITIGAR RIESGOS Y PELIGROS "MOLINOS SULLANA AB E.I.R.L."	
PROCEDIMIENTO		Página: 68-94
Elaborado: Córdova García Adrián Huaman Clavijo Naysha	Para: Castro Labrin Daniel Ernesto Fecha: Julio 2022	Aprobó: Castro Labrin Daniel Ernesto Fecha: Julio 2022

- Programa de orden y limpieza:

El programa propuesto de aseo y limpieza cobertura las instalaciones productivas y administrativas de la empresa molinos Sullana a AB. El desarrollo de esta actividad de mejora, radica de acuerdo a la funcionalidad que se establece en el área de acción, cuyo costo de elaboración esta plasmado en el anexo "c" proformada por una empresa especializada en el orden de limpieza y aseo.

	<b>PROGRAMA DE ORDEN Y ASEO</b>		<b>Vigencia:</b> noviembre 2022- noviembre 2023
			<b>Versión:</b> 001
			<b>Código:</b> PA-SST001
<b>JUSTIFICACIÓN:</b>	El orden y aseo en los puestos de trabajo son factores de gran importancia para garantizar la seguridad de los trabajadores, un buen ambiente de trabajo, mejor aprovechamiento de los espacios y la eficiencia y la calidad de la producción, creando en el personal de la organización, la conciencia para mantener buenos hábitos de orden y aseo en sus puestos de trabajo para prevenir accidentes y mantener un buen desempeño en sus labores. Implementar un programa de orden y aseo en el Banco de Alimentos facilitara identificar los materiales y herramientas necesarias en cada área de trabajo así como su ubicación en espacios delimitados que faciliten su localización y acceso, evitando que estos sea ubicados o apilados en espacios que obstruyan el paso en los pasillos o caigan sobre los trabajadores, reduciendo así los riesgos y escenarios de accidentes y conservando la seguridad del personal, que sin importar el cargo que desempeñe (operarios, administrativos, voluntarios) se hará participe y responsable de mantener y generar alternativas para conservar espacios de trabajos ordenados y seguros.		
<b>PROGRAMA:</b>	<b>ORDEN Y ASEO</b>		
<b>OBJETIVO(S) DEL PROGRAMA:</b>	Mantener los puestos de trabajo ordenados y aseados para garantizar mayor seguridad en la realización de todas las actividades y tareas que se realizan en la planta de alimentos		
<b>OJETIVO ESTRATEGICO AL QUE APLICA:</b>	Garantizar entornos de trabajo saludables y seguros para el óptimo desarrollo de las tareas y actividades asociadas a la manipulación de alimentos (recepción, clasificación, almacenamiento y		



		despacho)						
<b>RESPONSABLE DEL PROGRAMA:</b>		Responsable de la gestión en seguridad y salud en el trabajo, líderes áreas (recepción, almacenamiento, despacho) operarios y voluntarios						
<b>PERIODO VIGENCIA DEL PROGRAMA:</b>		Un Año						
<b>OBJETIVO ESPECÍFICOS DEL PROGRAMA</b>		<p>*Prevenir lesiones o accidentes ocasionados por la falta de orden y aseo en las diferentes áreas de la planta de alimentos.</p> <p>*Promover la cultura del orden y aseo en los trabajadores de la planta como un elemento para la prevención de accidentes y la optimización de las actividades de la planta</p>						
<b>INDICADOR(ES)</b>								
<b>N°</b>	<b>TIPO DE INDICADOR</b>	<b>DESCRIPCION DEL INDICADOR</b>		<b>FÓRMULA</b>	<b>META</b>	<b>OBSERVACIONES</b>		
		<b>Nombre</b>	<b>Frecuencia de medición</b>					
1	Efectividad	% de reducción de accidentes o lesiones ocasionadas por la falta de orden y aseo en las diferentes áreas de la planta de alimentos	Semestral	(N° accidentes o lesiones identificadas por la falta de orden y aseo en las diferentes áreas de la planta en el tiempo actual - N° accidentes o lesiones identificadas por la falta de orden y aseo en las diferentes áreas de la planta en el tiempo inmediatamente anterior / N° accidentes o lesiones identificadas por la falta de orden y aseo en las diferentes áreas de la planta en el tiempo inmediatamente anterior) *100	Reducir en un 50% accidentes o lesiones identificadas por la falta de orden y aseo en las diferentes áreas de la planta de alimentos			
2	Efectividad	% de reducción de puestos de trabajo que presentan déficit en orden y aseo	Trimestral	(N° de puestos de trabajo que presenta déficit por orden y aseo identificados en el tiempo actual - N° de puestos de trabajo que presentan déficit por orden y aseo identificados en el tiempo inmediatamente anterior/N° de puestos de trabajo que presentan déficit por orden y aseo identificados en el tiempo inmediatamente anterior) *100	Reducir en un 50% los puestos de trabajo que presentan déficit de orden y aseo			
<b>N°</b>	<b>ACTIVIDAD DEL SUBGRAMA</b>			<b>RESPONSABLE (Cargo)</b>	<b>FECHA LÍMITE DE EJECUCIÓN</b>	<b>INVERSIÓN</b>	<b>EVIDENCIA DE CUMPLIMIENTO</b>	<b>% AVANCE</b>
<b>PLANEAR</b>								

1	Identificar y describir del número de accidentes o lesiones ocasionadas por condiciones de orden y aseo en los puestos de trabajo.	Ordinola Juárez Leonardo	Noviembre 10 de 2022		Reportes de accidentes e incidentes laborales, estadísticas de accidentes e incidentes laborales		
2	Identificar de los puestos de trabajo que presenta déficit de orden y aseo	Ordinola Juárez Leonardo	Noviembre 26 y 27 de 2022		Matriz de valoración de riesgo, listas de chequeo para inspecciones planeadas		
3	Diseñar y actualizar los procedimientos de orden y aseo para cada puesto de trabajo	Ordinola Juárez Leonardo	Noviembre 29 de 2022		Documento de procedimientos de orden y aseo		
<b>HACER</b>							
4	Realizar solicitud a la ARL para asesoramiento en capacitaciones y diagnóstico a los puestos de trabajo	Ordinola Juárez Leonardo	Diciembre 27 2022		Cronograma de capacitaciones, carta de solicitud.		
5	Realizar inspecciones periódicas a los puestos de trabajo para verificar el cumplimiento y avances del programa	Ordinola Juárez Leonardo	Diciembre 26 y 27 de 2023		Listas de chequeo diligenciadas, informe de inspecciones planeadas		
6	Capacitar al personal de la planta para dar a conocer continuamente el contenido y avance del programa junto con los procedimientos de orden y aseo en cada puesto de trabajo.	Ordinola Juárez Leonardo	Enero 1 de 2023		Plan y cronograma de capacitaciones		
<b>VERIFICAR</b>							

7	Actualización y seguimiento al programa de orden y aseo	Ordinola Juárez Leonardo	Enero 15 de 2023		Ficha del programa (documento en Excel)		
8	Cumplimiento de los Procedimientos Estandarizados de Saneamiento	Ordinola Juárez Leonardo	Enero 15 de 2023		Formatos de registro del Programa de Limpieza y Desinfección diligenciados		
9	Cumplimiento de las inspecciones planeadas a los puestos de trabajo	Ordinola Juárez Leonardo	Febrero 3 de 2023		Formato diligenciado para el control de fechas de inspecciones, Registro en listas de chequeo		
10	Realización de las capacitaciones programadas y la asistencia del personal de la planta de alimentos	Ordinola Juárez Leonardo	Marzo 11 de 2023		Formato de asistencia para capacitaciones diligenciado		
<b>ACTUAR</b>							
11	Actualizar los Procedimientos Estandarizados de Saneamiento (POES)	Ordinola Juárez Leonardo	Mayo 9 de 2023		Documentos POES actualizados		
<b>Número Total de Actividades:</b>		<b>11</b>				<b>0</b>	

SEGUIMIENTO A INDICADOR(ES)

1. Porcentaje de reducción de accidentes o lesiones ocasionadas por la falta de orden y aseo en las diferentes áreas de la planta de alimentos

Periodo	N° accidentes o lesiones identificadas por la falta de orden y aseo en las diferentes áreas de la planta	Porcentaje (%)
Abril-Sep. 2022	4	NA
Semestre I (Oct 2022- Abr 2023)	5	25.0%
META	50.0%	
Semestre II (octubre-abril 2023)	3	-40.0%
META	50.0%	

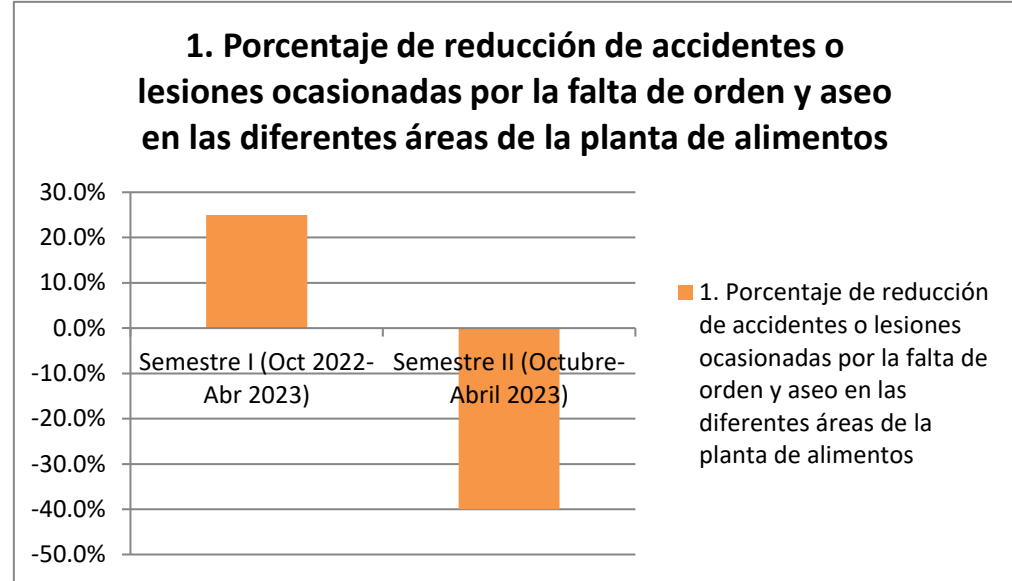

REVISIÓN Y ANÁLISIS DE(L) INDICADOR(ES)			¿Se requieren Ajustes?		JUSTIFICACIÓN DEL AJUSTE	MEDIDAS A IMPLEMENTAR
PERÍODO	FECHA	ANÁLISIS DE RESULTADOS	SI	NO		
Primer Semestre	Oct-22	orden				
Segundo Semestre	Oct-23	aseo				

**2. Porcentaje de reducción de puestos de trabajo que presentan déficit en orden y aseo**

<b>Periodo</b>	<b>N° de puestos de trabajo que presenta déficit por orden y aseo</b>	<b>Porcentaje (%)</b>
<b>Oct 2022-Mar 2023</b>	<b>2</b>	<b>NA</b>
<b>Semestre I (abril 2022-Oct 2023)</b>	<b>1</b>	<b>-50.0%</b>
<b>META</b>	<b>50.0%</b>	

	PLAN DE ACCION PARA MITIGAR RIESGOS Y PELIGROS "MOLINOS SULLANA AB E.I.R.L."	
PROCEDIMIENTO		Página: 74-94
Elaborado: Córdova García Adrián Huaman Clavijo Naysha	Para: Castro Labrin Daniel Ernesto Fecha: Julio 2022	Aprobó: Castro Labrin Daniel Ernesto Fecha: Julio 2022



- Guardas de seguridad para engranajes:  
 la propuesta radica en la adquisición de protectores para los engranajes de las maquinarias mezclado y molienda, cuyas dimensiones se detallan:  
 Molienda: dimensiones 20x30 cm  
 Mezclado: dimensiones 25x35 cm  
 Donde la estructura es de forma rectangular según el molde necesitado por las maquinarias. La colocación y costo de adquisición de la actividad de mejora se encuentra en el anexo "C"



	PLAN DE ACCION PARA MITIGAR RIESGOS Y PELIGROS "MOLINOS SULLANA AB E.I.R.L."	
PROCEDIMIENTO		Página: 75-94
Elaborado: Córdova García Adrián Huaman Clavijo Naysha	Para: Castro Labrin Daniel Ernesto Fecha: Julio 2022	Aprobó: Castro Labrin Daniel Ernesto Fecha: Julio 2022

- Capacitación en manejo de cargas mayores de 40kg:

La propuesta radica en la matriz de capacitación que estará direccionado a los colaboradores del área de producción, plasmando criterios esenciales ante el contacto con cargas. Detallando aspectos introductorios ante el EPP, manejo de cargas, posturas y complicaciones generadas por el mal manejo; el costo de la propuesta esta plasmada en el anexo "C", la cual será desarrollada por un especialista.

		MATRIZ DE CAPACITACIÓN MANEJO DE CARGAS 2022													
Contenido de la capacitación				Cronograma Capacitación	Indicador Cumplimiento	Cargos participantes	Instructor	Nombre Instructor	No. Horas	Indicador Cobertura			Indicador Eficacia		
Nombre de la capacitación	Objetivo de la capacitación	Alcance	Fecha Programada	Fecha de realización	% Cumplimiento Programa Capacitación	Cargo de colaboradores participantes	Competencia del entrenador (interno o externo)	Quien realizó la Capacitación Y/O Entrenamiento (Interno o Externo)	Horas de duración de la capacitación	Número de asistentes a capacitación	Número total de trabajadores programados	% Cobertura	Número de trabajadores evaluados	Número de evaluaciones eficaces	% de evaluaciones eficaces
USO ADECUADO DE EPPS	El colaborador comprenda la	Área productiva	1/08/2022	1/09/2022	100%	Operarios	Ergónomo	Isla Laos Ernesto	2h	8	10	80.00%	8	8	100.00%

	indumentaria necesaria para el manejo de cargas														
MANEJO DE POSTURAS	El entendimiento de las posturas adecuadas	Área productiva	5/08/2022	6/09/2022	100%	Operarios	Ergonomo	Isla Laos Ernesto	2h	8	10	80.00%	8	8	100.00%
ENFERMEDADES PROFESIONALES ACORDE MANEJO DE CARGAS	Comprende que las malas posturas ante el contacto con cargas generan ciertas complicaciones	Área productiva	7/08/2022	8/09/2022	100%	Operarios	Ergonomo	Isla Laos Ernesto	2h	8	10	80.00%	8	8	100.00%
CORRECTO MANEJO DE CARGAS	Comprender el correcto manejo de posturas ante el manejo de cargas	Área productiva	12/08/2022	13/09/2022	100%	Operarios	Ergonomo	Isla Laos Ernesto	2h	8	10	80.00%	8	8	100.00%



	PLAN DE ACCION PARA MITIGAR RIESGOS Y PELIGROS "MOLINOS SULLANA AB E.I.R.L."	
PROCEDIMIENTO		Página: 77-94
Elaborado: Córdova García Adrián Huaman Clavijo Naysa	Para: Castro Labrin Daniel Ernesto Fecha: Julio 2022	Aprobó: Castro Labrin Daniel Ernesto Fecha: Julio 2022

- TABLERO DE CONTROL ELECTRICO CON POZO A TIERRA

En la propuesta de la colocación de un tablero de control eléctrico con pozo a tierra, en la siguiente imagen se puede apreciar el prototipo optimo del tablero acorde a la actividad productiva que desarrolla la empresa molinos Sullana AB. El modelo es un X17915, en donde cuyo costo de adquisición y colocación es encontrado en el anexo "c".



	PLAN DE ACCION PARA MITIGAR RIESGOS Y PELIGROS "MOLINOS SULLANA AB E.I.R.L."	
PROCEDIMIENTO		Página: 78-94
Elaborado: Córdova García Adrián Huaman Clavijo Naysha	Para: Castro Labrin Daniel Ernesto Fecha: Julio 2022	Aprobó: Castro Labrin Daniel Ernesto Fecha: Julio 2022

- CUBIERTA DE MAQUINARIA:

En la propuesta de la colocación de la cubierta de maquinaria en la siguiente imagen se puede apreciar el prototipo óptimo de la cubierta de maquinaria acorde a la actividad productiva que desarrolla la empresa molinos Sullana AB. Un protector con dimensiones 20x15 cm en donde cuyo costo de adquisición y colocación es encontrado en el anexo "c".

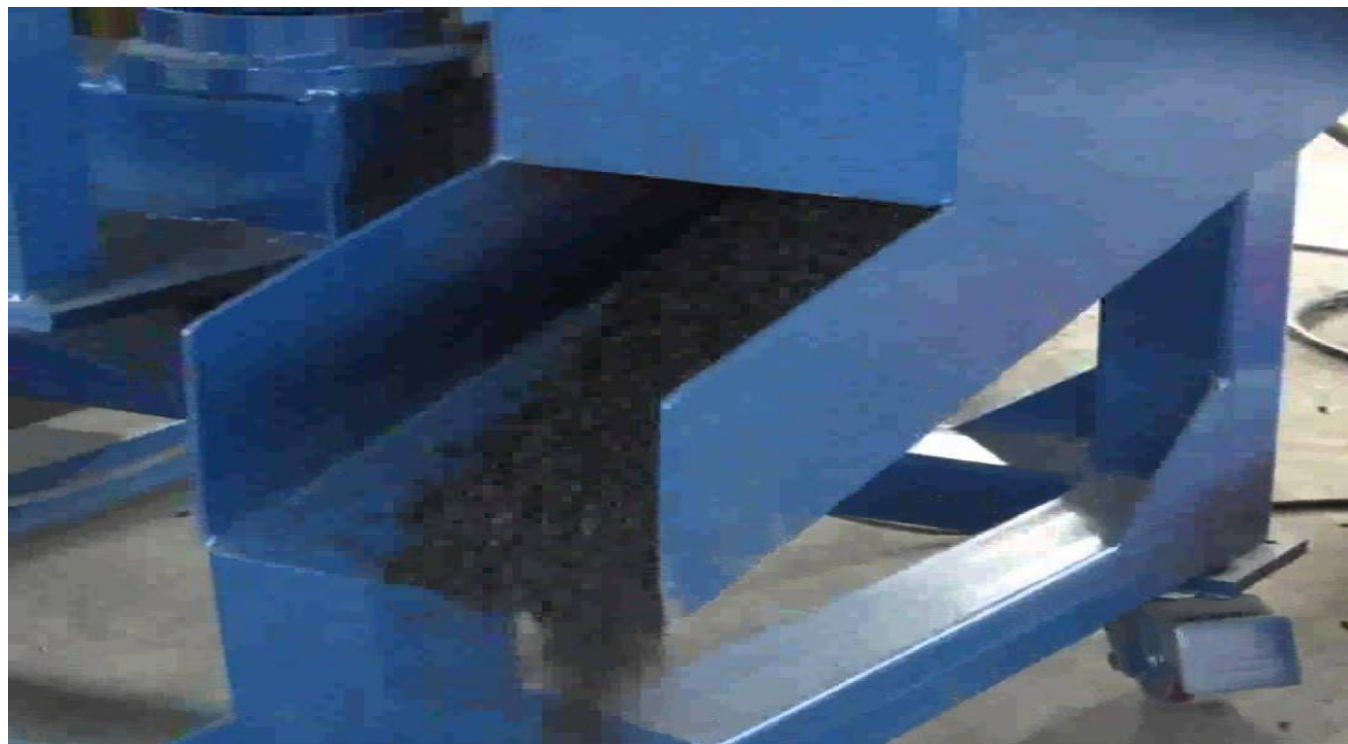

		<b>PLAN DE ACCION PARA MITIGAR RIESGOS Y PELIGROS</b> <b>“MOLINOS SULLANA AB E.I.R.L.”</b>
<b>PROCEDIMIENTO</b>		<b>Página: 79-94</b>
<b>Elaborado:</b> Córdova García Adrián Huaman Clavijo Naysha	<b>Para:</b> Castro Labrin Daniel Ernesto <b>Fecha:</b> Julio 2022	<b>Aprobó:</b> Castro Labrin Daniel Ernesto <b>Fecha:</b> Julio 2022

- **CAPACITACION PAUSAS ACTIVAS:**

El siguiente modelo estructural de pausas activas establece el desarrollo detallado de las acciones consideradas para evitar la presencia y desarrollo de traumas musculo-esqueléticos, relaciones aquellos trabajadores que tienen contacto directo con cargas. El costo de desarrollo de este programa se encuentra en el anexo “c”. el cual esta conformada por una empresa especializada en trastornos musculo- esqueléticos.

	<b>PROGRAMA PARA LA PREVENCIÓN DE TRASTORNOS MUSCULOESQUELETICOS OCASIONADOS POR RIESGOS BIOMECÁNICOS (Posturas prolongadas, movimientos repetitivos, manipulación manual de cargas)</b>	<b>Vigencia:</b> noviembre 2015- Noviembre2016
		<b>Versión:</b> 001
		<b>Código:</b> PA-SST001
<b>JUSTIFICACIÓN:</b>	Los trastornos musculoesqueléticos (TME) son lesiones inflamatorias o degenerativas que se presentan principalmente en los músculos, tendones, articulaciones, ligamentos, etc. y se localizan principalmente en el cuello, espalda, hombros, codos muñecas o manos. En el ambiente laboral estas se ocasionan por las exigencias biomecánicas que presentan los puestos de trabajo, como la postura prolongada, la manipulación manual de cargas y los movimientos repetitivos; además de la frecuencia a las que los trabajadores se encuentran expuestos a estas y su capacidad física para tolerarlas (Ministerio de Protección Social, 2011). Son trastornos acumulativos de aparición lenta y aparentemente inofensivos que con el tiempo se hacen crónicos produciendo un daño permanente en las personas. Durante las actividades de recepción, almacenamiento y despacho de alimentos, los empleados que se encuentran en constante riesgo de padecer lesiones o enfermedades musculoesqueléticas debido al constante traslado de carga en las diferentes áreas de trabajo, los largos periodos en los que deben mantenerse de pie y los diferentes movimientos que se realizan en la revisión y manipulación de los alimentos a entregar, debido a esto, dichas lesiones o enfermedades deben prevenirse estableciendo y manteniendo acciones de prevención y control de los riesgos biomecánicos, como los diagnósticos y seguimiento del estado de salud de los trabajadores, las capacitaciones para conocer y manejar este tipo de riesgos, actividades de pausas activas y una constante inspección a los puestos y herramientas de trabajo.	

<b>PROGRAMA:</b>		<b>PROGRAMA PARA LA PREVENCIÓN DE TRASTORNOS MUSCULOESQUELETICOS OCASIONADOS POR RIESGOS BIOMECÁNICOS</b>				
<b>OBJETIVO(S) DEL PROGRAMA:</b>		Prevenir la aparición de trastornos musculoesqueléticos (TME) ocasionados por riesgos biomecánicos (posturas prolongadas, movimientos repetitivos, manipulación manual de cargas) asociados a las actividades de recepción, clasificación, almacenamiento y despacho de alimentos.				
<b>OBJETIVO ESTRATEGICO AL QUE APLICA:</b>		Garantizar entornos de trabajo saludables y seguros para el óptimo desarrollo de las tareas y actividades asociadas a la manipulación de alimentos (recepción, clasificación, almacenamiento y despacho)				
<b>RESPONSABLE DEL PROGRAMA:</b>		Responsable SST				
<b>PERIODO VIGENCIA DEL PROGRAMA:</b>		Un año				
<b>OBJETIVO ESPECÍFICOS DEL PROGRAMA</b>		<p>*Identificar las enfermedades y lesiones musculoesqueléticas que se han generado en la planta de alimentos por riesgo biomecánico durante las actividades de recepción, clasificación, almacenamiento y despacho de alimentos.</p> <p>*Reducir en los trabajadores las probabilidades de presentar lesiones o enfermedades musculoesqueléticas relacionadas con el riesgo biomecánico presente en las actividades de recepción, clasificación, almacenamiento y despacho de alimentos.</p>				
<b>INDICADOR(ES)</b>						
<b>N°</b>	<b>TIPO DE INDICADOR</b>	<b>DESCRIPCION DEL INDICADOR</b>		<b>FÓRMULA</b>	<b>META</b>	<b>OBSERVACIONES</b>
		<b>Nombre</b>	<b>Frecuencia de medición</b>			
1	Efectividad	% de reducción de accidentes y lesiones ocasionadas por riesgo biomecánico	Semestral	$\left( \frac{\text{N}^\circ \text{ de accidentes y lesiones musculoesqueléticas ocasionadas por riesgo biomecánico identificados en el tiempo actual} - \text{N}^\circ \text{ de accidentes y lesiones musculoesqueléticas ocasionadas por riesgo biomecánico identificados en el tiempo inmediatamente anterior}}{\text{N}^\circ \text{ de accidentes y lesiones musculoesqueléticas ocasionadas por riesgo biomecánico identificados en el tiempo inmediatamente anterior}} \right) * 100$	Reducir en un 50 % los accidentes y lesiones musculoesqueléticas ocasionadas por riesgo biomecánico en la planta de alimentos	

2	Eficacia	% de empleados afectados por lesiones o enfermedades ocasionadas por riesgo biomecánico con control médico periódico	Semestral	(N° de empleados afectados por lesiones o enfermedades musculoesqueléticas generadas por riesgo biomecánico que se les esté realizando control médico periódico/ N° total de empleados afectados por lesiones o enfermedades musculoesqueléticas generadas por riesgo biomecánico que requieren seguimiento médico periódico) *100%	Realizar al 100% de los empleados afectados por lesiones o enfermedades musculoesqueléticas ocasionadas por riesgo biomecánico control médico periódico	
N°	ACTIVIDAD DEL SUBGRAMA	RESPONSABLE (Cargo)	FECHA LÍMITE DE EJECUCIÓN	INVERSIÓN	EVIDENCIA DE CUMPLIMIENTO	% AVANCE
<b>PLANEAR</b>						
1	Identificar tipo tareas de la planta de alimentos que están generando lesiones o enfermedades asociadas al riesgo biomecánico		Diciembre 9 de 2022		Panorama de riesgos, matriz de evaluación y valoración de riesgos	
2	Identificar y describir el tipo de lesiones o enfermedades que se estén ocasionando por riesgo biomecánico, así como el personal que este presentando sintomatología asociada a dichas enfermedades y asociadas a las actividades de la planta		Diciembre 9 de 2022		Reporte de accidentes e incidentes laborales. Informe de exámenes médicos ocupacionales, estadísticas de accidentes e incidentes laborales.	
3	Definir los tiempos y ejercicios de pausas activas adecuados para reducir el cansancio laboral, las lesiones y enfermedades asociadas al riesgo biomecánico.		Diciembre 19 de 2022		Documento del programa de pausas activas para la planta de alimentos. (Físico y magnético)	

4	Definir el cronograma y los temas de capacitaciones enfocados a prevenir las lesiones y enfermedades asociadas a los riesgos biomecánicos presentes en las actividades de la planta de alimentos		Diciembre 22 de 2022		Cronograma y programa de capacitaciones (Físico y magnético)		
5	Definir procedimiento y cronograma para la inspección de los puestos de trabajo		Diciembre 29 de 2022		Documento del procedimiento y cronograma de inspecciones (Físico o magnético)		
<b>HACER</b>							
6	Solicitar asesoría de la ARL para realización de capacitaciones, actividades de pausas activas e identificación de lesiones o enfermedades que se pueden estar presentando por riesgo biomecánico en la planta de alimentos.		Enero 10 de 2023		Registro de solicitud y número de visitas del asesor de la ARL		
7	Implementar y mantener las actividades de pausas activas		Enero 20 de 2023		Planilla de registro de la realización de pausas activas		
8	Realizar diagnósticos de salud periódicos a los empleados expuestos a lesiones o enfermedades musculares asociadas al riesgo biomecánico presente en las actividades de la planta de alimentos		Enero 26 de 2023		Informes de exámenes médicos ocupacionales		
8	Realizar inspecciones periódicas a los puestos de trabajo para verificar el cumplimiento y avances del programa		Enero 30 de 2023		Listas de chequeo		
9	Capacitar al personal de la planta para dar a conocer continuamente el contenido y avances del programa y mantener actualizados los conocimientos con respecto a el riesgo biomecánico de la planta de alimentos		Febrero 12 de 2023		Formato de asistencia a las capacitaciones		
<b>VERIFICAR</b>							

10	Actualización y seguimiento al programa de prevención de lesiones y enfermedades musculares ocasionadas por riesgo biomecánico		Febrero 15 de 2023		Ficha del programa (documento en Excel)		La revisión y seguimiento del programa debe hacerse trimestralmente
11	Cumplimiento las capacitaciones, pausas activas y la asistencia del personal de la plata de alimentos a dichas actividades.		Abril 8 de 2023		Formato de asistencia para capacitaciones, y planilla de registro de pausas activas diligenciados		
12	Cumplimiento el cronograma de inspecciones programadas a los puestos de trabajo.		Octubre 3 de 2023		Formato diligenciado para el control de fechas de inspecciones, Registro en listas de chequeo		
<b>ACTUAR</b>							
13	Realizar ajustes a los puestos de trabajo de acuerdo a los resultados encontrados en las inspecciones planeadas y en lo sugerido en los informes de los exámenes médicos ocupacionales medidas implementadas de acuerdo a los hallazgos encontrados en el seguimiento y medición de los programas		Marzo 11 de 2023		Registro de seguimiento de accidentes de trabajo		
14	Establecer procedimiento para la investigación de accidentes e incidentes laborales y conformar equipo de investigación para dichos eventos		Octubre 3 de 2023		Documento físico o magnético, acta de conformación del grupo de investigación		



1 5	Actualizar datos de incidentes y accidentes que se hayan presentado en la fundación		Octubre 9 de 2023	Reporte de accidentes e incidentes de trabajo, documento o archivo de estadísticas de incidentes y accidentes de trabajo		
--------	---	--	-------------------	--	--	--

- **MANTENIMIENTO DE SUPERFICIES:**

En la propuesta de mantenimiento de superficies, podemos apreciar en la imagen el óptimo mantenimiento de las áreas de la actividad productiva que se desarrolla la empresa molinos Sullana AB. cuyo costo de adquisición y colocación es encontrado en el anexo "c".





	<b>PLAN DE ACCION PARA MITIGAR RIESGOS Y PELIGROS</b> <b>“MOLINOS SULLANA AB E.I.R.L.”</b>	
<b>PROCEDIMIENTO</b>		<b>Página: 85-94</b>
<b>Elaborado:</b> Córdova García Adrián Huaman Clavijo Naysha	<b>Para:</b> Castro Labrin Daniel Ernesto <b>Fecha:</b> Julio 2022	<b>Aprobó:</b> Castro Labrin Daniel Ernesto <b>Fecha:</b> Julio 2022

- **SUPERFIE DE APOYO AUXILIAR:**

Ante la propuesta de superficie de apoyo, se considera la adquisición de un banco de acero con medidas 40 x 40 cm, de material inoxidable, cuyo precio y cantidades están comprendidas en el anexo “C”.



- **DELIMITACION DE TRABAJO**

Esta propuesta de mejora se establece en las divisiones de las secciones del departamento de producción, utilizando barreras con material de acero, con dimensiones de 2m x 1m, las cuales estarán ubicadas en los límites del área de molienda y mezclado de dicho departamento. Los costos de adquisición están comprendidos en el anexo “C”.



	<b>PLAN DE ACCION PARA MITIGAR RIESGOS Y PELIGROS</b> <b>"MOLINOS SULLANA AB E.I.R.L."</b>	
<b>PROCEDIMIENTO</b>		<b>Página: 86-94</b>
<b>Elaborado:</b> Córdova García Adrián Huaman Clavijo Naysha	<b>Para:</b> Castro Labrin Daniel Ernesto <b>Fecha:</b> Julio 2022	<b>Aprobó:</b> Castro Labrin Daniel Ernesto <b>Fecha:</b> Julio 2022

- REUBICACION DE EQUIPOS DE EMERGENCIA Y SEÑALIZACION DEL ENTORNO

La siguiente imagen se establece en la ubicación optima de señalizaciones y equipos de emergencia en la empresa Molinos Sullana AB, dicho costo de desarrollo esta en el anexo "C".

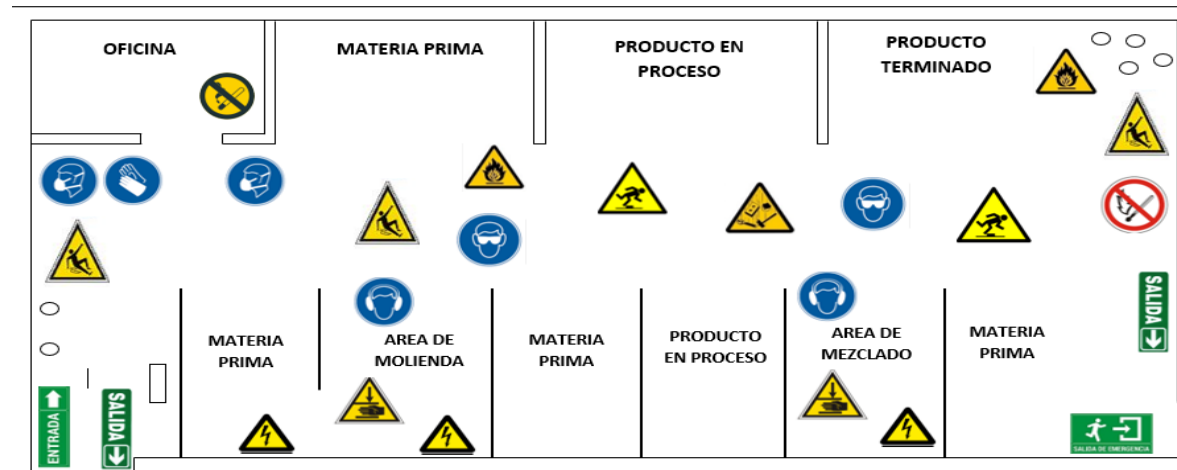

	<b>PLAN DE ACCION PARA MITIGAR RIESGOS Y PELIGROS</b> <b>“MOLINOS SULLANA AB E.I.R.L.”</b>	
<b>PROCEDIMIENTO</b>		<b>Página: 87-94</b>
<b>Elaborado:</b> Córdova García Adrián Huaman Clavijo Naysha	<b>Para:</b> Castro Labrin Daniel Ernesto <b>Fecha:</b> Julio 2022	<b>Aprobó:</b> Castro Labrin Daniel Ernesto <b>Fecha:</b> Julio 2022

- **ACONDICIONAMIENTO DE POSICIONES OPTIMAS EN EQUIPOS DE OFICINA**

La propuesta se establece en la ubicación optima de la posición de los equipos de trabajo (monitores) y posturas que debe de adoptar el colaborador para evitar la presencia de enfermedades profesionales. Una muestra practica esta en la siguiente imagen.



## **ANEXO C: Proformas de Actividades de Mejora**

<b>PROFORMA</b>			
VOIX E.I.R.L			
AV. SULLANA # 156 - PIURA			
073-456679			
<a href="mailto:voix.seguridad@gmail.pe">voix.seguridad@gmail.pe</a>			
<Web>			
		<b>Fecha</b>	
		02.05.2022	
		<b>Nº de Cotización</b>	
		00065	
<b>DATOS DE LA EMPRESA</b>			
Empresa (Cliente): Molinos Sullana AB E.I.R.L			
Dirección: Calle Castilla 249. Bellavista-Sullana.			
Correo: supergranja_1562@gmail.com			
Teléfono: 945678321			
CANT.	DESCRIPCIÓN	P. UNIT.	TOTAL
16.00	Botas de Seguridad	S/ 30.00	S/ 480.00
20.00	Cascos de seguridad con orejeras	S/ 35.00	S/ 700.00
20.00	Caja de Mascarillas FFP1	S/ 12.00	S/ 240.00
16.00	Guantes antideslizantes y anticorte	S/ 18.00	S/ 288.00
16.00	Fajas lumbares	S/ 25.00	S/ 400.00
1.00	Capacitación ante el uso adecuado de EPPS.	S/ 100.00	S/ 100.00
<b>Total Parcial</b>		S/	2,208.00
<b>Impuestos (IVA)</b>		S/	463.68
<b>TOTAL</b>		<b>S/</b>	<b>2,671.68</b>

<b>PROFORMA</b>			
CASVA S.A.C			
TRANSVERSAL ESPAÑA MZ			
K LT 13 - LIMA			
986875657			
<a href="mailto:casva.seguridad@hotmail">casva.seguridad@hotmail</a>			
<Web>			
		<b>Fecha</b>	
		03.05.2022	
		<b>Nº de Cotización</b>	
		00098	
<b>DATOS DE LA EMPRESA</b>			
Empresa (Cliente): Molinos Sullana AB E.I.R.L			
Dirección: Calle Castilla 249. Bellavista-Sullana.			
Correo: supergranja_1562@gmail.com			
Teléfono: 945678321			
CANT.	DESCRIPCIÓN	P. UNIT.	TOTAL
1.00	Capacitacion a operacionmes ante el uso de ,maquinaria de produccion de alimentos balanceados (Mezcladora, Moledora, molino).	S/ 350.00	S/ 350.00
<b>Total Parcial</b>		S/	350.00
<b>Impuestos (IVA)</b>		S/	73.50
<b>TOTAL</b>		<b>S/</b>	<b>423.50</b>

VILLEGAS  
 COLCHADO S.A.C  
 JR. PORVENIR - TRUJILLO  
 934562335  
[villegascolchado@gmail](mailto:villegascolchado@gmail)  
 <Web>

# PROFORMA

Fecha
05.05.2022
Nº de Cotización
00056

## DATOS DE LA EMPRESA

Empresa (Cliente): Molinos Sullana AB E.I.R.L  
 Dirección: Calle Castilla 249. Bellavista-Sullana.  
 Correo: supergranja\_1562@gmail.com  
 Teléfono: 945678321

CANT.	DESCRIPCIÓN	P. UNIT.	TOTAL
5.00	PROTECCION DE GOMA PARA SUPERFICIES CON ESQUINAS	S/ 10.00	S/ 50.00

Total Parcial		S/	50.00
Impuestos (IVA)		S/	10.50
<b>TOTAL</b>		<b>S/</b>	<b>60.50</b>

SERVICIOS  
 GENERALES  
 GOYCOCHEA E.I.RL  
 CALLE PACHITEA #264 -  
 PIURA  
 073-256600  
[serviciosgoycochea@gm](mailto:serviciosgoycochea@gm)  
 <Web>

# PROFORMA

Fecha
06.05.2022
Nº de Cotización
00023

## DATOS DE LA EMPRESA

Empresa (Cliente): Molinos Sullana AB E.I.R.L  
 Dirección: Calle Castilla 249. Bellavista-Sullana.  
 Correo: supergranja\_1562@gmail.com  
 Teléfono: 945678321

CANT.	DESCRIPCIÓN	P. UNIT.	TOTAL
2.00	COLOCACION Y ADQUISICION DE PLACAS DE ANCLAJE PARA BALANZAS INDUSTRIALES	S/ 75.00	S/ 150.00

Total Parcial		S/	150.00
Impuestos (IVA)		S/	31.50
<b>TOTAL</b>		<b>S/</b>	<b>181.50</b>

JRD CAUX E.I.R.L  
 AV. CASTILLA # 167 -  
 PIURA  
 976567896  
[jrdcaux.43@gmail.com](mailto:jrdcaux.43@gmail.com)  
 <Web>

# PROFORMA

**Fecha**  
 07.05.2022  
**Nº de Cotización**  
 00029

## DATOS DE LA EMPRESA

Empresa (Cliente): Molinos Sullana AB E.I.R.L  
 Dirección: Calle Castilla 249. Bellavista-Sullana.  
 Correo: supergranja\_1562@gmail.com  
 Teléfono: 945678321

CANT.	DESCRIPCIÓN	P. UNIT.	TOTAL
5.00	ADQUISICION Y COLOCACION CAJAS DE SUPERFICIES IDROBOX	S/ 85.00	S/ 425.00
			S/ -
			S/ -
			S/ -
			S/ -
			S/ -
			S/ -
			S/ -
			S/ -
			S/ -
			S/ -
			S/ -
			S/ -
			S/ -
			S/ -
			S/ -

<b>Total Parcial</b>		S/	425.00
<b>Impuestos (IVA)</b>		S/	89.25
<b>TOTAL</b>		<b>S/</b>	<b>514.25</b>

PEPE COTE S.A.C  
 SANTA MARIA DEL PINAR  
 CALLE LOS GIRASOLES #  
 456 - PIURA  
 073-598767  
[pepecote.servicios@hotmail.com](mailto:pepecote.servicios@hotmail.com)  
 <Web>

# PROFORMA

**Fecha**  
 08.05.2022  
**Nº de Cotización**  
 00045

## DATOS DE LA EMPRESA

Empresa (Cliente): Molinos Sullana AB E.I.R.L  
 Dirección: Calle Castilla 249. Bellavista-Sullana.  
 Correo: supergranja\_1562@gmail.com  
 Teléfono: 945678321

CANT.	DESCRIPCIÓN	P. UNIT.	TOTAL
1.00	INSTALACION DE REDES ELECTRICAS EMPOTRADAS EN TODA EL AREA PRODUCTIVA,CON DIMENSIONES DE 29.5 M.	S/ 3,975.00	S/ 3,975.00
			-
			-
			-
			-
			-
			-
			-
			-
			-
			-
			-
			-
			-
			-
			-
			-
			-
			-
			-
			-
			-

<b>Total Parcial</b>		S/	3,975.00
<b>Impuestos (IVA)</b>		S/	834.75
<b>TOTAL</b>		<b>S/</b>	<b>4,809.75</b>

MAQUINARIAS SEMINARIO S.A.C CALLE SANTA TERESITA # 264 SULLANA 073-879900 <a href="http://seminariomaquinaris.22">seminariomaquinaris.22</a> <Web>	<div style="border: 2px solid black; padding: 10px; display: inline-block; font-size: 24px; font-weight: bold; color: #0070C0;">PROFORMA</div>	<table border="1" style="width: 100%; border-collapse: collapse;"> <tr><td style="text-align: center;">Fecha</td></tr> <tr><td style="text-align: center;">08.05.2022</td></tr> <tr><td style="text-align: center;">Nº de Cotización</td></tr> <tr><td style="text-align: center;">00033</td></tr> </table>	Fecha	08.05.2022	Nº de Cotización	00033
Fecha						
08.05.2022						
Nº de Cotización						
00033						
<b>DATOS DE LA EMPRESA</b>						
Empresa (Cliente): Molinos Sullana AB E.I.R.L Dirección: Calle Castilla 249. Bellavista-Sullana. Correo: supergranja_1562@gmail.com Teléfono: 945678321						
<b>CANT.</b>	<b>DESCRIPCIÓN</b>	<b>P. UNIT.</b>	<b>TOTAL</b>			
1.00	ADQUISICION Y COLOCACION DE ANCLAJE PARA MAQUINA MEZCLADORA MEDIANTE PLACAS DE ACERO EN 4 SUPERFICES DE APOYO	S/ 350.00	S/ 350.00			
		S/	-			
		S/	-			
		S/	-			
		S/	-			
		S/	-			
<b>Total Parcial</b>			S/ 350.00			
<b>Impuestos (IVA)</b>			S/ 73.50			
<b>TOTAL</b>			<b>S/ 423.50</b>			

CONFECCIONES FERNANDEZ E.I.R.L URB. MIRAFLORES CALLE LAS CASAPINAS # 422 923412765 <a href="http://cconfeccionesfernande">cconfeccionesfernande</a> <Web>	<div style="border: 2px solid black; padding: 10px; display: inline-block; font-size: 24px; font-weight: bold; color: #0070C0;">PROFORMA</div>	<table border="1" style="width: 100%; border-collapse: collapse;"> <tr><td style="text-align: center;">Fecha</td></tr> <tr><td style="text-align: center;">09.05.2022</td></tr> <tr><td style="text-align: center;">Nº de Cotización</td></tr> <tr><td style="text-align: center;">00044</td></tr> </table>	Fecha	09.05.2022	Nº de Cotización	00044
Fecha						
09.05.2022						
Nº de Cotización						
00044						
<b>DATOS DE LA EMPRESA</b>						
Empresa (Cliente): Molinos Sullana AB E.I.R.L Dirección: Calle Castilla 249. Bellavista-Sullana. Correo: supergranja_1562@gmail.com Teléfono: 945678321						
<b>CANT.</b>	<b>DESCRIPCIÓN</b>	<b>P. UNIT.</b>	<b>TOTAL</b>			
4.00	GAUNTES ANTI VIBRACIONES TALLA M	S/ 25.00	S/ 100.00			
		S/	-			
		S/	-			
		S/	-			
		S/	-			
		S/	-			
<b>Total Parcial</b>			S/ 100.00			
<b>Impuestos (IVA)</b>			S/ 21.00			
<b>TOTAL</b>			<b>S/ 121.00</b>			



<p>SERVICIOS  <b>GENERALES COHEN</b>          CALLE BOLOGNESI # 615 -          QUETECOTILLO          073-734566  <a href="mailto:servicioscohen@gmail.com">servicioscohen@gmail.com</a>          &lt;Web&gt;</p>		<h1 style="border: 1px solid black; padding: 5px; display: inline-block;">PROFORMA</h1>	
		<b>Fecha</b> 10.05.2022	
		<b>Nº de Cotización</b> 00067	
<b>DATOS DE LA EMPRESA</b>			
Empresa (Cliente): Molinos Sullana AB E.I.R.L. Dirección: Calle Castilla 249. Bellavista-Sullana. Correo: supergranja_1562@gmail.com Teléfono: 945678321			
CANT.	DESCRIPCIÓN	P. UNIT.	TOTAL
1.00	PROGRAMA DE LIMPIEZA Y ORDEN, CON INSPECCIONES PERIODICAS Y CAPACITACIONES REFERENTE A LA TEMATICA	S/ 750.00	S/ 750.00
<b>Total Parcial</b>		S/	750.00
<b>Impuestos (IVA)</b>		S/	157.50
<b>TOTAL</b>		<b>S/</b>	<b>907.50</b>

<p>LUNCORTER S.A.C          TRANSVERSAL TARACA #          777 DILIDA          073-897867  <a href="mailto:lunaymarservicios@gmail.com">lunaymarservicios@gmail.com</a>          &lt;Web&gt;</p>		<h1 style="border: 1px solid black; padding: 5px; display: inline-block;">PROFORMA</h1>	
		<b>Fecha</b> 11.05.2022	
		<b>Nº de Cotización</b> 00099	
<b>DATOS DE LA EMPRESA</b>			
Empresa (Cliente): Molinos Sullana AB E.I.R.L. Dirección: Calle Castilla 249. Bellavista-Sullana. Correo: supergranja_1562@gmail.com Teléfono: 945678321			
CANT.	DESCRIPCIÓN	P. UNIT.	TOTAL
1.00	ADQUISICION E IMPLEMENTACION DE GUARDA DE SEGURIDAD PARA MAQUINA DE MEZCLADO REFERENTE A EXPOSICION DE MECANISMO Y FLUJO ELECTRICO CON DIMENSIONES DE 20*23.	S/ 80.00	S/ 80.00
<b>Total Parcial</b>		S/	80.00
<b>Impuestos (IVA)</b>		S/	16.80
<b>TOTAL</b>		<b>S/</b>	<b>96.80</b>

MAQUINARIA ALVARADO Y URB. JARDINES DE AVIFAP MZ 11140 - DUDA 956783645 <a href="mailto:alvaradoyhermano.55@">alvaradoyhermano.55@</a> <Web>		<h1>PROFORMA</h1>		<table border="1"> <tr><td>Fecha</td></tr> <tr><td>16.05.2022</td></tr> <tr><td>Nº de Cotización</td></tr> <tr><td>00089</td></tr> </table>		Fecha	16.05.2022	Nº de Cotización	00089																										
Fecha																																			
16.05.2022																																			
Nº de Cotización																																			
00089																																			
<table border="1"> <thead> <tr> <th colspan="6">DATOS DE LA EMPRESA</th> </tr> </thead> <tbody> <tr> <td colspan="6">Empresa (Cliente): Molinos Sullana AB E.I.R.L</td> </tr> <tr> <td colspan="6">Dirección: Calle Castilla 249. Bellavista-Sullana.</td> </tr> <tr> <td colspan="6">Correo: supergranja_1562@gmail.com</td> </tr> <tr> <td colspan="6">Teléfono: 945678321</td> </tr> </tbody> </table>						DATOS DE LA EMPRESA						Empresa (Cliente): Molinos Sullana AB E.I.R.L						Dirección: Calle Castilla 249. Bellavista-Sullana.						Correo: supergranja_1562@gmail.com						Teléfono: 945678321					
DATOS DE LA EMPRESA																																			
Empresa (Cliente): Molinos Sullana AB E.I.R.L																																			
Dirección: Calle Castilla 249. Bellavista-Sullana.																																			
Correo: supergranja_1562@gmail.com																																			
Teléfono: 945678321																																			
CANT.		DESCRIPCIÓN		P. UNIT.		TOTAL																													
1.00	PROCEDIMIENTO DE MANEJO DE MAQUINARIA SEGÚN SU ESTRUCTURA, FUNCIONAMIENTO Y PELIGROSIDAD		S/	250.00	S/	250.00																													
		Total Parcial		S/	250.00																														
		Impuestos (IVA)		S/	52.50																														
		<b>TOTAL</b>		<b>S/ 302.50</b>																															

INVERSIONES ALVA E.I.R.L CALLE SAN BERNARDO # 667 - TRUJILLO 934567464 <a href="mailto:inversionesalva@hotmail">inversionesalva@hotmail</a> <Web>		<h1>PROFORMA</h1>		<table border="1"> <tr><td>Fecha</td></tr> <tr><td>18.05.2022</td></tr> <tr><td>Nº de Cotización</td></tr> <tr><td>00002</td></tr> </table>		Fecha	18.05.2022	Nº de Cotización	00002																										
Fecha																																			
18.05.2022																																			
Nº de Cotización																																			
00002																																			
<table border="1"> <thead> <tr> <th colspan="6">DATOS DE LA EMPRESA</th> </tr> </thead> <tbody> <tr> <td colspan="6">Empresa (Cliente): Molinos Sullana AB E.I.R.L</td> </tr> <tr> <td colspan="6">Dirección: Calle Castilla 249. Bellavista-Sullana.</td> </tr> <tr> <td colspan="6">Correo: supergranja_1562@gmail.com</td> </tr> <tr> <td colspan="6">Teléfono: 945678321</td> </tr> </tbody> </table>						DATOS DE LA EMPRESA						Empresa (Cliente): Molinos Sullana AB E.I.R.L						Dirección: Calle Castilla 249. Bellavista-Sullana.						Correo: supergranja_1562@gmail.com						Teléfono: 945678321					
DATOS DE LA EMPRESA																																			
Empresa (Cliente): Molinos Sullana AB E.I.R.L																																			
Dirección: Calle Castilla 249. Bellavista-Sullana.																																			
Correo: supergranja_1562@gmail.com																																			
Teléfono: 945678321																																			
CANT.		DESCRIPCIÓN		P. UNIT.		TOTAL																													
1.00	ADQUISICION E IMPLEMENTACION DE GUARDAS DE SEGURIDAD PARA LA MAQUINARIA DE MOLIENDA CON DIMENSIONES DE 35* 25		S/	175.00	S/	175.00																													
		Total Parcial		S/	175.00																														
		Impuestos (IVA)		S/	36.75																														
		<b>TOTAL</b>		<b>S/ 211.75</b>																															

SERVICIOS GENERALES ZAPATA S.A.C
TRANSVERSAL APURIMAC MZ E LT 34 - PIURA
073-768978
<a href="mailto:zapatacorrea.2018@gmail.com">zapatacorrea.2018@gmail.com</a>
<Web>

## PROFORMA

<b>Fecha</b>
19.05.2033
<b>Nº de Cotización</b>
00043

### DATOS DE LA EMPRESA

Empresa (Cliente): Molinos Sullana AB E.I.R.L.  
Dirección: Calle Castilla 249. Bellavista-Sullana.  
Correo: [supergranja\\_1562@gmail.com](mailto:supergranja_1562@gmail.com)  
Teléfono: 945678321

CANT.	DESCRIPCIÓN	P. UNIT.	TOTAL
1.00	CAPACITACION REFERENTE AL DESENVOLVIMIENTO Y EL CORRECTO USO DE LAS INSTALACIONES DE LA EMPRESA	S/ 150.00	S/ 150.00
		S/	-
		S/	-
		S/	-
		S/	-
		S/	-
		S/	-
		S/	-
		S/	-
		S/	-
		S/	-
	<b>Total Parcial</b>	S/	150.00
	<b>Impuestos (IVA)</b>	S/	31.50
	<b>TOTAL</b>	<b>S/</b>	<b>181.50</b>

INVERSIONES CORNEJO S.A.C
CALLE LA LIBERTAD # 78 - SULLANA
926574856
<a href="mailto:inversionescornejo.t@gmail.com">inversionescornejo.t@gmail.com</a>
<Web>

## PROFORMA

<b>Fecha</b>
22.05.2022
<b>Nº de Cotización</b>
00055

### DATOS DE LA EMPRESA

Empresa (Cliente): Molinos Sullana AB E.I.R.L.  
Dirección: Calle Castilla 249. Bellavista-Sullana.  
Correo: [supergranja\\_1562@gmail.com](mailto:supergranja_1562@gmail.com)  
Teléfono: 945678321

CANT.	DESCRIPCIÓN	P. UNIT.	TOTAL
2.00	ADQUISICION Y COLOCACION DE CUBIERTAS EN LA ZONA DE EXPULSION DE MATERIAL EXISTENTE CON DIMENSIONES DE 35*20 CON BORDES REDONDOS	S/ 75.00	S/ 150.00
		S/	-
		S/	-
		S/	-
		S/	-
		S/	-
		S/	-
		S/	-
		S/	-
		S/	-
		S/	-
	<b>Total Parcial</b>	S/	150.00
	<b>Impuestos (IVA)</b>	S/	31.50
	<b>TOTAL</b>	<b>S/</b>	<b>181.50</b>

SERVICIOS GENERALES ALBURQUEQUE S.A.C PLAZA SAN IGNACIO - PIURA 073-567799 <a href="http://serviciosalburqueque.g">serviciosalburqueque.g</a> <Web>		<div style="border: 1px solid black; padding: 10px; display: inline-block;"> <h1 style="margin: 0;">PROFORMA</h1> </div>		<table border="1"> <tr><th>Fecha</th></tr> <tr><td>26.05.2022</td></tr> <tr><th>Nº de Cotización</th></tr> <tr><td>00099</td></tr> </table>		Fecha	26.05.2022	Nº de Cotización	00099
Fecha									
26.05.2022									
Nº de Cotización									
00099									
<div style="border: 1px solid black; padding: 2px;"> <b>DATOS DE LA EMPRESA</b> </div> <p>         Empresa (Cliente): Molinos Sullana AB E.I.R.L          Dirección: Calle Castilla 249. Bellavista-Sullana.          Correo: supergranja_1562@gmail.com          Teléfono: 945678321       </p>									
CANT.	DESCRIPCIÓN	P. UNIT.	TOTAL						
1.00	MANTENIMIENTO Y CORRECCIONES DE IMPERFECCIONES EN PISO DE CEMENTO PULIDO (20M)	S/ 2,850.00	S/	2,850.00					
		S/	-						
		S/	-						
		S/	-						
		S/	-						
		S/	-						
Total Parcial			S/	2,850.00					
Impuestos (IVA)			S/	598.50					
<b>TOTAL</b>			<b>S/</b>	<b>3,448.50</b>					

INVERSIINES ATOCHE Y HERMANOS S.A.C CALLE LAS AMERICAS # 333 - PIURA 073-879967 <a href="mailto:inversionesatoche.hh@">inversionesatoche.hh@</a> <Web>		<div style="border: 1px solid black; padding: 10px; display: inline-block;"> <h1 style="margin: 0;">PROFORMA</h1> </div>		<table border="1"> <tr><th>Fecha</th></tr> <tr><td>27.05.2022</td></tr> <tr><th>Nº de Cotización</th></tr> <tr><td>00066</td></tr> </table>		Fecha	27.05.2022	Nº de Cotización	00066
Fecha									
27.05.2022									
Nº de Cotización									
00066									
<div style="border: 1px solid black; padding: 2px;"> <b>DATOS DE LA EMPRESA</b> </div> <p>         Empresa (Cliente): Molinos Sullana AB E.I.R.L          Dirección: Calle Castilla 249. Bellavista-Sullana.          Correo: supergranja_1562@gmail.com          Teléfono: 945678321       </p>									
CANT.	DESCRIPCIÓN	P. UNIT.	TOTAL						
1.00	DELIMITACIONES DE TRABAJO Y AFORO ANTE ACORDE AREA (MOLIENDA, MEZCLADO, OFICINA)	S/ 350.00	S/	350.00					
		S/	-						
		S/	-						
		S/	-						
		S/	-						
		S/	-						
Total Parcial			S/	350.00					
Impuestos (IVA)			S/	73.50					
<b>TOTAL</b>			<b>S/</b>	<b>423.50</b>					

<b>GOLDSERVIS E.I.R.L</b>		<b>PROFORMA</b>	
JR. LAS MECHES MZ GLT 9			
073-677766			
<a href="mailto:goldservis.34@gmail.co">goldservis.34@gmail.co</a>			
<Web>		<b>Fecha</b>	
		30.05.2022	
		<b>Nº de Cotización</b>	
		00087	
<b>DATOS DE LA EMPRESA</b>			
Empresa (Cliente): Molinos Sullana AB E.I.R.L			
Dirección: Calle Castilla 249. Bellavista-Sullana.			
Correo: supergranja_1562@gmail.com			
Teléfono: 945678321			
CANT.	DESCRIPCIÓN	P. UNIT.	TOTAL
1.00	ESTUDIO EN REUBICACION DE EQUIPOS DE EMERGENCIA Y SEÑALIZACIONES	S/ 350.00	S/ 350.00
		S/	-
		S/	-
		S/	-
		S/	-
		S/	-
		S/	-
		S/	-
		S/	-
		S/	-
<b>Total Parcial</b>		S/	350.00
<b>Impuestos (IVA)</b>		S/	73.50
<b>TOTAL</b>		<b>S/</b>	<b>423.50</b>

<b>GOLD SERVIS E.I.R.L</b>		<b>PROFORMA</b>	
JR. LAS MECHES MZ GLT 9			
073-677766			
<a href="mailto:goldservis.34@gmail.co">goldservis.34@gmail.co</a>			
<Web>		<b>Fecha</b>	
		22.05.2022	
		<b>Nº de Cotización</b>	
		00088	
<b>DATOS DE LA EMPRESA</b>			
Empresa (Cliente): Molinos Sullana AB E.I.R.L			
Dirección: Calle Castilla 249. Bellavista-Sullana.			
Correo: supergranja_1562@gmail.com			
Teléfono: 945678321			
CANT.	DESCRIPCIÓN	P. UNIT.	TOTAL
5.00	SEÑALIZACIONES SOBRE PRESENCIA DE DESNIVEL	S/ 2.00	S/ 10.00
		S/	-
		S/	-
		S/	-
		S/	-
		S/	-
		S/	-
		S/	-
		S/	-
		S/	-
<b>Total Parcial</b>		S/	10.00
<b>Impuestos (IVA)</b>		S/	2.10
<b>TOTAL</b>		<b>S/</b>	<b>12.10</b>

<p>SERVICIOS GENERALES SAAVEX E.I.R.L.</p> <p>CALLE AMAZONAS - URB. SAN FELIPE - PIURA</p> <p>989996776</p> <p><a href="mailto:serviciosaaavex.cur@gm">serviciosaaavex.cur@gm</a></p> <p>&lt;Web&gt;</p>		<h1 style="border: 1px solid black; padding: 5px; display: inline-block;">PROFORMA</h1>									
		<table border="1"> <tr><td colspan="2" style="text-align: center;">Fecha</td></tr> <tr><td colspan="2" style="text-align: center;">23.05.2022</td></tr> <tr><td colspan="2" style="text-align: center;">Nº de Cotización</td></tr> <tr><td colspan="2" style="text-align: center;">00010</td></tr> </table>		Fecha		23.05.2022		Nº de Cotización		00010	
Fecha											
23.05.2022											
Nº de Cotización											
00010											
<p><b>DATOS DE LA EMPRESA</b></p> <p>Empresa (Cliente): Molinos Sullana AB E.I.R.L  Dirección: Calle Castilla 249. Bellavista-Sullana.  Correo: <a href="mailto:supergranja_1562@gmail.com">supergranja_1562@gmail.com</a>  Teléfono: 945678321</p>											
CANT.	DESCRIPCIÓN	P. UNIT.	TOTAL								
1.00	CAPACITACION REFERENTE A LA REALIZACION DE PAUSAS ACTIVAS LABORALES PARA EVITAR ENFERMEDADES PROFESIONALES	S/ 120.00	S/ 120.00								
			S/ -								
			S/ -								
			S/ -								
			S/ -								
			S/ -								
			S/ -								
<b>Total Parcial</b>		S/	120.00								
<b>Impuestos (IVA)</b>		S/	25.20								
<b>TOTAL</b>		<b>S/</b>	<b>145.20</b>								

<p>SEGUCOOR S.A.C</p> <p>Calle Los Angeles 3584. Sullana</p> <p>978654264</p> <p><a href="mailto:segucoor17@gmail.com">segucoor17@gmail.com</a></p>		<h1 style="border: 1px solid black; padding: 5px; display: inline-block;">PROFORMA</h1>									
		<table border="1"> <tr><td colspan="2" style="text-align: center;">Fecha</td></tr> <tr><td colspan="2" style="text-align: center;">27.04.2022</td></tr> <tr><td colspan="2" style="text-align: center;">Nº de Cotización</td></tr> <tr><td colspan="2" style="text-align: center;">000-59</td></tr> </table>		Fecha		27.04.2022		Nº de Cotización		000-59	
Fecha											
27.04.2022											
Nº de Cotización											
000-59											
<p><b>DATOS DE LA EMPRESA</b></p> <p>Empresa (Cliente): Molinos Sullana AB E.I.R.L  Dirección: Calle Castilla 249. Bellavista-Sullana.  Correo: <a href="mailto:supergranja_1562@gmail.com">supergranja_1562@gmail.com</a>  Teléfono: 945678321</p>											
CANT.	DESCRIPCIÓN	P. UNIT.	TOTAL								
2.00	PLATAFORMA DE SOPORTE ESTATICA	S/ 75.00	S/ 150.00								
			S/ -								
			S/ -								
			S/ -								
			S/ -								
			S/ -								
<b>Total Parcial</b>		S/	150.00								
<b>Impuestos (IVA)</b>		S/	31.50								
<b>TOTAL</b>		<b>S/</b>	<b>181.50</b>								

SERVICIOS GENERALES OSLO S.A.C URB. SANTA MARGARITA MZ E LT 78 956566456 <a href="http://serviciosgeneralesoslo.com">serviciosgeneralesoslo.com</a> <Web>	<h1 style="margin: 0;">PROFORMA</h1>	<table border="1" style="width: 100%; border-collapse: collapse;"> <tr><td style="text-align: center;">Fecha</td></tr> <tr><td style="text-align: center;">03.05.2022</td></tr> <tr><td style="text-align: center;">Nº de Cotización</td></tr> <tr><td style="text-align: center;">00062</td></tr> </table>	Fecha	03.05.2022	Nº de Cotización	00062
Fecha						
03.05.2022						
Nº de Cotización						
00062						

<b>DATOS DE LA EMPRESA</b>	
Empresa (Cliente): Molinos Sullana AB E.I.R.L. Dirección: Calle Castilla 249. Bellavista-Sullana. Correo: supergranja_1562@gmail.com Teléfono: 945678321	

CANT.	DESCRIPCIÓN	P. UNIT.	TOTAL
1.00	MANUAL PREVENTIVO ANTE EL USO Y CONSECUENCIA DEL MANEJO INCORRECTO DE ARTICULOS DE OFICINA.	S/ 180.00	S/ 180.00
			S/ -
			S/ -
			S/ -
			S/ -
			S/ -
			S/ -
			S/ -
			S/ -
			S/ -
			S/ -

	Total Parcial	S/ 180.00
	Impuestos (IVA)	S/ 37.80
	<b>TOTAL</b>	<b>S/ 217.80</b>

SERVICIOS GENERALES COHEN S.A.C CALLE BOLOGNESI # 615 - QUERECOTILLO 073-734566 <a href="mailto:servicioscohen@gmail.com">servicioscohen@gmail.com</a> <Web>	<h1 style="margin: 0;">PROFORMA</h1>	<table border="1" style="width: 100%; border-collapse: collapse;"> <tr><td style="text-align: center;">Fecha</td></tr> <tr><td style="text-align: center;">12.05.2022</td></tr> <tr><td style="text-align: center;">Nº de Cotización</td></tr> <tr><td style="text-align: center;">00071</td></tr> </table>	Fecha	12.05.2022	Nº de Cotización	00071
Fecha						
12.05.2022						
Nº de Cotización						
00071						

<b>DATOS DE LA EMPRESA</b>	
Empresa (Cliente): Molinos Sullana AB E.I.R.L. Dirección: Calle Castilla 249. Bellavista-Sullana. Correo: supergranja_1562@gmail.com Teléfono: 945678321	

CANT.	DESCRIPCIÓN	P. UNIT.	TOTAL
1.00	ACONDICIONAMIENTO DE POSICIONES Y NIVELES OPTIMOS DE EQUIPOS DE COMPUTO EN AMBIENTES DE OFICINA	S/ 750.00	S/ 750.00
			S/ -
			S/ -
			S/ -
			S/ -
			S/ -
			S/ -
			S/ -
			S/ -
			S/ -
			S/ -
			S/ -

	Total Parcial	S/ 750.00
	Impuestos (IVA)	S/ 157.50
	<b>TOTAL</b>	<b>S/ 907.50</b>

LOPEZJURET S.A.C

# PROFORMA

TRANSVERAL TARACA #  
777 - PIURA

073-897867

[lunaymarservicios@gma](mailto:lunaymarservicios@gma)

<Web>

Fecha

20.05.2022

Nº de Cotización

00022

## DATOS DE LA EMPRESA

Empresa (Cliente): Molinos Sullana AB E.I.R.L

Dirección: Calle Castilla 249. Bellavista-Sullana.

Correo: supergranja\_1562@gmail.com

Teléfono: 945678321

CANT.	DESCRIPCIÓN	P. UNIT.	TOTAL
1.00	IMPLEMENTAR PROTECTORES DE SEGURIDAD EN PARTE DE EXPULSION DE MATERIAL EN PROCESO DE MAQUINA DE MOLIENDA 20*20.	S/ 175.00	S/ 175.00
1.00	IMPLEMENTAR CUBIERTAS DE SEGURIDAD PARA MECANISMOS DE MAQUINARIA DE MOLIENDA CON DIMENSIONES DE 25*20 CM.	S/ 250.00	S/ 250.00

Total Parcial

S/ 425.00

Impuestos (IVA)

S/ 89.25

**TOTAL**

**S/ 514.25**

INVERSIONES AVILA  
E.I.R.L

JR. TACNA - LIMA

989877745

[inversionesavila@gmail](mailto:inversionesavila@gmail)

<Web>

# PROFORMA

Fecha

24.05.2022

Nº de Cotización

00022

## DATOS DE LA EMPRESA

Empresa (Cliente): Molinos Sullana AB E.I.R.L

Dirección: Calle Castilla 249. Bellavista-Sullana.

Correo: supergranja\_1562@gmail.com

Teléfono: 945678321

CANT.	DESCRIPCIÓN	P. UNIT.	TOTAL
1.00	CAPACITACION DE MANIPULACION DE CARGAS MAYORES 40KG	S/ 150.00	S/ 150.00

Total Parcial

S/ 150.00

Impuestos (IVA)

S/ 31.50

**TOTAL**

**S/ 181.50**



BUSSINNES  
CONSULTING E.I.R.L.

# PROFORMA

URB. MIRAFLORES- PIURA

965787557

[bussinnesconsulting.t@](mailto:bussinnesconsulting.t@)

</Web>

**Fecha**

28.05.2022

**Nº de Cotización**

00004

## DATOS DE LA EMPRESA

Empresa (Cliente): Molinos Sullana AB E.I.R.L  
 Dirección: Calle Castilla 249. Bellavista-Sullana.  
 Correo: supergranja\_1562@gmail.com  
 Teléfono: 945678321

CANT.	DESCRIPCIÓN	P. UNIT.	TOTAL
1.00	CAPACITACION DEL DESARROLLO DE PAUSAS ACTIVAS PARA 26 TRABAJADORES DE TRABAJO CONTINUO.	S/ 250.00	S/ 250.00
Total Parcial		S/ 250.00	
Impuestos (IVA)		S/ 52.50	
<b>TOTAL</b>		<b>S/ 302.50</b>	

CONSULTORA  
GENOVA S.A.C

# PROFORMA

CALLE LOS PROCERES #

944445676

[consultoragenova.a@g](mailto:consultoragenova.a@g)

</Web>

**Fecha**

29.05.2022

**Nº de Cotización**

00005

## DATOS DE LA EMPRESA

Empresa (Cliente): Molinos Sullana AB E.I.R.L  
 Dirección: Calle Castilla 249. Bellavista-Sullana.  
 Correo: supergranja\_1562@gmail.com  
 Teléfono: 945678321

CANT.	DESCRIPCIÓN	P. UNIT.	TOTAL
1.00	CAPACITAR A LOS COLABORADORES ANTE EL MANEJO DE OBJETOS CON PESAJE MAYORES DE 50KG	S/ 125.00	S/ 125.00
Total Parcial		S/ 125.00	
Impuestos (IVA)		S/ 26.25	
<b>TOTAL</b>		<b>S/ 151.25</b>	

<table border="1"> <tr><td>INVERSIONES ACOSTA E.I.R.L</td></tr> <tr><td>JR. MIGUEL GRAU MZ L LT 34 - PIURA</td></tr> <tr><td>&lt;Teléfono&gt;</td></tr> <tr><td>&lt;Correo &gt;</td></tr> <tr><td>&lt;Web&gt;</td></tr> </table>		INVERSIONES ACOSTA E.I.R.L	JR. MIGUEL GRAU MZ L LT 34 - PIURA	<Teléfono>	<Correo >	<Web>	<div style="border: 1px solid black; padding: 5px; display: inline-block;"><b>PROFORMA</b></div>	
INVERSIONES ACOSTA E.I.R.L								
JR. MIGUEL GRAU MZ L LT 34 - PIURA								
<Teléfono>								
<Correo >								
<Web>								
		<table border="1"> <tr><td style="text-align: center;"><b>Fecha</b></td></tr> <tr><td style="text-align: center;">13.05.2022</td></tr> <tr><td style="text-align: center;"><b>Nº de Cotización</b></td></tr> <tr><td style="text-align: center;">00011</td></tr> </table>		<b>Fecha</b>	13.05.2022	<b>Nº de Cotización</b>	00011	
<b>Fecha</b>								
13.05.2022								
<b>Nº de Cotización</b>								
00011								
<b>DATOS DE LA EMPRESA</b>								
Empresa (Cliente): Molinos Sullana AB E.I.R.L Dirección: Calle Castilla 249. Bellavista-Sullana. Correo: supergranja_1562@gmail.com Teléfono: 945678321								
CANT.	DESCRIPCIÓN	P. UNIT.	TOTAL					
1.00	CAPACITACION DE MANEJO Y ORGANIZACIÓN DE MATERIAL EN FORMA DE SACOS	S/ 135.00	S/ 135.00					
<b>Total Parcial</b>		S/	135.00					
<b>Impuestos (IVA)</b>		S/	28.35					
<b>TOTAL</b>		S/	<b>163.35</b>					

<table border="1"> <tr><td>SERVICIOS GENERALES LA</td></tr> <tr><td>CALLE LEONCIO PRADO #</td></tr> <tr><td>002 SULLANA</td></tr> <tr><td>945645466</td></tr> <tr><td><a href="mailto:servicios.lamadrid@hotmail.com">servicios.lamadrid@hotmail.com</a></td></tr> <tr><td>&lt;Web&gt;</td></tr> </table>		SERVICIOS GENERALES LA	CALLE LEONCIO PRADO #	002 SULLANA	945645466	<a href="mailto:servicios.lamadrid@hotmail.com">servicios.lamadrid@hotmail.com</a>	<Web>	<div style="border: 1px solid black; padding: 5px; display: inline-block;"><b>PROFORMA</b></div>	
SERVICIOS GENERALES LA									
CALLE LEONCIO PRADO #									
002 SULLANA									
945645466									
<a href="mailto:servicios.lamadrid@hotmail.com">servicios.lamadrid@hotmail.com</a>									
<Web>									
		<table border="1"> <tr><td style="text-align: center;"><b>Fecha</b></td></tr> <tr><td style="text-align: center;">14.05.2022</td></tr> <tr><td style="text-align: center;"><b>Nº de Cotización</b></td></tr> <tr><td style="text-align: center;">00009</td></tr> </table>		<b>Fecha</b>	14.05.2022	<b>Nº de Cotización</b>	00009		
<b>Fecha</b>									
14.05.2022									
<b>Nº de Cotización</b>									
00009									
<b>DATOS DE LA EMPRESA</b>									
Empresa (Cliente): Molinos Sullana AB E.I.R.L Dirección: Calle Castilla 249. Bellavista-Sullana. Correo: supergranja_1562@gmail.com Teléfono: 945678321									
CANT.	DESCRIPCIÓN	P. UNIT.	TOTAL						
1.00	ADQUISICION Y COLOCACION DE FUENTE CON CONEXIÓN A TIERRA.	S/ 1,250.00	S/ 1,250.00						
<b>Total Parcial</b>		S/	1,250.00						
<b>Impuestos (IVA)</b>		S/	262.50						
<b>TOTAL</b>		S/	<b>1,512.50</b>						



**CERTIFICADO DE VALIDEZ DE CONTENIDO DEL INSTRUMENTO QUE MIDE**

**Variable dependiente: PLAN DE ACCIÓN DE SEGURIDAD Y SALUD EN EL TRABAJO**

N.º	DIMENSIONES / INDICADORES	Pertinencia <sup>1</sup>		Relevancia <sup>2</sup>		Claridad <sup>3</sup>		Sugerencias
		Si	No	Si	No	Si	No	
	<b>DIMENSIÓN 1: Estructura</b>							
1	Cantidad de Capítulos	X		X		X		
2	Cantidad de Investigaciones revisadas	X		X		X		
	<b>DIMENSIÓN 2: Actividades</b>	Si	No	Si	No	Si	No	
1	Actividades de mejora por nivel de riesgo	X		X		X		
2	Actividades de mejora por área	X		X		X		
	<b>DIMENSIÓN 3: Costos</b>	Si	No	Si	No	Si	No	
1	Soles por actividad	X		X		X		
2	Soles por mejora	X		X		X		

Observaciones (precisar si hay suficiencia): \_\_\_\_\_

Opinión de aplicabilidad:      **Aplicable [x]**                      **Aplicable después de corregir [ ]**                      **No aplicable [ ]**

Apellidos y nombres del juez validador. **Ing. Omar Rivera Calle**

**DNI: 02884211**

Especialidad del validador: **Magister en trámite en Ingeniería Industrial, de profesión Ingeniero Industrial desempeñándome actualmente como Docente Asociado.**

<sup>1</sup>Pertinencia: El ítem corresponde al concepto teórico formulado.

<sup>2</sup>Relevancia: El ítem es apropiado para representar al componente o dimensión específica del constructo

<sup>3</sup>Claridad: Se entiende sin dificultad alguna el enunciado del ítem, es conciso, exacto y directo

**Nota:** Suficiencia, se dice suficiencia cuando los ítems planteados son suficientes para medir la dimensión

**8 de noviembre del 2021**



\_\_\_\_\_  
**Firma del Experto Informante**

## CERTIFICADO DE VALIDEZ DE CONTENIDO DEL INSTRUMENTO QUE MIDE

Variable independiente: Riesgos y peligros en la empresa Molinos Sullana AB

N.º	DIMENSIONES / INDICADORES	Pertinencia <sup>1</sup>		Relevancia <sup>2</sup>		Claridad <sup>3</sup>		Sugerencias
		Si	No	Si	No	Si	No	
	<b>DIMENSION 1: factores de riesgo y peligro</b>	Si	No	Si	No	Si	No	
1	Cantidad de Riesgos	X		X		X		
	<b>DIMENSIÓN 2: niveles de riesgos</b>	Si	No	Si	No	Si	No	
1	Probabilidad de ocurrencia	X		X		X		
2	Índice de severidad	X		X		X		

Observaciones (precisar si hay suficiencia): \_\_\_\_\_

Opinión de aplicabilidad:   Aplicable                    Aplicable después de corregir [  ]                   No aplicable [  ]

Apellidos y nombres del juez validador: Mg. Ing Sandy Xiomara Ramos Timana

DNI: 46992589

Especialidad del validador: maestría en Administración con mención en Gerencia empresarial

<sup>1</sup>Pertinencia: El ítem corresponde al concepto teórico formulado.

<sup>2</sup>Relevancia: El ítem es apropiado para representar al componente o dimensión específica del constructo

<sup>3</sup>Claridad: Se entiende sin dificultad alguna el enunciado del ítem, es conciso, exacto y directo

**Nota:** Suficiencia, se dice suficiencia cuando los ítems planteados son suficientes para medir la dimensión

15 de Noviembre del 2021

  
Ing. Sandy Ramos Timana  
N° CIP 171769

-----  
Firma del Experto Informante.

**CERTIFICADO DE VALIDEZ DE CONTENIDO DEL INSTRUMENTO QUE MIDE**

**Variable dependiente: PLAN DE ACCIÓN DE SEGURIDAD Y SALUD EN EL TRABAJO**

N.º	DIMENSIONES / INDICADORES	Pertinencia:		Relevancia:		Claridad:		Sugerencias
		Si	No	Si	No	Si	No	
	<b>DIMENSIÓN 1: Estructura</b>							
1	Cantidad de Capítulos	X		X		X		
2	Cantidad de Investigaciones revisadas	X		X		X		
	<b>DIMENSIÓN 2: Actividades</b>							
1	Actividades de mejora por nivel de riesgo	X		X		X		
2	Actividades de mejora por área	X		X		X		
	<b>DIMENSIÓN 3: Costos</b>							
1	Soles por actividad	X		X		X		
2	Soles por mejora	X		X		X		

Observaciones (precisar si hay suficiencia): \_\_\_\_\_

Opinión de aplicabilidad:      Aplicable [x]                      Aplicable después de corregir [    ]                      No aplicable [    ]

Apellidos y nombres del juez validador: **Mg. Ing Sandy Xiomara Ramos Timana**

**DNI: 46992589**

Especialidad del validador: **maestría en Administración con mención en Gerencia empresarial**

1Pertinencia: El ítem corresponde al concepto teórico formulado.

2Relevancia: El ítem es apropiado para representar al componente o dimensión específica del constructo

3Claridad: Se entiende sin dificultad alguna el enunciado del ítem, es conciso, exacto y directo

Nota: Suficiencia, se dice suficiencia cuando los ítems planteados son suficientes para medir la dimensión

**15 de noviembre del 2021**



**Ing. Sandy Ramos Timana**  
N° CIP 171769

**Firma del Experto Informante**



## CERTIFICADO DE VALIDEZ DE CONTENIDO DEL INSTRUMENTO QUE MIDE

Variable independiente: Riesgos y peligros en la empresa Molinos Sullana AB

N.º	DIMENSIONES / INDICADORES	Pertinencia <sup>1</sup>		Relevancia <sup>2</sup>		Claridad <sup>3</sup>		Sugerencias
		Si	No	Si	No	Si	No	
	<b>DIMENSION 1: factores de riesgo y peligro</b>							
1	Cantidad de Riesgos	x		x		x		
	<b>DIMENSION 2: niveles de riesgos</b>							
1	Probabilidad de ocurrencia	x		x		x		
2	Indice de severidad	x		x		x		

Observaciones (precisar si hay suficiencia): \_\_\_\_\_

Opinión de aplicabilidad:   Aplicable            Aplicable después de corregir            No aplicable

Apellidos y nombres del juez validador. Mg: Hugo Daniel García Juárez

DNI: 41947380

Especialidad del validador: Maestría en ingeniería Industrial y Gerencia de Operaciones

<sup>1</sup>Pertinencia: El ítem corresponde al concepto teórico formulado.

<sup>2</sup>Relevancia: El ítem es apropiado para representar al componente o dimensión específica del constructo

<sup>3</sup>Claridad: Se entiende sin dificultad alguna el enunciado del ítem, es conciso, exacto y directo

Nota: Suficiencia, se dice suficiencia cuando los ítems planteados son suficientes para medir la dimensión

8 de noviembre del 2021



-----  
Firma del Experto Informante

**CERTIFICADO DE VALIDEZ DE CONTENIDO DEL INSTRUMENTO QUE MIDE**

**Variable dependiente: PLAN DE ACCIÓN DE SEGURIDAD Y SALUD EN EL TRABAJO**

N.º	DIMENSIONES / INDICADORES	Pertinencia <sub>1</sub>		Relevancia <sub>2</sub>		Claridad <sub>3</sub>		Sugerencias
		SI	No	SI	No	SI	No	
	<b>DIMENSIÓN 1: Estructura</b>							
1	Cantidad de Capítulos	x		X		x		
2	Cantidad de Investigaciones revisadas	x		x		x		
	<b>DIMENSIÓN 2: Actividades</b>	SI	No	SI	No	SI	No	
1	Actividades de mejora por nivel de riesgo	x		X		x		
2	Actividades de mejora por área	x		x		x		
	<b>DIMENSIÓN 3: Costos</b>	SI	No	SI	No	SI	No	
1	Soles por actividad	x		x		x		
2	Soles por mejora	x		x		x		

Observaciones (precisar si hay suficiencia): \_\_\_\_\_

Opinión de aplicabilidad:    **Aplicable [x]**                      **Aplicable después de corregir [ ]**                      **No aplicable [ ]**

Apellidos y nombres del juez validador. Mg: Hugo Daniel García Juárez

DNI: 41947380

Especialidad del validador: **Maestría en ingeniería Industrial y Gerencia de Operaciones**

8 de noviembre del 2021

1Pertinencia: El ítem corresponde al concepto teórico formulado.

2Relevancia: El ítem es apropiado para representar al componente o dimensión específica del constructo

3Claridad: Se entiende sin dificultad alguna el enunciado del ítem, es conciso, exacto y directo

**Nota:** Suficiencia, se dice suficiencia cuando los ítems planteados son suficientes para medir la dimensión



-----  
Firma del Experto Informante.



