



UNIVERSIDAD CÉSAR VALLEJO

FACULTAD DE CIENCIAS DE LA SALUD
ESCUELA PROFESIONAL DE PSICOLOGÍA

Evidencias psicométricas de la Escala de Satisfacción Sexual Subjetiva(ESSS), en adultos de la ciudad de Trujillo.

TESIS PARA OBTENER EL TÍTULO PROFESIONAL DE:
Licenciado en Psicología

AUTORES:

Nimboma Huaman, Jhon Alexander (orcid.org/ 0000-0001-8840-4357)

Zuñe Castañeda, Rosa Ysela (orcid.org/0000-0002-7280-4089)

ASESORA:

Dra. Guzmán Rodríguez, Natalia Mavila (orcid.org/ 0000-0002-1381-8261)

LÍNEA DE INVESTIGACIÓN:

Psicometría

LÍNEA DE RESPONSABILIDAD SOCIAL UNIVERSITARIA:

Enfoque de género, inclusión social y diversidad cultural

TRUJILLO – PERÚ

2022

DEDICATORIA

A Dios por todas sus bendiciones hacia nuestra vida personal y profesional y por haber sido mi guía y fortaleza durante todo este proceso. A nuestros padres, por ser los dos pilares más importantes en nuestra vida, por su amor y apoyo incondicional.

AGRADECIMIENTO

Agradecemos de manera especial a Dios por brindarnos su infinito amor y sus bendiciones.

A nuestros padres por ser nuestro apoyo incondicional durante todo nuestro proceso académico.

A nuestros familiares que desde el cielo nos cuidan, nos bendicen y nos guían para culminar con éxito.

A nuestra asesora Guzmán Rodríguez, Natalia Mavila, por habernos brindado los conocimientos teóricos y prácticos para el éxito nuestro trabajo de investigación.

ÍNDICE DE CONTENIDOS

Dedicatoria	ii
Agradecimientos	iii
Índice de contenidos	iv
Índice de tablas	v
Resumen	vii
Abstract	viii
I. INTRODUCCIÓN	1
II. MARCO TEÓRICO	5
III.METODOLOGÍA	11
3.1.Tipo y diseño de investigación	11
3.2.Categorías, Subcategorías y matriz de categorización	11
3.3.Escenario de estudio	12
3.4. Participantes	12
3.4.Técnicas e instrumentos de recolección de datos	12
3.5.Procedimiento	13
3.6.Método de análisis de datos	13
3.7.Aspectos éticos	13
IV.RESULTADOS Y DISCUSIÓN	15
VI. CONCLUSIONES	24
VII.RECOMENDACIONES	25
REFERENCIAS	26
ANEXOS	33

ÍNDICE DE TABLAS

<i>Tabla 1: Análisis estadísticos descriptivos de los ítems de la Escala de Satisfacción Sexual Subjetiva.</i>	15
<i>Tabla 2: Correlación entre ítems de la Escala de Satisfacción Sexual Subjetiva.</i>	16
<i>Tabla 3: Índice de ajuste de los 20 ítems de la Escala de Satisfacción Sexual</i>	17
<i>Tabla 4: Índice de ajuste de la Escala de Satisfacción Sexual 18 Ítems</i>	19
<i>Tabla 5: Cargas Factoriales por Ítem y dimensiones excluyendo los ítems 4 y 14 de la Escala de Satisfacción Sexual Subjetiva</i>	19
<i>Tabla 6: Confiabilidad de los 20 ítems de la Escala de Satisfacción Sexual Subjetiva</i>	20
<i>Tabla 7: Confiabilidad de la Escala de Satisfacción Sexual Subjetiva 18 ítems.</i>	20

ÍNDICE DE FIGURAS

<i>Figura 1: Análisis estadístico confirmatorio de la Escala de Satisfacción Sexual Subjetiva</i>	17
<i>Figura 2: Análisis estadístico confirmatorio de ítems excluyendo al ítem 4 e ítem 14 de la Escala de Satisfacción Sexual Subjetiva.</i>	18

RESUMEN

La presente investigación de tipo instrumental tuvo como objetivo determinar las propiedades psicométricas de la Escala de Satisfacción Sexual Subjetiva (ESSS). Se ha contado con 436 participantes haciendo uso del muestreo no probabilístico. El instrumento utilizado cuenta con cuatro dimensiones siendo: valoración subjetiva, aspecto emocional, ejecución sexual y autoimagen. Los resultados reportan criterios de normalidad (± 1.5) en cuanto al análisis descriptivo, índices de asimetría y curtosis. Asimismo, en cuanto a los análisis confirmatorios se evidenció índices bajos en los ítems 4 y 13 ($0.05 - 0.17$) los cuales fueron eliminados para dar un mejor ajuste del modelo, obteniendo como RMSEA= 0.076, TLI= 0.862, CFI= 0.887, considerados dentro de los criterios de normalidad. Finalmente, se ha determinado la confiabilidad por medio del alfa de Cronbach obteniendo un puntaje de 0.899. Por lo que se concluye que la Escala de Satisfacción Sexual subjetiva es válida y confiable.

Palabras Clave: Satisfacción Sexual, valoración subjetiva, aspecto emocional, ejecución sexual, autoimagen.

ABSTRACT

The objective of this instrumental research was to determine the psychometric properties of the Subjective Sexual Satisfaction Scale (SSSS). There were 436 participants using non-probabilistic sampling. The instrument used has four dimensions: subjective appraisal, emotional aspect, sexual performance and self- image. The results report normality criteria (+/- 1.5) in terms of descriptive analysis, skewness and kurtosis indexes. Likewise, as for the confirmatory analyses, low indexes were evidenced in items 4 and 13 (0.05 - 0.17) which were eliminated to give a better model fit, obtaining RMSEA= 0.076, TLI= 0.862, CFI= 0.887, considered within the normality criteria. Finally, confidentiality was determined by means of Cronbach's alpha, obtaining a score of 0.899. Therefore, it is concluded that the Subjective Sexual Satisfaction Scale is valid and reliable.

Keywords: Sexual satisfaction, subjective appraisal, emotional aspect, sexualperformance, self-image.

I.INTRODUCCIÓN

La satisfacción sexual podría ser un elemento principal en una relación de pareja, ya que muchas veces la falta de comunicación, falta de confianza, vida rutinaria englobando a un ambiente laboral excesivo, enfocarse más en los hijos, y no darse tiempo como pareja influyen mucho en la unión de dos personas, ya que se olvidan de ellos mismos como pareja, incluso llegan a no satisfacerse sexualmente, y como reacción a ello llega la infidelidad, el maltrato, las mentiras, la decepción sexual comparando de una perspectiva a otra versión que tenían, y la mala comunicación entre ellos (Palomino et al., 2017). Se ha demostrado que 43% de mujeres compartían su vida sexual con un amigo, pues sentían con ellos una mayor satisfacción sexual, un 71% mencionaba que sus relaciones sexuales eran muy pesadas, pues percibían su vida sexual como aburrida (Romero et al., 2017).

Datos internacionales encontraron índices altos de divorcio: 6.500 (España –2015), igualmente, ocurre en el plano nacional 16,742 (Perú - 2018) y 2,661 (Perú en los primeros meses del 2020); esto evidencia que el divorcio posiblemente es un problema ante la sociedad. Además, se encuentra que parte del divorcio que incrementa cada año se manifiesta por infidelidad, mala comunicación y satisfacción sexual; es por ello que con el amante busca tener mayor deseo en la intimidad sexual y adrenalina (Instituto Nacional de Estadística [INE], 2018; INEI, 2018; Espinoza et al., 2014; Zuazo- Olaya, 2013 & Superintendencia nacional de los registros públicos [SUNARP], 2020).

Además, se evidenció una cifra de 410 mil 834 domicilios de señoras solas con hijos pequeños. De ellos, el 56,2% eran adultas entre 30 a 44 años, mientras que el resto tenía entre 18 y 29 años. Asimismo, las estadísticas han mostrado a padres solitarios como cabezas de la vivienda con menores de edad a 61 mil 589 hogares en esa condición, los cuales corresponden a un 85.5% los que sus edades oscilan entre 30 y 59

años y el 8.9% a mayores de 60 años (INEI, 2019). Lo que señala que la satisfacción sexual es la búsqueda de una persona para satisfacer sus necesidades sexuales, estos comportamientos sexuales se dan en parejas, sin embargo, no siempre se encuentra la satisfacción sexual en la pareja por ende la persona busca su satisfacción en otro individuo y esto genera la disfuncionalidad familiar ya que por este suceso el matrimonio a través del engaño se debilita (Lauttges, 2019).

Por lo mencionado, se visualiza la necesidad de pruebas psicométricas confiables y válidas para medir la variable satisfacción sexual en la realidad nacional. En otros países como Paraguay vienen identificando pruebas relacionadas para medir satisfacción sexual en mujeres y hombres que se reportaron como infieles debido a que parte de su vida sexual matrimonial no les satisfacían. Sin embargo, los participantes contaban con un amigo con quién sí podía satisfacerse sexualmente (Britos et al., 2018).

Luttges et al. (2019) mencionan que en los últimos años se ha venido trabajando durante diversos años con los problemas y peligros agrupados al sexo; tales como, disfunciones, violencia e infecciones y dentro de los últimos años este foco de investigación incorporó hechos positivos referentes a la sexualidad como la satisfacción y el placer. Además, según los estudios realizados por Iglesias et al. (2018) señalan que las variables como satisfacción sexual deben de ser indagadas por su complejidad y esencia. Asimismo, la investigación ayudará a reforzar una prueba creada para medir la satisfacción sexual y así aportar variables positivas a la sexualidad.

En el Perú, no hay una lista oficial de pruebas psicológicas, sin embargo, el Instituto Nacional de Salud Mental Honorio Delgado-Hideyo Noguchi (2018) ha recolectado instrumentos contruidos, adaptados y actualizados a nuestro contexto para su aplicación. En dicha revista evidencia un registro de 628 investigaciones donde 4% investigaciones son adaptaciones y 15% creaciones siendo el porcentaje restante

investigaciones que se aplicaron teniendo en cuenta validaciones y/o adaptaciones anteriores. Además, esta misma institución registra repositorios donde el 5.1% son investigaciones validadas respecto a sexualidad, mientras que 30.5% son investigaciones respecto a la personalidad, lo cual hace entrever una brecha enorme entre ambas variables, y se deduce que existen pocas investigaciones que evalúen satisfacción sexual (Instituto Nacional de Salud Mental Honorio Delgado-Hideyo Noguchi, 2018).

Para evaluar la problemática existen diversas escalas y cuestionarios como la Escala de Satisfacción Sexual de Pérez (2012) y la escala de satisfacción sexual en la pareja creada por Espinoza (2019). Siendo así como se encuentra el cuestionario de Satisfacción Sexual Subjetiva creado por González – Rivera & Hernández – Gato (2019), el cual fue tomado en cuenta por ser una prueba más completa y con resultados más confiables, con una muestra robusta tomada en Puerto Rico para que sea aplicado en ambos géneros tanto masculino como femenino. Además, dicha prueba evalúa cuatro dimensiones: valoración subjetiva, aspecto emocional, ejecución sexual y finalmente autoimagen. Siendo un cuestionario confiable para continuar procesos de investigación. El presente estudio, plantea como problemática la siguiente incógnita: ¿Es válido y confiable el instrumento de escala de satisfacción sexual subjetiva en adultos de la ciudad de Trujillo?

La presente investigación, sirve como aporte dentro del campo psicométrico porque está brindando un instrumento con validez dentro de la ciudad de Trujillo. Asimismo, la trascendencia que tiene la variable. También, se justifica teóricamente porque beneficiará directamente a los futuros investigadores que trabajarán como tema la satisfacción sexual, ya que el propósito de una investigación es generar nuevos conocimientos y teorías, a su vez resolver problemas prácticos (Travieso, 2017). Por otro lado, servirá para tener una prueba completa que recogerá

datos de manera válida y confiable.

Se justifica también de manera práctica porque se refleja al ser influyente ante indagaciones futuras. Asimismo, se conoce que una justificación práctica en una investigación psicométrica, aporta con un instrumento validado y confiable para las diversas aplicaciones (Contreras et al. 2017).

Como objetivo se ha determinado las propiedades psicométricas de la Escala de Satisfacción Sexual Subjetiva. Asimismo, se plantea como objetivos específicos: a) Realizar análisis estadístico de ítems b) Realizar evidencias de estructura interna mediante el análisis confirmatorio; y, c) Identificar evidencia sobre la consistencia interna de la escala de satisfacción sexual.

II. MARCO TEÓRICO

Al revisar antecedentes con respecto a la variable, se encuentran diversas investigaciones internacionales, sin embargo, no se evidenció de fuentes o revistas confiables antecedentes nacionales. Dentro de las investigaciones internacionales Calvillo, et al. (2020) tuvieron como objetivo de este estudio adaptar y examinar sus propiedades psicométricas (confiabilidad, evidencia de validez e invariancia de medición a través de la orientación sexual y el sexo) en personas homosexuales en una relación. La muestra fue de 1.820 adultos de los cuales el 50% son gays y el 55% hombres, respondió la versión en español del IEMSSQ. El estudio es de propiedades psicométricas, donde la fiabilidad se validó mediante el coeficiente de omega .94 y alfa de cronbach de .95. En el análisis factorial confirmatorio encontramos que CFI= .995 TLI=.995 GFI=1. En conclusión, los resultados de la prueba son válidos y confiables para aplicar dentro de España.

Además, Sánchez et al. (2019) examinaron las propiedades psicométricas de la Arizona Sexual Experience Scale (ASEX). Esta investigación se realizó con una muestra de 1105 personas. Al evaluar dichas propiedades encontramos que al estudiar el análisis del componente principal se tiene una información que sintetiza que el 48% de la varianza (valor propio = 2,39). Al realizar el análisis exploratorio mostraban elementos de normalidad ya que para los varones estos valores quedaban entre -1 y 1 (sesgo= 0,32 a 0,73 y curtosis = -0,09 a 0,36) y para mujeres (sesgo = 0,28 a 0,47 para los ítems 2 y 4 y curtosis = -0,28 a 0,18 para ítems 5 y 1). Además, se realizó la validación donde los valores obtenidos eran para varones $r = -.35$, $p < .001$ y féminas $r = -.37$, $p < .001$. Finalmente se llegó a la conclusión que la escala es de utilidad por sus propiedades y se puede utilizar con fines clínicos y de investigación.

Moral (2018) tuvo como objetivo aportar nuevas evidencias de validez cruzada (entre mujeres y hombres) y convergente; describir su distribución y estudiar su relación con seis variables sociodemográficas de Satisfacción Sexual de Hudson (ISS-10), relatar contingencia y aprender su correlación con seis aspectos sociodemográficos, la investigación fue desarrollada en México en una muestra de 807 personas casadas, en la cual dicha prueba tiene como escalas de estimación de la relación (RAS), engrandecimiento marital (MAS). Se les aplicó un análisis factorial confirmatorio multigrupo, en una modelo general de correlación ISS-10 con la relación (RAS) fue muy destacada ($r_s=.71$) y en engrandecimiento marital igualmente fue considerada ($r_s=.56$), respecto a la edad. El tiempo de comprometidos y escolaridad tienen correlaciones bajas del ISS-10 (r_s de .13 a .27), concluyendo el ISS-10, como medición unidimensional de satisfacción sexual presenta vigor y utilizando baremos para el puntaje de percentil.

Velten, et al. (2018) realizaron un estudio de tipo psicométrico el cual tuvo como objetivo evaluar las propiedades psicométricas de las pruebas SESII-W / M y SIS / SES-SF utilizando muestra basada en la población de 2.708 participantes. Dentro de los resultados obtuvieron un CFI = .923, RMSEA = .057. y El alfa de Cronbach indicó consistencia interna de las escalas y se consideró aceptable por encima de $\alpha > .70$. En conclusión, indican que ambos cuestionarios se pueden utilizar para evaluar en muestras de habla alemana.

León – Larios y Gómez – Baya (2018) plantearon una herramienta corta que evalúe comportamientos, prácticas y conocimientos sexuales de los jóvenes, participaron 566 universitarios de Sevilla. La escala comprendía de 9 ítems, se quitó uno por ser no significativa ($p>0,05$), finalmente quedando 8 ítems la cual ofrece confiabilidad por consistencia interna ($KR-20=0.57$) tanto para validez externa y factorial, este modelo se forma por tres factores dando buenos datos $\chi^2(14, N=566) = 17,48, p= 0,232$, como CFI=0.97 y RMSEA=0,02, como resultado el instrumento

demonstró indicadas propiedades psicométricas, fiabilidad y validez.

Contreras et al. (2017) tuvieron como objetivo valorar la confiabilidad y eficacia de la escala psicométrica breve de bienestar sexual personal en Chile. La muestra fue de 661 jóvenes y adultos de 18 y 54 años de edad, la cual evaluó la versión en español y se detectó ser sanos psicológicamente. El estudio es de propiedades psicométricas y confiabilidad se evaluó mediante el análisis factorial exploratorio y Alpha de Cronbach, tuvo un factor de 4 ítems la cual tiene confiabilidad de ($\alpha=.73$), manifestando que el ítem 4 tiene baja carga factorial. Concluyendo que este instrumento resulta confiable y validado para evaluar el ámbito sexual de mujeres y hombres en completa sanidad mental. Demostrando que su prueba fue totalmente fiable.

Torres-Obregon et al. (2017) quienes en su investigación de tipo psicométrica tuvieron como objetivo validar el instrumento Sexual Assertiveness Scale en una muestra de 202 mujeres mexicanas, elaboraron un análisis factorial confirmatorio para afirmar la distribución trifactorial (Inicio, rechazo y embarazo-enfermedades) de Sexual Assertiveness Scale (CFI = .953; TLI = .927). Conjuntamente, se logró la confiabilidad de forma global y de las tres subescalas (= .85). Finalmente concluyó que la prueba se encuentra con buenas propiedades psicométricas en las mujeres de México.

González-Rivera et al. (2017) examinaron la fiabilidad, estructura factorial y algunos indicadores de validez de la escala de satisfacción sexual subjetiva en una muestra de adultos puertorriqueños. La investigación se aplicó a 615 adultos de Puerto Rico. En el análisis factorial exploratorio encontramos los siguientes resultados RMSEA = .05, GFI = .94, TLI = .94, CFI = .96, NFI = .93, IFI = .96, AIC.

Asimismo, en cuanto a la validez los resultados mostraron un coeficiente Alfa de Cronbach de .91. Como conclusión se tuvo una escala más reducida y válida para aplicar en la realidad puertorriqueña.

También, Bloemendaal & Laan (2016), realizaron una investigación la cual tuvo como objetivo investigar las propiedades psicométricas del SESII-W dentro una población holandesa el cual la muestra es de 445 mujeres. El estudio es psicométrico, donde se evidenció la validez del constructo, consistencia interna y confiabilidad. En el análisis confirmatorio obtuvieron CFI = .88, RMSEA = .06, WRMR = 1.52, el alfa de cronbach de .86. En conclusión, los resultados de la prueba son satisfactorios y válidos en la realidad holandesa.

Históricamente, el ámbito sexual ha sido descrito desde tres aspectos: la religión, la medicina y la sexología; asimismo detalla que estas posturas se desarrollaron en distintas épocas como el antiguo régimen, edad moderna y la edad contemporánea. Empezando con la tradición de los judíos, concibe a la sexualidad como un acto sagrado de heterosexualidad que le denominan matrimonio y lo cual prohíbe el adulterio, así como las relaciones coitales antes de ello. Muchos años adelante, la medicina se inclinó a que la sexualidad es un modelo heterosexual de reproducción y moral. Finalmente, la sexualidad se habla con la perspectiva de la sexología de la mano de autores como los mencionados anteriormente incluyendo temas de satisfacción, disfunciones, etc. (Pérez, 2020).

Durante el siglo XX, el comentar sobre actividad sexual fue un tabú por la coyuntura o la cultura de ese entonces que se vivía; ahora, durante el siglo XXI este efecto cambió, ya que toda la información sobre ello se encuentra al alcance de todos. Actualmente, hablar de la sexualidad involucra las acciones y el goce del aparato sexual genital, además corresponde verificar los factores que rodean ello tanto como la edad, situación, contexto, etc. También, dentro de la satisfacción sexual, encontramos que es el cumplimiento de una pretensión apasionada de naturaleza erótica como el apreciar agrado sexualmente. Dentro de los agentes de cambio implicados en ello observamos la atracción, el goce, la pasión, la estimulación, el afecto (Pérez. et al., 2017).

Por lo tanto, al definir satisfacción sexual, se encuentra que es la sensación de agrado de acuerdo a la percepción del momento coital donde están involucrados factores como las emociones, la comunicación verbal y no verbal. La satisfacción se evidencia de acuerdo a la magnitud perceptiva de agrado de la persona (Lee et al., 2019).

Asimismo, Palomino et. al (2017) definen a la percepción sexual como el valor o significado que brindan las personas a sus vivencias pasadas sexuales, por ende, la satisfacción sexual implica una valoración de la conducta que resulta de determinado comportamiento sexual de las parejas. Finalmente define como interacción sexual al comportamiento que influye en la otra persona durante una relación, como la interacción verbal y no verbal de la otra persona y la calidad de tiempo en pareja.

En otras definiciones, Teva et al., (2014) manifiestan que la satisfacción sexual es una expresión de afecto que nace a partir de una valoración intrínseca del individuo sobre o negativo y positivo de una relación sexual, entonces se podría referir a la satisfacción sexual como una definición que tiene aspectos congruentes con la eficacia en pareja y el acto sexual. Además, Moral de la Rubia (2018) define a la satisfacción sexual como el resultado de lo que tiene la persona en pensamientos y emociones con respecto a la apreciación de la sexualidad de modo individual en concordancia con sus expectativas, deseos o experiencias previas.

Sánchez & Hernandez (2018) refieren que hay parejas que el matrimonio no lo asimilan o la selección de parejas es un tanto difícil para ellos ya que no tienen la suficiente actividad o placer sexual al tener coito con su pareja, ya que sólo revelan su necesidad sexual y la su cónyuge la deja un lado y esa persona busca complacerse con otra persona para generarse un placer satisfactorio y una mejor calidad sexual.

Masters & Johnson (1967) despliegan un modelo estructural que expone el periodo de respuesta sexual en varones y mujeres, basándose en lo fisiológico que experimenta el cuerpo durante la etapa del coito. El

modelo lineal que componen son: excitación, meseta, orgasmo y resolución. Este ciclo se detalla en su inicio con la excitación, en la que la sangre llena el pene de los hombres, que produce la erección y al clítoris, vulva y vagina de las mujeres genera la lubricación. Luego, especificaron la etapa de la meseta: un momento de una gran fogaosidad, pero no se está listo para el orgasmo. Seguidamente, describieron la fase del orgasmo como una tensión que ha llegado hasta su punto máximo y se libera con explosión. y, finalmente, la fase de la resolución, donde regresan los tejidos a su estado inicial (Masters & Johnson 1967); Asimismo, en este estudio encontraron una diferencia entre los hombre y mujeres con respecto a la respuesta sexual, esta diferencia muestra a las mujeres con una excitación más lenta que los hombres. A raíz de ello, se destacó la importancia de los llamados “juegos previos” en la sexualidad femenina.

A partir del modelo de Masters & Johnson, Kaplan (1978) inserta un modelo bidimensional, de dos componentes distintos como: la excitación y el orgasmo. Donde estos componentes abarcan estructuras anatómicas diferentes quienes se encuentran en parte del sistema nervioso, la excitación activada por el sistema nervioso parasimpático y el orgasmo por el simpático; donde estas fases pueden ser alteradas independientemente lo que causaría las disfunciones (Gómez, 2013). Asimismo, Kaplan (1978). Menciona que la respuesta sexual no es un patrón lineal, sino un patrón cambiante que culmina en el orgasmo, situación que depende de múltiples factores; esto lo lleva a insertar una fase más relacionada al aspecto psicológico del proceso de respuesta sexual. De esta manera concluye su modelo trifásico de la respuesta sexual incluyendo al deseo sexual en el modelo.

Según Guerra-Vargas (2017) Recalca que la fase inicial tiene un influjo hacia los factores psicológicos, y cómo los mismos influyen en el cerebro de la persona apalancando a cambios favorables que orienten a la excitación; asimismo, define al deseo sexual como un apetito o impulso, sensaciones que impulsan a la persona a buscar prácticas sexuales o

presentarse propenso a ellas, y que a su vez es una ansiedad placentera de carácter erótico.

III. METODOLOGÍA

3.1. Tipo y diseño de investigación

El estudio es tipo psicométrico, la cual busca construir un instrumento y tener un objetivo por un parámetro (Ventura y Caycho, 2016). Igualmente es de tipo tecnológico, dando manifestación a técnicas planificadas, sistemáticas y metódicas, que tiene como objetivo a través del nivel tecnológico mostrar efectividad (Sánchez et al., 2018).

El diseño es instrumental. Ato, et al. (2013) señalan que este diseño está dirigido a investigar los procesos psicométricos instrumentales de medida psicológica se localizan en dicha categoría, encontrándose en ellos la validación o creación de nuevos test.

3.2. Categorías, Subcategorías y matriz de categorización

Sobre la variable manifiestan Palomino & Santiago (2018) que la satisfacción sexual es un estado de bienestar como reacción a la excitación y el deseo de manera sexual, que conjuntamente se relaciona con la interacción social adecuada agregando los semblantes cognitivos como la percepción del individuo; también manifiesta dimensiones e indicadores de la escala de satisfacción sexual en mujeres es importante observar el anexo 2.

3.3. Escenario de estudio

La población es el grupo de personas en el que se desea conocer una investigación brindada dependiendo de la problemática (López, 2004). Según el Instituto Nacional de Estadística e Informática (INEI, 2017) manifiesta 438,410 personas entre mujeres y hombres en edades de 18 a 45 años en la ciudad de Trujillo.

3.4. Participantes

El tamaño de muestra utilizada fue de 395 personas de las cuales 201 son varones y 194 son mujeres; asimismo, se encontró que 165 personas eran solteras, 100 convivían, 88 mantenían una relación abierta, 41 personas eran casadas y una divorciada. Se recomienda utilizar 300 participantes más para obtener una estadística segura y fiable (Arafat et al., 2016).

Los criterios de inclusión considerados son ser mayor de 18 años, residir en la ciudad de Trujillo, haber mantenido actividad sexual en los últimos doce meses. Mientras que se excluyeron aquellos que no desearon participar de la investigación.

El muestreo fue no probabilístico. Este tipo es el más indicado cuando no se conoce el número exacto de personas o participantes con los criterios de inclusión (Otzen y Manterola, 2017).

3.5. Técnicas e instrumentos de recolección de datos.

En la recogida de los datos, las metodologías que se utilizaron fue un formulario de Google (Google forms). Galicia et al. (2017) declara que una herramienta virtual es un método para validar el contenido del instrumento para realizar el objetivo del estudio de una investigación, esta investigación se ejecutó mediante un formulario donde se realizaron preguntas.

El test de Satisfacción Sexual Subjetiva se trabajó con 395 personas adultas de ambos sexos (hombre y mujer) en la ciudad de Trujillo. Se ha elegido la forma adaptada la cual tiene 4 dimensiones y 20 ítems distribuidos desde el Ítem 1 al 5 quienes evalúan Valoración Subjetiva; del 6 al 10 Ítem el aspecto emocional, del 11 al 15 ejecución sexual y los 5 últimos Ítem autoimagen, la cual al realizar un reajuste se quedó como resultado final con 18 ítems en total., sin embargo; este test fue creado en Puerto Rico por los investigadores González-Rivera, Veray-Alicea, Santiago-Santos, Castro-Castro y Quiñones-Soto, con el fin de medir el constructo de satisfacción sexual, la prueba consta de 40 ítems. Anteriormente se han realizado adaptaciones por los mismos autores del instrumento en la cual reajustaron el instrumento a 20 y a 7 reactivos.

3.6. Procedimiento

Se localizó la escala de Satisfacción Sexual Subjetiva; consiguientemente, se inició con la virtualización del instrumento mediante la herramienta digital Google formularios; asimismo, se definió la muestra a evaluar y los criterios que deben de pasar estos al realizar dicho cuestionario. Continuamente, se administró la prueba para ser aplicada en la población definida. Esta aplicación se ha realizado a personas conectadas mediante las redes sociales que cumplan con los requisitos y participen de forma voluntaria.

3.7. Método de análisis de datos

La actual investigación se ha planteado en la aplicación del instrumento a una muestra final donde se utilizará los programas IBM SPSS Statistics 25, Jamovi 1.2.27 y Excel, se realizó el análisis estadístico de los 18 ítems que dieron como resultados las cargas factoriales de cada componente sus índices de ajuste (CFI, GFI, TLI y

RMSEA), así como la obtención del alfa de Cronbach.

3.8. Aspectos éticos

El Colegio de Psicólogos del Perú (2017) dando referencia a su código de ética con respecto a las pruebas tomadas según el artículo 24^o debe referir con el consentimiento informado de todos los referidos e involucrados en una investigación.

Por otro lado, para Zavala & Alfaro-Mantilla (2011) mencionan que al realizar una investigación debe tenerse en cuenta el respeto absoluto de los participantes, la libre participación como también el retiro de esta persona del estudio si así lo desea. Finalmente se debe de considerar en el consentimiento informado semblantes que señalan la relación con los niveles del consentimiento, protección de datos e intimidad (Acevedo Pérez, 2002).

IV. RESULTADOS Y DISCUSIÓN

Se presentan los resultados que han obtenido de la escala satisfacción sexual subjetiva el cual tiene 20 ítems distribuidos en 4 factores; valoración subjetiva, aspecto emocional, ejecución sexual y autoimagen, del cual se realizó los siguientes análisis:

Tabla 1.

Análisis estadísticos descriptivos de los ítems de la Escala de Satisfacción Sexual Subjetiva.

	N	Mínimo	Máximo	M	DE	α^1	α^2
Item01	436	1	4	3.52	0.59	- 0.89	0.16
Item02	436	1	4	3.46	0.57	- 0.48	- 0.74
Item03	436	1	4	3.29	0.68	- 0.84	1.02
Item04	436	1	4	2.95	0.99	- 0.53	- 0.82
Item05	436	1	4	3.46	0.57	- 0.44	- 0.78
Item06	436	1	4	3.38	0.61	- 0.43	- 0.66
Item07	436	1	4	3.38	0.63	- 0.57	- 0.33
Item08	436	1	4	3.40	0.56	- 0.24	- 0.82
Item09	436	1	4	3.43	0.58	- 0.40	- 0.75
Item10	436	1	4	3.30	0.72	- 0.74	0.03
Item11	436	1	4	3.38	0.60	- 0.60	0.45
Item12	436	1	4	3.40	0.62	- 0.50	- 0.63
Item13	436	1	4	2.90	1.14	- 0.60	- 1.08
Item14	436	1	4	3.18	0.62	- 0.37	0.54
Item15	436	1	4	3.45	0.71	- 1.05	0.29
Item16	436	1	4	3.50	0.63	- 0.98	0.44
Item17	436	1	4	3.45	0.60	- 0.74	0.25
Item18	436	1	4	3.27	0.64	- 0.31	- 0.69
Item19	436	1	4	3.39	0.62	- 0.63	0.02
Item20	436	1	4	3.35	0.69	- 0.67	- 0.35
N válido (por lista)	436						

Nota: M= Media; DE = Desviación Estándar; g_1 = Asimetría; g_2 = Curtosis

En la tabla 1, se muestran los coeficientes media, desviación estándar, asimetría y curtosis, donde la cifra de asimetría muestra entre -1.05 a -0.24 e índices de curtosis que se encuentran entre -1.08 a 1.02.

Tabla 2.

Correlación entre ítems de la Escala de Satisfacción Sexual Subjetiva.

	Item01	Item02	Item03	Item04	Item05	Item06	Item07	Item08	Item09	Item10	Item11	Item12	Item13	Item14	Item15	Item16	Item17	Item18	Item19	Item20
Item01	—																			
Item02	,603**	-																		
Item03	,433**	,448**	-																	
Item04	0.000	0.000	0.000	—																
Item05	,283**	,296**	,257**	,199**	-															
Item06	,306**	,279**	,192**	,178**	,416**	-														
Item07	,370**	,322**	,424**	0.000	,217**	,218**	-													
Item08	,224**	,280**	,181**	,244**	,435**	,547**	,208**	-												
Item09	,281**	,267**	,201**	,221**	,398**	,431**	,197**	,440**	-											
Item10	,405**	,492**	,408**	0.000	,195**	,274**	,414**	,186**	,260**	-										
Item11	,264**	,369**	,319**	,104*	,200**	,265**	,337**	,224**	,285**	,395**	-									
Item12	,334**	,371**	,400**	0.000	,199**	,254**	,384**	,172**	,206**	,381**	,376**	-								
Item13	,095*	0.000	0.000	,354**	,299**	,197**	0.000	,170**	,174**	0.000	,137**	0.000	—							
Item14	,303**	,299**	,361**	0.000	,178**	,168**	,332**	,132**	,185**	,461**	,304**	,362**	0.000	—						
Item15	,484**	,462**	,362**	,141**	,281**	,351**	,453**	,306**	,356**	,416**	,340**	,404**	0.000	,287**	-					
Item16	,504**	,410**	,335**	,142**	,235**	,332**	,375**	,233**	,302**	,354**	,312**	,277**	,144**	,298**	,493**	-				
Item17	,389**	,438**	,307**	,191**	,270**	,290**	,330**	,328**	,341**	,372**	,301**	,266**	,121*	,244**	,520**	,678**	-			
Item18	,432**	,349**	,386**	0.000	,221**	,251**	,445**	,192**	,272**	,445**	,405**	,403**	0.000	,424**	,384**	,414**	,372**	-		
Item19	,435**	,467**	,324**	0.000	,246**	,259**	,317**	,206**	,277**	,422**	,306**	,186**	,111*	,236**	,438**	,443**	,438**	,299**	-	
Item20	,447**	,349**	,290**	,203**	,254**	,190**	,291**	,170**	,261**	,342**	,221**	,235**	0.000	,285**	,373**	,358**	,403**	,296**	,468**	-

En la tabla 2, los resultados positivos ya que al momento de relacionar ítem por ítem no muestran resultados <0, se encontró correlaciones mínimas de 0.00 del ítem 4 correlacionado con el ítem 1,2 y 3. Además, encontramos como máximo 0.678 del ítem 17 correlacionado con el ítem 16.

Figura 1.

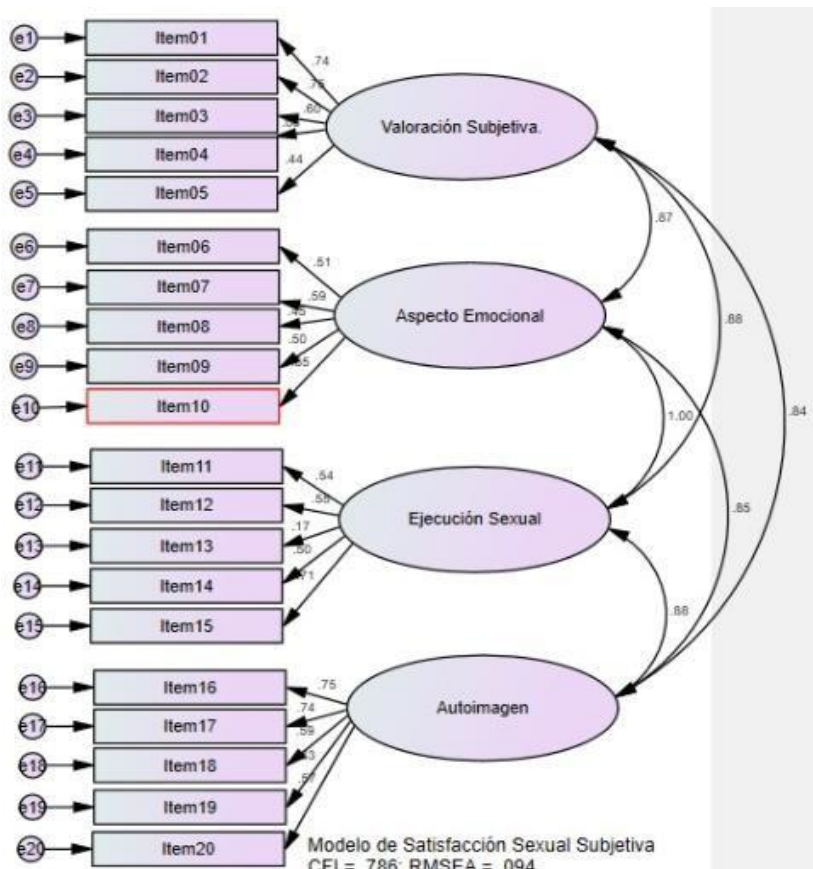

Análisis estadístico confirmatorio de la Escala de Satisfacción Sexual Subjetiva

En el análisis factorial confirmatorio, se encuentran resultados que están entre 0.00 que es la carga factorial más baja y 0.75 que es la más alta entre los ítems y por factores se obtiene entre en 0.84 a 1.00.

Tabla 3.

Test for Exact fit

χ^2	Df	P
3.891	164	< .001

Índice de ajuste de la Escala de Satisfacción Sexual 20 Ítems

CFI	GFI	TLI	RMSEA
0.786	0.819	0.752	0.094

Nota. CFI: Índice de Ajuste Comparativo, TLI: Índice Tucker-Lewis, SRMR: Residuo Estandarizado Cuadrático Medio, RMSEA: Error Cuadrático Medio de Aproximación.

En cuanto a la tabla 3 del índice de ajuste de los 20 ítems, encontramos un (RMSEA= 0.094), el TLI (0.752), CFI (0.786) y el ajuste comparativo por medio de su índice (CFI = .819), la cual el RMSEA no muestra un buen ajuste ya que Morata – Ramírez et al. (2015) declara que un ajuste razonable es de 0.5 a 0.8.

Se ha realizado un segundo análisis confirmatorio eliminando los ítems 4 y 13 ya que estos tienen cargas factoriales menores, Lloret-Segura et al. (2014) refiere que para que las cargas factoriales sean adecuadas deben ser mayores 0.4, la cual los ítems mencionados no cumplen.

Figura 2.

Análisis estadístico confirmatorio de ítems excluyendo al ítem 4 e ítem 13 de la Escalade Satisfacción Sexual Subjetiva.

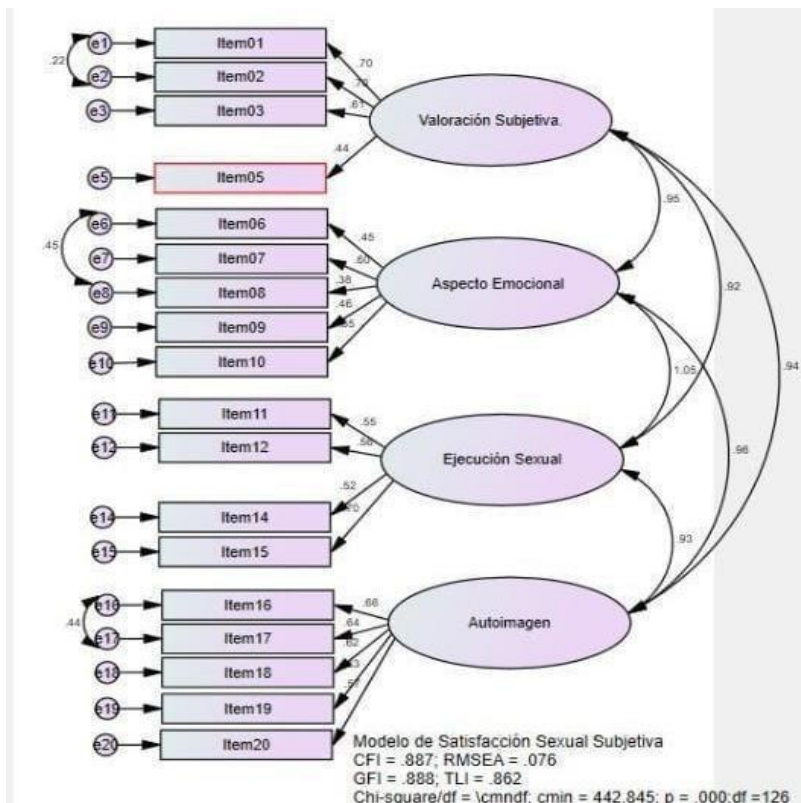

En el segundo análisis confirmatorio con 18 ítems (4 y 13 fueron eliminados) se encuentran cargas factoriales entre 0.36 a 0.79.

Tabla 4.

Prueba de ajuste exacto

χ^2	Df	P
2.769	126	< .001

Índice de ajuste de la Escala de Satisfacción Sexual 18 Ítems

CFI	GFI	TLI	RMSEA
0.887	0.888	0.862	0.076

Nota. CFI: Índice de Ajuste Comparativo, TLI: Índice Tucker-Lewis, SRMR: Residuo

Estandarizado Cuadrático Medio, RMSEA: Error Cuadrático Medio de Aproximación

En la tabla 4 de los índices de ajuste de la escala con 18 ítems, encontramos un (RMSEA = 0.076), el TLI (0.862), CFI (0.887) refiriendo Lévy & Varela (2006) que mientras más cercano al 1 indica que tiene un valor adecuado. y el ajuste comparativo por medio de su índice (CFI = .887).

Tabla 5.

Cargas Factoriales por Ítem y dimensiones excluyendo los ítems 4 y 13 de la Escala de Satisfacción Sexual Subjetiva

	Factor				Unicidad
	1	2	3	4	
Item01	0.70				0.70
Item02	0.70				0.70
Item03	0.61				0.61
Item05	0.44				0.44
Item06		0.45			0.45
Item07		0.60			0.60
Item08		0.38			0.38
Item09		0.48			0.48
Item10		0.65			0.65
Item11			0.55		0.55
Item12			0.56		0.56
Item14			0.52		0.52
Item15			0.70		0.70
Item16				0.66	0.66
Item17				0.64	0.64
Item18				0.62	0.62
Item19				0.63	0.63

Item20		0.57		0.57
Nota: F1 = Valoración Subjetiva; F2 = Aspecto Emocional; F3 = Ejecución Sexual; F4 = Autoimagen; Uniqueness = Unicidad				
	Valoración_Subjetiva	Aspecto_Emocional	Ejecución_Sexual	Autoimagen
Valoración_Subjetiva	—			
Aspecto_Emocional	0.95	—		
Ejecución_Sexual	0.92	1.05	—	
Autoimagen	0.94	0.96	0.93	—

En la tabla 5, se aprecian las cargas factoriales de los ítems pertenecientes al cuestionario en base a cuatro factores; en el factor 1 las cargas están entre 0.44 a 0.70; en el factor 2 encontramos desde 0.38 a 0.65; el siguiente es de 0.52 a 0.70 y finalmente, en el factor 4 las cargas factoriales son 0.57 a 0.66. Como siguiente en las cargas factoriales de cada componente entre Valoración Subjetiva y Aspecto emocional es 0.95, Valoración Subjetiva y Ejecución sexual es 0.92, Valoración Subjetiva y Autoimagen es 0.94; Aspecto emocional y Ejecución Sexual es 1.05, Aspecto emocional y Autoimagen es 0.96; Ejecución Sexual y Autoimagen es 0.93.

Tabla 6.

Confiabilidad de los 20 ítems de la Escala de Satisfacción Sexual Subjetiva

Alfa de Cronbach	N de elementos
0.873	20

En la tabla 6, podemos observar que con los 20 ítems iniciales señalaba un índice de 0.873 que denota un resultado estable, con cargas factoriales bajas en el ítem 4 y 13.

Tabla 7.

Confiabilidad de la Escala de Satisfacción Sexual Subjetiva 18 ítems.

Alfa de Cronbach	N de elementos
0.899	18

En la tabla 7 de confiabilidad de la escala con 18 ítems, muestra un índice de 0.899 que denota un resultado confiable, Soler & Soler (2012) describiendo que mientras más se acerque al 1 tiene mejor fiabilidad.

DISCUSIÓN

La investigación refleja resultados del proceso de evidencias psicométricas de la escala de satisfacción sexual Subjetiva (ESSS – B) en adultos de la ciudad de Trujillo, aportando así una prueba que mida la satisfacción sexual en la población mencionada. La investigación tuvo como objetivo determinar las propiedades psicométricas de la escala de satisfacción sexual subjetiva, para ello se determinó objetivos específicos cómo: realizar análisis estadístico de ítems, realizar evidencias de estructura interna mediante el análisis confirmatorio e identificar evidencia sobre la consistencia interna de la escala de satisfacción sexual.

En cuanto al análisis descriptivo, los índices de media fluctúan entre 2.90 a 3.52 que coincide con los estudios realizados por Sánchez et. al. (2019) y Velten, et al. (2018) quienes el primero su media va desde los 2.16 y el segundo estudio desde 2.19 en adelante. En cuanto a los índices de asimetría se encuentran entre -1.35 a 0.58 e índices de curtosis que se encuentran entre -1.05 a -0.24. Los índices señalados se encuentran dentro de lo esperado. Harris y DeMets (1972) refieren que los índices son eficaces cuando su valor está próximo a 0. Asimismo, se encuentran dentro del criterio de normalidad de índices +/- 1.5 (Pérez & Medrano, 2010; Rodríguez & Ruiz, 2008). Por ello, se puede afirmar que estos resultados son apoyados por diversos estudios psicométricos quienes sus resultados lograron estar dentro de los parámetros establecidos (Cariga & Vilchez, 2020; Rojas, 2019; González-Rivera & Hernández-Gato, 2019; Espinoza, 2019; Velten, Scholten & Margraf, 2018) los cuales sus resultados se muestran entre índices +/- 1.5 aceptables para el criterio de normalidad.

Revisando el análisis confirmatorio se encuentran resultados que están entre 0.00 a 0.75. Lloret-Segura et al. (2014) refieren que para que las cargas factoriales sean adecuadas deben ser mayores 0.4; sin embargo, los ítems 4 y 13 no obtuvieron los puntajes requeridos, por los que fueron retirados del modelo. En cuanto al Error Cuadrático Medio de Aproximación (RMSEA) se obtuvo un puntaje de 0.094; un ajuste razonable es de 0.5 a 0.8. (Ramírez et al., 2015; Browne & Cudeck, 2016) por lo tanto, su ajuste no es razonable. Debido a ello, se tuvo que realizar un segundo análisis confirmatorio los cuales los resultados están entre 0.36 a 0.79. y su RMSEA de 0.076. Este último se aproxima al cero, esto quiere decir que su ajuste se encuentra dentro de lo correcto Fernández (2015). Para los índices de Ajuste comparativo (CFI) se ha obtenido un 0.887 estando en buen ajuste ya que con un valor cercano al uno muestra un mejor ajuste para Fernández (2015). Asimismo, en el índice de bondad de ajuste (GFI) se obtuvo un puntaje de 0.888 y en el índice de Tucker – Lewis (TLI) un puntaje de 0.862, lo que según Escobedo et al. (2015) refieren que mientras se aproxima al 1 es un puntaje aceptable. Estos resultados mencionados aportan a las investigaciones anteriores de tipo instrumental (Cuadros, 2021; Calvillo, et al. 2020; González-Rivera & Hernández- Gato, 2019; Velten, et al. 2018; Strizzi, et al. 2016).

Por otro lado, en cuanto a la confiabilidad encontraron un índice de 0.899. Soler & Soler (2012) describen que en cuanto más se acerque al 1 tiene mejor fiabilidad. Además, encontramos que los índices que varían entre 0 a 1 donde los valores mayores indican que su confiabilidad es alta. (Supo, 2013; Corral, 2009). Estos resultados se asemejan a los de González-Rivera & Hernández-Gato (2019) quienes obtuvieron un índice de 0.91. Además de la investigación de, Sánchez et. al. (2019) los cuales tuvieron 0.90 de confiabilidad. Así también, Velten, et al. (2018) obtienen una confiabilidad de 0.81, Contreras, et al. (2017) reporta índices de 0.90. Además, Torres-Obregon et al. (2017) mencionan que sus resultados de confiabilidad fueron de 0.85 dando como confiable la prueba.

Santos et al. (2009) recomiendan que los instrumentos de satisfacción sexual deben de ser de forma breve, fáciles de usar y con adecuadas

propiedades psicométricas, por esta razón la escala de satisfacción sexual subjetiva es un instrumento que puede aportar a futuras investigaciones, así como la práctica de este. No obstante, al igual que otras investigaciones, este estudio no está libre de limitaciones. Debido a la coyuntura actual durante el proceso de recolección de datos existieron demoras en la respuesta de la población, probablemente al ser un tema que para algunos sigue siendo un tabú. Por otro lado, la representatividad de la muestra es mediana es por ello que se propone utilizar una muestra mayor para ver si los resultados replican a los de investigaciones como (González-Rivera & Hernández-Gato, 2019) o a la presente investigación. Finalmente, los escasos estudios previos realizados en el país con respecto a la variable también limitan el conocimiento de ésta.

A pesar de las limitaciones mencionadas, el estudio ha contado con diversas fortalezas ya que la variable de estudio es poco tratada en investigaciones y puede aportar a los futuros investigadores: asimismo, los resultados son respaldados al igual que la teoría de fuentes confiables como revistas validadas y reconocidas.

Las propiedades psicométricas de la escala permiten concluir que los 18 reactivos reflejan los indicadores adecuados de confiabilidad y validez esto respaldan al uso de la escala de satisfacción sexual subjetiva (ESSS) como una herramienta para evaluar esta variable en adultos de la ciudad de Trujillo. La ventaja de esta escala frente a otras es que la revisión de las propiedades se realizó en el contexto trujillano, asimismo es una escala que tiene mayor extensión dentro de su administración, incorpora variables como el aspecto psicológico, motivacional y los factores que influyen dentro del acto sexual (Kaplan, 1978). En conclusión, la investigación mostró que la escala de satisfacción sexual subjetiva, parece ser un instrumento que se puede utilizar en nuestra realidad peruana con los 18 ítems mencionados en los resultados.

V. CONCLUSIONES

Se determinó las propiedades psicométricas de la escala de satisfacción sexual subjetiva (ESSS) en adultos de la ciudad de Trujillo, mostrando resultados adecuados después de la extracción de dos ítems.

Se evidenció adecuadas puntuaciones con respecto a los análisis descriptivos en cuanto a asimetría y curtosis, la cual presentó resultados dentro de los criterios de normalidad expuestos por los autores mencionados.

En cuanto al análisis exploratorio, se pudo evidenciar que dos ítems no cumplían con los criterios de las cargas factoriales (>0.4) que respaldan diversos autores, por ende; se decidió eliminar los ítems 4 y 13 quienes no cumplían con esta característica.

Se determinó, los índices de ajuste de escala donde obtuvo puntajes significativos y acordes al respaldo teórico en cuanto al: Índice de Ajuste Comparativo (CFI), Índice Tucker-Lewis (TLI) y el Error Cuadrático Medio de Aproximación (RMSEA).

Se determinó la confiabilidad de la escala, bajo el método de alfa de cronbach el cual obtuvo puntuaciones adecuadas en la escala total (0.899) el cual fue respaldado por autores en el aspecto teórico y verificado en estudios anteriores.

VI. RECOMENDACIONES

De acuerdo a la cantidad de participantes en la investigación realizada, se recomienda replicar el estudio con una muestra más amplia y representativa.

Se recomienda realizar un análisis de los diversos aspectos sociodemográficos particularmente en el género para identificar diferencias y similitudes en cada grupo.

Se recomienda realizar una investigación más, en otro contexto (post covid) con los 20 reactivos que el autor nos brinda para respaldar a este estudio realizado durante la pandemia.

REFERENCIAS

- Acevedo, I. (2002). Aspectos éticos en la investigación científica. *Ciencia y enfermería*, 8(1), 15-18. <https://dx.doi.org/10.4067/S0717-95532002000100003>
- Arafat, S.; Chowdhury, H.; Qusar, M. & Hafez, M. (2016). Cross-cultural adaptation and psychometric validation of research instruments: A methodological review. *Journal of Behavioral Health*. 5, 129 – 136. <https://dx.doi.org/10.5455/jbh.20160615121755>
- Ato, M.; López, J. & Benavente, A. (2013). Un sistema de clasificación de los diseños de investigación en psicología. *Anales de Psicología*, 29(3), 1038-1059. <https://dx.doi.org/10.6018/analesps.29.3.178511>
- Bancroft, J., Loftus, J & Long, J. (2003). Distress About Sex: A National Survey of Women in Heterosexual Relationships. *Archives of sexual behavior*. 32. DOI:[10.1023/A:1023420431760](https://doi.org/10.1023/A:1023420431760)
- Bloemendaal & Laan (2016) The Psychometric Properties of the Sexual Excitation/Sexual Inhibition Inventory for Women (SESI-W) Within a Dutch Population. *The Journal of Sex Research*. 52(1). 69 – 82. <https://doi.org/10.1080/00224499.2013.826166>
- Browne, M. y Cudeck, R. (2016). Alternative Ways of Assessing Model Fit. *Sociological Methods & Research*. 21(2), 230-258. <http://www.redalyc.org/pdf/806/80635407.pdf>
- Britos, M.; Estigarribia, R.; Ferreira, J. & Valenzuela, J. (2018). Relación entre conducta infiel y los datos sociodemográficos en personas que residen en Paraguay, periodo 2018. *Revista Científica de la UCSA*. 6 (2), 39 – 66. <http://scielo.iics.una.py/pdf/ucsa/v6n2/2409-8752-ucsa-6-02-39.pdf>
- Calvillo, Sánchez-Fuentes, Parrón-Carreño & Sierra (2020) Validation of the Interpersonal Exchange Model of Sexual Satisfaction Questionnaire in adults with a same-sex partner. 20.140-

150. <https://doi.org/10.1016/j.ijchp.2019.07.005>

Cariga, C & Vilchez, K. (2020) *Adaptación de la escala de satisfacción sexual paramujeres (SSS-W) en madres de familia de Lima Metropolitana, 2020.*

[Tesis de pregrado. Universidad Cesar Vallejo].

https://repositorio.ucv.edu.pe/bitstream/handle/20.500.12692/57300/Cariga_GCL-Vilchez_BKI-SD.pdf?sequence=1&isAllowed=y

Colegio de Psicólogos del Perú. (2017, 21 de diciembre). *Código de ética y deontología.* Consejo directivo nacional.

http://api.cpsp.io/public/documents/codigo_de_etica_y_deontologia.pdf

Contreras, D.; Jaime, D.; Lillo, S. & Vera-Villaruel, P. (2017) Propiedades psicométricas del cuestionario de Bienestar Sexual Subjetivo en jóvenes y adultos chilenos. *Terapia psicológica.* 35.(2), 185-193.

<https://scielo.conicyt.cl/pdf/terpsicol/v35n2/0716-6184-terpsicol-35-02-0185.pdf>

Cuadros, W. (2021) *Evidencias psicométricas de la nueva escala de satisfacción sexual en universitarios de Huaraz.* [Tesis de pregrado.

Universidad CesarVallejo]

https://repositorio.ucv.edu.pe/bitstream/handle/20.500.12692/60591/Cuadros_LWP-SD.pdf?sequence=1&isAllowed=y

Escobedo, M.; Hernández, J.; Estebané, V.; Martínez, G. (2015) Modelos de Ecuaciones Estructurales: Características, Fases, Construcción, Aplicación y Resultados. *Revista Ciencia y Trabajo.*

<https://scielo.conicyt.cl/pdf/cyt/v18n55/art04.pdf>

Espinoza, A.; Correa, F. & García, L. (2014). Percepción social de la infidelidad y estilos de amor en la pareja. *Enseñanza e Investigación en Psicología.* 19 (1),135-147. <https://www.redalyc.org/pdf/292/29232614008.pdf>

Espinoza, C. (2019). *Construcción de una escala de satisfacción sexual en la*

relación de pareja en personal militar-Lima, 2019.

http://search.ebscohost.com/login.aspx?direct=true&db=edsbas&AN=edsbas_B4747770&lang=es&site=eds-live

Fernández, A (2015) Aplicación del análisis factorial confirmatorio a un modelo de medición del rendimiento académico en lectura. *Revista de Ciencias Económicas*. Universidad de Costa Rica. [DOI 10.15517/RCE.V33I2.22216](https://doi.org/10.15517/RCE.V33I2.22216)

Galicia, L.; Balderrama, J. & Edel, R. (2017) Validez de contenido por juicio de expertos: propuesta de una herramienta virtual. *Apertura*.9(2), 42-53. <https://doi.org/10.32870/ap.v9n2.993>

Graneo, M. (2014). Sexología basada en la evidencia: historia y actualización. *Revista Costarricense de Psicología*, vol. 33 <https://www.redalyc.org/pdf/4767/476747238002.pdf>

Gonzalez -Rivera, J. & Hernandez – Gato, I. (2019). Validación de una versión breve de la Escala de Satisfacción Sexual Subjetiva (ESSS-B) en Puerto Rico. *Evaluar*. 19(2), 53 -57. <https://revistas.unc.edu.ar/index.php/revaluar>

Guerra-Vargas (2017) Factores relacionados al deseo sexual. I congreso virtual internacional de psicología. <https://psiquiatria.com/trabajos/13CONF1PSICO2017.pdf>

Harris, E.K. y DeMets. D.L. (1972). Estimation of normal ranges and cumulative proportions by transforming observed distributions to gaussian form. *Clin. Chem.*,18(2), 605-612. <https://citeseerx.ist.psu.edu/viewdoc/download?doi=10.1.1.562.7768&rep=rep1&type=pdf>

Iglesias, P.; Morell-Mengual, V.; Caballero-Gascón, L.; Ceccato, R. & Dolores, M. (2018) Satisfacción sexual femenina: influencia de la edad y variedad de prácticas sexuales. *Revista Infat de Psicología*. 1 (1), 85-92. <https://doi.org/10.17060/ijodaep.2018.n1.v1.1163>

- Instituto Nacional de Estadística e Informática (2017). *Población y vivienda*. <https://www.inei.gob.pe/estadisticas/indice-tematico/poblacion-y-vivienda/>
- Instituto Nacional de Estadística (2018). Divorcios según estado civil de los cónyuges al contraer el matrimonio. <https://www.ine.es/jaxiT3/Datos.htm?t=20673#!tabs-tabla>
- Instituto Nacional de Estadística e Informática (2018). Natalidad, Mortalidad y Nupcialidad, 2018 (Departamento, provincia y distrito). https://www.inei.gob.pe/media/MenuRecursivo/publicaciones_digitales/Est/Lib1698/libro.pdf
- Instituto Nacional de Estadística e Informática (2019). Características de los hogares de madres y padres solos con hijos/as menores de 18 años de edad. https://www.inei.gob.pe/media/MenuRecursivo/publicaciones_digitales/Est/Lib1660/libro.pdf
- Instituto Nacional de Salud Mental Honorio Delgado-Hideyo Noguchi (2018). Anales de Salud Mental. Biblioteca Nacional del Perú. <https://www.insm.gob.pe/investigacion/archivos/estudios/2020/Vol%20XXXIV%202018%20nro2%20ANALES%20DE%20SALUD%20MENTAL.pdf>
- Kaplan, H. S. (1978). Manual ilustrado de terapia sexual. Buenos Aires, Argentina: Grijalbo.
- Lauttges, C.; Torres, S.; Molina, T. & Ahumada, S. (2019). Satisfacción sexual en mujeres adultas y adolescentes chilenas usuarias de dos centros de salud universitarios. *Rev Chil Obstet Ginecol.* 84(4), 287-296. <https://scielo.conicyt.cl/pdf/rchog/v84n4/0717-7526-rchog-84-04-0287.pdf>
- León-Larios, F. Gómez-Baya, D. (2018). Diseño y validación de un cuestionario sobre conocimientos de sexualidad responsable en jóvenes. *Revista Española Salud Pública.* 92(1). <https://scielo.isciii.es/pdf/resp/v92/1135->

- López, P. (2004). Población muestra y muestreo. *Punto Cero*. 9(8), 69-74. http://www.scielo.org.bo/scielo.php?script=sci_arttext&pid=S1815-02762004000100012&lng=es&tlng=es.
- Masters, W. H. y Johnson V. E. (1967). Respuesta sexual humana. Buenos Aires, Argentina: Intermédica
- Moral, J. (2018). Invarianza por sexo y distribución del Índice de Satisfacción Sexual reducido en una muestra mexicana de rutas aleatorias. *Psicogente*. 21(40). <https://dx.doi.org/10.17081/psico.21.40.2705>
- Moral de la Rubia, J. (2018). Unidimensionalidad del Índice de Satisfacción Sexual de Hudson en adultos mexicanos casados y en unión libre. *Cuadernos Hispanoamericanos de Psicología*. 17 (2), 28-42. <https://doi.org/10.18270/chps.v17i2.2059>
- Olgallar-Blanco, A.; Godoy-Izquierdo, D.; Vasquez, M. & Godoy, J. (2017). Sexual satisfaction among young women: The frequency of sexual activities as a mediator. *Annals of Psychology*. 33(3). 732-742. <https://doi.org/10.6018/analesps.33.3.276541>
- Otzen, T. y Manterola, C. (2017). Técnicas de muestreo sobre una población a estudio. *Int. J. Morphol.*, 35(1):227-232, 2017. <https://scielo.conicyt.cl/pdf/ijmorphol/v35n1/art37.pdf>
- Palomino, J.; Cayte, L. & Santiago, N. (2017). Construcción y propiedades psicométricas de escala
- Pérez, G.; Estrada, S.; Pacheco, L.; García, L. & Tuz, M. (2017) Bienestar psicológico y satisfacción sexual en personas de 40 a 70 años de edad. *Revista Iberoamericana de las Ciencias Sociales y Humanísticas*. 6(11) <https://www.redalyc.org/pdf/5039/503954319011.pdf>
- Pérez, E. & Medrano, L (2010). Análisis factorial exploratorio: bases conceptuales y metodológicas. *Revista Argentina de Ciencias del Comportamiento (RACC)*, 2(1), 58-66. <https://dialnet.unirioja.es/servlet/articulo?codigo=3161108>

- Romero, H.; Romero, L. & Arellano, J. (2017). La infidelidad femenina como productode la violencia intrafamiliar. *An Fac med.* 78 (2), 161-165.
<http://www.scielo.org.pe/pdf/afm/v78n2/a08v78n2.pdf>
- Sánchez, C. & Hernández, R. (2018). La satisfacción marital y el manejo del poder en la pareja: prevención para la salud. *Revista Argentina de Clínica Psicológica.* 27(1). 72-82. <https://doi.org/10.24205/03276716.2018.1048>
- Sánchez, M.; Moyano, N.; Granados, R. & Sierra, J. (2019). Validation of the Spanish Version of the Arizona Sexual Experience Scale (ASEX) Using Self-Reported and Psychophysiological Measures. *Revista iberoamericana de psicología y salud.* 10 (1). 1-14.
<https://dialnet.unirioja.es/servlet/articulo?codigo=6750434>
- Sánchez, H., Reyes, C. & Mejía, K. (2018), Manual de términos en investigación científica, tecnológica y humanística. Universidad Ricardo Palma.
- Strizzi, J. Fernández-Agis, I. Alarcón-Rodríguez, R. & Parrón-Carreño, T. (2016) Adaptation of the New Sexual Satisfaction Scale-Short Form Into Spanish, *Journal of Sex & Marital Therapy,* 42:7, 579-588,
<https://doi.org/10.1080/0092623X.2015.1113580>
- Superintendencia Nacional de los Registros Públicos (2020) Registro Personal – Divorcios. <https://www.sunarp.gob.pe/estadisticas/post/3-2-registro-personal-divorcios>
- Teva, I.; Paz, M. & Teresa, M. (2014). Satisfacción sexual y actitudes hacia el uso del preservativo en adolescentes: evaluación y análisis de su relación con el uso del preservativo. *Revista Latinoamericana de Psicología,* 46(2), 127–136. [https://doi.org/10.1016/S0120-0534\(14\)70016-0](https://doi.org/10.1016/S0120-0534(14)70016-0)
- Travieso, C. (2017) Los resultados científicos en las investigaciones biomédicas: un desafío pendiente. *Medisan.* 21 (5), 6-11
<http://scielo.sld.cu/pdf/san/v21n5/san16215.pdf>
- Torres-Obregon, R.; Onofre-Rodríguez, D.; Sierra, J.; Benavides-Torres, R. & Garza-Elizondo, M. (2017) Validación de la Sexual Assertiveness Scale en mujeres mexicanas. *Revista Suma Psicológica.* 24 (1), 34-41.

<http://dx.doi.org/10.1016/j.sumpsi.2017.01.001>

Velten, Scholten & Margraf (2018) Psychometric properties of the Sexual Excitation/Sexual Inhibition Inventory for Women and Men (SESII-W/M) and the Sexual Excitation Scales/Sexual Inhibition Scales short form (SIS/SES-SF) in a population-based sample in Germany. *Plos One*. 13(3) 1 – 26.
<https://doi.org/10.1371/journal.pone.0193080>

Zuazo-Olaya, N. (2013). Causas de la desintegración familiar y sus - consecuencias en el rendimiento escolar y conducta de las alumnas de segundo año de la institución educativa Nuestra señora de Fátima de Piura. **Universitas Studiorum Piurensis**.
https://pirhua.udep.edu.pe/bitstream/handle/11042/1818/MAE_EDUC_110.pdf

Zavala, S. & Alfaro-Mantilla, J. (2011). Ética e investigación. *Revista Peruana de Medicina Experimental y Salud Pública*, 28(4), 664-669. http://www.scielo.org.pe/scielo.php?script=sci_arttext&pid=S1726-46342011000400015&lng=es&tlng=es

ANEXOS:

Anexo 1: Matriz de consistencia cuantitativa

PROBLEMA	VARIABLES E ITEMS	OBJETIVOS		MÉTODO
¿Es válida y confiable el instrumento de escala de satisfacción sexual subjetiva en adultos de la ciudad de Trujillo?	General	Variable 1: Satisfacción Sexual		Diseño: Instrumental
	Evidenciar las propiedades psicométricas de la escala de satisfacción sexual subjetiva.	Dimensiones	Ítems	
		Valoración Subjetiva	1;2;3;4;5	Tipo: Psicométrico
		Aspecto Emocional	6;7;8;9;10	POBLACIÓN- MUESTRA
		Ejecución Sexual	11;12;13;14;15	N= 2,491,256 Mujeres de 18 a 45 años a nivel nacional n= 395 personas de la población de Trujillo ambos sexos.
Autoimagen	16;17;18;19;20	Muestreo: No probabilístico		

Tiene las siguientes propiedades psicométricas Satisfacción Sexual

En la investigación del desarrollo de la prueba, se realizó con un total de 615 puertorriqueños (332 mujeres y 282 hombres) participaron en este estudio de carácter psicométrico. Los resultados indican que la escala posee una estructura multidimensional de cuatro factores. Estos factores fueron identificados como Valoración Subjetiva, Aspecto Emocional, Ejecución Sexual y Autoimagen. Un total de 20 reactivos cumplieron con los criterios de discriminación y el índice de confiabilidad obtenido para la versión final de 20 reactivos fue 0.91.

Anexo n°2: Operacionalización de la variable 1: Satisfacción sexual (cuantitativos)

Variable	Definición Conceptual	Definición Operacional	Dimensiones	Ítems	Escala de Medición
Satisfacción Sexual	Para González-Rivera et al. (2017) Es un estado de afectividad a la excitación y el deseo de manera sexual, que conjuntamente se relaciona con la interacción social adecuada agregando los semblantes cognitivos como la percepción del individuo.	La variable de Satisfacción Sexual será medida a través de la escala de Satisfacción Sexual por González-Rivera, Veray-Alicea, Santiago-Santos, Castro-Castro, & Quiñones-Soto (2017). La cual está compuesta por 4 dimensiones y 20 ítems. En una escala de respuestas tipo Likert.	Valoración Subjetiva	1;2;3;4;5	Escala Ordinal
			Aspecto Emocional	6;7;8;9;10	
			Ejecución Sexual	11;12;13;14;15	
			Autoimagen	16;17;18;19;20	

Nota: Datos originales de González-Rivera, Veray-Alicea, Santiago-Santos, Castro-Castro, & Quiñones-Soto (2017)

ANEXO 3: ESCALA DE SATISFACCIÓN SEXUAL SUBJETIVA
González-Rivera, Veray-Alicea, Santiago-Santos, Castro-Castro, & Quiñones-Soto
(2017)

Marca con una X el siguiente cuestionario, según cada indicador:

N°	ITEMS	TA	A	D	TD
1	Considero que mi vida sexual es muy excitante.				
2	Mi vida sexual es divertida.				
3	A mi vida sexual le falta calidad.				
4	Considero que mi vida sexual es monótona.				
5	Me siento cómodo con la calidad de sexo que practico.				
6	Luego de tener relaciones sexuales me siento pleno.				
7	Tengo poco interés en el sexo.				
8	Experimento gratificación emocional luego de tener relaciones sexuales.				
9	Me siento satisfecho con la frecuencia de mis orgasmos.				
10	Tengo ciertos complejos que limitan mi vida sexual.				
11	Mis relaciones sexuales son de poca duración.				
12	Suelo fingir mis orgasmos o placer sexual.				
13	Conozco las áreas del cuerpo que me producen placer sexual.				
14	Se me hace difícil tener orgasmos.				
15	Estoy satisfecho con la cantidad de sexo que practico a la semana.				
16	Me considero buen amante.				
17	Las otras personas me consideran buen amante.				
18	Me siento inexperto cuando tengo relaciones sexuales.				
19	Considero que soy creativo en mis relaciones sexuales.				
20	Me excito con facilidad.				

Link de Acceso virtual: <https://forms.gle/mBA3VZJHtebVhyrSA>

ANEXO 4: FICHA SOCIODEMOGRÁFICA

ESCALA DE SATISFACCIÓN SEXUAL SUBJETIVA

GÉNERO:.....

EDAD:.....

ESTADO CIVIL:

- a) Soltero (a)
- b) Casado (a)
- c) Conviviente (a)
- d) Viudo (a)
- e) Divorciado (a)
- f) Relación Abierta

GRADO DE INSTRUCCIÓN

- a) Primaria
- b) Secundaria
- c) Superior Universitario
- d) Superior Técnico

CIUDAD:.....

ANEXO 6: EVIDENCIA DE UBICACIÓN DE INSTRUMENTO

static1.squarespace.com/static/50c39c53e4b097533b3492dd/t/59ecc668a803bb707b4d1dab/1508689514828/González-Rivera%2C+2017+%282%29.pdf

González-Rivera,+2017+(2).pdf 1 / 12 100%

ESCALA DE SATISFACCIÓN SEXUAL SUBJETIVA

Desarrollo y Validación de una Escala para Medir Satisfacción Sexual Subjetiva en Adultos Puertorriqueños

Juan A. González-Rivera¹, Jaime Veray-Alicea, Deborah Santiago-Santos, Saúl Castro-Castro, & Ruth Quiñones-Soto
Universidad Carlos Albizu, San Juan, Puerto Rico

Resumen

El objetivo de este estudio fue examinar la fiabilidad, estructura factorial y algunos indicadores de validez de la escala de satisfacción sexual subjetiva en una muestra de adultos puertorriqueños. La satisfacción sexual subjetiva puede definirse como una respuesta afectiva que surge por la evaluación de los aspectos positivos y negativos asociados a las propias relaciones sexuales. Un total de 615 puertorriqueños (332 mujeres y 282 hombres) participaron en este estudio de carácter psicométrico. Los resultados indican que la escala posee una estructura multidimensional de cuatro factores. Estos factores fueron identificados como Valoración Subjetiva, Aspecto Emocional, Ejecución Sexual y Autoimagen. Un total de 20 reactivos cumplieron con los criterios de discriminación y el índice de confiabilidad obtenido para la versión final de 20 reactivos fue .91.
Palabras clave: Satisfacción Sexual, Propiedades Psicométricas, Validación

Abstract

The aim of this study was to analyze the reliability, factorial structure and validity indicators of the sexual satisfaction scale. Subjective sexual satisfaction can be defined as an affective response arising from one's subjective evaluation of the positive and negative dimensions associated with one's sexual relationship. A total of 615 Puerto Ricans (332 women and 282 men) participated in this psychometric study. The results indicate that the scale fits better to a multidimensional model of four factors. These factors were denominated Subjective Evaluation, Emotional Aspects, Sexual Performance and Self-Perception. A total of 20 items complied with the criteria of discrimination. The reliability index obtained for the version of 20 items of the scale was .91.
Keywords: Sexual Satisfaction, Psychometric Properties, Validation

ANEXO 7: CONSENTIMIENTO INFORMADO

Para ello necesitamos que nos brindes tu autorización, después de estar conforme con los siguientes puntos:

FINALIDAD DEL CUESTIONARIO:

El objetivo de estudio es recopilar datos sobre la satisfacción sexual subjetiva en personas de la ciudad de Trujillo. Motivo por el que, solicitamos tu colaboración, completando el siguiente cuestionario, además de los datos que requerimos.

PROTECCIÓN DE LA INFORMACIÓN Y CONFIDENCIALIDAD:

Se va a conservar tu identidad bajo anonimato, la información que brindes será empleada solo para fines de estudio, en el que se exhibirán los datos agrupados, más no de forma individual, manteniendo en secreto la información recopilada.

CARÁCTER VOLUNTARIO DE PARTICIPACIÓN:

Posees la completa libertad de decidir sobre tu participación en el estudio.

COMPROMISO DE LOS INVESTIGADORES:

Los investigadores se comprometen a brindar información relacionada al estudio, cuando tú la solicites para ello puedes contactarte al email: zunecastanedaisela@gmail.com; jnimbomah@ucvvirtual.edu.pe

Declaración Jurada

Nosotros, Jhon Alexander Nimboma Huaman y Rosa Ysela Zuñe Castañeda estudiantes de la facultad de Ciencias de la salud, escuela académico profesional de Psicología de la universidad Cesar Vallejo – Trujillo, identificados con DNI: 74969053, 75708969 con el proyecto de tesis titulada; "Evidencias psicométricas de la Escala de Satisfacción Sexual Subjetiva (ESSS), en adultos de la ciudad de Trujillo."

Declaro bajo juramento que:

- 1) El proyecto de investigación es de mi autoría
- 2) el presente trabajo no ha sido plagiado ni total ni parcialmente.
- 3) el proyecto de investigación no ha sido auto plagiado, es decir, no ha sido publicada ni presentada anteriormente para obtener algún grado académico previo o título profesional.
- 4) los datos presentados en los resultados son reales, no han sido falseados, ni duplicados, ni copiados y por tanto los resultados que se presenten en el proyecto de investigación se constituirán en aportes a la realidad investigada.

De identificarse la falta de fraude (datos falsos), plagio, auto plagio, piratería o falsificación, asumo las consecuencias y sanciones que de mi acción deriven, sometiéndome a la normatividad vigente de la universidad Cesar Vallejo filial Trujillo.

Trujillo, septiembre de 2020.



firma

Nombre: Nimboma Huaman,
Jhon Alexander

DNI:74969053



firma

Nombre: Zuñe Castañeda, Rosa Ysela

DNI:75708969



UNIVERSIDAD CÉSAR VALLEJO

**FACULTAD DE CIENCIAS DE LA SALUD
ESCUELA PROFESIONAL DE PSICOLOGÍA**

Declaratoria de Autenticidad del Asesor

Yo, GUZMAN RODRIGUEZ NATALIA MAVILA, docente de la FACULTAD DE CIENCIAS DE LA SALUD de la escuela profesional de PSICOLOGÍA de la UNIVERSIDAD CÉSAR VALLEJO SAC - TRUJILLO, asesor de Tesis titulada: "EVIDENCIAS PSICOMÉTRICAS DE LA ESCALA DE SATISFACCIÓN SEXUAL SUBJETIVA (ESSS), EN ADULTOS DE LA CIUDAD DE TRUJILLO.", cuyos autores son ZUÑE CASTAÑEDA ROSA YSELA, NIMBOMA HUAMAN JHON ALEXANDER, constato que la investigación tiene un índice de similitud de 14.00%, verificable en el reporte de originalidad del programa Turnitin, el cual ha sido realizado sin filtros, ni exclusiones.

He revisado dicho reporte y concluyo que cada una de las coincidencias detectadas no constituyen plagio. A mi leal saber y entender la Tesis cumple con todas las normas para el uso de citas y referencias establecidas por la Universidad César Vallejo.

En tal sentido, asumo la responsabilidad que corresponda ante cualquier falsedad, ocultamiento u omisión tanto de los documentos como de información aportada, por lo cual me someto a lo dispuesto en las normas académicas vigentes de la Universidad César Vallejo.

TRUJILLO, 07 de Febrero del 2022

Apellidos y Nombres del Asesor:	Firma
GUZMAN RODRIGUEZ NATALIA MAVILA DNI: 41916979 ORCID: 0000-0002-1381-8261	Firmado electrónicamente por: NGUZMANR18 el 09- 02-2022 10:44:27

Código documento Trilce: TRI - 0288294