



UNIVERSIDAD CÉSAR VALLEJO

**FACULTAD DE CIENCIAS DE LA SALUD
ESCUELA PROFESIONAL DE PSICOLOGÍA**

Estilos de apego y violencia en el noviazgo en adolescentes del
distrito de San Martín de Porres - Lima 2022

TESIS PARA OBTENER EL TÍTULO PROFESIONAL DE:
Licenciada en Psicología

AUTORA:

Murillo Retuerto, Maricielo Mercedes (orcid.org/0000-0003-4360-5643)

ASESOR:

Dr. Candela Ayllon, Víctor Eduardo (orcid.org/0000-0003-0798-1115)

LÍNEA DE INVESTIGACIÓN:

Violencia

LÍNEA DE RESPONSABILIDAD SOCIAL UNIVERSITARIA:

Promoción de la salud, nutrición y salud alimentaria

LIMA – PERÚ

2023

Dedicatoria

A mi esposo e hijo, por ser mi motor de cada día impulsándome a ser mejor de forma personal, profesional y a mi familia por depositar su confianza en mí.

Agradecimiento

Agradezco a mi esposo e hijo por ser mi mayor fortaleza, por darme esas fuerzas para seguir mis sueños; asimismo mis padres por haberme apoyado y por su sacrificio por brindar lo mejor para lograr mis metas.

Índice de Contenidos

	Pág.
Dedicatoria	i
Agradecimiento	ii
Índice de contenidos	iii
Índice de tablas	iv
Índice de gráficos y figuras	v
Resumen	vi
Abstract	vii
I. INTRODUCCIÓN	1
II. MARCO TEÓRICO	6
III. METODOLOGÍA	15
3.1. Tipo y Diseño	15
3.1.1 Tipo de investigación	15
3.1.2 Diseño	15
3.2. Operacionalización de la variable	15
3.3. Población, muestra, muestreo y unidad de análisis	16
3.3.1 Población	16
3.3.2 Muestra	16
3.3.3 Muestreo	17
3.4. Técnicas e instrumentos de recolección de datos, validez y confiabilidad	18
3.5. Procedimientos	20
3.6. Método de análisis de datos	21
3.7. Aspectos éticos	21
IV. RESULTADOS	22
V. DISCUSIÓN	28
VI. CONCLUSIONES	32
VII. RECOMENDACIONES	33
Referencias	34
Anexos	40

Índice de tablas

		Pág.
Tabla 1	Variables sociodemográficas	16
Tabla 2	Prueba de normalidad de las variables estilos de apego y violencia en el noviazgo con sus respectivas dimensiones.	22
Tabla 3	Asociación entre cada estilo de apego (seguro, evitativo, preocupado y desorganizado) con violencia en el noviazgo en adolescentes del distrito de San Martín de Porres – Lima 2022.	23
Tabla 4	Asociación entre cada estilo de apego (seguro, evitativo, preocupado y desorganizado) con las dimensiones de la violencia en el noviazgo.	24
Tabla 5	Correlación entre violencia en el noviazgo con las dimensiones de los estilos de apego.	25
Tabla 6	Niveles de cada estilo de apego (seguro, evitativo, preocupado y desorganizado) en adolescentes.	26
Tabla 7	Niveles de las dimensiones de la violencia en el noviazgo.	27

Resumen

El presente trabajo de investigación tuvo como objetivo principal determinar la asociación entre los estilos de apego y la violencia en el noviazgo en adolescentes del distrito de San Martín de Porres – Lima 2022. El tipo de investigación fue de diseño no experimental, corte transversal, siendo de nivel correlacional. La población específica del estudio estuvo conformada por 9770 estudiantes, mientras se obtuvo la muestra de 370 colaboradores de edad que oscilan entre 14 a 18 años de edad. Los instrumentos utilizados fueron el Cuestionario Camir-R de Balluerka, Gorostiaga, Lacasa, Pierrehumbert y Muela y Cuestionario de violencia entre novios (CUVINO) de Rodríguez, López, Bringas, Rodríguez, Estrada y Antuña. Los resultados obtenidos evidenciaron que entre cada estilo de apego y la violencia en el noviazgo existe una correlación inversa y muy significativa $p < .01$ en apego seguro y preocupado ($Rho = -.310^{**}$, $-.277^{**}$), mientras es de forma directa y muy significativa en los estilos evitativo y desorganizado ($Rho = .342^{**}$, $.396^{**}$). Concluyendo que, el estudio ha permitido demostrar que cuando la formación desde la infancia está relacionada con buena estabilidad, seguridad y autoestima; las tendencias vinculadas con la violencia hacia la pareja son menores.

Palabras clave: apego, violencia en el noviazgo, adolescentes.

Abstract

The main objective of this research work was to determine the association between attachment styles and dating violence in adolescents in the district of San Martín de Porres - Lima 2022. The type of research was non-experimental design, cross-sectional, being correlational level. The specific population of the study was made up of 9770 students, while the sample of 370 collaborators aged between 14 and 18 years of age was obtained. The instruments used were the Camir-R Questionnaire by Balluerka, Gorostiaga, Lacasa, Pierrehumbert and Muela and the Violence Between Dating Questionnaire (CUVINO) by Rodríguez, López, Bringas, Rodríguez, Estrada and Antuña. The results obtained showed that between attachment styles and dating violence there is an inverse and highly significant correlation $p < .01$ ($Rho = -.310^{**}$, $-.277^{**}$). The results obtained showed that between each attachment style and dating violence there is an inverse and highly significant analogy $p < .01$ in secure and concerned attachment ($Rho = -.310^{**}$, $-.277^{**}$), while it is in a direct and highly significant way in the avoidant and disorganized styles ($Rho = .342^{**}$, $.396^{**}$). Concluding that the study has allowed us to demonstrate that when training from childhood is related to good stability, security and self-esteem; the trends related to intimate partner violence are minor.

Keywords: attachment, dating violence, teenagers.

I. INTRODUCCIÓN

A medida que ha transcurrido los años, la violencia es uno de los factores latentes dentro de la sociedad; y pese a ser uno de los actos de los cuales más se intenta combatir hoy en día a través de las plataformas, no solo con campañas presenciales sino también virtuales para el abordaje de la violencia, como lo empleado por expertos de la Organización Panamericana de la Salud (OPS, 2022).

Asimismo, ha desatado dificultades en todos los ámbitos de desenvolvimiento de una persona, siendo visto por el ligamento al desarrollo tecnológico obtenido. A ello, se ha podido presenciar el avance o progreso de la violencia en los años actuales; determinando así también la rebelión contra éste por los géneros y las sugerencias que se han plasmado como señal de ser una temática realmente importante a resolver.

Así los peritos de la Organización de las Naciones Unidas (ONU, 2020) consideran a la violencia o agresión de toda índole como el uso a voluntad de la potencia física, además de chantajes que tienen o tienen probabilidad de tener como resultado un traumatismo, daños psíquicos, dificultades de desarrollo o la misma muerte. Teniendo en cuenta que no solo se dirige a otra persona específica dentro del círculo cercano, sino inclusive en otros ambientes donde se desenvuelve según expertos de la Asociación Española de Pediatría. (AEP, 2020).

De esta forma, cuando se habla de violencia en general, actualmente no solo se hace mención únicamente a lo físico o psicológico, sino a otras tipologías que lo acompañan sin descuidar la importancia de todas las demás maneras. Así, cuando se visualiza en los medios de comunicación las formas de agresión existentes dentro de las comunidades, percibimos a la violencia como una balanza imaginaria entre los géneros.

Esto se vio reflejado en la manifestación de los expertos de la OPS (2020) detallando que todo hecho de violencia o agresión de género que refleje, o pueda contener como consecuencia algún perjuicio corporal, sexual o psíquico para la

mujer. Inclusive, prácticos del Programa de las Naciones Unidas para el Desarrollo (PNUD, 2021) las intimidaciones de tales sucesos que enfrentan, la imposición o la limitación ilegal de autonomía, tanto así que se originan en el estrago gubernamental como en la privada es considerado crimen hacia la mujer o género.

Por ello, según los agentes de Plan International; una organización que trabaja a favor de promover derechos e igualdad respecto a las niñas y mujeres a nivel global; en colaboración con personal de ONU Mujeres (2020) detallan a nivel internacional, un treinta y cinco por ciento de féminas que han experimentado en algún momento violencia o ataque físico y/o sexual a causa de una persona íntima, de la misma manera con la violencia sexual, siendo perpetrada por un individuo distinto de su pareja.

Inclusive, según la misma fuente de información, destaca en los estudios latinoamericanos nacionales, los indicadores pueden llegar al setenta por ciento de violencia. Y, aparte de ello; las cifras conducen a las valoraciones de depresión, los abortos y casuísticas de VIH son más altas en grupo femenino, quienes han vivenciado la violencia a diferencia de quienes no.

Añadiendo a ello, orientadores del Ministerio de la Mujer y Poblaciones Vulnerables (MIMP) presentaron estadísticas de agresión en lo que involucra al año 2022, del cual se reportaron 23 697 casos de agresión en el ámbito familiar, abuso sexual y otros actos de alto riesgo; donde 19 891 de ellos eran mujeres que sus edades oscilaban entre 0 a 60 años; adicional a esto, se registraron 3 806 casos atendidos de violencia hacia al sexo masculino.

Inclusive, personal del Portal Estadístico - Programa Nacional Aurora del MIMP (2021) a nivel nacional, estos últimos meses realizaron una evaluación, registrando 1429 casos de violencia; predominando los abusos físicos (44,93%) en segundo lugar, la violencia psicológica (28,90%) seguida por la sexual (25,89%) y finalmente la económica o patrimonial (0,28%). Por otro lado, Barrios (2021) informó sobre una resolución de aquellos distritos en los cuales se considera programas de la violencia contra la mujer en Lima Norte.

Donde no solo sería Carabayllo e Independencia como las localidades a desempeñar las actividades, sino también Comas, Los Olivos y San Martín de Porres. El cual se encontraría en uno de los primeros lugares en consideración de estadísticas de casos de violencia de género. En ese sentido, se comprende a los vínculos son formados con las personas cercanas desde la niñez, puesto así el tipo de cercanía y su desarrollo cuando una persona va obteniendo experiencia a lo largo de su vida.

La violencia es una parte del cual se ha cuestionado sobre su origen y las repercusiones, por lo que Mikulincer y Shaver (2007) sostienen que los distintos estilos de apego de una u otra manera influyen en la tipología de relaciones a establecerse a futuro, así como las conductas dentro de éstas (Suttie, 1935). Acorde a ello, se ha previsto que, en el distrito de San Martín de Porres, la violencia en el noviazgo o pareja se halla debido al contraste con una de las comisarias del sector que se acumularon más de 135 casos de agresión desde el año 2020; respecto a la pandemia.

En este contexto, se ha investigado las variables; sin embargo, existen escasos estudios concernientes a los estilos de apego y la violencia en el noviazgo en una población adolescente. En ese mismo sentido se formuló la pregunta de investigación, ¿De qué manera se relacionan los estilos de apego (seguro, evitativo, preocupado y desorganizado) con la violencia durante el noviazgo en adolescentes del distrito de San Martín de Porres - Lima 2022?

La justificación teórica del estudio mostró la relevancia que posee los estilos de apego, explicando que según la tipología pueden existir implicaciones de violencia en el noviazgo. Se generó la correlación de ambas variables y la vinculación en las dimensiones donde se desencadena consecuencias de impacto negativo, contrastando los resultados con otras investigaciones y en base a las teorías.

Es de sustento práctico; ya que, tuvo como beneficiarios a estudiantes de las instituciones educativas públicas, con la finalidad de organizar estrategias a aplicar

para contrarrestar la problemática de manera educativa como programas, talleres informativos; así como en el ámbito social. A fin de prevenir e informar acerca de la violencia durante la etapa de noviazgo en los adolescentes.

Asimismo, es de implicancia social, porque permitió estudiar la relación de las variables en el ámbito educativo y social, dado que la violencia en el noviazgo es uno de los aspectos persistentes en la sociedad, además, la relación con cada estilo de apego se ha visto envuelto en diferentes estudios donde realizan investigaciones de diversa tipología, lo que indican la presencia de una correlación inversa en los estilos de apego seguro y preocupado e inversa en los estilos evitativo y desorganizado. Permitiendo realizar futuras investigaciones que permitan analizar variables relacionadas o implicadas en los estilos de apego y violencia para la mejora educativa y social.

De igual manera, es de importancia metodológica, debido a que se utilizó dos instrumentos de evaluación, los cuales permitirán identificar el estilo de apego y la dimensión predominante de la violencia en el noviazgo en los adolescentes; además de describir la relación entre los subtemas de ambas variables.

Acorde a lo mencionado, se formuló como objetivo general el establecer la asociación entre cada estilo de apego (seguro, evitativo, preocupado y desorganizado) con violencia en el noviazgo en adolescentes del distrito de San Martín de Porres – Lima 2022. De igual forma se propuso los objetivos determinados: a) Establecer la asociación entre cada estilo de apego (seguro, evitativo, preocupado y desorganizado) y las dimensiones de la violencia en el noviazgo expresadas en: Desapego, humillación, violencia sexual, coerción, maltrato físico, maltrato de género, castigo emocional y violencia instrumental, en adolescentes. b) Establecer la asociación entre violencia en el noviazgo y las dimensiones de estilos de apego en adolescentes del distrito de San Martín de Porres – Lima 2022. c) Describir los niveles de cada estilo de apego (seguro, evitativo, preocupado y desorganizado) en los adolescentes. d) Describir la violencia en el noviazgo y sus dimensiones en los adolescentes.

Para finalizar, se planteó como hipótesis general que los estilos de apego seguro y desorganizado se relacionan de forma inversa con violencia en el noviazgo, en cambio esta es directa con los estilos evitativo y desorganizado en adolescentes del distrito de San Martín de Porres – Lima 2022. Al igual que las hipótesis específicas: a) Los estilos de apego seguro y preocupado se relacionan de manera inversa con las dimensiones de violencia en el noviazgo, en cambio con el apego evitativo y desorganizado esta es de forma directa. b) Existe correlación muy significativa y de forma inversa entre violencia en el noviazgo con las dimensiones de seguridad, preocupación familiar, interferencia de los padres, valor de la autoridad de los padres y permisividad parental; en cambio con las dimensiones de autosuficiencia y rencor contra los padres; y traumatismo infantil es muy significativa y directa.

II. MARCO TEÓRICO

En este capítulo se desarrollará los antecedentes a nivel nacional procedentes de artículos científicos a través de las plataformas digitales, siendo uno de estos aportes hecho por los autores Gonzales, Guerra y Rodríguez (2021) quienes estudiaron acerca de la violencia en relación con la dependencia emocional en adolescentes de Huancavelica - Perú. El 75% de ellos eran de 16 o más años de edad, así como el 76% cursaban el cuarto y quinto grado; además del 65.4% de estudiantes encuestados obtuvieron parte de origen de una zona urbana mientras el 34.6% proveniente de una zona rural. Los resultados arrojaron que parte de la unidad de análisis fueron víctimas de violencia, además de dependencia emocional moderada y severa, debido a la preeminencia del machismo, la desinformación de los derechos de las mujeres y falta de destrezas emocionales.

De igual manera, Alvarado, González, Cervera, Izquierdo, Morales y Neyra (2020), demostraron en una investigación sobre la violencia de novios en los adolescentes de colegios del estado en Lima zona norte. Para ello, la unidad de análisis de 208 estudiantes en edades entre catorce a dieciocho años. En donde la violencia cometida dio una mayor proporción en el sexo masculino ($p=.002$; $OR=8.15$). Además, en cuanto a la violencia sufrida en las dimensiones emocionales, de amenaza, verbales ($p=.04$; $OR=2.4$) y físicas también fueron en mayor puntuación en los varones. Concluyendo de esta manera que la violencia en pareja dentro de la adolescencia ocurre de manera principal en los hombres, resaltando el componente emocional y verbal, aparte de la amenaza.

Siguiendo con el lineamiento, una investigación realizada en Chachapoyas por Valle (2018), en el cual su objetivo fue establecer la correlación entre el prototipo de apego y el desarrollo emocional en los niños de edad preescolar de una Institución Pedagógica con una muestra la unidad de análisis conformada por 38 partícipes. En la obtención de los datos se hizo uso del método y la técnica del análisis, siendo los resultados que el 50% de los participantes mantienen un apego seguro normal al igual que con su desarrollo emocional.

El 15.8 % poseen un apego evitativo con desarrollo emocional riesgoso, logrando una semejanza del 7.9% los que obtuvieron un apego seguro, apego evitativo, apego perturbado con desarrollo emocional en peligro y en atraso proporcionalmente y el 2.6 % posee un apego evitativo con retraso en el desarrollo, llegando a la conclusión que concurre una asociación crecidamente significativa entre ambos. Lo cual este estudio tiene importancia debido a los resultados de la misma debido a la repercusión del apego y el desarrollo emocional a través del tiempo en los menores.

Así, Manrique y Flores (2021) realizaron un estudio siendo su objetivo establecer la correlación entre sexismo y violencia durante el noviazgo en adolescentes con edades de quince a diecisiete años en Lima. En los resultados se indicó que la similitud entre las variables es significativa, siendo directa y baja .212. Además, entre sexismo y violencia sufrida es no significativa, conceptuándolo como directa y muy baja .177, así el sexismo general y por dimensiones se asemejó a los del género masculino, representantes del mayor rango promedio por sexo.

En investigaciones internacionales se encuentra el trabajo de Mayorga y Vega (2021) identificaron la correlación entre cada estilo de apego y el manejo de estrategias de la regulación emocional, esto aplicado en una muestra de 294 jóvenes universitarios en Ecuador. Utilizando el Cuestionario Cartes para valorar cada estilo de apego y el utilizando un cuestionario para evaluar la regulación emocional, obteniendo 39.79% respecto al apego seguro; así como el 35.3% en apego evitativo y el 24.8% para apego preocupado.

En cuanto a las destrezas o tácticas de regulación o autocontrol emocional en alto nivel encontraron la reevaluación cognitiva en un 70%, siendo superior a la supresión emocional (58%). Tras hallazgos dentro de las dimensiones en regulaciones emocionales y su uso además del apego concluyeron que ambas variables se correlacionan.

Asimismo, la autora Dosil (2020) expuso un estudio amplio acerca de la violencia en el noviazgo establecidos por adolescentes, en el que se presentó a 539

(268 de ellos en las instituciones y 271 en acogimiento residencial), llegando a las conclusiones acerca de la victimización dentro de la violencia en las relaciones de novios en 46%, así como la bidireccionalidad en ambos sexos referente a la violencia en la muestra de adolescentes bajo acogimiento residencial (93,5% ante 6,5% de escolares).

Igualmente, en diversos países se evalúa también la violencia expresada en celos románticos, tal es el caso del estudio hecho en Bogotá donde los autores Quintero, Rocha, Roncancio y Torres (2020) decidieron investigar este fenómeno y el apego. Participaron 614 jóvenes, siendo 421 féminas y 193 varones, con edades entre los dieciocho y veinticinco años. Concluyeron que existe una asociación significativa ($p = .023$) entre ambas variables de estudio.

Otro trabajo es del autor García (2019) realizó un estudio donde la unidad de análisis era de estudiantes de secundaria, además de formación superior. Contando con 5.000 alumnos de ambos géneros parte de 57 instituciones educativas en las provincias de España. Los resultados demostraron superior a la cuarta parte demostró haber sufrido una situación de maltrato no percibido llegando a 26,3%, en especial a los hombres con un porcentaje de 29,6-30,2%. Aparte, acerca de las actitudes sexistas se halló en los varones y en la población más joven, oscilando entre 15 a 17 años.

Éstas se asociaron con una menor probabilidad de experimentar escenarios de agresión no percibido ($\text{ratio}=0,71$; $p<0,001$). Mientras en el ámbito universitario de salud, hubo alumnos tolerantes en un 75,9% y que a su vez revelaron actitudes sexistas en alumnos de la facultad de psicología (80,8%).

Por otro lado, Meza, Riveros, Rocha y Umbarila (2019) estudiaron en base a la etapa juvenil; la interacción del apego parental y la dependencia durante la etapa de noviazgo en Bogotá. Fueron 500 partícipes en la muestra con edades entre dieciocho y veinticinco años de edad, llegando a destacar una correlación de manera positiva entre los estilos del apego y la dependencia en las relaciones románticas de parejas juveniles. Además del nivel de Apego parental se observaron

también dificultades sobre las dimensiones de comunicación y la confianza ($r = .87$).

Finalmente, Concordando en algunos aspectos con la investigación de Moreno, Rozo, Perdomo y Avedaño (2019), el cual su estudio se centró en el sentimiento de victimización y consumación de la agresión de las parejas adolescentes en Colombia. Los 599 colaboradores de ambos sexos, con edades oscilando entre 13 y 19 años; siendo 327 mujeres ($M = 16.9$; $DE = 1.45$) y 272 hombres ($M = 17.35$; $DE = 1.35$) evaluados con cuatro instrumentos. Los resultados arrojaron que la ingesta de alcohol y la sintomatología psicopatológica pronostican en el género femenino sobre la victimización, y dentro del sexo masculino la presencia de la actuación de la violencia durante el noviazgo.

Los estudios expuestos muestran datos relevantes sobre los estilos de apego vinculados con la violencia, en este caso en el noviazgo durante la etapa de adolescencia, el cual es una problemática social vigente no solo de forma nacional, sino también global. Por ende, resulta sustancial o importante el estudio de estos comportamientos a partir de los diversos enfoques y teorías desde la perspectiva psicológica.

En el plano fundamental de los estilos de apego y su base teórica, es necesario mencionar el estudio de su origen, siendo éste el vínculo directo y temprano con la familia. El término proviene del latín *famulus*, el cual refiere a un grupo de esclavos, en el cual existe un jefe o patriarca, quien decide y dicta órdenes, siendo aplicada en Roma (Pokorny, 1998). En cuanto a Grecia, la familia se constituía por los padres e hijos, siendo su función principal el engendrar nuevos ciudadanos además de la estipulación acerca del matrimonio, además, las mujeres no eran las jefas, inclusive no podían tener propiedades a excepción de artículos netamente personales o jugar un papel activo en la sociedad (Pellini, 2014).

En la década de los 30, Ian Suttie manifestó acerca de la necesidad de afecto de los infantes con los padres o cuidadores, especialmente con la madre, como la primera necesidad. A su vez, hace mención acerca de los padres que quieren separarse del menor en cuanto a su relación emocional sustituyéndola con el

ambiente social, forzándolo a crecer y adaptarse a la vida adulta (Suttie, 1935). Muy a diferencia de los vínculos emocionales, el apego refiere a la proximidad que el infante crea desde la perspectiva de sus cuidadores y esto se refirió Bowlby y Ainsworth plasmando las tres categorías de patrones de apego (Vásquez, 2019).

En el marco filosófico, Platón hizo mención acerca de la familia y los padres, quienes forman parte importante de una ciudadela y que a su vez implican la educación y ordenes hacia sus hijos, estampándoles acerca de la unión y emociones encontrando su propio camino dentro de la sociedad con sus propias leyes peculiares (s.a., 2019). Asimismo, existe la teoría aristotélica acerca de las emociones, donde sostiene de manera explícita que el componente dianoético; palabra para denominar las virtudes propias de parte intelectual de un individuo separada de las virtudes éticas que son propias de la vida sensible y afectiva de los seres humanos (Fouce, 2001), es el principio formal de las emociones (Trueba, 2004).

Por lo tanto, la revisión es de suma importancia para el conocimiento del tema y aspectos en conjunto a la investigación, por ello la violencia, según expertos de la Organización Mundial de la Salud (OMS, 2002) es el uso con voluntad de la fuerza física, con intimidaciones en contra de un individuo, un grupo de personas o una colectividad, aparte tiene como resultado un traumatismo, perjuicios psicológicos, dificultades de desarrollo o la muerte misma. Deliberándose a algún género, pero debido a estadísticas éstos están direccionados a uno en específico.

Por ende, adjunto a ello refieren a la violencia contra la mujer como agresiones que puedan asumir como consecuencia un perjuicio corporal o físico, sexual o psíquico dirigida a la mujer, incluyendo los chantajes de tales hechos, la imposición o la privación ilegal de libertad, más si se ocasionan en la vía pública como en la personal, además que intrínsecamente, la violencia coexiste con una determinación por el género vulnerable ante las agresiones diversas en su tipología (OMS, 2020).

De manera directa, esto se ve involucrado durante una relación amorosa o romántica, por lo cual, se debe realizar la diferencia entre una relación de pareja y una de noviazgo, siendo la primera terminología referente a una relación con carencia de compromiso formal, el cual tiene desarrollo entre un periodo desde diez a veinte años, logrando dilatarse hacia la mayoría de edad joven o adulta. En cambio, el noviazgo es un trato casi formalizado en este caso y de forma social está considerada como la etapa previa al matrimonio. (s.a. ,2021).

No obstante, el Diccionario de la Real Academia Española (2014) adjuntó este término de “novio/a” como a el individuo que conserva una relación amorosa hacia fines matrimoniales o formalidad; pero también puede ser utilizado como la vinculación romántica entre dos individuos, debido a esto se puede utilizar de manera amplia el término; sea en una vinculación formal. (Rey, 2018). Lo cual comprende que la violencia en el noviazgo radica en toda agresión, desatención, actitud que forje o posea el potencial de ocasionar daño físico, en lo emocional o de forma sexual a la pareja con quien participa en una relación íntima sin vínculo de matrimonio futuro (Castro y Casique, 2009).

Entre estos tipos de agresiones, los autores Sabucedo y Morales (2015) se refieren a cinco tipos de violencia o agresión: a) la violencia física, el cual incita al daño o sufrimiento material afectando de manera personal con cardenales, lesiones, cicatrices y empujones. b) Asimismo, se encuentra la violencia psicológica donde incluye los actos de poder y necesidad de dañar a la otra persona con amenazas y humillaciones buscando destruir con palabras. c) Estructural, el cual refiere a la disputa entre la clase alta y baja, normando desde los derechos sociales o económicos de parte de una práctica de gobierno. d) Violencia cultural, refiriéndose a las discriminaciones con respecto a las creencias y valores personales de otros, incluyendo la religión y política. e) Relacional o social; donde la persona influye en demasía a los demás con el objetivo de que le hagan sentir victima rechazado e ignorado en el entorno social; así como obtener la perdida de la identidad de los afectados y sentirse atacado por el agresor (León, 2017).

A través de las investigaciones realizadas por Rodríguez et al. (2010) existe ocho tipos de violencia o agresiones más comunes en las parejas, los cuales son: a) Castigo emocional, exponiendo amenazas y manipulación constante con respecto al apoyo y la confianza entre ambos. b) Coerción, basándose en la manipulación de las emociones y las actividades con el entorno, realizándose el control de amistades. c) Desapego, manifestándose por la desaparición por parte de uno durante unos días, generando que la pareja se entristezca. d) Maltrato físico, basada en agresiones o actos que tengan como objetivo ocasionar daños o perjudicar a la otra persona. e) Maltrato de género, el cual es el maltrato sexista realizada para humillar y generar inferioridad, sea por las cualidades, valores o creencias del individuo. f) Humillación, el cual trata sobre las críticas ejercidas a la pareja; desprestigiando las cualidades y produciendo de esa forma que le afecte la autoestima. g) Violencia instrumental, generándose maltrato mediante ataques indirectos como el robo o hurto. h) Violencia sexual, el cual se produce cuando uno de la pareja obliga o fuerza a la otra a mantener relaciones sexuales.

Comprendiendo que la violencia en el noviazgo existe en su mayoría en la adolescencia, Papalia (2009) refiere a este mismo término como el periodo de desarrollo humano el cual conlleva un tiempo comprendido entre los once a veinte años de edad, donde el individuo busca la madurez social y emocional.

Asimismo, aunque la violencia en el noviazgo se presenta en los indicios de agresiones durante la primera etapa, los adolescentes no lo reconocen como tal (Rodríguez, Risvelasco y Castillo, 2018). Por lo que Bandura y Walters (1963) refieren a ello como resultado de imitación u observación de una serie de aspectos previos en el repertorio de recuerdos de la niñez, es decir, se basa en parte la violencia en la Teoría del Aprendizaje Social.

Siendo la transmisión de respuestas con respecto al progreso de conductas que podrían dirigirse desde la violencia, la dependencia y control personal, otorgando importancia sobre los tutores, cuidadores o padres como conexión con el ámbito social durante la edad temprana. Por lo tanto, consideran la violencia como el aprendizaje extraído a temprana edad a consecuencia de los modelos que

ejercen la fuerza física. Por lo cual, si estos actos son realizados por personajes principales o de autoridad, el niño tenderá a identificarse y aplicar la misma conducta. Asimismo, formarían parte de la cultura social de la violencia, donde radica el aprendizaje por imitación y aceptación (Alegría y Rodríguez, 2015).

En cuanto al apego, un psiquiatra y psicoanalista; John Bowlby, fue uno de los pioneros que trabajó en los estilos de apego. Logrando plantear una teoría desarrollada de ello donde explicó sobre la conducta de apego, siendo el acto donde la persona logra o mantiene cercanía o proximidad con otro individuo característica, considerándolo mucho más dinámico o inteligente. Estaba convencido que desde niños se requiere la relación o vínculo cercana y continuada con un cuidador primario para mantener un desarrollo emocional óptimo en todas sus etapas. Asimismo, sostiene ello como una parte de los sistemas conductuales, consecuencias de la selección natural; siendo universales en el ser humano. (Feeney y Noller, 2001).

En ese sentido, se comprende como vínculos formados con las personas cercanas desde la niñez, puesto así el tipo de cercanía y su desarrollo cuando una persona va obteniendo experiencia a lo largo de su vida. Distinguiendo su función de las relaciones amorosas que se forman posteriormente; debido a la necesidad de guía, gratificación sexual, sentimientos y experiencias en común. Por lo cual, Mikulincer y Shaver (2007) manifestaron que las discrepancias en los estilos de apego influyen en el prototipo de relaciones a establecerse y en las conductas dentro de ellas.

Volviendo al pionero en la teoría del apego; John Bowlby; refiere además de los vínculos afectivos, que un ser humano carente de un apego seguro, originaría sentimientos de inquietud y aislamiento; caso contrario a la gratificación y confianza que siente un infante; causando impacto en los lazos formados (Casullo y Fernández, 2005). Además, dentro del apego, se formalizaron como categorías los estilos de apego, los cuales hacen referencia a los vínculos empleados y obtenidos a través del tiempo desde la infancia. Y gracias a Ainsworth, los autores Hazan y Shaver (1987) pudieron establecer esta clasificatoria como apego evitativo, seguro

y ambivalente, desarrollándose breves descripciones y asociándolos en el apego madre-hijo y la relación romántica en la adultez.

El apego seguro refiere a los menores que mostraban una respuesta de estrés ante la ausencia de la madre, a pesar de mostrarse calmados, ellos se alivian con el regreso de la progenitora. Es la búsqueda de apoyo por parte del infante ante su angustia. En cuanto al apego ambivalente o también llamado inseguro-resistente corresponde al infante en brotes de angustia buscando el apoyo materno, sin embargo, cuando la figura materna regresa, el menor continúa enojado; dando a la demostración de hipersensibilidad hacia las emociones negativas.

Por otro lado, el apego inseguro evitativo refiere a los infantes que no muestran un patrón de búsqueda de apoyo de la madre, comportándose de manera fría en cuanto a su regreso; no llegando a desear el contacto ni confort, siendo un estilo no favorable en el reconocimiento del malestar (Ainsworth, 1991). Asimismo, hay autores que refieren al apego inseguro; como uno de los caracterizados por comportamientos relacionados a la ansiedad o evitación, siendo una inclinación a incrementar la posibilidad de agresión o violencia (Pereira, 2017). Por lo cual se debe considerar en la teoría del apego que éste conceptualiza la tendencia de todo ser humano a crear lazos importantes y afectivos con determinadas personas.

III. METODOLOGÍA

3.1 Tipo y diseño de investigación

3.1.1 Tipo de investigación

Fue de tipo básico, definido como cimiento en el estudio aplicado y de gran importancia para el progreso de la ciencia (Nicomedes, 2018).

3.1.2 Diseño

Fue de diseño no experimental, corte transversal, siendo expresado en este estudio como no haberse realizado ningún tipo de manipulación de variables; además de efectuarse a través de un tiempo determinado (Hernández, Fernández y Baptista, 2003). Asimismo, de tipo descriptiva correlacional, conceptualizado a un efecto directo que conforma un modelo estructural (Camacho y López, 2017).

3.2 Variables y operacionalización (ver anexo 2)

Variable 1: estilos de apego

Definición conceptual: se conceptualiza como la necesidad del ser humano de forma universal para crear lazos afectivos consistentes con personas definitivas a lo largo de la vida. (Bowlby, 1969; Ainsworth; Espinoza, 2018).

Definición operacional: se midió con la escala de Likert siendo 1: Muy en desacuerdo, 2: En desacuerdo, 3: Dudo, 4: De acuerdo y 5: Muy de acuerdo.

Dimensiones: disponibilidad y apoyo de las figuras de apego, preocupación familiar, interferencia, valor de la autoridad, permisividad parental, autosuficiencia y rencor.

Escala de Medición: es ordinal.

Variable 2: violencia en el noviazgo

Definición conceptual: son actos de agresión en la relación de pareja en cualquier modalidad (Fernández, Fuertes y Pulido, 2005).

Definición operacional: se realizó la medición con las puntuaciones de la escala de Likert siendo 1: Nunca, 2: A veces, 3: Frecuentemente, 4: Habitualmente y 5: Casi siempre.

Dimensiones: desapego, humillación, violencia sexual, coerción, maltrato físico, maltrato de género, castigo emocional y violencia instrumental.

Escala de Medición: es ordinal.

3.3 Población, muestra y muestreo

3.3.1 Población

Definido como un grupo de unidades de forma determinada o no, que conforman a una población teniendo características o criterios similares (Valderrama, 2013). Por ende, la población fue constituida por 9.770 adolescentes que viven en el distrito de San Martín de Porres según expertos del Ministerio de Educación (SCALE MINEDU, 2021).

Tabla 1

Variables sociodemográficas

Variables Sociodemográficas		n	%
Sexo	Mujer	152	41.1
	Varón	218	58.9
Edad	14	14	3.8
	15	125	33.8
	16	208	56.2
	17	19	5.1
	18	4	1.1

Criterios de inclusión

- Adolescentes que residan en el distrito de San Martín de Porres.
- Tener entre 14 a 19 años.
- Aquellos que hayan tenido una relación romántica de mínimo 1 mes.
- Aquellos que completen correctamente el formulario.

Criterios de Exclusión

- Aquellos que no coloquen su documento de identidad (DNI) o el de su apoderado.
- Aquellos que hayan tenido una relación romántica no formal.

3.3.2 Muestra

Referido al conjunto de medidas patrimoniales a una parte de lo general el cual debe ser representativa y adecuada (Martínez, 2012). Para ello, la muestra en esta investigación fue acorde a lo mencionado por Morales (2012) donde refiere a que un número de muestra óptima para recogimiento de datos, por lo tanto 370 adolescentes del distrito de San Martín de Porres fueron asignados.

3.3.3 Muestreo

Definido al proceso para obtención de muestras con el objetivo de inferir resultados encontrados en la muestra respecto a la población (Spiegel, Schiller y Alu, 2003). Asimismo, fue no probabilístico de tipo intencional el cual se conceptualiza en base en la elección de la muestra por medio de criterios, además de acceso y disponibilidad (Scharager y Reyes, 2013).

Unidad de análisis: Adolescentes.

3.4 Técnicas e instrumentos de recolección de datos

Técnica: El método utilizado en este estudio es la encuesta, el cual es definido como un grupo de interrogaciones relacionada a diversidad de variables en forma individual o agrupada para calcular (Sampieri et. Al., 2003, Barraza, 2006).

Instrumentos: González (2007) menciona que son aquellas técnicas utilizadas mediante evaluaciones con el objetivo de recolectar datos en referencia a características específicas.

Instrumentos (ver anexo 3)

El Cuestionario de apego CaMir-R fue creada por Nekane Balluerka, Fernando Lacasa, Arantxa Gorostiaga, Alexander Muela (2011) de procedencia española. Posee un tiempo de administración individual y colectiva a adolescentes entre 13 a 19 años, con una duración aproximada de 20 minutos. Su objetivo es medir los caracteres del apego además del vínculo con el funcionamiento dentro de la familia en la etapa de la adolescencia. Aparte, respecto a la confiabilidad a través del Alfa de Cronbach se obtuvo .546, proporcionando en evidencia una validez íntegra (Cervantes, 2005).

Cuestionario de Violencia entre Novios (CUVINO) fue creado por Rodríguez-Franco Luis, López-Cepero Javier, Rodríguez Díaz, Francisco, Bringas Molleda Carolina y Estrada Pineda Cristina (2010) en España. Es de administración individual y colectiva, para adolescentes entre 14 a 25 años de edad, su objetivo es valorar la violencia en las parejas adolescentes, posee 42 ítems y tiene una durabilidad de 15 a 30 minutos. Asimismo, en las propiedades psicométricas del piloto se obtuvo en la prueba Alfa de Cronbach se obtuvo .815 (Ver anexo), facilitando en evidencia una validez fiable y que su uso puede ser viable en otras

investigaciones (Quero, 2010).

3.5 Procedimientos

El estudio se dio tras la admisión de la investigación, luego de ello se realizó la recolección de datos a través de un formulario de Google, siendo aplicado a adolescentes del distrito de San Martín de Porres con el consentimiento informado (ver anexo 8) y las instrucciones respectivas a fin de completar el cuestionario. Posteriormente se inspeccionó la información y estableció la base de datos, para consiguiente se realizó el estudio estadístico y la interpretación de los resultados. Asimismo, se elaboró la discusión junto a las conclusiones y recomendaciones. Finalmente, se realizaron las diapositivas, el artículo científico y la exposición del informe final.

3.6 Método de análisis de datos

Se realizó la prueba de normalidad de Kolmogorov-Smirnov a través del Jamovi 2.3, con la finalidad de poder analizar si la repartición es adecuada a la paramétrica o no paramétrica o la elección del estadístico adecuado para analizar las variables (Shapiro y Wilk, 1965). Planteando el Coeficiente de Pearson en caso sea paramétrico y el valor sea mayor a .5, o el Coeficiente de Spearman en no paramétrico con valores menores a .05. Asimismo, se hizo uso de Chi cuadrado de Pearson, el cual planea valorar el ajuste de los datos probabilísticos al igual que el tamaño del efecto (Hernández, Hernández, Batista y Tejeda, 2017).

3.7 Aspectos éticos

Se realizó mediante la objetividad, el cual es la exploración de la realidad teniendo en cuenta su medio y forma (UNIFÉ, 2019), asimismo, el bien común, donde el objetivo del estudio fue además contribuir para mejoras en la sociedad (Científica, 2017). Además de justicia porque se orienta hacia la distribución de los beneficios que reporta una investigación (s.a., 2013).

Por otro lado, según American Psychological Association (APA, 2010) existe la ética de consentimiento informado dentro de una investigación con estudiantes y el uso de la confidencialidad, el cual en el Código Ético del Colegio de Psicólogos del Perú (2017) hace mención de salvaguardar la información del individuo o grupo.

IV. RESULTADOS

Tabla 2

Prueba de normalidad de las variables estilos de apego y violencia en el noviazgo con sus respectivas dimensiones

Variables y dimensiones	Kolmogorov-Smirnov		
	Est.	gl	p
Estilos de apego	0.060	370	0.001
Seguridad	0.095	370	0.001
Preocupación familiar	0.095	370	0.001
Interferencia de los padres	0.117	370	0.001
Valor de autoridad	0.120	370	0.001
Permisividad	0.141	370	0.001
Autosuficiencia y rencor	0.266	370	0.001
Traumatismo infantil	0.206	370	0.001
Violencia en el noviazgo	0.041	370	0.001
Desapego	0.089	370	0.001
Humillación	0.126	370	0.001
Violencia sexual	0.098	370	0.001
Coerción	0.121	370	0.001
Maltrato físico	0.130	370	0.001
Maltrato de género	0.122	370	0.001
Castigo emocional	0.178	370	0.001
Violencia instrumental	0.152	370	0.001

Nota: Est. = estadístico. gl = muestra. p= nivel de significancia.

En la tabla 2 se presenta los datos obtenidos mediante la estadística de Kolmogorov-Smirnov, en el cual se expone el nivel de significancia de las variables de estilos de apego y violencia en el noviazgo, además de sus respectivas dimensiones donde son menores a .05, mostrando que no presentan una distribución normal ($p < .05$).

Tabla 3

Asociación entre cada estilo de apego (seguro, evitativo, preocupado y desorganizado) con violencia en el noviazgo en adolescentes del distrito de San Martín de Porres – Lima 2022

	Est.	Violencia en el noviazgo
Apego seguro	Rho	-.310**
	p	0.001
	r ²	.096
	N	370
Apego evitativo	Rho	.342**
	p	0.001
	r ²	.096
	N	370
Apego preocupado	Rho	-.277**
	p	0.001
	r ²	.096
	N	370
Apego desorganizado	Rho	.396**
	p	0.001
	r ²	.097
	N	370

*Nota: Rho = correlación de Spearman. P = nivel de significancia. N = muestra. ** = muy significativa. r²= Tamaño del efecto.*

En la tabla 3 se puede observar el resultado de la prueba Rho de Spearman aplicado en cada estilo de apego (seguro, evitativo, preocupado y desorganizado) con violencia en el noviazgo, en el cual indica que hay una correlación inversa y muy significativa al nivel .01 entre los estilos de apego seguro y preocupado, en cambio es de manera directa y muy significativa para los estilos evitativo y desorganizado. Asimismo, el tamaño del efecto es grande (Caycho, Ventura y Castillo, 2016).

Tabla 4

Asociación entre cada estilo de apego (seguro, evitativo, preocupado y desorganizado) con las dimensiones de la violencia en el noviazgo

	Est.	D1	D2	D3	D4	D5	D6	D7	D8
Apego seguro	Rho	-.274**	-.296**	-.303**	-.245**	-.209**	-.323**	-.237**	-.267**
	r ²	.068	.038	.067	.067	.089	.089	.093	.089
	p	0.001	0.001	0.001	0.001	0.001	0.001	0.001	0.001
	N	370	370	370	370	370	370	370	370
Apego evitativo	Rho	.315**	.328**	.358**	.254**	.231**	.326**	.333**	.275**
	r ²	.082	.090	.083	.084	.081	.090	.073	.086
	p	0.001	0.001	0.001	0.001	0.001	0.001	0.001	0.001
	N	370	370	370	370	370	370	370	370
Apego preocupado	Rho	-.227**	-.208**	-.335**	-.226**	-.203**	-.284**	-.290**	-.209**
	r ²	.059	.048	.008	.007	.080	.080	.089	.079
	p	0.001	0.001	0.001	0.001	0.001	0.001	0.001	0.001
	N	370	370	370	370	370	370	370	370
Apego desorganizado	Rho	.347**	.369**	.420**	.288**	.265**	.363**	.352**	.306**
	r ²	.047	.077	.051	.052	.069	.069	.088	.069
	p	0.001	0.001	0.001	0.001	0.001	0.001	0.001	0.001
	N	370	370	370	370	370	370	370	370

*Nota: Rho = correlación de Spearman. P = nivel de significancia. N = muestra. ** = muy significativa. r² = Tamaño del efecto. D1= dimensión 1 (desapego). D2= dimensión 2 (humillación). D3= dimensión 3 (violencia sexual). D4= dimensión 4 (coerción). D5= dimensión 5 (maltrato físico). D6= dimensión 6 (maltrato de género). D7= dimensión 7 (castigo emocional). D8= dimensión 8 (violencia instrumental).*

En la tabla 4 se muestra que existe una correlación muy significativa ($p < 0.01$) y de forma inversa entre los estilos de apego seguro y preocupado con las dimensiones de violencia en el noviazgo expresados en desapego, humillación, violencia sexual, coerción, maltrato físico, maltrato de género, castigo emocional y violencia instrumental, mientras los estilos evitativo y desorganizado muestran asociación directa y muy significativa con las dimensiones de violencia en el noviazgo. El tamaño del efecto oscila entre moderado y grande (Caycho, Ventura y Castillo, 2016).

Tabla 5

Correlación entre violencia en el noviazgo con las dimensiones de los estilos de apego

	Est	D1	D2	D3	D4	D5	D6	D7
	Rho	-.310**	-.277**	-.314**	.342**	.396**	-.225**	-0.071**
Violencia en el noviazgo	p	0.001	0.001	0.001	0.133	0.175	0.001	0.001
	r ²	.096	.096	.096	.096	.097	.096	.091
	N	370	370	370	370	370	370	370

*Nota: Est. = estadístico. Rho = correlación de Spearman. p = nivel de significancia. N = muestra. ** = muy significativa. r²= Tamaño del efecto. D1= dimensión 1 (seguridad). D2= dimensión 2 (preocupación familiar). D3=dimensión 3 (interferencia de los padres). D4=dimensión 4 (autosuficiencia y rencor contra los padres). D5=dimensión 5 (traumatismo infantil). D6=dimensión 6 (valor de la autoridad de los padres). D7=dimensión 7 (permisividad parental).*

En la tabla 5, se determinó que hay correlación muy significativa ($p < 0.01$) y de forma inversa entre violencia en el noviazgo con las dimensiones de seguridad, preocupación familiar, interferencia de los padres, valor de la autoridad de los padres y permisividad parental; en cambio con las dimensiones de autosuficiencia y rencor contra los padres; y traumatismo infantil es muy significativa y directa. Cabe recalcar que el tamaño del efecto es grande (Caycho, Ventura y Castillo, 2016).

Tabla 6

Niveles de cada estilo de apego (seguro, evitativo, preocupado y desorganizado) en adolescentes

Cat.	Apego seguro		Apego evitativo		Apego preocupado		Apego desorganizado	
	f	%	f	%	f	%	f	%
Bajo	134	36.2	116	31.4	137	37.0	127	34.3
Medio	133	35.9	153	41.4	219	59.2	227	61.4
Alto	103	27.8	101	27.3	14	3.8	16	4.3

Nota: Cat. = categoría. f = frecuencia. % = porcentaje.

En la tabla 6, se muestra que el 36.2% de los adolescentes encuestados denotan un nivel bajo en el estilo de apego seguro, por otro lado, en el estilo evitativo el 41.4% indica un nivel medio. Mientras que el 59.2% de los encuestados muestran un nivel medio en el apego preocupado y en el estilo desorganizado un 61.4%.

Tabla 7*Niveles de las dimensiones de la violencia en el noviazgo*

	Violencia		D1		D2		D3		D4		D5		D6		D7		D8	
Cat.	f	%	f	%	f	%	f	%	f	%	f	%	f	%	f	%	f	%
Leve	111	30	135	36.5	154	41.6	163	44.1	168	45.4	145	39.2	165	44.6	189	51.1	153	41.4
Moderado	160	43.2	129	34.9	112	30.3	133	35.9	129	34.9	184	49.7	151	40.8	111	30.0	160	43.2
Severo	99	26.8	106	28.6	104	28.1	74	20.0	73	19.7	41	11.1	52	14.1	70	18.9	57	15.4

Nota: Cat. = categoría. f = frecuencia. % = porcentaje. D1= dimensión 1 (desapego). D2= dimensión 2 (humillación). D3=dimensión 3 (violencia sexual). D4=dimensión 4 (coerción). D5=dimensión 5 (maltrato físico). D6=dimensión 6 (maltrato de género). D7=dimensión 7 (castigo emocional). D8=dimensión 8 (violencia instrumental).

En la tabla 7, se observa que el 43.2% de los adolescentes encuestados presentan un nivel moderado de violencia en el noviazgo. Así como es relevante hacer mención que en las dimensiones prevalece el nivel leve (30%, 36.5%, 41.6%, 44.1%, 45.4%, 39.2%, 44.6%, 51.1% y 41.4%).

V. DISCUSIÓN

El objetivo de este estudio fue establecer la asociación entre cada estilo de apego (seguro, evitativo, preocupado y desorganizado) con violencia en el noviazgo en adolescentes del distrito de San Martín de Porres – Lima 2022. Después de realizar el análisis de los datos, se logró obtener los resultados en respuesta al objetivo planteado, en el cual se probó que entre los estilos de apego seguro y preocupado existe una asociación muy significativa e inversa ($Rho = -.310^{**}$, $-.277^{**}$), mientras que en los estilos evitativo y desorganizado existe una asociación muy significativa y directa ($Rho = .342^{**}$, $.396^{**}$).

Los resultados obtenidos tienen semejanza a los antecedentes como el de Gonzales, Guerra y Rodríguez (2021) en el cual establece una correlación significativa e inversa ($Rho = -.730$) en cuanto a las variables estudiadas; concordando con Quintero, Rocha, Roncancio y Torres (2020) en el cual hace referencia de una relación importante o con gran significancia entre ambas ($p=.023$). De igual manera, se asocia al estudio realizado por Meza, Riveros, Rocha y Umbarila (2019) respecto al apego y dependencia en el noviazgo con una correlación positiva.

Por otro lado, los autores Alvarado, Cervera, Gonzales, Izquierdo, Morales y Neyra (2020) mencionan que la violencia entre novios o durante el noviazgo sucede en mayor proporción en los varones, pero se resalta tendencias de agresión también en el género femenino; al igual que García (2019), quien muestra el maltrato o violencia no percibida durante su investigación en un 26.3% respecto a los hombres, llegando incluso en el rango de 29.6 a 30.2%, estando acorde a lo obtenido.

Entretanto Valle (2018), quien demostró la correlación entre el apego general y sus estilos frente al desarrollo emocional; demuestra que, pese a que los estadísticos arrojaron un porcentaje menor (7.9% y 2.6%), denotan importancia que ello recurre a un retraso en el desarrollo en el ámbito escolar y social en los menores. Esto a su vez, generando dificultades en el desenvolvimiento del individuo

en los ámbitos anteriormente mencionados. Aparte, el trabajo de Manrique y Flores (2020) indica la influencia de la violencia o agresión en las relaciones de noviazgo, siendo una problemática social aún en la actualidad, estableciendo una correlación directa y significativa.

A su vez, los resultados se asimilan con lo obtenido por Mayorga y Vega (2021), quienes determinaron que los estilos de apego tienen correlación con la regulación emocional en estudiantes de un rango mayoritario de edad y aunque el apego seguro tuvo mayor predominancia (39.8%) también se detectó apego preocupado y evitativo dentro de ello, pudiendo esclarecer mejor el resultado si el intervalo de edad sea diverso además de realizar una investigación específica con los encuestados para mayor información o panorama.

Asimismo, Dosil (2020) mediante su estudio señala la relación directa y significativa en la VRN (Violencia en relaciones de noviazgo) junto con el apego inseguro; representando desajustes personales y escolares en los adolescentes encuestados; además de menor resiliencia ante las diversas situaciones ajenas y actitudes sexistas con los demás.

Los resultados hallados dieron respuesta al problema y objetivo general, siguiendo la teoría de Bandura y Walters (1963) en el cual hacen referencia que los indicios de todo acto o los impulsos de este son el resultado de la imitación por medio social o del entorno que proporciona las ideologías, además de la observación en seguimiento de una serie de aspectos de acuerdo a los recuerdos en la niñez como la dinámica familiar y la importancia de su base sólida.

Mayoritariamente con los vínculos primarios como los padres o tutores principales en el hogar y lugar en que desarrolla sus habilidades conforme transcurre los años, el individuo adopta actitudes con los cuales demuestra según el resultado y el criterio que vaya obteniendo a raíz de las enseñanzas brindadas y la sostenibilidad fundada desde la dinámica familiar, además de la seguridad y red de apoyo que pueda obtener cuando sea necesario.

Respecto a los objetivos específicos, entre cada estilo de apego y las dimensiones de violencia en el noviazgo presentaron una correlación muy significativa e inversa ($p < .01$) los estilos de apego seguro (-.274**, -.296**, -.303**, -.245**, -.209**, -.323**, -.237**, -.267**) y preocupado (-.227**, -.208**, -.335**, -.226**, -.203**, -.284**, -.290**, -.209**), entretanto existe una asociación muy significativa y directa en los estilos evitativo (.315**, .328**, .358**, .254**, .231**, .326**, .333**, .275**) y desorganizado (.347**, .369**, .420**, .288**, .265**, .363**, .352**, .306**).

Estando relacionado al trabajo de Gonzales, Guerra y Rodríguez (2021) donde la correlación entre la violencia en pareja adolescente o durante el noviazgo y las dimensiones de dependencia emocional indican significancia directa en este caso ($Rho = .553$ **, $.487$ **, $.560$ **, $.542$ **), al igual que entre variables ($Rho = .730$), aparte de Quintero, Rocha, Roncancio y Torres (2020) con una correlación entre ambas variables de manera inversa ($p = .023$).

Según referencias en la violencia en el noviazgo; siendo éste un trato casi formal de manera social previa al matrimonio o compromiso público (s.a. ,2021) debe considerar la etapa de enamoramiento y vinculación de la pareja además de ser utilizado con amplitud por la oscilación de las edades comprendidas (Rey, 2018), en el cual radica en todo acto y actitud con el que se forje la fuerza con la intención de generar daño a la otra persona; sea emocional, físico, emocional o sexualmente inclusive sin existir un vínculo de matrimonio futuro o visión el mismo por la inestabilidad (Castro y Casique, 2009).

Siguiendo con ello, respecto a los niveles de cada estilo de apego se encontró en apego seguro un nivel bajo (36.2%), en cuanto al estilo evitativo un nivel medio (41.4%) al igual que en el apego preocupado (59.2%) y desorganizado (61.4%). Concordando con Valle (2018), quien muestra el 15.8 % de menores que poseen un apego evitativo con desarrollo emocional riesgoso, es decir, muestra impedimentos de comunicación, así como regulación de emociones; de igual forma Mayorga y Vega (2021) hacen referencia con el 35,37% en apego evitativo y el 24,82% para apego preocupado dentro de su muestra.

Y en base a la teoría del psiquiatra y psicoanalista, John Bowlby (1989), explicó que el apego es todo vínculo emocional o grado de estimación, impartiendo hasta su desarrollo desde que un ser humano nace y experimenta a través de las consecuencias o efectos de su selección natural tras la dinámica con el cuidador o familia base que elija (Feeney y Noller, 2001). Asimismo, el apego comprende importancia y relevancia dentro de los lazos formados a lo largo de la experiencia, por lo cual las discrepancias dentro de ello incluyen en el tipo de relaciones y conductas que manifestará y creará el individuo conforme transcurran los años con las personas de su entorno y las relaciones a futuro (Mikulincer y Shaver, 2007).

Referente a los niveles de cada estilo de apego, se obtuvo las tres categorías: nivel bajo, nivel medio y nivel alto, respecto a la violencia en el noviazgo y la descripción de sus dimensiones, se obtuvo que el 43.2% de los adolescentes encuestados muestran un nivel moderado de violencia en el noviazgo; sin embargo, se incluye dentro del nivel leve las dimensiones de la variable (30%, 36.5%, 41.6%, 44.1%, 45.4%, 39.2%, 44.6%, 51.1% y 41.4%), relacionándose con los resultados de Gonzales, Guerra y Rodríguez (2021) donde los adolescentes, en una parte de ellos habría sufrido violencia moderada y severa al igual que la dependencia hacia la pareja; esto debido a la desinformación de los derechos de la persona y destreza emocional.

En relación, Papalia (2009) refiere que la violencia en el noviazgo existe en su mayoría durante la etapa de la adolescencia, y entre ese tiempo e indicios de agresiones, ellos no logran reconocerlo (Rodríguez, Risvelasco y Castillo, 2018). Por otro lado, relacionando con los estilos de apego; dentro de estos existe el inseguro, donde las conductas de ansiedad y evitación incrementan la posibilidad de agresión y violencia a futuro (Pereira, 2017). Del mismo modo, las limitaciones dentro del estudio fueron el no considerar un rango mayor o amplio en cuanto a la muestra, referente a la oscilación de edades comprendidas tomadas durante la investigación. Así como no evaluar las parejas de los encuestados a través de una entrevista individual y el uso de otros instrumentos alternativos sobre el apego y la violencia entre novios.

VI. CONCLUSIONES

PRIMERA

El estudio ha permitido demostrar que cuando la formación desde la infancia está relacionada con buena estabilidad, seguridad y autoestima; las tendencias vinculadas con la violencia hacia la pareja son menores.

SEGUNDA

Una formación infantil sobre la base de la desconfianza, inestabilidad y baja autoestima, tiende a asociarse con mayores actitudes de violencia en una relación.

TERCERA

Los ambientes familiares conflictivos, inestables y hostiles generan dificultades o problemas sociales además de personales tales como autoestima baja, tolerancia a la agresión y miedo al abandono en una relación.

CUARTA

Los apegos con mayor predominio en colectivo son los estilos desorganizado y preocupado; siguiendo en menor proporción el apego evitativo y seguro.

QUINTA

1 de cada 4 pone de manifiesto de haber tenido experiencias de violencia severa como víctima durante el noviazgo; predominando la amenaza por separación, la humillación y en ocasiones abuso sexual por parte de su pareja.

VII. RECOMENDACIONES

PRIMERA

Elaborar más investigaciones respecto a los estilos de apego o apego general y la violencia en el noviazgo en distintos sectores del país; con el objetivo de ampliar el estudio y obtener mayor información.

SEGUNDA

Incrementar las investigaciones con las dos variables en otras muestras; debido a los pocos antecedentes y trabajos donde se hallen ambos.

TERCERA

Crear programas educativos y guías para conocer sobre el apego y su importancia dentro de las relaciones futuras, pudiendo favorecer a la educación y desarrollo emocional de las familias.

CUARTA

Plantear programas de acción frente a la violencia de pareja al igual que su promoción, con la finalidad de reducir los casos a nivel general.

REFERENCIAS

- Alegría, M. y Rodríguez, A. (2015). *Violencia en el noviazgo: perpetración, victimización y violencia mutua*. 29(118), 57-72. <http://dx.doi.org/10.15517/ap.v29i118.16008>
- Alvarado, V., Cervera, W., González, C., Izquierdo, A., Morales, J. y Neyra, W. (2020). Violencia de pareja en adolescentes estudiantes de colegios estatales de Lima Norte. *Revista Peruana de investigación en salud*, 4(2), 57-58. <https://dialnet.unirioja.es/servlet/articulo?codigo=7405922>
- American Psychological Association (2010). *Principios Éticos de los Psicólogos y Código de Conducta*. http://www.psicologia.unam.mx/documentos/pdf/comite_etica/Codigo_APA.pdf
- Arias, F. (2012). *El Proyecto de Investigación. Introducción a la metodología científica*. <https://abacoenred.com/wp-content/uploads/2019/02/El-proyecto-de-investigaci%C3%B3n-F.G.-Arias-2012-pdf-1.pdf>
- Aroca, C., Bellver, M. y Alba, J. (2011). La teoría del aprendizaje social como modelo explicativo de la violencia filio-parental. *Revista Complutense de Educación*. 23(2), 487-511. https://doi.org/10.5209/rev_RCED.2012.v23.n2.40039
- Camacho, C. y López, A. (2017). *Modelos Estructurales Con Variables Observadas*. <https://personal.us.es/vararey/adatos2/estructurales.pdf>
- Castro, R. y Casique, I. (2010). *Noviazgo y violencia en el noviazgo: definiciones, datos y controversias*. UNAM
- Casullo, M. y Fernández, M. (2005). *Evaluación de los estilos de apego en adultos*. <https://www.redalyc.org/pdf/3691/369139941018.pdf>
- Caycho, T., Castillo, R. y Ventura, J. (2016). Magnitud del efecto para la diferencia de dos grupos en ciencias de la salud. https://scielo.isciii.es/scielo.php?script=sci_arttext&pid=S1137-66272016000300017#:~:text=En%20este%20sentido%2C%20valores%20de,se%20B1alan%20un%20efecto%20grande5.
- Cervantes, V. (2005). Interpretaciones del coeficiente Alpha de Cronbach. *Avances en medición*, 3(), 9-28.

<https://www.researchgate.net/publication/259392074> Interpretaciones del coeficiente alpha de Cronbach

Chan, L. (2004). *Reseña de "Metodología de la investigación" de Hernández R.; Fernández, C. y Baptista, P.*

<https://www.redalyc.org/pdf/1471/147117764008.pdf>

Colegio de Psicólogos del Perú (2017). *Código de Ética y Deontología*. [codigo_de_etica_y_deontologia.pdf](#) (cpsp.io)

Dosil, M. (2020). *La Violencia en las relaciones de noviazgo en adolescentes bajo acogimiento residencial [Tesis Doctoral, Universidad del País Vasco]*.

https://addi.ehu.es/bitstream/handle/10810/49612/TESIS_DOSIL_SANTAMARIA_MARIA.pdf?sequence=1

El concepto de familia según Platón y Aristóteles (2019, 18 de octubre). Bloghemia.

<https://www.bloghemia.com/2019/10/el-concepto-de-familia-segun-platon-y.html>

Fernández, A., Fuertes, A. y Pulido, R. (2006). *Evaluación de la violencia en las relaciones de pareja de los adolescentes. Validación del Conflict in Adolescent Dating Relationships Inventory (CADRI) - versión española*.

<https://www.redalyc.org/pdf/337/33760208.pdf>

Fouce, J. (2001). *Dianoético - Glosario de filosofía*.

<https://www.webdianoia.com/glosario/display.php?action=view&id=84&from=action=search%7Cby=D>

García, P.; Guevara, C.; Rojas, J.; Peña, F. y Gonzales, V. (2017). *Apego y ciber-violencia en la pareja de adolescentes*. INFAD.

<https://www.redalyc.org/pdf/3498/349853220052.pdf>

García, V. (2019). *La violencia durante el noviazgo juvenil*. [Tesis de Doctorado, Universidad de Oviedo].

https://digibuo.uniovi.es/dspace/bitstream/handle/10651/54053/TD_Vanesa_Garcia.pdf;jsessionid=2B09A3E966C14A0F412646B5EAB7B8FC?sequence=1

García, V., Figueroa, H., Cárdenas, A., La Rosa, A. y Ramírez, L. (2019). *Código de Ética de Investigación*.

https://www.unife.edu.pe/vicerrectorado_investigacion/codigo_etica_vri.pdf

Garrido, L. (2006). *Apego, emoción y regulación emocional. Implicaciones para la*

- salud. <https://www.redalyc.org/pdf/805/80538304.pdf>
- Gonzales, A.; Guerra, T. y Rodríguez, C. (2021). *Violencia y dependencia emocional en parejas adolescentes de educación secundaria de la región Huancavelica, Perú*. 42(5) 95-108. DOI:10.48082/espacios-a21v42n05p07
- González, F. (2007). *Instrumentos de evaluación Psicológica*. http://newpsi.bvs-psi.org.br/ebooks2010/en/Acervo_files/InstrumentosEvaluacionPsicologica.pdf
- Hernández, R., Fernández, C. y Baptista, P. (2010). *Metodología de la investigación*. México: McGraw-Hill.
- Hernández, Y., Hernández, V., Batista, N. y Tejeda, E. (2017). *¿Chi cuadrado o Ji cuadrado?* http://scielo.sld.cu/scielo.php?script=sci_arttext&pid=S1029-30432017000400001
- Historia y biografías (s.f.). *Características y Vida de las Mujeres en Grecia Antigua: La Familia*. Historia y biografías. <https://historiaybiografias.com/grecia5/>
- Instituto Nacional de Estadística e Informática (2018). *Los feminicidios y la violencia contra la mujer en el Perú, 2015-2018*. Comité Estadístico Interinstitucional de la Criminalidad – CEIC. https://www.inei.gob.pe/media/MenuRecursivo/publicaciones_digitales/Est/Lib1659/Libro.pdf
- Iseda, L. y Pinzón, D. (2020). *Revisión bibliográfica sobre los tipos de apego en el adulto*. https://repository.ucc.edu.co/bitstream/20.500.12494/17459/2/2020_tipos_apegos_adulto.pdf
- León, M. (2017). *Propiedades psicométricas del cuestionario de violencia entre novios en universitarios de Nuevo Chimbote – 2017*. [Tesis de Licenciatura]. Universidad César Vallejo.
- Manrique, C. y Flores, K. (2021). *Sexismo y violencia en las relaciones de noviazgo en adolescentes de Lima*. 10(2), 79-89. <https://doi.org/10.18050/psiquemag.v10i1.2646>
- Martínez, C. (2011). *El muestreo en investigación cualitativa. Principios básicos y algunas controversias*. 17(3), 613-619. <https://www.scielo.org/article/csc/2012.v17n3/613-619/>
- Mayorga, J. y Vega, V. (2021). *Relación entre Estilos de Apego y Estrategias de*

- Regulación Emocional en estudiantes universitarios.* 5(9), 46-57.
<https://doi.org/10.29076/issn.2602-8379vol5iss9.2021pp46-57p>
- Menoyo, P. (2001). *Etimología de Familia*. <http://etimologias.dechile.net/?familia>
- Meza, M., Riveros, F., Rocha, B. y Umbarila, J. (25 de mayo de 2021). *Estilos de apego parental y dependencia emocional en las relaciones románticas de una muestra de jóvenes universitarios en Colombia.* 15(2), 285–299.
<https://doi.org/10.15332/22563067.5065>
- Mikulincer, M., & Shaver, P. (2007). *Attachment Patterns in Adulthood: Structure, Dynamics and Change*. New York: Guilford Press.
- Ministerio de Educación (Julio de 2020). *Estadísticas del Sector Educativo.*
http://escale.minedu.gob.pe/c/document_library/get_file?uuid=5b6fa8ec-5dc6-4625-b312-88b38b9eada0&groupId=10156
- Ministerio de la Mujer y Poblaciones Vulnerables (2017). *Informe Estadístico: Violencia en cifras.*
https://www.mimp.gob.pe/files/programas_nacionales/pncvfs/publicaciones/informe-estadistico-01-PNCVFS-UGIGC.pdf
- Morales, P. (2012). *Tamaño necesario de la muestra: ¿Cuántos sujetos necesitamos?* Madrid: Universidad Pontificia Comillas.
- Moreno, J., Rozo, M., Perdomo, S. y Avendaño, B. (2019). *Victimización y perpetración de la violencia de pareja adolescente: Un modelo predictivo.* 36(). <https://doi.org/10.1590/1982-0275201936e180146>
- Nicomedes, E. (2018). *Tipos De Investigación.*
<http://repositorio.usdq.edu.pe/bitstream/USDG/34/1/Tipos-de-Investigacion.pdf>
- Organización de las Naciones Unidas Mujeres (s.f.). *Hechos y cifras: Poner fin a la violencia contra las mujeres.* <https://www.unwomen.org/es/what-we-do/ending-violence-against-women/facts-and-figures>
- Organización Mundial de la Salud (2021). *Prevención de la violencia y los traumatismos.* https://www.who.int/violence_injury_prevention/violence/es/
- Organización Panamericana de la Salud (2020). *Violencia contra la Mujer.*
<https://www.paho.org/es/temas/violencia-contra-mujer#:~:text=Las%20Naciones%20Unidas%20definen%20la,producen%20en%20la%20vida%20p%C3%ABblica>

- Organización Panamericana de la Salud (s.f.). *La OPS y el Ministerio de Salud organizaron un panel multisectorial para abordar la violencia de género contra mujeres peruanas y migrantes*. <https://www.paho.org/es/noticias/22-8-2022-ops-ministerio-salud-organizaron-panel-multisectorial-para-abordar-violencia>
- Páez, A. y Rovella, A. (2018). *Apego, estilos parentales y empatía en adolescentes*. 36(2), 22-38. <https://doi.org/10.16888/interd.2019.36.2.2>
- Papalia, D., Wendkos, S. y Duskin, R. (2009). *Psicología del Desarrollo. De la Infancia a la adolescencia*. <http://mastor.cl/blog/wp-content/uploads/2019/04/Papalia-y-Otros-2009-psicologia-del-desarrollo.-Mac-GrawHill.-pdf.pdf>
- Pokorny's dictionary (s.f.). *Pokorny's dictionary*. https://starling.rinet.ru/cgi-bin/response.cgi?single=1&basename=%5Cdata%5Cie%5Cpokorny&text_r ecno=376&root=config
- Programa de las Naciones Unidas para el Desarrollo (2021). *Nuestro Enfoque. Igualdad de Género*. <https://www1.undp.org/content/undp/es/home/gender-equality/gender-based-violence.html>
- Quero, M. (2010). *Confiabilidad y coeficiente Alpha de Cronbach*. <https://www.redalyc.org/pdf/993/99315569010.pdf>
- Quintero, C., Rocha, B., Roncancio, V. y Torres, R. (2020). *Evaluación de la asociación entre el estilo de apego parental y los celos románticos en una muestra de estudiantes universitarios colombianos*. 13(1), 13-21. <https://doi.org/10.21500/19002386.3506>
- Real Academia Española (Octubre de 2014). *Diccionario de la lengua española*. <https://dle.rae.es/>
- Resolución Administrativa N° 000053-2021-CE-PJ. Prorrogan funcionamiento y labor de itinerancia de diversos órganos jurisdiccionales, y dictan otras disposiciones (25 de febrero del 2021). <https://busquedas.elperuano.pe/normaslegales/prorrogan-funcionamiento-y-labor-de-itinerancia-de-diversos-resolucion-administrativa-no-000053-2021-ce-pj-1931120-4/>
- Rey, C. y Martínez, J. (2018). *Violencia en el noviazgo: Evaluación, prevención e*

- intervención de los malos tratos en parejas jóvenes*. Editorial El Manual Moderno Colombia S.A.S
- Rey, L.; González, M.; Oliva, L. y Rivera, E. (2017). *Violencia en el noviazgo de adolescentes de bachillerato modelada por la violencia interparental*. 14(32), 61–70. <http://www.revistauricha.umich.mx/index.php/urp/article/view/152>
- Rodríguez, L., Candela, G., Juarroz, j., Fernández, A. y Rodríguez, F. (2017). *Agresores Generalistas Y Especialistas En Violencia De Parejas Jóvenes Y Adolescentes: Implicaciones En La Implementación De Los Programas De Prevención*. <https://www.redalyc.org/pdf/3440/344054646001.pdf>
- S.a. (2021). *Violencia En El Noviazgo*. <https://www.uv.mx/cendhiu/files/2013/08/VIOLENCIA-EN-EL-NOVIAZGO-42.pdf>
- Scharager, J. y Reyes, P. (2013). *Muestreo No-Probabilístico*. https://www.academia.edu/4230919/Metodolog%C3%ADa_de_la_Investigaci%C3%B3n_Escuela_de_Psicolog%C3%ADa_Autor_Judith_Scharager_Asi_stente_Pablo_Reyes_MUESTREO_NO_PROBABIL%C3%8DSTICO_Qu%C3%A9_es_el_Muestreo_No_Probabil%C3%ADstico
- Shapiro, S. y Wilk, M. (1965). *An Analysis of Variance Test for Normality*. 52(3/4), 591-611. <https://www.jstor.org/stable/2333709>
- Spiegel, M., Schiller, J. y Alu, R. (2009). *Estadística*. México: McGraw-Hill.
- Suttie, I. (1935). *El Tabú de la Ternura*. <https://www.temasdepsicoanalisis.org/wp-content/uploads/2017/05/PDF-EL-TABU-DE-LA-TERNURA.pdf>
- TnRelaciones (s.f.). *¿Qué diferencia existe entre la relación de pareja en la adolescencia y el noviazgo?* http://www.tnrelaciones.com/cm/preguntas_y_respuestas/content/26/1807/es/que-diferencia-existe-entre-la-relacion-de-pareja-en-la-adolescencia-y-el-noviazgo.html#:~:text=La%20relaci%C3%B3n%20de%20pareja%20adolescente,extenderse%20en%20la%20edad%20adulta.&text=El%20noviazgo%2C%20en%20cambio%2C%20es,la%20etapa%20previa%20al%20matrimonio
- Trueba, C. (2004). *La teoría aristotélica de las emociones*. 11(22), 147-170. http://www.scielo.org.mx/scielo.php?script=sci_arttext&pid=S1665-13242009000200007

- Universidad Científica del Sur (2017). *Código de Ética en la Investigación*.
https://www.cientifica.edu.pe/sites/default/files/codigo_de_etica_en_la_investigacion.pdf
- Universidad San Ignacio de Loyola (2013). *Principios Éticos*.
<https://revistas.usil.edu.pe/index.php/pyr/publicationEthics>
- Valle, E. (2018). *Tipo De Apego Y Desarrollo Emocional En Los Preescolares De La Institución Educativa N°028 Miguelito Alberto Reyna Zubiato, Chachapoyas* 2018.
<http://repositorio.untrm.edu.pe/bitstream/handle/UNTRM/1638/Valle%20Inga%20Elin.pdf?sequence=1&isAllowed=y>
- Vásquez, P. (2019). *Propiedades psicométricas del instrumento de Lazos Parentales – P.B.I. en universitarios de Nuevo Chimote*. [Tesis de Licenciatura, Universidad César Vallejo].
https://repositorio.ucv.edu.pe/bitstream/handle/20.500.12692/46256/V%C3%A1squez_VPG-SD.pdf?sequence=1&isAllowed=y
- Yáñez, S. y Comino, P. (2011). *Evaluación Del Apego Adulto: Análisis De La Convergencia Entre Diferentes Instrumentos*.
<https://www.redalyc.org/pdf/3440/344030766006.pdf>
- Zamora, G.; Vera, J.; Rojas, J. y Alcázar, R. (2019). Apego y violencia de pareja en una muestra de adolescentes. *Archivos de Criminología, Seguridad Privada y Criminalística*. 12 (22), 6-19.

ANEXOS

Anexo 1. Tabla de categorización

Título: Estilos de apego y violencia en el noviazgo en adolescentes del distrito de San Martín de Porres – Lima 2022					
Problema	Objetivos	Hipótesis	Variables	Indicadores	Metodología
¿De qué manera se relacionan los estilos de apego (seguro, evitativo, preocupado y desorganizado) con la violencia durante el noviazgo en adolescentes del distrito de San Martín de Porres - Lima 2022?	<p>General</p> <p>Establecer la asociación entre cada estilo de apego (seguro, evitativo, preocupado y desorganizado) con violencia en el noviazgo en adolescentes del distrito de San Martín de Porres – Lima 2022</p> <p>Específicos</p> <p>a) Establecer la asociación entre cada estilo de apego (seguro, evitativo, preocupado y desorganizado) y las dimensiones de la violencia en el noviazgo expresadas</p>	<p>General</p> <p>Los estilos de apego seguro y preocupado se relacionan de forma inversa con violencia en el noviazgo, en cambio esta es directa con los estilos evitativo y desorganizado</p> <p>Específicas</p> <p>a) Los estilos de apego seguro y preocupado se relacionan de manera inversa con las dimensiones de violencia en el</p>	<p>Estilos De Apego</p>	<p>1.Seguridad: Disponibilidad y apoyo de las figuras de apego</p> <p>2.Preocupación familiar</p> <p>3.Interferencia de los padres,</p> <p>4.Valor de la autoridad de los padres,</p> <p>5.Permisividad parental</p> <p>6.Autosuficiencia y rencor contra los padres</p> <p>7.Traumatismo infantil.</p>	<p>Tipo de Investigación: Básica.</p> <p>Diseño de investigación: Correlacional.</p> <p>Población y Muestra</p> <p>Población: 9770 adolescentes.</p> <p>Muestra probabilística: 370 adolescentes.</p> <p>Técnicas e instrumentos</p> <p>Encuestas: Cuestionario de apego CaMir-R y Cuestionario de violencia entre novios</p>

en: Desapego, humillación, noviazgo, en cambio violencia sexual, coerción, con el apego maltrato físico, maltrato de evitativo y género, castigo emocional desorganizado esta y violencia instrumental, en es de forma directa. adolescentes. b) Identificar el estilo de apego que predomina en los adolescentes. c) Describir los niveles de cada estilo de apego (seguro, evitativo, preocupado y desorganizado) en adolescentes. d) Describir la violencia en el noviazgo y sus dimensiones en adolescentes.

(CUVINO)

**Violencia en el
Noviazgo**

- 1.Desapego
2. Humillación
3. Violencia Sexual
4. Coerción
- 5.Maltrato Físico
- 6.Maltrato de Género
- 7.Castigo Emocional
- 8.Violencia Instrumental.

Criterios de Inclusión:

- Adolescentes que residan en el distrito de San Martín de Porres.
- Tener entre 13 a 19 años.
- Aquellos que hayan tenido una relación romántica de mínimo 1 mes.
- Aquellos que completen correctamente el

formulario.

Criterios de exclusión:

- Aquellos que no coloquen su documento de identidad (DNI) o el de su apoderado.
- Aquellos que alteren el número de su documento de identidad (DNI)

Anexo 2. Tabla de operacionalización de las variables

Variable	Definición conceptual	Definición operacional	Dimensiones	Factores / Dimensiones	Ítem	Escala de medición
Estilos De Apego	Tipo de vínculos afectivos que se forman desde la infancia a partir de los lazos con los cuidadores o padres, siendo fundamental para crear relación con personas en un futuro.	Resultado obtenido mediante la medición de la variable apego con las categorías Alto, Moderado y Bajo.	Seguridad: Disponibilidad y apoyo de las figuras de apego	Representaciones de apego: Apego seguro	30, 6, 3, 13, 11, 7, 21	Ordinal
			Preocupación familiar	Representaciones de apego: Apego preocupado	12, 14, 32, 18, 31, 26	
			Interferencia de los padres	Representaciones de apego: Apego preocupado	25, 27, 20, 4	
			Autosuficiencia y rencor contra los padres	Representaciones de apego: Apego evitativo	8, 16, 9, 24	
			Traumatismo infantil	Representaciones de apego: Apego desorganizado	1, 28, 23, 10, 17	
			Valor de la autoridad de los padres	Representaciones de la estructura familiar	29, 19, 5	
			Permisividad parental	Representaciones de la estructura familiar	22, 15, 2	

Violencia En El Noviazgo Agresión, desatención, actitud que forje o posea el potencial de ocasionar daño físico, en lo emocional o de forma sexual a la pareja con quien participa en una relación íntima sin vínculo de matrimonio futuro (Castro y Casique, 2009).

Resultado obtenido mediante la medición de la variable de violencia en el noviazgo con las categorías leve, moderada y severa.

Desapego	6, 14, 22, 30,32, 33, 37
Humillación	7,15,23,31,36,40,41
Violencia Sexual	2, 10,18,26,34,39
Coerción	1,9,17,25,38,42
Maltrato Físico	5,13,20,21,29
Maltrato de Género	3,11,19,27,35
Castigo Emocional	8,16,24
Violencia Instrumental	4,12,28

Ordinal

Anexo 3. Instrumentos

Cuestionario De Apego Camir-R

**Nekane Balluerka, Fernando Lacasa, Arantxa Gorostiaga, Alexander Muela y
Blaise Pierrehumbert (2011)**

Nombre:

.....

Fecha de nacimiento: Fecha:

Este cuestionario trata sobre las ideas y sentimientos que tienes de tus relaciones personales y familiares. Tanto del presente, como de tu infancia. Lee cada frase y rodea el número de la opción que mejor describa tus ideas y sentimientos.

Los resultados de este cuestionario son confidenciales.

	Muy de acuerdo	De acuerdo	Indecis o	En desacuerd o	Muy en desacuerd o
1 Las amenazas de separación, de traslado a otro lugar, o de ruptura de los lazos familiares son parte de mis recuerdos infantiles	5	4	3	2	1
2 Mis padres eran incapaces de tener autoridad cuando era necesario.	5	4	3	2	1
3 En caso de necesidad, estoy seguro(a) de que puedo contar con mis seres queridos para encontrar consuelo.	5	4	3	2	1
4 Desearía que mis hijos	5	4	3	2	1

fueran más autónomos de lo que yo lo he sido.

5	En la vida familiar, el respeto a los padres es muy importante.	5	4	3	2	1
6	Cuando yo era niño(a) sabía que siempre encontraría consuelo en mis seres queridos.	5	4	3	2	1
7	Las relaciones con mis seres queridos durante mi niñez, me parecen, en general, positivas.	5	4	3	2	1
8	Detesto el sentimiento de depender de los demás.	5	4	3	2	1
9	Solo cuento conmigo para resolver mis problemas.	5	4	3	2	1
10	Cuando yo era niño(a) a menudo mis seres queridos se mostraban impacientes e irritables.	5	4	3	2	1
11	Mis seres queridos siempre me han dado lo mejor de sí mismos.	5	4	3	2	1
12	No puedo concentrarme sobre otra cosa, sabiendo que alguno de mis seres queridos tiene problemas.	5	4	3	2	1
13	Cuando yo era niño(a), encontré suficiente cariño en mis seres queridos como para no buscarlo en otra parte.	5	4	3	2	1

14	Siempre estoy preocupado(a) por la pena que puedo causar a mis seres queridos al dejarlos.	5	4	3	2	1
15	Cuando era niño(a), tenían una actitud de dejarme hacer.	5	4	3	2	1
16	De adolescente nadie de mi entorno entendía del todo mis preocupaciones.	5	4	3	2	1
17	Cuando yo era niño(a) teníamos mucha dificultad para tomar decisiones en familia.	5	4	3	2	1
18	Tengo la sensación de que nunca superaría la muerte de uno de mis seres queridos.	5	4	3	2	1
19	Los niños deben sentir que existe una autoridad respetada dentro de la familia.	5	4	3	2	1
20	Mis padres no se han dado cuenta que un niño(a) cuando crece tiene necesidad de tener vida propia.	5	4	3	2	1
21	Siento confianza en mis seres queridos.	5	4	3	2	1
22	Mis padres me han dado demasiada libertad para hacer todo lo que yo quería.	5	4	3	2	1
23	Cuando yo era niño(a) tuve	5	4	3	2	1

que enfrentarme a la violencia de uno de mis seres queridos.

A partir de mi experiencia de niño(a), he comprendido

24 que nunca somos 5 4 3 2 1
suficientemente buenos
para los padres.

25 Cuando yo era niño(a) se preocuparon tanto por mi salud y mi seguridad que me sentía aprisionado(a).

26 Cuando me alejo de mis seres queridos, no me siento bien conmigo mismo. 5 4 3 2 1

27 Mis padres no podían evitar controlarlo todo: mi apariencia, mis resultados escolares e incluso mis amigos.

28 Cuando era niño(a) había peleas insoportables en casa. 5 4 3 2 1

29 Es importante que el niño aprenda a obedecer. 5 4 3 2 1

30 Cuando yo era niño(a) mis seres queridos me hacían sentir que les gustaba compartir su tiempo conmigo.

31 La idea de una separación momentánea con uno de mis seres queridos, me deja 5 4 3 2 1

una sensación de inquietud.

32 A menudo, me siento preocupado(a), sin razón, por la salud de mis seres queridos. 5 4 3 2 1

Cuestionario de Violencia entre Novios (CUVINO)

(Rodríguez F., López, Rodríguez D., Bringas, Antuña y Estrada, 2010)

Se encuentra en una relación sentimental: SI_ NO_ Edad: Género: M_ F_

Tiempo de relación: ____

Instrucciones

Te pedimos que nos des cierta información acerca de tus relaciones afectivas de pareja. Para responder la encuesta, piensa en una relación de pareja (**esto es, que hayas mantenido, al menos, durante un mes**). Esta encuesta es anónima; no debes escribir ningún dato como nombre, teléfono, etc., que pueda identificarte. Las respuestas se analizarán de forma conjunta, de modo que no se conocerán los datos de nadie en particular. Teniendo en cuenta esto, por favor, responde con sinceridad; tus respuestas son muy útiles para seguir mejorando.

Queremos saber si te ha ocurrido, y cuánto, cada una de las cosas que aparecen abajo mientras estabas con tu pareja. Para ello, marca una de las 5 casillas de la primera columna (Nunca, A veces, Frecuentemente, Habitualmente, Casi siempre) a la derecha de cada frase. En esta relación, tu pareja...		Nunca	A veces	Frecuente mente	Habitual mente	Casi siempre
		1	2	3	4	5
1	Pone a prueba tu amor, poniéndote trampas para comprobar si le engañas, le quieres o si le eres fiel.					
2	Te sientes obligada/o a mantener sexo.					
3	Se burla acerca de las mujeres u hombres en general.					
4	Te ha robado.					
5	Te ha golpeado.					
6	Es cumplidor/a con el estudio, pero llega tarde a las citas, no cumple lo prometido y se muestra irresponsable contigo.					
7	Te humilla en público.					
8	Te niega sexo o afecto como forma de enfadarse.					

9	Te habla sobre relaciones que imagina que tienes.					
10	Insiste en tocamientos que no te son agradables y que tú no quieres.					
11	Piensa que los del otro sexo son inferiores y manifiesta que deben obedecer a los hombres (o mujeres), o no lo dice, pero actúa de acuerdo con este principio.					
12	Te quita las llaves del coche o el dinero.					
13	Te ha abofeteado, empujado o zarandeado.					
14	No reconoce su responsabilidad sobre la relación de pareja, ni sobre lo que os sucede a ambos.					
15	Te critica, subestima tu forma de ser, o humilla tu amor propio.					
16	Te niega apoyo, afecto o aprecio como forma de castigarte.					
17	Amenaza con suicidarse o hacerse daño si lo/la dejas.					
18	Te ha tratado como un objeto sexual					
19	Ha ridiculizado o insultado a las mujeres u hombres como grupo					
20	Ha lanzado objetos contundentes contra ti					
21	Te ha herido con algún objeto					
22	Impone reglas sobre la relación (días, horarios, tipos de salidas), de acuerdo con su conveniencia exclusiva					
23	Ridiculiza tu forma de expresarte					
24	Amenaza con abandonarte					
25	Te ha retenido para que no te vayas					
26	Te sientes forzado/a a realizar determinados actos sexuales					

27	Ha bromeado o desprestigiado tu condición de mujer / hombre					
28	Te ha hecho endeudar					
29	Estropea objetos muy queridos por ti					
30	Ha ignorado tus sentimientos					
31	Te critica, te insulta o grita					
32	Deja de hablarte o desaparece durante por varios días, sin dar explicaciones, como manera de demostrar su enfado					
33	Te manipula con mentiras					
34	No ha tenido en cuenta tus sentimientos sobre el sexo					
35	Sientes que critica injustamente tu sexualidad					
36	Te insulta en presencia de amigos o familiares					
37	Ha rehusado ayudarte cuando de verdad lo necesitabas					
38	Invade tu espacio (escucha la radio muy fuerte cuando estás estudiando, te interrumpe cuando estás solo/a...) o privacidad (abre cartas dirigidas a ti, escucha tus conversaciones telefónicas...)					
39	Te fuerza a desnudarte cuando tu no quieres					
40	Ha ridiculizado o insultado tus creencias, religión o clase social					
41	Te ridiculiza o insulta por las ideas que mantienes					
42	Sientes que no puedes discutir con él / ella, porque está casi siempre enfadado/a contigo					

Formulario virtual de recolección de datos

Estilos de Apego y Violencia en el Noviazgo en adolescentes del distrito de San Martín de Porres – Lima 2021

Saludos cordiales. Estimado participante, soy estudiante del X ciclo de la Universidad César Vallejo, me encuentro realizando una investigación para optar por el título profesional de Licenciada en Psicología. Mi nombre es Murillo Retuerto, Maricelo Mercedes, mi objetivo es conocer el estilo de apego y violencia en el noviazgo en adolescentes del distrito de San Martín de Porres.

Agradezco de antemano su gentil colaboración.

Para formar parte del estudio es indispensable tener entre 13 a 19 años de edad y pertenecer al distrito de San Martín de Porres.

En caso tener alguna duda puede contactarse conmigo a través de:

mmurillor@ucvvirtual.edu.pe

Asimismo esta investigación está respaldada por la Dra. Elizabeth Sonia Chero Ballón de Alcántara; Asesora de la investigación adjunto a su correo corporativo

echerob@ucvvirtual.edu.pe

Consentimiento Informado.

Su participación es voluntaria y anónima, los datos entregados serán tratados de manera confidencial y no se comunicarán a terceras personas, tampoco tienen fines de diagnóstico individual, además esta información recogida se utilizará únicamente para los propósitos de este estudio. El proceso completo consiste en la aplicación de 2 cuestionarios breves con una duración aproximada de 10 minutos en total.

***Obligatorio**

Enlace del formulario: <https://forms.gle/WboPF9wvBoKNc6DJ8>

Anexo 4. Ficha sociodemográfica

FICHA SOCIODEMOGRÁFICA

Estimado participante, en el estudio en la que Ud. Forma parte de manera voluntaria mediante un consentimiento y/o asentimiento, agradezco encarecidamente que sea sincero/a en sus respuestas. Asimismo, antes de responder los cuestionarios le solicito proporcionar los siguientes datos:

Edad: _____ Distrito de residencia: _____ Fecha: _____

Sexo: _____ Nivel de escolaridad: _____

Marque la alternativa que se asemeje a su realidad, no hay respuesta buena ni mala.

¿Cómo está compuesta tu familia?

Ambos padres _____ Solo con mamá _____ Solo con papá _____ Un padre y familia extensa _____ Otro _____

¿Tiene actualmente una pareja?

Si _____ No _____

¿Cuánto tiempo de relación lleva con su pareja?

3 meses _____ 6 meses _____ 1 año _____ 1 año y 6 meses _____ 2 años _____ Otro _____

Anexo 5. Cartas de solicitud de autorización de uso de instrumentos remitido por la Universidad



CARTA N°456-2021/EP/PSI.UCV LIMA NORTE-LN

Los Olivos, 3 de mayo de 2021

Autor:

Fernando Lacasa
Hospital de Sant Joan de Déu
Passeing San Joan de Déu, 2
08950 Barcelona (Spain)

Presente.-

De nuestra consideración:

Es grato dirigirme a usted para expresarle mi cordial saludo y a la vez presentarle a la Srta. **MURILLO RETUERTO MARICIELO MERCEDES**, con DNI: 75435796 estudiante del ciclo X de la Escuela de Psicología de nuestra casa de estudios; con Código de matrícula 6700262626, quien realizará su trabajo de investigación para optar el título de Licenciada en Psicología titulado: **“ESTILOS DE APEGO Y VIOLENCIA EN EL NOVIAZGO EN ESTUDIANTES DEL DISTRITO DE SAN MARTIN DE PORRES – LIMA 2021”**, este trabajo de investigación tiene fines académicos, sin fines de lucro alguno, donde se utilizará el Cuestionario de apego CaMir-R, a través de la validez, la confiabilidad, análisis de ítems y baremos tentativos.

Agradecemos por antelación le brinde las facilidades del caso proporcionando una carta de autorización para el uso del instrumento en mención, para fines académicos y así prosiga con el desarrollo del proyecto de investigación.

En esta oportunidad hago propicia la ocasión para renovarle los sentimientos de mi especial consideración y estima personal.

Atentamente,



Mg. Sandra Patricia Céspedes Vargas Machuca
Coordinadora de la Escuela de Psicología
Filial Lima - Campus Lima Norte

CARTA N°458-2021/EP/PSI.UCV LIMA NORTE-LN

Los Olivos, 3 de mayo de 2021

Autor:

Luis Rodríguez Franco.
Facultad de Psicología, Departamento de Personalidad,
Evaluación y Tratamiento Psicológicos.
C/Camilo José Cela S/N, Sevilla (41018), España.

Presente.-

De nuestra consideración:

Es grato dirigirme a usted para expresarle mi cordial saludo y a la vez presentarle a la Srta. **MURILLO RETUERTO MARICIELO MERCEDES**, con DNI: 75435796 estudiante del ciclo X de la Escuela de Psicología de nuestra casa de estudios; con Código de matrícula 6700262626, quien realizará su trabajo de investigación para optar el título de Licenciada en Psicología titulado: **"ESTILOS DE APEGO Y VIOLENCIA EN EL NOVIAZGO EN ESTUDIANTES DEL DISTRITO DE SAN MARTIN DE PORRES – LIMA 2021"**, este trabajo de investigación tiene fines académicos, sin fines de lucro alguno, donde se utilizará el Cuestionario de Violencia entre Novios (CUVINO), a través de la validez, la confiabilidad, análisis de ítems y baremos tentativos.

Agradecemos por antelación le brinde las facilidades del caso proporcionando una carta de autorización para el uso del instrumento en mención, para fines académicos y así prosiga con el desarrollo del proyecto de investigación.

En esta oportunidad hago propicia la ocasión para renovarle los sentimientos de mi especial consideración y estima personal.

Atentamente,



Mg. Sandra Patricia Céspedes Vargas Machuca
Coordinadora de la Escuela de Psicología
Filial Lima - Campus Lima Norte

Anexo 6. Autorización de uso del instrumento CUVINO

Marcielo Murillo <marcielomurillo@gmail.com>
to lurodri ▾ May 19, 2021, 10:39 PM ☆

Buenas noches, es grato dirigirme a usted y a la vez presentarme, soy Marcielo Murillo estudiante de Psicología de la Universidad César Vallejo. Envío esta solicitud para el permiso de utilizar el cuestionario de violencia entre novios (CUVINO). Muchas gracias, que tenga un buen día.



LUIS RODRIGUEZ FRANCO
to me ▾ May 25, 2021, 2:52 AM ☆

🌐 Spanish ▾ > English ▾ [Translate message](#) Turn off for...

Le adjunto el documento solicitado
un saludo

De: Marcielo Murillo <marcielomurillo@gmail.com>
Enviado: jueves, 20 de mayo de 2021 5:39
Para: LUIS RODRIGUEZ FRANCO <lurodri@us.es>
Asunto: PERMISO PARA UTILIZAR EL CUESTIONARIO DE VIOLENCIA ENTRE NOVIOS

...

[Message clipped] [View entire message](#)



Autorización de uso del instrumento Camir-R

PERMISO PARA UTILIZAR EL CUESTIONARIO DE APEGO CAMIR Inbox x

Maricielo Murillo <maricielomurillo@gmail.com> May 19, 2021, 10:37 PM ☆
to flacasa ▾

Buenas noches, es grato dirigirme a usted y a la vez presentarme, soy Maricielo Murillo estudiante de Psicología de la Universidad César Vallejo. Envío esta solicitud para el permiso de utilizar el cuestionario de apego CaMir. Muchas gracias, que tenga un buen día.



Fernando Lacasa Saludas <flacasa@sjdhospitalbarcelona.org> May 20, 2021, 5:26 AM ★
to me ▾

Spanish ▾ > English ▾ [Translate message](#) Turn off for S

Buenos días.
Adjunto **carta** de autorización solicitada
Saludos cordiales

Fernando Lacasa
Cap d'Atenció Comunitària Metropolitana Sud
Hospital Sant Joan de Déu
T.93 471 45 60 Ext.77152 / M.87152
www.sjdhospitalbarcelona.org

SJD Sant Joan de Déu
Barcelona · Hospital

Anexo 7. Autorización del autor para el uso de Camir-R



Dr. Fernando Lacasa
Profesor asociado de la Universidad de Barcelona
Departament d'Avaluació, Personalitat i Tractament Psicològic
Responsable del Àrea Comunitària de Salut Mental del
Hospital de Sant Joan de Déu
Passeig San Joan de Déu, 2
08950 Barcelona, España

20 de mayo de 2021

Asunto: Permiso para utilizar CaMiR-R a la
Srta. Murillo Retuerto Maricelo Mercedes, con DNI: 75435796 estudiante del ciclo
De la Universidad César Vallejo Para la realización de su investigación "Estilos de apego y
violencia en el noviazgo en estudiantes del distrito de San Martín de Porres,
en el año 2021.

Como co-autor de la versión reducida en lengua castellana del CaMiR-R y autor de
correspondencia, tengo el gusto de otorgarle permiso para utilizar el instrumento con fines
académicos y clínicos, nunca comerciales

Me permito señalar que han de observarse los estándares éticos para conducir la investigación
en seres humanos. Y que los resultados de dichas administraciones y recolección de datos se
utilizarán exclusivamente para su investigación.

Atentamente

Fernando Lacasa

Sant Joan de Déu
Barcelona · Hospital

Fernando Lacasa
Àrea de Salut Mental Comunitària

Autorización del autor para el uso de CUVINO



LUIS RODRIGUEZ FRANCO

Profesor Titular de la Universidad de Sevilla

Autorizo a Srta. MURILLO RETUERTO MARICIELO MERCEDES, con DNI: 75435796 para el uso del instrumento CUVINO, para sólo fines académicos, y así prosiga con el desarrollo del proyecto de investigación.

Firmado digitalmente por
RODRIGUEZ FRANCO LUIS -
27279979R
Fecha: 2021.05.25 09:51:59
+02'00'

Anexo 8. Consentimiento informado o asentimiento

CONSENTIMIENTO INFORMADO

Sr./Sra.:

Con el debido respeto, me presento a usted, mi nombre es Maricielo Mercedes Murillo Retuerto, estudiante del onceavo ciclo de la carrera de psicología de la Universidad César Vallejo – Lima Norte. En la actualidad me encuentro realizando una investigación sobre **“ESTILOS DE APEGO Y VIOLENCIA EN EL NOVIAZGO EN ADOLESCENTES DEL DISTRITO DE SAN MARTIN DE PORRES – LIMA 2022”** y para ello quisiera contar con su importante colaboración. El proceso consiste en la aplicación de dos pruebas: **Cuestionario de apego Camir-R y Cuestionario de Violencia entre novios (CUVINO)**. De aceptar participar en la investigación, se informará todos los procedimientos de la investigación. En caso tenga alguna duda con respecto a algunas preguntas, se explicará cada una de ellas.

Gracias por su colaboración.

Atte. Maricielo Mercedes Murillo Retuerto
ESTUDIANTE DE LA EAP DE PSICOLOGÍA
UNIVERSIDAD CÉSAR VALLEJO

De haber sido informado y estar de acuerdo, por favor rellene la siguiente parte.
Yo, acepto aportar en la investigación sobre “Estilos de apego y violencia en el noviazgo en adolescentes del distrito de San Martín de Porres – Lima 2022” de la señorita Maricielo Mercedes Murillo Retuerto, habiendo informado mi participación de forma voluntaria.

Día: / /

Anexo 9. Resultados del piloto

Tabla 10. Resultados de la estadística de fiabilidad del instrumento 1

<i>Estadísticas de fiabilidad</i>		
Alfa de Cronbach	Alfa de Cronbach basada en elementos estandarizados	N de elementos
.546	.561	32

Tabla 11. Resultados de la media y varianza

<i>Estadísticas de elemento de resumen</i>							
	Media	Mínimo	Máximo	Rango	Máximo / Mínimo	Varianza	N de elementos
Medias de elemento	3.322	2.116	4.632	2.516	2.189	.399	32
Varianzas de elemento	.958	.363	1.567	1.204	4.320	.062	32
Covarianzas entre elementos	.035	-.573	.940	1.513	-1.640	.048	32
Correlaciones entre elementos	.038	-.527	.621	1.148	-1.178	.050	32

En las tablas anteriores N° 10 y 11 se puede divisar los cálculos realizados respecto al Alpha de Cronbach, siendo de ,561, el cual refiere que la prueba tiene validez dentro de la investigación y los análisis estadísticos referente a ello como la media.

Instrumento 2

Tabla 12. Resultados de la estadística de fiabilidad del instrumento 2

<i>Estadísticas de fiabilidad</i>		
Alfa de Cronbach	Alfa de Cronbach basada en elementos estandarizados	N de elementos
.815	.829	42

Tabla 13. Resultados de la media y varianza

<i>Estadísticas de elemento de resumen</i>							
	Media	Mínimo	Máximo	Rango	Máximo / Mínimo	Varianza	N de elementos
Medias de elemento	1.093	1.011	1.337	.326	1.323	.006	42
Varianzas de elemento	.120	.011	.439	.428	41.660	.014	42
Covarianzas entre elementos	.014	-.011	.140	.151	-12.606	.000	42
Correlaciones entre elementos	.128	-.099	.861	.960	-8.740	.030	42

En las tablas N° 12 y 13 se puede visualizar los estadísticos efectuados con respecto al Alpha de Cronbach, siendo de .815, el cual refiere que la prueba tiene validez dentro del estudio y los análisis estadísticos realizados referente a ello como la media, varianza y otros.

Tabla 14

Evidencias de fiabilidad de los instrumentos mediante el estadístico de alfa de Cronbach en muestra final.

Variable y dimensiones	Confiabilidad
	α
Estilos de Apego	.913
Seguridad	.774
Preocupación familiar	.682
Interferencia de los padres	.761
Valor de autoridad	.765
Permisividad	.848
Autosuficiencia y rencor	.545
Traumatismo infantil	.348
Violencia en el noviazgo	.901
Desapego	.563
Humillación	.638
Violencia sexual	.597
Coerción	.540
Maltrato físico	.303
Maltrato de género	.391
Castigo emocional	.276
Violencia instrumental	.488

Nota: α = Alpha de Cronbach.

En la tabla 14 se puede divisar los cálculos realizados respecto al Alpha de Cronbach en cada variable con sus dimensiones, siendo de .913 y .901 los referentes a la validez de los instrumentos dentro de la investigación.

Gráfico 1

Análisis Factorial confirmatorio del test Camir-R.



Gráfico 2

Análisis Factorial confirmatorio del test CUVINO.



Anexo 10. Evidencia de aprobación del curso de conducta responsable de investigación

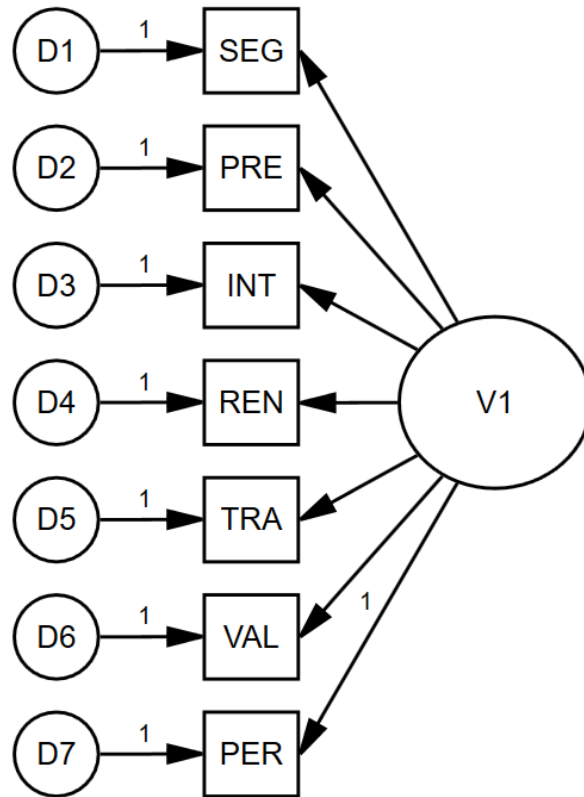
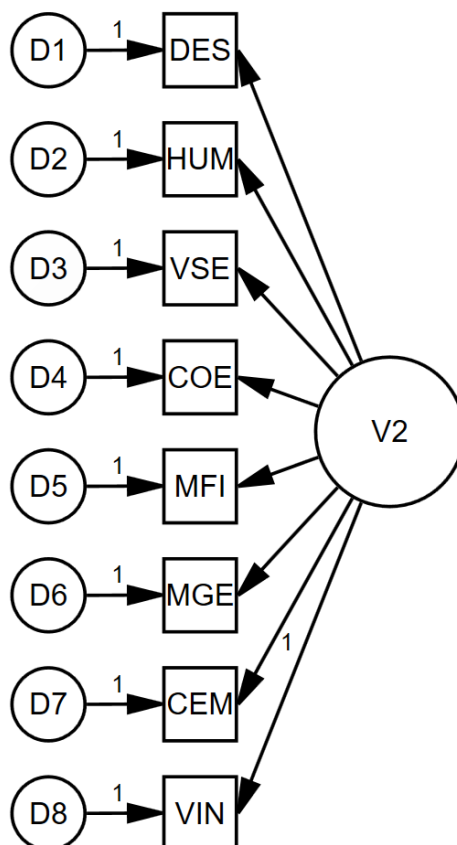

**MURILLO RETUERTO MARICIELO
MERCEDES**

 Fecha de última actualización: 21-12-2022

  0000-0003-4360-5643	 Fecha: 21/12/2022
---	--

https://ctivitae.concytec.gob.pe/appDirectorioCTI/VerDatosInvestigador.do?id_investigador=309847



UNIVERSIDAD CÉSAR VALLEJO

**FACULTAD DE CIENCIAS DE LA SALUD
ESCUELA PROFESIONAL DE PSICOLOGÍA**

Declaratoria de Autenticidad del Asesor

Yo, CANDELA AYLLON VICTOR EDUARDO, docente de la FACULTAD DE CIENCIAS DE LA SALUD de la escuela profesional de PSICOLOGÍA de la UNIVERSIDAD CÉSAR VALLEJO SAC - LIMA NORTE, asesor de Tesis titulada: "Estilos de apego y violencia en el noviazgo en adolescentes del distrito de San Martín de Porres - Lima 2022", cuyo autor es MURILLO RETUERTO MARICIELO MERCEDES, constato que la investigación tiene un índice de similitud de 17.00%, verificable en el reporte de originalidad del programa Turnitin, el cual ha sido realizado sin filtros, ni exclusiones.

He revisado dicho reporte y concluyo que cada una de las coincidencias detectadas no constituyen plagio. A mi leal saber y entender la Tesis cumple con todas las normas para el uso de citas y referencias establecidas por la Universidad César Vallejo.

En tal sentido, asumo la responsabilidad que corresponda ante cualquier falsedad, ocultamiento u omisión tanto de los documentos como de información aportada, por lo cual me someto a lo dispuesto en las normas académicas vigentes de la Universidad César Vallejo.

LIMA, 13 de Diciembre del 2022

Apellidos y Nombres del Asesor:	Firma
CANDELA AYLLON VICTOR EDUARDO DNI: 15382082 ORCID: 0000-0003-0798-1115	Firmado electrónicamente por: VCANDELAA el 23- 01-2023 13:51:09

Código documento Trilce: TRI - 0486176