



**UNIVERSIDAD CÉSAR VALLEJO**

**FACULTAD DE CIENCIAS DE LA SALUD  
ESCUELA PROFESIONAL DE PSICOLOGÍA**

Acoso sexual callejero, ansiedad estado – rasgo y sexismo en  
estudiantes universitarias de la ciudad de Trujillo.

**TESIS PARA OBTENER EL TÍTULO PROFESIONAL DE:**

Licenciada en Psicología

**AUTORAS:**

Malca Aguirre, Maria Josefina ([orcid.org/0000-0001-8040-9778](https://orcid.org/0000-0001-8040-9778))

Ynuma Cardenas, Shely Damaris ([orcid.org/0000-0001-6009-6532](https://orcid.org/0000-0001-6009-6532))

**ASESORA:**

Dra. Aguilar Armas, Haydee Mercedes ([orcid.org/0000-0001-9368-6184](https://orcid.org/0000-0001-9368-6184))

**LÍNEA DE INVESTIGACIÓN:**

Violencia

**LÍNEA DE RESPONSABILIDAD SOCIAL:**

Promoción de la salud, nutrición y salud alimentaria

**TRUJILLO – PERÚ**

**2023**

## **Dedicatoria**

A nuestra familia, en especial a nuestros padres por el apoyo constante durante todos estos años de aprendizaje, alentándonos día a día y confiando en nosotras.

## **Agradecimiento**

Agradecemos a la Universidad César Vallejo porque nos permitió cumplir con nuestros objetivos; asimismo, a las universitarias de las diferentes instituciones de Trujillo por su participación haciendo posible esta investigación.

## Índice de contenidos

Dedicatoria	ii
Agradecimiento	iii
Índice de contenidos	iv
Índice de tablas	v
Índice de figuras	vi
Resumen	vii
Abstract	viii
I. INTRODUCCIÓN	1
II. MARCO TEÓRICO	5
III. METODOLOGÍA	12
3.1. Tipo y diseño de investigación	12
3.2. Variables y operacionalización.	12
3.3. Población, muestra y muestreo	14
3.4. Técnicas e instrumentos de recolección de datos	15
3.5. Procedimiento	16
3.6. Método de análisis de datos	17
3.7. Aspectos éticos	17
IV. RESULTADOS	19
V. DISCUSIÓN	30
VI. CONCLUSIONES	34
VII. RECOMENDACIONES	35
REFERENCIAS	36
ANEXOS	

## Índice de tablas

Tabla 1. Indicadores de bondad de ajuste del modelo de relación.	20
Tabla 2. Indicadores de bondad de ajuste del modelo de relación entre acoso sexual callejero y ansiedad estado - rasgo.	22
Tabla 3. Índices de correlación en el modelo de ecuaciones de las dimensiones de Acoso sexual callejero y ansiedad estado - rasgo.	23
Tabla 4. Índices de correlación en el modelo de ecuaciones de las dimensiones de Acoso sexual callejero y sexismo.	25
Tabla 5. Indicadores de bondad de ajuste del modelo de relación entre acoso sexual callejero y sexismo.	26
Tabla 6. Indicadores de bondad de ajuste del modelo de relación de las dimensiones de Ansiedad estado - rasgo y sexismo.	28
Tabla 7. Índices de correlación en el modelo de ecuaciones de las dimensiones de Ansiedad estado - rasgo y sexismo.	29

## Índice de figuras

Figura 1. Modelo de relación de las variables acoso sexual callejero, ansiedad estado – rasgo y sexismo en estudiantes universitarias de la ciudad de Trujillo.	19
Figura 2. Modelo de relación de las variables de las dimensiones de acoso sexual callejero y ansiedad estado - rasgo en estudiantes universitarias de la ciudad de Trujillo.	21
Figura 3. Modelo de relación de las variables de las dimensiones de acoso sexual callejero y sexismo en estudiantes universitarias de la ciudad de Trujillo.	24
Figura 4. Modelo de relación de las variables de la ansiedad estado - rasgo y sexismo en estudiantes universitarias de la ciudad de Trujillo.	27

## Resumen

La presente investigación tuvo como objetivo general comprobar el rol mediador del acoso sexual callejero con las variables ansiedad estado – rasgo y sexismo en estudiantes universitarias de la ciudad de Trujillo; por ello, la investigación fue de tipo aplicada y diseño no experimental transversal, utilizándose así adaptaciones de instrumentos para cada variable; asimismo, la aplicación fue a 230 universitarias; para la obtención de resultados se hizo el análisis factorial exploratorio teniendo como índices de ajuste adecuados para el modelo principal siendo el  $\chi^2$  de 38.472, el CFI, TLI, NFI superiores a 0.90 y la medición de error de RMSEA si presentaba el valor permitido con 0.06; a pesar de ello, el acoso sexual callejero no actúa como rol mediador entre la ansiedad estado rasgo y la mediación con el sexismo es baja.

**Palabras clave:** Acoso sexual callejero, ansiedad estado rasgo, sexismo.

### **Abstract**

The present research had as general objective to verify the mediating role of street sexual harassment with the variables anxiety status - trait and sexism in university students of the city of Trujillo; therefore, the research was of an applied type and non-experimental transversal design, thus using instrument adaptations for each variable; in addition, the application was to 230 university students; for the obtaining of results, the exploratory factorial analysis was carried out taking as appropriate adjustment indices for the main model being the,  $\chi^2$  of 38,472, the CFI, TLI, NFI greater than 0.90 and the error measurement of RMSEA if it presented the allowed value with 0.06; Despite this, street sexual harassment does not act as a mediating role between anxiety state trait and mediation with sexism is low.

**Keywords:** Street sexual harassment, anxiety state trait, sexism.



## I. INTRODUCCIÓN

El acoso sexual callejero es uno de los principales problemas sociales el cual va incrementando año tras año y que deja un gran impacto que puede durar meses, trayendo consigo consecuencias como temores, rabia, ansiedad, enojo, impotencia, asco, ira, frustración, tristeza y pudiendo cambiar aspectos de vida, tales como usar ropa distinta o cambiar las rutas que suelen tomar para dirigirse a lugares que frecuenten; de igual manera, los lugares más comunes donde se genera este acoso, son los paraderos de buses, lugares donde se está realizando alguna construcción, calles solitarias, parques, discotecas y canchas deportivas (Gómez et al., 2022). Por todo ello, queda en evidencia que este tipo de acoso condiciona los comportamientos de las mujeres en ambientes públicos, ocasionando que no haya un disfrute del mismo, generando diferencias entre hombres y mujeres; frente a ello, se encontró que en América Latina en su mayoría han sufrido acoso sexual callejero desde los 8 años, donde el 62% de los acosadores eran del sexo masculino y el 47% de casos sucedieron en espacios públicos (López, 2020).

Es así que, en un estudio realizado en México sobre el acoso y hostigamiento sexual a estudiantes universitarios, encontraron que el 19.4% de la población señalaba que las miradas lascivas o ademanes sugestivos fueron las situaciones de acoso más frecuentes, donde el porcentaje fue mayor en mujeres que hombres (Echeverría et al., 2017).

Por otro lado, en Lima realizaron una investigación para determinar la frecuencia de acoso sexual y las situaciones acosadoras en estudiantes de una universidad privada de Lima Norte, teniendo como resultado que el 60% sufrió uno de los tipos de acoso sexual, siendo el acoso físico y los comentarios de tipo sexual las principales situaciones de acoso, presentándose en las mujeres con mayor proporción (Goyzueta & Cervantes, 2022).

Asimismo, en Trujillo se realizó una investigación sobre la idea o imagen generalmente aceptada por un grupo de personas que se tiene del género en la percepción del acoso sexual en estudiantes de asistencia social, los participantes pertenecían al décimo ciclo de la Universidad Nacional de Trujillo y oscilaban entre las edades de 22 y 35 años; obteniendo como resultado que existe gran incidencia de este tipo de acoso callejero en las jóvenes universitarias, el 89.6% refirió haber sido acosada sexualmente en espacios públicos (Bobadilla, 2020).

Es así que, una de las principales consecuencias es la ansiedad, que hace referencia a diferentes niveles en que una persona puede sentirse frente a la situación en la que se encuentre y como lo afronten, la ansiedad se presenta frente a algún evento de peligro o amenaza y en otros casos se considera un impulsor para realizar diferentes actividades; sin embargo, se debe tener en cuenta cuando esta se vuelve un problema, ya que puede impedir el buen desenvolvimiento de la persona en el aspecto personal, social y/o laboral, en la cual se encuentren involucrados sus familiares, pareja y amigos, también puede verse perjudicada las actividades que antes eran importantes en la vida diaria de la persona (Rodríguez, 2022).

De igual manera, durante la pandemia se encontró que la ansiedad prevalece en las mujeres debido a que tenían inquietud al encontrarse en lugares bastantes frecuentados o presentaban temor al salir de casa; debido a que temen estar en peligro (Prieto- Molinaria et al., 2020).

Por ello, en España se evidenció que las mujeres que sufrían de ciberacoso o control-vigilancia les generaba un alto nivel de ansiedad, estrés y depresión (Tarrío-Concejero et al., 2023).

En Lima se encontró que la ansiedad prevalecía en las mujeres con un 72.1% y denotando más durante la pandemia por el covid-19 (Saravia-Bartra et al., 2020).

Por otra parte, en Trujillo encontraron que las universitarias reportaron más niveles de ansiedad a comparación de los varones durante el tiempo de la pandemia (Vivanco, 2020).

En cuanto al sexismo, se hace referencia a las actitudes discriminatorias por el hecho de pertenecer a un determinado sexo biológico, estas actitudes son el motivo inicial por la que se conservan relaciones desiguales entre los hombres y mujeres (Fernández et al., 2022); trayendo consigo consecuencias como perturbaciones psicológicas, predominando la desigualdad en las mujeres (Fernández & Ojeda, 2022).

En España se descubrió que existe predominio entre el sexismo hostil, los mitos del acoso sexual y el género del participante en cuanto a la culpa del acosador y la víctima, con ello se pudo observar que generalmente los hombres y mujeres eran sexistas, debido a que culpan mayormente a la víctima, por ponerse en situaciones de riesgo, por ello culpan menos al acosador (Alonso et al., 2020).

De la misma forma, en Lima encontraron que los hombres presentaban niveles más altos de sexismo hostil en comparación a las mujeres (Delgado, 2019).

Así también, en un estudio denominado Sexismo Ambivalente y Violencia en las Relaciones de Pareja en Estudiantes de una Universidad de Trujillo, concluyeron que, en los estudiantes universitarios de psicología, predomina el sexismo hostil y la violencia, haciendo referencia a que las estudiantes no notan el maltrato por el que están siendo víctimas, esto sucede también cuando están con sus parejas, ya que confunden comportamientos abusivos por románticos (Reátegui & Borceyú, 2019).

Por todo ello, se puede entender que el acoso sexual callejero conlleva a que se desarrolle ansiedad estado - rasgo en las mujeres, presenciándose mayormente en universitarias, experimentando miedo intenso, sintiéndose inseguras en espacios públicos y experimentando emociones displacenteras

(Gómez et al., 2022). Con ello, se pone en manifiesto que se presenta el sexismo hacia las mujeres (Fernández & Ojeda, 2022).

Por tal motivo, se justifica la investigación a nivel teórico, ya que se realizará una investigación minuciosa acerca de los autores que proponen su posición teórica frente a la influencia del acoso sexual callejero a la ansiedad estado - rasgo y sexismo en las mujeres universitarias. En cuanto al nivel metodológico, se justifica la investigación debido a que se utilizaron escalas con adecuadas propiedades psicométricas para la población de estudio que midan la ansiedad, el acoso sexual callejero y sexismo para que se analice los resultados y se determine su relación. Asimismo, a nivel social, la investigación se justifica ya que las mujeres se verán beneficiadas al brindar información a la población sobre las consecuencias que este acoso genera en ellas y de alguna manera se concientice a la población. De igual manera, a nivel práctico, de acuerdo a los resultados obtenidos se podrán generar programas de intervención para que se disminuya esta problemática.

Por tal motivo, se planteó la siguiente interrogante ¿Cuál es el rol mediador del acoso sexual callejero con la ansiedad estado – rasgo y el sexismo en estudiantes universitarias de la ciudad de Trujillo?; para ello, planteamos como objetivo general, comprobar el rol mediador del acoso sexual callejero con las variables ansiedad estado – rasgo y sexismo en estudiantes universitarias de la ciudad de Trujillo y como objetivos específicos planteamos, comprobar el rol mediador de las dimensiones del acoso sexual callejero y la ansiedad estado – rasgo en estudiantes universitarias de la ciudad de Trujillo; también, comprobar el rol mediador de las dimensiones del acoso sexual callejero y el sexismo en estudiantes universitarias de la ciudad de Trujillo, y comprobar el rol mediador de la ansiedad estado – rasgo con el sexismo en estudiantes universitarias de la ciudad de Trujillo. Asimismo, la hipótesis estará basada en lo siguiente; existe un rol mediador por parte del acoso sexual callejero con ansiedad estado – rasgo y sexismo en estudiantes universitarias de la ciudad de Trujillo.

## II. MARCO TEÓRICO

En Venezuela realizaron un estudio a 262 estudiantes universitarios teniendo como objetivo el observar el predominio del sexismo, el rol sexual y el sexo del observador, sobre el punto de vista que tienen del acoso callejero; obteniendo como resultados que tanto el sexismo hostil y benevolente influyen en la apreciación que tienen del acoso callejero, identificando que ante un mayor sexismo, mayor es el acusar a la agraviada y menor es la impresión de gravedad del acto (Angelucci et al., 2020).

Asimismo, en Estados Unidos, realizaron un estudio teniendo como objetivo tratar el acoso callejero como un problema de salud pública semejante al acoso sexual en términos de sus efectos perjudiciales; teniendo como resultados que el acoso sexual callejero se relacionaba de manera relevante con la salud mental, estando estrechamente relacionado con la ansiedad y la depresión (Del Greco & Christensen, 2020).

De igual manera, en otro estudio tuvieron como objetivo investigar las probables consecuencias del acoso callejero, incluyendo así las percepciones de seguridad y ansiedad entre las jóvenes universitarias, teniendo como resultados el hallazgo de una correlación directa positiva entre el acoso sexual callejero y la ansiedad (Davidson et al., 2016).

Por otro lado, en Argentina se investigó acerca de la percepción que tienen hombre y mujer del acoso sexual en espacios públicos y cuál es su relación con el sexismo, ya sea, tanto hostil como benevolente, obtuvieron los autores como resultados en su investigación, que en general tanto hombres como mujeres comparten características debido a la baja percepción del acoso, ello se debe a que tienen o muestran un alto nivel de sexismo hostil y sexismo benevolente (Mailén & Gómez, 2018).

En un estudio realizado en España, en la Universidad de Salamanca, tuvo como finalidad el conocer la predominancia que existe en los estudiantes que son víctimas y victimarios del acoso sexual callejero y su conexión con el sexismo y las actitudes hacia estas experiencias, teniendo como

resultados que en su mayoría los estudiantes tienen posturas negativas hacia las distintas vivencias de acoso que experimentaron; por ello, no se encontró desigualdades relevantes entre hombres y mujeres, sin embargo, el autor encontró diferencias significativas en el instrumento de sexismo entre mujeres y hombres, concluyendo así que en su mayoría las mujeres son las más acosadas, a pesar de que ellos mayormente son acosados por ambos sexos, como también se determinó que el acoso verbal es el tipo de acoso más común entre los estudiantes y el acoso físico es el que se da con mayor incidencia (Sastre, 2018).

De igual manera, en Lima, la investigación realizada tenía como fin precisar la conexión que existe entre ansiedad social y acoso sexual callejero en mujeres, las edades oscilaban entre 18 a 59 años; obteniendo como resultado que hay una relación positiva entre las variables y en el caso del acoso sexual callejero la dimensión que más predominó fue el acoso verbal (Huamán, 2021).

Asimismo, en un estudio realizado en Lima, tuvieron como población a estudiantes universitarios que se encontraban entre los 18 a 25 años y pertenecían a diferentes universidades privadas de Lima Metropolitana, teniendo como propósito analizar la coherencia entre el sexismo ambivalente y las dimensiones de apego adulto romántico, obteniendo como resultado que la dimensión de ansiedad se asocia de forma positiva con el sexismo benevolente en las mujeres, debido a que consideran ser un grupo débil y necesitan de constante protección (Sandoval, 2019).

Partiendo de ello, se puede entender al acoso sexual callejero (ASC) como una práctica social de carácter sexual generándose de manera frecuente, mayormente las mujeres son las que reciben este tipo de trato que consiste en acciones verbales o físicas como los toqueteos, el exhibicionismo, las cuales son practicas perjudiciales y humillantes (Aguiar et al., 2021). Siendo un conjunto de acciones que ocurren frecuentemente en las calles, espacios públicos o transportes públicos, donde mientras más lleno esté existe un mayor riesgo de que haya acoso sexual hacia las mujeres (Orozco Fontalvo

et al., 2019), las acciones que se dan en esos espacios son miradas hacia ciertas partes del cuerpo, comentarios desagradables, silbidos, tocamientos, etc (López, 2020). De alguna manera, este acoso no permite que en distintos lugares o ciudades se disfrute el visitar y explorar, debido a que la experiencia es desigual para hombre y mujer, ya que en cada paso que den serán las mujeres frecuentemente acosadas (González et al., 2022), ya que la seguridad de las mujeres en lugares públicos durante mucho tiempo fue visto como una problemática individual y no era incluido en el ámbito de seguridad pública y planificación urbana (Lieber, 2021).

Asimismo, este tipo de acoso se entiende como las consecuencias de sistemas más amplios de desigualdad de género y la reproducción activa de dichas relaciones de poder (Fileborn & O'Neill, 2023). De igual manera, el acoso sexual callejero, tiene como causa la diferencia entre hombres y mujeres, siendo una demostración de poder masculino que se manifiesta en la vía pública (Castro, 2016). Puede ser realizado por uno o más hombres que atosigan a una o más mujeres en espacios públicos; por ello, se considera también que el acoso sexual es una demostración constante de que los hombres tienen el poder en la sociedad, asumiendo que el cuerpo de la mujer es del y para el público, ya que cualquiera puede tener entrada a ello, realizan estos actos simplemente porque necesitan hacer valer su heterosexualidad, demostrar su virilidad y con ello reforzar su masculinidad, reflejándose así los estereotipos de género (Flores, 2019; Hertzog et al., 2018).

De igual forma, es necesario precisar que el ASC varía según la etapa de desarrollo de las féminas; las mujeres jóvenes son las más vulnerables a sufrir este acoso, más aún si no tienen pareja o tienen diferente orientación (Casanovas et al., 2022), mientras que en las mujeres adultas se generan las agresiones sexuales exceptuando el acoso de tipo exhibicionista que se genera mayormente en las adolescentes (González, 2018); por ello, se halló que las mujeres de 21 a 25 años eran las más acosadas, ya que están en una etapa de adaptación a su independencia como adultos jóvenes, por lo tanto a una poca o nula supervisión adulta, generando que los acosadores

se aprovechen de esto y usan prácticas que socialmente son consideradas como benignas y sin alguna repercusión legal (Benites, 2016).

En la misma línea, dentro del acoso sexual callejero existen cinco dimensiones, siendo la dimensión verbal, que se caracteriza por comentarios e insinuaciones de tipo sexual (Medina & Zapana, 2016); la dimensión exhibicionista, se trata de la excitación sexual que es generado al fantasear con exponer los genitales a las personas sin consentimiento (Sánchez-Díaz et al., 2018); la dimensión expresiva, se refiere al uso del cuerpo para hacer llegar un mensaje, entre ellos, están los gestos, la posición corporal, gemidos, sonidos, miradas o silbidos, esto se genera en la ausencia de mensajes hablados; asimismo, la dimensión física es todo acto en el cual un varón toquetea la figura de una mujer sin haber tenido su consentimiento en un ambiente notorio, este tipo de tocamiento puede ser generado por el propio cuerpo o haciendo uso de diferentes objetos, realizando estos tocamientos en partes como las piernas, caderas, nalgas o los senos; de igual manera, las persecuciones son cuando el acosador intenta iniciar una conversación y este es rechazado, inicia la persecución teniendo una cercanía física mediante intersecciones a lo largo del camino, intentando tener una comunicación, generando que en la víctima la preocupación aumente, pensando en que el acosador puede acceder a información privada (Medina & Zapana, 2016).

Por todo ello, se consideró a la teoría de la Objetivación sexual de Fredrickson y Roberts, ya que las mujeres suelen ser tratadas como objetos siendo miradas o tocadas, en tal sentido, esta teoría pone al cuerpo de la mujer en una situación cultural con el fin de que se comprenda los riesgos mentales que genera en las niñas y mujeres al ser objetivadas; asimismo, según los autores la principal característica de esta objetivación serían los cambios que se dan en la pubertad, también mencionan que el ser tratadas de esta manera genera consecuencias psicológicas y experiencias de la objetivación sexual como por ejemplo la emoción de la vergüenza y ansiedad, también tienen niveles máximos de estados emocionales y la conciencia de los estados corporales internos (Fairchild & Rudman, 2008).



En cuanto a la ansiedad, se entiende como una respuesta emocional desagradable, debido a que esta es producida gracias a un estímulo externo el cual se da ante una situación amenazante o desconocida por la persona que lo padece, ocasionando así cambios tanto en lo fisiológico como en lo conductual de la persona (Cruz & Herrera, 2018); ; algunos de los síntomas somáticos que las personas pueden presentar son dolores corporales, miedo, temblores, aceleraciones cardíacas y disnea (Lopes & Santos, 2018).

Con respecto a las dimensiones de la ansiedad, está la ansiedad estado, el cual hace referencia a una condición emocional temporal, reflejan reacciones psicológicas y fisiológicas que se da en un determinado momento ante situaciones adversas, caracterizándose por sentimientos de tensión y aprensión, así como también se debe al aumento de actividad en el sistema nervioso autónomo, se debe tomar en cuenta a través del tiempo si la ansiedad se intensifica ya que puede cambiar o fluctuar durante el transcurso del mismo (Olvera et al., 2018; Leal et al., 2017); como segunda dimensión se encuentra a la ansiedad rasgo, esta hace mención a una ansiedad extensa en el tiempo, ello se caracteriza por la inclinación que la persona tiene al reaccionar de manera ansiosa ante estímulos o situaciones que no suelen considerarse en sí algo estresantes, generando así que la ansiedad incremente a un nivel mayor (Castro et al., 2020); de igual manera, los individuos que presentan alto rasgo de ansiedad, tienden a procesar y responder a la situación amenazante de manera distinta en comparación a las personas con un bajo rasgo de ansiedad (Knowles & Olatunji, 2020).

Como modelo teórico, se propone la teoría tridimensional de ansiedad de Lang, refiriendo a que son respuestas las cuales se dan a través de tres sistemas, la primera es el sistema cognitivo-subjetivo, siendo un componente central de la ansiedad ya que es emocional, el cual incorpora las situaciones de miedo, inquietud, preocupación, etc.; la segunda es el sistema fisiológico, que se relaciona con los cambios que existe entre el sistema nervioso autónomo y el sistema nervioso somático, entre ellos está la sudoración, la aceleración cardíaca y respiratoria, etc.; por último, está el sistema motor-conductual, se refiere a las respuestas que se pueden observar, están las

respuestas directas que son los gestos corporales, expresiones faciales, tics, temblores, el dar respuestas defensivas, y el dar respuestas indirectas como las de evitación o escape (Martínez-Monteagudo et al., 2012).

Igualmente, la ansiedad tiene como modelo teórico a la teoría rasgo-estado de Spielberg, el cual menciona que los estados de ansiedad son temporales, donde el individuo es quien les da valoración a los estímulos ya sean internos o externos, esto intervendrá en el rasgo de ansiedad; por tanto, la persona que manifieste un marcado rasgo de ansiedad comenzará a valorar con mayor frecuencia todas las situaciones como amenazantes (Casado, 1994).

Por otro lado, el sexismo se refiere a actitudes discriminatorias hacia las personas por ser de un determinado sexo, considerando a la mujer un ser inferior al hombre (Cáceres, 2017), de esta manera este asume que la mujer debe adoptar ciertas características y comportamientos diferentes (Rodríguez-Burbano et al, 2021). Es así que, el sexismo genera identidades distintas entre mujeres y hombres, conservando el sistema de creencias que justifica la estructura patriarcal, según ello, las féminas son inferior a los hombres, valorando así las habilidades y los roles propios de los varones como más significativas que las habilidades asociadas a las mujeres (Carretero & Nolasco, 2017).

Asimismo, según la Teoría de Glick y Fiske existen dos dimensiones del sexismo que en conjunto componen al sexismo ambivalente; el sexismo hostil que refiere a creencias negativas sobre las mujeres, como que los hombres son más competentes que ellas (Díaz et al., 2019) y consideran a las féminas como incompetentes, las disuaden de aspirar al éxito independiente, muy emocionales y que tienen intenciones de manipular a los hombres para ganar poder, así también legitima la violencia (Hammond et al., 2018). Por otra parte, el sexismo benevolente se refiere a creencias que podrían parecer positivas; sin embargo, son pensamientos de que las féminas necesitan ser protegidas y resguardadas por los varones (Darren & Mervyn, 2019), pero en realidad existe la estructura de dominación generando así en ellas el sometimiento (Díaz et al., 2019) y dentro de esta

dimensión consideran a las féminas de manera estereotipada y limitadas a cumplir algunos roles como el de ser madres, esposas o amas de casa (Arbach et al., 2019). Las mujeres experimentan y sufren frecuentemente lo que es el sexismo, la cual ante diferentes situaciones estas incrementan el cual va desde una hostilidad abierta hasta una sutil benevolencia (Oswald et al., 2019) aunque las actitudes y comportamientos del sexismo benevolente prevalecen mayormente y tienden a verse como menos ofensivos que los del sexismo hostil, ello no significa que sean inocuos (Lachance-Grzela et al., 2021). Los mismos teóricos, distinguen dentro del sexismo hostil y benevolente tres dimensiones, el primero es el paternalismo, que dentro del sexismo hostil se evidencia como dominador, mientras que en el sexismo benévolo se muestra bajo la forma de proteger a las mujeres, llevando al reconocimiento de inferioridad y debilidad al necesitar estar protegidas; por otro lado, la segunda dimensión es la diferenciación de género, en el sexismo hostil se presenta como competencia; es decir que, las tareas de los varones son más necesarias y tienen mayor complejidad en comparación a las tareas de las mujeres; mientras que, en el sexismo benévolo, se manifiesta como un tipo complementario; como última dimensión, la sexualidad, dentro del sexismo hostil se manifiestan las mujeres como personas con una sexualidad poderosa, haciéndolas potencialmente peligrosas para los varones; mientras que, esta dimensión en el sexismo benévolo se evidencia como relaciones sexuales heterosexuales, siendo fundamentales para alcanzar la felicidad plena y verdadera (Carretero & Nolasco, 2017).

Por todo ello, se puede entender que cuanto más acoso callejero se genere a las mujeres, menos seguras se sentirán, lo que en consecuencia genera que se aumenten sus sentimientos de ansiedad (Davidson et al., 2016); asimismo, siendo este acoso un tipo implícito de violencia que es parte de la continuidad del sexismo en contra de las mujeres que se vincula a los estereotipos de género que han sido impuestos por la sociedad (Sánchez-Díaz, 2018).

### **III. METODOLOGÍA**

#### **3.1. Tipo y diseño de investigación**

La investigación es de tipo aplicada, ya que, se transformará el conocimiento ya establecido como son las teorías, a un conocimiento más práctico y útil para la sociedad (Vargas, 2009).

De igual manera, es de diseño no experimental, puesto que, no se manipulan las variables y busca evidencias sistemáticas en la prueba empírica; asimismo, es transversal porque las variables serán estudiadas en un determinado tiempo (Babativa, 2017) como también es un estudio con variables latentes, debido a que son características que se desea medir mas no se puede observar, ello está libre de error de medición (Ruiz et al., 2010).

#### **3.2. Variables y operacionalización.**

Acoso Sexual Callejero

- Definición conceptual

Práctica social de carácter sexual que se da de manera frecuente, mayormente las mujeres son las que reciben este tipo de trato que consiste en acciones verbales o físicas como los toqueteos, el exhibicionismo, las cuales son prácticas perjudiciales y humillantes (Aguar et al., 2021).

- Definición operacional

Se medirá por medio de la Escala de Acoso Sexual Callejero de Nolasco y Tirado. Constituida por 26 ítems, conteniendo 3 categorías que son; bajo, esporádico intenso y muy intenso, como opciones de respuestas poseen 4 elecciones, ello se dará a través de la escala de medición de tipo Likert.

- Indicadores:

Acoso expresivo (1-8), Acoso verbal (9-13, 23), Acoso físico (14, 15), Persecuciones (16-20), Exhibicionismo (21, 22, 24, 25, 26)

- Escala de medición: ordinal

#### Ansiedad Estado-Rasgo

- Definición conceptual

La ansiedad se entiende como una respuesta emocional que se genera por un estímulo o situación externa, el cual, es considerado por el individuo como algo desagradable o peligroso, esto como consecuencia le genera cambios fisiológicos y conductuales (Cruz & Herrera, 2018).

- Definición operacional

Medida por el Inventario de Ansiedad Estado-Rasgo (IDARE), consta de 40 ítems, divididas por subescalas como la ansiedad estado y la ansiedad rasgo, con 20 ítems cada una.

- Indicadores

Ansiedad Rasgo: presencia de ansiedad (22-25, 28, 29, 31, 32, 34, 35, 37, 38, 40), ausencia de ansiedad (21, 26, 27, 30, 33, 36, 39).

Ansiedad Estado: presencia de ansiedad (3, 4, 6, 7, 9, 12, 13, 14, 17, 18), ausencia de ansiedad (1, 2, 5, 8, 10, 11, 15, 16, 19, 20).

Escala de medición: ordinal

#### Sexismo

- Definición conceptual

El sexismo hace alusión a la forma en que se percibe a las personas según su sexo, ya sea, de manera positiva o negativa, esto lo hacen criticando o también tratándolos diferente (Cáceres, 2017).

- Definición operacional

Medida por medio de la Escala de Sexismo General de los autores Guevara, Pérez y Romero del año 2015. Dividiéndose en dos dimensiones, sexismo hostil y sexismo benévolo, consta de 36 ítems.

- Indicadores

Hostil (1-6, 15-20, 25-31), Benévolo (7-14, 21-24, 32-36).

- Escala de medición: intervalo

### **3.3. Población, muestra y muestreo**

La población de la investigación es infinita porque los elementos que conformarán el estudio no tienen un límite y no será posible determinar con exactitud su cantidad (Arias et al., 2016). Asimismo, para que la estadística sea más fiable, la muestra recomendada oscila entre 200 a 300 estudiantes universitarias (Henríquez-Roldan et al., 2012).

De igual manera, se utilizó el muestreo por conveniencia, siendo este utilizado cuando la población cumple con criterios específicos, siendo la facilidad de acceso y la predisposición en el determinado momento para ser partícipes de la investigación (Etikan et al., 2016).

Es así que, como criterios de inclusión se consideró a estudiantes mujeres de diferentes universidades de la ciudad de Trujillo, que se encuentren matriculadas y cursando en el semestre 2023-I; asimismo, que estén entre las edades de 20 a 30 años, que pertenezcan a las carreras de enfermería, educación, psicología y medicina puesto que son las carreras donde hay mayor cantidad de mujeres (Instituto Nacional de Estadística e Informática, 2014) y que estén cursando de octavo al onceavo ciclo; de la misma forma, como criterios de exclusión se tomó en cuenta a las estudiantes que presenten algún diagnóstico psicológico; así como también, se excluye a las participantes que no firmen el consentimiento informado.

### **3.4. Técnicas e instrumentos de recolección de datos**

La encuesta fue la técnica que se empleó, siendo considerada como la técnica con mayor utilidad en las investigaciones debido a que facilita la obtención y elaboración de los datos que se pretende explorar e investigar de manera rápida y eficaz (Casas et al., 2003).

Para ello, los instrumentos para el recojo de datos varió dependiendo las variables; por consiguiente, para el Acoso Sexual Callejero, el instrumento tiene por nombre Escala de Acoso Sexual Callejero, proviene de Piura del año 2017, la autora original es Daisy Viviana Cruz Pazos, la escala que se va utilizar en esta investigación fue adaptada por Mirtha Nolasco Quispe y Jenny Tirado Sánchez en Trujillo en el año 2019, la cual se compone por 26 ítems, dividiéndose así en 5 dimensiones, la escala de medición es de tipo Likert, consta de 4 opciones de respuesta, su aplicación se puede dar de manera individual o grupal, la duración de aplicación es de 10 a 20 minutos, solo para el uso único del sexo femenino quienes se encuentren entre las edades de 17 a 23 años, para la calificación se deberá sumar cada componente, teniendo ello se realizará una suma total para tener el resultado final; por último, para la interpretación se debe tener en cuenta primero el puntaje obtenido, después se interpreta cada dimensión, los niveles a utilizar que existen son bajo, medio y alto; de igual manera, en el análisis factorial obtuvieron puntuaciones aceptables en el ajuste absoluto y en el ajuste comparativo se evidencian resultados que se adecuan a la medida que se considera favorable (CFI= .916; TLI= .906); asimismo, el instrumento adaptado tiene una confiabilidad de .91 según Omega de McDonald (Nolasco & Tirado, 2020).

Por otro lado, la variable Ansiedad, es medida por el Inventario de Ansiedad Estado-Rasgo (IDARE), la escala es de procedencia estadounidense, sus creadores son Spielberg, Charles y Diaz Rogelio en el año 1975, la adaptación que se utilizará fue realizada el 2016 en la ciudad de Trujillo por Castro, esta escala consta con 40 ítems, el cual está dividido por 2 dimensiones, su puntuación o calificación se da de manera manual, su

escala de medición es de tipo Likert, que van de 1 al 4 cada variable con su nivel de intensidad; asimismo, la escala tiene una varianza explicada de 53%, en la medida de Kaiser-Meyer-Olkin tienen puntuaciones de .92 y en la prueba de esfericidad de Bartlett tuvieron un nivel de significancia de .00 lo que significa que las variables se encuentran correlacionadas entre sí; igualmente, se presenta un CFI de .91 y un TLI de .90, la dimensión de ansiedad-rasgo tiene un índice de confiabilidad de .87 y para ansiedad-estado tiene un índice de confiabilidad de .90 (Castro, 2016).

Por último, la variable Sexismo, es medida por la Escala del Sexismo General (EAOG-S), fue creada por Cyntia Guevara, Mercedes Pérez y Sheyla Romero. Asimismo, en el 2016 fue adaptado por Maria Pérez Araujo, la aplicación de este instrumento se puede presentar individual o colectivamente en el rango de edad desde los 13 a 35 años, la aplicación dura 30 minutos, la escala es de tipo Likert, consta de 5 opciones de respuesta, presentando 36 ítems dividida por 2 dimensiones; asimismo, la interpretación se da a partir de obtener la suma de los componentes, generando así un resultado general y luego se obtiene los resultados percentilares a través de los baremos; por otro lado, en cuanto al análisis factorial exploratorio se determinó que hay correlación entre los ítems y existe una distribución normal múltiple, teniendo como cargas factoriales y comunalidades superiores a .30, una varianza explicada de 60%, en medida de Kaiser-Meyer-Olkin obtuvieron cargas de .88 y en la prueba de esfericidad de Bartlett tuvieron un nivel de significancia ( $p < .01$ ); de igual manera, obtuvieron una confiabilidad elevada según el Alpha de Cronbach con un puntaje de .93 (Pérez, 2016).

### **3.5. Procedimiento**

Para el llenado del instrumento se les envió un link vía redes sociales a los contactos que las investigadoras tengan registrados y a su vez se pidió que este link sea reenviado; en el formulario de Google encontraron las preguntas de la prueba y para que se garantice que la población cumplió con los criterios propuestos primero debieron firmar el consentimiento informado;



luego establecer la edad, sexo, centro de estudios, carrera universitaria, ciclo cursante, correos institucionales, ciudad donde radiquen y precisar si presentan algún diagnóstico psicológico.

### **3.6. Método de análisis de datos**

Se utilizó el software informático SPSS, que es usado para analizar datos cualitativos y es un programa aplicado mayormente en el área de la ciencia, que cubre los cálculos estadísticos que los investigadores realizan dentro del área que se ejecute (Rivadeneira et al., 2020).

De igual manera, se utilizó la extensión Amos versión 24, siendo un software para realizar ecuaciones estructurales, para determinar la relación entre las variables, comprobando la hipótesis y se confirme la relación (International Business Machines Corporation, 2019).

Asimismo, se utilizó la prueba de Kolmogórov-Smirnov siendo una prueba que es utilizada para comprobar que hay normalidad en los datos muestrales (Flores & Flores, 2021).

De igual manera, se hizo uso del análisis de la varianza (ANOVA) y análisis multivariante de la varianza (MANOVA), que son utilizados cuando se pretende analizar la relación simultánea que hay entre diferentes variables con el objetivo de dar explicación a la variabilidad de los grupos de individuos (Meneses, 2019).

### **3.7. Aspectos éticos**

Se empleó las normas de Publication manual of the american psychological association (2020), debido a que se consideró una serie de pautas que permitieron el desarrollo óptimo de la investigación, ya que en todas las investigaciones se debe tener en cuenta ciertos protocolos para que de esta manera sea válido y garantice así que es una información certera, la cual puede ser usada más adelante.

Asimismo, se utilizó el Código de Ética del Psicólogo Peruano de acuerdo al art. 65 el cual hace referencia a que el psicólogo que selecciona información de otros artículos o publicaciones deberá incluir el nombre del autor, todos los que apoyan esta información deben ser mencionados y reconocidos en la presente investigación (Colegio de psicólogos del Perú, 2017).

#### IV. RESULTADOS

Figura 1. Modelo de relación de las variables acoso sexual callejero, ansiedad estado – rasgo y sexismo en estudiantes universitarias de la ciudad de Trujillo.

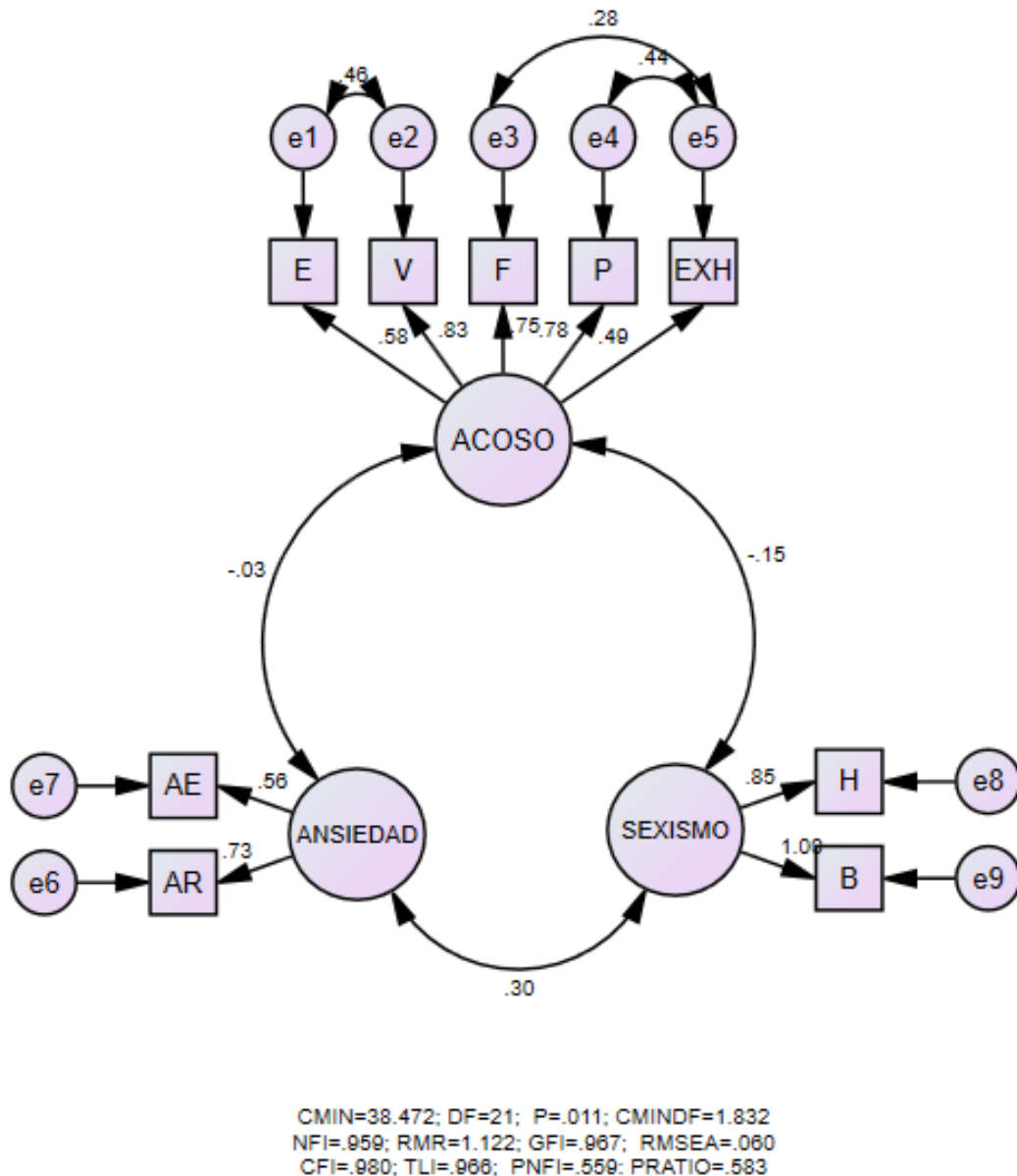

De la figura 1, se aprecia que la ansiedad y el acoso no se relacionan significativamente, presentando un coeficiente de correlación de -0.03. En cuanto a la variable acoso sexual callejero y sexismo, se evidencia una relación baja negativa con un coeficiente de -0.15, indicando que, a mayor acoso sexual, menor es el puntaje de sexismo. Finalmente, se evidencia una relación significativa positiva en nivel bajo entre la ansiedad y el sexismo, indicando que a mayor índice de sexismo mayor es la ansiedad.

*Tabla 1. Indicadores de bondad de ajuste del modelo de relación.*

$\chi^2$	p	$\chi^2/DF$	CFI	NFI	TLI	RMSEA
38.472	0.11	38.472	0.98	0.959	0.966	0.06

De la tabla 1, se puede observar que el modelo de la relación conjunta entre las variables es apropiado presentando índices de ajuste adecuados siendo los indicadores CFI, TLI, NFI superiores a 0.90 y la medición de error de RMSEA presenta el valor permitido.

Figura 2. Modelo de relación de las variables de las dimensiones de acoso sexual callejero y ansiedad estado - rasgo en estudiantes universitarias de la ciudad de Trujillo.

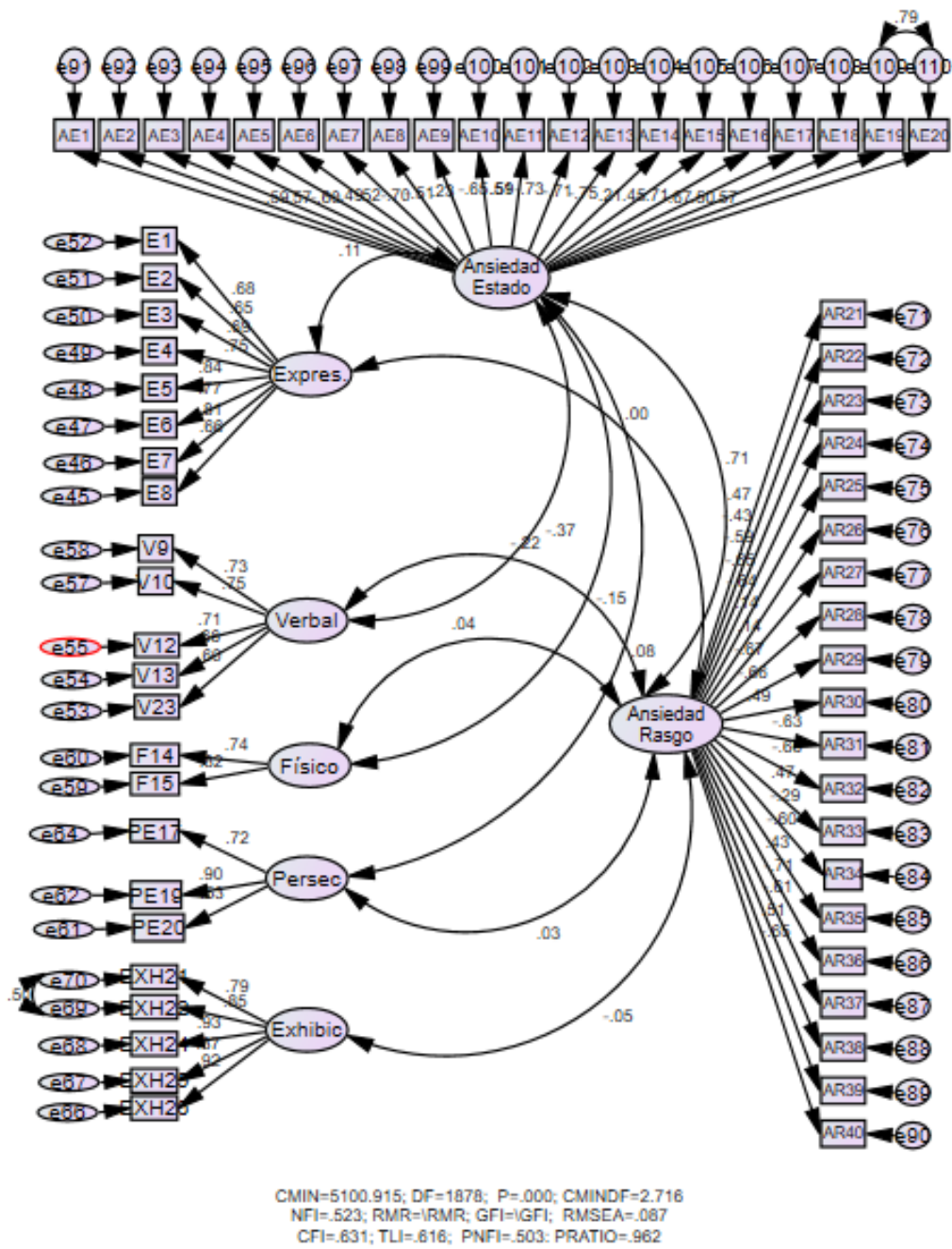

*Tabla 2. Indicadores de bondad de ajuste del modelo de relación entre acoso sexual callejero y ansiedad estado - rasgo.*

$\chi^2$	p	$\chi^2/DF$	CFI	NFI	TLI	RMSEA
5100.915	0.00	2.716	0.631	0.523	0.616	0.087

De la tabla 2, se evidencia que en el modelo de la relación conjunta entre las variables se verifica la relación significativa entre algunas dimensiones; sin embargo, los índices de ajuste no son adecuados siendo los indicadores CFI, TLI, NFI inferiores a 0.90 y la medición de error de RMSEA si presenta el valor permitido.

*Tabla 3. Índices de correlación en el modelo de ecuaciones de las dimensiones de Acoso sexual callejero y ansiedad estado - rasgo.*

			Estimate
Ansiedad_Estado	<-->	Expres.	.109
Ansiedad_Estado	<-->	Verbal	-.367*
Ansiedad_Estado	<-->	Físico	-.153
Ansiedad_Estado	<-->	Persec	.078
Expres.	<-->	Ansiedad_Rasgo	.000
Verbal	<-->	Ansiedad_Rasgo	-.216
Físico	<-->	Ansiedad_Rasgo	.043
Persec	<-->	Ansiedad_Rasgo	.027
Exhibic	<-->	Ansiedad_Rasgo	-.053
Ansiedad_Estado	<-->	Ansiedad_Rasgo	.705*

En la tabla 3, se aprecian los coeficientes de correlación entre las dimensiones de acoso sexual callejero y ansiedad, determinándose que existe relación inversa entre la dimensión ansiedad estado y la dimensión verbal con un coeficiente de -0.367, indicando que a más expresión verbal de acoso menor será la ansiedad estado.

Figura 3. Modelo de relación de las variables de las dimensiones de acoso sexual callejero y sexismo en estudiantes universitarias de la ciudad de Trujillo.

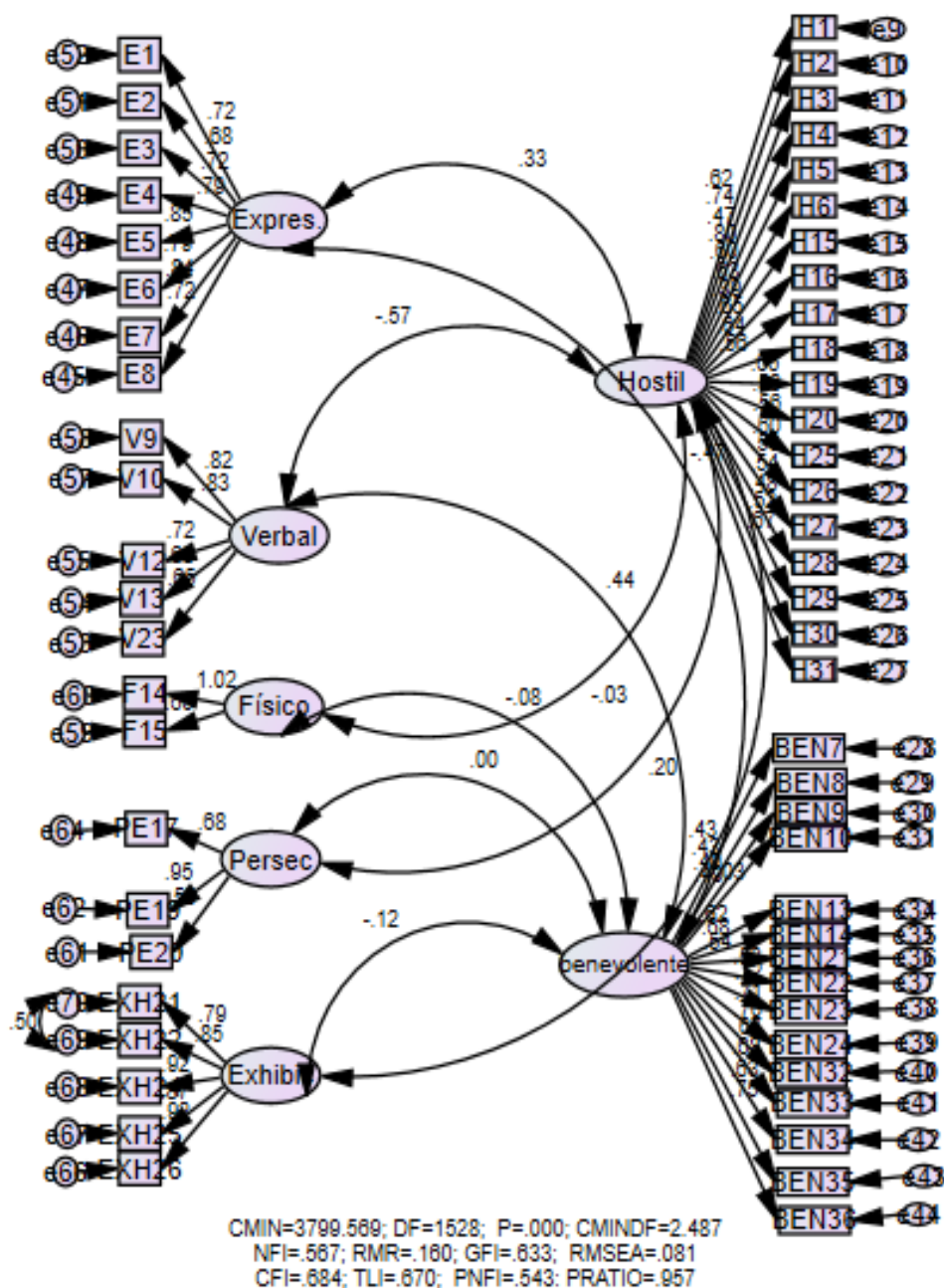

En la figura 3, se observa que, en la dimensión benevolencia se eliminaron los ítems 11 y 12; en persecución el ítem 18 y en la dimensión verbal el ítem 11, ya que estaban presentando multicolinealidad.



*Tabla 4. Índices de correlación en el modelo de ecuaciones de las dimensiones de Acoso sexual callejero y sexismo.*

			Estimate
Hostil	<-->	Expresivo	0.329*
Hostil	<-->	Verbal	-0.571*
Hostil	<-->	Físico	-0.027
Hostil	<-->	Persecución	0.201
Hostil	<-->	Exhibicionismo	0.028
Benevolente	<-->	Expresivo	-0.465*
Benevolente	<-->	Verbal	0.437*
Benevolente	<-->	Físico	-0.076
Benevolente	<-->	Persecución	0.004
Benevolente	<-->	Exhibicionismo	-0.115

En la tabla 4, se observan los coeficientes de correlación entre las dimensiones de acoso sexual y sexismo, determinándose que existe relación directa entre la dimensión Hostil de sexismo y expresivo de la variable acoso con un coeficiente de 0.329, indicando que a más expresión de acoso mayor hostilidad en el sexismo; por otra parte, se aprecia una relación inversa o negativa entre la dimensión hostil y la dimensión verbal. Referente a la dimensión benevolente de sexismo, se encontró relación significativa positiva con la dimensión verbal (0.437) y relación inversa con la dimensión expresivo (-0.465). Las otras dimensiones no reflejan relación significativa.

*Tabla 5. Indicadores de bondad de ajuste del modelo de relación entre acoso sexual callejero y sexismo.*

$\chi^2$	p	$\chi^2/DF$	CFI	NFI	TLI	RMSEA
3799.569	0.00	2.487	0.684	0.567	0.670	0.081

En la tabla 5, se evidencia que en el modelo de la relación conjunta entre las variables se verifica la relación significativa entre algunas dimensiones; sin embargo, los índices de ajuste no son adecuados siendo los indicadores CFI, TLI, NFI inferiores a 0.90; sin embargo, la medición de error de RMSEA si presenta el valor permitido.

Figura 4. Modelo de relación de las variables de la ansiedad estado - rasgo y sexismo en estudiantes universitarias de la ciudad de Trujillo.

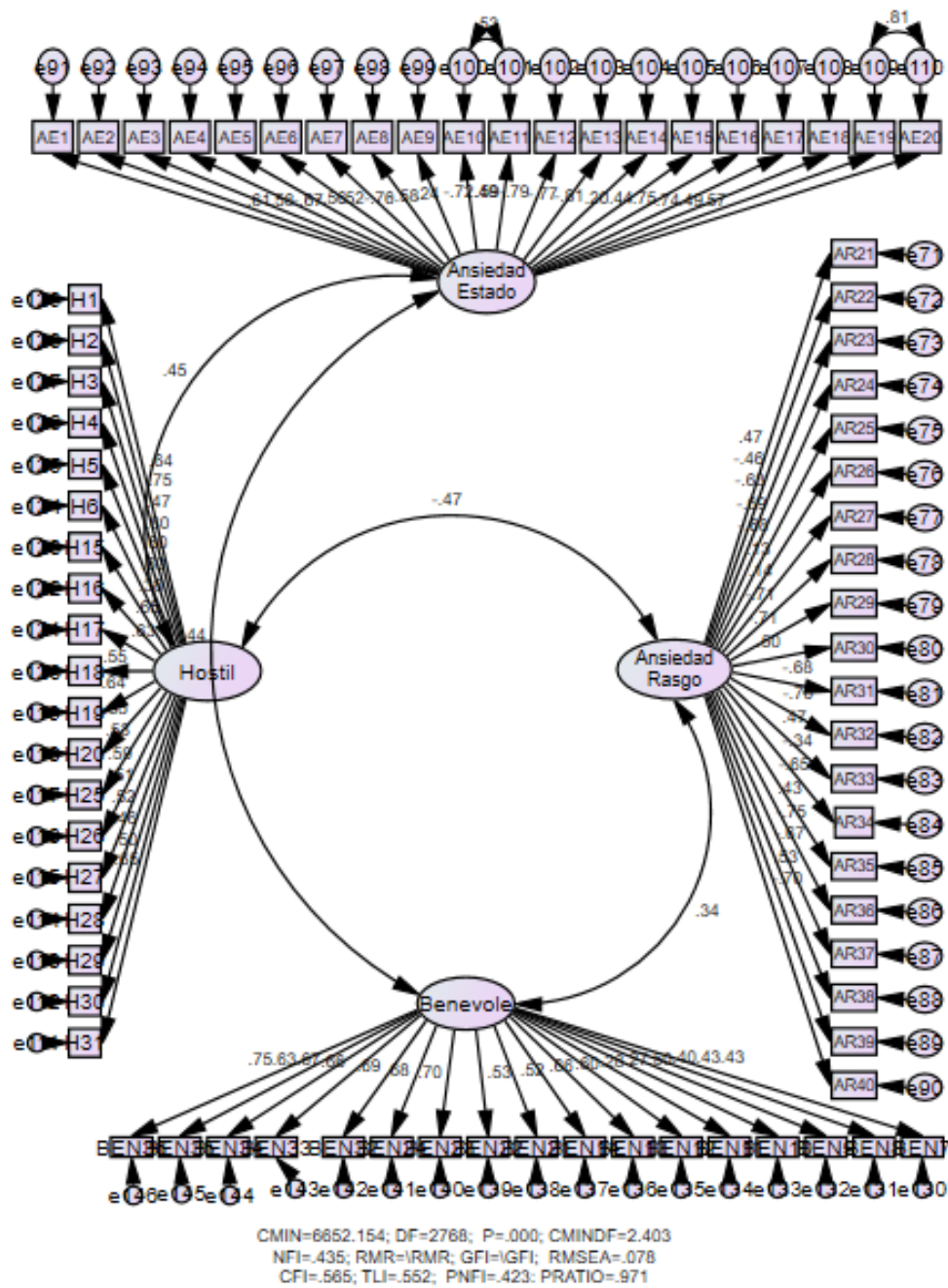

*Tabla 6. Indicadores de bondad de ajuste del modelo de relación de las dimensiones de Ansiedad estado - rasgo y sexismo.*

$\chi^2$	p	$\chi^2/DF$	CFI	NFI	TLI	RMSEA
6652.154	0.00	2.403	0.585	0.435	0.552	0.078

En la tabla 6, se identificó que, en el modelo de la relación, se verifica la relación significativa entre algunas dimensiones; sin embargo, los índices de ajuste no son adecuados siendo los indicadores CFI, TLI, NFI inferiores a 0.90 y la medición de error de RMSEA si presenta el valor permitido.

*Tabla 7. Índices de correlación en el modelo de ecuaciones de las dimensiones de Ansiedad estado - rasgo y sexismo.*

			Estimate
Ansiedad_Estado	<-->	Hostil	.451*
Ansiedad_Estado	<-->	Benevolente	-.442*
Ansiedad_Rasgo	<-->	Hostil	-.473*
Ansiedad_Rasgo	<-->	Benevolente	.339*

En la tabla 7, se aprecian los coeficientes de correlación entre las dimensiones de ansiedad y sexismo, determinándose que existe relación directa entre la dimensión ansiedad estado y la dimensión hostil de la variable sexismo con un coeficiente de 0.451, indicando que a más expresión de ansiedad estado mayor hostilidad en el sexismo; por otra parte, se observa una relación inversa o negativa entre la dimensión ansiedad estado y la dimensión benevolente (-.442). Referente a la dimensión ansiedad rasgo y la dimensión hostil de sexismo, se encontró relación significativa inversa con coeficiente de (-0.473), indicando que a mayor ansiedad rasgo menor presencia de hostilidad y una relación positiva con la dimensión benevolente (0.339).

## V. DISCUSIÓN

La investigación tiene como objetivo general comprobar el rol mediador del acoso sexual callejero con las variables ansiedad estado – rasgo y sexismo en estudiantes universitarias de la ciudad de Trujillo; para ello, la aplicación estuvo dirigida a 230 universitarias de la ciudad de Trujillo.

Así pues, como primera variable se consideró al acoso sexual callejero que engloba diferentes conductas y manifestaciones que al ser realizadas por personas ajenas, producen incomodidad en las personas afectadas (González et al., 2020); de igual manera, como segunda variable está la ansiedad estado - rasgo, donde la ansiedad estado es considerada como un estado emocional transitorio y la ansiedad rasgo se refiere a las diferencias individuales al responder a situaciones que se perciben como amenazantes (Méndez-Sánchez et al., 2021) y por último, la variable sexismo se refiere a los prejuicios hacia las personas por ser de un determinado sexo (Díaz et al., 2019).

De tal manera, se obtuvo como resultados que no existe una relación significativa ( $p > 0.11$ ) entre acoso sexual callejero y ansiedad estado rasgo, presentando un coeficiente de correlación de -0.03, ya que la principal emoción negativa que las mujeres sienten cuando se movilizan solas en los espacios públicos o contextos nocturnos es el miedo (Escalona, 2019); en cuanto a la variable acoso sexual callejero y sexismo, se observa una relación baja negativa, indicando que, a mayor acoso sexual callejero, menor es el puntaje de sexismo; es por ello, que en los resultados obtenidos por Arroyo (2019) halló en una entrevista que los piropos no eran ofensivos, sino esto dependería de la perspectiva que la mujeres tenga sobre el halago; finalmente, existe una relación significativa positiva en nivel bajo entre la ansiedad y el sexismo, indicando que a mayor índice de sexismo mayor es la ansiedad, ello se puede contrastar con la investigación que realizaron Cross y Overall (2018) quienes obtuvieron como resultado que las mujeres que experimentan mayor ansiedad tienen una tendencia a elegir en su mayoría a varones que muestren sexismo; es decir, que las mujeres permiten que otros asuman el rol del control de su ansiedad; por lo que a mayor sexismo existe un cierto nivel de ansiedad, ya que el sexismo implica producir y comunicar los pensamientos perjudiciales a partir de comentarios inofensivos, creando así en la mentalidad de las mujeres, la preocupación, miedo, ansiedad y dudas sobre las

habilidades de ellas mismas, generando así un bajo desempeño en los diferentes ámbitos de su vida (Dardenne et al., 2007). Por otro lado, se realizó el análisis factorial para determinar la predicción, teniendo como indicadores de ajuste ( $\chi^2=38.472$ , CFI=0.98, TLI=0.966 y RMSEA=0.06) queriendo decir que los ajustes son apropiados para el modelo y la predicción es fuerte, demostrando que si bien las variables no tienen una relación significativa, el modelo que se propuso es adecuado ya que el acoso sexual callejero influye en la salud mental teniendo relevancia en la ansiedad (Del Greco & Christensen, 2020), así como en el sexismo (Mailén & Gómez, 2018).

También, se aprecia los coeficientes de correlación entre las dimensiones de acoso sexual y ansiedad, determinándose que existe relación inversa entre la dimensión ansiedad estado y la dimensión verbal con un coeficiente de -0.367 y esto se relaciona con los índices de ajuste siendo el  $\chi^2=5$ , CFI, TLI y NFI inferiores a 0.90, mientras que la medición de error de RMSEA si presenta el valor adecuado (0.08), indicando que a más expresión verbal de acoso menor ansiedad estado; esto dirige a confirmar que los grados de ansiedad dependen del tipo de acoso sexual callejero y de la situación o contexto en el que la víctima este expuesta, ya que el impacto del acoso se condiciona por la vulnerabilidad de la mujer al acoso, principalmente si el factor estresante es crónico o si no cuenta con los medios necesarios para enfrentar la circunstancia estresante de la vida (Mallco, 2022).

Asimismo, se observa los coeficientes de correlación entre las dimensiones de acoso sexual callejero y sexismo, determinando que hay una relación directa entre la dimensión hostil de sexismo y expresivo de la variable acoso sexual callejero con un coeficiente de 0.329, queriendo decir que a más expresión de acoso mayor será la hostilidad en el sexismo; esto se puede contrastar con los resultados obtenidos por Arroyo (2019) refiriendo que las miradas insistentes es el índice mayor de percepción en cuanto al acoso sexual callejero y a su vez estas están acompañadas de burlas o chistes de índole sexual, evidenciándose que la persona generadora de esta violencia hacia las mujeres, está en un proceso de diálogo con su modelo de hombría que les ordena el gesto extremo, aniquilador de otro ser, para verse a sí mismos como hombres y sentirse ganadores del título de hombría; por otra parte, se aprecia una relación inversa o negativa entre la dimensión hostil y la dimensión verbal, puesto que, los varones con altos grados de sexismo hostil podrían llegar a

reconocer sus privilegios y frente a una amenaza de la mujer, ellos refuerzan su superioridad a través de humillaciones (Sandoval, 2019); por otro lado, en cuanto a la dimensión benevolente del sexismo, se halló una relación significativa positiva con la dimensión verbal y relación inversa con la dimensión expresiva, es decir que a mayor nivel de sexismo benevolente en las mujeres se encontrará que sufren mayor acoso verbal que el expresivo, indicando también en los índices de ajuste que el CFI, TLI y NFI son inferiores a 0.90, mientras que la medición de error de RMSEA presenta el valor adecuado con 0.081, todo ello quiere decir, que esto sucede debido a que las mujeres suelen confundir ciertas actitudes de sus parejas como algo positivo, como por ejemplo el realizar comentarios inofensivos sobre sus habilidades y capacidades, también el insultarlas con frases despectivas o ridiculizar delante de conocidos que también tomen a broma esos tratos, cuando en realidad estas actitudes de los hombres se dan en su mayoría de acuerdo a sus creencias sexistas donde colocan a la mujer en un nivel inferior de una manera muy sutil y un positivismo falso (Rojas-Solís & Carpintero, 2011).

Por otra parte, se evidencian los coeficientes de correlación entre las dimensiones de ansiedad y sexismo, se obtuvo que existe relación significativa entre las dimensiones; sin embargo, los índices de ajuste no fueron adecuados, teniendo que el CFI, TLI y NFI son inferiores a 0.90, mientras que la medición de error del RMSEA si presenta el valor permitido con 0.078; es decir, que ante la aparición de un alto nivel de emociones negativas como la ansiedad y un bajo nivel de emociones positivas como la autoestima, se ha identificado como predictor el sexismo, por lo tanto, en la dimensión sexismo hostil se atribuye menos emociones favorables a las mujeres profesionales mientras que la dimensión sexismo benevolente aporta mayores emociones favorables a una ama de casa (Garaigordobil & Maganto, 2015); con ello, se determina que existe relación directa entre la dimensión ansiedad estado y la dimensión hostil de la variable sexismo con un coeficiente de 0.451, indicando que a más expresión de ansiedad estado mayor hostilidad en el sexismo, ya que el sexismo hostil puede generarse por la propia intervención de las mujeres que fueron criadas dentro de un contexto machista que tolera aspectos del sexismo con baja gravedad (Cunuhay, 2022); por otra parte, se evidencia una relación inversa o negativa entre la dimensión ansiedad de estado y la dimensión benevolente (-.442); indicando así que a mayor ansiedad de estado menor se



presencia la dimensión benevolente en las estudiantes universitarias, ya que el trato que reciben por parte tanto de sus parejas como de desconocidos es aparentemente positivo, por ello es que no se sienten desprotegidas, sino por el contrario, esas conductas ya están normalizadas en la mente de las universitarias, se sienten tranquilas con el trato del hombre ya que tienden a anhelar la cercanía y el afecto que este mismo les proporciona (Sandoval, 2019); de la misma forma, en la dimensión ansiedad rasgo y la dimensión hostil de sexismo, se encontró relación significativa inversa con coeficiente de (-0.473), indicando que a mayor ansiedad rasgo menor presencia de hostilidad y una relación positiva con la dimensión benevolente (0.339), es decir que, según los resultados de la investigación de Garaigordobil & Maganto (2015) refieren que ante alguna situación de sexismo hostil o ambivalente se encontrara un alto nivel de ansiedad rasgo, debido a ello se puede obtener como resultado que a un bajo nivel de emociones positivas en dicha situación puede generar como respuesta una emoción alta negativa como la poca felicidad, una baja autoestima y pocos sentimientos de bienestar, ello sucede lo contrario con la dimensión benevolente.

Finalmente, se determina que la ansiedad estado es la variable que predomina, queriendo decir que es una condición emocional temporal y que las mujeres están normalizando conductas sexuales en las calles y sexistas por parte de los hombres.

## **VI. CONCLUSIONES**

- El modelo propuesto es adecuado; sin embargo, el acoso sexual callejero no actúa como rol mediador entre la ansiedad estado rasgo y la mediación con el sexismo es baja.
- Existe un rol mediador entre la dimensión hostil de sexismo y expresivo de la variable acoso sexual callejero con un coeficiente de 0.329.
- Se evidencia un rol mediador entre la dimensión ansiedad estado y la dimensión verbal del acoso sexual callejero con un coeficiente de - 0.367.
- La dimensión ansiedad actúa como rol mediador entre la dimensión hostil del sexismo con un coeficiente de 0.451.

## **VII. RECOMENDACIONES**

- Hacer mayores investigaciones sobre la variable acoso sexual callejero en poblaciones con menor rango de edad en las mujeres, sin excluir el diagnóstico psicológico que puedan presentar.
- Se recomienda profundizar el contexto de crianza de la población para determinar la influencia del sexismo en las mujeres.
- Realizar programas de intervención para que se concientice a la población y no se normalice las conductas sexistas por parte de las mujeres.
- Seguir realizando investigaciones en el contexto universitario, que involucren las variables utilizadas, ya que, en estas instituciones es donde mayormente se debe promover la salud y seguridad de los estudiantes.
- Realizar investigaciones que analicen la ansiedad con instrumentos que brinden puntajes totales y que incluyan a otras dimensiones.

## REFERENCIAS

- Aguiar, S., Cardozo, S., Jorge, V., Pandolfi, J., & Torre, V. (2021). Acoso sexual callejero en Montevideo. Sampson, Jacobs y "The meanings of disorder". *Quid 16: Revista del Área de Estudios Urbanos*, 16, 156-189.  
<https://dialnet.unirioja.es/servlet/articulo?codigo=8239106>
- Alonso, M., Serrano, C. y Valor, I. (2020). Reacciones ante el Acoso Sexual: Influencia del Género, Sexismo y Mitos. *Revista del Ilustre Colegio Oficial de Psicología de Andalucía Oriental Monográfico*, 1(1), 188-199.  
[https://angelgomezresearch.es/wp-content/uploads/2023/01/Reacciones-ante-el-acoso-sexual\\_2020.pdf](https://angelgomezresearch.es/wp-content/uploads/2023/01/Reacciones-ante-el-acoso-sexual_2020.pdf)
- Angelucci, L., Romero, A., Marcano T., Aquino, S., Carrera, A., De Jesús, R. y Tapia, V. (2020). Influencia del sexismo, el rol sexual y el sexo sobre percepción del acoso callejero. *Revista Investigium IRE: Ciencias Sociales y Humanas*, 6(1), 28-45.  
<https://investigiumire.unicesmag.edu.co/index.php/ire/article/view/304/364>
- Arbach, K., Vaiman, M., Bobbio, A., Bruera, J., & Lumello, A. (2019). Inventario de Sexismo Ambivalente: Invarianza factorial entre géneros y relación con la violencia de pareja. *Interdisciplinaria*, 36(1), 59-76.  
[http://www.scielo.org.ar/scielo.php?script=sci\\_abstract&pid=S1668-70272019000100005&lng=es&nrm=iso&tlng=es](http://www.scielo.org.ar/scielo.php?script=sci_abstract&pid=S1668-70272019000100005&lng=es&nrm=iso&tlng=es)
- Arias, J., Villasís, M. y Miranda, M. (2016). El protocolo de investigación III: la población de estudio. *Revista Alergia México, Colegio Mexicano de Inmunología Clínica y Alergia, A.C*, 63(2), 201-206.  
<https://www.redalyc.org/pdf/4867/486755023011.pdf>
- Arroyo, M. (2019). Acoso sexual callejero. Un estudio sobre su presencia. [Tesis para titulación, Universidad Politécnica Salesiana].  
<https://dspace.ups.edu.ec/bitstream/123456789/16719/1/UPS-QT13670.pdf>
- Babativa Novoa, C. A. (2017). *Investigación cuantitativa*. Bogotá: Fundación Universitaria del Área Andina, 2017.  
<https://digitk.areandina.edu.co/handle/areandina/3544>
- Benites, RCL (2016). Percepción y actitudes frente al acoso sexual callejero en estudiantes mujeres de una Universidad Privada de Medicina. *Horizonte*

<https://www.redalyc.org/articulo.oa?id=371644760008>

- Bobadilla, G. (2020). *Estereotipos de género en la percepción del acoso sexual en estudiantes de trabajo social, Universidad Nacional de Trujillo, año 2018*. [Tesis para Licenciatura, Universidad Nacional de Trujillo]. <https://dspace.unitru.edu.pe/bitstream/handle/UNITRU/16606/BOBADILLA%20VELASQUEZ%20-%20TS.pdf?sequence=1&isAllowed=y>
- Cáceres, CMD (2017). Relación del sexismo en la satisfacción marital en Arequipa Metropolitana. *Avances en Psicología*, 25 (2), 171-180. <https://doi.org/10.33539/avpsicol.2017.v25n2.352>
- Carretero, R. y Nolasco, A. (2017). Aproximación al concepto de emocionalidad. El estereotipo emocional del sexismo. *Revista de estudios e investigación en psicología y educación*, 4(1), 34-41. <https://pdfs.semanticscholar.org/0609/4828cd9b242aa7dc053065270d4445706c4a.pdf>
- Casado, I. (1994). *Ansiedad, Stress y Trastornos Psicofisiológicos*. [Tesis para Doctorado, Universidad Complutense de Madrid] <https://webs.ucm.es/BUCM/tesis//19911996/S/4/S4005801.pdf>
- Casanovas, L. V.-L., Serra, L., Canals, C. S., Sanz-Barbero, B., Vives-Cases, C., López, M. J., Otero-García, L., Pérez, G., & Renart-Vicens, G. (2022). Prevalence of sexual harassment among young Spaniards before, during, and after the COVID-19 lockdown period in Spain. *BMC Public Health*, 22(1), 1888. <https://doi.org/10.1186/s12889-022-14264-9>
- Casas Anguita, J., Repullo Labrador, J. R., & Donado Campos, J. (2003). La encuesta como técnica de investigación. Elaboración de cuestionarios y tratamiento estadístico de los datos (I). *Atención Primaria*, 31(8), 527-538. <https://www.elsevier.es/es-revista-atencion-primaria-27-articulo-la-encuesta-como-tecnica-investigacion--13047738>
- Castro Sánchez, M., Zurita Ortega, F., Ramírez Granizo, I., & Ubago Jiménez, JL (2020). Relación entre la inteligencia emocional y los niveles de ansiedad en deportistas. *Revista de investigación sobre deporte y salud*, 12 (1), 42-53. <https://dialnet.unirioja.es/servlet/articulo?codigo=7523027>

- Castro, I. (2016). *Propiedades psicométricas del Inventario de Ansiedad: Rasgo – Estado (IDARE) en pacientes que asisten a la clínica de control de peso Isell figura Vital de Trujillo 2015*. [Tesis para Doctorado, Universidad César Vallejo].  
[https://repositorio.ucv.edu.pe/bitstream/handle/20.500.12692/1013/castro\\_mi.pdf?sequence=1&isAllowed=y](https://repositorio.ucv.edu.pe/bitstream/handle/20.500.12692/1013/castro_mi.pdf?sequence=1&isAllowed=y)
- Castro, R. (2016). *De parejas, hogares, instituciones y espacios comunitarios: violencias contra las mujeres en México*. Universidad Nacional Autónoma de México (1ª ed.). [https://www.researchgate.net/profile/Roberto-Castro-8/publication/342926449\\_De\\_parejas\\_hogares\\_instituciones\\_y\\_espacios\\_comunitarios\\_Violencia\\_contra\\_mujeres\\_en\\_Mexico\\_Endireh\\_2016/links/5f0dfee0a6fdcc3ed705b6a4/De-parejas-hogares-instituciones-y-espacios-comunitarios-Violencia-contra-mujeres-en-Mexico-Endireh-2016.pdf#page=32](https://www.researchgate.net/profile/Roberto-Castro-8/publication/342926449_De_parejas_hogares_instituciones_y_espacios_comunitarios_Violencia_contra_mujeres_en_Mexico_Endireh_2016/links/5f0dfee0a6fdcc3ed705b6a4/De-parejas-hogares-instituciones-y-espacios-comunitarios-Violencia-contra-mujeres-en-Mexico-Endireh-2016.pdf#page=32) 2
- Colegio de Psicólogos del Perú (2017). *Código de ética y deontología*. <https://www.cpsp.pe/institucional/documentos-normativos/marco-legal>
- Cross, E. J., & Overall, N. C. (2018). Women's attraction to benevolent sexism: Needing relationship security predicts greater attraction to men who endorse benevolent sexism: Women's attraction to benevolent sexism. *European Journal of Social Psychology*, 48(3), 336-347.  
<https://doi.org/10.1002/ejsp.2334>
- Cruz-Altamirano, J., & Herrera-Sarmiento, S. (2018). Personalidad y ansiedad estado rasgo en enfermeras de un Hospital Nacional. CASO. *Revista de Investigación y Casos en Salud*, 3(3), 145-154.  
<https://doi.org/10.35626/casus.3.2018.78>
- Cunuhay, A. (2022). *Inteligencia emocional y su relación con el sexismo ambivalente en estudiantes universitarios*. [Proyecto de investigación, Universidad Técnica de Ambato].  
<https://repositorio.uta.edu.ec/handle/123456789/36875>
- Dardenne, B., Dumont, M., & Bollier, T. (2007). Insidious dangers of benevolent sexism: Consequences for women's performance. *Journal of Personality and Social Psychology*, 93(5), 764–779.  
<https://psycnet.apa.org/doi/10.1037/0022-3514.93.5.764>

- Darren A. y Mervyn J. (2019). Benevolent and hostile sexism differentially predicted by facets of right-wing authoritarianism and social dominance orientation. *Personality and Individual Differences*, 139(1), 34-38. <https://doi.org/10.1016/j.paid.2018.11.002>
- Davidson, M., Butchko, M., Robbins, K., Sherd, L. y Gervais, S. (2016). The mediating role of perceived safety on street harassment and anxiety. *Psychology of Violence*, 6(4), 553–561. <https://psycnet.apa.org/doiLanding?doi=10.1037%2Fa0039970>
- Del Greco, M. y Christensen, J. (2020). Effects of Street Harassment on Anxiety, Depression, and Sleep Quality of College Women. *Roles sexuales*, 82(7), 473–481. <https://link.springer.com/article/10.1007/s11199-019-01064-6>
- Delgado, R. (2019). *Ideología conservadora, sexismo ambivalente y creencias sobre el acoso sexual callejero en adultos de Lima Metropolitana*. [Tesis de bachiller, Pontificia Universidad Católica del Perú]. <https://tesis.pucp.edu.pe/repositorio/handle/20.500.12404/17587>
- Díaz-Loving, R., González-Rivera, I., & Baeza-Rivera, MJ (2019). Sexismo. *Enseñanza e Investigación en Psicología*, 1(3), 287 · 293-287 · 293. <https://www.revistacneip.org/index.php/cneip/article/view/67>
- Echeverría, RE, Guerrero, LP, Chim, MDK, Cutz, JLB, & Trujillo, CDC (2017). Acoso y hostigamiento sexual en estudiantes universitarios: Un acercamiento cuantitativo. *Enseñanza e Investigación en Psicología*, 22(1), 15-26. <https://www.redalyc.org/articulo.oa?id=29251161002>
- Etikan, I., Abubakar, S. y Sunusi, R. (2016). Comparison of Convenience Sampling and Purposive Sampling. *American Journal of Theoretical and Applied Statistics*, 5(1), 1-4. [https://d1wqtxts1xzle7.cloudfront.net/55796997/Comparison\\_Convenience\\_and\\_Purposive\\_Sampling-2016\\_4p-libre.pdf?1518575584=&response-content-disposition=inline%3B+filename%3DComparison\\_of\\_Convenience\\_Sampling\\_and\\_P.pdf&Expires=1678766853&Signature=ISLXhox5sQSoBPqEUXI7vAKhlyRHQ~UzE2fVpPOx5dUEw7ykmUStWQDdFTfeazAuvGffZWYoy4QjS0uAhXBAC0rcDP1vJqRP2AmDlcqYayHBmeaMveInilsdd6~yxojihiNQVajrLUiGi~p9dGRWYEasWx7y4M1nwaQ1WKfz8VTNqiJ1iyk4ge-](https://d1wqtxts1xzle7.cloudfront.net/55796997/Comparison_Convenience_and_Purposive_Sampling-2016_4p-libre.pdf?1518575584=&response-content-disposition=inline%3B+filename%3DComparison_of_Convenience_Sampling_and_P.pdf&Expires=1678766853&Signature=ISLXhox5sQSoBPqEUXI7vAKhlyRHQ~UzE2fVpPOx5dUEw7ykmUStWQDdFTfeazAuvGffZWYoy4QjS0uAhXBAC0rcDP1vJqRP2AmDlcqYayHBmeaMveInilsdd6~yxojihiNQVajrLUiGi~p9dGRWYEasWx7y4M1nwaQ1WKfz8VTNqiJ1iyk4ge-)

[NUVqQ1G~fJpvHqjeX3O7jgbV8kv-  
NvEMcH6VwhyQNVclJK8rHLk6kDpTqFimkzZS4iwHYA5zqH3IYwEII00kilP  
6TQa8C6il3omzop9U2u3Gm1AZLUAq1WaWLb2G1tKK60~uVrDUu3ZpHE  
OteTrpDTtoDDWAnk73Q &Key-Pair-Id=APKAJLOHF5GGSLRBV4ZA](https://doi.org/10.1111/15248380211021608)

- Escalona, M. (2019). Sororidad y resistencia digital ante el acoso sexual callejero. Hachetetépe. *Revista científica de educación y comunicación*, 18(1), 119-124. <https://www.redalyc.org/pdf/6837/683772576003.pdf>
- Fairchild, K. y Rudman, L. (2008). Everyday Stranger Harassment and Women's Objectification. *Social Justice Research*, 21(3), 338–357. <https://link.springer.com/article/10.1007/s11211-008-0073-0>
- Fernández-Burgos, MC, & Ojeda-Mercado, G. (2022). Validación de la escala de sexismo ambivalente en estudiantes de psicología de una Universidad Privada de Trujillo – Perú. *Polo del Conocimiento*, 7(6), 615-625. <https://doi.org/10.23857/pc.v7i6.4093>
- Fernández-García, O., Gil-Llario, MD, & Ballester-Arnal, R. (2022). Prevalencia y caracterización del sexismo en el contexto español. *Revista Contexto & Educação*, 37(117), 118-127. <https://doi.org/10.21527/2179-1309.2022.117.12980>
- Fileborn, B., & O'Neill, T. (2023). From “ghettoization” to a field of its own: A comprehensive review of street harassment research. *Trauma, Violence, & Abuse*, 24(1), 125-138. <https://doi.org/10.1177/15248380211021608>
- Flores, C. y Flores, K. (2021). Pruebas para comprobar la normalidad de datos en procesos productivos: Anderson-Darling, Ryan-Joiner, Shapiro-Wilk y Kolmogórov-Smirnov. *Societas. Revista de Ciencias Sociales y Humanísticas*, 23(2), 83-97. <http://portal.amelica.org/ameli/journal/341/3412237018/3412237018.pdf>
- Flores, M. (2019). Género y espacio público: el acoso sexual callejero como muestra de hombría. *GRADE*, 1(1), 183-205. <http://repositorio.grade.org.pe/bitstream/handle/20.500.12820/552/Cap.6.pdf?sequence=1&isAllowed=y>
- Garaigordobil, M., & Maganto, C. (2015). Relación entre actitudes sexistas y variables emocionales positivas y negativas. *Feminismo/s* 25, 1(1), 35-54. <https://doi.org/10.14198/fem.2015.25.03>



- Gómez, L., Álvarez, Y., Pauli, E., y Oviedo, D. (2022). Efectos del acoso sexual callejero sobre el desarrollo del miedo y la ansiedad en mujeres entre los 20 y 30 años en Panamá. *Revista de iniciación científica*, 8(1), 1-7. <https://revistas.utp.ac.pa/index.php/ric/article/view/3509/4204>
- González, M. J., Fernández, J. S. & Cuenca-Piqueras, C. (2022). Fear for All Women: European women's fear of harassment and aggression in public spaces. *Journal of Interpersonal Violence*, 37(7-8), NP4160-NP4186. <https://doi.org/10.1177/0886260520958390>
- González, H., Persingola, L., Zanotti, A. y Bagnoli, L. (2020). Percepción del acoso sexual callejero en mujeres. *Psicología para América Latina*, 34(1), 121-131. [http://pepsic.bvsalud.org/scielo.php?script=sci\\_arttext&pid=S1870-350X2020000200004](http://pepsic.bvsalud.org/scielo.php?script=sci_arttext&pid=S1870-350X2020000200004)
- González, L. (2018). *Experiencias de acoso sexual callejero: miradas desde el interaccionismo simbólico*. XVII Jornadas de Investigación, 1-23. [https://www.colibri.udelar.edu.uy/jspui/bitstream/20.500.12008/22479/1/XVII%20JICS\\_Gonzalez.pdf](https://www.colibri.udelar.edu.uy/jspui/bitstream/20.500.12008/22479/1/XVII%20JICS_Gonzalez.pdf)
- Goyzueta, A. P., & Cervantes-Alvino, S. C. (2022). Acoso sexual en estudiantes universitarios de Lima Norte: Sexual harassment in university students of North of Lima. *Peruvian Journal of Health Care and Global Health*, 6(1), 27-32. <http://revista.uch.edu.pe/index.php/hgh/article/view/174>
- Hammond, M. D., Milojev, P., Huang, Y., & Sibley, C. G. (2018). Benevolent sexism and hostile sexism across the ages. *Social Psychological and Personality Science*, 9(7), 863-874. <https://doi.org/10.1177/1948550617727588>
- Henríquez - Roldán, C., Navarro, C., Otárola, A. y Barra, B. (2012). Tamaño de muestra para correlación. *X Congreso Latinoamericano de sociedades de estadísticas*, Córdoba, Argentina. <http://www.conferencias.unc.edu.ar/index.php/xclatse/clatse2012/paper/viewFile/713/112#:~:text=La%20correlaci%C3%B3n%20muestral%20est%C3%A1%20acotada,%CF%81%20est%C3%A9%20pr%C3%B3xima%20a%201.>
- Hertzog Bridi, B., Leonardi Pereira, E., & Almeida Weber, J. L. (2018). Assédio de rua destinado à mulher. *Congresso de Direitos Humanos do Centro Universitário da Serra Gaúcha*, 2(1), 42-44.

<https://ojs.fsg.edu.br/index.php/congressodedireitoshumanos/article/view/3136>

- Huamán, J. (2021). *Ansiedad Social y su relación con el Acoso Sexual Callejero en mujeres de Lima Metropolitana, 2021*. [Tesis para Licenciatura, Universidad César Vallejo].  
[https://repositorio.ucv.edu.pe/bitstream/handle/20.500.12692/82499/Huaman\\_LJJ-SD.pdf?sequence=1&isAllowed=y](https://repositorio.ucv.edu.pe/bitstream/handle/20.500.12692/82499/Huaman_LJJ-SD.pdf?sequence=1&isAllowed=y)
- Instituto Nacional de Estadística e Informática (2014). *Profesiones o Carreras Universitarias*.  
[https://www.inei.gob.pe/media/MenuRecursivo/publicaciones\\_digitales/Est/Lib1293/cap05.pdf](https://www.inei.gob.pe/media/MenuRecursivo/publicaciones_digitales/Est/Lib1293/cap05.pdf)
- International Business Machines Corporation (2019). *Downloading IBM SPSS Amos 24*. <https://www.ibm.com/support/pages/downloading-ibm-spss-amos-24>
- Knowles, K. A., & Olatunji, B. O. (2020). Specificity of trait anxiety in anxiety and depression: Meta-analysis of the State-Trait Anxiety Inventory. *Clinical Psychology Review*, 82, 101928. <https://doi.org/10.1016/j.cpr.2020.101928>
- Lachance-Grzela, M., Liu, B., Charbonneau, A., & Bouchard, G. (2021). Ambivalent sexism and relationship adjustment among young adult couples: An actor-partner interdependence model. *Journal of Social and Personal Relationships*, 38(7), 2121-2140.  
<https://doi.org/10.1177/02654075211005549>
- Leal, PC; Goes, TC; Da Silva, LCF y Teixeira-Silva, F. (2017). Rasgo vs Estado de ansiedad en diferentes situaciones de amenaza. *Tendencias en Psiquiatría y Psicoterapia* , 39 (3), 147-157. <https://doi.org/10.1590/2237-6089-2016-0044>
- Lieber, M. (2021). La lutte contre le harcèlement de rue et les (Nouveaux) indésirables des espaces publics: *Déviance et Société*, Vol. 45(1), 91-114.  
<https://doi.org/10.3917/ds.451.0089>
- Lopes, K. C. da S. P., & Santos, W. L. dos. (2018). Transtorno de ansiedade. *Revista de Iniciação Científica e Extensão*, 1(1), 45-50.  
<https://revistasfacesa.senaaires.com.br/index.php/iniciacao-cientifica/article/view/47>

- López, M. C. (2020). Estado del arte sobre el acoso sexual callejero: Un estudio sobre aproximaciones teóricas y formas de resistencia frente a un tipo de violencia basada en género en América Latina desde el 2002 hasta el 2020. *Ciencia Política*, 15(30), 195-227. <https://doi.org/10.15446/cp.v15n30.88280>
- Mailén López, A., & Gómez Yepes, T. (2018). Percepción del acoso sexual según los niveles de prejuicio sexista. *Investigaciones en Psicología*, 23(2), 19-26. <https://doi.org/10.32824/investigpsicol.a23n2a2>
- Mallco, J. (2022). *Ansiedad estado en mujeres víctimas y no víctimas de acoso sexual callejero en estudiantes de administración de una universidad privada*. [Tesis para licenciatura, Universidad Autónoma del Perú]. <https://repositorio.autonoma.edu.pe/bitstream/handle/20.500.13067/2059/Mallco%20Huaman%2c%20Jesus.pdf?sequence=1&isAllowed=y>
- Martínez-Monteagudo, M.C., J. Inglés, C., Cano-Vindel, A. & García-Fernández, J.M. (2012). Estado actual de la Investigación sobre la Teoría Tridimensional de la Ansiedad de Lang. *Ansiedad y Estrés*. 18(2-3), 201-219. [https://www.researchgate.net/publication/232706973\\_Estado\\_actual\\_de\\_la\\_investigacion\\_sobre\\_la\\_teor%C3%ADa\\_tridimensional\\_de\\_la\\_ansiedad\\_de\\_Lang](https://www.researchgate.net/publication/232706973_Estado_actual_de_la_investigacion_sobre_la_teor%C3%ADa_tridimensional_de_la_ansiedad_de_Lang)  
[Current status of research on Lang's three-dimensional theory of anxiety](https://www.researchgate.net/publication/232706973_Estado_actual_de_la_investigacion_sobre_la_teor%C3%ADa_tridimensional_de_la_ansiedad_de_Lang)
- Medina, G. & Zapana, A. (2016). Representaciones sociales de las mujeres jóvenes sobre el acoso sexual callejero en la ciudad de Puno. *Punto Cero*, 21(1), 60-84. [http://www.scielo.org.bo/pdf/rpc/v21n33/v21n33\\_a06.pdf](http://www.scielo.org.bo/pdf/rpc/v21n33/v21n33_a06.pdf)
- Méndez-Sánchez, M.P., Peñaloza-Gómez, R., y García-Méndez, M. (2021). Relaciones interpersonales en medios virtuales, personalidad y ansiedad estado-rasgo en adolescentes. *Health and Addictions / Salud y Drogas*, 21(2), 29-43. [https://www.researchgate.net/profile/Rafael-Penaloz-Gomez/publication/353889486\\_RELACIONES\\_INTERPERSONALES\\_EN\\_MEDIOS\\_VIRTUALES\\_PERSONALIDAD\\_Y\\_ANSIEDAD\\_ESTADO-RASGO\\_EN\\_ADOLESCENTES/links/6116a9810c2bfa282a41fb4d/RELACIONES-INTERPERSONALES-EN-MEDIOS-VIRTUALES-PERSONALIDAD-Y-ANSIEDAD-ESTADO-RASGO-EN-ADOLESCENTES.pdf](https://www.researchgate.net/profile/Rafael-Penaloz-Gomez/publication/353889486_RELACIONES_INTERPERSONALES_EN_MEDIOS_VIRTUALES_PERSONALIDAD_Y_ANSIEDAD_ESTADO-RASGO_EN_ADOLESCENTES/links/6116a9810c2bfa282a41fb4d/RELACIONES-INTERPERSONALES-EN-MEDIOS-VIRTUALES-PERSONALIDAD-Y-ANSIEDAD-ESTADO-RASGO-EN-ADOLESCENTES.pdf)

- Meneses, J. (2019). *Introducción al análisis multivariante*. (1ª ed.). <https://femrecerca.cat/meneses/publication/introduccion-analisis-multivariante/introduccion-analisis-multivariante.pdf>
- Nolasco, M y Tirado, J. (2020). *Evidencias de Validez y Confiabilidad de la Escala Acoso Sexual Callejero en Estudiantes Mujeres de Institutos Superiores de la Ciudad de Trujillo*. [Tesis para Licenciatura, Universidad César Vallejo]. [https://repositorio.ucv.edu.pe/bitstream/handle/20.500.12692/45822/Nolasc\\_o\\_QMV-Tirado\\_SDJ-SD.pdf?sequence=1&isAllowed=y](https://repositorio.ucv.edu.pe/bitstream/handle/20.500.12692/45822/Nolasc_o_QMV-Tirado_SDJ-SD.pdf?sequence=1&isAllowed=y)
- Olvera, FJ del R., Santamaría, FC, García, MAC, & Vela, JA (2018). Cuestionario de Ansiedad Estado Rasgo (Stai): Análisis psicométrico y funcionamiento en una muestra de drogodependientes y controles. *Universitas Psychologica* , 17 (1). <https://www.redalyc.org/articulo.oa?id=64754595008>
- Orozco-Fontalvo, M., Soto, J., Arévalo, A., & Oviedo-Trespalacios, O. (2019). Women's perceived risk of sexual harassment in a Bus Rapid Transit (Brt) system: The case of Barranquilla, Colombia. *Journal of Transport & Health*, 14, 100598. <https://doi.org/10.1016/j.jth.2019.100598>
- Oswald, D. L., Baalbaki, M., & Kirkman, M. (2019). Experiences with benevolent sexism: Scale development and associations with women's well-being. *Sex Roles*, 80(5-6), 362-380. <https://doi.org/10.1007/s11199-018-0933-5>
- Pérez, M. (2016). *Construcción y propiedades psicométricas de la Escala de Sexismo General en estudiantes universitarios de Trujillo*. [Tesis para Licenciatura, Universidad César Vallejo]. [https://repositorio.ucv.edu.pe/bitstream/handle/20.500.12692/284/p%c3%a9rez\\_am.pdf?sequence=1&isAllowed=y](https://repositorio.ucv.edu.pe/bitstream/handle/20.500.12692/284/p%c3%a9rez_am.pdf?sequence=1&isAllowed=y)
- Prieto-Molinaria, D. E., Aguirre Bravo, G. L., de Pierola, I., Luna Victoria-de Bona, G., Merea Silva, L. A., Lazarte Nuñez, C. S., Uribe-Bravo, K., Zegarra, Á. C., (2020). Depresión y ansiedad durante el aislamiento obligatorio por el COVID-19 en Lima Metropolitana. *Liberabit*, 26(2). <https://doi.org/10.24265/liberabit.2020.v26n2.09>

- Publication manual of the american psychological association (7th ed.). (2020).  
*American Psychological Association*. <https://doi.org/10.1037/0000165-000>
- Reátegui, L. y Borceyú, N. (2019). *Sexismo Ambivalente y Violencia en las Relaciones de Pareja en Estudiantes de una Universidad de Trujillo*. [Tesis para Maestría, Universidad Católica de Trujillo Benedicto XVI].  
[http://repositorio.uct.edu.pe/bitstream/123456789/607/1/018200294J\\_018200277H\\_M\\_2019.pdf](http://repositorio.uct.edu.pe/bitstream/123456789/607/1/018200294J_018200277H_M_2019.pdf)
- Rivadeneira Pacheco, J. L. R., Barrera Argüello, M. V., & De La Hoz Suárez, A. I. (2020). Análisis general del spss y su utilidad en la estadística. *E-IDEA Journal of Business Sciences*, 2(4), 17-25.  
<https://revista.estudioidea.org/ojs/index.php/eidea/article/view/19>
- Rodríguez, J. (2022). *Ansiedad Estado-Rasgo en agentes ferroviarios de Lima en tiempos de pandemia*. [Tesis para Título Profesional, Universidad Ricardo Palma].  
<https://repositorio.urp.edu.pe/bitstream/handle/20.500.14138/5469/RODRÍGUEZ%20CHOQUEZ.pdf?sequence=1&isAllowed=y>
- Rodríguez-Burbano, A. Y., Cepeda, I., Vargas-Martínez, A. M., & De-Diego-Cordero, R. (2021). Assessment of ambivalent sexism in university students in colombia and spain: A comparative analysis. *International Journal of Environmental Research and Public Health*, 18(3), 1009.  
<https://doi.org/10.3390/ijerph18031009>
- Rojas-Solís, J. L., & Carpintero Raimúndez, E. (2011). Sexismo y agresiones físicas, sexuales y verbales-emocionales, en relaciones de noviazgo de estudiantes universitarios. *Electronic Journal of Research in Education Psychology*, 9(24), 541-564. <https://doi.org/10.25115/ejrep.v9i24.1449>
- Ruiz, M.A., Pardo, A. & San Martín, R. (2010). MODELOS DE ECUACIONES ESTRUCTURALES. *Papeles del Psicólogo*, 31(1), 34-45  
<https://www.redalyc.org/pdf/778/77812441004.pdf>
- Sánchez, N., López, R. & Domínguez, A. (2018). Parafilias: una revisión comparativa desde el DSM-5 y la CIE-10. *Behavior & Law Journal*, 4(1), 1-9.  
<https://behaviorandlawjournal.com/BLJ/article/view/58/66>

- Sánchez-Díaz, L. (2018). Street harassment perception and its relations with self-objectification of women. *Inter Disciplina*, 7(17), 153-170. <https://doi.org/10.22201/ceiich.24485705e.2019.17.67534>
- Sandoval, M. (2019). *Sexismo ambivalente y dimensiones de apego adulto romántico en estudiantes universitarios de Lima Metropolitana*. [Tesis para Bachiller, Pontificia Universidad Católica del Perú]. [https://tesis.pucp.edu.pe/repositorio/bitstream/handle/20.500.12404/17851/SANDOVAL\\_ANGELES\\_MARIA\\_FERNANDA%20%281%29.pdf?sequence=1&isAllowed=y](https://tesis.pucp.edu.pe/repositorio/bitstream/handle/20.500.12404/17851/SANDOVAL_ANGELES_MARIA_FERNANDA%20%281%29.pdf?sequence=1&isAllowed=y)
- Saravia-Bartra, M. M., Cazorla-Saravia, P., Cedillo-Ramirez, L. (2020). Nivel de ansiedad de estudiantes de medicina de primer año de una universidad privada del Perú en tiempos de Covid-19. *Revista de la Facultad de Medicina Humana*, 20(4), 568-573. <https://doi.org/10.25176/rfmh.v20i4.3198>
- Sastre, P. (2018). *Acoso Sexual callejero: prevalencia y actitudes en la población universitaria*. [Trabajo fin de Grado, Universidad de Salamanca]. [https://gredos.usal.es/bitstream/handle/10366/138067/TFG\\_SasValP\\_Acoso.pdf?sequence=1&isAllowed=y](https://gredos.usal.es/bitstream/handle/10366/138067/TFG_SasValP_Acoso.pdf?sequence=1&isAllowed=y)
- Tarriño-Concejero, L., García-Carpintero-Muñoz, M. de los Á., Barrientos-Trigo, S., & Gil-García, E. (2023). Violencia en el noviazgo y su relación con la ansiedad, la depresión y el estrés en jóvenes universitarios andaluces. *Enfermería Clínica*, 33(1), 48-60. <https://doi.org/10.1016/j.enfcli.2022.07.004>
- Vargas, Z. (2009). La investigación aplicada: una forma de conocer las realidades con evidencia científica. *Revista Educación*, 33(1), 155-165. <https://www.redalyc.org/articulo.oa?id=44015082010>
- Vivanco, A. (2020). *Ansiedad por COVID - 19 y Salud Mental en Estudiantes Universitarios de las ciudades de Trujillo y Chimbote*. [Tesis para Licenciatura, Universidad Peruana de Ciencias Aplicadas]. [https://repositorioacademico.upc.edu.pe/bitstream/handle/10757/653536/Vivanco\\_VA.pdf?sequence=3&isAllowed=y](https://repositorioacademico.upc.edu.pe/bitstream/handle/10757/653536/Vivanco_VA.pdf?sequence=3&isAllowed=y)

## ANEXOS

### Anexo 1. Matriz de operacionalización

Variables de estudio	Definición conceptual	Definición operacional	Dimensión	Indicadores	Escala de medición
<b>Acoso sexual callejero</b>	Práctica social de carácter sexual que se da de manera frecuente, mayormente las mujeres son las que reciben este tipo de trato que consiste en acciones verbales o físicas como los toqueteos, el exhibicionismo, las cuales son prácticas perjudiciales y humillantes (Aguiar et al., 2021).	Escala de Acoso Sexual Callejero de Nolasco y Tirado. Constituida por 26 ítems, conteniendo 3 categorías que son; bajo, esporádico intenso y muy intenso, como opciones de respuestas poseen 4 elecciones, ello se dará a través de la escala de medición de tipo Likert.	<b>Acoso expresivo</b>	Miradas, Silbidos, Sonidos (1, 2, 3, 4, 5, 6, 7, 8)	<b>Ordinal</b>
			<b>Acoso verbal</b>	Piropos, Palabras impuestas por desconocidos (9, 10, 11, 12, 13, 23)	
			<b>Acoso físico</b>	Tocamientos, Roces (14,15)	
			<b>Persecuciones</b>	Persecución por las calles, Persecución en autobús, seguimiento de rutas diarias (16, 17, 18, 19, 20)	
			<b>Exhibicionismo</b>	Exposición de los órganos genitales sin consentimiento (21, 22, 24, 25, 26)	

## Anexo 1. Matriz de operacionalización (Continuación).

Variables de estudio	Definición conceptual	Definición operacional	Dimensión	Indicadores	Escala de medición
Ansiedad	La ansiedad es una reacción emocional que se genera por un estímulo externo, el cual es considerado por el individuo como algo desagradable o amenazador, esto como consecuencia le genera cambios fisiológicos y conductuales (Cruz & Herrera, 2018).	Medida por el Inventario de Ansiedad Estado-Rasgo (IDARE), consta de 40 ítems, divididas por subescalas como la ansiedad estado y la ansiedad rasgo, con 20 ítems cada una.	Ansiedad rasgo	Presencia de ansiedad (22, 23, 24, 25, 28, 29, 31, 32, 34, 35, 37, 38, 40) Ausencia de ansiedad (21, 26, 27, 30, 33, 36, 39).	Ordinal
			Ansiedad estado	Presencia de ansiedad (3, 4, 6, 7, 9, 12, 13, 14, 17, 18) Ausencia de ansiedad (1, 2, 5, 8, 10, 11, 15, 16, 19, 20).	
Sexismo	El sexismo hace alusión a la forma en que se percibe a las personas según su sexo ya sea de manera positiva o negativa, esto lo hacen criticando o también tratándolos diferente (Cáceres, 2017).	Medida por medio de la Escala de Sexismo General de los autores Guevara, Pérez y Romero del año 2015. Dividiéndose en dos dimensiones, siendo el sexismo hostil y sexismo benévolo, consta de 36 ítems.	Hostil	Paternalismo dominante (1-6) Diferenciación de género competitiva (15-20) La heterosexualidad hostil (25-31)	Intervalo
Benevolente	Paternalismo protector (7-14) Diferenciación de género complementaria (21-24) La intimidación heterosexual (32-36)				



## Anexo 2. Escala de Acoso Sexual Callejero EASC adaptado por Mirtha Nolasco Quispe y Jenny Tirado Sánchez.

Instituto:

.....

Sexo: ..... Edad: ..... Carrera: .....

A continuación, se describen una serie de enunciados sobre la frecuencia con la que a vivenciado algunas situaciones o comportamientos de otras personas en lugares públicos. Después de cada enunciado debe marcar con un (X) sobre las siguientes opciones: nunca = 1; casi nunca = 2; casi siempre = 3 y siempre = 4.

Nº	ÍTEM	NUNCA	CASI NUNCA	CASI SIEMPRE	SIEMPRE
1	Algunos hombres observan mi cuerpo con deseo, mientras camino por la calle.				
2	Cuando camino por la calle los hombres suelen mirarme insistentemente.				
3	He sido observada con deseo por los hombres, cuando uso prendas pequeñas y ajustadas.				
4	Se me han insinuado sexualmente en la calle por medio de silbidos y gestos desagradables.				
5	He recibido silbidos en la calle que aluden a mi cuerpo y mi persona.				
6	Suelo recibir silbidos por mi manera de vestir.				
7	Estando por la calle he recibido expresiones de tono sexual, como: sonidos de besos, ¡huy!, mmm, ststst, o susurros.				
8	Al caminar por la calle algunos conductores han tocado claxon repetidas veces solo para llamar mi atención.				
9	He recibido comentarios desagradables que aluden a una parte de mi cuerpo.				
10	Un extraño se me ha insinuado con palabras o frases sexuales ofensivas.				
11	He recibido comentarios desagradables por un grupo de hombres, que aluden a una parte de mi cuerpo.				

12	En la calle un extraño me ha sorprendido haciéndome una propuesta sexual.				
13	Un desconocido ha insistido preguntándome mi nombre y otros datos personales en un lugar público.				
14	Un extraño ha tocado mis glúteos y senos mientras iba por la calle o en el bus.				
15	He sentido roces intencionales sobre mi cuerpo por un desconocido mientras iba por la calle o en el bus.				
16	Un extraño me ha perseguido por varias cuadras mientras iba por la calle.				
17	Un desconocido me ha grabado o tomado fotos mientras iba por la calle o en el bus.				
18	Un extraño me ha seguido por varias cuadras mientras me dirigía a tomar el carro.				
19	He recurrido a pedir ayuda porque un extraño me ha estado persiguiendo.				
20	He cambiado de ruta diaria para evitar el hostigamiento de un desconocido.				
21	Un desconocido me ha mostrado sus genitales sin mi consentimiento en la calle.				
22	Un extraño me ha mostrado sus genitales en el transporte público.				
23	He recibido comentarios desagradables de un extraño mientras esperaba el "bus" o "combi".				
24	He visto a un desconocido eyaculando en un bus o lugares públicos.				
25	He presenciado actos de masturbación por un extraño en el bus o lugares públicos.				
26	Un hombre me ha mostrado su pene en la calle o en el bus.				

### Anexo 3. IDARE (Inventario de Autoevaluación) adaptado por Isella Castro Magán

Nombre: \_\_\_\_\_ Fecha: \_\_\_\_\_

Instrucciones: Algunas expresiones que la gente usa para describirse aparecen abajo. Lea la frase y llene en el círculo numerado que indique cómo se siente ahora mismo, o sea, en este momento No hay contestaciones buenas o malas. No emplee mucho tiempo en cada frase, pero trate de dar la respuesta que mejor deseen a sus sentimientos ahora.

		No en lo absoluto	Un poco	Bastante	Mucho
1	Me siento calmado (a)	1	2	3	4
2	Me siento seguro(a)	1	2	3	4
3	Estoy tenso (a)	1	2	3	4
4	Estoy contraído (a)	1	2	3	4
5	Estoy a gusto	1	2	3	4
6	Me siento alterado (a)	1	2	3	4
7	Estoy preocupado (a) actualmente por un posible contratiempo	1	2	3	4
8	Me siento descansado (a)	1	2	3	4
9	Me siento Ansioso (a)	1	2	3	4
10	Me siento cómodo (a)	1	2	3	4
11	Me siento en confianza en mí mismo (a)	1	2	3	4
12	Me siento nervioso (a)	1	2	3	4
13	Me siento Agitado (a)	1	2	3	4
14	Me siento "a punto de explotar"	1	2	3	4
15	Me siento reposado (a)	1	2	3	4
16	Me siento satisfecho (a)	1	2	3	4
17	Estoy preocupado (a)	1	2	3	4
18	Me siento muy agitado (a)	1	2	3	4
19	Me siento alegre	1	2	3	4
20	Me siento bien	1	2	3	4

### Anexo 3. IDARE (Inventario de Autoevaluación) adaptado por Isella Castro Magán (Continuación).

Nombre: \_\_\_\_\_ Fecha: \_\_\_\_\_

Algunas expresiones que la gente usa para describirse aparecen abajo. Lea la frase y llene en el círculo numerado que indique como se siente generalmente. No hay contestaciones buenas o malas. No emplee mucho tiempo en cada frase, pero trate de dar la respuesta que mejor describa cómo se siente generalmente.

		Casi Nunca	Algunas veces	Frecuentemente	Casi siempre
21	Me siento Bien	1	2	3	4
22	Me canso rápidamente	1	2	3	4
23	Siento ganas de llorar	1	2	3	4
24	Quisiera ser tan feliz como otros parecen serlo	1	2	3	4
25	Pierdo oportunidades por no poder decidirme rápidamente	1	2	3	4
26	Me siento descansado (a)	1	2	3	4
27	Soy una persona "tranquila, serena y sosegada"	1	2	3	4
28	Siento que las dificultades se amontonan al punto de no poder superarlas	1	2	3	4
29	Me preocupo demasiado por cosas sin importancia	1	2	3	4
30	Soy Feliz	1	2	3	4
31	Tomo las cosas muy a pecho	1	2	3	4
32	Me falta confianza en mí mismo (a)	1	2	3	4
33	Me siento seguro (a)	1	2	3	4
34	Procuro evitar enfrentarme a las crisis y dificultades	1	2	3	4
35	Me siento melancólico (a)	1	2	3	4
36	Me siento satisfecho (a)	1	2	3	4
37	Algunas ideas poco importantes pasan por mi mente y me molestan	1	2	3	4
38	Me afectan tanto los desengaños que no me los puedo quitar de la cabeza	1	2	3	4
39	Soy una persona estable	1	2	3	4

40	Cuando pienso en mis preocupaciones actuales me pongo tenso (a) y alterado (a)	1	2	3	4
----	--	---	---	---	---

**Anexo 4. Protocolo de la Escala de Sexismo General versión final adaptado por María Pérez Araujo.**

**ESG**

Nombres: \_\_\_\_\_ Edad: \_\_\_\_\_

ESCALA GENERAL

Sexo: M F

Estado Civil: \_\_\_\_

Fecha: \_\_\_\_\_

Este documento es confidencial por lo que es necesario que responda con **sinceridad**. A continuación, se le presentará una serie de ítems en la cual usted tendrá que marcar entre una serie de opciones según crea conveniente. Recuerde, **no existen respuestas correctas e incorrectas**.

<b>TD</b>	<b>: Totalmente en desacuerdo</b>
<b>D</b>	<b>: Desacuerdo</b>
<b>I</b>	<b>: Indeciso</b>
<b>A</b>	<b>: Acuerdo</b>
<b>TA</b>	<b>: Totalmente de acuerdo</b>

N°	ITEMS	TD	D	I	A	TA
1	Las mujeres deben pedir permiso a sus parejas cuando se verán con sus amigos.					
2	El hombre debe elegir la ropa que su pareja use.					
3	Es deber del papá ser cabeza del hogar.					
4	Las chicas deben necesitan de un hombre que les dirija la vida.					
5	En las fiestas las chicas sólo pueden bailar con sus enamorados.					
6	Las mujeres no pueden dar la mano de forma firme y fuerte.					
7	Los hombres deben proteger a las mujeres ya que ellas están expuestas a mayor peligro.					
8	El hombre tiene más permisos para salidas, porque pueden protegerse solos.					
9	Las mujeres deben ser atendidas y protegidas por los hombres.					
10	Es deber del padre solventar los gastos en su hogar.					
11	En el caso de una situación peligrosa, las mujeres deben ser rescatadas primero.					
12	Al hombre le gusta proteger a su mujer.					

13	Los hombres son mejores en la política.					
14	Las chicas deben dedicarse a los quehaceres del hogar más que los chicos.					
15	Las capacidades y cualidades de los hombres son más valoradas y recompensadas en una empresa.					
16	Los hombres son más exitosos que las mujeres.					
17	Las mujeres dicen saber algo de deporte para hacerse las interesantes.					
18	El hombre tiene un espíritu mayor de aventura y es más valiente ante el peligro que la mujer.					
19	El hombre tiene una mayor autoridad para dirigir un equipo de trabajo.					
20	El cuidado de los hijos debe de estar a cargo de las madres.					
		<b>TD</b>	<b>D</b>	<b>I</b>	<b>A</b>	<b>TA</b>
21	En los trabajos de la universidad, las chicas son las que se encargan de la estética y los chicos aportan las ideas.					
22	Las mujeres son más hábiles en la cocina y las cosas manuales.					
23	Una familia funciona mejor cuando el hombre trabaja y la mujer es ama de casa.					
24	Una mujer contribuye con la sociedad cuando se casa y tiene hijos.					
25	En caso de infidelidad: la mujer sabe ocultarlo mejor.					
26	Las mujeres suelen utilizar sus encantos para conseguir objetivos, mientras que los hombres deben esforzarse.					
27	Muchas chicas usan el embarazo para retener a sus parejas cuando se dan cuenta que las quieren terminar.					
28	Mujeres usan el llanto para conseguir lo que quieren.					
29	A las mujeres les interesa mucho la situación financiera y el nivel social de su pareja.					
30	Las mujeres son capaces de cambiar su físico con tal de agradar, especialmente a los hombres.					
31	Para alcanzar la felicidad plena es necesario que una persona tenga una relación de pareja.					
32	Las personas sólo son verdaderamente felices si logran casarse y formar un hogar estable.					
33	Debemos encontrar a nuestra pareja ideal para ser felices.					

34	La plena felicidad sólo se alcanza al encontrar al amor verdadero.					
35	Un hombre necesita una compañera para sentirse realmente pleno.					
36	La mujer debe conseguir llegar a ser una princesa para tener a su príncipe azul.					



## Anexo 5: Consentimiento Informado

La presente investigación tiene como objetivo determinar la relación entre el acoso sexual callejero, ansiedad estado – rasgo y sexismo en estudiantes universitarias de la ciudad de Trujillo; por ello, pedimos su participación para la investigación, llenando el formulario y precisando que no hay respuestas buenas o malas. Asimismo, la información que se recabe será estrictamente confidencial debido a que es de carácter anónimo y sólo será utilizada para fines académicos.

De tener alguna duda, comuníquese con las investigadoras María Josefina Malca Aguirre (mmalcaa@ucvvirtual.edu.pe) y Shely Damaris Ynuma Cárdenas (synuma@ucvvirtual.edu.pe).

Acepto participar en la investigación.

No acepto participar en la investigación.

**¡Muchas gracias!**

### Acoso sexual callejero, ansiedad estado – rasgo y sexismo en estudiantes universitarias de la ciudad de Trujillo.

La presente investigación tiene como objetivo determinar la relación entre el acoso sexual callejero, ansiedad estado - rasgo y sexismo en estudiantes universitarias de la ciudad de Trujillo; por ello, pedimos su participación, llenando el formulario, precisando que no hay respuestas buenas o malas. Asimismo, la información que se recabe será estrictamente confidencial y solo será utilizada para fines académicos.

De tener alguna duda, comuníquese con las investigadoras María Josefina Malca Aguirre (mmalcaa@ucvvirtual.edu.pe) y Shely Damaris Ynuma Cárdenas (synuma@ucvvirtual.edu.pe).

synuma@ucvvirtual.edu.pe [Cambiar de cuenta](#)

No compartido

\* Indica que la pregunta es obligatoria

Consentimiento informado \*

Acepto participar en la investigación.

No acepto participar en la investigación.

[Siguiente](#) [Borrar formulario](#)



**UNIVERSIDAD CÉSAR VALLEJO**

**FACULTAD DE CIENCIAS DE LA SALUD  
ESCUELA PROFESIONAL DE PSICOLOGÍA**

### **Declaratoria de Autenticidad del Asesor**

Yo, AGUILAR ARMAS HAYDEE MERCEDES, docente de la FACULTAD DE CIENCIAS DE LA SALUD de la escuela profesional de PSICOLOGÍA de la UNIVERSIDAD CÉSAR VALLEJO SAC - TRUJILLO, asesor de Tesis titulada: "ACOSO SEXUAL CALLEJERO, ANSIEDAD ESTADO - RASGO Y SEXISMO EN ESTUDIANTES UNIVERSITARIAS DE LA CIUDAD DE TRUJILLO.", cuyos autores son YNUMA CARDENAS SHELY DAMARIS, MALCA AGUIRRE MARIA JOSEFINA, constato que la investigación tiene un índice de similitud de 14.00%, verificable en el reporte de originalidad del programa Turnitin, el cual ha sido realizado sin filtros, ni exclusiones.

He revisado dicho reporte y concluyo que cada una de las coincidencias detectadas no constituyen plagio. A mi leal saber y entender la Tesis cumple con todas las normas para el uso de citas y referencias establecidas por la Universidad César Vallejo.

En tal sentido, asumo la responsabilidad que corresponda ante cualquier falsedad, ocultamiento u omisión tanto de los documentos como de información aportada, por lo cual me someto a lo dispuesto en las normas académicas vigentes de la Universidad César Vallejo.

TRUJILLO, 08 de Agosto del 2023

<b>Apellidos y Nombres del Asesor:</b>	<b>Firma</b>
AGUILAR ARMAS HAYDEE MERCEDES <b>DNI:</b> 18211853 <b>ORCID:</b> 0000-0001-9368-6184	Firmado electrónicamente por: HAGUILARAR el 16- 08-2023 10:36:30

Código documento Trilce: TRI - 0645771