



UNIVERSIDAD CÉSAR VALLEJO

FACULTAD DE CIENCIAS DE LA SALUD

ESCUELA PROFESIONAL DE PSICOLOGÍA

Propiedades psicométricas de la escala tipo espectador de
violencia entre pares (TEVEP) en alumnos de secundaria

TESIS PARA OBTENER EL TÍTULO PROFESIONAL DE:

Licenciado en Psicología

AUTORES:

Cabrera Rojas, Cristian Eduardo Segundo (orcid.org/0000-0002-9868-5815)

Castillo Fernandez, Carolina Steffhanie (orcid.org/0000-0001-9548-1334)

ASESORA:

Dra. Vera Calmet, Velia Graciela (orcid.org/0000-0003-0170-6067)

LÍNEA DE INVESTIGACIÓN:

Psicométrica

LÍNEA DE RESPONSABILIDAD SOCIAL UNIVRSITARIA:

Promoción de la salud, nutrición y salud alimentaria

TRUJILLO – PERÚ

2023

DEDICATORIA

Esta dedicatoria es para esa mujer luchadora, que desde que me tuvo en sus brazos no se amilano ante nada, que nunca se dio por vencida, me enseñó que los sueños se cumplen, si eres perseverante. Este logro es tuyo madre mía. Lo que tanto soñamos juntas, lo hemos logrado A la vez rendirle tributo a quienes tuvieron fe en nuestro esfuerzo y que fueron base para la persistencia y fuerza de voluntad como nuestras madres e hijos.

Castillo Fernández, Carolina Stefhanie

Cabrera Rojas, Cristian Eduardo Segundo

AGRADECIMIENTO

Este agradecimiento va dirigido a mi madre Guisela Fernández quien fue mi soporte emocional, mi guía y mi impulso en lo largo de mi carrera. Mi compañía en cada desvelo, en cada momento de frustración, de temor, de alegrías, siempre tenía las palabras adecuadas para continuar.

A mis hermanos, quienes veían que en ocasiones me frustraba, que tenía temor y en alguna ocasión dije: “Ya no puedo más”, gracias por estar ahí para darme fuerzas y soporte.

Agradecerle a usted Dra. Velia Vera. que, con su forma de ser, su esencia que la caracteriza y paciencia fue nuestra guía en la tesis, haciéndola mucho más fácil de culminar.

Castillo Fernández, Carolina Stefhanie

A Maria Rojas Armas por ser la mujer que estuvo a mi lado y me dio las fuerzas para no rendirme y darme ese ejemplo de perseverancia y coraje.

A mi hija Mariacristina ya que fue mi fuerza cuando ya no las tenía dando luz de esperanzas cuando mas lo necesitaba.

Cabrera Rojas, Cristian Eduardo Segundo

Índice de contenidos

Dedicatoria.....	ii
Agradecimiento.....	iii
Índice de contenidos	iv
Índice de tablas	v
RESUMEN	vi
ABSTRACT	vii
I. INTRODUCCIÓN.....	1
II. MARCO TEÓRICO	4
III. METODOLOGÍA	9
3.1. Tipo y diseño de investigación	9
3.2. Operacionalización de la Variable.....	10
3.3. Población, muestra y muestreo	11
3.4. Técnicas e instrumentos de recolección de datos.....	12
3.5. Procedimiento	13
3.6. Método de análisis de datos.....	14
3.7. Aspectos éticos	14
IV. RESULTADOS	16
V. DISCUSIÓN.....	19
VI. CONCLUSIONES	21
VII. RECOMENDACIONES.....	22
REFERENCIAS	23
ANEXOS	29

Índice de tablas

Tabla 1. <u>Índices de validez de contenido de la escala de TEVEP en alumnos de secundaria de instituciones educativas de Trujillo, mediante V Aitken</u>	16
Tabla 2. <u>Análisis estadísticos y correlación ítem-factor de la escala por dimensiones</u>	17
Tabla 3. <u>Análisis de Confiabilidad por el coeficiente Omega de McDonald de la escala TEVEP en alumnos de secundaria de instituciones educativas de Trujillo</u>	18

RESUMEN

La presente investigación tuvo como objetivo principal determinar las propiedades psicométricas de la Escala de TEVEP en alumnos de secundaria de instituciones educativas de Trujillo. Se trabajó un tipo de estudio aplicada y con un diseño aplicada, es decir tienen como objetivo el desarrollo de la validez y confiabilidad de pruebas centradas psicológicamente para de esta manera adaptar o analizar dichas propiedades psicométricas. La muestra estuvo conformada por 669 adolescentes, de 12 a 17 años, los cuales fueron seleccionados mediante un muestreo no probabilístico por conveniencia. Se efectuó el estudio estadístico de 26 ítems, así mismo se analizó la validez de contenido por medio del criterio de jueces expertos, usándose el coeficiente de Aiken $>.80$. son superiores a 0.6 considerándose ítems aceptables o que cumplen la validez de contenido de los ítems. En cuanto a los índices de confiabilidad por el método de consistencia interna es adecuada obteniendo en la dimensión espectador indiferente un índice de .807 y para la dimensión espectador amoral, un índice de .787 y en el test se verifica un omega de 0.742 permitiéndose así identificar el tipo de espectador predominante facilitando el planteamiento de estrategias para el desarrollo de programas de promoción y prevención de la violencia entre pares en el ámbito escolar. En concluyente, se logró demostrar que la escala TEVEP tiene validez y confiabilidad para el uso de esta escala

Palabras clave: Bullying, violencia entre pares, violencia escolar, tipo espectador.

ABSTRACT

The main objective of this research was to determine the psychometric properties of the TEVEP Scale in secondary school students from educational institutions in Trujillo. A type of applied study was worked with an applied design, that is to say, its objective is the development of the validity and reliability of psychologically focused tests in order to adapt or analyze said psychometric properties. The sample consisted of 669 adolescents, from 12 to 17 years old, who were selected through a non-probabilistic convenience sampling. The statistical study of 26 items was carried out, likewise the content validity was analyzed through the criteria of expert judges, using the Aiken coefficient $>.80$. are greater than 0.6, considering items acceptable or that meet the content validity of the items. Regarding the reliability indices by the internal consistency method, it is adequate, obtaining an index of .807 in the indifferent spectator dimension and for the amoral spectator dimension, an index of .787 and in the test an omega of 0.742 is verified, thus allowing identify the predominant type of spectator facilitating the approach of strategies for the development of programs for the promotion and prevention of peer violence in the school environment. In conclusive, it was possible to demonstrate that the TEVEP scale has validity and reliability for the use of this scale.

Keywords: Bullying, peer violence, school violence, spectator type.

I. INTRODUCCIÓN

A manera precedente Estévez, et al (2019) menciona que se logra evidenciar que el adolescente tiene que afrontar situaciones complicadas que dejan al descubierto su falta de madurez al momento de enfrentar las complicaciones de la etapa en la que se encuentra. Según dicha problemática (Lenny,2019) menciona que se le suma un aspecto perjudicial que es la pandemia del coronavirus en el año 2019 la cual no solo ha dejado secuelas económicas, emocionales, sino que remarca el aspecto personal, laboral y escolar, siendo los más afectados los alumnos. A su vez los dos años de aislamiento social y volver a la presencialidad han generado evidencias en diversas dificultades para respetar las normas de convivencia, asimismo para la resolución de conflictos. Como consecuencia el aumento de la violencia debido a las vivencias experimentadas fue en crecimiento.

Ahora bien, la violencia dentro del contexto escolar es un fenómeno, teniendo muchos causantes, en el que actúan diferentes integrantes y que viene a ser efecto de la convivencia entre pares. A través de la violencia escolar se observa una relación conflictiva entre las partes, que si predomina en el tiempo nos conduce directamente a una situación de acoso. (Castillo, 2011).

La violencia entre pares es una el tipo de intimidación donde se actúa con agresión y se es constante con las conductas violentas, las cuales se producen por un tiempo prolongado. La Organización de las Naciones Unidas para la Educación, la Ciencia y la Cultura [UNESCO] (2021) refiere que la violencia entre pares es una serie consecutiva de conductas deliberadas y agresivas brindadas a una persona en específico, esta puede darse en diversos tipos denominados acoso físico, el cual agrupa a todo contacto físico entre la víctima y el agresor, también existe el acoso psicológico donde se dan eventualidades como insultos, amenazas y provocaciones verbales; asimismo existe el acoso social, el cual se da mediante la difusión de rumores y exclusión de uno o más grupos; y también existe el acoso sexual que se da mediante la burla, comentarios o gestos obscenos de carácter sexual.

La UNESCO (2021) refiere que aproximadamente 246 millones de alumnos podrían ser víctimas de la violencia dentro y fuera de sus respectivas instituciones educativas, de los cuales son las niñas las más afectadas, puesto que no se ajustan a las normas sexuales predominantes, asimismo en su investigación sobre el acoso escolar se determinó que uno de cada tres menores de edad son víctimas de acoso escolar; en tal sentido se especifica que el 32% de los estudiantes en el mundo fueron víctimas de violencia ejercida por parte de sus compañeros y este tipo de eventualidades se evidencian estadísticamente en un 48.2% en África Subsahariana, África del norte en un 42.7 y Oriente medio con un 41.1; por otro lado usualmente estos porcentajes son menores en Europa y el Caribe solo un 25% de los alumnos manifestaron ser víctimas de acoso escolar, también se manifiesta estas situaciones en América central con un 22.8%.

Se detalla según la encuesta realizada a diferentes países por la UNESCO (2021) que un 32.4% de escolares fueron víctimas de agresiones físicas, en continentes como América del norte y África Subsahariana este tipo de acoso se da en un 36.4% y en América del sur 25.5% y en América central 20.5%; por otro lado, el 6.9% de estudiantes de Zambia manifiestan que formaron parte del grupo del acoso sexual por parte de sus compañeros, también se sufrió de este tipo de acoso en países como Malawi con un 15.5%, República Unida de Tanzania con un 8.6% y en Nigeria un 26.6%.

Save the Children (2017) realizó una encuesta a 2617 adolescentes de las diferentes regiones de Perú un 39.8% a lo largo de este año han sentido ser acosado, además un 64.3% afirma haber recibido mensajes ofensivos que atenta contra su vida; por otro lado, el 77% manifiesta no saber a dónde acudir para recibir la ayuda necesaria cuando se vive episodios de acoso. Entre los motivos más resaltantes de acoso se muestran los siguientes: que los padres no vivan contigo en un 8.1, la edad en un 8.1, la apariencia en un 7.6%, tener alguna discapacidad en un 6.9%, pasar por problemas familiares en un 6.4%, creencias religiosas en un 5.6%, la orientación sexual en un 4.9% y otros en un 7.3%.

Tal y como lo mencionan Piñuel y Cortijo (2016) la prolongación de estas agresiones ocasiona que las víctimas desarrollen distintas consecuencias

negativas y modelos conductuales alterados al momento de generar un lazo afectivo con una compañera como: baja autoestima, fobia social, ansiedad con afectación a nivel social y personal, estrés, depresión, presencia de estrés postraumático, e incluso en los casos más graves, pueden darse intentos de suicidio.

Ante lo mencionado muy importante es tener un instrumento válido y confiable con el fin de poder medir la variable de acoso escolar siendo este el caso de la Escala de tipo de espectador de violencia entre pares (TEVEP) el cual está compuesto por las siguientes dimensiones, tales como espectador indiferente-culpabilizado, el espectador amoral y por último al espectador pro-social.

Se tendrá en cuenta lo indicado anteriormente, se planteó la siguiente interrogante ¿Cuáles son las Propiedades Psicométricas de la Escala de TEVEP en alumnos de secundaria de instituciones educativas de Trujillo?

Es de relevancia indicar que el diseño de la investigación tiene información teórica la cual se encuentra actualizada a su vez es indispensable para la variable, también se amplía la información sobre el constructo en relación al área clínica y educativa, para la aplicación en diversos establecimientos educativos, De esta manera, la investigación brindara un instrumento confiable y valido el cual siguió las medidas psicométricas en cuanto al constructo de violencia entre pares. Asimismo, aporta a la sociedad una forma mucho más practica para evaluar la violencia entre pares, mediante la cual se crearán métodos de mejora en relación al constructo. Por otro lado, cabe resaltar que la variable se encuentra siendo investigada, por lo que el actual estudio brinda información de suma importancia para las siguientes investigaciones sobre el tema.

Se estableció como objetivo general: Determinar las Propiedades Psicométricas de la Escala de TEVEP en alumnos de secundaria de instituciones educativas de Trujillo. Los objetivos específicos son: Establecer La evidencia de validez de contenido mediante un juicio de expertos; Evidenciar de validez basada en la estructura interna mediante el análisis factorial confirmatorio; Analizar la confiabilidad por consistencia interna de la Escala de TEVEP.

II. MARCO TEÓRICO

Tras el interés por ahondar en la violencia entre pares en los estudiantes, se realizó diversos estudios e investigaciones precedentes, que han sido validadas, adaptadas de la escala tipo Espectador de Violencia entre pares (TEVEP) en diferentes países y localidades.

Se encontraron dos antecedentes internacionales, el primero realizado en Argentina por Resett (2018), quien adaptó el Cuestionario de Agresores y Víctimas de Olweus, contó con una población de 1756 estudiantes de ambos sexos, que se encuentren en un rango de 12 y 18 años de edad; asimismo, tiene un diseño instrumental y es de corte psicométrico. Para las evidencias de validez analizaron los índices de ajuste de bondad donde los valores de CFI, TLI Y RMSEA, fueron de .95, .92 y .05, respectivamente; además la confiabilidad se midió mediante el coeficiente de alfa de Cronbach donde denotó un .87; considerándose todas estas puntuaciones aceptables, dando como resultado una estructura de 38 ítems y 6 dimensiones.

Sepúlveda y Padilla (2009) realizaron un análisis sobre validez y confiabilidad de la escala de TEVEP en una muestra de 223 adolescentes de 12 a 17 años. Para la validación del instrumento realizaron un análisis factorial confirmatorio, donde cada subescala presenta un ajuste adecuado a la variable y con una consistencia interna general de .8; de esta forma los autores obtuvieron una estructura de 43 ítems y 5 dimensiones.

En Perú se realizó una investigación cuyo objetivo fue el diseño de la escala para poder medir las actitudes tomadas por parte de estudiantes respecto a la violencia escolar en adolescentes. La investigación es de tipo psicométrico instrumental y fue aplicado a 1001 estudiantes del departamento del Callao de ambos sexos entre 11 a 18 años. Cuenta con una estructura de 41 ítems de 6 dimensiones y con un tipo de respuesta Likert de 4 puntos. Se corroboró la validez y confiabilidad, en el AFC, muestra las estructuras factoriales resultantes en el AFE son aceptables, los índices de GFI, TLI Y CFI son mayores a .90. mayor a 80 se encontrándose confiable (Bonilla et al., 2020).

Además, se tiene como antecedente a un trabajo realizado en Lima Metropolitana por Quintana et al. (2014), donde validaron la escala TEVEP en adolescente de diferentes colegios nacionales y privados. Esta investigación tiene un diseño instrumental y psicométrico, obteniéndose la población bajo un muestreo no probabilístico teniendo un total de 480 alumnos, de ambos sexos y entre 14 hasta los 18 años de edad. Este instrumento guarda una estructura de 26 ítems y 3 dimensiones, con un tipo de respuesta Likert de 4 puntos. Para la validez se realizó un análisis factorial confirmatorio, donde se denotaron índices de ajuste aceptables, tanto para CFI con un .65, AGFI con un .8 y RMSEA un .07. Finalmente, la confiabilidad a través del coeficiente de alfa de Cronbach obtuvo valores en cada dimensión de .7, .67 y .80, considerándose aceptables.

Por último, se toma en cuenta una investigación realizada en el distrito de La Esperanza provincia de Trujillo, por Muñoz et al. (2018), quienes hicieron indagaron en las propiedades psicométricas del Cuestionario de Violencia Escolar, en una población de 683 estudiantes entre los 12 y 18 años, pertenecientes a colegios nacionales. El instrumento cuenta con una estructura de 44 ítems y 8 dimensiones, con un tipo de respuesta Likert de 5 puntos. Para las evidencias de validez hallaron los índices de bondad de ajuste, obteniéndose un CFI y TLI superior a .9 y un RMSEA de .04, asimismo, la consistencia interna mediante omega de McDonald denotó para la escala en general un .9, siendo todos estos valores aceptables y dando como resultado una prueba que puede ser aplicada a estudiantes Trujillanos.

De manera, que, para conocer y conceptualizar la variable, diversos autores definen que la violencia escolar viene a ser la acción que realiza el ser humano tanto de manera física como verbalmente, siendo estos quienes se valen de sus condiciones óptimas en las que se encuentran para poder aprovecharse de personas más débiles demostrándole a ellos una actitud hostil, dada de una manera continua con la intención de causar daño a la víctima que tienen como finalidad herir e incomodar a otra persona en las que estas podrían ser mofas, agresiones físicas, amedrentaciones o cosas parecidas (Olweus, 1998).

Para profundizar la variable de estudio, primero definiremos lo que es la violencia entre pares para lo que Cedeño (2020) nos refiere que la violencia se basa en el abuso de poder y desigualdad entre compañeros de clases. Evidenciando un

comportamiento donde existe intención de manipular, imponer, controlar o causar daño a otros.

También Piskin (2022) indica que es el abuso físico, verbal y emocional que se realiza a uno o más estudiantes; también indica que usualmente las víctimas soportan golpes, amenazas, burlas e insultos, y por lo general son aislados del grupo, de esta forma la estadía del alumno en el entorno escolar se vuelve tormentoso.

Esta violencia entre pares y junto al acoso escolar se muestran mediante acciones de violencia verbal, psicológica y física, en el que se evidencian acciones, como rumores, insultos, apodos, golpes, entre los estudiantes, esta se contrasta con acoso escolar, ya que viene a ser un continuo de repetidas intimidaciones o violencia generada por otro compañero de clase (Unicef, 2017)

Daza (2007) hace referencia a la violencia entre pares la cual se da entre un compañero de salón de clase, mediante acciones como la agresión física, así como también el extorsionar, amedrentar, atemorizar, excluir a la víctima en tendencias a amedrentar, extorsionar, excluir y debilitar a la víctima delante de sus compañeros de clase.

Referido a la variable de dicha investigación está referido al enfoque cognitivo conductual, de este modo Olweus (1998) refiere que en una situación conflictiva el agresor denota una escasa sensibilidad con la víctima, ya que el impulso graficado en la agresividad le resulta complicado debido a un escaso control, de esta forma que genera una falsa ilusión que racionalizara los sentimientos de culpa. De la misma manera, Berger, y Lisboa, (2008) refiere que la agresión es manifestada como efecto de procesos cognitivos los cuales han sido distorsionados en conductas amenazantes o provocaciones persistentes referidas a la víctima.

Tenemos también, la teoría basada aprendizaje social, nace para la explicación del comportamiento que tienen los alumnos referidos a la violencia entre pares. Estas definiciones sobre refuerzos y observación son importantes en los procesos cognitivos, y de cómo este va a interactuar con los demás. la agresión se da por diversos factores así como con distintos propósitos es de esta manera como

se genera un modelo explicativo más extenso, (Chávez, 2020) refiere lo propuesto por Bandura, (1987) el cual refiere el comportamiento de dicha persona es un efecto inmediato de cómo es su contexto social o el medio en que este se desenvuelve; de esta manera es como los medios para ello se van a basar principalmente en la observación e imitación, es así como un niño toma la decisión de no intervenir cuando un compañero está siendo víctima es porque esas actitudes las aprendió de su entorno cercano observando, de esta manera es como se da una continuidad de esta nueva actitud aprendida.

Para Paulov (1927) en su modelo conductista pone énfasis en la asociación de estímulos negativos que expuestos de manera directa va a generar un aprendizaje significativo de la agresión. Es así como un alumno que aprendió a temer a sus figuras paternas o quien esté bajo su tutela para poder tener un determinado respeto mediante agresión físicas, las verbales o de índole psicológico impuesto, es ahora un efecto nocivo por el cual repite lo mismo con sus compañeros, con el objetivo de conseguir respeto y así sentirse empoderado con respecto a ellos.

Por otro lado García, et al.(2018) nos manifiesta que las conductas antisociales y agresivas nacen por parte de los estudiantes al existir una relación directa entre las agresiones mostradas y las impuestas por parte de los familiares en el desarrollo temprano de su vida. Esta conducta agresiva es propensa a copiarse en distintos contextos, de este modo generan escenarios llamativos con la intención de ser observados por los compañeros de su aula y así ser el centro de atención como lo hacían compañeros que actualmente imitan.

Por consiguiente se da a conocer a los principales implicados en la violencia entre pares, entre ellos destaca como primer actor la víctima de los cuales existe variedad de victimarios como los pasivos siendo estos quienes no responden a la agresión recibida, se mantendrán al margen para no generar un problema o agresión mayor al que reciben; otros son las víctimas provocativas, estos se caracterizan por causar irritabilidad su alrededor y por generar tensión lo que los lleva a ser altamente hostigados; y por último se identifica a la víctima que se le caracteriza por tener baja autoestima y por ser sensible e inseguro, además se les considera como fracasados lo que los conlleva a que sean el centro de atención

para los agresores de la violencia entre pares (Castro, et al, (2020) ; Andonaire y Maldonado (2018)).

Para Cano y Vargas (2018) da a conocer que el agresor puede ser un compañero del mismo grupo o nivel educativo siendo este superior o inferior, no obstante el de mayor grado es el que busca a su víctima en los grados bajos al tener la ventaja de rango y así dar a notar este desbalance de poder a su favor, dichos agresores tienen como pensamiento frecuente el sobre salto de la característica de carencia respecto a la preocupación de cómo se va a sentir emocionalmente la víctima y la erradicación de sentimientos de remordimiento y la compasión por lo que son muestra de dificultades sociales, aislamientos junto con inseguridades y tendencias violentas cuya impulsividad es la característica más resaltante la cual genera en estos intolerancia al verse frustrados y un alto grado de predisposición en la trasgresión de las normas. Para Olweus (1993) existen tipos de agresores en el cual podemos ver como primera instancia al que opera asertivamente contando con una amplia capacidad de manipulación junto con actitud intimidadora visualizándose un falso liderazgo con propósitos de su conveniencia. Se tiene en cuenta también al agresor que es antisocial que intimida de una manera directa y es de esta manera que consigue acaparar la atención y generar su estatus del grupo. Por último, el autor se refiere a un agresor que busca víctimas más jóvenes para efectuar su agresión pero que este es a la vez víctima por otro agresor o parte del entorno de su familia.

En cuanto al Observador; se hace referencia al alumno que no defiende ni mucho menos se involucra por temor a que el agresor tenga represalias con él convirtiéndose así en víctimas,, dentro de los observadores existen dos clases de observadores, los cuales tenemos al activo, quienes son los estudiantes que efectúan alguna acción para frenar el maltrato, no obstante este tipo de espectadores son los más escasos en los colegios e intervienen cuando hay un vínculo amical entre ellos; en cuanto al observador pasivo, es de los que poco les importa ayudar a la víctima, por miedo a represalias dentro del proceso de victimización, además de la influencia que impone el agresor sobre ellos (Enríquez, 2015).

Por esta razón Avilés, (2012) menciona que la violencia entre los escolares va a tener como efecto adverso consecuencias las cuales no van a ser restablecidas en su normalidad generando notorios cambios en las relaciones interpersonales en el desarrollo social de quienes interactúan directamente, tanto víctimas como agresores. (Carrascosa et al., 2016) refiere que las consecuencias psicológicas van a causar secuelas irremediables en el adolescente, teniendo como efecto colateral la ansiedad recurrente, depresión y desconfianza en sí mismo, de manera más frecuente vendrían a ser los dolores corporales, problemas para conciliar el sueño y sobre todo un destacado estrés severo dándose a notar de manera relevante con los pensamientos constantes del término de su sufrimiento con visualizaciones siendo estos pensamientos suicidas.

Entre otras consecuencias Pizarro y Ramírez, (2021) se centran en que el adolescente puede presentar insatisfacción, así como la fobia de ir al colegio por temor del agresor con su constante acoso, es de esta forma que denotan una personalidad insegura cuyo desarrollo integral se verá sumamente afectado. la víctima con su percepción interior va a menospreciarse y generar sentimientos de inferioridad relacionados a una baja autoestima.

III. METODOLOGÍA

3.1. Tipo y diseño de investigación

Se respaldará el estudio a través del tipo de metodología aplicada, puesto que los pensamientos y conocimientos obtenidos a lo largo de la investigación servirá para adecuarlas a las dificultades que se pueda presentar (Nicomedes, 2018). Así mismo, será un diseño no experimental aquella que se realiza sin manipular premeditadamente las variables. no se realizará variaciones en las variables. (Montero y León, 2007).

El diseño trabajado fue instrumental, se encuentran basadas en estudios los cuales van a verse dirigidos hacia el desarrollo de pruebas enfocadas en un cierto diseño, una necesaria adaptación al contexto o si es necesaria una construcción de una escala o determinado cuestionario, logrando evidenciar que el instrumento cuenta con bondades adecuadas (Ato et al., 2013).

3.2. Operacionalización de la Variable

Variable: Violencia entre pares

Tipos de espectadores

Definición conceptual: para Berger y Lisboa (2008) los distintos perfiles de la interacción de la violencia entre pares son muy diversa y entre las cuales se tiene a la víctima que actúa de manera pasiva, quien reacciona ante la violencia o la que actúa de forma agresora. El agresor se muestra de manera segura o se camufla como victimizado, como punto importante se tiene a los espectadores, que son indiferentes al maltrato, los que perciben que está bien la agresión y por último quienes ayudan a quienes son víctimas del acoso escolar.

Definición operacional: La variable será medida a través del puntaje de la escala TEVEP. Para (Quintana et al. 2014), lo divide en tres dimensiones, como espectador Amoral, espectador indiferente-culpabilizado y por último al espectador prosocial.

Indicadores: lo referido a la dimensión espectador indiferente – culpabilizado, van a resaltar ciertos indicadores de indiferencia en momentos que se ejerce la violencia, lo concerniente a espectador amoral se denota los indicadores que van a apoyar el maltrato justificándolo, por último, se tiene a la dimensión del espectador pro social a quien se le atribuyen los indicadores de ayuda a las víctimas y ven la manera de encarar dicha violencia.

Escala de medición: Es de tipo ordinal, ya que se establece rangos en secuencia, además hay alternativas de respuesta en orden que van puntuado de: 1= Nunca, 2= Casi nunca, 3= Casi siempre, 4= Siempre. Coronado (2016) nos menciona que el tipo ordinal se refiere al valor que 15 representa la escala en cuanto a la categoría, nivel o grupo de pertenencia, que tiene cierto orden de asociación.

3.3. Población, muestra y muestreo

Población: Según Danel (2015) la población es un grupo de elementos de análisis, sobre los que se está interesado, para obtener conclusiones acerca de las cuales se pretende hacer inferencias, normalmente este conjunto es demasiado grande como para poder abarcarlo. Asimismo, Bobadilla (2017) menciona que la población se refiere a un grupo de sujetos que comparten una característica en común. Por ello la población de estudiantes de secundaria es de 47352 estudiantes de secundaria dato obtenido portal de Estadística de la calidad educativa (ESCALE, s.f.) del ministerio de educación.

Criterios de inclusión

Se requiere que cada uno de los participantes en esta investigación sean pertenecientes a instituciones educativas en la ciudad de Trujillo, así mismo estar en el nivel secundario y estar entre el rango de edad 12 a 17 años.

Criterios de exclusión

El no estudiar en un centro no escolarizado, y que cursen el nivel primario.

Muestra

La muestra se va a elegir de la población de estudio, lo cual indica que las características de la población son trascendentales (Gómez, et. al 2016). Es por ello que, la muestra fue conformada por 669 estudiantes, quienes cumplieron con los criterios de inclusión mencionados anteriormente, según MacCallum, et. al. (1999, citado por Sueldo, 2020) refieren que, al ser integrada por 300 participantes a más, viene a ser un número confiable y aceptable para un trabajo de investigación.

Muestreo

Otzen y Manterola, (2017) muestreo de tipo no probabilístico, ya que la muestra se selección bajo ciertos criterios mismos que fueron especificados en la parte de inclusión de los participantes.

Unidad de análisis: Cualquier persona que pueda cumplir con los criterios para participar.

3.4. Técnicas e instrumentos de recolección de datos

Técnica: La técnica de la encuesta la cual permitio poder conseguir datos de una forma rápida y eficaz ya que la información que se selecciona se logra obtener mediante la observación, evidenciando la realidad de la población encuestada, mediante el cual permite tener variación de temas, asimismo permite efectuar comparaciones entre distintos grupos. (Casas, Repullo y Donado, 2003)

Instrumento principal

Variable 1

Escala de tipo de espectador de violencia entre pares (TEVEP)

La ficha técnica del instrumento denominada tipo de espectador de violencia entre pares (TEVEP) fue diseñada, construida y validada por Quintana, et al., (2014), procedente de Perú. Teniendo como objetivo poder identificar tres tipos de testigos o espectadores frente a situaciones de violencia escolar, la escala consta de 3 dimensiones Espectador indiferente – culpabilizado - Espectador Antisocial - Espectador pro-social. Se administra de forma individual y colectiva a adolescente de 14 a 18 años, los cuales cumplan con los criterios de inclusión; su duración es de 15 - 20 minutos.

3.5. Procedimiento

En primera instancia, se seleccionó los instrumentos necesarios para medir las variables de estudio, posterior a ello se seleccionaron las teorías y los antecedentes tanto internacionales como nacionales. Así también, se estableció la población y la muestra, para posteriormente edificar el formulario. Se realizó un formato que evaluó relevancia, pertinencia y claridad y relevancia de cada ítem del instrumento, mediante el juicio de expertos (Escobar y Cuervo, 2008). Después, se aplicó la prueba piloto, luego se aplicó la prueba a la muestra de 669 alumnos del nivel secundario, así mismo, se realizó una validez de contenido, mediante el juicio de 7 expertos, realizando las preguntas formuladas en la escala de tipo de espectador de violencia entre pares alcanzando un puntaje aceptable. Se utilizó el Omega de Mc Donald para la confiabilidad del instrumento la cual evidencio los siguientes resultados, en la dimensión Espectador indiferente (0.807), para la dimensión espectador amoral (0.787) y la dimensión Espectador pro social (0.819), siendo puntajes aceptables. Por último, se utilizó el programa Microsoft Office Excel y luego fueron exportados al SPSS versión 26b mediante el cual y R Studio para luego poder examinarlos e interpretar los resultados.

3.6. Método de análisis de datos

En la investigación se aplicó a una muestra de 669 alumnos de nivel secundario. Posterior a ello las respuestas se ingresaron a la base de datos mediante el programa Microsoft Excel versión 2020, luego se exportó al software estadístico (SPSS versión 26), R Studio y Jamovi versión 1.6.15.

Después de ello se ejecutó, el análisis estadístico de los ítems en la muestra de 669 estudiantes teniendo en cuenta la frecuencia de respuestas, desviación estándar, la media, curtosis, índice de discriminación asimetría. En cuanto al AFC, se utilizaron los siguientes índices de ajuste, el índice de bondad de ajuste comparativo (CFI), el índice de Tucker – Lewis (TLI) medidas que deberían ser $\geq .95$, la razón chi – cuadrado / grado de libertad (χ^2 / gl) que debe ser menor que 3 (Ruiz et al., 2010). También se obtuvo (RSMEA) y (SRMR) menor a .08, así mismo en las medidas de ajuste comparativo debe ser mayor a .95.

Así mismo, el criterio del juicio de expertos se midió por medio del coeficiente de V de Aiken mostrando valores desde 0.06 según Katz (2006) menciona que se acepta puntaje desde .60. para los baremos de usó, siendo estas puntuaciones aceptables. En cuanto a la confiabilidad, los valores se discurren aceptables según el coeficiente Omega de Mac Donald, deben estar entre .70 y .90 (Campos y Oviedo, 2008).

3.7. Aspectos éticos

Para realizar la presente investigación tomamos en cuenta los aspectos éticos, el cual es para nosotros un manual que nos guía en el camino a ser mejores profesionales. Hacemos de su conocimiento que este proyecto de exploración se realiza con seres humanos para lo cual, fue necesario tener en cuenta un consentimiento informado de cada participante tal como lo indica el Artículo 24° de los aspectos éticos. Por otro lado, es necesario mencionar que la información redactada en esta investigación toma en cuenta información relevante de otros trabajos los cuales sirven como modelo permitiéndonos ampliar nuestro conocimiento respecto al tema de indagación, asimismo este aspecto toma en cuenta al artículo 26° donde se indica que todo trabajo de indagación debe ser auténtico, sin ser plagiado o falsificado porque ello crearía un problema de

intereses. Los artículos mencionados pertenecen al capítulo III según el Colegio de Psicólogos del peruano (2018). Por último, consideramos información relevante en nuestra bibliografía, es decir que averiguamos en libros, artículos científicos, revistas académicas, páginas de internet fiables etc.

IV. RESULTADOS

Tabla 1

Índices de validez de contenido de la escala de TEVEP en alumnos de secundaria de instituciones educativas de Trujillo, mediante V Aitken

Ítems	V- Aitken			
	Pertinencia	Relevancia	Claridad	test
1	0.71	0.86	0.43	0.67
2	1.00	0.86	0.86	0.90
3	1.00	1.00	1.00	1.00
4	1.00	1.00	1.00	1.00
5	1.00	1.00	0.86	0.95
6	1.00	1.00	0.71	0.90
7	1.00	1.00	0.29	0.76
8	1.00	1.00	0.43	0.81
9	0.86	0.86	0.43	0.71
10	1.00	1.00	0.71	0.90
11	1.00	1.00	0.71	0.90
12	1.00	1.00	0.71	0.90
13	1.00	1.00	1.00	1.00
14	1.00	1.00	0.57	0.86
15	1.00	1.00	0.86	0.95
16	1.00	1.00	1.00	1.00
17	0.86	0.86	0.29	0.67
18	1.00	1.00	0.57	0.86
19	1.00	1.00	0.71	0.90
20	1.00	1.00	0.71	0.90
21	1.00	1.00	0.86	0.95
22	1.00	1.00	0.57	0.86
23	1.00	1.00	0.71	0.90
24	1.00	1.00	0.71	0.90
25	1.00	1.00	0.86	0.95
26	1.00	1.00	0.71	0.90

En la tabla 1, se verifica que los coeficientes V de Aiken, son superiores a 0.6 considerándose ítems aceptables o que cumplen la validez de contenido de los ítems.

Tabla 2
Evidenciar de validez basada en la estructura interna mediante el análisis factorial confirmatorio

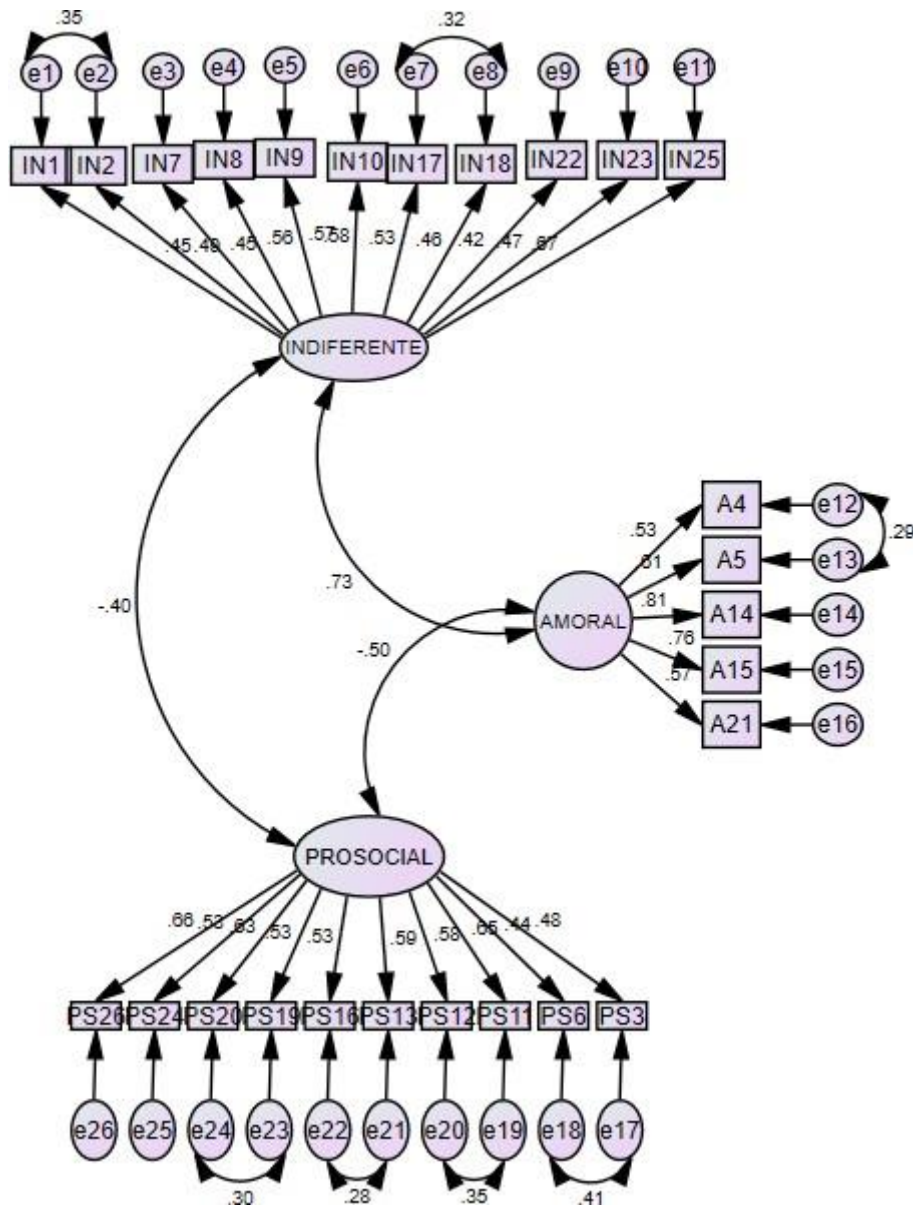

De la figura 1, se verifica el modelo propuesto en la revisión teórica; observándose que las cargas factoriales de los ítems son superiores a 0.40; siendo adecuados para cada factor o dimensión. Referente a las correlaciones entre ítems y las dimensiones del instrumento, para la dimensión espectador indiferente, los índices de correlación van de .42 a .68 y para la dimensión espectador amoral los valores van de .53 a .81, finalmente en la dimensión espectador pro – social los índices de correlación van de .44 a .66.

Tabla 3

Análisis de Confiabilidad por el coeficiente Omega de McDonald de la escala TEVEP en alumnos de secundaria de instituciones educativas de Trujillo

Estadísticas de Fiabilidad de Escala

	N° de ítems	ω de McDonald
Espectador indiferente	11	0.807
Espectador amoral	5	0.787
Espectador pro social	10	0.819
Test	26	0.742

Se analizó, la consistencia interna mediante del coeficiente Omega, mediante

V. DISCUSIÓN

La violencia entre pares es un tipo de intimidación se ejecuta mediante la agresión tanto física como verbal y/o psicológica que generalmente se origina en los centros educativos, estas conductas violentas son constantes y se dan por un lapso de tiempo prolongado. La UNESCO (2021) refiere que la violencia entre pares es una serie consecutiva de conductas deliberadas y agresivas ejecutadas a una persona en específico, esta se da en diversos tipos denominados acoso físico, la cual viene a ser el consolidado de todo contacto físico entre la víctima y el agresor, A la vez también existe el acoso psicológico donde se dan eventualidades como vienen a ser los insultos, amedrentaciones y provocaciones de manera verbal; asimismo referente al acoso social, que es dado mediante la difusión de rumores y la exclusión de un determinado grupo o más; además existe el acoso sexual dado mediante la burla, los tipos de comentarios ofensivos y fuera de lugar o gestos obscenos de tipo sexual. Teniendo en cuenta lo antes expuesto, la investigación busco determinar las Propiedades Psicométricas de la Escala de TEVEP, en una población de 669 estudiantes del nivel secundario.

Se trabajó la V de Aiken para establecer la validez de contenido, fueron 7 los jueces expertos que revisaron el instrumento, son superiores a 0.6 considerándose ítems aceptables o que cumplen la validez de contenido de los ítems lo cual lo corrobora Katz (2006) refiere puntuaciones sobre 0.60 son aceptables. Se comprende así que esta es una herramienta cuenta con ítems que miden la variable estudiada mismos que fueron revisados por expertos cuales desempeñan la función de jueces, además requiere de experiencia, tiempo, organización y determinados conocimientos para poder desarrollarla con pertinencia. (Galicia, Balderrama y Navarro. 2017). Dato que concuerda con (Quintana et al., 2014) la cual obtuvo resultados de .80 y 1.00 en la V de Aiken. Cabe indicar que la valoración por medio del juicio de expertos, es el más utilizado en las diversas (Cabero y Llorente, 2013). El realizar un análisis mediante el juicio de expertos permite la modificación de la encuesta, donde se puede quitar, agregar o sugerir (Lecannelier et al., 2011).

En cuanto al segundo objetivo específico donde se pretende evidenciar de validez basada en la estructura interna mediante el análisis factorial confirmatorio se verifica el modelo propuesto en la revisión teórica; observándose que las cargas factoriales de los ítems son superiores a 0.40; siendo adecuados para cada factor o dimensión. Referente a las correlaciones entre ítems y las dimensiones del instrumento, para la dimensión espectador indiferente, los índices de correlación van de .42 a .68 y para la dimensión espectador amoral los valores van de .53 a .81, finalmente en la dimensión espectador pro – social los índices de correlación van de .44 a .66. En cuanto a los de bondad de ajuste del modelo del test, se aprecia que no todos los índices, son adecuados; siendo los indicadores CFI, TLI, NFI inferiores a 0.90 y las mediciones de error de RMSEA si presenta el valor permitido inferior a 0.06. Resett (2018) evidencia en su investigación un ajuste adecuado CFI .95, TLI .92 Y RMSEA .05. para cual se consideran valores de CFI Y TLI por encima de .90 son adecuados. Lo mismo sucede en el estudio de (Bonilla et al., 2020)

Por último, se estudió, la consistencia interna a través del coeficiente Omega, obteniendo en la dimensión espectador indiferente un índice de .807 y para la dimensión espectador amoral, un índice de .787 y en el test se verifica un omega de 0.742, dichos valores según el criterio de Campo y Oviedo (2008) son considerados como aceptables refiriéndose a los valores expuestos. Así mismo se consiguió el coeficiente para la escala determinada después del análisis factorial confirmatorio, obteniéndose un índice de omega de 0.742. Mediante la investigación de Muñoz et al., (2015) se puede corroborar que el Coeficiente Omega, que permitió obtener resultados mucho más exactos en comparación con el Validez y confiabilidad al hacer uso de la matriz factorial en lugar del número de ítems, e encontraron valores que permiten afirmar que adecuada. A diferencia de otras investigaciones como la de Sepúlveda y Padilla (2009) en su estudio se utilizó el Alpha de Cronbach así mismo calcularon los índices de adecuación muestral de Kaiser-Meyer-Olkin (KMO), considerando un valor sobre 0,7 como criterio aceptable.

VI. CONCLUSIONES

- Para la validez de contenido los coeficientes V de Aiken, son superiores a 0.6 considerándose ítems aceptables o que cumplen la validez de contenido de los ítems.
- Los valores de asimetría negativo, muestran que los resultados están por encima de la media. Referente a la correlación total corregida todos los ítems son superiores a 0.30; siendo el más bajo el ítem 23 con un coeficiente de 0.045.
- La consistencia interna a través del coeficiente Omega, muestra la dimensión espectador indiferente en un índice de .807, dimensión espectador amoral índice de .787.

VII. RECOMENDACIONES

- Se recomienda a próximas investigaciones a fortalecer la validez de contenido de los ítems para mayor precisión de resultados mediante el juicio de expertos con mayor experiencia y grado profesional.
- Se recomienda desarrollar la estructura interna del análisis factorial para una mejor evidencia de la validez.
- Continuar con el análisis constante de la confiabilidad por consistencia interna de la Escala de TEVEP.

REFERENCIAS

- Andonaire, A. y Maldonado, C. (2018). *Competencias parentales y actitudes hacia la violencia de género en adolescentes de instituciones educativas de San Juan de Lurigancho*. Tesis de pregrado. Universidad Cesar Vallejo. Perú. <https://hdl.handle.net/20.500.12692/30214>
- Arana, C.; García, J. y Restrepo, J. (2018). Estilos parentales en el proceso de crianza de niños con trastornos disruptivos. *Investigación & Desarrollo*, 26(1), 55-74. <https://doi.org/10.14482/indes.26.1.306.87>
- Ato, M.; Benabente, A. y Lopez, J. (2013). Un sistema de clasificación de los diseños de investigación en psicología. *Anales de la psicología*, 29 (3), 1038 – 1059. <https://dx.doi.org/10.6018/analesps.29.3.178511>
- Avilés, J. (2012). Prevención del maltrato entre iguales a través de la educación moral. *Revista IIPSI*. 15(1), 17-31. <https://doi.org/10.15381/rinvp.v15i1.2564>
- Bobadilla, C. (2017). *Desempeño laboral en institutos superiores tecnológicos de Huancayo*. Tesis de Maestría. Universidad Nacional del centro del Perú. <http://hdl.handle.net/20.500.12894/4251>
- Bonilla, C.; Rosario, F.; Rivera, O.; Muñoz, H.; y Rivera, I. (2020). Construcción de una escala de actitud hacia la violencia escolar en adolescentes del Callao, Perú. *Revista de difusión cultural y científica de la Universidad La Salle en Bolivia*, 19 (19), 49 -76. http://www.scielo.org.bo/scielo.php?script=sci_arttext&pid=S2071-081X2020000100004
- Buelga, S.; Carrascosa, L.; Cava, M. y Ortega, J. (2016). Violencia escolar entre iguales y ajuste psicosocial: Diferencias en función a la frecuencia de la agresión y victimización. *Psicología y Educación: presente y futuro*, 2(2), 1463-1471. <http://hdl.handle.net/10045/63984>
- Cabero, J. y Llorente. (2013). La aplicación del juicio de experto como técnica de evaluación de las tecnologías de la información y comunicación (TIC).

- Revista de tecnología de información y comunicación en educación*, 7 (2), 11- 22. <https://revistaeduweb.org/index.php/eduweb/article/view/206>
- Cano, M. y Vargas, J. (2018). Actores del acoso escolar. *Revista médica Risaralda*, 24 (1). <https://doi.org/10.22517/25395203.14221>
- Carrascosa, L.; Cava, M. y Buelga, S. (2016). Ajuste psicosocial en adolescentes víctimas frecuentes y víctimas ocasionales de violencia de pareja. *Terapia Psicológica*, 34(2),93-102. <https://www.redalyc.org/articulo.oa?id=78547575002>
- Casas, J.; Repullo, J. y Donado, J. (2003). La encuesta como técnica de investigación. Elaboración de cuestionarios y tratamiento estadístico de los datos. *Revista Aten Primaria*, 31 (8), 527-162. [https://doi.org/10.1016/S0212-6567\(03\)70728-8](https://doi.org/10.1016/S0212-6567(03)70728-8)
- Castillo, L. (2011). El acoso escolar. De las causas, origen y manifestaciones a la pregunta por el sentido que le otorgan los actores. *Revista Internacional de Investigación en Educación*, 4(8), 415-428. <https://www.redalyc.org/pdf/2810/281021722009.pdf>
- Castro, J. (2011). Acoso escolar. *Revista de neuro-psiquiatría*, 74(2), 224-249. <http://revistas.upch.edu.pe/index.php/RNP/article/view/1>
- Cedeño, W. (2020). La violencia escolar a través de un recorrido teórico por los diversos programas para su prevención a nivel mundial y latinoamericano. *Revista Universidad y Sociedad*, 12 (5), 470-478. http://scielo.sld.cu/scielo.php?script=sci_arttext&pid=S2218-36202020000500470
- Cedeño, W.; Villegas, D. y Visuma, L. (2020). Incidencia de la violencia escolar en las relaciones interpersonales y programas para su prevención. *Revista de Investigación e Innovación*. 5(SN), 36 - 56. <https://revistas.utb.edu.ec/index.php/magazine/article/view/1119/808>

- Chávez, E. (2020). Estilos de crianza y acoso escolar en estudiantes adolescentes del distrito de Puente Piedra, Lima, 2020. Tesis de pregrado. Universidad César Vallejo. Perú. <https://hdl.handle.net/20.500.12692/47925>
- Colegio de Psicólogos del Perú. (2017). Código de ética y deontología, https://www.cpsp.pe/documentos/marco_legal/codigo_de_etica_y_deontologia.pdf
- Coronado, J. (2016). Escalas de medición. Corporación Universitaria Unitec. <https://dialnet.unirioja.es/servlet/articulo?codigo=4942056>
- Danel, O. (2015). Metodología de investigación, población y muestra. Universidad de Ciencias Médicas de la Habana. <https://doi.org/10.13140/RG.2.1.4170.9529>
- Dzul, M. (2013). Los enfoques en la investigación científica. Editorial Universidad Autónoma del Estado de Hidalgo. <https://repository.uaeh.edu.mx/bitstream/handle/123456789/14905>
- Elosau, P. y Egaña, M. (2020). Psicometría Aplicada: Guía para el Análisis de Datos y Escalas con Jamovi. Bilbao: Universidad del País Vasco. <http://hdl.handle.net/10810/43054>
- Enríquez, M. y Garzón, F. (2015). El acoso escolar. *Revista Saber, Ciencia y Libertad*, 10(1).1794-7154. <https://revistas.unilibre.edu.co/index.php/saber/article/view/983/767>
- Estévez; Segura y Suárez (2019) The Influence of Bullying and Cyberbullying in the Psychological Adjustment of Victims and Aggressors in Adolescence. *International Journal of Environmental Research and Public Health*, 12; 16(12):2080. <https://doi.org/10.3390/ijerph16122080>
- Galicia, L., Balderrama, J. y Navarro, R. (2017). Validez de contenido por juicio de expertos: propuesta de una herramienta virtual. Universidad de Guadalajara, Sistema de Universidad Virtual. <https://doi.org/10.18381/Ap.v9n2.993>

- Gómez, J.; Villalís, M. y Miranda, M. (2016). El protocolo de investigación III: La población de estudio. (Pp. 204). *Revista Alergia México*, 63 (2), 201-206.
<https://www.redalyc.org/articulo.oa?id=486755023011>
- Herrera, M.; Romera, E. y Ortega, R (2018). Bullying y Cyberbullying en Latinoamérica. Un estudio bibliométrico. *Revista Mexicana de Investigación Educativa*, 23(76), 125-155.
https://www.researchgate.net/publication/323302259_Bullying_y_Cyberbullying_en_Latinoamerica_Un_estudio_bibliometrico
- Lecannelier, F.; Varela, J.; Rodríguez, J.; Hoffmann, M.; Flores, F.; y Canio, L. (2011). Validación del cuestionario por Maltrato entre Iguales por Abuso de Poder (MIAP) para escolares. *Revista médica de Chile*, 139 (4), 474-9.
<https://dx.doi.org/10.4067/S0034-98872011000400009>
- Mendoza, B.; Cervantes, A.; Pedroza, F. y Aguilera, S. (2015). Estructura factorial y consistencia interna del “Cuestionario para medir bullying y violencia escolar”. *Ciencia UAT*, 10(1), 6-16.
<http://www.redalyc.org/articulo.oa?id=441943134001>
- Montero, I. y León, O. (2002). Clasificación y descripción de las metodologías de investigación en Psicología. Universidad Autónoma de Madrid. España.
https://www.researchgate.net/publication/26420207_Clasificacion_y_descripcion_de_las_metodologias_de_investigacion_en_Psicologia
- Muñoz, H.; Azabache, K. y Quiroz, M. (2018). Validez y fiabilidad del Cuestionario de Violencia Escolar para Educación Secundaria CUVE3-ESO en 51 adolescentes peruanos. *Revista de Psicología y Educación*, 13 (2), 142-154.
<https://doi.org/10.23923/rpye2018.01.165>
- Nicomedes, E. (20018). Tipos de Investigación. Universidad Santo Domingo de Guzmán. <http://repositorio.usdg.edu.pe/handle/USDG/34>
- Olweus D. (1993). Conducta de acoso y amenazas entre escolares. Dialnet.
<https://dialnet.unirioja.es/servlet/libro?codigo=192433>

- Otzen, T. y Manterola, C. (2017). Técnicas de Muestreo sobre una Población a Estudio. *International Journal of Morphology*, 35 (1), 227-22. <https://dx.doi.org/10.4067/S0717-95022017000100037>
- Piñuel, I. y Cortijo, P. (2016). Cómo prevenir el acoso escolar. La implantación de protocolos antibullying en los centros escolares: una visión práctica y aplicada. CEU Ediciones. <https://www.marcialpons.es/libros/como-prevenir-el-acoso-escolar/9788416477364/>
- Piskin, M. (2022). School bullying: Definition, types, related factors, and strategies to prevent bullying problems. *Educational Sciences*, 2(2),531-562. https://www.researchgate.net/publication/284631890_School_bullying_Definition_types_related_factors_and_strategies_to_prevent_bullying_problems
- Pizarro-Villarroel, C. y Ramírez, M. (2021). *Revisión Sistemática de las Consecuencias de la Violencia Escolar en Adolescentes a Nivel Mundial*. Tesis para obtener el título profesional de: Licenciada en psicología. Universidad César Vallejo. <https://hdl.handle.net/20.500.12692/58587>
- Quintana, A., Montgomery, W., Malaver, C. (2014). Construcción y validación de la escala de tipo de espectador de violencia entre pares (TEVEP). *Revista de Investigación en Psicología*. 17 (2), 77-92. <https://doi.org/10.15381/rinvp.v17i2.11259>
- Resett, S. (2018) Análisis psicométrico del Cuestionario de Agresores/Víctimas de Olweus en español. *Revista de Psicología*, 36 (2), 575-602. <https://doi.org/10.18800/psico.201802.007>
- Rodríguez M.; Poblano E.; Alvarado L.; González A. y Torres M. (2021). Validación por juicio de expertos de un instrumento de evaluación para evidencias de aprendizaje conceptual. *Revista iberoamericana para la investigación y desarrollo educativo*. 12(2). <https://doi.org/10.23913/ride.v11i22.960>
- Sánchez, H.; Reyes, C. y Mejía, K. (2018). Manual de términos en investigación científica, tecnológica y humanista. <https://hdl.handle.net/20.500.14138/1480>

- Sánchez, Y. (2017). *El Bullying en estudiantes de secundaria de instituciones educativas públicas y privadas de la zona El Parral, distrito de Comas 2017*. Tesis para obtener el título profesional de licenciado en psicología. Universidad César Vallejo. Repositorio de la Universidad César Vallejo. <https://hdl.handle.net/20.500.12692/3377>
- Sepúlveda, F y Padilla, C. (2009). Propiedades psicométricas preliminares de la escala de violencia entre pares en estudiantes secundarios chilenos. *Revista Acta colombiana de psicología*, 12 (2), 59-67. <http://www.scielo.org.co/pdf/acp/v12n2/v12n2a06.pdf>
- Sueldo, V. (2020). *Propiedades psicométricas del test de dependencia de videojuegos en adolescentes de instituciones educativas de Lima Metropolitana, Callao. 2020*. Universidad César Vallejo. <https://hdl.handle.net/20.500.12692/48157>
- UNESCO (2021). Más allá de los números: poner fin a la violencia y el acoso en el ámbito escolar. <https://unesdoc.unesco.org/ark:/48223/pf0000378398>
- UNESCO (2021). Violencia y acoso en entornos educativos: la experiencia de los niños, niñas y jóvenes con discapacidad. https://unesdoc.unesco.org/ark:/48223/pf0000378061_spa#
- United Nations International Children's Emergency Fund. (2017). Violencia entre pares en el sistema educativo: Una mirada en profundidad al acoso escolar en el Ecuador. <https://educacion.gob.ec/una-mirada-en-profundidad-al-acoso-escolar-en-el-ecuador/>
- Urbano, C. (2019). Nivel del bullying en adolescentes de 5to año de secundaria de la I.E Gran Bretaña N° 3056 – Independencia, 2019: Tesis para obtener el título profesional de: Licenciada en Enfermería. Universidad César Vallejo. <https://hdl.handle.net/20.500.12692/60067>
- Ventura León, J.L. (2017). ¿Población o muestra?: Una diferencia necesaria. *Revista Cubana de Salud Pública*, 43(4). <https://www.redalyc.org/articulo.oa?id=21453378014>

ANEXOS

Anexo 1: Indicadores de bondad de ajuste del modelo del test

χ^2	P	χ^2/DF	CFI	NFI	TLI	RMSEA
636.243	0.00	2.202	0.885	0.810	0.871	0.056

De la tabla 1, se aprecia que no todos los índices, son adecuados; siendo los indicadores CFI, TLI, NFI inferiores a 0.90 y las mediciones de error de RMSEA si presenta el valor permitido inferior a 0.06

Anexo 2: Cargas factoriales estandarizadas modelo de la escala TEVEP en alumnos de secundaria de instituciones educativas de Trujillo.

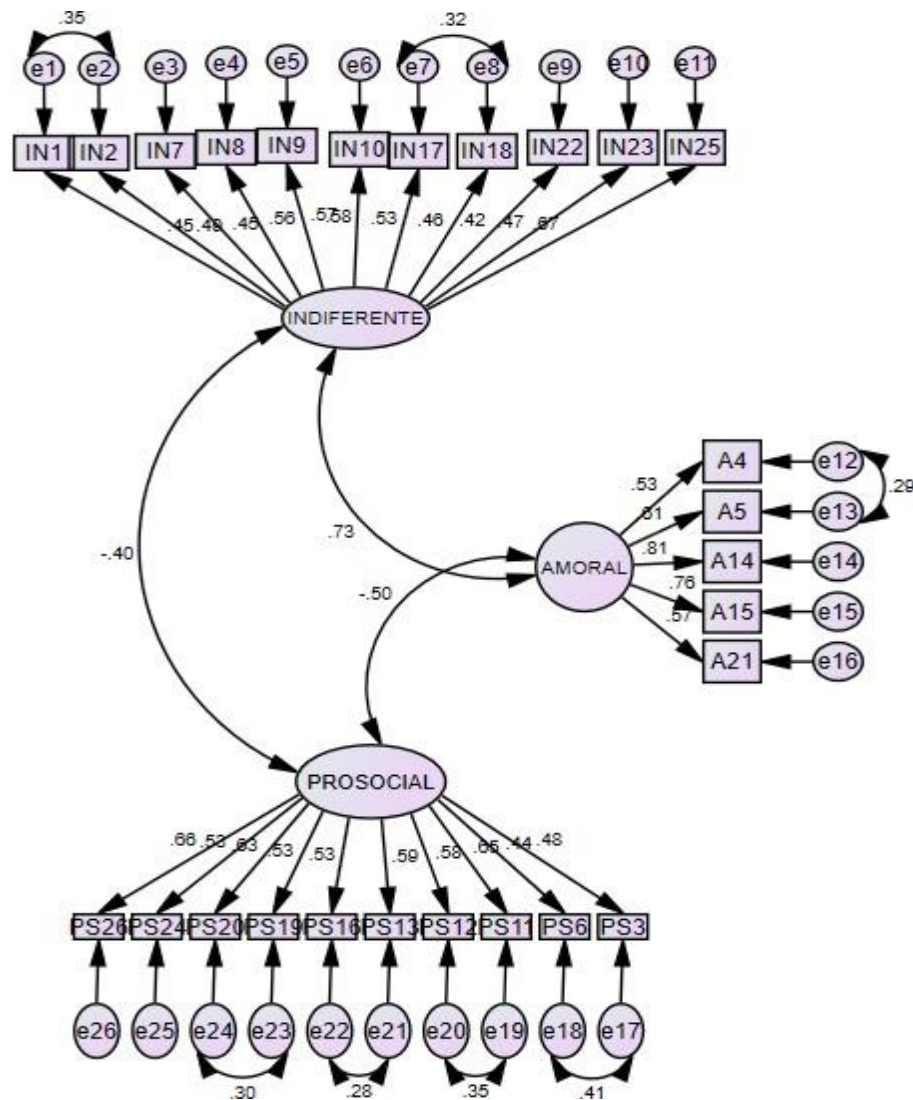

De la figura 1, se verifica el modelo propuesto en la revisión teórica; observándose que las cargas factoriales de los ítems son superiores a 0.40; siendo adecuados para cada factor o dimensión. Referente a las correlaciones entre ítems y las dimensiones del instrumento, para la dimensión espectador indiferente, los índices de correlación van de .42 a .68 y para la dimensión espectador amoral los valores van de .53 a .81, finalmente en la dimensión espectador pro – social los índices de correlación van de .44 a .66.

Anexo 3: Permiso para aplicación de pruebas en instituciones educativas



"Año de la unidad, la paz y el desarrollo"

Trujillo, 24 de marzo de 2023

OFICIO N.º 051-2023-ESC-PSIC/UCV-TR

Sr. Juan Antonio Yañez Díaz

Atención:

Director de la I.E. 80002 Antonio Torres Araujo

PRESENTE.



Mediante la presente, nos dirigimos a usted para saludarlo cordialmente y al mismo tiempo presentarles a los estudiantes de la Escuela de Psicología de la universidad César Vallejo de la ciudad de Trujillo:

- Castillo Fernández, Carolina Steffhanie
- Cabrera Rojas, Cristian Eduardo Segundo

Quienes actualmente están realizando el Proyecto de Investigación titulada: "PROPIEDADES PSICOMÉTRICAS DE LA ESCALA TIPO ESPECTADOR DE VIOLENCIA ENTRE PARES (TEVEP) EN ALUMNOS DE SECUNDARIA, TRUJILLO "; para lo cual necesitan de su apoyo brindando su autorización, para que las estudiantes en mención puedan tener acceso al número de población de su alumnado y así aplicar cuestionarios psicológicas para la recolección de los datos.

Conocedores de su capacidad de colaboración para con los estudiantes, estamos seguros del apoyo que se nos brindará.

Agradeciéndole por su gentil atención, me despido de usted reiterándole mi especial consideración.

Atentamente,



Martin Moreno Medina
Martín Moreno Medina
Coordinador
Escuela de Psicología - Trujillo



UNIVERSIDAD CÉSAR VALLEJO

CELVIC SAN VICENTE DE PAUL

RECIBIDO

Nº 119 0158
Fecha 28 03 22
Hora 9:00

"Año de la unidad, la paz y el desarrollo"

Trujillo, 24 de marzo de 2023

OFICIO N.º 052-2023-ESC-PSIC/UCV-TR

Rvda. Rosa Aurora Salaverry Rojas

Atención:

Directora de C.E.A.C.F.M. San Vicente de Paul

PRESENTE.

Mediante la presente, nos dirigimos a usted para saludarlo cordialmente y al mismo tiempo presentarle a los estudiantes de la Escuela de Psicología de la universidad César Vallejo de la ciudad de Trujillo:

- Castillo Fernández, Carolina Stephanie
- Cabrera Rojas, Cristian Eduardo Segundo

Quienes actualmente están realizando el Proyecto de Investigación titulado: "PROPIEDADES PSICOMÉTRICAS DE LA ESCALA TIPO ESPECTADOR DE VIOLENCIA ENTRE PARES (TEVEP) EN ALUMNOS DE SECUNDARIA, TRUJILLO "; para lo cual necesitan de su apoyo brindando su autorización, para que los estudiantes en mención puedan tener acceso al número de población de su alumnado y así aplicar cuestionarios psicológicos para la recolección de los datos.

Conocedores de su capacidad de colaboración para con los estudiantes, estamos seguros del apoyo que se nos brindará.

Agradeciéndole por su gentil atención, me despido de usted reiterándole mi especial consideración.

Atentamente,



Dr. Martín Moreno Medina

Coordinador

Escuela de Psicología - Trujillo

Anexo 4: Cuestionario de la Escala de TEVEP

CUESTIONARIO DE LA ESCALA DE TEVEP

Edad: _____ Sexo: _____ Fecha de Nacimiento: _____

Numero de hermanos: _____ Lugar entre hermanos: _____

Grado: _____ Sección: _____ Religión: _____

Institución educativa: _____

¿Vive con ambos padres? SI () NO ()

¿Vive con uno de los padres? SI () NO ()

¿Vive con un familiar? SI () NO () si la respuesta fuera si, ¿con quién? _____

Con este cuestionario tratamos de ayudarte a mejorar el conocimiento sobre tus acciones y reacciones con los demás. También queremos saber cómo van las cosas y que podemos hacer entre todos para mejorarlas. Por esto te pedimos que contestes con sinceridad. Lee las preguntas detenidamente. Para responder marca con un aspa (X) la frecuencia con que haces, piensas o sientes lo se afirma en cada frase.

N = Nunca

CN = Casi Nunca

CS = Casi Siempre

S = Siempre

¿Si ves a alguien molestando a otr@ compañer@ en la escuela, que haces?					
1	Me voy antes de que yo me convierta en parte de su burla	N	CN	CS	S
2	No hago nada para evitar que también a mí me molesten.	N	CN	CS	S
3	Le digo al agresor(a) o a los agresores que dejen de molestarl@	N	CN	CS	S

4	Les sigo la corriente y también fastidio.	N	CN	CS	S
5	Me rio, porque es muy chistoso.	N	CN	CS	S
6	El digo que deje de molestarl@ a mi compañer@	N	CN	CS	S
¿Qué piensas cuando ves que alguno de tus compañer@s molesta a otr@?					
7	Que debo evitar esas situaciones para no meterme en problemas.	N	CN	CS	S
8	Que si no las acusas no te van a molestar.	N	CN	CS	S
9	Que se lo merece porque seguro antes lo fastidió a éste	N	CN	CS	S
10	Que es asunto de ell@s y no el mío.	N	CN	CS	S
11	Que no deben comportarse de esa manera y deberían de respetar a sus compañer@s.	N	CN	CS	S
12	Que es algo injusto y que no deberían hacerlo.	N	CN	CS	S
¿Cómo te sientes cuando ves que algun@s de tus compañer@s molesta a otr@?					
13	Siento tristeza del que ha sido molestad@ e intento ayudarl@	N	CN	CS	S
14	Alegre, porque hacen las cosas graciosas al compañer@	N	CN	CS	S
15	Contento, porque ayudan a matar el aburrimiento en el aula.	N	CN	CS	S
16	Me molesto porque hacen sentir mal a otra persona.	N	CN	CS	S
¿Consideras que tus compañer@s deberían tratar de impedir que molesten a otra compañer@?					
17	No, porque uno no tiene que meterse en los asuntos de los demás	N	CN	CS	S
18	No, porque serían un@s “malhumorad@s, sin ganas de divertirse”	N	CN	CS	S
19	Sí, y los malos tratos disminuirán	N	CN	CS	S

20	Sí, intervenir para que paren de molestarl@	N	CN	CS	S
¿Qué piensas que se debe hacer para evitar que se sigan molestándose unos a otros?					
21	Nada, si solo es un juego.	N	CN	CS	S
22	Que es es solo responsabilidad del colegio, de los profesores o de los adultos para frenar los malos tratos.	N	CN	CS	S
23	Creo que no hay manera de como detenerlo.	N	CN	CS	S
24	Que alumnos, profesores y padres de familia deben comprometerse a detener los malos tratos.	N	CN	CS	S
25	No lo sé, porque yo no me meto en esas cosas.	N	CN	CS	S
26	Dialogar con l@s chic@s y sus padres para que no molesten a sus compañer@s	N	CN	CS	S

Anexo 5: Validez de contenido por criterio de jueces



CERTIFICADO DE VALIDEZ DE CONTENIDO DE LA ESCALA DE TIPO DE ESPECTADOR DE VIOLENCIA ENTRE PARES (TEVEP)

Observaciones: Corregir las observaciones brindadas

Opinión de aplicabilidad: Aplicable [] Aplicable después de corregir [x] No aplicable []

Apellidos y nombres del juez validador Heber Seminario Ortiz
DNI: 70013377

Formación académica del validador: (asociado a su calidad de experto en la variable y problemática de investigación)

	Institución	Especialidad	Periodo formativo
01	UCV	Lic. En Psicología	2011
02	UPN	Maestro en Administración de Empresas	2014
03	UCV	Doctor en Psicología	2021

Experiencia profesional del validador: (asociado a su calidad de experto en la variable y problemática de investigación)

	Institución	Cargo	Lugar	Periodo laboral	Funciones
01	Poder Judicial	Psicólogo	Trujillo	2018	Atención de casos en módulo de violencia-
02	UCV	DTP	Trujillo	Actual	Docencia
03	UPN	DTC	Trujillo	Actual	Docencia

¹ **Pertinencia:** El ítem corresponde al concepto teórico formulado.

² **Relevancia:** El ítem es apropiado para representar al componente o dimensión específica del constructo

³ **Claridad:** Se entiende sin dificultad alguna el enunciado del ítem, es conciso, exacto y directo

Nota: Suficiencia, se dice suficiencia cuando los ítems planteados son suficientes para medir la dimensión



FIRMA JUEZ
DNI 70013377
N° CPsP 17013

22 de Febrero de 2022



CERTIFICADO DE VALIDEZ DE CONTENIDO DEL CUESTIONARIO DE ADAPTACION PARA ADOLESCENTES BELL EN POBLACION BOGOTANA

Observaciones: Redactar con mayor claridad y adaptando los terminos a la población a evaluar.

Opinión de aplicabilidad: Aplicable [] Aplicable después de corregir [X] No aplicable []

Apellidos y nombres del juez validador ALIA DEA RIOS VIDAL
DNI: 40456601

Formación académica del validador: (asociado a su calidad de experto en la variable y problemática de investigación)

	Institución	Especialidad	Periodo formativo
01	UNIVERSIDAD CESAR VALLEJO	PSICOLOGIA	2002-2007
02			

Experiencia profesional del validador: (asociado a su calidad de experto en la variable y problemática de investigación)

	Institución	Cargo	Lugar	Periodo laboral	Funciones
01	ESSALUD	PSICÓLOGA	TRUJILLO	2021-2023	Psicóloga del area de RRHH y UFSST.
02					
03					

¹ **Pertinencia:** El ítem corresponde al concepto teórico formulado.

² **Relevancia:** El ítem es apropiado para representar al componente o dimensión específica del constructo

³ **Claridad:** Se entiende sin dificultad alguna el enunciado del ítem, es conciso, exacto y directo

Nota: Suficiencia, se dice suficiencia cuando los ítems planteados son suficientes para medir la dimensión



FIRMA JUEZ
DNI 40456601
N° CPsP 21852

27 de Febrero de 2023

CERTIFICADO DE VALIDEZ DE CONTENIDO DE LA ESCALA DE TIPO DE ESPECTADOR DE VIOLENCIA ENTRE PARES (TEVEP)

Observaciones: _____

Opinión de aplicabilidad: **Aplicable [x]** **Aplicable después de corregir []** **No aplicable []**

Apellidos y nombres del juez validador: Dr. Mercado Alvarado, Estuardo agosto

DNI: 18142738

Formación académica del validador: (asociado a su calidad de experto en la variable y problemática de investigación)

	Institución	Especialidad	Periodo formativo
01	UCV	DOCTOR	4 años
02	UCV	MAESTRIA	11 años

Experiencia profesional del validador: (asociado a su calidad de experto en la variable y problemática de investigación)

	Institución	Cargo	Lugar	Periodo laboral	Funciones
01	UCV	DOCENTE	TRUJILLO	10 años	



02	UPAO	DOCENTE	TRUJILLO	9 años	
03	UPAO	Coordinador	Trujillo	4años	COORDINADOR POSGRADO

FIRMA
 APELLIDOS Y NOMBRES:

NRO COLEGIATURA: 12139

CERTIFICADO DE VALIDEZ DE CONTENIDO DE LA ESCALA DE TIPO DE ESPECTADOR DE VIOLENCIA ENTRE PARES (TEVEP)

Observaciones: _____

Opinión de aplicabilidad: **Aplicable [x]** **Aplicable después de corregir []** **No aplicable []**

Apellidos y nombres del juez validador: GARCIA DIAZ CARMEN CECILIA

DNI: 41212509

Formación académica del validador: (asociado a su calidad de experto en la variable y problemática de investigación)

	Institución	Especialidad	Periodo formativo
01	Universidad Cesar Vallejo	Psicología	2004
02	Universidad Cesar Vallejo	Doctorado	2014

Experiencia profesional del validador: (asociado a su calidad de experto en la variable y problemática de investigación)

	Institución	Cargo	Lugar	Periodo laboral	Funciones
01	Instituto de medicina Legal	Psicologa	Trujillo	2007- a la fecha	Psicologa Forense



02	Universidad Cesra Vallejo	Docente	Trujillo	2017- a la fecha	Docente Tiempo parcial
03					

¹ Pertinencia: El ítem corresponde al concepto teórico formulado.

² Relevancia: El ítem es apropiado para representar al componente o dimensión específica del constructo

³ Claridad: Se entiende sin dificultad alguna el enunciado del ítem, es conciso, exacto y directo

Nota: Suficiencia, se dice suficiencia cuando los ítem planteados son suficientes para medir la dimensión

Ph. Cecilia Garcia Diaz

FIRMA JUEZ
 DNI: 41212509
 N° CPNP 11339

_____ de _____ de 2022

CERTIFICADO DE VALIDEZ DE CONTENIDO DE LA ESCALA DE TIPO DE ESPECTADOR DE VIOLENCIA ENTRE PARES (TEVEP)

Observaciones: _____

Opinión de aplicabilidad: Aplicable [x] Aplicable después de corregir [] No aplicable []

Apellidos y nombres del juez validador

DNI:

Formación académica del validador: (asociado a su calidad de experto en la variable y problemática de investigación)

	Institución	Especialidad	Periodo formativo
01	Universidad César Vallejo	Psicóloga	2004-2009
02			

Experiencia profesional del validador: (asociado a su calidad de experto en la variable y problemática de investigación)

	Institución	Cargo	Lugar	Periodo laboral	Funciones
01	Universidad César Vallejo	Docente	Eseuela de Psicología	2016 a la actualidad	Docente



02					
03					

¹ **Pertinencia:** El ítem corresponde al concepto teórico formulado.

² **Relevancia:** El ítem es apropiado para representar al componente o dimensión específica del constructo

³ **Claridad:** Se entiende sin dificultad alguna el enunciado del ítem, es conciso, exacto y directo

Nota: Suficiencia, se dice suficiencia cuando los ítems planteados son suficientes para medir la dimensión

FIRMA JUEZ
 DNI 43793329
 N° CPyP 15438

02 de marzo de 2023

CERTIFICADO DE VALIDEZ DE CONTENIDO DE LA ESCALA DE TIPO DE ESPECTADOR DE VIOLENCIA ENTRE PARES (TEVEP)

Observaciones: Hay que corregir las observaciones de lo contrario la población preguntara durante toda aplicación de la escala

Opinión de aplicabilidad: Aplicable [] Aplicable después de corregir [x] No aplicable []

Apellidos y nombres del juez validador BELLY ARACELLY PINGO MARTINEZ

DNI: 43594482

Formación académica del validador: (asociado a su calidad de experto en la variable y problemática de investigación)

	Institución	Especialidad	Periodo formativo
01	UNIVERSIDAD ANTENOR ORREGO. TRUJILLO	PSICOLOGIA	5 AÑOS
02			

Experiencia profesional del validador: (asociado a su calidad de experto en la variable y problemática de investigación)

	Institución	Cargo	Lugar	Periodo laboral	Funciones
01	IE. SAN JACINTO DE VICE	PSICOLOGA J.E.C.	PIURA-SECHURA-VICE	5 años	- Formulación de estrategias para la promoción de la convivencia democrática.



					- Orientar a docentes en la atención e identificación de factores de riesgo que puedan afectar a los estudiantes. - Promover el desarrollo de los proyectos de vida de los estudiantes. - Promover acciones de prevención de la salud integral (física, psicológica y social). Otras actividades que designe el órgano Directivo de la IE.
02					
03					

¹ **Pertinencia:** El ítem corresponde al concepto teórico formulado.

² **Relevancia:** El ítem es apropiado para representar al componente o dimensión específica del constructo

³ **Claridad:** Se entiende sin dificultad alguna el enunciado del ítem, es conciso, exacto y directo

Nota: Suficiencia, se dice suficiencia cuando los ítems planteados son suficientes para medir la dimensión

**CERTIFICADO DE VALIDEZ DE CONTENIDO DE LA ESCALA DE TIPO DE ESPECTADOR DE
VIOLENCIA ENTRE PARES (TEVEP)**

Observaciones: Realizar los cambios necesarios en la redacción de los ítems.

Opinión de aplicabilidad: Aplicable | | Aplicable después de corregir | | No aplicable | |

Apellidos y nombres del juez validador: Roger Rodríguez Ravelo
DNI:

Formación académica del validador: (asociado a su calidad de experto en la variable y problemática de investigación)

	Institución	Especialidad	Periodo formativo
01	Universidad César Vallejo	Psicólogo clínico	1992 - 1998
02			

Experiencia profesional del validador: (asociado a su calidad de experto en la variable y problemática de investigación)

	Institución	Cargo	Lugar	Periodo laboral	Funciones
01	Universidad César Vallejo	Director de Escuela	Trujillo	2021 - 2023	Administrar la buena marcha académica de la Escuela.
02					
03					

¹ **Pertinencia:** El ítem corresponde al concepto teórico formulado.

² **Relevancia:** El ítem es apropiado para representar al componente o dimensión específica del constructo

³ **Claridad:** Se entiende sin dificultad alguna el enunciado del ítem, es conciso, exacto y directo

Nota: Suficiencia, se dice suficiencia cuando los ítems planteados son suficientes para medir la dimensión



FIRMA JUEZ
DNI: 18138907
Nº CPsP.: 7277

28 de Febrero de 2022



UNIVERSIDAD CÉSAR VALLEJO

**FACULTAD DE CIENCIAS DE LA SALUD
ESCUELA PROFESIONAL DE PSICOLOGÍA**

Declaratoria de Autenticidad del Asesor

Yo, VERA CALMET VELIA GRACIELA, docente de la FACULTAD DE CIENCIAS DE LA SALUD de la escuela profesional de PSICOLOGÍA de la UNIVERSIDAD CÉSAR VALLEJO SAC - TRUJILLO, asesor de Tesis titulada: "Propiedades Psicométricas de la Escala tipo Espectador de Violencia entre pares (TEVEP) en alumnos de secundaria", cuyos autores son CASTILLO FERNANDEZ CAROLINA STEFHANIE, CABRERA ROJAS CRISTIAN EDUARDO SEGUNDO, constato que la investigación tiene un índice de similitud de 18.00%, verificable en el reporte de originalidad del programa Turnitin, el cual ha sido realizado sin filtros, ni exclusiones.

He revisado dicho reporte y concluyo que cada una de las coincidencias detectadas no constituyen plagio. A mi leal saber y entender la Tesis cumple con todas las normas para el uso de citas y referencias establecidas por la Universidad César Vallejo.

En tal sentido, asumo la responsabilidad que corresponda ante cualquier falsedad, ocultamiento u omisión tanto de los documentos como de información aportada, por lo cual me someto a lo dispuesto en las normas académicas vigentes de la Universidad César Vallejo.

TRUJILLO, 25 de Julio del 2023

Apellidos y Nombres del Asesor:	Firma
VERA CALMET VELIA GRACIELA DNI: 18159571 ORCID: 0000-0003-0170-6067	Firmado electrónicamente por: VVERAC75 el 14-08- 2023 17:39:53

Código documento Trilce: TRI - 0618947