



UNIVERSIDAD CÉSAR VALLEJO

**ESCUELA DE POSGRADO
PROGRAMA ACADÉMICO DE MAESTRÍA EN GESTIÓN
PÚBLICA**

Gestión municipal y la seguridad ciudadana de los vecinos del
sector central barrio 2 del distrito El Porvenir, Trujillo 2023

TESIS PARA OBTENER EL GRADO ACADÉMICO DE:

Maestro en Gestión Pública

AUTOR:

Castillo Villavicencio, Renzo Danilo Heli (orcid.org/0000-0002-0613-331X)

ASESORES:

Mtra. Alza Salvatierra, Maria Soledad (orcid.org/0000-0001-7639-1886)

Mg. Baquedano Cabrera, Luis Clemente (orcid.org/0000-0002-3890-0640)

LÍNEA DE INVESTIGACIÓN:

Gestión de Políticas Públicas

LÍNEA DE RESPONSABILIDAD SOCIAL UNIVERSITARIA:

Fortalecimiento de la democracia, liderazgo y ciudadanía

LIMA - PERÚ

2024

DEDICATORIA

Dedico el presente estudio de investigación, a mi madre Sra. Amada Villavicencio Diaz, quien fue, sigue y seguirá siendo el motivo de todos mis esfuerzos para conseguir el éxito anhelado.

A mis tios German y Miriam, por brindarme un pequeño pero significativo espacio en sus vidas, el cual aprovecho con satisfacción.

A mis abuelos Heli y Grimaneza, que desde arriba junto a mi madre, guian mis pasos por el camino correcto.

AGRADECIMIENTO

A mi asesora de tesis, por la paciencia y diligencia al guiarme en la construcción de este trabajo.

A mi familia y amigos, por las conversaciones, consejos y apoyo, los cuales me permitieron cumplir con este objetivo.

A Dios todopoderoso, por permitirme haber llegado hasta este momento en que escribo estas líneas con salud y fortaleza.



UNIVERSIDAD CÉSAR VALLEJO

ESCUELA DE POSGRADO

ESCUELA PROFESIONAL DE MAESTRÍA EN GESTIÓN PÚBLICA

Declaratoria de Autenticidad del Asesor

Yo, MARIA SOLEDAD ALZA SALVATIERRA, docente de la ESCUELA DE POSGRADO de la escuela profesional de MAESTRÍA EN GESTIÓN PÚBLICA de la UNIVERSIDAD CÉSAR VALLEJO SAC - LIMA NORTE, asesor de Tesis titulada: "Gestión municipal y la seguridad ciudadana de los vecinos del sector central barrio 2 del distrito El Porvenir, Trujillo 2023", cuyo autor es CASTILLO VILLAVICENCIO RENZO DANILO HELI, constato que la investigación tiene un índice de similitud de 13.00%, verificable en el reporte de originalidad del programa Turnitin, el cual ha sido realizado sin filtros, ni exclusiones.

He revisado dicho reporte y concluyo que cada una de las coincidencias detectadas no constituyen plagio. A mi leal saber y entender la Tesis cumple con todas las normas para el uso de citas y referencias establecidas por la Universidad César Vallejo.

En tal sentido, asumo la responsabilidad que corresponda ante cualquier falsedad, ocultamiento u omisión tanto de los documentos como de información aportada, por lo cual me someto a lo dispuesto en las normas académicas vigentes de la Universidad César Vallejo.

LIMA, 08 de Enero del 2024

Apellidos y Nombres del Asesor:	Firma
MARIA SOLEDAD ALZA SALVATIERRA DNI: 40469174 ORCID: 0000-0001-7639-1886	Firmado electrónicamente por: MALZASA el 16-01- 2024 11:35:52

Código documento Trilce: TRI - 0725998





UNIVERSIDAD CÉSAR VALLEJO

ESCUELA DE POSGRADO

ESCUELA PROFESIONAL DE MAESTRÍA EN GESTIÓN PÚBLICA

Declaratoria de Originalidad del Autor

Yo, CASTILLO VILLAVICENCIO RENZO DANILO HELI estudiante de la ESCUELA DE POSGRADO de la escuela profesional de MAESTRÍA EN GESTIÓN PÚBLICA de la UNIVERSIDAD CÉSAR VALLEJO SAC - LIMA NORTE, declaro bajo juramento que todos los datos e información que acompañan la Tesis titulada: "Gestión municipal y la seguridad ciudadana de los vecinos del sector central barrio 2 del distrito El Porvenir, Trujillo 2023", es de mi autoría, por lo tanto, declaro que la Tesis:

1. No ha sido plagiada ni total, ni parcialmente.
2. He mencionado todas las fuentes empleadas, identificando correctamente toda cita textual o de paráfrasis proveniente de otras fuentes.
3. No ha sido publicada, ni presentada anteriormente para la obtención de otro grado académico o título profesional.
4. Los datos presentados en los resultados no han sido falseados, ni duplicados, ni copiados.

En tal sentido asumo la responsabilidad que corresponda ante cualquier falsedad, ocultamiento u omisión tanto de los documentos como de la información aportada, por lo cual me someto a lo dispuesto en las normas académicas vigentes de la Universidad César Vallejo.

Nombres y Apellidos	Firma
RENZO DANILO HELI CASTILLO VILLAVICENCIO DNI: 40549485 ORCID: 0000-0002-0813-331X	Firmado electrónicamente por: RCASTILLOVI80 el 08- 01-2024 20:14:07

Código documento Trilce: TRI - 0726000



Índice de contenido

	Pág.
Carátula	i
Dedicatoria	ii
Agradecimiento	iii
Declaratoria de autenticidad del asesor	iv
Declaratoria de originalidad del autor	v
Índice de contenido	vi
Índice de tablas	vii
Índice de figuras	viii
Resumen	ix
Abstract	x
I. INTRODUCCIÓN	1
II. MARCO TEÓRICO	6
III. METODOLOGÍA	13
3.1 Tipo y diseño de la investigación	13
3.2 Variables y operacionalización	14
3.3 Población, muestra y muestreo	15
3.4 Técnica e instrumentos de recolección de datos	16
3.5 Procedimientos	17
3.6 Método de análisis de datos	18
3.7 Aspectos éticos	18
IV. RESULTADOS	19
V. DISCUSIÓN	27
VI. CONCLUSIONES	33
VII. RECOMENDACIONES	36
REFERENCIAS	37
ANEXOS	43

Índice de tablas

	Pág.
Tabla 1 Validación de expertos	17
Tabla 2 Gestión municipal y sus dimensiones	19
Tabla 3 Seguridad ciudadana y sus dimensiones	20
Tabla 4 Prueba de regularidad de Kolmogorov Smirnov	21
Tabla 5 Correlación no paramétrica Gestión Municipal y Seguridad Ciudadana	22
Tabla 6 Conexión no paramétrica entre Desarrollo organizacional y Seguridad Ciudadana	23
Tabla 7 Correlación no paramétrica entre Finanzas Municipales y Seguridad Ciudadana	24
Tabla 8 Correlación no paramétrica entre Servicios y Proyectos y Seguridad Ciudadana	25
Tabla 9 Correlación no paramétrica entre Gobernabilidad Democrática y Seguridad Ciudadana	26

Índice de figuras

	Pág.
Figura 1 Relación entre variables	13

RESUMEN

El presente trabajo titulado gestión pública y seguridad ciudadana de los vecinos del sector central barrio 2 del distrito El Porvenir, Trujillo 2023; tuvo como propósito principal determinar la relación entre la gestión municipal y la seguridad ciudadana; esto, ante el avance desmesurado de la inseguridad ciudadana en la localidad y que acciones se vienen adoptando para combatirla. El estudio fue básico con diseño no experimental y transversal, de tipo correlacional y con enfoque cuantitativo. La muestra estuvo conformada por 190 vecinos mayores de edad del sector central barrio 2 del distrito El Porvenir, a los cuales se les aplico dos cuestionarios de quince preguntas cada uno. Los resultados indicaron que entre las variantes existe una conexión positiva moderada, con un coeficiente Rho de Spearman igual a 0.449 y una significancia $p < .001$, el cual, al ser menor que 0.05 conlleva a la aceptación de nuestra hipótesis general; concluyendo que, se deben establecer políticas que coadyuven a mitigar los problemas sociales, en especial la inseguridad ciudadana, proporcionando mejores condiciones de vida que garanticen una convivencia armoniosa para la sociedad.

Palabras clave: Gestión municipal, seguridad ciudadana, gestión pública.

ABSTRACT

The present work entitled public management and citizen security of the residents of the central sector neighborhood 2 of the El Porvenir district, Trujillo 2023; Its main purpose was to determine the relationship between municipal management and citizen security; This, given the disproportionate advance of citizen insecurity in the town and what actions are being taken to combat it. The study was basic with a non-experimental and cross-sectional design, correlational type and with a quantitative approach. The sample was made up of 190 residents of legal age from the central sector, neighborhood 2 of the El Porvenir district, to whom two questionnaires of fifteen questions each were applied. The results indicated that there is a moderate positive connection between the variants, with a Spearman's Rho coefficient equal to 0.449 and a significance $p < .001$, which, being less than 0.05, leads to the acceptance of our general hypothesis; concluding that policies must be established that help mitigate social problems, especially citizen insecurity, providing better living conditions that guarantee harmonious coexistence for society.

Keywords: Municipal management, citizen security, public management.

I. INTRODUCCIÓN

La seguridad ciudadana en los últimos tiempos ha venido siendo afectada a nivel global, para lo cual, las instituciones de gobierno tienen que planificar y elaborar planes para poder reducir los diversos índices de delitos que generan inseguridad en la población; la cual, vive atemorizada ante los hechos de violencia que en algunos casos culminan en situaciones lamentables.

Livingston (2022) indicó que el empoderamiento de la delincuencia en las prosperas áreas urbanas de África y sus fuerzas policiales en gran parte ineficaces e irresponsables, tiene el potencial de convertirse en un desafío más serio para los gobiernos africanos; con este panorama, aún no se han preocupado por establecer políticas de mejora en la seguridad de los ciudadanos, esto motivado por el cohecho y la falta de honestidad en los gobiernos.

Nnabuihe et al (2023) expresaron que los defensores de la policía estatal señalan alarmantes fallos de seguridad y un acelerado quebrantamiento de la seguridad personal en Nigeria; también advierten, una falta general de competencia y confianza pública en la policía federal; en este país las políticas de gobierno en cuanto a seguridad son frágiles; esto, a razón de la falta de capacidad para la ejecución y al aumento de la inseguridad, hace que el estado responda de una forma no adecuada.

Ramos (2022) sostuvo que las prácticas criminales tradicionales latinoamericanas como la corrupción, la malversación de fondos, los grupos poderosos interesados en obtener concesiones del Estado (lobbying) son costumbres que influyen en la sociedad y aumentan la desigualdad social al tiempo que crean una cultura de olvido y de exclusión. Ante ello, los gobiernos latinoamericanos gestionan sus políticas públicas sobre seguridad, basándose en la necesidad de los grupos humanos vulnerables y en las zonas desfavorecidas, con el fin de establecer una ofensiva contra la inseguridad.

Guevara y Nicolás (2023) manifestaron en su artículo sobre prevención ciudadana en la Argentina que el programa Corredores Seguros, el refuerzo de la iluminación de espacios verdes, la instalación de domos en las calles y de cámaras de seguridad en los colectivos y las obras provinciales de urbanización de asentamientos; son acciones vinculadas a la seguridad desde la infraestructura. En ese sentido, la entidad edil ha desarrollado un plan que reforzara la prevención y

seguridad de los vecinos, con un esquema de patrullaje confirmado por agentes ediles y policía, con ello intervenir de manera directa en la prevención del delito.

Simondet (2023) expuso en su artículo sobre la habilitación de un proyecto de seguridad en la localidad argentina de La Matanza, que sufre una inseguridad civil generalizada y una falta de administración pública municipal; la comuna por intermedio de su secretario de seguridad, no informa sobre su plan de seguridad para La Matanza; por tal motivo, la oposición busca interpelar a las autoridades, pues no se tiene una acción inmediata sobre los actos de violencia en la localidad.

Cuesta y Alda (2021) indicaron que en el 2010 Honduras tenía una de las tasas de delitos violentos urbanos más altas del mundo. Antes de esa década, los gobiernos intentaron frenar el crimen mediante una represión y sentencias más duras, pero no lograron tener un impacto mensurable en el alarmante aumento de las tasas de criminalidad urbana. Esto fomenta al gobierno de Honduras, a realizar proyectos de seguridad más interesantes sentando bases para futuros proyectos integrales, contando con el trabajo coordinado entre los ministerios y los municipios.

Seri y Mary (2019) sostuvieron que la seguridad como bien público democrático dominante se consolidó en Argentina en 2015, muy lejos del debate inicial que giró en torno al eje de la mano de hierro y los derechos humanos. La fluidez del orden público ha facilitado al gobierno argentino a implementar sus ideas de seguridad, con la finalidad de que las instituciones acepten las medidas y prevengan los riesgos en defensa de los ciudadanos.

Emerson (2020) afirmó que en México es el estado, no los ciudadanos, quien determina las causas fundamentales de las amenazas existenciales y se empodera para aliviar estas inseguridades. Pero la obligación va más allá y se extiende a la edificación de la propia ciudadanía; el gobierno del presidente Peña Nieto, estableció una política para la precaución social del crimen y las fechorías, indicando que es compromiso de la nación avalar la seguridad de los individuos.

Flores (2023) en su nota periodística señaló que el Perú debe aprender del éxito en seguridad de otros países y adaptarlo a sus propias condiciones. La seguridad pública es un desafío constante en nuestro país; en ese contexto, las pautas del estado sobre seguridad, han resultado ser muy flexibles e ineficaces ante el aumento de la inseguridad.

El Comercio (2022) en su crónica sobre las casetas de seguridad en Chorrillos, indicó que, para Franklin Torres residente de Los Cedros, los enrejados que cierran los barrios urbanizados son una necesidad, las casetas de seguridad instaladas fueron construidas hace tres meses, pero aún no funcionan; por su parte el gerente municipal, indicó que las casetas no se usan por falta de personal y de servicios básicos, que se está trabajando en su habilitación para darle seguridad a la localidad.

Ríos (2022) en su nota periodística sobre reforzar la seguridad de los ciudadanos en Nuevo Chimbote, apuntó que el alcalde Walter Soto Campos, tuvo una conversación con el encargado de la Policía de Chimbote para coordinar esfuerzos y poder incrementar la seguridad ciudadana; en ese sentido, el jefe de serenazgo, indicó que cuentan con diez vehículos y doce motos para realizar el patrullaje con la policía.

ContentEngine Noticias Financieras (2023) en su artículo periodístico manifestaron que Felipe Castillo, alcalde de Los Olivos, enfatizó que han presentado una solicitud para integrar a las fuerzas armadas al plan de seguridad ciudadana; así como, el alcalde de Santa Rosa enfatizó que a pesar de tener pocos recursos siguen enfrentando la delincuencia, pero está ganando. Al respecto, los alcaldes comprendidos en Lima Norte, indican que tienen un proyecto de centro de videovigilancia por el MEF, pero que a la fecha no se ejecuta.

En distrito de El Porvenir, la entidad municipal cuenta con un servicio de Serenazgo Municipal creado desde el año 2002, el cual ha venido implementándose de manera progresiva a consecuencia del aumento de la inseguridad, con nuevos efectivos, vehículos motorizados y una central de video vigilancia; los cuales fortalecen el servicio y articulan labores de seguridad ciudadana junto a la policía nacional.

En la localidad la situación de inseguridad no es ajena, lamentablemente está imperando, según el Plan de Acción Distrital (2023), el crimen organizado, asalto al paso, asaltos a mano armada, las extorsiones, los asesinatos por encargo, constituyen una problemática real; por ello, se debe entablar planes para poder contrarrestar conjuntamente con la PNP y actores sociales esta situación.

Con base al problema descrito, se formula la pregunta a cuestionar ¿Cuál es la relación ente la gestión municipal (GM) y la seguridad ciudadana (SC) de los

vecinos del sector central barrio 2 del distrito El Porvenir, Trujillo 2023?; asimismo, se determinaron los problemas individuales, los cuales son P₁: ¿Cuál es la relación entre el desarrollo organizacional (DO) y la SC de los vecinos del sector central barrio 2 del distrito El Porvenir, Trujillo 2023?; P₂: ¿Cuál es la relación entre las finanzas municipales (FM) y la SC de los vecinos del sector central barrio 2 del distrito El Porvenir, Trujillo 2023?; P₃: ¿Cuál es la relación entre los servicios y proyectos (SP) y la SC de los vecinos del sector central barrio 2 del distrito El Porvenir, Trujillo 2023?; P₄: ¿Cuál es la relación entre la gobernabilidad democrática (GD) y la SC de los vecinos del sector central barrio 2 del distrito El Porvenir, Trujillo 2023?

Sobre la justificación, según Cwauthors.com (2021) es la razón por la cual el investigador se centra en el tema, su importancia y los vacíos que pretende llenar el estudio, para el presente caso, desde el aspecto teórico, según Eugenia (2022), es un conjunto de aspectos y nociones que sirven como referencia en tu estudio; en ese sentido, vamos a entender a la administración municipal como un medio para la atención de eventos relacionados al interés público; desde el enfoque metodológico, para Moreno-Galindo (2021) se da cuando se plantea nuevos métodos que generan nuevos conocimientos confiables y validos; por tal motivo, el uso de nuevos instrumentos basados en modelos de estudio establecidos, será de utilidad para nuevas investigaciones; desde la perspectiva práctica, según Solosejemplos.com (2017) esta contribuye con la resolución de un problema o expone alternativas que contribuyen a solucionarlo; en este caso, servirá para observar la conexión entre la GM y la SC, así como, su comportamiento entre ellas; desde el punto de vista social, para Carrero (2021) se enfoca como el estudio tiene un impacto en la sociedad y como ayuda a resolver el problema; para el presente estudio, los resultados permitirán proponer nuevas habilidades para una administración municipal encaminada a la seguridad ciudadana.

En mérito al tema de estudio, se plantea el siguiente objetivo general, determinar la relación entre la GM y la SC de los vecinos del sector central barrio 2 del distrito El Porvenir, Trujillo 2023. Los objetivos específicos se detallan a continuación, O₁: Determinar la relación entre el DO y la SC de los vecinos del sector central barrio 2 del distrito El Porvenir, Trujillo 2023; O₂: Determinar la relación entre las FM y la SC de los vecinos del sector central barrio 2 del distrito El

Porvenir, Trujillo 2023; O₃: Determinar la relación entre los SP y la SC de los vecinos del sector central barrio 2 del distrito El Porvenir, Trujillo 2023. O₄: Determinar la relación entre la GD y la SC de los vecinos del Sector Central Barrio 2 del distrito El Porvenir, Trujillo 2023.

Del mismo modo se genera la siguiente hipótesis, hay correspondencia positiva entre la GM y la SC de los vecinos del sector central barrio 2 del distrito El Porvenir, Trujillo 2023. Teniendo como hipótesis específicas las siguientes, H₁: Hay correspondencia positiva entre el DO y la SC de los vecinos del sector central barrio 2 del distrito El Porvenir, Trujillo 2023; H₂: Hay correspondencia positiva entre las FM y la SC de los vecinos del sector central barrio 2 del distrito El Porvenir, Trujillo 2023; H₃: Hay correspondencia positiva entre los SP y la SC de los vecinos del sector central barrio 2 del distrito El Porvenir, Trujillo 2023; H₄: Hay correspondencia positiva entre la GD y la SC de los vecinos del sector central barrio 2 del distrito El Porvenir, Trujillo 2023.

II. MARCO TEÓRICO

En esta sección, se van a citar las investigaciones a nivel estatal y global considerando su relevancia para el presente estudio, según se describe a continuación.

En Ucayali, Bardales y Montes (2022) en su trabajo consideran como intención hallar la conexión entre la actividad edil y la protección pública en el distrito de Nueva Requena, desarrollada bajo una investigación aplicada, correlacional y no experimental de corte transversal, con un tamaño muestral de 65 trabajadores de la entidad municipal de Nueva Requena, utilizando para ello un cuestionario. Los resultados resaltan que la aplicación del coeficiente Rho de Spearman entre las variables tuvo un valor de 0.760, dando una semejanza positiva y alta; por otro lado, la valoración de p fue 0.04 el cual es < 0.05 , refutando la hipótesis cero; concluyendo que la actividad edil se conecta convincentemente con la protección de los pobladores en el distrito de Nueva Requena.

En Arequipa, Supo (2023) en su trabajo consideró como propósito integral establecer la conexión entre la administración local y la defensa vecinal en una comuna provincial de Arequipa. Este estudio, fue desarrollado en un enfoque cuantitativo, con un procedimiento hipotético deductivo, no experimental transversal, con efecto descriptivo. La muestra fue de 113 colaboradores de la entidad edil, empleando un cuestionario tipo Likert; los resultados aplicando el estadístico Rho de Spearman fueron de un valor 0.804 interpretando que existe una conexión positiva alta, con valor $p=0.000$ que resulto ser inferior al valor de alfa (0.05), rebatiendo la hipótesis y culminando que hay concordancia representativa entre las variables.

Vílchez (2022) sostuvo como objetivo comprobar si hay afinidad entre la administración edil y la seguridad local de un distrito del Perú, el análisis se desarrolló bajo la perspectiva cuantitativa de tipo correlacional, diseño no experimental; el patrón fue de 100 pobladores a los cuales se les entrego un temario; el efecto del estudio encontró una conexión de 60% la cual fue lograda con la prueba Rho de Spearman y significativa en las variables con un valor $p= ,000$ y una correlación de ,599; con lo cual, se admite la hipótesis, concluyendo que existe una correspondencia importante y es concisamente equitativo entre la administración edil y la seguridad local.

Mauricio (2022) en su trabajo tuvo como intención reconocer la conexión que tiene la gestión local y la seguridad vecinal en una comuna de la provincia de Lima; utilizando una investigación básica, correlacional, no experimental de corte transaccional. Tuvo un patrón de 51 pobladores, se les proveo un temario de 47 preguntas; los efectos mostraron un significado de 0.000 el cual por ser < 0.050 , se debe aceptar la hipótesis general, además se obtuvo un nexo de 0.445 demostrando una coincidencia efectiva entre las variantes. Se concluye que existe una conexión entre la administración local y confianza vecinal en una provincia de Lima.

Mamani (2023), en su trabajo tiene como ideal el concretar el vínculo entre administración comunal y protección urbana en una comuna de la región de Puno, sobre la técnica de la investigación esta fue aplicada, no experimental y correlacional. Tuvo una muestra formada por 141 ciudadanos adultos de un barrio de un distrito en Puno; los resultados obtuvieron una correlación de 0.785 y un valor p igual a .001, que acepta la hipótesis general, concluyendo que, a una categoría más alta de administración comunal, una categoría más alta de protección urbana en el distrito.

En Ecuador, García (2021) en su trabajo mantuvo el objetivo de conectar las normas públicas con la seguridad vecinal en el municipio de Cantón Quevedo, se empleó la técnica de investigación básica con una perspectiva cuantitativa, correlacional; con una muestra de 383 servidores municipales a quienes se les entregó un cuestionario. El dictamen luego de usar el coeficiente de relación entre las variables tuvo un valor de 0.409, por otro lado, el valor p fue 0.00; llegando a la conclusión que se sostuvo positivamente la correspondencia entre las variables.

En Ecuador, Garrido (2020) sustentaron la finalidad de analizar las ocurrencias que generan de las directrices ediles en la prevención de la violencia urbana en los asentamientos de la comuna de Sucre, aplicando una metodología mixta, socioespacial y cuantitativa; se tuvo una muestra de 58 individuos, los resultados aplicando el coeficiente de relación entre las variables tuvo un valor de 0.327, por otro lado, el valor p fue 0.013, concluyendo que hay relación entre las directrices municipales y la violencia urbana.

En Costa Rica, Monge (2019) en su trabajo considera como objetivo estudiar las facultades que tiene la gestión comunal en métodos de seguridad urbana en la

municipalidad de Cartago, aplicando la metodología de estudios de caso con un tipo de investigación cualitativa, se utilizó entrevistas que fueron destinadas a la muestra conformada por funcionarios y profesionales de la entidad. Los resultados indican que la comuna tiene potencial institucional y de diligencia en relación con las instituciones en asuntos de seguridad. Concluye que el municipio de Cartago ha respondido con distintas estrategias las necesidades de la población en temas de seguridad.

En Ecuador, Guerrero et al. (2022) en su estudio tienen como objetivo examinar la administración municipal sobre seguridad ciudadana en materia de los recursos públicos del municipio de Portoviejo, utilizaron un tipo de investigación aplicada analítica a través de cuestionarios utilizados en una muestra de 40 personas. Los resultados obtenidos acreditan una actitud neutra por parte de la administración en relación al dinero destinado para la seguridad de la población, esto, a consecuencia de la burocracia. Concluyendo que es difícil concretar la ejecución de la administración de la seguridad ciudadana, requiriendo superar retos estructurales y operativos que contribuyan a solucionar los conflictos existentes.

En México, Ordóñez (2019) en su estudio tuvo como propósito estudiar la conexión existente entre la confianza de los ciudadanos y la gestión gubernamental en un contexto de inseguridad pública. Se utilizó como la metodología la información estadística y periodística del periodo 2012 a 2017 en cuanto al surgimiento de grupos de autodefensa y policía comunitaria. Los resultados muestran que la población ha intervenido al percibir la indiferencia del gobierno para solucionar el problema. Concluyendo que existe una preocupante relación entre el estado y la ciudadanía, esto, debido a que el ente gubernamental no cumple con alcanzar este bien social.

En relación al presente estudio, presenta variables los cuales identificaremos a través de teorías y definiciones, determinado las extensiones e indicadores de medición de las variantes, las cuales se describen en los párrafos siguientes.

En cuanto a los fundamentos teóricos para la variable gestión municipal, tenemos al procedimiento administrativo que está comprendido en la Teoría Clásica de la Administración de Henry Fayol (1986); en la cual, indica que la acción de administrar abarca las fases de planificación, organización, dirección, coordinación y control. Esta doctrina sostiene que la actividad administrativa prepara la guía de

acción de una institución, teniendo un papel indispensable en ella todos los integrantes de la organización, los cuales trabajan en conjunto para la consideración de sus objetivos.

De igual forma, se tiene la Teoría de la Burocracia de Max Weber, que es una organización jerárquica del trabajo en la que los directores o empleados adquieren experiencia en sus respectivas áreas de especialización o trabajo. Para Weber, la burocracia era una herramienta para dominar; en una organización burocrática se tiene varios efectos: por un lado, ayuda a predecir el comportamiento de las personas; por otro lado, promueve la estandarización del desempeño laboral de los empleados. El objetivo principal será hacer más eficientes todos los procesos y puestos que se desarrollan en la empresa, es decir, maximizar la eficiencia de la organización (Ruiz, 2019).

En cuanto a las definiciones conceptuales, gestión municipal para el portal Nzdl.org, es un enfoque de trabajo que considera las tareas actuales, la planificación y toma de decisiones a largo plazo, la creación de consenso, la buena gestión, la planificación y adaptación continua del desarrollo territorial municipal.

Para Arraiza (2016), la gestión municipal tiene por objeto llevar a cabo o implementar las decisiones gubernamentales a través del uso y medición de los recursos disponibles.

Para la FAO (2015), la gestión municipal no es parte del gobierno central, sino que son autónomas, elegidas directamente por el pueblo con el mandato de promover el desarrollo de su territorio.

Según Rodríguez et al., (2008), la variante GM tiene cuatro extensiones; la primera dimensión es Desarrollo Organizacional (DO), se refiere a una serie de instrumentos de gestión creados para el correcto funcionamiento de las actividades en la organización. Su finalidad es promover las actitudes, valores y comportamientos de una adecuada gestión municipal.

Tiene como primer indicador: los objetivos, los cuales son fijados en el plan operativo institucional y son medidos según su avance en el año fiscal; como segundo indicador: los documentos de gestión, son instrumentos con los cuales la gestión establece directrices para otorgar un mejor rendimiento a la vecindad.

La segunda dimensión es Finanzas municipales (FM), son los recursos que la localidad necesita para implementar los procesos e inversiones que la comunidad requiere para el bien común de los vecinos.

Tiene como primer indicador: la recaudación, es un elemento mediante el cual la entidad municipal obtiene los recursos necesarios para invertirlos en mejorar los servicios y el pago de remuneraciones; como segundo indicador: el presupuesto, instrumento que permite establecer y canalizar los fondos requeridos para la inversión en bienestar de la población.

La tercera dimensión es Servicios y proyectos (SP), tiene que ver con la condición de los servicios que se brinda a los vecinos, con el fin de asegurar que sean los más adecuados para optimar los estándares de vida de los vecinos; además, permite que se monitoree los proyectos de mejora para determinar si los gobiernos locales están implementando correctamente sus planes, especialmente en los lugares más inseguros.

Tiene como primer indicador: los servicios municipales, son implementados por la entidad municipal para lograr la tranquilidad y optimización de la cualidad de vida de los vecinos; como segundo indicador: la inversión, elemento fundamental que permite adquirir nuevos equipos, bienes y servicios, así como, la puesta en marcha de proyectos de construcción en bien del distrito.

La cuarta dimensión es Gobernabilidad democrática (GD), es la participación activa que un gobierno local ofrece a sus vecinos para que contribuyan con sus opiniones de forma organizada, planteando soluciones para optimar sus escenarios de subsistencia.

Tiene como primer indicador: la transparencia, consiste en tener las cuentas claras e informar a la población en que se está gastando e invirtiendo; como segundo indicador: la participación, se refiere a la participación de la ciudadanía en los eventos públicos que realiza la comuna.

Para la variable SC, se cuenta con la Teoría de las Ventanas Rotas de Wilson y Kelling; en ella, se expone que la inestabilidad de los ciudadanos aumenta en los sitios donde abunda el desorden, en barrios que no cuentan con los servicios básicos y que no tienen un monitoreo de los espacios públicos, siendo estos dominados por la delincuencia. Esta teoría sustenta que el romper una ventana,

puede desbordar actos de vandalismo si es que no se controla rápidamente y se restablece el orden (Maskaly y Boggess, 2014).

Asimismo, tenemos la Teoría de la Disonancia Cognitiva de Leon Festinger; la cual, sostiene que los individuos tienen la necesidad de tener congruencia entre sus creencias, cualidades y conductas; cuando esto falla, ocasiona un malestar que conlleva a concluir o disminuir esta discrepancia (Mentesabiertaspsicologia.com, s.f.).

También, existe la Teoría del Pensamiento Espontáneo de Rusell Fazio, esta indica que, la actitud humana es producto de la activación de emociones almacenadas en la memoria, que están relacionadas con la conducta futura de las personas (Ponce, 2021).

En relación a la segunda variable SC, la Ley N° 27933 del sistema nacional de seguridad ciudadana, la define como la unificación de todos los niveles de gobierno, la empresa privada, la colectividad civil organizada y la participación de la sociedad para asegurar la convivencia en paz, erradicar la violencia y asegurar el uso de las carreteras y el transporte.

Tsymbal (2023), la define como protección social a un conjunto de medidas de la administración estatal que están diseñadas, por un lado, para ayudar a los ciudadanos y grupos sociales a gestionar los riesgos de manera más efectiva y, por otro lado, para brindar apoyo a los más vulnerables.

Para Myciuk (2023), también define a seguridad ciudadana como protección social, la cual, consiste en medias de naturaleza económica, legal y organizativa, que tienen como objetivo la implementación por parte del estado de su función principal: garantizar una vida digna de los ciudadanos.

El portal Zienjournals.com, en su publicación delimita a la seguridad ciudadana, como la seguridad pública que se divide en entidades que brindan seguridad y participan en ella, donde se incluye también, a los ciudadanos como entes participantes.

Del mismo modo, según El Plan de Acción Distrital de Seguridad Ciudadana de El Porvenir (2023), la variable seguridad ciudadana consta de tres dimensiones; la primera dimensión es Plan de patrullaje municipal (PM), consiste en los recorridos que realiza el personal sereno dentro de todo el distrito, vigilando la seguridad y atendiendo las emergencias que sucedan.

Tiene como primer indicador: las intervenciones, son las acciones que realiza el personal sereno ante la presunta comisión de un delito; como segundo indicador: la prevención, es la diligencia realizada en los patrullajes para mantener el distrito seguro.

La segunda dimensión es Plan de patrullaje integrado (PI), consiste en los operativos que se realiza de manera conjunta con la policía nacional, esto, con el único fin de combatir la inestabilidad ciudadana que impera en el lugar y que afecta su desarrollo.

Tiene como primer indicador: los operativos, son aquellas acciones orientadas a la detección de personas indocumentadas, de actividades no autorizadas y acciones ilícitas; como segundo indicador: las denuncias, son realizadas por los vecinos del distrito ante la comisión de algún delito en su sector; como tercer indicador: las detenciones, son acciones realizadas por la policía con apoyo del personal sereno de las personas que cometen delitos y son capturadas en flagrancia.

La tercera dimensión es Plan mirador (PM), consiste en el trabajo que se realiza en la central de cámaras de videovigilancia, cumpliendo la función de prevención y acción ante los delitos que se pudieran estar cometiendo en tiempo real, comunicando de manera rápida a los efectivos para una intervención satisfactoria.

Tiene como primer indicador: las comunicaciones radiales, mediante las cuales el personal de videovigilancia comunica la presunta comisión de algún delito para la respectiva intervención; como segundo indicador: el registro de videos, es aquella que esta acopiada en un banco de datos y que permite la individualización de los implicados en algún delito; como tercer indicador: el registro de llamadas, también se encuentra en un registro informático y permite establecer el record de llamadas que se tiene por denuncias de los vecinos.

III. METODOLOGÍA

3.1 Tipo y diseño de la investigación

El presente estudio estuvo encuadrado en una perspectiva cuantitativa, según Hernández y Mendoza (2018), indica que el enfoque cuantitativo son procesos secuenciales para demostrar posibilidades, se desarrollan en orden sin omitir ningún proceso, utilizando métodos estadísticos para la evaluación de los datos recolectados genero conclusiones respecto de la hipótesis planteada

3.1.1 Tipo de la investigación

Esta tesis es básica, pues se buscó obtener nuevas nociones para incrementar el conocimiento de la realidad específica (Risco, 2020).

3.1.2 Diseño de la investigación

Para esta investigación se usó el diseño no experimental; esto, debido a que el analítico no altera las variantes, solo examina los fenómenos como se dan en el entorno y luego los analiza (SurveyMonkey, 2020).

Esta investigación fue transversal, pues recogió datos de las variables en un solo periodo de tiempo sobre la población (Ortega, 2018).

Es de tipo correlacional, pues el propósito fue encontrar la conexión entre las variables GM y SC, permitiendo cierto grado de predicción (Hernández y Mendoza, 2018).

Fig. 1

Relación entre variables

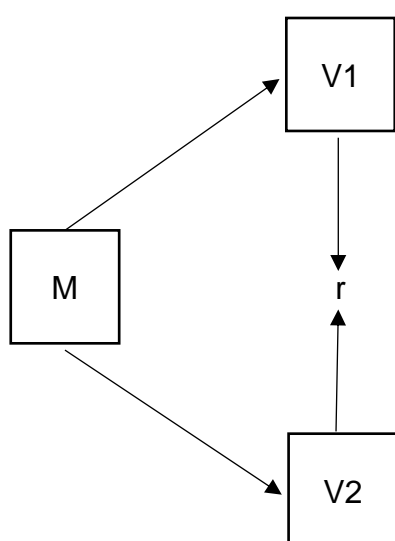

Donde:

M: Muestra

V1: GM

V2: SC

R: Conexión evidente entre GM y SC

3.2 Variables y operacionalización

Una variante constituye una cualidad medible que es cambiante a lo largo de un experimento comprobando resultados (Parra, 2020).

Se estuvo trabajando con las siguientes variables:

Variable: Gestión Municipal

- Definición conceptual: Según Rodríguez et al. (2008), es el desarrollo del municipio en su conjunto, el cual aunado con los actores locales impulsa el desarrollo de todos los aspectos de la organización.
- Definición operacional: Se valoró a través de un cuestionario con opciones múltiples, considerando las extensiones DO, FM, SP y GD.
- Los indicadores: para la dimensión DO se han considerado.- los objetivos y documentos de gestión.

Para la dimensión FM se han considerado.- la recaudación y el presupuesto.

Para la dimensión SP se han considerado .- los servicios municipales y la inversión.

Para la dimensión GD se han considerado.- la transparencia y la participación.

- Escala de medición: se utilizará la escala ordinal.

Variable 2: Seguridad Ciudadana

- Definición conceptual: Para el PADSC El Porvenir (2023), se refiere a la protección de las personas contra riesgos naturales, amenazas criminales, enfermedades, etc.; a través de la creación de un departamento responsable de asegurar la tranquilidad de las personas y sus bienes en relación con la violencia o la amenaza de violencia.
- Definición operacional: Se valoró a través de un cuestionario con opciones múltiples, teniendo en cuenta las tres dimensiones PM, PI y PM.

- Los indicadores: para la dimensión Plan de patrullaje municipal se han considerado.- las intervenciones, la prevención.
Para la dimensión Plan de patrullaje integrado se han considerado.- los operativos, las denuncias, las detenciones.
Para la dimensión Plan mirador se han considerado.- las comunicaciones radiales, el registro de videos, el registro de llamadas.
- Escala de medición: se utilizará la escala ordinal.

3.3 Población, muestra y muestreo

3.3.1 Población

Según Hernández y Mendoza (2018), población es un cúmulo de todos los individuos que coinciden en una lista de características, como pueden ser: raza, condición social, lugar de residencia. En esta indagación, estuvo conformada por los vecinos del sector central barrio 2 del distrito El Porvenir ascendente a 5,391 vecinos que constituyen adultos desde de los 18 años.

- Criterios de inclusión: se refieren a las características o atributos que los posibles participantes deben tener para ser incluidos en el estudio (Nikolopoulou, 2022). Para este estudio se consideraron los siguientes:
 - Vecinos y trabajadores de los distintos comercios instalados en el sector central barrio 2 del distrito El Porvenir.
 - Vecinos mayores de 18 años.
- Criterios de exclusión: se refieren a las características utilizadas para identificar a los posibles participantes que no deberían incluirse en un estudio (Nikolopoulou, 2022). Para este estudio se consideraron los siguientes:
 - Trabajadores de la entidad municipal, empleados de confianza y locadores de servicios.
 - Población menor de 18 años.

3.3.2 Muestra

Para Hernández y Mendoza (2018), una muestra es un derivado de la vecindad o universo para el cual se recopilarán datos, la muestra debe ser distintiva de la población. Para el presente caso, la muestra estuvo conformada por 190

vecinos, para obtener estos datos se asignó un grado de certeza del 95%, un margen de error del 7% y la población de 5391 habitantes.

3.3.3 Muestreo

El muestreo para el presente trabajo, fue no probabilístico, según Muguira (2017), el muestreo deliberado, crítico o por juicio consiste en seleccionar a los participantes con apoyo en el conocimiento del tesista; en ese sentido, nos apoyamos en los criterios de inclusión establecidos en el presente estudio.

3.3.4 Unidad de análisis

Los vecinos del sector central barrio 2 del distrito El Porvenir, Trujillo.

3.4 Técnica e instrumentos de recolección de datos

Para Troy (2021), la habilidad de compilación de la información debe ser observada como imparcial y confiable, que permita comprobar la hipótesis del estudio.

La técnica que se empleó en esta tesis, es una encuesta diseñada para recopilar los datos necesarios para ser considerados en este análisis.

Según Mosweu y Mosweu (2020), el instrumento de recojo de información son herramientas utilizadas por el tesista para recolectar datos en el proceso de investigación.

La herramienta que se aplicó fue un temario que consta de un grupo de preguntas sobre las variables de investigación.

Para la variante gestión municipal, se empleó un cuestionario sobre las actividades que realiza la entidad municipal, estuvo dirigido a los vecinos del sector central barrio 2 del distrito El Porvenir, el instrumento fue habilitado con un total de 15 preguntas con las cuales se valoraron las 4 dimensiones de esta variable; DO, FM, SP y GD, las cuales fueron medidas por la escala de Likert de la siguiente forma: 1 = nunca, 2 = casi nunca, 3 = a veces, 4 = casi siempre y 5 = siempre.

Para la variante seguridad ciudadana, se usó un cuestionario enfocado en la seguridad del sector central barrio 2 del distrito El Porvenir, este instrumento se estructuró de 15 preguntas con las cuales se evaluó las 3 dimensiones de esta variable; PM, PI y PM, estas fueron medidas mediante la escala de Likert de la siguiente forma: 1 = nunca, 2 = casi nunca, 3 = a veces, 4 = casi siempre y 5 = siempre.

El instrumento constó de un total de 30 ítems, donde los colaboradores escogieron la opción que más prefirieron en la escala de Likert del 1 al 5. Según Muguira (2016) esta escala se emplea para objetar a un individuo sobre su nivel de acuerdo o desacuerdo de una situación, reacción, actitud o comportamiento.

La admisión de los instrumentos estuvo a cargo de 3 expertos maestros, quienes revisaron el cuestionario a emplear y señalaron su competencia.

Tabla 1.

Validación de expertos.

Experto	Grado Académico
Mg. Franco Nerdy Rodríguez Diestra	Magister en Gestión Publica
Mg. Anghie Rodríguez Castillo	Magister en Gestión Publica
Mg. Kelly Roxana Minchola Arteaga	Magister en Gestión Publica

Nota: Elaboración propia

Asimismo, para sustentar la validez se utilizó el coeficiente V Aiken, para lo cual se encontró una página web que ha permitido calcularla, se tuvo como resultado que el coeficiente obtenido es de 0.89, valor que se aproxima a 1, con lo cual se demuestra la validez de nuestros instrumentos.

Con respecto de la seguridad de las herramientas, se utilizó la prueba Alfa de Cronbach, de la prueba aplicada a 30 vecinos sobre el cuestionario de gestión municipal se tuvo un valor de 0.885; asimismo, de la prueba aplicada a la misma cantidad de vecinos sobre el cuestionario de seguridad ciudadana se obtuvo un valor de 0.838.

3.5 Procedimientos

Para la presente tesis, se inició con una compilación de bibliográfica acerca de la realidad problemática para dimensionar las variables de estudio; del mismo modo, se planteó el problema, objetivos e hipótesis. Seguidamente se establecieron los antecedentes nacionales e internacionales sobre el asunto de tesis; a continuación, se comenzó el procedimiento de recolección de datos, para lo cual se utilizó los cuestionarios elaborados para medir cada variable, la cual se entregó en forma física a 190 vecinos del sector central barrio 2 del distrito El Porvenir, finalizándola con la tabulación de los datos obtenidos y de esta forma proceder a

examinarla en los programas Excell y SPSS y con ello obtener la interpretación, discusión, impresiones y sugerencias.

3.6 Método de análisis de datos

Se estableció un procedimiento adecuado de datos, con parámetros cuantitativos, considerando las herramientas y técnicas de estadística correctas (Hernández y Mendoza, 2018); para el presente trabajo, se empleó el aplicativo estadístico SPSS para el diagnóstico de los datos. Los resultados se analizaron utilizando la estadística descriptiva e inferencial, se representó a través de cuadros y se realizó los reportes de estudio; teniendo como único fin el comprobar la hipótesis planteada la cual busca expresar la correspondencia entre las variantes.

3.7 Aspectos éticos

Para la presente tesis, se tuvieron en consideración las políticas morales que por norma tiene establecido nuestra casa de estudios, principalmente la autonomía, la beneficencia, la justicia y la no maleficencia.

El presente trabajo, respetó la conducta profesional y ha comunicado de manera idónea a todos los intervinientes en el estudio la reserva de toda la información obtenida.

De la misma forma, se tuvo cuidado en el empleo de las normas APA séptima impresión para la redacción y el nombramiento de las referencias, asimismo, se ha cumplido con lo estipulado en el código de ética aprobado mediante Resolución de Concejo Universitario N° 470-2022/UCV y con la guía de elaboración de trabajos conducentes a grados y títulos aprobado mediante Resolución de Vicerrectorado de Investigación N° 062-2023-VI-UCV; finalmente, se ha cumplido con el tener el 20% de porcentaje permitido de turnitin.

IV. RESULTADOS

Análisis Descriptivo

Objetivo general: Establecer el nexo entre la gestión municipal y la seguridad ciudadana de los vecinos del sector central barrio 2 del distrito El Porvenir, Trujillo 2023.

Tabla 2.

GM y sus dimensiones.

Nivel	GM		DO		FM		SP		GD	
	f	%	f	%	f	%	f	%	f	%
Alto	46	24.2%	60	31.6%	82	43.2%	36	18.9%	30	15.8%
Regular	137	72.1%	111	58.4%	100	52.6%	136	71.6%	143	75.3%
Bajo	7	3.7%	19	10.0%	8	4.2%	18	9.5%	17	8.9%
Total	190	100%	190	100%	190	100%	190	100%	190	100%

Nota: Información del programa informático SPSS.

Conforme con la tabla 2, se verificó que la GM en los vecinos del sector central barrio 2 del distrito El Porvenir, tiene un nivel bajo con un 3.7%, se constata también que tiene un nivel regular el cual alcanza el 72.1% y tiene un nivel alto del 24.2%. Con respecto a las dimensiones, en DO se tiene un nivel bajo del 10%, mientras que la categoría regular tiene un 58.4% y el valor alto tiene un 31.6%; del mismo modo, las FM tienen un nivel bajo del 4.2%, en la categoría regular un 52.6% y un nivel alto del 43.2%; asimismo, los SP tienen un 9.5% en el valor bajo, un 71.6% en el nivel regular y un 18.9% en la opción alto; finalmente, la GD mantiene un 8.95% en el valor bajo, un 75.3% en el nivel regular y un 15.8% en el nivel alto.

Con estos resultados, podemos deducir que los vecinos del sector central barrio 2 del distrito El Porvenir, no se sienten conforme con la administración edil, calificándola como regular, dejando claro que tiene que haber reformas significativas para poder revertir estos resultados.

Tabla 3.*Seguridad ciudadana y sus dimensiones.*

Nivel	Seguridad Ciudadana		Patrullaje Municipal		Patrullaje Integrado		Plan Mirador	
	f	%	f	%	f	%	f	%
Alto	42	22.1%	14	7.4%	68	35.8%	18	9.5%
Regular	142	74.7%	140	73.7%	105	55.3%	149	78.4%
Bajo	6	3.2%	36	18.9%	17	8.9%	23	12.1%
Total	190	100%	190	100%	190	100%	190	100%

Nota: Información del programa informático SPSS.

Conforme con la tabla 3, se verificó que la SC en los vecinos del sector central barrio 2 del distrito El Porvenir, tiene un nivel bajo con un 3.2%, se constata también que tiene un nivel regular el cual alcanza el 74.7% y tiene un nivel alto del 22.1%. Con respecto a las dimensiones, en PM se tiene un nivel bajo del 18.9%, mientras que el nivel regular tiene un 73.7% y el nivel alto tiene un 7.4%; del mismo modo, en PI tienen un nivel bajo del 8.9%, un grado regular del 55.3% y un valor alto del 35.8%; finalmente, el PM mantiene un 12.1% en la categoría bajo, un 78.4% en el valor regular y un 9.5% en el grado alto.

Con estos resultados, podemos deducir que los vecinos del sector central barrio 2 del distrito El Porvenir, no se sienten conforme con la seguridad ciudadana, calificándola como regular a pesar del aumento de la inseguridad en el distrito; dando un mensaje que tiene que haber medidas más drásticas y mucha coordinación con el gobierno regional y central en temas de seguridad.

Análisis inferencial

Luego de procesados los datos que se consiguieron de los cuestionarios preparados para nuestras variables GM y SC, se optó por definir las pruebas de normalidad y las correlaciones que existen entre variables de acuerdo a nuestros objetivos.

Tabla 4.

Prueba de normalidad de Kolmogorov Smirnov.

		GESTIÓN MUNICIPAL	SEGURIDAD CIUDADANA
	N	190	190
Parámetros normales	Media	46.43	45.47
	Desviación estándar	6.456	6.407
Máximas diferencias extremas	Absoluta	0.066	0.060
	Positivo	0.060	0.057
	Negativo	-0.066	-0.060
Estadístico de prueba		0.066	0.060
Sig. asin. (bilateral)		0.043	0.089

Nota: Información del programa informático SPSS.

Según Lopatecki (2023), la prueba de Kolmogorov Smirnov se usó para comparar dos distribuciones y precisar si provienen de la misma muestra, en el presente estudio la cantidad de vecinos encuestados fueron 190.

En la tabla 4, se describen las pruebas de costumbre, para la variable GM el valor $p=0.043$ es menor a 0.05, lo cual promueve que los datos no se distribuyen en una forma normal y respecto de la variante SC el valor $p=0.089$ es mayor a 0.05, que se interpreta que los datos están distribuidos en un curso normal; en consecuencia, se aplicara el coeficiente de correlación Rho de Spearman.

Tabla 5.*Correlación no paramétrica entre las variantes GM y SC.*

			GM	SC
Rho de Spearman	Gestión Municipal	Coeficiente de correlación	1.000	.449**
		Sig. (bilateral)		<.001
		N	190	190
	Seguridad Ciudadana	Coeficiente de correlación	.449**	1.000
		Sig. (bilateral)	<.001	
		N	190	190

Nota: La correspondencia es importante en el nivel 0,01 (bilateral). Información del programa informático SPSS.

Según el portal statstest.com (2020), rho de spearman es utilizada para comprender la fuerte conexión entre dos variantes.

Para definir la correlación entre las variables GM y SC, se empleó el coeficiente Rho de Spearman; en la Tabla 5 podemos identificar que una y otra variable tienen una conexión positiva moderada, con un factor igual a 0.449 y un $p < .001$.

Del análisis realizado, se justificó que la GM se relaciona con la SC de los vecinos del sector central barrio 2 del distrito El Porvenir, 2023 y teniendo en cuenta que nuestro valor $p < 0.05$, se acepta la hipótesis general.

Tabla 6.

Conexión no paramétrica entre la dimensión DO de la variante GM y la variante SC.

			DO	SC
Rho de Spearman	Desarrollo Organizacional	Coeficiente de correlación	1.000	.420**
		Sig. (bilateral)		<.001
		N	190	190
	Seguridad Ciudadana	Coeficiente de correlación	.420**	1.000
		Sig. (bilateral)	<.001	
		N	190	190

Nota: La correspondencia es importante en el nivel 0,01 (bilateral). Información del programa informático SPSS.

Para Verma y Abdel-Salam (2019), la prueba no paramétrica es utilizada principalmente cuando los datos no tienen una distribución normal.

En observación al primer objetivo individual se determinó la conexión entre el DO y la SC; en la Tabla 6 logramos identificar que la extensión y la variante poseen una similitud positiva moderada, con coeficiente igual a 0.420 y un $p < .001$.

Del análisis realizado, se demostró que la dimensión Desarrollo organizacional tiene correspondencia positiva con la Seguridad Ciudadana de los vecinos del sector central barrio 2 del distrito El Porvenir, 2023; y teniendo en cuenta que nuestro valor $p < 0.05$, se acepta la primera hipótesis específica.

Tabla 7.

Correlación no paramétrica entre la dimensión FM de la variante GM y la variante SC.

			FM	SC
Rho de Spearman	Finanzas Municipales	Coefficiente de correlación	1.000	.289**
		Sig. (bilateral)		<.001
		N	190	190
	Seguridad Ciudadana	Coefficiente de correlación	.289**	1.000
		Sig. (bilateral)	<.001	
		N	190	190

Nota: La correspondencia es importante en el nivel 0,01 (bilateral). Información del programa informático SPSS.

En relación al segundo objetivo individual se determinó el vínculo entre las FM y la SC; en la Tabla 7 logramos identificar que la extensión y la variante tienen una correspondencia positiva baja, con coeficiente igual a 0.289 y un $p < .001$.

Del análisis realizado, se demostró que la dimensión Finanzas Municipales tiene correspondencia positiva con la Seguridad Ciudadana de los vecinos del sector central barrio 2 del distrito El Porvenir, 2023 y teniendo en cuenta que nuestro valor $p < 0.05$, se acepta la segunda hipótesis específica.

Tabla 8.

Correlación no paramétrica entre la dimensión SP de la variante GM y la variante SC.

			SP	SC
Rho de Spearman		Coeficiente de correlación	1.000	.365**
	Servicios y Proyectos	Sig. (bilateral)		<.001
		N	190	190
		Coeficiente de correlación	.365**	1.000
	Seguridad Ciudadana	Sig. (bilateral)	<.001	
		N	190	190

Nota: La correspondencia es importante en el nivel 0,01 (bilateral). Información del programa informático SPSS.

En observación al tercer objetivo individual se determinó la conexión entre los SP con la SC; en la Tabla 8 identificamos que la extensión con la variante tiene una correlación positiva baja, con coeficiente igual a 0.365 y un $p < .001$.

Del análisis realizado, se demostró que la extensión Servicios y Proyectos tiene correspondencia positiva con la Seguridad Ciudadana de los vecinos del sector central barrio 2 del distrito El Porvenir, 2023 y teniendo en cuenta que nuestro valor $p < 0.05$, se acepta la tercera hipótesis específica.

Tabla 9.

Correlación no paramétrica entre la dimensión GD de la variante GM y la variante SC.

			GD	SC
Rho de Spearman	Gobernabilidad Democrática	Coeficiente de correlación	1.000	.226**
		Sig. (bilateral)		.002
		N	190	190
	Seguridad Ciudadana	Coeficiente de correlación	.226**	1.000
		Sig. (bilateral)	.002	
		N	190	190

Nota: La correspondencia es importante en el nivel 0,01 (bilateral). Información del programa informático SPSS.

Conforme al cuarto objetivo individual se determinó el nexo entre la GD y la SC; en la Tabla 9 podemos identificar que la extensión y la variante tienen una similitud positiva baja, con coeficiente igual a 0.226 y un $p > .001$.

Del análisis realizado, se demostró que la dimensión Gobernabilidad Democrática tiene correspondencia positiva con la Seguridad Ciudadana de los vecinos del sector central barrio 2 del distrito El Porvenir, 2023 y teniendo en cuenta que nuestro valor $p < 0.05$, se admite la cuarta hipótesis específica.

V. DISCUSIÓN

El presente estudio esbozó como objetivo general: comprobar el nexo entre la GM y la SC de los vecinos del sector central barrio 2 del distrito El Porvenir, Trujillo 2023.

En virtud a ello, para la primera variable tenemos a la **Teoría Clásica de la Administración de Henry Fayol (1986)**; en la cual, indica que la acción de administrar abarca las fases de planificación, organización, dirección, coordinación y control; esta doctrina sostiene que la actividad administrativa prepara la guía de acción de una institución. Asimismo, **la Teoría de la Burocracia de Max Weber**, para Weber, la burocracia era un instrumento para dominar; en una organización burocrática se tiene varios efectos: por un lado, ayuda a predecir el comportamiento de las personas; por otro lado, promueve la estandarización del desempeño laboral de los empleados. Para la segunda variable tomamos **la Teoría de las Ventanas Rotas de Wilson y Kelling**; en ella, se expone que la inestabilidad de los ciudadanos aumenta en los sitios donde abunda el desorden, en barrios que no cuentan con los servicios básicos y que no tienen un monitoreo de los espacios públicos, siendo estos dominados por la delincuencia. Del mismo modo, **la Teoría de la Disonancia Cognitiva de Leon Festinger**; la cual, sostiene que los individuos tienen la necesidad de tener congruencia entre sus creencias, cualidades y conductas; cuando esto falla, ocasiona un malestar que conlleva a concluir o disminuir esta discrepancia, finalmente, **la Teoría del Pensamiento Espontáneo de Rusell Fazio**, esta indica que, el hábito de las personas es el resultado de la activación de emociones almacenadas en la memoria, que están relacionadas con la conducta futura de las personas.

Sobre los **resultados del análisis inferencial** determino un coeficiente Rho de Spearman igual a 0.449, probando que hay una similitud positiva moderada entre las dos variantes; así como, la significancia tiene un valor de $p < .001$ la cual al ser menor que 0.05, se acepta nuestra hipótesis absoluta.

Los logros conseguidos del presente estudio tienen conexión con otras indagaciones, tenemos a Mauricio (2022) en su trabajo concluye que la administración edil se conecta de forma representativa con la tranquilidad urbana en un distrito de la jurisdicción de Lima, con una importancia de 0.00, denegando la hipótesis cero y aceptando la hipótesis general, así como, al tener una correlación

igual a 0.445, se demuestra una conexión ente variables positiva. Se debe tener en cuenta que un 33% de los consultados la califico como baja, un 23.5% como media y un 21.6% como alta; esto sirve para que la autoridad municipal optimice los niveles de gestión, estableciendo estrategias de seguridad conjunta y articulada acorde con las necesidades de las personas.

Por otra parte, Mamani (2023), en su investigación encuentra que hay una conexión positiva importante entre la gobernanza edil y la confianza vecinal en un distrito la región Puno, con un coeficiente de 0.785 y una significancia igual a 0.001, por lo tanto, se acepta la hipótesis absoluta y se rechaza la hipótesis cero, concluyendo que cuando sea alto el nivel de gestión del municipio, se garantizará en mayor medida la seguridad de los residentes en el territorio. Siguiendo esta forma de pensar, los municipios deberían prestar más atención a las necesidades más importantes para garantizar mejores condiciones de vida y aumentar la paz teniendo en cuenta la relación lograda, mediante la implementación de políticas sólidas, una la adecuada distribución de los recursos y el trabajo con instituciones relacionadas con la seguridad.

Luego de revisar la teoría y analizar los resultados, se verifico que hay correspondencia positiva moderada entre la GM y la SC de los vecinos del sector central barrio 2 del distrito El Porvenir, Trujillo 2023.

El primer objetivo individual planteado es: Establecer la correlación entre el DO y la SC de los vecinos del sector central barrio 2 del distrito El Porvenir, Trujillo 2023.

Según Rodríguez et al., (2008), la primera dimensión DO, se refiere a una serie de instrumentos de gestión creados para el correcto funcionamiento de las actividades en la organización; de la misma forma, la Ley N° 27933 de la SC, la detalla como la unificación de todos los niveles de gobierno, la empresa privada, la colectividad civil organizada y la participación de la sociedad para asegurar la convivencia en paz.

En los resultados del análisis inferencial, se determinó que hay una conexión igual a 0.420, demostrando el nexo entre el DO y la SC; la significancia es de $p < .001$ menor a 0.05, demostrando que la dimensión Desarrollo organizacional tiene correspondencia positiva con la Seguridad Ciudadana de los vecinos del sector central barrio 2 del distrito El Porvenir, 2023; se acepta la primera hipótesis

especifica revelando que, a más elevado el grado de desarrollo organizacional, mayor será el valor de la variable seguridad ciudadana.

Estos datos son conforme las impresiones obtenidas por Bardales y Montes (2022) que en su investigación demostraron una conexión significativa entre el DO y la SC, con un coeficiente de 0.740 y un $p < 0.002$, en consecuencia, se da por aceptada la hipótesis, lo que comprueba la presencia de una semejanza positiva entre la extensión desarrollo organizacional de la variante gestión edil y la variante seguridad comunal.

Asimismo, los efectos obtenidos en este estudio se asemejan a los resultados de Vílchez (2022), donde indicó que hay un nexo directo, positivo y moderado entre el DO y la SC, obteniendo un coeficiente equivalente a 0.613, con significancia 0.000, se aceptó la hipótesis, indicando que existe conexión entre la extensión desarrollo organizacional de la variante administración edil y la seguridad vecinal.

Luego de revisar la teoría y analizar los resultados se constató que hay correspondencia positiva entre el DO y la SC de los vecinos del sector central barrio 2 del distrito El Porvenir, Trujillo 2023.

El segundo objetivo individual planteado es: Establecer la relación entre las FM y la SC de los vecinos del sector central barrio 2 del distrito El Porvenir, Trujillo 2023.

Según Rodríguez et al., (2008), la segunda dimensión es Finanzas municipales, son los recursos que la localidad necesita para implementar los procesos e inversiones que la comunidad requiere para el bien común de los vecinos, por otro lado, seguridad ciudadana según Tsymbal (2023), la define como protección social a un conjunto de medidas de la administración estatal que están diseñadas, por un lado, para ayudar a los ciudadanos y grupos sociales a gestionar los riesgos de manera más efectiva.

En los resultados del análisis inferencial se tuvo una conexión igual a 0.289 por lo que, se determinó el vínculo entre las FM y la SC.; la significancia es de $p < .001$ menor que 0.05, demostrando que la dimensión Finanzas Municipales tiene correspondencia positiva baja con la Seguridad Ciudadana de los vecinos del sector central barrio 2 del distrito El Porvenir, 2023; se acepta la segunda hipótesis

individual, sugiriendo que, a más bajo el nivel de las finanzas municipales, más bajo será el nivel de la variable seguridad ciudadana.

Estos efectos coinciden con el trabajo de Bardales y Montes (2022), pues demostraron un vínculo significativo entre las finanzas ediles y la seguridad urbana, con un valor de 0.707 y una importancia de 0.004, con lo cual se admitió la hipótesis, corroborando la manifestación de una correspondencia real y elevada entre la extensión finanzas ediles de la variante dirección edil y la seguridad urbana.

También, en el trabajo de Vílchez (2022) los resultados coinciden, ya que indicó que hay una conexión directa positiva y con un nivel alto entre las finanzas municipales y la seguridad vecinal con un coeficiente igual a 0.634 y una importancia de 0.000; por lo cual, se reconoce la hipótesis afirmando que hay correspondencia significativamente alta con la dimensión finanzas municipales de la variable gestión local y la seguridad vecinal.

Luego de revisar la teoría y analizar los efectos se constató que existe correspondencia positiva baja entre las FM y la SC de los vecinos del sector central barrio 2 del distrito El Porvenir, Trujillo 2023.

El tercer objetivo individual planteado es: Establecer la relación entre los SP y la SC de los vecinos del sector central barrio 2 del distrito El Porvenir, Trujillo 2023.

Según Rodríguez et al., (2008), la tercera dimensión Servicios y proyectos, tiene que ver con la condición de los servicios que se brinda a los vecinos, con el fin de asegurar que sean los más adecuados para optimar los estándares de vida de los ciudadanos; así como, la seguridad ciudadana para Myciuk (2023), es definida como protección social, la cual, consiste en medias de naturaleza económica, legal y organizativa, que tienen como objetivo garantizar una vida digna de los ciudadanos.

En los resultados del análisis inferencial se determinó un nexo igual a 0.365, determinando la conexión entre los SP con la SC; la significancia es de $p < .001$ menor que 0.05, señalando que la extensión Servicios y Proyectos tiene correspondencia positiva baja con la Seguridad Ciudadana de los vecinos del sector central barrio 2 del distrito El Porvenir, 2023; se acepta la tercera hipótesis individual, indicando que, a más bajo el grado de los servicios y proyectos, más bajo será el grado de la variable seguridad ciudadana.

Los efectos conseguidos en el presente estudio para este cruce, armonizan con lo concluido por Vílchez (2022) que describe que hay un vínculo directo, positivo y moderado entre los servicios y proyectos con la seguridad urbana con un coeficiente igual a 0.462 y una significancia de 0.000, con estos datos se da por aceptada la hipótesis apuntando que hay relación significativamente alta entre la extensión servicios y proyectos de la variante gestión local y la seguridad urbana.

Luego de revisar la teoría y analizar los resultados se determinó que hay correspondencia positiva baja entre los SP y la SC de los vecinos del sector central barrio 2 del distrito El Porvenir, Trujillo 2023.

El cuarto objetivo individual planteado es: Determinar la relación entre la GD y la SC de los vecinos del Sector Central Barrio 2 del distrito El Porvenir, Trujillo 2023.

Según Rodríguez et al., (2008), la cuarta dimensión GD, es la participación activa que un gobierno local ofrece a sus vecinos para que contribuyan con sus opiniones de forma organizada, planteando soluciones para optimar sus escenarios de subsistencia; por otro lado, el portal Zienjournals.com, en su publicación delimita a la seguridad ciudadana, como la seguridad pública que se divide en entidades que brindan seguridad y participan en ella.

En los resultados del análisis inferencial se fijó un nexo igual a 0.226, concretando una conexión entre la GD y la SC; la significancia tiene un $p > .001$ (.002) menor a 0.05, se demostró que la dimensión Gobernabilidad Democrática tiene correspondencia positiva baja con la Seguridad Ciudadana de los vecinos del sector central barrio 2 del distrito El Porvenir, 2023; se acepta la cuarta hipótesis individual, expresando que, a más bajo el nivel de gobernabilidad democrática, más bajo será el nivel de la variable seguridad ciudadana.

Para este caso los resultados del trabajo de Bardales y Montes (2022), son compatibles, ellos demostraron una conexión importante entre la gobernabilidad democrática y la seguridad vecinal, con un valor de 0.763 y una cuantía de 0.003, con lo cual se accedió a la hipótesis, corroborando la existencia de una correspondencia efectiva y elevada entre la extensión GD de la variante administración edil y la confianza vecinal.

Por otro lado, en el trabajo de Vílchez (2022) los resultados también empatan, en ella describen que hay una afinidad auténtica y moderada entre la

governabilidad democrática y la seguridad comunal con un coeficiente igual a 0.427 y una importancia de 0.000, con estos datos se reconoce la hipótesis señalando que hay correspondencia valiosa entre la extensión gobernabilidad democrática de la variable gestión edil y la seguridad comunal.

Luego de revisar la teoría y analizar los resultados se estableció la correspondencia positiva entre la GD y la SC de los vecinos del sector central barrio 2 del distrito El Porvenir, Trujillo 2023.

Los instrumentos utilizados cumplieron su propósito, fueron claros y entendibles, producto del aporte de los expertos, los cuales ayudaron a la mejora de los cuestionarios; en virtud a ello, los resultados emanados del presente estudio, reflejan una conexión positiva moderada entre ambas variantes de estudio como son la DM y la SC; del mismo modo, en semejanza con otros estudios que poseen la misma perspectiva, las variables idénticas y el propósito de estudio, coinciden en una conexión positiva entre variables.

Es sabido que todos los planes para mitigar la inseguridad ciudadana recaen básicamente en la gestión municipal local, en el presente caso y por los resultados de las encuestas, los vecinos consultados se sienten preocupados por los altos indicadores de inseguridad que se vive en el distrito El Porvenir, por ello que la entidad municipal debe articular esfuerzos con los actores directamente involucrados diseñando estrategias que encaminen a lograr un distrito seguro.

Finalmente, el aporte que brinda el presente estudio hacia la sociedad es muy importante, pues se trata de un tema álgido que compromete la seguridad de los ciudadanos de todo el país, en esta oportunidad nos enfocamos en el distrito El Porvenir, considerado como zona roja por el alto índice de delitos que existe; esta investigación esta dando a conocer el concepto que tienen los vecinos de la gestión municipal y lo que deberían hacer como administración en mejora del distrito, una de las aristas a mejorar es la seguridad ciudadana, la cual esta continuamente golpeada por las bandas delictivas, constituye actualmente el punto más débil no solo del gobierno local, sino de todos los estamentos de estado.

VI. CONCLUSIONES

1. En relación con el propósito general, se aprecia que la GM y la SC tienen una afinidad positiva moderada en el distrito de El Porvenir, Trujillo; con un factor Rho de Spearman igual a 0.449 y un valor significativo de $p < .001$, con lo cual se admite la hipótesis general y se niega la hipótesis nula, determinando que las variables de estudio se conectan de manera positiva y moderada; en otras palabras, a una escala moderada de gestión municipal, una escala moderada de seguridad ciudadana en el distrito El Porvenir.

Es importante señalar que el nexo entre las variables favorece en parte a la gestión municipal; sabemos que es un pilar para la gestión pública en general, establecer políticas que coadyuven a mitigar los problemas sociales, en especial la inseguridad ciudadana, proporcionando mejores condiciones de vida que garanticen una convivencia armoniosa para la sociedad.

2. Con respecto al primer objetivo específico, se verifica que el DO y la SC poseen una conexión positiva moderada en la jurisdicción de El Porvenir, Trujillo; teniendo un factor Rho de Spearman de 0.420 y una significancia de $p < .001$, con ello se acoge la primera hipótesis individual y se rechaza la primera hipótesis nula, concluyendo que hay concordancia positiva y moderada, indicando que, si existe un nivel moderado de desarrollo organizacional, existe un nivel moderado de la variable SC en el distrito El Porvenir.

Es importante indicar que, en relación al nivel moderado entre el DO y la SC; el DO a través de sus indicadores, objetivos y documentos de gestión, no están siendo eficaces al 100% evidenciándose una lectura errónea de la realidad del distrito al momento de elaborarlos.

3. En lo concerniente al segundo objetivo individual, se alcanzó entre las FM y la SC una conexión positiva baja en el distrito El Porvenir, Trujillo; con un factor Rho de Spearman igual a 0.289 y un significado de $p < .001$, con ello se admite la segunda hipótesis específica y se deniega la hipótesis nula, deduciendo que hay una relación positiva y baja, revelando que a más bajo el nivel de las finanzas municipales, más bajo será el rango de la variante SC en el distrito El Porvenir.

Es importante apuntar que, en relación al nivel bajo entre las FM y la SC; las FM a través de sus indicadores, recaudación y presupuesto, no se están ejecutando conforme se planificó a inicios del año fiscal; evidenciándose una baja recaudación y por ende una mínima ejecución del presupuesto.

4. En referencia al tercer objetivo individual, se llegó a definir que los servicios y proyectos con la seguridad ciudadana tienen una equivalencia positiva baja en el distrito El Porvenir, Trujillo; con un factor Rho de Spearman igual a 0.365 y un significado de $p < .001$, con ello se adopta la tercera hipótesis individual y se rechaza la hipótesis nula, determinando que existe una relación positiva y baja, señalando que a más bajo el nivel de los servicios y proyectos, más bajo será el grado de la variante SC en el distrito El Porvenir.

Es importante advertir que, en relación al nivel bajo entre los SP y la SC; los SP a través de sus indicadores, servicios municipales e inversión, no se están cumpliendo las metas establecidas a inicios del año fiscal; revelando un mal servicio municipal y una falta de capacidad de inversión.

5. Con relación al cuarto objetivo individual, se evidenció que la gobernabilidad democrática y la seguridad ciudadana tienen una afinidad positiva baja en el distrito El Porvenir, Trujillo; con un factor Rho de Spearman igual a 0.226 y un significado de $p > .001$, con ello se admite cuarta la hipótesis individual y se deniega la hipótesis nula, concluyendo que hay un nexo positivo y bajo, indicando que a más bajo el nivel de gobernabilidad democrática, más bajo será el avance de la variante SC en el distrito El Porvenir.

Es importante informar que, en relación al nivel bajo entre la GD y la SC; la GD a través de sus indicadores, transparencia y participación, no se están tomando en cuenta; revelando un desinterés en informar sobre el trabajo realizado y por realizar, mucho menos de hacer partícipe al ciudadano del presupuesto participativo.

VII. RECOMENDACIONES

1. Conforme el objetivo general, recomiendo que la autoridad municipal debe articular alianzas con los principales actores en materia de seguridad; asimismo, debe reforzar los servicios municipales de manera integral, distribuyendo y ejecutando el presupuesto de manera equitativa, generando políticas que permitan tener un distrito seguro.
2. Respecto al primer objetivo específico, recomiendo que la autoridad municipal por intermedio del gerente municipal junto al equipo de funcionarios, deben elaborar documentos de gestión teniendo en cuenta las necesidades del distrito y de los vecinos; los cuales permitan atender su problemática, reduciendo la inseguridad que impera, para lo cual, se debe ejecutar el plan de seguridad de manera eficiente.
3. En relación al segundo objetivo individual, se recomienda a la autoridad municipal por intermedio de su oficina de imagen institucional, informar a los vecinos sobre el gasto que se realiza, sobre las inversiones hechas en materia de seguridad, con el único fin de ser transparentes en la distribución de los recursos públicos, de esta manera incentivar el aumento de la recaudación que sirve para invertir en seguridad.
4. En lo que atañe al tercer objetivo individual, se recomienda a la autoridad municipal por intermedio de la oficina de talento humano, debe fortalecer las capacidades de todos los colaboradores de la comuna del distrito, de esta manera se genera un mejor servicio para los vecinos y se atiende con prontitud los proyectos que la comunidad presenta para el progreso de su sector.
5. En referencia al cuarto objetivo individual, recomiendo que la autoridad municipal por intermedio de sus oficinas de desarrollo urbano y presupuesto, difundan todos los proyectos, acciones y planes de seguridad a los vecinos del distrito el Porvenir y sobre todo que se les haga partícipes, pues son ellos los principales conocedores de la problemática que existe en su sector.

REFERENCIAS

- Arraiza, E. (s/f). Manual De Gestión Municipal. Kas.de. Recuperado el 23 de abril de 2023, de https://www.kas.de/c/document_library/get_file?uuid=ca6339ee-acec-5a87-7b2c-a4bf43d21f8b&groupId=287460
- B. Defining municipal management. (s/f). Nzdl.org. Recuperado el 10 de junio de 2023, de <https://www.nzdl.org/cgi-bin/library.cgi?e=d-00000-00---off-0cdl--00-0----0-10-0---0---0direct-10---4-----0-0l--11-en-50---20-about---00-0-1-00-0-0-11-1-0utfZz-8-10&cl=CL2.13&d=HASH01d0cc81076cea62e4a5e049.4.2>=1>
- Bardales Meza, M. del P., & Montes Panduro, J. F. (2022). Gestión Pública Municipal y Seguridad Ciudadana en el Distrito de Nueva Requena, Ucayali, 2022. Universidad Nacional de Ucayali.
- Carrero, E. (2021, septiembre 25). ¿Cómo desarrollo la justificación de una tesis de grado? TodoSobreTesis. <https://todosobretesis.com/como-desarrollo-la-justificacion-de-una-tesis-de-grado/>
- Casetas de seguridad municipal en Chorrillos lucen vacías: Riesgo ¿Nueve puestos de serenazgo no tienen personal a pesar del incremento de robos en el distrito? Municipio asegura que no están habilitados por falta de servicios de luz y agua. (2022, Oct 07). El Comercio <https://www.proquest.com/newspapers/casetas-de-seguridad-municipal-en-chorrillos/docview/2722243278/se-2>
- Citizen security in Peru and the Bukele Plan, by Luis Ernesto Flores Reategui. (2023). ContentEngine Noticias Financieras (English). <http://link.gale.com/apps/doc/A764037649/IFME?u=univcv&sid=bookmark-IFME&xid=35cb266c>
- Cuesta, J., & Alda, E. (2021). Evaluating a citizen security pilot in Honduras: The economic benefits of a much reduced murder rate. *Development Policy Review*, 39(5), 848–864. <https://doi.org/10.1111/dpr.12530>
- Ejemplos de justificación teórica, práctica y metodológica. (2017, febrero 10). Solosejemplos.com | Ejemplos Fáciles; SolosEjemplos.Com. <https://www.soloejemplos.com/ejemplos-de-justificacion-teorica-practica-y-metodologica/>

- Emerson, R. G. (2020). Who Is the Citizen in Citizen Security? *Latin American Research Review*, 55(3), 529-543. <https://doi.org/10.25222/larr.454>
- Eugenia. (2022, agosto 30). ¿Qué es y cómo se hace la justificación teórica? Tesis y Másters México; Tesis y Masters - Mexico. <https://tesisymasters.mx/justificacion-teorica/>
- Fayol, H. (1986). General and Industrial Management. *Academy of Management Review*, 11(2), 454. <https://doi.org/10.2307/258475>
- García Espinel, B. K. (2021). Gestión de políticas públicas y seguridad ciudadana del gobierno autónomo descentralizado Municipal del Cantón Quevedo, Ecuador, año 2021. Universidad César Vallejo.
- Garrido Castro, D. C. (2021). Políticas inclusivas y de prevención del crimen: efectos en la violencia dentro de los asentamientos informales del Municipio Sucre. <https://repositorio.flacsoandes.edu.ec/handle/10469/17967>
- Guerrero Aray, K. G., Conde Sánchez, J. C., Vera Hidalgo, M. E., & Dávila Molina, Y. P. (2022). Recursos públicos para la seguridad ciudadana en Portoviejo-Ecuador. *Telos*, 24(2), 235–255. <https://doi.org/10.36390/telos242.03>
- Guevara, V., & Nicolás, S. T. (2023, Feb 16). Seguridad: Llaryora prepara un esquema de prevención ciudadana. *La Voz Del Interior* <https://www.proquest.com/newspapers/seguridad-llaryora-prepara-un-esquema-de/docview/2777650640/se-2>
- Hernández Sampieri, R., & Mendoza Torres, C. P. (2018). Metodología de la investigación: las rutas: cuantitativa, cualitativa y mixta. <http://repositorio.uasb.edu.bo:8080/handle/54000/1292>
- How to write the rationale for your research. (2021). Cwauthors.com. Recuperado el 3 de enero de 2024, de <https://www.cwauthors.com/article/how-to-write-the-rationale-for-your-research>
- La teoría de la disonancia cognitiva de Festinger - Psicólogos a tu alcance en Madrid Capital - Mentas Abiertas Psicología. (s/f). [Mentasabiertaspsicologia.com](https://www.mentasabiertaspsicologia.com). Recuperado el 11 de diciembre de 2023, de <https://www.mentasabiertaspsicologia.com/blog-psicologia/blog-psicologia/la-teoria-de-la-disonancia-cognitiva-de-festinger>

- Ley N° 27933, del Sistema Nacional de Seguridad Ciudadana. (s/f). vLex. Recuperado el 24 de abril de 2023, de <https://vlex.com.pe/vid/ley-n-27933-sistema-816708113>
- Livingston, S., & National Defense Univ Fort Mcnair Dc Africa Center For Strategic Studies. (2013). Africa's information revolution: Implications for crime, policing, and citizen security.
- Lopatecki, J. (2023, January 23). Kolmogorov Smirnov Test: When and where to use it.
- Mamani Borda, A. J. (2023). Gestión municipal y la seguridad ciudadana en un distrito en la Región de Puno, 2023. Universidad César Vallejo.
- Maskaly, J., & Boggess, L. N. (2014). Broken Windows Theory. In *The Encyclopedia of Theoretical Criminology* (pp. 1–4). Wiley. <https://doi.org/10.1002/9781118517390.wbetc127>
- Mauricio Nalvarte, R. (2022). Gestión municipal y seguridad ciudadana en un distrito de la provincia de Lima, año 2021. Universidad César Vallejo.
- Mayors of Northern Lima ask the Government to declare a state of emergency in their districts. (2023). ContentEngine Noticias Financieras (English). <http://link.gale.com/apps/doc/A766871658/IFME?u=univcv&sid=bookmark-IFME&xid=e2d6b634>
- Miguel Ríos Valverde. (2022, Oct 05). Walter Soto, virtual alcalde de Nuevo Chimbote, pide reforzar la seguridad ciudadana. Correo <https://www.proquest.com/newspapers/walter-soto-virtual-alcalde-de-nuevo-chimbote/docview/2722207737/se-2>
- Monge González, Y. (2019). Gestión de la seguridad ciudadana y prevención de la violencia desde los Gobiernos Locales en Costa Rica : la experiencia de la Municipalidad de Cartago (2010-2014). Buenos Aires: FLACSO. Sede Académica Argentina.
- Moreno-Galindo, E., & Perfil, V. T. mi. (2021). Metodología de investigación, pautas para hacer Tesis. Blogspot.com. Recuperado el 3 de enero de 2024, de <https://tesis-investigacion-cientifica.blogspot.com/2021/01/justificacion-metodologica.html>
- Mosweu, O., & Mosweu, T. (2020). Research methodologies used in library and Information Studies masters' degree dissertations at the University of

- Botswana. En *Advances in Library and Information Science* (pp. 384–403). IGI Global.
- Mugira, A. (2016, agosto 31). Escala de Likert: Qué es y cómo utilizarla en tus encuestas. QuestionPro. <https://www.questionpro.com/blog/es/que-es-la-escala-de-likert-y-como-utilizarla/>
- Mugira, A. (2017, agosto 21). Tipos de muestreo: Cuáles son y en qué consisten. QuestionPro. <https://www.questionpro.com/blog/es/tipos-de-muestreo-para-investigaciones-sociales/>
- Мусіюк, Т. В. (2023). поняття соціального захисту: окремі дискусійні питання сутності понять «соціальний захист» та «соціальне забезпечення». Збірник наукових праць ХНПУ імені Г. С. Сковороди “Право”, 0(37), 113–122. <https://doi.org/10.34142/23121661.2023.37.15>
- Nikolopoulou, K. (2022, September 17). Inclusion and exclusion criteria. Scribbr. <https://www.scribbr.com/methodology/inclusion-exclusion-criteria/>
- Nnabuihe, O. E., Ashindorbe, K., & Odobo, S. O. (2023). Politics of Security Sector Reform: Violence and the Emergence of Regional Security Outfits in Nigeria. *African Studies Quarterly*, 21(4), 49-64. <https://www.proquest.com/scholarly-journals/politics-security-sector-reform-violence/docview/2844860083/se-2>
- Ordóñez, J., & Universidad Autónoma del Estado de México. (2019). Participación ciudadana y acción gubernamental: una curva de indiferencia para la seguridad pública en México. *Espiral*, 26(76), 97–132. <https://doi.org/10.32870/eees.v26i76.6791>
- Ortega, C. (2018, julio 27). ¿Qué es un estudio transversal? QuestionPro. <https://www.questionpro.com/blog/es/estudio-transversal/>
- Parra, A. (2020, January 13). Cuáles son los tipos de variables en una investigación. QuestionPro. <https://www.questionpro.com/blog/es/tipos-de-variables-en-una-investigacion/>
- Plan de Acción Distrital de Seguridad Ciudadana 2023.pdf. (s/f). Google Docs. Recuperado el 17 de abril de 2023, de https://drive.google.com/file/d/18d-8t-ZzqoM8Tv4ID1T4a_A_u5G_wkd5/view

- Ponce, M. (2021, noviembre 1). Actitudes: definición, componentes, funciones, modelos, autores y teorías. Oposiciones Policía Nacional. <https://oposicionespolicianacional.com/actitudes/>
- ¿Qué es la investigación no experimental? (2020). SurveyMonkey. Recuperado el 6 de junio de 2023, de <https://es.surveymonkey.com/mp/que-es-la-investigacion-no-experimental/>
- Ramos, E. R. A. (2022). Seguridad ciudadana a través de visiones contrapuestas: Enfoques desde la realidad social en América Latina. *Revista de Filosofía [Venezuela]*, (SE2), 379+. <https://link.gale.com/apps/doc/A730944543/IFME?u=univcv&sid=bookmark-IFME&xid=b6f6bb9c>
- Risco, A. A. (2020). Clasificación de las Investigaciones. *Edu.Pe*. Retrieved October 8, 2023, from <https://repositorio.ulima.edu.pe/bitstream/handle/20.500.12724/10818/Nota%20Acad%C3%A9mica%20%20%2818.04.2021%29%20-%20Clasificaci%C3%B3n%20de%20Investigaciones.pdf?sequence=4&isAllowed=y>
- Rodríguez, M., Monteflores, C., Ramírez, A., Perla, C., Peraza, X., Gtz, I., Funde, Molina, C., Medina, R., Góchez, J. R., Reyes, L., Marroquín, Y., Jacobo, A., & Miranda, A. (n.d.). *Equipo de investigación: Noel Barillas (PNUD) Sergio Bran (UCA) Ondina Castillo (GTZ) Jaime Idrovo (GTZ) Roberto Chinchilla (OPAMSS) Carolina Monteflores (ISDEM) Werner Ohligschlaeger (GTZ) Danilo Padilla (TAG/USAID) Alex Ramírez (ISDEM) Mirna Romero (COMURES) Rony Romero (COMURES) Marcos Rodríguez (FUNDE) Alberto Enríquez (FUNDE) Jeremías Villalobos (FISDL)*. Funde.org. Retrieved October 8, 2023, from <https://repo.funde.org/94/1/LIBROS-70.pdf>
- Ruiz M. L. (2019, marzo 6). La teoría de la burocracia de Weber: sus ideas y características. *pymOrganization*. <https://psicologiymente.com/organizaciones/teoria-de-burocracia-weber>
- Salazar Cárdenas, N. (2020). *Gestión pública municipal y la seguridad ciudadana en el Distrito de Breña*. Lima. 2019. Centro de Altos Estudios Nacionales Escuela de Posgrado.

- Seri, G., & Mary, R. K. (2019). How Policy Fields Are Born: The Rise of Democratic Security in Argentina. *Journal of Latin American Studies*, 51(1), 137-161. <https://doi.org/10.1017/S0022216X18000354>
- Simondet, J. F. (2023, Apr 13). Fernando Espinoza hizo valer su mayoría y logró eludir el pedido de interpelación en el Concejo Deliberante de La Matanza: Juntos necesitaba dos tercios de los votos para habilitar el proyecto que impulsó tras el asesinato del colectivo Daniel Barrientos; el oficialismo ofreció una reunión de todos los jefes de bloque con el secretario de Seguridad y la bancada opositora dejó en suspenso su idea original. *La Nación* <https://www.proquest.com/newspapers/fernando-espinoza-hizo-valer-su-mayoría-y-logró/docview/2800476471/se-2>
- Spearman's Rho. (2020, January 31). Statstest.com. <https://www.statstest.com/spearmans-rho/>
- Supo Quispe, L. (2023). Gestión municipal y seguridad ciudadana en una municipalidad provincial de Arequipa, 2022. Universidad César Vallejo.
- The role of municipal governments. (n.d.). Fao.org. Retrieved November 26, 2023, from <https://www.fao.org/in-action/herramienta-administracion-tierras/module-3/conceptual-framework/role-municipal-governments/ar/>
- Troy, C. (2021, agosto 14). Methods of data collection - guide with tips. Research Prospect. <https://www.researchprospect.com/methods-of-data-collection/>
- Tsymbol, B. (2023). Social protection of the individual in the system of state security. <http://repositsc.nuczu.edu.ua/handle/123456789/17759>
- Verma, J.P. and G. Abdel-Salam, A.-S. (2019). Assumptions in Nonparametric Correlations. In *Testing Statistical Assumptions in Research* (eds J.P. Verma and A.-S. G. Abdel-Salam). <https://doi.org/10.1002/9781119528388.ch6>
- View of participation of citizens in the maintenance of public order historical-theoretical significance. (s/f). Zienjournals.com. Recuperado el 10 de junio de 2023, de <https://www.zienjournals.com/index.php/jpip/article/view/2588/2177>
- Vílchez, A., & Lissette, V. (2022). Gestión municipal y seguridad ciudadana en un distrito del Perú -2022. Universidad César Vallejo.
- Zúñiga, C., & Enrique, C. (2019). Políticas públicas y su relación con la seguridad ciudadana en el distrito de San Isidro-2018. Universidad de San Martín de Porres.

ANEXOS

ANEXO 1: MATRIZ DE CONSISTENCIA

TITULO: "Gestión municipal y la seguridad ciudadana de los vecinos del sector central barrio 2 del distrito El Porvenir, Trujillo 2023"

PROBLEMA GENERAL	OBJETIVO GENERAL	HIPOTESIS GENERAL	OPERACIONALIZACIÓN DE LAS VARIABLES			
			VARIABLES	DIMENSIONES	INDICADORES	METODOLOGÍA
¿Cuál es la relación entre la gestión municipal y la seguridad ciudadana de los vecinos del sector central barrio 2 del distrito El Porvenir, Trujillo 2023?	Determinar la relación entre la gestión municipal y seguridad ciudadana de los vecinos del sector central barrio 2 del distrito El Porvenir, Trujillo 2023	Hay correspondencia positiva entre la gestión municipal y la seguridad ciudadana de los vecinos del sector central barrio 2 del distrito El Porvenir, Trujillo 2023	Gestión Municipal	1. Desarrollo organizacional	1. Objetivos 2. Documentos de gestión	Tipo: Básica Nivel: Explicativo Enfoque: cuantitativo Diseño: No experimental - correlacional Población: 5391 Muestra: 190
				2. Finanzas municipales	3. La recaudación 4. El presupuesto	
				3. Servicios y proyectos	5. Servicios municipales 6. La inversión	
				4. Gobernabilidad democrática	7. La transparencia 8. La participación	
PROBLEMAS ESPECIFICOS	OBJETIVOS ESPECIFICOS	HIPOTESIS ESPECIFICOS			1. Las intervenciones 2. La prevención	
1. ¿Cuál es la relación entre el desarrollo organizacional y la seguridad ciudadana de los vecinos del sector central barrio 2 del distrito El Porvenir, Trujillo 2023?	1. Determinar la relación entre el desarrollo organizacional y la seguridad ciudadana de los vecinos del sector central barrio 2 del distrito El Porvenir, Trujillo 2023.	1. Hay correspondencia positiva entre el desarrollo organizacional y la seguridad ciudadana de los vecinos del sector central barrio 2 del distrito El Porvenir, Trujillo 2023.	Seguridad ciudadana	1. Plan de patrullaje municipal		
2. ¿Cuál es la relación entre las finanzas municipales y la seguridad ciudadana de los vecinos del sector central barrio 2 del distrito El Porvenir, Trujillo 2023?	2. Determinar la relación entre las finanzas municipales y la seguridad ciudadana de los vecinos del sector central barrio 2 del distrito El Porvenir, Trujillo 2023.	2. Hay correspondencia positiva entre las finanzas municipales y la seguridad ciudadana de los vecinos del sector central barrio 2 del distrito El Porvenir, Trujillo 2023.			2. Plan de patrullaje integrado	

3. ¿Cuál es la relación entre los servicios y proyectos y la seguridad ciudadana de los vecinos del sector central barrio 2 del distrito El Porvenir, Trujillo 2023?

3. Determinar la relación entre los servicios y proyectos y la seguridad ciudadana de los vecinos del sector central barrio 2 del distrito El Porvenir, Trujillo 2023.

3. Hay correspondencia positiva entre los servicios y proyectos y la seguridad ciudadana de los vecinos del sector central barrio 2 del distrito El Porvenir, Trujillo 2023.

4. ¿Cuál es la relación entre la gobernabilidad democrática y la seguridad ciudadana de los vecinos del sector central barrio 2 del distrito El Porvenir, Trujillo 2023?

4. Determinar la relación entre la gobernabilidad democrática y la seguridad ciudadana de los vecinos del sector central barrio 2 del distrito El Porvenir, Trujillo 2023.

4. Hay correspondencia positiva entre la gobernabilidad democrática y la seguridad ciudadana de los vecinos del sector central barrio 2 del distrito El Porvenir, Trujillo 2023.

3. Plan mirador

6. Las comunicaciones radiales

7. El registro de videos

8. El registro de llamadas

ANEXO 2: TABLA DE OPERACIONALIZACIÓN DE VARIABLES

MATRIZ DE OPERACIONALIZACION

VARIABLES	DEFINICION CONCEPTUAL	DEFINICION OPERACIONAL	DIMENSIONES	INDICADORES	ESCALA	NIVELES
Gestión Municipal	Según Rodríguez et al. (2008), es el desarrollo del municipio en su conjunto, el cual aunado con los actores locales impulsa el desarrollo de todos los aspectos de la organización.	Se valoró a través de un cuestionario con opciones múltiples, considerando las dimensiones desarrollo organizacional, finanzas municipales, servicios y proyectos y gobernabilidad democrática.	Desarrollo Organizacional	Objetivos	1= Nunca 2= Casi nunca 3= A veces 4= Casi siempre 5= Siempre	Bajo Regular Alto
				Documentos de gestión		
			Finanzas Municipales	Recaudación		
				Presupuesto		
			Servicios y Proyectos	Servicios Municipales		
				Inversión		
Gobernabilidad democrática	Transparencia					
	Participación					
Seguridad Ciudadana	Para el PADSC El Porvenir (2023), se refiere a la protección de las personas contra riesgos naturales, amenazas criminales, enfermedades, etc.; a través de la creación de un departamento responsable de asegurar la tranquilidad de las personas y sus bienes en relación con la violencia o la amenaza de violencia.	Se valoró a través de un cuestionario con opciones múltiples, teniendo en cuenta las tres dimensiones plan de patrullaje municipal, plan de patrullaje integrado y plan mirador.	Plan de Patrullaje Municipal	Prevención		
				Intervenciones		
			Plan de Patrullaje Integrado	Operativos		
				Detenciones		
			Plan Mirador	Denuncias		
				Comunicaciones radiales		
Registro de videos						
Registro de llamadas						

ANEXO 3: CONSENTIMIENTO INFORMADO



UNIVERSIDAD CÉSAR VALLEJO

Consentimiento Informado (*)

Título de la investigación: "Gestión Municipal y la seguridad ciudadana de los vecinos del sector central barrio 2 del distrito El Porvenir, Trujillo 2023"

Investigador Br. Renzo Danilo Heli Castillo Villavicencio.

Propósito del estudio

Le invitamos a participar en la investigación titulada "Gestión Municipal y la seguridad ciudadana de los vecinos del sector central barrio 2 del distrito El Porvenir, Trujillo 2023", cuyo objetivo es determinar la relación entre la gestión municipal y la seguridad ciudadana de los vecinos del sector central barrio 2 del distrito El Porvenir, Trujillo 2023.

Esta investigación es desarrollada por estudiantes de posgrado del programa Maestría en Gestión Pública, de la Universidad César Vallejo del campus Lima Norte, aprobado por la autoridad correspondiente de la Universidad y con el permiso de la institución.

Describir el impacto del problema de la investigación.

En el distrito de El Porvenir, el crimen organizado, el asalto al paso, los asaltos a mano armada, las extorsiones, los asesinatos por encargo, constituyen una problemática real, lo cual contribuye al aumento de inseguridad y obliga a su comuna tener que establecer políticas que conlleven a contrarrestar este problema.

Procedimiento

Si usted decide participar en la investigación se realizará lo siguiente (enumerar los procedimientos del estudio):

1. Se realizará una encuesta o entrevista donde se recogerán datos personales y algunas preguntas sobre la investigación titulada: " Gestión Municipal y la seguridad ciudadana de los vecinos del sector central barrio 2 del distrito El Porvenir, Trujillo 2023".
2. Esta encuesta o entrevista tendrá un tiempo aproximado de 20 minutos y se realizará en la vía pública. Las respuestas al cuestionario o guía de entrevista serán codificadas usando un número de identificación y, por lo tanto, serán anónimas.

* Obligatorio a partir de los 18 años



Puede hacer todas las preguntas para aclarar sus dudas antes de decidir si desea participar o no, y su decisión será respetada. Posterior a la aceptación no desea continuar puede hacerlo sin ningún problema.

Riesgo (principio de No maleficencia):

Indicar al participante la existencia que NO existe riesgo o daño al participar en la investigación. Sin embargo, en el caso que existan preguntas que le puedan generar incomodidad. Usted tiene la libertad de responderlas o no.

Beneficios (principio de beneficencia):

Se le informará que los resultados de la investigación se le alcanzará a la institución al término de la investigación. No recibirá ningún beneficio económico ni de ninguna otra índole. El estudio no va a aportar a la salud individual de la persona, sin embargo, los resultados del estudio podrán convertirse en beneficio de la salud pública.

Confidencialidad (principio de justicia):

Los datos recolectados deben ser anónimos y no tener ninguna forma de identificar al participante. Garantizamos que la información que usted nos brinde es totalmente Confidencial y no será usada para ningún otro propósito fuera de la investigación. Los datos permanecerán bajo custodia del investigador principal y pasado un tiempo determinado serán eliminados convenientemente.



Problemas o preguntas:

Si tiene preguntas sobre la investigación puede contactar con el Investigador (a) Br. Renzo Danilo Heli Castillo Villavicencio email: renzocastillo_446@hotmail.com y Docente asesor: María Soledad Alza Salvatierra.

Consentimiento

Después de haber leído los propósitos de la investigación autorizo participar en la investigación antes mencionada.

Nombre y apellidos:
..... Fecha y hora:
.....

Para garantizar la veracidad del origen de la información: en el caso que el consentimiento sea presencial, el encuestado y el investigador debe proporcionar: Nombre y firma. En el caso que sea cuestionario virtual, se debe solicitar el correo desde el cual se envía las respuestas a través de un formulario Google.

ANEXO 4: INSTRUMENTO DE RECOLECCIÓN DE DATOS

CUESTIONARIO PARA MEDIR LA VARIABLE: GESTIÓN MUNICIPAL

Estimado (a) colaborador (a):

Lea los ítems que a continuación se presentan y responda de acuerdo a su criterio, la información que usted proporcione se mantendrá en absoluta reserva.

- Nunca (1)
- Casi nunca (2)
- A veces (3)
- Casi siempre (4)
- Siempre (5)

Nº	DIMENSIÓN: DESARROLLO ORGANIZACIONAL	1	2	3	4	5
1	¿La actual gestión municipal brinda servicios que satisfacen sus necesidades?					
2	¿La actual gestión municipal contribuye a mejorar la seguridad ciudadana en su sector?					
3	¿Las ordenanzas municipales se cumplen en el Distrito El Porvenir?					
4	¿El Plan Distrital de Seguridad Ciudadana se elabora teniendo en cuenta la realidad del distrito?					
	DIMENSIÓN: FINANZAS MUNICIPALES	1	2	3	4	5
5	¿La actual gestión municipal emplea una correcta campaña de recaudación?					
6	¿La actual gestión municipal destina la recaudación a mejorar los servicios públicos?					

7	¿La actual gestión municipal utiliza adecuadamente el presupuesto asignado al distrito el Porvenir?					
	DIMENSIÓN: SERVICIOS Y PROYECTOS	1	2	3	4	5
8	¿El servicio de Serenazgo Municipal está comprometido con la seguridad ciudadana en su sector?					
9	¿El servicio de la Policía Municipal contribuye con la seguridad ciudadana en su sector?					
10	¿La actual gestión municipal invierte en equipos de protección para el personal de serenazgo?					
11	¿Se beneficia con los proyectos de inversión en seguridad ciudadana que ejecuta la gestión municipal?					
	DIMENSIÓN: GOBERNABILIDAD DEMOCRATICA	1	2	3	4	5
12	¿En el Distrito de El Porvenir se cumple con informar los acuerdos del Comité de Seguridad Ciudadana - CODISEC?					
13	¿En el Distrito de El Porvenir se difunde el Plan Distrital de Seguridad Ciudadana?					
14	¿La actual gestión municipal le incentiva a presentar iniciativas de seguridad ciudadana?					
15	¿La actual gestión municipal le invita a participar en el presupuesto participativo que realiza a nivel local?					

CUESTIONARIO PARA MEDIR LA VARIABLE: SEGURIDAD CIUDADANA

Estimado (a) colaborador (a):

Lea los ítems que a continuación se presentan y responda de acuerdo a su criterio, la información que usted proporcione se mantendrá en absoluta reserva.

- Nunca (1)
- Casi nunca (2)
- A veces (3)
- Casi siempre (4)
- Siempre (5)

N°	DIMENSIÓN 1: PLAN DE PATRULLAJE MUNICIPAL	1	2	3	4	5
1	¿Las estrategias en seguridad que implementa la gestión municipal son efectivas en su sector?					
2	¿Los patrullajes que realiza el personal de serenazgo ayudan a prevenir la violencia y los delitos?					
3	¿Las intervenciones que realiza el personal de serenazgo contribuyen a la seguridad ciudadana?					
	DIMENSIÓN 2: PLAN DE PATRULLAJE INTEGRADO	1	2	3	4	5
4	¿La actual gestión municipal coordina con otras instituciones para combatir la inseguridad ciudadana?					
5	¿El patrullaje integrado (policía - serenazgo) fortalece la seguridad ciudadana en su sector?					
6	¿Los operativos que la policía realiza de manera conjunta con serenazgo en el distrito El Porvenir son efectivos?					
7	¿Las detenciones que se realizan cumplen con reducir la inseguridad ciudadana?					
8	¿Las denuncias por la comisión de delitos son atendidos de manera efectiva?					

9	¿Está capacitado el personal que recibe las denuncias?					
	DIMENSIÓN: PLAN MIRADOR	1	2	3	4	5
10	¿La actual gestión municipal tiene operativa la central telefónica de serenazgo municipal?					
11	¿Tener un registro de las llamadas telefónicas ayuda a tener un registro de denuncias actualizado?					
12	¿La actual gestión municipal apoya con radios a la junta vecinal de su sector?					
13	¿Una rápida comunicación por radio contribuye a la prevención del delito?					
14	¿La central de cámaras cumple con su propósito de prevención de los delitos?					
15	¿El registro de las imágenes de video son otorgadas a la ciudadanía cuando lo solicita?					

ANEXO 5: EVALUACIÓN POR JUICIO DE EXPERTOS



Evaluación por juicio de expertos

Respetado juez: Usted ha sido seleccionado para evaluar el instrumento "Cuestionario de gestión municipal". La evaluación del instrumento es de gran relevancia para lograr que sea válido y que los resultados obtenidos a partir de éste sean utilizados eficientemente; aportando al quehacer psicológico. Agradecemos su valiosa colaboración.

1. Datos generales del juez

Nombre del juez:	Mg. Franco Nerdy Rodríguez Diestra		
Grado profesional:	Maestría (X)	Doctor	()
Área de formación académica:	Clínica ()	Social	()
	Educativa ()	Organizacional	(X)
Áreas de experiencia profesional:	Magister en Gestión Pública		
Institución donde labora:	Municipalidad Distrital de El Porvenir		
Tiempo de experiencia profesional en el área:	2 a 4 años	()	
	Más de 5 años	(X)	
Experiencia en Investigación Psicométrica: (si corresponde)	Trabajo(s) psicométricos realizados Título del estudio realizado.		



2. Propósito de la evaluación:

Validar el contenido del instrumento, por juicio de expertos.

3. Datos de la escala (Colocar nombre de la escala, cuestionario o inventario)

Nombre de la Prueba:	Cuestionario de gestión municipal
Autor (a):	Renzo Danilo Helí Castillo Villavicencio
Objetivo:	Recolectar infracción sobre la gestión municipal del distrito El Porvenir.
Administración:	Escrita
Año:	2023
Ámbito de aplicación:	Vecinos de sector central barrio 2 del distrito El Porvenir
Dimensiones:	Desarrollo organizacional, finanzas municipales, servicios y proyectos, gobernabilidad democrática.
Escala:	Likert 1 - 5



Niveles o rango:	Correlacional
Cantidad de ítems:	15
Tiempo de aplicación:	20 minutos

4. **Soporte teórico**

(describir en función al modelo teórico)

Escala/ÁREA	Subescala (dimensiones)	Definición

5. **Presentación de instrucciones para el juez:**

A continuación, a usted le presento el cuestionario de gestión municipal elaborado por Renzo Danilo Heli Castillo Villavicencio en el año 2023. De acuerdo con los siguientes indicadores califique cada uno de los ítems según corresponda.

Categoría	Calificación	Indicador
CLARIDAD El ítem se comprende fácilmente, es decir, su sintáctica y semántica son adecuadas.	1. No cumple con el criterio	El ítem no es claro.
	2. Bajo Nivel	El ítem requiere bastantes modificaciones o una modificación muy grande en el uso de las palabras de acuerdo con su significado o por la ordenación de estas.
	3. Moderado nivel	Se requiere una modificación muy específica de algunos de los términos del ítem.
	4. Alto nivel	El ítem es claro, tiene semántica y sintaxis adecuada.
COHERENCIA El ítem tiene relación lógica con la dimensión o indicador que está midiendo.	1. totalmente en desacuerdo (no cumple con el criterio)	El ítem no tiene relación lógica con la dimensión.
	2. Desacuerdo (bajo nivel de acuerdo)	El ítem tiene una relación tangencial /lejana con la dimensión.
	3. Acuerdo (moderado nivel)	El ítem tiene una relación moderada con la dimensión que se está midiendo.
	4. Totalmente de Acuerdo (alto nivel)	El ítem se encuentra está relacionado con la dimensión que está midiendo.
RELEVANCIA El ítem es esencial o importante, es	1. No cumple con el criterio	El ítem puede ser eliminado sin que se vea afectada la medición de la dimensión.
	2. Bajo Nivel	El ítem tiene alguna relevancia, pero otro ítem puede estar incluyendo lo que mide éste.





UNIVERSIDAD CÉSAR VALLEJO

decir debe ser incluido.	3. Moderado nivel	El ítem es relativamente importante.
	4. Alto nivel	El ítem es muy relevante y debe ser incluido.

Leer con detenimiento los ítems y calificar en una escala de 1 a 4 su valoración, así como solicitamos brinde sus observaciones que considere pertinente

1 No cumple con el criterio
2. Bajo Nivel
3. Moderado nivel
4. Alto nivel

Instrumento que mide la variable: Gestión municipal
Definición de la variable:

Según Buley et al. (sf), es una función de gobierno local, encaminada a incrementar la calidad de vida de la población del municipio; en el proceso, las autoridades municipales lideran la interacción con diferentes sujetos en la localidad.

- **Primera dimensión: Desarrollo Organizacional**

Se refiere a una serie de instrumentos de gestión creados para el correcto funcionamiento de los procesos dentro de una institución. Tiene como finalidad fortalecer actitudes, valores y conductas para una correcta gestión municipal. Se han considerado como indicadores, los objetivos y documentos de gestión.

Indicadores	Ítem	Claridad	Coherencia	Relevancia	Observaciones/ Recomendaciones
Objetivos	¿La actual gestión municipal brinda servicios que satisfacen sus necesidades?	4	4	3	
	¿La actual gestión municipal contribuye a mejorar la seguridad ciudadana en su sector?	4	4	4	
Documentos de gestión	¿Las ordenanzas municipales se cumplen en el Distrito El Porvenir?	4	4	4	
	¿El Plan Distrital de Seguridad Ciudadana se elabora teniendo en cuenta la realidad del distrito?	4	4	4	

- **Segunda dimensión: Finanzas municipales**

Son los recursos que la localidad necesita para implementar los procesos e inversiones que la comunidad requiere para el bien común de los vecinos. Se han considerado como indicadores, la recaudación y el presupuesto.

Indicadores	Ítem	Claridad	Coherencia	Relevancia	Observaciones/ Recomendaciones
Recaudación	¿La actual gestión municipal emplea una correcta campaña de recaudación?	4	4	4	



	¿La actual gestión municipal destina la recaudación a mejorar los servicios públicos?	4	4	4	
Presupuesto	¿La actual gestión municipal utiliza adecuadamente el presupuesto asignado al distrito el Porvenir?	4	4	4	

• **Tercera dimensión: Servicios y proyectos**

Tiene que ver con la calidad de los servicios que se brinda a los vecinos, con el fin de asegurar que sean los más adecuados para mejorar la calidad de vida de las personas; además, permite que se monitoree los proyectos de mejora para determinar si los gobiernos locales están implementando correctamente sus planes de acción, especialmente en las zonas más vulnerables. Se han considerado como indicadores, los servicios municipales y la inversión.

Indicadores	Ítem	Claridad	Coherencia	Relevancia	Observaciones/ Recomendaciones
Servicios municipales	¿El servicio de Serenazgo Municipal está comprometido con la seguridad ciudadana en su sector?	4	4	4	
	¿El servicio de la Policía Municipal contribuye con la seguridad ciudadana en su sector?	4	4	3	
Inversión	¿La actual gestión municipal invierte en equipos de protección para el personal de serenazgo?	4	4	4	
	¿Se beneficia con los proyectos de inversión en seguridad ciudadana que ejecuta la gestión municipal?	4	4	3	



• **Cuarta dimensión: Gobernabilidad democrática**

Es la participación activa que un gobierno local ofrece a sus vecinos para que contribuyan en sus opiniones de forma organizada, planteando soluciones para mejorar sus condiciones de vida. Se han considerado como indicadores, la transparencia y la participación.

Indicadores	Ítem	Claridad	Coherencia	Relevancia	Observaciones/ Recomendaciones
Transparencia	¿En el Distrito de El Porvenir se cumple con informar los acuerdos del Comité de Seguridad Ciudadana - CODISEC?	4	4	4	
	¿En el Distrito de El Porvenir se difunde el Plan Distrital de Seguridad Ciudadana?	4	4	4	
Participación	¿La actual gestión municipal le incentiva a presentar iniciativas de seguridad ciudadana?	4	4	4	
	¿La actual gestión municipal le invita a participar en el presupuesto participativo que realiza a nivel local?	4	4	4	

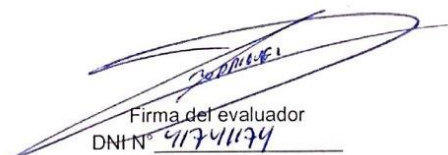
Firma del evaluador
DNI N° 91741179

Pd.: el presente formato debe tomar en cuenta:
Williams y Webb (1994) así como Powell (2003), mencionan que no existe un consenso respecto al número de expertos a emplear. Por otra parte, el número de jueces que se debe emplear en un juicio depende del nivel de experticia y de la diversidad del conocimiento. Así, mientras Gable y Wolf (1993), Grant y Davis (1997), y Lynn (1986) (citados en McGartland et al. 2003) sugieren un rango de 2 hasta 20 expertos, Hyrkäs et al. (2003) manifiestan que 10 expertos brindarán una estimación confiable de la validez de contenido de un instrumento (cantidad mínimamente recomendable para construcciones de nuevos instrumentos). Si un 80 % de los expertos han estado de acuerdo con la validez de un ítem éste puede ser incorporado al instrumento (Voutilainen & Liukkonen, 1995, citados en Hyrkäs et al. (2003).
Ver: <https://www.revistaespacios.com/cited2017/cited2017-23.pdf> entre otra bibliografía.

Evaluación por juicio de expertos

Respetado juez: Usted ha sido seleccionado para evaluar el instrumento "Cuestionario de Seguridad ciudadana". La evaluación del instrumento es de gran relevancia para lograr que sea válido y que los resultados obtenidos a partir de éste sean utilizados eficientemente; aportando al quehacer psicológico. Agradecemos su valiosa colaboración.

1. Datos generales del juez

Nombre del juez:	Mg. Franco Nerdy Rodríguez Diestra		
Grado profesional:	Maestría (X)	Doctor	()
Área de formación académica:	Clínica ()	Social	()
	Educativa ()	Organizacional	(X)
Áreas de experiencia profesional:	Magister en Gestión Pública		
Institución donde labora:	Municipalidad Distrital de El Porvenir		
Tiempo de experiencia profesional en el área:	2 a 4 años ()		
	Más de 5 años (X)		
Experiencia en Investigación Psicométrica: (si corresponde)	Trabajo(s) psicométricos realizados Título del estudio realizado.		



6. Propósito de la evaluación:

Validar el contenido del instrumento, por juicio de expertos.

7. Datos de la escala (Colocar nombre de la escala, cuestionario o inventario)

Nombre de la Prueba:	Cuestionario de gestión municipal
Autor (a):	Renzo Danilo Helí Castillo Villavicencio
Objetivo:	Recolectar información sobre la seguridad ciudadana del distrito El Porvenir.
Administración:	Escrita
Año:	2023
Ámbito de aplicación:	Vecinos de sector central barrio 2 del distrito El Porvenir
Dimensiones:	Plan de patrullaje municipal, plan de patrullaje integrado, plan mirador
Escala:	Likert 1 - 5



Niveles o rango:	Correlacional
Cantidad de ítems:	15
Tiempo de aplicación:	20 minutos

8. **Soporte teórico**

(describir en función al modelo teórico)

Escala/ÁREA	Subescala (dimensiones)	Definición

9. **Presentación de instrucciones para el juez:**

A continuación, a usted le presento el cuestionario de seguridad ciudadana elaborado por Renzo Danilo Heli Castillo Villavicencio en el año 2023. De acuerdo con los siguientes indicadores califique cada uno de los ítems según corresponda.

Categoría	Calificación	Indicador
CLARIDAD El ítem se comprende fácilmente, es decir, su sintáctica y semántica son adecuadas.	1. No cumple con el criterio	El ítem no es claro.
	2. Bajo Nivel	El ítem requiere bastantes modificaciones o una modificación muy grande en el uso de las palabras de acuerdo con su significado o por la ordenación de estas.
	3. Moderado nivel	Se requiere una modificación muy específica de algunos de los términos del ítem.
	4. Alto nivel	El ítem es claro, tiene semántica y sintaxis adecuada.
COHERENCIA El ítem tiene relación lógica con la dimensión o indicador que está midiendo.	1. totalmente en desacuerdo (no cumple con el criterio)	El ítem no tiene relación lógica con la dimensión.
	2. Desacuerdo (bajo nivel de acuerdo)	El ítem tiene una relación tangencial /lejana con la dimensión.
	3. Acuerdo (moderado nivel)	El ítem tiene una relación moderada con la dimensión que se está midiendo.
	4. Totalmente de Acuerdo (alto nivel)	El ítem se encuentra está relacionado con la dimensión que está midiendo.
RELEVANCIA El ítem es esencial o importante, es	1. No cumple con el criterio	El ítem puede ser eliminado sin que se vea afectada la medición de la dimensión.
	2. Bajo Nivel	El ítem tiene alguna relevancia, pero otro ítem puede estar incluyendo lo que mide éste.





UNIVERSIDAD CÉSAR VALLEJO

decir debe ser incluido.	3. Moderado nivel	El ítem es relativamente importante.
	4. Alto nivel	El ítem es muy relevante y debe ser incluido.

Leer con detenimiento los ítems y calificar en una escala de 1 a 4 su valoración, así como solicitamos brinde sus observaciones que considere pertinente

1 No cumple con el criterio
2. Bajo Nivel
3. Moderado nivel
4. Alto nivel

Instrumento que mide la variable: Seguridad Ciudadana
Definición de la variable:

Para la OAS (sf), comprende aquellos derechos a los que tienen los miembros de una sociedad, a fin de que puedan desarrollar su vida cotidiana con la menos amenaza posible para su seguridad personal, sus derechos cívicos y su derecho al uso y disfrute de su propiedad.

- **Primera dimensión: Plan de patrullaje municipal**
 Consiste en los recorridos que realiza el personal sereno dentro de todo el distrito, vigilando la seguridad y atendiendo las emergencias que sucedan. Se han considerado como indicadores, las intervenciones, la prevención.

Indicadores	Ítem	Claridad	Coherencia	Relevancia	Observaciones/ Recomendaciones
Prevención	¿Las estrategias en seguridad que implementa la gestión municipal son efectivas en su sector?	4	4	4	
	¿Los patrullajes que realiza el personal de serenazgo ayudan a prevenir la violencia y los delitos?	4	4	4	
Intervenciones	¿Las intervenciones que realiza el personal de serenazgo contribuyen a la seguridad ciudadana?	4	4	4	



- **Segunda dimensión: Plan de patrullaje integrado**
 Consiste en los operativos que se realiza de manera conjunta con la policía nacional, esto, con el único fin de combatir la inseguridad ciudadana que impera en el distrito y que afecta su desarrollo. Se han considerado como indicadores, los operativos, las denuncias, las detenciones.

Indicadores	Ítem	Claridad	Coherencia	Relevancia	Observaciones/ Recomendaciones
Operativos	¿La actual gestión municipal coordina con otras instituciones para combatir la inseguridad ciudadana?	4	4	4	



	¿El patrullaje integrado (policía - serenazgo) fortalece la seguridad ciudadana en su sector?	4	4	4	
	¿Los operativos que la policía realiza de manera conjunta con serenazgo en el distrito El Porvenir son efectivos?	4	4	4	
Detenciones	¿Las detenciones que se realizan cumplen con reducir la inseguridad ciudadana?	4	4	3	
Denuncias	¿Las denuncias por la comisión de delitos son atendidas de manera efectiva?	4	4	4	
	¿Está capacitado el personal que recibe las denuncias?	4	4	3	

• **Tercera dimensión: Plan mirador**

Consiste en el trabajo que se realiza en la central de cámaras de videovigilancia, cumpliendo la función de prevención y acción ante los delitos que se pudieran estar cometiendo en tiempo real, comunicando de manera rápida a los efectivos para una intervención satisfactoria. Se han considerado como indicadores, las comunicaciones radiales, el registro de videos, el registro de llamadas.

Indicadores	Ítem	Claridad	Coherencia	Relevancia	Observaciones/ Recomendaciones
Registro de llamadas	¿La actual gestión municipal tiene operativa la central telefónica de serenazgo municipal?	4	4	4	
	¿Tener un registro de las llamadas telefónicas ayuda a tener un	3	3	4	



	registro de denuncias actualizado?				
Comunicaciones radiales	¿La actual gestión municipal apoya con radios a la junta vecinal de su sector?	4	4	4	
	¿Una rápida comunicación por radio contribuye a la prevención del delito?	4	4	4	
Registro de videos	¿La central de cámaras cumple con su propósito de prevención de los delitos?	4	4	4	
	¿El registro de las imágenes de video son otorgadas a la ciudadanía cuando lo solicita?	4	4	4	

Firma del evaluador
DNI N° 41741174

Pd : el presente formato debe tomar en cuenta:
Williams y Webb (1994) así como Powell (2003), mencionan que no existe un consenso respecto al número de expertos a emplear. Por otra parte, el número de jueces que se debe emplear en un juicio depende del nivel de experticia y de la diversidad del conocimiento. Así, mientras Gable y Wolf (1993), Grant y Davis (1997), y Lynn (1986) (citados en McGartland et al. 2003) sugieren un rango de 2 hasta 20 expertos, Hyrkäs et al. (2003) manifiestan que 10 expertos brindarán una estimación confiable de la validez de contenido de un instrumento (cantidad mínimamente recomendable para construcciones de nuevos instrumentos). Si un 80 % de los expertos han estado de acuerdo con la validez de un ítem éste puede ser incorporado al instrumento (Voutilainen & Liukkonen, 1995, citados en Hyrkäs et al. (2003).
Ver: <https://www.revistaespacios.com/cited2017/cited2017-23.pdf> entre otra bibliografía.

Evaluación por juicio de expertos

Respetado juez: Usted ha sido seleccionado para evaluar el instrumento "Cuestionario de gestión municipal". La evaluación del instrumento es de gran relevancia para lograr que sea válido y que los resultados obtenidos a partir de éste sean utilizados eficientemente; aportando al quehacer psicológico. Agradecemos su valiosa colaboración.

1. Datos generales del juez

Nombre del juez:	Mg. Anghie Rodríguez Castillo		
Grado profesional:	Maestría (X)	Doctor	()
Área de formación académica:	Clinica ()	Social	()
	Educativa ()	Organizacional	(X)
Áreas de experiencia profesional:	Magister en Gestión Pública		
Institución donde labora:	Municipalidad Distrital de El Porvenir		
Tiempo de experiencia profesional en el área:	2 a 4 años ()		
	Más de 5 años (X)		
Experiencia en Investigación Psicométrica: (si corresponde)	Trabajo(s) psicométricos realizados Título del estudio realizado.		

2. Propósito de la evaluación:

Validar el contenido del instrumento, por juicio de expertos.

3. Datos de la escala (Colocar nombre de la escala, cuestionario o inventario)

Nombre de la Prueba:	Cuestionario de gestión municipal
Autor (a):	Renzo Danilo Helí Castillo Villavicencio
Objetivo:	Recolectar infracción sobre la gestión municipal del distrito El Porvenir.
Administración:	Escrita
Año:	2023
Ámbito de aplicación:	Vecinos de sector central barrio 2 del distrito El Porvenir
Dimensiones:	Desarrollo organizacional, finanzas municipales, servicios y proyectos, gobernabilidad democrática.
Escala:	Likert 1 - 5





Niveles o rango:	Correlacional
Cantidad de ítems:	15
Tiempo de aplicación:	20 minutos

4. Soporte teórico

(describir en función al modelo teórico)

Escala/ÁREA	Subescala (dimensiones)	Definición

5. Presentación de instrucciones para el juez:

A continuación, a usted le presento el cuestionario de gestión municipal elaborado por Renzo Danilo Heli Castillo Villavicencio en el año 2023. De acuerdo con los siguientes indicadores califique cada uno de los ítems según corresponda.

Categoría	Calificación	Indicador
CLARIDAD El ítem se comprende fácilmente, es decir, su sintáctica y semántica son adecuadas.	1. No cumple con el criterio	El ítem no es claro.
	2. Bajo Nivel	El ítem requiere bastantes modificaciones o una modificación muy grande en el uso de las palabras de acuerdo con su significado o por la ordenación de estas.
	3. Moderado nivel	Se requiere una modificación muy específica de algunos de los términos del ítem.
	4. Alto nivel	El ítem es claro, tiene semántica y sintaxis adecuada.
COHERENCIA El ítem tiene relación lógica con la dimensión o indicador que está midiendo.	1. totalmente en desacuerdo (no cumple con el criterio)	El ítem no tiene relación lógica con la dimensión.
	2. Desacuerdo (bajo nivel de acuerdo)	El ítem tiene una relación tangencial /lejana con la dimensión.
	3. Acuerdo (moderado nivel)	El ítem tiene una relación moderada con la dimensión que se está midiendo.
	4. Totalmente de Acuerdo (alto nivel)	El ítem se encuentra está relacionado con la dimensión que está midiendo.
RELEVANCIA El ítem es esencial o importante, es	1. No cumple con el criterio	El ítem puede ser eliminado sin que se vea afectada la medición de la dimensión.
	2. Bajo Nivel	El ítem tiene alguna relevancia, pero otro ítem puede estar incluyendo lo que mide éste.





UNIVERSIDAD CÉSAR VALLEJO

decir debe ser incluido.	3. Moderado nivel	El ítem es relativamente importante.
	4. Alto nivel	El ítem es muy relevante y debe ser incluido.

Leer con detenimiento los ítems y calificar en una escala de 1 a 4 su valoración, así como solicitamos brinde sus observaciones que considere pertinente

1 No cumple con el criterio
2. Bajo Nivel
3. Moderado nivel
4. Alto nivel



Instrumento que mide la variable: Gestión municipal

Definición de la variable:

Según Buley et al. (sf), es una función de gobierno local, encaminada a incrementar la calidad de vida de la población del municipio; en el proceso, las autoridades municipales lideran la interacción con diferentes sujetos en la localidad.

• **Primera dimensión: Desarrollo Organizacional**

Se refiere a una serie de instrumentos de gestión creados para el correcto funcionamiento de los procesos dentro de una institución. Tiene como finalidad fortalecer actitudes, valores y conductas para una correcta gestión municipal. Se han considerado como indicadores, los objetivos y documentos de gestión.

Indicadores	Ítem	Claridad	Coherencia	Relevancia	Observaciones/ Recomendaciones
Objetivos	¿La actual gestión municipal brinda servicios que satisfacen sus necesidades?	4	4	4	
	¿La actual gestión municipal contribuye a mejorar la seguridad ciudadana en su sector?	4	4	4	
Documentos de gestión	¿Las ordenanzas municipales se cumplen en el Distrito El Porvenir?	4	4	4	
	¿El Plan Distrital de Seguridad Ciudadana se elabora teniendo en cuenta la realidad del distrito?	4	4	4	



• **Segunda dimensión: Finanzas municipales**

Son los recursos que la localidad necesita para implementar los procesos e inversiones que la comunidad requiere para el bien común de los vecinos. Se han considerado como indicadores, la recaudación y el presupuesto.

Indicadores	Ítem	Claridad	Coherencia	Relevancia	Observaciones/ Recomendaciones
Recaudación	¿La actual gestión municipal emplea una correcta campaña de recaudación?	4	4	4	



	¿La actual gestión municipal destina la recaudación a mejorar los servicios públicos?	4	4	4	
Presupuesto	¿La actual gestión municipal utiliza adecuadamente el presupuesto asignado al distrito el Porvenir?	4	4	4	

• **Tercera dimensión: Servicios y proyectos**

Tiene que ver con la calidad de los servicios que se brinda a los vecinos, con el fin de asegurar que sean los más adecuados para mejorar la calidad de vida de las personas; además, permite que se monitoree los proyectos de mejora para determinar si los gobiernos locales están implementando correctamente sus planes de acción, especialmente en las zonas más vulnerables. Se han considerado como indicadores, los servicios municipales y la inversión.

Indicadores	Ítem	Claridad	Coherencia	Relevancia	Observaciones/ Recomendaciones
Servicios municipales	¿El servicio de Serenazgo Municipal está comprometido con la seguridad ciudadana en su sector?	4	4	4	
	¿El servicio de la Policía Municipal contribuye con la seguridad ciudadana en su sector?	4	4	4	
Inversión	¿La actual gestión municipal invierte en equipos de protección para el personal de serenazgo?	4	4	4	
	¿Se beneficia con los proyectos de inversión en seguridad ciudadana que ejecuta la gestión municipal?	4	4	4	



UNIVERSIDAD CÉSAR VALLEJO

Cuarta dimensión: Gobernabilidad democrática

Es la participación activa que un gobierno local ofrece a sus vecinos para que contribuyan en sus opiniones de forma organizada, planteando soluciones para mejorar sus condiciones de vida. Se han considerado como indicadores, la transparencia y la participación.

Indicadores	Ítem	Claridad	Coherencia	Relevancia	Observaciones/ Recomendaciones
Transparencia	¿En el Distrito de El Porvenir se cumple con informar los acuerdos del Comité de Seguridad Ciudadana - CODISEC?	4	4	4	
	¿En el Distrito de El Porvenir se difunde el Plan Distrital de Seguridad Ciudadana?	4	4	4	
Participación	¿La actual gestión municipal le incentiva a presentar iniciativas de seguridad ciudadana?	4	4	4	
	¿La actual gestión municipal le invita a participar en el presupuesto participativo que realiza a nivel local?	4	4	4	

MUNICIPALIDAD DISTRITAL DE EL PORVENIR

Abog. Anghie Rodríguez Castillo
GERENTE DE ASESORÍA JURÍDICA

Firma del evaluador
DNI N° 75815895

Pd.: el presente formato debe tomar en cuenta:
Williams y Webb (1994) así como Powell (2003), mencionan que no existe un consenso respecto al número de expertos a emplear. Por otra parte, el número de jueces que se debe emplear en un juicio depende del nivel de experticia y de la diversidad del conocimiento. Así, mientras Gable y Wolf (1993), Grant y Davis (1997), y Lynn (1986) (citados en McGartland et al. 2003) sugieren un rango de 2 hasta 20 expertos, Hyrkäs et al. (2003) manifiestan que 10 expertos brindarán una estimación confiable de la validez de contenido de un instrumento (cantidad mínimamente recomendable para construcciones de nuevos instrumentos). Si un 80 % de los expertos han estado de acuerdo con la validez de un ítem éste puede ser incorporado al instrumento (Vouilainen & Liukkonen, 1995, citados en Hyrkäs et al. (2003).
Ver: <https://www.revistaespacios.com/cited2017/cited2017-23.pdf> entre otra bibliografía.

 INVESTIGA
UCV

Evaluación por juicio de expertos

Respetado juez: Usted ha sido seleccionado para evaluar el instrumento "Cuestionario de Seguridad ciudadana". La evaluación del instrumento es de gran relevancia para lograr que sea válido y que los resultados obtenidos a partir de éste sean utilizados eficientemente; aportando al quehacer psicológico. Agradecemos su valiosa colaboración.

1. Datos generales del juez

Nombre del juez:	Mg. Anghie Rodríguez Castillo		
Grado profesional:	Maestría (X)	Doctor	()
Área de formación académica:	Clinica ()	Social	()
	Educativa ()	Organizacional	(X)
Áreas de experiencia profesional:	Magister en Gestión Pública		
Institución donde labora:	Municipalidad Distrital de El Porvenir		
Tiempo de experiencia profesional en el área:	2 a 4 años	()	
	Más de 5 años	(X)	
Experiencia en Investigación Psicométrica: (si corresponde)	Trabajo(s) psicométricos realizados Título del estudio realizado.		



6. Propósito de la evaluación:

Validar el contenido del instrumento, por juicio de expertos.

7. Datos de la escala (Colocar nombre de la escala, cuestionario o inventario)

Nombre de la Prueba:	Cuestionario de gestión municipal
Autor (a):	Renzo Danilo Helí Castillo Villavicencio
Objetivo:	Recolectar información sobre la seguridad ciudadana del distrito El Porvenir.
Administración:	Escrita
Año:	2023
Ámbito de aplicación:	Vecinos de sector central barrio 2 del distrito El Porvenir
Dimensiones:	Plan de patrullaje municipal, plan de patrullaje integrado, plan mirador
Escala:	Likert 1 - 5



Niveles o rango:	Correlacional
Cantidad de ítems:	15
Tiempo de aplicación:	20 minutos

8. **Soporte teórico**

(describir en función al modelo teórico)

Escala/ÁREA	Subescala (dimensiones)	Definición

9. **Presentación de instrucciones para el juez:**

A continuación, a usted le presento el cuestionario de seguridad ciudadana elaborado por Renzo Danilo Heli Castillo Villavicencio en el año 2023. De acuerdo con los siguientes indicadores califique cada uno de los ítems según corresponda.

Categoría	Calificación	Indicador
CLARIDAD El ítem se comprende fácilmente, es decir, su sintáctica y semántica son adecuadas.	1. No cumple con el criterio	El ítem no es claro.
	2. Bajo Nivel	El ítem requiere bastantes modificaciones o una modificación muy grande en el uso de las palabras de acuerdo con su significado o por la ordenación de estas.
	3. Moderado nivel	Se requiere una modificación muy específica de algunos de los términos del ítem.
	4. Alto nivel	El ítem es claro, tiene semántica y sintaxis adecuada.
COHERENCIA El ítem tiene relación lógica con la dimensión o indicador que está midiendo.	1. totalmente en desacuerdo (no cumple con el criterio)	El ítem no tiene relación lógica con la dimensión.
	2. Desacuerdo (bajo nivel de acuerdo)	El ítem tiene una relación tangencial /lejana con la dimensión.
	3. Acuerdo (moderado nivel)	El ítem tiene una relación moderada con la dimensión que se está midiendo.
	4. Totalmente de Acuerdo (alto nivel)	El ítem se encuentra está relacionado con la dimensión que está midiendo.
RELEVANCIA El ítem es esencial o importante, es	1. No cumple con el criterio	El ítem puede ser eliminado sin que se vea afectada la medición de la dimensión.
	2. Bajo Nivel	El ítem tiene alguna relevancia, pero otro ítem puede estar incluyendo lo que mide éste.





UNIVERSIDAD CÉSAR VALLEJO

decir debe ser incluido.	3. Moderado nivel	El ítem es relativamente importante.
	4. Alto nivel	El ítem es muy relevante y debe ser incluido.

Leer con detenimiento los ítems y calificar en una escala de 1 a 4 su valoración, así como solicitamos brinde sus observaciones que considere pertinente

1 No cumple con el criterio
2. Bajo Nivel
3. Moderado nivel
4. Alto nivel



Instrumento que mide la variable: Seguridad Ciudadana

Definición de la variable:

Para la OAS (sf), comprende aquellos derechos a los que tienen los miembros de una sociedad, a fin de que puedan desarrollar su vida cotidiana con la menos amenaza posible para su seguridad personal, sus derechos cívicos y su derecho al uso y disfrute de su propiedad.

- **Primera dimensión: Plan de patrullaje municipal**
Consiste en los recorridos que realiza el personal sereno dentro de todo el distrito, vigilando la seguridad y atendiendo las emergencias que sucedan. Se han considerado como indicadores, las intervenciones, la prevención.

Indicadores	Ítem	Claridad	Coherencia	Relevancia	Observaciones/ Recomendaciones
Prevención	¿Las estrategias en seguridad que implementa la gestión municipal son efectivas en su sector?	4	4	4	
	¿Los patrullajes que realiza el personal de serenazgo ayudan a prevenir la violencia y los delitos?	4	4	4	
Intervenciones	¿Las intervenciones que realiza el personal de serenazgo contribuyen a la seguridad ciudadana?	4	4	4	



- **Segunda dimensión: Plan de patrullaje integrado**
Consiste en los operativos que se realiza de manera conjunta con la policía nacional, esto, con el único fin de combatir la inseguridad ciudadana que impera en el distrito y que afecta su desarrollo. Se han considerado como indicadores, los operativos, las denuncias, las detenciones.

Indicadores	Ítem	Claridad	Coherencia	Relevancia	Observaciones/ Recomendaciones
Operativos	¿La actual gestión municipal coordina con otras instituciones para combatir la inseguridad ciudadana?	4	4	4	



	¿El patrullaje integrado (policía - serenazgo) fortalece la seguridad ciudadana en su sector?	4	4	4	
	¿Los operativos que la policía realiza de manera conjunta con serenazgo en el distrito El Porvenir son efectivos?	4	4	4	
Detenciones	¿Las detenciones que se realizan cumplen con reducir la inseguridad ciudadana?	4	4	4	
Denuncias	¿Las denuncias por la comisión de delitos son atendidos de manera efectiva?	4	4	4	
	¿Está capacitado el personal que recibe las denuncias?	4	4	4	

• **Tercera dimensión: Plan mirador**

Consiste en el trabajo que se realiza en la central de cámaras de videovigilancia, cumpliendo la función de prevención y acción ante los delitos que se pudieran estar cometiendo en tiempo real, comunicando de manera rápida a los efectivos para una intervención satisfactoria. Se han considerado como indicadores, las comunicaciones radiales, el registro de videos, el registro de llamadas.

Indicadores	Ítem	Claridad	Coherencia	Relevancia	Observaciones/ Recomendaciones
Registro de llamadas	¿La actual gestión municipal tiene operativa la central telefónica de serenazgo municipal?	4	4	4	
	¿Tener un registro de las llamadas telefónicas ayuda a tener un	4	4	4	



UNIVERSIDAD CÉSAR VALLEJO

	registro de denuncias actualizado?				
Comunicaciones radiales	¿La actual gestión municipal apoya con radios a la junta vecinal de su sector?	4	4	4	
	¿Una rápida comunicación por radio contribuye a la prevención del delito?	4	4	4	
Registro de videos	¿La central de cámaras cumple con su propósito de prevención de los delitos?	4	4	4	
	¿El registro de las imágenes de video son otorgadas a la ciudadanía cuando lo solicita?	4	4	4	

MUNICIPALIDAD DISTRITAL DE EL PORVENIR
Abogada
Abog. Angie Rodríguez Castillo
GERENTE DE ASESORIA JURÍDICA

Firma del evaluador
DNI N° 75815695

Pd.: el presente formato debe tomar en cuenta:
Williams y Webb (1994) así como Powell (2003), mencionan que no existe un consenso respecto al número de expertos a emplear. Por otra parte, el número de jueces que se debe emplear en un juicio depende del nivel de experticia y de la diversidad del conocimiento. Así, mientras Gable y Wolf (1993), Grant y Davis (1997), y Lynn (1986) (citados en McGartland et al. 2003) sugieren un rango de 2 hasta 20 expertos, Hyrkäs et al. (2003) manifiestan que 10 expertos brindarán una estimación confiable de la validez de contenido de un instrumento (cantidad mínimamente recomendable para construcciones de nuevos instrumentos). Si un 80 % de los expertos han estado de acuerdo con la validez de un ítem éste puede ser incorporado al instrumento (Voutilainen & Liukkonen, 1995, citados en Hyrkäs et al. (2003).
Ver: <https://www.revistaespacios.com/cited2017/cited2017-23.pdf> entre otra bibliografía.

 INVESTIGA
UCV

Evaluación por juicio de expertos

Respetado juez: Usted ha sido seleccionado para evaluar el instrumento "Cuestionario de gestión municipal". La evaluación del instrumento es de gran relevancia para lograr que sea válido y que los resultados obtenidos a partir de éste sean utilizados eficientemente; aportando al quehacer psicológico. Agradecemos su valiosa colaboración.

1. Datos generales del juez

Nombre del juez:	Mg. Kelly Roxana Minchola Arteaga	
Grado profesional:	Maestría (<input checked="" type="checkbox"/>)	Doctor ()
Área de formación académica:	Clínica ()	Social ()
	Educativa ()	Organizacional (<input checked="" type="checkbox"/>)
Áreas de experiencia profesional:	Magister en Gestión Pública	
Institución donde labora:	Municipalidad Distrital de El Porvenir	
Tiempo de experiencia profesional en el área:	2 a 4 años ()	Más de 5 años (<input checked="" type="checkbox"/>)
Experiencia en Investigación Psicométrica: (si corresponde)	Trabajo(s) psicométricos realizados Título del estudio realizado.	

2. Propósito de la evaluación:

Validar el contenido del instrumento, por juicio de expertos.

3. Datos de la escala (Colocar nombre de la escala, cuestionario o inventario)

Nombre de la Prueba:	Cuestionario de gestión municipal
Autor (a):	Renzo Danilo Helí Castillo Villavicencio
Objetivo:	Recolectar infracción sobre la gestión municipal del distrito El Porvenir.
Administración:	Escrita
Año:	2023
Ámbito de aplicación:	Vecinos de sector central barrio 2 del distrito El Porvenir
Dimensiones:	Desarrollo organizacional, finanzas municipales, servicios y proyectos, gobernabilidad democrática.
Escala:	Likert 1 - 5





UNIVERSIDAD CÉSAR VALLEJO

Niveles o rango:	Correlacional
Cantidad de ítems:	15
Tiempo de aplicación:	20 minutos

4. **Soporte teórico**

(describir en función al modelo teórico)

Escala/ÁREA	Subescala (dimensiones)	Definición

5. **Presentación de instrucciones para el juez:**

A continuación, a usted le presento el cuestionario de gestión municipal elaborado por Renzo Danilo Heli Castillo Villavicencio en el año 2023. De acuerdo con los siguientes indicadores califique cada uno de los ítems según corresponda.

Categoría	Calificación	Indicador
CLARIDAD El ítem se comprende fácilmente, es decir, su sintáctica y semántica son adecuadas.	1. No cumple con el criterio	El ítem no es claro.
	2. Bajo Nivel	El ítem requiere bastantes modificaciones o una modificación muy grande en el uso de las palabras de acuerdo con su significado o por la ordenación de estas.
	3. Moderado nivel	Se requiere una modificación muy específica de algunos de los términos del ítem.
	4. Alto nivel	El ítem es claro, tiene semántica y sintaxis adecuada.
COHERENCIA El ítem tiene relación lógica con la dimensión o indicador que está midiendo.	1. totalmente en desacuerdo (no cumple con el criterio)	El ítem no tiene relación lógica con la dimensión.
	2. Desacuerdo (bajo nivel de acuerdo)	El ítem tiene una relación tangencial /lejana con la dimensión.
	3. Acuerdo (moderado nivel)	El ítem tiene una relación moderada con la dimensión que se está midiendo.
	4. Totalmente de Acuerdo (alto nivel)	El ítem se encuentra está relacionado con la dimensión que está midiendo.
RELEVANCIA El ítem es esencial o importante, es	1. No cumple con el criterio	El ítem puede ser eliminado sin que se vea afectada la medición de la dimensión.
	2. Bajo Nivel	El ítem tiene alguna relevancia, pero otro ítem puede estar incluyendo lo que mide éste.





UNIVERSIDAD CÉSAR VALLEJO

decir debe ser incluido.	3. Moderado nivel	El ítem es relativamente importante.
	4. Alto nivel	El ítem es muy relevante y debe ser incluido.

Leer con detenimiento los ítems y calificar en una escala de 1 a 4 su valoración, así como solicitamos brinde sus observaciones que considere pertinente

1 No cumple con el criterio
2. Bajo Nivel
3. Moderado nivel
4. Alto nivel

Instrumento que mide la variable: Gestión municipal
Definición de la variable:

Según Buley et al. (sf), es una función de gobierno local, encaminada a incrementar la calidad de vida de la población del municipio; en el proceso, las autoridades municipales lideran la interacción con diferentes sujetos en la localidad.

- **Primera dimensión: Desarrollo Organizacional**

Se refiere a una serie de instrumentos de gestión creados para el correcto funcionamiento de los procesos dentro de una institución. Tiene como finalidad fortalecer actitudes, valores y conductas para una correcta gestión municipal. Se han considerado como indicadores, los objetivos y documentos de gestión.

Indicadores	Ítem	Claridad	Coherencia	Relevancia	Observaciones/ Recomendaciones
Objetivos	¿La actual gestión municipal brinda servicios que satisfacen sus necesidades?	4	4	4	
	¿La actual gestión municipal contribuye a mejorar la seguridad ciudadana en su sector?	4	4	4	
Documentos de gestión	¿Las ordenanzas municipales se cumplen en el Distrito El Porvenir?	4	4	4	
	¿El Plan Distrital de Seguridad Ciudadana se elabora teniendo en cuenta la realidad del distrito?	4	4	4	

- **Segunda dimensión: Finanzas municipales**

Son los recursos que la localidad necesita para implementar los procesos e inversiones que la comunidad requiere para el bien común de los vecinos. Se han considerado como indicadores, la recaudación y el presupuesto.

Indicadores	Ítem	Claridad	Coherencia	Relevancia	Observaciones/ Recomendaciones
Recaudación	¿La actual gestión municipal emplea una correcta campaña de recaudación?	4	4	4	



	¿La actual gestión municipal destina la recaudación a mejorar los servicios públicos?	4	4	4	
Presupuesto	¿La actual gestión municipal utiliza adecuadamente el presupuesto asignado al distrito el Porvenir?	4	4	4	

• **Tercera dimensión: Servicios y proyectos**

Tiene que ver con la calidad de los servicios que se brinda a los vecinos, con el fin de asegurar que sean los más adecuados para mejorar la calidad de vida de las personas; además, permite que se monitoree los proyectos de mejora para determinar si los gobiernos locales están implementando correctamente sus planes de acción, especialmente en las zonas más vulnerables. Se han considerado como indicadores, los servicios municipales y la inversión.

Indicadores	Ítem	Claridad	Coherencia	Relevancia	Observaciones/ Recomendaciones
Servicios municipales	¿El servicio de Serenazgo Municipal está comprometido con la seguridad ciudadana en su sector?	4	4	4	
	¿El servicio de la Policía Municipal contribuye con la seguridad ciudadana en su sector?	4	4	4	
Inversión	¿La actual gestión municipal invierte en equipos de protección para el personal de serenazgo?	4	4	4	
	¿Se beneficia con los proyectos de inversión en seguridad ciudadana que ejecuta la gestión municipal?	4	4	4	



Cuarta dimensión: Gobernabilidad democrática

Es la participación activa que un gobierno local ofrece a sus vecinos para que contribuyan en sus opiniones de forma organizada, planteando soluciones para mejorar sus condiciones de vida. Se han considerado como indicadores, la transparencia y la participación.

Indicadores	Ítem	Claridad	Coherencia	Relevancia	Observaciones/ Recomendaciones
Transparencia	¿En el Distrito de El Porvenir se cumple con informar los acuerdos del Comité de Seguridad Ciudadana - CODISEC?	4	4	4	
	¿En el Distrito de El Porvenir se difunde el Plan Distrital de Seguridad Ciudadana?	4	4	4	
Participación	¿La actual gestión municipal le incentiva a presentar iniciativas de seguridad ciudadana?	4	4	4	
	¿La actual gestión municipal le invita a participar en el presupuesto participativo que realiza a nivel local?	4	4	4	

Mg. CPC. Kelly R. Minchola Arteaga
Mat. N° 02-6949

Firma del evaluador,
DNI N° 46870408

Pd.: el presente formato debe tomar en cuenta:
Williams y Webb (1994) así como Powell (2003), mencionan que no existe un consenso respecto al número de expertos a emplear. Por otra parte, el número de jueces que se debe emplear en un juicio depende del nivel de experticia y de la diversidad del conocimiento. Así, mientras Gable y Wolf (1993), Grant y Davis (1997), y Lynn (1986) (citados en McGartland et al. 2003) sugieren un rango de 2 hasta 20 expertos, Hyrkäs et al. (2003) manifiestan que 10 expertos brindarán una estimación confiable de la validez de contenido de un instrumento (cantidad mínimamente recomendable para construcciones de nuevos instrumentos). Si un 80 % de los expertos han estado de acuerdo con la validez de un ítem éste puede ser incorporado al instrumento (Voutilainen & Liukkonen, 1995, citados en Hyrkäs et al. (2003).
Ver: <https://www.revistaespacios.com/cited2017/cited2017-23.pdf> entre otra bibliografía.

Evaluación por juicio de expertos

Respetado juez: Usted ha sido seleccionado para evaluar el instrumento "Cuestionario de Seguridad ciudadana". La evaluación del instrumento es de gran relevancia para lograr que sea válido y que los resultados obtenidos a partir de éste sean utilizados eficientemente; aportando al quehacer psicológico. Agradecemos su valiosa colaboración.

1. Datos generales del juez

Nombre del juez:	Mg. Kelly Roxana Minchola Arteaga		
Grado profesional:	Maestría (X)	Doctor	()
Área de formación académica:	Clínica ()	Social	()
	Educativa ()	Organizacional	(X)
Áreas de experiencia profesional:	Magister en Gestión Pública		
Institución donde labora:	Municipalidad Distrital de El Porvenir		
Tiempo de experiencia profesional en el área:	2 a 4 años ()		
	Más de 5 años (X)		
Experiencia en Investigación Psicométrica: (si corresponde)	Trabajo(s) psicométricos realizados Título del estudio realizado.		



6. Propósito de la evaluación:

Validar el contenido del instrumento, por juicio de expertos.

7. Datos de la escala (Colocar nombre de la escala, cuestionario o inventario)

Nombre de la Prueba:	Cuestionario de gestión municipal
Autor (a):	Renzo Danilo Helí Castillo Villavicencio
Objetivo:	Recolectar información sobre la seguridad ciudadana del distrito El Porvenir.
Administración:	Escrita
Año:	2023
Ámbito de aplicación:	Vecinos de sector central barrio 2 del distrito El Porvenir
Dimensiones:	Plan de patrullaje municipal, plan de patrullaje integrado, plan mirador
Escala:	Likert 1 - 5



Niveles o rango:	Correlacional
Cantidad de ítems:	15
Tiempo de aplicación:	20 minutos

8. **Soporte teórico**

(describir en función al modelo teórico)

Escala/ÁREA	Subescala (dimensiones)	Definición

9. **Presentación de instrucciones para el juez:**

A continuación, a usted le presento el cuestionario de seguridad ciudadana elaborado por Renzo Danilo Heli Castillo Villavicencio en el año 2023. De acuerdo con los siguientes indicadores califique cada uno de los ítems según corresponda.

Categoría	Calificación	Indicador
CLARIDAD El ítem se comprende fácilmente, es decir, su sintáctica y semántica son adecuadas.	1. No cumple con el criterio	El ítem no es claro.
	2. Bajo Nivel	El ítem requiere bastantes modificaciones o una modificación muy grande en el uso de las palabras de acuerdo con su significado o por la ordenación de estas.
	3. Moderado nivel	Se requiere una modificación muy específica de algunos de los términos del ítem.
	4. Alto nivel	El ítem es claro, tiene semántica y sintaxis adecuada.
COHERENCIA El ítem tiene relación lógica con la dimensión o indicador que está midiendo.	1. totalmente en desacuerdo (no cumple con el criterio)	El ítem no tiene relación lógica con la dimensión.
	2. Desacuerdo (bajo nivel de acuerdo)	El ítem tiene una relación tangencial /lejana con la dimensión.
	3. Acuerdo (moderado nivel)	El ítem tiene una relación moderada con la dimensión que se está midiendo.
	4. Totalmente de Acuerdo (alto nivel)	El ítem se encuentra está relacionado con la dimensión que está midiendo.
RELEVANCIA El ítem es esencial o importante, es	1. No cumple con el criterio	El ítem puede ser eliminado sin que se vea afectada la medición de la dimensión.
	2. Bajo Nivel	El ítem tiene alguna relevancia, pero otro ítem puede estar incluyendo lo que mide éste.





UNIVERSIDAD CÉSAR VALLEJO

decir debe ser incluido.	3. Moderado nivel	El ítem es relativamente importante.
	4. Alto nivel	El ítem es muy relevante y debe ser incluido.

Leer con detenimiento los ítems y calificar en una escala de 1 a 4 su valoración, así como solicitamos brinde sus observaciones que considere pertinente

1 No cumple con el criterio
2. Bajo Nivel
3. Moderado nivel
4. Alto nivel

Instrumento que mide la variable: Seguridad Ciudadana
Definición de la variable:

Para la OAS (sf), comprende aquellos derechos a los que tienen los miembros de una sociedad, a fin de que puedan desarrollar su vida cotidiana con la menos amenaza posible para su seguridad personal, sus derechos cívicos y su derecho al uso y disfrute de su propiedad.

- **Primera dimensión: Plan de patrullaje municipal**

Consiste en los recorridos que realiza el personal sereno dentro de todo el distrito, vigilando la seguridad y atendiendo las emergencias que sucedan. Se han considerado como indicadores, las intervenciones, la prevención.

Indicadores	Ítem	Claridad	Coherencia	Relevancia	Observaciones/ Recomendaciones
Prevención	¿Las estrategias en seguridad que implementa la gestión municipal son efectivas en su sector?	4	4	4	
	¿Los patrullajes que realiza el personal de serenazgo ayudan a prevenir la violencia y los delitos?	4	4	4	
Intervenciones	¿Las intervenciones que realiza el personal de serenazgo contribuyen a la seguridad ciudadana?	4	4	4	



- **Segunda dimensión: Plan de patrullaje integrado**

Consiste en los operativos que se realiza de manera conjunta con la policía nacional, esto, con el único fin de combatir la inseguridad ciudadana que impera en el distrito y que afecta su desarrollo. Se han considerado como indicadores, los operativos, las denuncias, las detenciones.

Indicadores	Ítem	Claridad	Coherencia	Relevancia	Observaciones/ Recomendaciones
Operativos	¿La actual gestión municipal coordina con otras instituciones para combatir la inseguridad ciudadana?	4	4	4	



	¿El patrullaje integrado (policía - serenazgo) fortalece la seguridad ciudadana en su sector?	4	4	4	
	¿Los operativos que la policía realiza de manera conjunta con serenazgo en el distrito El Porvenir son efectivos?	4	4	4	
Detenciones	¿Las detenciones que se realizan cumplen con reducir la inseguridad ciudadana?	4	4	4	
Denuncias	¿Las denuncias por la comisión de delitos son atendidos de manera efectiva?	4	4	4	
	¿Está capacitado el personal que recibe las denuncias?	4	4	4	

• **Tercera dimensión: Plan mirador**

Consiste en el trabajo que se realiza en la central de cámaras de videovigilancia, cumpliendo la función de prevención y acción ante los delitos que se pudieran estar cometiendo en tiempo real, comunicando de manera rápida a los efectivos para una intervención satisfactoria. Se han considerado como indicadores, las comunicaciones radiales, el registro de videos, el registro de llamadas.

Indicadores	Ítem	Claridad	Coherencia	Relevancia	Observaciones/ Recomendaciones
Registro de llamadas	¿La actual gestión municipal tiene operativa la central telefónica de serenazgo municipal?	4	4	4	
	¿Tener un registro de las llamadas telefónicas ayuda a tener un	4	4	4	



UNIVERSIDAD CÉSAR VALLEJO

	registro de denuncias actualizado?				
Comunicaciones radiales	¿La actual gestión municipal apoya con radios a la junta vecinal de su sector?	4	4	4	
	¿Una rápida comunicación por radio contribuye a la prevención del delito?	4	4	4	
Registro de videos	¿La central de cámaras cumple con su propósito de prevención de los delitos?	4	4	4	
	¿El registro de las imágenes de video son otorgadas a la ciudadanía cuando lo solicita?	4	4	4	

Mg. CPC Kelly R. Minchale Arteaga

Mat. N° 02-6849

Firma del evaluador

DNI N° 46870408

Pd.: el presente formato debe tomar en cuenta:
Williams y Webb (1994) así como Powell (2003), mencionan que no existe un consenso respecto al número de expertos a emplear. Por otra parte, el número de jueces que se debe emplear en un juicio depende del nivel de experticia y de la diversidad del conocimiento. Así, mientras Gable y Wolf (1993), Grant y Davis (1997), y Lynn (1986) (citados en McGartland et al. 2003) sugieren un rango de 2 hasta 20 expertos, Hyrkäs et al. (2003) manifiestan que 10 expertos brindarán una estimación confiable de la validez de contenido de un instrumento (cantidad mínimamente recomendable para construcciones de nuevos instrumentos). Si un 80 % de los expertos han estado de acuerdo con la validez de un ítem éste puede ser incorporado al instrumento (Voutilainen & Liukkonen, 1995, citados en Hyrkäs et al. (2003).
Ver: <https://www.revistaespacios.com/cited2017/cited2017-23.pdf> entre otra bibliografía.

INVESTIGA
UCV

**PERÚ**

Ministerio de Educación

Superintendencia Nacional de
Educación Superior UniversitariaDirección de Documentación e
Información Universitaria y
Registro de Grados y Títulos**REGISTRO NACIONAL DE GRADOS ACADÉMICOS Y TÍTULOS PROFESIONALES**

Graduado	Grado o Título	Institución
RODRIGUEZ DIESTRA, FRANCO NERDY DNI 41741174	ABOGADO Fecha de diploma: 17/06/2014 Modalidad de estudios: -	UNIVERSIDAD PRIVADA CÉSAR VALLEJO <i>PERU</i>
RODRIGUEZ DIESTRA, FRANCO NERDY DNI 41741174	BACHILLER EN DERECHO Fecha de diploma: 16/03/2011 Modalidad de estudios: - Fecha matrícula: Sin información (***) Fecha egreso: Sin información (***)	UNIVERSIDAD PRIVADA CÉSAR VALLEJO <i>PERU</i>
RODRIGUEZ DIESTRA, FRANCO NERDY DNI 41741174	MAGISTER EN GESTION PUBLICA Fecha de diploma: 28/01/16 Modalidad de estudios: PRESENCIAL Fecha matrícula: 22/07/2014 Fecha egreso: 30/08/2015	UNIVERSIDAD PRIVADA CÉSAR VALLEJO <i>PERU</i>

PERÚ

Ministerio de Educación

 Superintendencia Nacional de
Educación Superior Universitaria

 Dirección de Documentación e
Información Universitaria y
Registro de Grados y Títulos

REGISTRO NACIONAL DE GRADOS ACADÉMICOS Y TÍTULOS PROFESIONALES

Graduado	Grado o Título	Institución
RODRIGUEZ CASTILLO, ANGHIE DNI 75815895	BACHILLER EN DERECHO Fecha de diploma: 30/03/17 Modalidad de estudios: PRESENCIAL Fecha matrícula: 07/03/2011 Fecha egreso: 16/02/2017	UNIVERSIDAD PRIVADA ANTENOR ORREGO <i>PERU</i>
RODRIGUEZ CASTILLO, ANGHIE DNI 75815895	ABOGADA Fecha de diploma: 26/02/18 Modalidad de estudios: PRESENCIAL	UNIVERSIDAD PRIVADA ANTENOR ORREGO <i>PERU</i>
RODRIGUEZ CASTILLO, ANGHIE DNI 75815895	MAESTRA EN GESTIÓN PÚBLICA Fecha de diploma: 16/01/23 Modalidad de estudios: PRESENCIAL Fecha matrícula: 05/04/2021 Fecha egreso: 09/09/2022	UNIVERSIDAD CÉSAR VALLEJO S.A.C. <i>PERU</i>

**PERÚ**

Ministerio de Educación

Superintendencia Nacional de
Educación Superior UniversitariaDirección de Documentación e
Información Universitaria y
Registro de Grados y Títulos**REGISTRO NACIONAL DE GRADOS ACADÉMICOS Y TÍTULOS PROFESIONALES**

Graduado	Grado o Título	Institución
MINCHOLA ARTEAGA, KELLY ROXANA DNI 46870408	CONTADOR PUBLICO Fecha de diploma: 26/11/2013 Modalidad de estudios: -	UNIVERSIDAD SAN PEDRO <i>PERU</i>
MINCHOLA ARTEAGA, KELLY ROXANA DNI 46870408	BACHILLER EN CIENCIAS CONTABLES Y ADMINISTRATIVAS Fecha de diploma: 14/08/2013 Modalidad de estudios: - Fecha matrícula: Sin información (***) Fecha egreso: Sin información (***)	UNIVERSIDAD SAN PEDRO <i>PERU</i>
MINCHOLA ARTEAGA, KELLY ROXANA DNI 46870408	MAESTRO/MAGÍSTER EN GESTIÓN PÚBLICA Fecha de diploma: 06/05/17 Modalidad de estudios: PRESENCIAL Fecha matrícula: 09/05/2015 Fecha egreso: 31/08/2016	UNIVERSIDAD PRIVADA CÉSAR VALLEJO <i>PERU</i>

ANEXO 6: PRUEBA DE VALIDEZ UTILIZANDO EL COEFICIENTE V AIKEN

Coeficiente V de Aiken (V)

V 0.89

Intervalos de confianza (IC) al 95%

IC Límite Inferior (95%) 0.56

IC Límite Superior (95%) 0.98

Intervalos de confianza (IC) al 99%

IC Límite Inferior (99%) 0.46

IC Límite Superior (99%) 0.99

ANEXO 7: CÁLCULO DEL TAMAÑO DE LA MUESTRA

Calculadora de tamaño de muestras para tu investigación

Con esta calculadora podrás cuantificar de forma rápida y efectiva el tamaño de la muestra de tu siguiente investigación. Sin duda, utilizarla te permitirá ahorrar una gran cantidad de tiempo. Así que sácale el máximo provecho y utilízala cada vez que sea necesario.

Calculadora de muestra

Nivel de confianza: ? 95% 99%

Margen de Error: ?

Población: ?

Tamaño de Muestra:

ANEXO 8: PRUEBA DE CONFIABILIDAD DE VARIABLES

Escala: Gestión Municipal

Resumen de procesamiento de casos

		N	%
Casos	Válido	30	100.0
	Excluido ^a	0	0.0
	Total	30	100.0

a. La eliminación por lista se basa en todas las variables del procedimiento.

Estadísticas de fiabilidad

Alfa de Cronbach	N de elementos
0.885	15

Escala: Seguridad Ciudadana

Resumen de procesamiento de casos

		N	%
Casos	Válido	30	100.0
	Excluido ^a	0	0.0
	Total	30	100.0

a. La eliminación por lista se basa en todas las variables del procedimiento.

Estadísticas de fiabilidad

Alfa de Cronbach	N de elementos
0.838	15

ANEXO 9: BASE DE DATOS DE PRUEBA DE FIABILIDAD DE VARIABLES

GESTION MUNICIPAL

1	2	3	4	5	6	7	8	9	10	11	12	13	14	15
2	1	2	2	2	2	2	2	2	3	2	2	2	2	5
3	4	3	4	3	4	3	3	3	3	3	4	4	4	3
3	2	4	3	3	3	3	3	3	4	2	3	3	4	3
4	3	4	4	3	4	3	4	4	3	3	3	3	4	3
3	2	3	2	2	3	3	2	2	2	3	2	3	2	3
3	2	3	2	2	3	2	3	3	2	3	4	3	3	3
3	4	4	2	4	3	2	4	3	3	1	1	2	1	1
3	3	2	3	3	3	3	3	3	3	2	2	2	2	2
1	2	2	2	2	1	2	1	1	1	1	1	1	1	2
3	3	2	2	2	2	2	2	2	2	1	1	1	2	1
3	4	4	5	2	3	2	5	4	3	3	3	4	4	3
3	4	4	4	3	4	4	5	5	4	3	5	4	4	1
2	3	3	3	5	3	3	3	3	3	3	5	3	3	5
3	2	1	1	2	1	2	3	1	3	2	2	2	3	2
3	2	3	2	2	3	3	2	2	2	3	2	3	2	3
2	3	3	3	5	3	3	3	3	3	3	5	3	3	5
3	2	3	2	2	3	2	3	3	2	3	4	3	3	3
3	4	3	4	3	4	3	3	3	3	3	4	4	4	3
3	3	2	3	3	3	3	3	3	3	2	2	2	2	2
3	2	4	3	3	3	3	3	3	4	2	3	3	4	3
4	3	4	4	3	4	3	4	4	3	3	3	3	4	3
3	2	3	2	2	3	3	2	2	2	3	2	3	2	3
3	4	4	5	2	3	3	2	2	2	3	3	4	4	5
3	4	4	4	3	4	3	3	3	3	3	5	3	3	3
2	3	3	3	5	3	2	3	3	2	3	2	1	2	3

3	2	1	1	2	1	3	3	3	3	3	2	3	3	2
3	2	3	2	2	3	3	3	3	3	2	5	3	3	3
2	3	3	3	5	3	3	3	3	4	2	2	3	2	3
3	4	3	3	3	3	3	3	4	3	3	3	2	2	2
3	3	3	3	2	3	1	3	3	2	2	5	3	2	3

SEGURIDAD CIUDADANA

1	2	3	4	5	6	7	8	9	10	11	12	13	14	15
1	1	1	1	1	2	2	1	1	3	3	1	2	1	2
3	3	3	3	3	3	3	3	3	4	5	3	5	3	3
4	4	4	3	3	3	3	2	2	1	4	2	5	2	2
4	3	3	3	4	4	3	4	4	3	4	4	4	3	3
3	2	2	2	2	3	2	2	3	3	3	2	3	3	3
2	3	3	3	3	2	3	1	3	1	3	2	3	4	3
2	1	3	3	1	2	1	2	2	4	3	1	5	2	3
2	3	3	3	4	3	3	3	3	3	3	2	3	2	3
2	2	2	2	2	1	2	1	2	2	1	1	2	1	2
1	1	3	2	3	1	1	1	2	2	1	1	1	2	2
3	4	4	4	5	5	4	3	3	4	4	2	3	2	1
5	5	5	5	5	5	5	3	5	4	5	3	5	3	2
3	5	5	3	5	3	3	3	3	3	5	1	3	3	3
3	2	3	2	3	3	2	2	2	2	2	1	1	2	1
2	3	3	3	3	4	2	3	2	1	4	4	3	4	4
2	1	3	3	1	5	3	5	3	2	2	3	3	3	2
2	3	3	3	4	5	1	3	3	3	1	3	1	3	2
2	2	2	2	2	2	1	1	2	1	2	2	4	3	1
1	2	2	1	1	4	5	5	4	3	3	3	3	2	3
3	3	3	3	3	5	5	5	5	3	3	3	1	2	1
3	3	3	2	2	3	5	3	3	3	3	3	4	3	3

4	4	3	4	4	2	3	3	2	2	2	2	2	1	2
5	3	3	3	3	5	3	5	3	2	5	4	3	3	3
3	3	2	2	2	5	1	3	3	3	5	5	3	3	3
3	4	2	3	2	2	1	1	2	1	3	3	3	3	3
1	5	3	5	3	4	5	5	4	3	3	2	2	2	2
2	3	2	3	3	2	2	1	1	2	2	3	3	3	4
3	3	3	3	4	1	4	5	5	4	2	2	2	2	2
1	3	3	1	5	3	5	5	5	5	1	2	2	1	1
3	3	3	4	5	2	3	5	3	3	3	3	3	3	3

ANEXO 10: BASE DE DATOS

		GESTION MUNICIPAL															
		DESARROLLO ORGANIZACIONAL				FINANZAS MUNICIPALES			SERVICIOS Y PROYECTOS				GOBERNABILIDAD DEMOCRATICA				
	ITEMS	1	2	3	4	5	6	7	8	9	10	11	12	13	14	15	
MUESTRA	1	2	2	3	3	1	2	1	1	1	1	2	2	2	3	3	
	2	3	4	4	4	3	4	3	3	3	3	3	5	3	3	3	
	3	2	3	4	3	5	3	4	3	3	4	3	3	4	2	3	
	4	3	3	4	2	3	3	4	5	3	5	4	3	5	5	4	
	5	3	2	3	2	2	3	3	3	3	3	2	5	3	3	3	
	6	2	3	3	3	5	3	3	3	3	4	2	2	3	2	3	
	7	3	4	3	3	2	3	3	3	4	3	2	3	2	2	2	
	8	3	3	3	3	2	3	2	4	3	2	4	5	3	2	3	
	9	2	2	2	2	2	3	1	2	2	3	2	2	2	2	1	
	10	1	2	2	2	2	3	2	2	2	2	2	2	2	2	2	3
	11	3	4	4	5	2	3	2	5	4	3	3	3	4	4	3	
	12	4	4	4	4	4	4	5	5	4	5	5	5	5	5	5	4
	13	4	2	3	3	3	4	3	3	4	3	5	4	4	5	3	
	14	2	2	2	2	4	2	2	2	2	2	2	2	4	3	3	4
	15	3	2	4	3	2	4	3	3	4	3	3	4	3	3	3	3
	16	3	4	3	3	3	4	3	3	3	3	3	3	4	2	3	
	17	3	3	2	3	3	3	4	3	3	3	4	2	2	4	4	
	18	2	1	3	2	2	2	2	2	2	3	1	2	2	3	3	
	19	4	3	3	4	3	4	3	3	3	3	3	3	3	4	3	
	20	3	3	4	2	3	4	4	3	4	2	3	4	3	4	3	
	21	3	2	3	4	2	3	4	3	2	3	4	3	3	4	5	
	22	3	3	3	4	3	3	3	3	3	3	3	3	4	3	3	
	23	3	3	5	4	4	4	3	3	3	5	4	4	3	5	3	
	24	4	3	4	4	3	4	3	4	4	3	3	3	3	4	3	
	25	3	2	3	2	2	3	3	2	2	2	3	2	3	2	3	
	26	3	2	4	3	3	4	2	4	3	3	3	5	4	3	4	
	27	3	4	4	2	4	3	2	4	3	3	1	1	2	1	1	
	28	3	3	3	4	3	4	4	3	3	4	3	2	2	3	3	
	29	2	4	3	4	3	2	4	3	2	3	3	3	3	2	3	
	30	3	4	4	3	3	4	3	3	5	4	4	2	3	2	4	
	31	3	3	3	3	2	3	1	3	3	2	2	5	3	2	3	
	32	2	3	3	3	2	4	3	3	3	3	3	3	3	3	1	
	33	2	3	3	3	4	3	3	3	3	3	3	4	3	3	4	
	34	3	4	4	5	2	3	2	5	4	3	3	3	4	4	3	
	35	4	4	3	3	4	3	3	5	4	4	3	5	4	4	3	
	36	3	2	3	3	2	3	4	2	2	4	3	2	3	3	4	
	37	2	3	3	3	5	3	3	3	3	3	3	5	3	3	5	
	38	3	5	4	4	5	3	4	4	5	5	3	3	2	3	4	
	39	3	2	2	3	2	3	3	3	3	3	4	2	3	3	4	
	40	3	2	3	2	2	3	3	3	3	3	2	5	3	3	3	

41	2	3	3	3	5	3	3	3	3	4	2	2	3	2	3
42	2	3	3	3	4	3	3	3	3	3	3	4	3	3	4
43	2	3	3	4	2	2	2	4	3	2	2	2	3	3	2
44	3	2	3	4	2	4	2	4	4	4	3	4	4	3	3
45	3	2	3	2	2	3	2	2	2	2	3	2	3	2	3
46	1	2	2	2	3	2	2	2	2	2	2	3	2	2	3
47	3	4	4	3	5	3	5	3	4	3	3	2	4	4	3
48	4	3	4	4	3	5	4	4	5	5	4	4	5	5	5
49	4	3	3	5	5	4	4	4	3	3	4	5	4	4	4
50	3	4	4	5	2	3	2	2	3	3	3	5	3	2	3
51	3	2	3	2	2	3	2	3	2	3	2	3	2	3	3
52	4	3	4	3	3	4	4	4	3	4	3	3	4	4	4
53	2	3	3	3	5	3	3	2	3	3	3	5	3	3	3
54	2	1	2	1	2	2	1	3	2	2	2	4	3	3	3
55	3	3	3	4	3	3	3	3	4	3	4	2	3	2	4
56	4	4	4	3	3	4	3	5	5	3	3	4	5	4	5
57	3	2	4	3	4	3	3	3	4	2	3	3	3	2	3
58	2	3	4	4	2	5	2	3	3	4	4	3	4	2	4
59	4	4	4	4	3	4	4	3	3	3	3	4	3	4	3
60	3	3	3	3	3	5	3	3	3	3	4	3	3	4	3
61	2	5	4	3	3	3	2	3	1	3	3	2	1	2	1
62	2	3	1	3	2	2	3	4	4	5	5	4	2	2	3
63	3	2	2	2	3	2	5	3	3	3	3	3	3	5	3
64	3	3	3	3	3	4	2	3	2	4	4	3	3	4	3
65	2	3	3	2	3	4	2	1	2	3	1	3	5	2	3
66	2	2	2	2	2	3	2	3	3	2	2	2	1	2	1
67	3	3	2	3	2	2	4	3	3	2	3	3	2	2	3
68	4	4	5	5	4	4	5	4	3	4	3	4	4	3	3
69	3	5	3	4	3	2	4	2	4	5	3	4	4	5	4
70	1	2	1	3	3	2	3	4	3	3	3	4	3	4	3
71	4	4	3	3	3	4	3	3	4	3	4	3	3	5	5
72	4	5	3	4	3	4	5	3	4	4	5	2	3	4	2
73	3	5	4	3	3	4	3	3	2	3	4	2	3	4	2
74	4	2	3	2	4	3	4	3	3	3	2	3	3	3	4
75	2	3	3	2	3	2	2	2	3	2	3	4	3	3	3
76	2	2	3	3	2	4	4	2	2	4	3	3	3	3	4
77	4	5	3	4	3	2	2	2	2	3	3	4	5	4	5
78	3	5	3	2	3	1	1	1	2	1	2	3	3	3	5
79	5	3	3	2	3	4	3	4	5	3	4	4	3	3	4
80	4	3	5	2	3	5	4	5	3	3	4	4	4	5	4
81	3	2	3	4	3	3	4	4	3	2	3	3	3	2	2
82	2	3	3	3	2	3	3	4	2	3	3	3	3	2	3
83	5	3	3	4	3	4	3	2	5	4	3	4	3	5	3
84	2	3	2	2	3	3	3	3	2	3	3	4	2	2	3
85	3	4	3	3	4	2	3	2	2	2	4	3	3	3	2
86	4	4	3	3	3	4	4	3	4	4	4	5	5	5	3
87	3	2	3	2	2	3	3	2	3	3	4	4	3	3	3

88	2	5	2	3	3	3	3	3	3	3	3	3	3	5	3
89	3	4	3	4	3	3	4	2	3	2	3	3	4	4	3
90	4	4	3	3	4	4	2	3	4	4	3	5	4	3	3
91	4	3	4	3	2	4	2	5	3	4	4	3	4	4	2
92	3	3	3	2	3	3	5	2	3	3	4	2	3	3	3
93	2	1	1	3	4	3	4	2	1	2	3	3	3	3	3
94	2	3	4	3	3	4	4	4	3	3	4	3	3	3	4
95	4	3	3	3	5	3	3	5	4	3	3	5	4	3	3
96	4	4	2	2	3	3	3	2	3	4	3	3	3	3	2
97	2	5	3	2	2	3	2	2	2	2	3	2	4	3	3
98	5	2	3	3	3	3	3	4	4	4	3	5	3	2	3
99	2	3	2	5	4	2	3	2	2	3	1	3	2	2	2
100	2	1	2	3	1	3	3	3	5	3	2	2	3	2	3
101	2	3	3	2	2	4	3	3	3	3	3	3	3	5	3
102	4	2	2	2	3	2	2	3	2	2	3	2	3	4	3
103	2	3	2	3	3	3	4	3	3	3	3	3	3	3	3
104	4	4	3	3	4	4	3	3	5	5	3	5	2	3	5
105	3	4	3	4	3	4	4	5	4	3	3	4	4	3	3
106	3	3	3	3	3	2	2	2	2	2	4	3	3	3	3
107	3	4	3	4	4	2	3	3	4	3	2	3	3	4	3
108	4	3	4	3	2	3	4	4	5	3	3	4	4	2	2
109	2	3	3	4	2	3	3	2	3	4	4	3	4	5	4
110	3	3	3	3	3	3	3	3	3	3	3	4	2	3	3
111	3	3	3	3	3	3	2	3	3	3	4	3	3	3	3
112	3	4	3	4	4	2	4	3	3	3	2	2	3	2	3
113	2	2	2	2	2	3	3	3	2	3	3	2	3	3	3
114	2	3	2	3	3	2	3	2	2	3	3	3	2	2	2
115	4	3	2	4	3	2	2	2	4	3	3	3	4	4	2
116	3	4	4	3	3	4	4	4	3	4	2	4	2	3	2
117	4	3	2	3	3	4	4	3	3	4	5	2	3	4	4
118	2	2	2	2	2	3	4	4	3	4	3	2	2	5	3
119	2	3	1	3	3	2	3	2	2	3	5	4	3	5	4
120	3	3	3	4	3	2	3	2	2	3	3	3	3	4	3
121	4	3	3	3	3	3	3	2	3	3	3	3	3	3	3
122	3	3	2	5	4	3	2	4	4	3	1	3	2	4	2
123	3	2	3	4	2	3	3	3	3	2	3	3	4	3	4
124	2	3	3	2	2	3	2	2	2	2	3	3	3	5	3
125	5	3	4	4	3	4	4	3	3	4	3	2	3	4	2
126	5	3	2	3	3	4	4	4	3	4	3	3	3	2	3
127	2	1	3	3	3	3	3	3	5	3	3	3	2	5	3
128	2	3	3	3	3	4	4	5	2	3	3	4	2	2	3
129	3	4	4	4	3	4	3	3	3	4	2	2	2	3	2
130	4	4	3	3	5	2	3	2	4	4	2	3	3	2	5
131	3	4	4	5	2	2	2	3	2	3	5	3	3	3	1
132	3	2	2	4	2	3	4	3	5	3	5	3	4	4	2
133	3	2	3	2	2	3	2	3	4	3	3	2	2	3	2
134	4	3	3	3	5	5	3	5	4	4	3	4	4	3	3

135	3	2	3	4	2	3	4	2	3	3	4	3	3	4	4
136	3	4	3	4	3	3	4	2	3	3	3	3	3	2	3
137	3	3	4	5	3	4	3	3	3	4	4	3	2	3	3
138	4	3	5	3	4	3	2	4	3	4	5	2	3	4	3
139	2	3	4	4	3	2	3	2	2	2	4	3	3	4	2
140	3	2	3	4	2	3	4	3	4	4	3	3	4	3	3
141	3	2	2	4	3	3	4	2	3	4	4	3	2	4	4
142	3	4	3	4	3	4	3	3	3	3	5	2	3	3	3
143	2	4	4	3	3	2	4	3	4	3	4	3	2	4	3
144	2	3	4	4	3	3	2	3	4	3	4	3	3	2	2
145	3	2	3	2	3	3	3	4	3	2	2	4	3	2	3
146	5	2	3	4	2	3	3	2	3	3	3	3	2	3	3
147	3	4	4	3	4	2	2	2	3	3	2	2	3	4	3
148	4	3	2	3	3	2	2	1	1	1	2	2	3	3	3
149	3	2	3	4	3	2	2	2	2	2	4	4	4	3	3
150	3	4	3	4	3	2	4	2	2	2	5	3	3	3	5
151	4	3	4	4	3	5	3	3	5	5	4	3	5	5	3
152	3	3	2	2	2	3	3	5	2	3	4	3	4	3	4
153	3	3	2	3	2	3	4	4	2	2	3	4	3	3	4
154	3	2	3	3	5	3	3	4	2	3	2	2	2	2	2
155	1	3	4	3	4	3	2	2	5	3	4	3	4	3	3
156	5	3	3	3	4	3	3	4	4	3	4	3	3	4	3
157	2	3	4	2	2	2	3	2	2	2	4	3	4	3	4
158	3	4	3	4	3	4	4	3	5	4	3	4	5	3	2
159	3	2	3	3	2	3	4	2	3	4	4	2	3	4	4
160	4	3	4	3	3	4	4	3	3	4	5	4	3	4	4
161	2	4	3	2	3	2	3	2	2	1	3	2	3	2	2
162	2	3	3	3	3	3	2	3	4	4	3	3	3	2	2
163	3	2	2	4	3	3	2	5	3	3	2	2	2	2	2
164	3	3	4	4	3	3	5	2	3	5	3	4	3	2	3
165	2	3	3	3	3	2	3	2	1	2	3	3	3	3	4
166	3	3	3	3	3	3	3	2	3	3	3	3	3	3	3
167	3	3	3	4	4	2	2	5	3	3	5	2	3	2	5
168	3	3	4	5	3	4	5	3	3	4	5	3	5	4	4
169	3	4	4	2	3	3	4	2	4	4	2	2	3	3	4
170	2	2	2	2	2	3	2	3	3	4	3	3	3	2	2
171	3	3	4	4	3	2	4	2	3	3	4	5	3	4	3
172	3	3	3	4	4	3	5	3	5	3	2	4	4	3	3
173	4	4	3	3	3	4	5	3	3	4	4	2	3	3	4
174	3	4	3	2	3	3	3	3	2	3	4	4	3	3	3
175	3	2	2	3	3	3	3	4	3	3	3	4	3	3	3
176	2	3	3	4	3	3	4	3	5	3	5	2	3	2	5
177	3	4	3	4	2	4	5	5	3	3	4	4	4	2	3
178	4	3	3	4	4	4	4	3	4	2	4	4	3	3	4
179	3	4	2	2	4	3	3	2	4	3	4	5	3	4	4
180	2	2	2	3	4	3	3	3	5	3	3	5	3	2	3
181	2	3	3	2	3	2	3	2	3	3	4	3	2	3	3

182	4	5	5	4	3	4	3	4	3	4	3	5	3	3	4
183	3	3	3	4	4	3	2	3	3	3	5	2	3	2	2
184	3	5	4	3	2	4	4	3	3	3	2	2	2	2	3
185	2	3	2	4	2	3	4	4	3	4	4	2	3	3	4
186	3	2	4	4	2	3	5	3	5	3	3	5	3	4	4
187	3	3	4	3	3	2	4	2	2	3	5	5	3	3	3
188	2	3	3	3	3	3	3	4	3	4	3	3	3	3	3
189	3	2	3	2	2	2	3	3	3	5	2	3	1	2	2
190	3	4	3	4	3	4	3	3	3	1	3	2	2	3	2

44	4	4	3	3	4	4	3	3	5	5	3	5	2	3	5
45	3	4	3	4	3	4	4	5	4	3	3	4	4	3	3
46	3	3	3	3	3	2	2	2	2	2	4	3	3	3	3
47	3	4	3	4	4	2	3	3	4	3	2	3	3	4	3
48	4	3	4	3	2	3	4	4	5	3	3	4	4	2	2
49	2	3	3	4	2	3	3	2	3	4	4	3	4	5	4
50	3	3	3	3	3	3	3	3	3	3	3	4	2	3	3
51	3	3	3	3	3	3	2	3	3	3	4	3	3	3	3
52	3	4	3	4	4	2	4	3	3	3	2	2	3	2	3
53	2	2	2	2	2	3	3	3	2	3	3	2	3	3	3
54	2	3	2	3	3	2	3	2	2	3	3	3	2	2	2
55	4	3	2	4	3	2	2	2	4	3	3	3	4	4	2
56	3	4	4	3	3	4	4	4	3	4	2	4	2	3	2
57	4	3	2	3	3	4	4	3	3	4	5	2	3	4	4
58	2	2	2	2	2	3	4	4	3	4	3	2	2	5	3
59	2	3	1	3	3	2	3	2	2	3	5	4	3	5	4
60	3	3	3	4	3	2	3	2	2	3	3	3	3	4	3
61	4	3	3	3	3	3	3	2	3	3	3	3	3	3	3
62	3	3	2	5	4	3	2	4	4	3	1	3	2	4	2
63	3	2	3	4	2	3	3	3	3	2	3	3	4	3	4
64	2	3	3	2	2	3	2	2	2	2	3	3	3	5	3
65	5	3	4	4	3	4	4	3	3	4	3	2	3	4	2
66	5	3	2	3	3	4	4	4	3	4	3	3	3	2	3
67	2	1	3	3	3	3	3	3	5	3	3	3	2	5	3
68	2	3	3	3	3	4	4	5	2	3	3	4	2	2	3
69	3	4	4	4	3	4	3	3	3	4	2	2	2	3	2
70	4	4	3	3	5	2	3	2	4	4	2	3	3	2	5
71	4	5	5	4	3	1	4	4	3	4	3	2	3	3	2
72	5	5	5	5	3	2	2	3	3	3	3	3	3	4	2
73	3	5	3	3	3	3	1	3	1	3	3	3	1	5	3
74	2	3	3	2	2	1	2	2	4	3	3	3	4	5	1
75	3	3	4	2	3	3	3	3	3	2	2	2	2	2	1
76	3	1	5	3	5	3	3	3	1	2	2	1	1	4	5
77	3	4	5	1	3	3	3	3	4	3	3	3	3	5	5
78	2	2	2	1	1	2	2	2	2	1	3	2	2	3	5
79	1	1	4	5	5	2	5	4	3	3	3	4	4	2	3
80	3	3	5	5	5	3	5	5	3	3	3	3	3	5	3
81	2	2	3	5	3	1	3	3	3	3	2	2	2	5	1
82	4	4	2	3	3	3	3	2	2	2	2	3	2	2	1
83	3	3	5	3	5	2	2	3	3	3	3	5	3	4	5
84	2	2	5	1	3	4	2	2	2	2	2	3	3	2	2
85	3	2	2	1	1	5	1	2	2	1	3	3	4	1	4
86	5	3	4	5	5	3	3	3	3	3	3	1	5	3	5
87	3	3	2	2	1	3	1	1	1	1	3	4	5	2	3
88	3	4	1	4	5	1	3	3	3	3	3	3	3	3	3
89	1	5	3	5	5	1	4	4	4	3	2	2	2	2	2
90	4	5	2	3	5	5	4	3	3	3	3	2	1	1	3

91	3	3	3	3	3	5	3	2	2	2	5	3	2	4	4
92	2	2	2	2	2	3	2	3	3	3	3	3	3	5	5
93	2	1	1	3	2	3	2	1	3	3	1	2	1	5	5
94	3	2	4	4	4	4	2	3	3	3	5	4	3	2	3
95	3	3	5	5	5	5	2	2	2	2	5	5	3	3	3
96	2	1	5	5	3	5	1	1	3	2	3	3	3	1	3
97	4	3	2	3	2	3	2	2	3	2	3	2	2	3	3
98	5	3	3	3	3	3	3	3	2	3	2	3	2	3	4
99	3	3	1	3	3	4	3	1	2	1	3	2	3	3	3
100	2	2	3	3	3	2	3	4	3	3	1	2	1	1	3
101	3	2	3	4	4	2	2	2	1	2	4	3	3	4	3
102	2	3	3	3	2	1	2	3	1	1	2	1	2	3	3
103	2	1	1	3	2	2	4	5	5	4	3	1	1	2	1
104	3	3	4	3	1	2	5	5	5	5	5	5	4	2	1
105	1	2	3	3	2	3	3	5	3	3	5	5	5	4	4
106	1	1	2	1	1	3	2	3	3	2	5	3	3	4	5
107	5	4	2	1	1	2	3	3	4	2	3	3	2	3	5
108	5	5	4	4	2	4	3	1	5	3	3	4	2	2	2
109	3	3	4	5	3	3	3	4	5	1	1	5	3	1	4
110	3	2	3	5	1	3	2	2	2	1	4	5	1	2	2
111	3	2	2	4	3	3	4	2	3	4	4	3	2	4	4
112	3	4	3	4	3	4	3	3	3	3	5	2	3	3	3
113	2	4	4	3	3	2	4	3	4	3	4	3	2	4	3
114	2	3	4	4	3	3	2	3	4	3	4	3	3	2	2
115	3	2	3	2	3	3	3	4	3	2	2	4	3	2	3
116	5	2	3	4	2	3	3	2	3	3	3	3	2	3	3
117	3	4	4	3	4	2	2	2	3	3	2	2	3	4	3
118	4	3	2	3	3	2	2	1	1	1	2	2	3	3	3
119	3	2	3	4	3	2	2	2	2	2	4	4	4	3	3
120	3	4	3	4	3	2	4	2	2	2	5	3	3	3	5
121	4	3	4	4	3	5	3	3	5	5	4	3	5	5	3
122	3	3	2	2	2	3	3	5	2	3	4	3	4	3	4
123	3	3	2	3	2	3	4	4	2	2	3	4	3	3	4
124	3	2	3	3	5	3	3	4	2	3	2	2	2	2	2
125	1	3	4	3	4	3	2	2	5	3	4	3	4	3	3
126	5	3	3	3	4	3	3	4	4	3	4	3	3	4	3
127	2	3	4	2	2	2	3	2	2	2	4	3	4	3	4
128	3	4	3	4	3	4	4	3	5	4	3	4	5	3	2
129	3	2	3	3	2	3	4	2	3	4	4	2	3	4	4
130	4	3	4	3	3	4	4	3	3	4	5	4	3	4	4
131	2	4	3	2	3	2	3	2	2	1	3	2	3	2	2
132	2	3	3	3	3	3	2	3	4	4	3	3	3	2	2
133	3	2	2	4	3	3	2	5	3	3	2	2	2	2	2
134	3	3	4	4	3	3	5	2	3	5	3	4	3	2	3
135	2	3	3	3	3	2	3	2	1	2	3	3	3	3	4
136	3	3	3	3	3	3	3	2	3	3	3	3	3	3	3
137	3	3	3	4	4	2	2	5	3	3	5	2	3	2	5

138	3	3	4	5	3	4	5	3	3	4	5	3	5	4	4
139	3	4	4	2	3	3	4	2	4	4	2	2	3	3	4
140	2	2	2	2	2	3	2	3	3	4	3	3	3	2	2
141	3	3	4	4	3	2	4	2	3	3	4	5	3	4	3
142	3	3	3	4	4	3	5	3	5	3	2	4	4	3	3
143	4	4	3	3	3	4	5	3	3	4	4	2	3	3	4
144	3	4	3	2	3	3	3	3	2	3	4	4	3	3	3
145	3	2	2	3	3	3	3	4	3	3	3	4	3	3	3
146	2	3	3	4	3	3	4	3	5	3	5	2	3	2	5
147	3	4	3	4	2	4	5	5	3	3	4	4	4	2	3
148	4	3	3	4	4	4	4	3	4	2	4	4	3	3	4
149	3	4	2	2	4	3	3	2	4	3	4	5	3	4	4
150	2	2	2	3	4	3	3	3	5	3	3	5	3	2	3
151	2	3	3	2	3	2	3	2	3	3	4	3	2	3	3
152	4	5	5	4	3	4	3	4	3	4	3	5	3	3	4
153	3	3	3	4	4	3	2	3	3	3	5	2	3	2	2
154	3	5	4	3	2	4	4	3	3	3	2	2	2	2	3
155	2	3	2	4	2	3	4	4	3	4	4	2	3	3	4
156	3	2	4	4	2	3	5	3	5	3	3	5	3	4	4
157	3	3	4	3	3	2	4	2	2	3	5	5	3	3	3
158	2	3	3	3	3	3	3	4	3	4	3	3	3	3	3
159	3	2	3	2	2	2	3	3	3	5	2	3	1	2	2
160	3	4	3	4	3	4	3	3	3	1	3	2	2	3	2
161	2	2	3	3	1	2	1	1	1	1	2	2	2	3	3
162	3	4	4	4	3	4	3	3	3	3	3	5	3	3	3
163	2	3	4	3	5	3	4	3	3	4	3	3	4	2	3
164	3	3	4	2	3	3	4	5	3	5	4	3	5	5	4
165	3	2	3	2	2	3	3	3	3	3	2	5	3	3	3
166	2	3	3	3	5	3	3	3	3	4	2	2	3	2	3
167	3	4	3	3	2	3	3	3	4	3	2	3	2	2	2
168	3	3	3	3	2	3	2	4	3	2	4	5	3	2	3
169	2	2	2	2	2	3	1	2	2	3	2	2	2	2	1
170	1	2	2	2	2	3	2	2	2	2	2	2	2	2	3
171	3	4	4	5	2	3	2	5	4	3	3	3	4	4	3
172	4	4	4	4	4	4	5	5	4	5	5	5	5	5	4
173	4	2	3	3	3	4	3	3	4	3	5	4	4	5	3
174	2	2	2	2	4	2	2	2	2	2	2	4	3	3	4
175	3	2	4	3	2	4	3	3	4	3	3	4	3	3	3
176	3	4	3	3	3	4	3	3	3	3	3	3	4	2	3
177	3	3	2	3	3	3	4	3	3	3	4	2	2	4	4
178	2	1	3	2	2	2	2	2	2	3	1	2	2	3	3
179	4	3	3	4	3	4	3	3	3	3	3	3	3	4	3
180	3	3	4	2	3	4	4	3	4	2	3	4	3	4	3
181	3	2	3	4	2	3	4	3	2	3	4	3	3	4	5
182	3	3	3	4	3	3	3	3	3	3	3	3	4	3	3
183	3	3	5	4	4	4	3	3	3	5	4	4	3	5	3
184	4	3	4	4	3	4	3	4	4	3	3	3	3	4	3

185	3	2	3	2	2	3	3	2	2	2	3	2	3	2	3
186	3	2	4	3	3	4	2	4	3	3	3	5	4	3	4
187	3	4	4	2	4	3	2	4	3	3	1	1	2	1	1
188	3	3	3	4	3	4	4	3	3	4	3	2	2	3	3
189	2	4	3	4	3	2	4	3	2	3	3	3	3	2	3
190	3	4	4	3	3	4	3	3	5	4	4	2	3	2	4

ANEXO 11: RESULTADO DE SIMILITUD DEL PROGRAMA TURNITIN

The screenshot displays the Turnitin Feedback Studio interface. The main document is a thesis from Universidad César Vallejo, titled "Gestión municipal y la seguridad ciudadana de los vecinos del sector central barrio 2 del distrito El Porvenir, Trujillo 2023". The document includes the university logo, the author's name (Renzo Danilo Heli Castillo Villavicencio), and a list of advisors (Mtra. Alza Salaviera and Mg. Baquedano Cabrera). The similarity report on the right shows a total similarity of 13%, with 11 sources identified. The top source is 'repositorio.ucv.edu.pe' at 5%.

Feedback Studio - Google Chrome
ev.turnitin.com/app/carta/es?ro=103&lang=es&co=2271861010&s=1&u=1088032488

feedback studio RENZO DANILO HELI CASTILLO VILLAVICENCIO | Gestión municipal y la seguridad ciudadana de los vecinos del sector central barrio 2 del distrito El Porvenir... /0 < 9 de 121 > ?

Resumen de coincidencias X

13 %

Se están viendo fuentes estándar

Ver fuentes en inglés

Coincidencias

Rank	Source	Percentage
1	repositorio.ucv.edu.pe Fuente de Internet	5 %
2	hdl.handle.net Fuente de Internet	4 %
3	Entregado a Universida... Trabajo del estudiante	2 %
4	definisi.org Fuente de Internet	<1 %
5	www.clubensayos.com Fuente de Internet	<1 %
6	www.researchgate.net Fuente de Internet	<1 %
7	cdn.www.gob.pe Fuente de Internet	<1 %
8	www.elconfidencial.com Fuente de Internet	<1 %
9	neefi.es Fuente de Internet	<1 %
10	www.conseorcio.org Fuente de Internet	<1 %
11	archive.org Fuente de Internet	<1 %

Página: 1 de 37 Número de palabras: 10872 Versión solo texto del informe Alta resolución Activado 22°C Parc. soleado 10:15 a.m. 16/01/2024