



**Universidad César Vallejo**

**FACULTAD DE CIENCIAS DE LA SALUD**

**ESCUELA PROFESIONAL DE PSICOLOGÍA**

**Construcción y análisis psicométrico de la escala para medir  
el micromachismo en adultos de Piura, 2023.**

**TESIS PARA OBTENER EL TÍTULO PROFESIONAL DE:**

**Licenciada en Psicología**

**AUTORAS:**

Barba Zapata, Yeimy Carito (orcid.org/0000-0002-1228-8078)

Ojeda Palacios, Loana Isabel (orcid.org/0000-0002-0667-3340)

**ASESORES:**

Dra. Saravia Angulo, Blanca Julissa (orcid.org/0000-0001-8308-1210)

Mg. Gamarra Moncayo, Jose Rolando (orcid.org/0000-0002-0781-3616)

**LÍNEA DE INVESTIGACIÓN:**

Psicométrica

**LÍNEA DE RESPONSABILIDAD SOCIAL UNIVERSITARIA:**

Promoción de la salud, nutrición y salud alimentaria.

PIURA – PERÚ

2024

## **DEDICATORIA**

Dedicamos nuestro esfuerzo, principalmente a Dios y a nuestras familias, quienes con sus ánimos, estima y fuerzas nos permitieron llegar hasta aquí.

## **AGRADECIMIENTO**

Agradecemos a nuestra alma mater por darnos la oportunidad de ser parte de ellos, brindándonos su conocimiento para llegar a nuestras metas académicas, así como también a todos los docentes que nos compartieron sus saberes y su apoyo.

## DECLARATORIA DE AUTENTICIDAD DEL ASESOR



**UNIVERSIDAD CÉSAR VALLEJO**

**FACULTAD DE CIENCIAS DE LA SALUD  
ESCUELA PROFESIONAL DE PSICOLOGÍA**

### **Declaratoria de Autenticidad del Asesor**

Yo, SARAVIA ANGULO BLANCA JULISSA, docente de la FACULTAD DE CIENCIAS DE LA SALUD de la escuela profesional de PSICOLOGÍA de la UNIVERSIDAD CÉSAR VALLEJO SAC - PIURA, asesor de Tesis titulada: "Construcción y Análisis Psicométrico de la Escala para Medir el Micromachismo en Adultos de Piura, 2023.", cuyos autores son OJEDA PALACIOS LOANA ISABEL, BARBA ZAPATA YEIMY CARITO, constato que la investigación tiene un índice de similitud de 19.00%, verificable en el reporte de originalidad del programa Turnitin, el cual ha sido realizado sin filtros, ni exclusiones.

He revisado dicho reporte y concluyo que cada una de las coincidencias detectadas no constituyen plagio. A mi leal saber y entender la Tesis cumple con todas las normas para el uso de citas y referencias establecidas por la Universidad César Vallejo.

En tal sentido, asumo la responsabilidad que corresponda ante cualquier falsedad, ocultamiento u omisión tanto de los documentos como de información aportada, por lo cual me someto a lo dispuesto en las normas académicas vigentes de la Universidad César Vallejo.

PIURA, 11 de Enero del 2024

<b>Apellidos y Nombres del Asesor:</b>	<b>Firma</b>
SARAVIA ANGULO BLANCA JULISSA <b>DNI:</b> 44098219 <b>ORCID:</b> 0000-0001-8308-1210	Firmado electrónicamente por: BSARAVIAA el 11- 01-2024 22:39:57

Código documento Trilce: TRI - 0731147

## DECLARATORIA DE ORIGINALIDAD DE LAS AUTORAS



**UNIVERSIDAD CÉSAR VALLEJO**

**FACULTAD DE CIENCIAS DE LA SALUD  
ESCUELA PROFESIONAL DE PSICOLOGÍA**

### **Declaratoria de Originalidad de los Autores**

Nosotros, OJEDA PALACIOS LOANA ISABEL, BARBA ZAPATA YEIMY CARITO estudiantes de la FACULTAD DE CIENCIAS DE LA SALUD de la escuela profesional de PSICOLOGÍA de la UNIVERSIDAD CÉSAR VALLEJO SAC - PIURA, declaramos bajo juramento que todos los datos e información que acompañan la Tesis titulada: "Construcción y Análisis Psicométrico de la Escala para Medir el Micromachismo en Adultos de Piura, 2023.", es de nuestra autoría, por lo tanto, declaramos que la Tesis:

1. No ha sido plagiada ni total, ni parcialmente.
2. Hemos mencionado todas las fuentes empleadas, identificando correctamente toda cita textual o de paráfrasis proveniente de otras fuentes.
3. No ha sido publicada, ni presentada anteriormente para la obtención de otro grado académico o título profesional.
4. Los datos presentados en los resultados no han sido falseados, ni duplicados, ni copiados.

En tal sentido asumimos la responsabilidad que corresponda ante cualquier falsedad, ocultamiento u omisión tanto de los documentos como de la información aportada, por lo cual nos sometemos a lo dispuesto en las normas académicas vigentes de la Universidad César Vallejo.

<b>Nombres y Apellidos</b>	<b>Firma</b>
LOANA ISABEL OJEDA PALACIOS <b>DNI:</b> 72667593 <b>ORCID:</b> 0000-0002-0667-3340	Firmado electrónicamente por: LOJEDAPA8 el 11-01-2024 17:38:44
YEIMY CARITO BARBA ZAPATA <b>DNI:</b> 75760080 <b>ORCID:</b> 0000-0002-1228-8078	Firmado electrónicamente por: YBARBA el 11-01-2024 16:11:53

Código documento Trilce: TRI - 0731151

# ÍNDICE DE CONTENIDOS

DEDICATORIA.....	ii
AGRADECIMIENTO.....	iii
DECLARATORIA DE AUTENTICIDAD DEL ASESOR .....	iv
DECLARATORIA DE ORIGINALIDAD DE LAS AUTORAS .....	v
RESUMEN .....	x
ABSTRACT .....	xi
I. INTRODUCCIÓN.....	1
II. MARCO TEÓRICO .....	5
III. METODOLOGÍA .....	11
3.1. Tipo y diseño de investigación .....	11
3.1.1. Tipo de Investigación .....	11
3.1.2. Diseño de Investigación .....	11
3.2. Variables y operacionalización .....	11
3.3. Población, muestra, muestreo, unidad de análisis .....	12
3.3.1. Población .....	12
3.3.2. Muestra .....	13
3.3.3. Muestreo .....	13
3.3.4. Unidad de análisis.....	13
3.4. Técnicas e instrumentos de recolección de datos.....	14
3.5. Procedimientos.....	14
3.6. Método de análisis de datos.....	15
3.7. Aspectos éticos .....	16
IV. RESULTADOS.....	17
V. DISCUSIÓN .....	25
VI. CONCLUSIONES .....	29
VII. RECOMENDACIONES.....	30

REFERENCIAS ..... 31

## ÍNDICE DE TABLAS

<b>Tabla 1.</b> Estadísticos descriptivos para el instrumento de medición del micromachismo “YEISA” .....	17
<b>Tabla 2.</b> Índices V de Aiken con IC 95% para los ítems finales del instrumento .....	18
<b>Tabla 3.</b> Análisis factorial exploratorio con el método de residuos mínimos y rotación oblimin .....	21
<b>Tabla 4.</b> Cargas factoriales de los ítems distribuidos según dimensiones, con el método DWLS .....	22
<b>Tabla 5.</b> Confiabilidad de la escala de medición del micromachismo “YEISA”, mediante el coeficiente Omega ( $\omega$ ) .....	24



## ÍNDICE DE FIGURAS

<b>Figura 1.</b> Análisis factorial confirmatorio con el método DWLS .....	23
---	----

## RESUMEN

La investigación que se presenta tuvo como propósito construir y analizar las propiedades psicométricas de la escala de micromachismo en adultos del departamento de Piura, su tipo de investigación fue aplicada con un diseño no experimental. La muestra seleccionada fue de 700 encuestados pertenecientes al departamento de Piura que abarcan edades de 18 a más. En cuanto a sus resultados para la validez de contenido a través de 6 expertos, mediante la V de Aiken, alcanzo valores aceptables por encima de .80. Para el análisis factorial exploratorio en los índices de KMO (.81) y la Esfericidad de Bartlett ( $p < .001$ ), fueron satisfactorios, dando paso al análisis factorial confirmatorio donde se obtuvo un CFI = .91; TLI = .88; RMSEA = .09 y SRMR = .07, por lo cual nos indica que tiene buenos índices en cuanto al CFI y el SRMR. Referente al Omega de McDonald's se alcanzó un valor de  $>.70$  en la dimensión de micromachismos de crisis, lo cual determina sus resultados altos en relación a su confiabilidad a comparación de las otras dos dimensiones que no lograron alcanzar valores adecuados.

**Palabras clave:** Micromachismo, análisis factorial, confiabilidad, construcción.

## ABSTRACT

The main objective of the present study was to construct and analyze the psychometric properties of the micromachismo scale in adults in the department of Piura, whose type of research was applied with a non-experimental design. The selected sample consisted of 700 respondents belonging to the department of Piura and ranging in age from 18 to over. As for its results for content validity through 6 expert judges, by means of Aiken's V, it reached acceptable values above .80. For the exploratory factor analysis in the KMO indexes (.81) and Bartlett's Sphericity ( $p < .001$ ), were satisfactory, giving way to the confirmatory factor analysis where a CFI = .91; TLI = .88; RMSEA = .09 and SRMR = .07 were obtained, which indicates that it has good indexes in terms of CFI and SRMR. The McDonald's Omega reached a value of  $>.70$  in the dimension of crisis micromachismos, which determines its high results in relation to its reliability compared to the other two dimensions that did not achieve adequate values.

**Keywords:** Micromachismo, factor analysis, reliability, construct.

## I. INTRODUCCIÓN

Hoy en día nos desarrollamos en una sociedad que se ha visto afectada por el machismo que impera en muchos hogares, siendo esta una de las causas primordiales que denigran y deterioran el desarrollo personal de muchas mujeres. La Organización Mundial de la Salud (OMS, 2023) argumenta que de 3 mujeres 1 ha sido víctima de violencia consumada por su pareja. Resaltando que en su mayoría las agresiones se dan por parte del hombre hacia la mujer.

Nuestro país no es ajeno al contexto mencionado, el Ministerio de Salud (MINSÁ, 2022) considera que el Centro Nacional de Epidemiología, Prevención y Control de Enfermedades (CDC) se informó que, entre enero y octubre del año mencionado, los sucesos de violencia contra las féminas ocurren mayormente en el ámbito familiar, con un 86% de denuncias hechas a nivel nacional, además se detalló que el modo de violencia que se da con más frecuencia es el Psicológico con un 57.9%, puesto que está inmiscuido en todo tipo de violencia, y por consiguiente la violencia física con un 29.9%.

Asimismo, la Defensorías del Pueblo (2022) afirma que la Policía Nacional del Perú (PNP) declaró 11524 casos denunciados por desaparición de mujeres en todo su periodo de vida, de ellos 5558 se lograron encontrar. Debido a estos acontecimientos, se reitera que se refuerce con urgencia el acto de apoyo hacia las familias de las víctimas afectadas.

En la Plataforma digital única del Estado Peruano (2024) relata que el MINSÁ en el año 2023 declaró que 230 000 acontecimientos de todo tipo de violencia han sido atendidos, entre ellos el 75% de víctimas más afectadas son de mujeres adolescentes y jóvenes.

Efectivamente en la localidad de Piura los ataques hacia las mujeres también se hacen presente, tal como lo detalla el Ministerio de la Mujer y Poblaciones Vulnerables (MIMP, 2023) donde se precisan las cifras del Centro de Emergencia Mujer (CEM) en lo que

va del mes de enero y febrero se han atendido 1295 casos de violencia.

Habiendo mostrado los números exorbitantes de la magnitud de adversidades que posee el machismo y hasta donde se puede llegar, afectando psicológicamente, la autoestima, la autonomía, el área laboral, educativa y social de las mujeres. Nos centraremos en el micromachismo, que, así como el machismo, está introducido en nuestra vida diaria, esta problemática no es reciente, se puede decir que el micromachismo está invisibilizado, trabajando más afondo en ello, queda claro la distintas formas en la que pone en juego la realización de las mujeres.

Históricamente este problema se inicia desde el sistema del patriarcado, lo que para Lerner (1986) es el control masculino hacia las mujeres, así como sobre los niños y adolescentes dentro de la familia, y este poder se proyecta hacia la sociedad en su conjunto. Su existencia da pie a la inferioridad y dependencia que se le da a la mujer por parte de los hombres, dado que el significado de patriarcado literalmente es gobierno de los padres (Gómez, 2020). En esta misma línea, Luis Bonino (2004) describe el micromachismo como actos sutiles, en el cual la intensidad es menor, como una forma enmascarada ocultando el verdadero daño que trae consigo. Los hombres lo aplican siempre, tiene capacidad de dominio, casi silencioso.

Al indagar sobre el problema planteado, podemos argumentar que en un futuro la incertidumbre va en aumento, no hay día que las noticias, los círculos de amistad, de trabajo y social, salga a relucir una muestra de micromachismo, tal como lo enlista Luis Bonino en el libro publicado por el MIMP (2017) la intimidación, desautorización, comparaciones, quitarles importancia a dichas situaciones, sexismo verbal y más, son acciones latentes y que en su mayoría van dirigidas hacia el sexo femenino.

En el Perú resulta claro que la violencia se constituye en una complicación de salud mental, que padecen la mayoría de las mujeres. Cabe destacar que a pesar de la instauración de programas de

prevención que se ha venido dando en nuestro país como el que fundó el MIMP (2019), el cual llevó por nombre Programa Nacional AURORA, donde alega la negatividad sobre una disminución en cuanto a las agresiones contra las mujeres en casos de violencia no visibles, ya que como nos muestra el libro Femicidio y Violencia contra la Mujer, el 50.1% de mujeres indicó haber sufrido este tipo de violencia en ese lapso de años (Instituto Nacional de Estadística Informática [INEI], 2021).

Bajo el análisis de la información encontrada con respecto a los números y estadísticas; la escasa implementación de instrumentos que permitan evaluar esta problemática la cual, se está normalizando por la sutileza en que se manifiesta, nació la necesidad de investigar más afondo acerca del micromachismo, puesto que las cifras de estos casos están en constante aumento, ocasionando daño intrapersonal en las mujeres.

A nivel teórico se justifica, ya que será de gran utilidad para aportes futuros y dar alcance sobre el conocimiento y las cifras de micromachismo en el departamento de Piura, a nivel nacional como internacional, por otro lado, a nivel práctico, se proporcionará una herramienta con validez y confiabilidad para su utilidad, sea esta individual o grupal en adultos del departamento de Piura, la cual servirá para las investigaciones del estudio de nuestra variable, asimismo a nivel social, este instrumento tendrá como beneficio el aporte a los psicólogos y los científicos de interés a evaluar dicha problemática. Al mismo tiempo, para las autoridades locales al conocer la problemática que evalúa este instrumento podrían poner énfasis en la implementación de programas para mejorar la realidad de los resultados de ser necesario, de igual forma los profesionales podrán evaluar y podrán hacer mejores diagnósticos en la población y podrán tener más certeza a la hora de llevar acabo sus intervenciones, por último, el conocimiento acerca del micromachismo incrementaría, de tal manera que se podría implementar charlas en las instituciones educativas para así cambiar el pensamiento respecto al mismo en un futuro y a nivel metodológico se obtendrá una herramienta con

adecuadas bondades psicométricas que pueda ser aprovechado como antecedente para futuras investigaciones psicométricas.

Es por ello, que ante la problemática se diseñó la construcción de una escala psicométrica sobre el micromachismo empleando cuatro dimensiones relacionadas a la teoría principal a utilizar, con el fin de proporcionar resultados fiables. Considerando el daño que al día de hoy han experimentado muchas mujeres, ante esta premisa surgió la siguiente interrogante conocer ¿Cuáles son las características de la construcción y análisis psicométrico de la Escala para Medir el Micromachismo en Adultos de Piura, 2023?

Como objetivo general tenemos construir y analizar las propiedades psicométricas de la escala de micromachismo en adultos del departamento de Piura. Asimismo, se propone los objetivos específicos, los cuales son establecer las evidencias de validez basadas en el contenido de la escala de micromachismo en adultos del departamento de Piura, 2023. Establecer las evidencias de validez basadas en la estructura interna, mediante análisis factorial exploratorio de la escala de micromachismo en adultos del departamento de Piura, 2023. Establecer las evidencias de validez basadas en la estructura interna, mediante análisis factorial confirmatorio de la escala de micromachismo en adultos del departamento de Piura, 2023. Por último, establecer las evidencias de confiabilidad de la escala de micromachismo en adultos del departamento de Piura, 2023.

## II. MARCO TEÓRICO

A lo largo del tiempo, en su mayoría los humanos hemos seguido un patrón de pensamientos y actos respecto a los estereotipos de género, muchos de ellos catastróficos como lo es el feminicidio y violencia de género, por otro lado, unos más naturalizados, como lo es el micromachismo, que a pesar de ello ha estado presente y ha tomado fuerza los últimos años en nuestra sociedad, siendo esta una de las principales causas que perjudican a las mujeres en su desarrollo personal.

Alrededor del mundo y dentro del Perú se efectuó una serie de intentos por querer medir la Variable micromachismo y sus derivados, tal es así que, en una búsqueda de antecedentes, en nuestro país vecino Brasil, Gaspodini et al. (2019) plantearon como meta la evaluación de la estructura factorial del sexismo ambivalente en un grupo de psicólogos brasileños, con respecto a su edad, experiencia y la identificación de su profesión. Se obtuvo como resultado favorable en cuanto a la calidad psicométrica de la escala de sexismo, en la edad no hubo correlación con el tiempo en la carrera, así como la existencia de esta variable en los psicólogos dando a entender que no depende de la carrera profesional para que se encuentre el sexismo.

Un año después en el continente europeo específicamente en Portugal Domingues et al. (2020) realizaron una investigación, esta vez basada en la traducción y validación para el contexto portugués sobre la detección de sexismo en adolescentes, con 259 participantes que comprenden de edades de 13 a 19 años, tuvo como objetivo principal Validar el instrumento de Detección de Sexismo en Adolescentes (DSA) dirigida a la población de habla portuguesa. En cuanto a la metodología utilizada optó por introducir métodos de traducción, validez de constructo y adecuación cultural. En cuanto a los resultados alcanzados se muestra que el AFE indica que el sexismo hostil y el benévolo exponen el 38,34 % y el 10,25 % de la varianza total, respectivamente. Afirmando valida la herramienta para medir la variable en esta población.



Así mismo, sumándose a la investigación sus colegas Bonilla et al. (2022) realizaron un análisis con el mismo instrumento, en esta ocasión la validación del DSA en Castilla La Mancha, España. Su objetivo consistió en examinar las características psicométricas, utilizando una metodología cuantitativa y un diseño de investigación transversal. La muestra tuvo una representación de 1836 estudiantes de secciones de tercer y cuarto grado del nivel secundario (siendo un porcentaje mayor de mujeres), los valores arrojados del AFE Y AFC fueron óptimos para las propiedades psicométricas para la estructura de 2 factores correlacionales demostrando que los coeficientes de confiabilidad son adecuados tanto en las dos dimensiones del instrumento como en su forma global.

Por su lado, en el mismo país España, Torralba y Garrido (2021) hicieron un análisis y el cual su objetivo principal fue conocer si se destaca las actitudes de micromachismo dependiendo del género, edad y titulación de los jóvenes. La metodología utilizada fue de tipo cuantitativo, donde se preparó una escala compuesta por 28 ítems, siendo su muestra 175 encuestados. Se obtuvo como resultado que existe más prevalencia de estas actitudes en los adultos.

Otro estudio realizado en Latinoamérica fue el de Álvarez y Noreña (2023) con una investigación hecha en Colombia, se buscó presentar las evidencias psicométricas de la Escala de Machismo Sexual (EMS-12). Fue necesario emplear un instrumento metodológico de índole descriptivo e instrumental, con la colaboración de 351 estudiantes universitarios de pregrado. Se indicó que el AFE y AFC, arrojaron que existe unidimensionalidad en los indicadores de bondad de ajuste y consistencia interna satisfactorios, también se planteó un formato reducido del instrumento, siendo ambos válidos y fiables para la aplicación en universidades del caribe colombiano.

En esta misma línea se suma, Merlyn et al. (2022) siendo su objetivo de estudio, validar el inventario de Sexismo Ambivalente (ASI) dentro del contexto ecuatoriano y la consistencia interna con la validez convergente con el Inventario de Ambivalencia hacia Hombres (AMI), de tipo cuantitativo e instrumental. Tuvo 965 participantes entre

hombres y mujeres de edades de 20 a 60 años. Su resultado estuvo favorable en cuanto al instrumento en su ajuste factorial con consistencia interna en ambos factores, concluyendo valido para el uso en la población ecuatoriana.

Retomando hacia nuestro entorno nacional, en el centro Poblado de Huaral Manrique y Muñoz (2020) llevaron a cabo su investigación, la cual tuvo como finalidad establecer las propiedades psicométricas del inventario de sexismo ambivalente a jóvenes, siendo el tipo de estudio instrumental, donde participaron 100 estudiantes entre 18 a 30 años, logrando en su AFE arrojar la unión de 5 factores con una varianza total de 51,1%. Además, en su AFC indicaron ajustes óptimos en sus índices. Como resultado se estableció que la prueba posee validez y confiabilidad para aplicarla.

Para tener conocimiento acerca de lo que es el Micromachismo, vamos a desglosar los diferentes aspectos que conforman la variable de estudio, empezando por una breve historia, como se fue definiendo, sus peculiaridades, causas y teorías creadas en base a la variable lo cual es fundamental de mencionar. De una forma globalizada, la violencia se expresa adrede mediante la fuerza y puede ir dirigida hacia otras personas o hacia uno mismo, esta puede traer consigo daño físico, psicológico y hasta la muerte (OMS, 2002). Presentándose en el machismo y el micromachismo.

Cortada de Kohan et al. (1970) nos relatan acerca del machismo, afirmando que es una adversidad, este mismo se da a notar a través de las creencias culturales de los varones en los países latinos, no todos los hombres tienen ese pensamiento, de hecho, la importancia del desarrollo tanto en el nivel social y económico influye en modificar la perspectiva y actitud en ciertas personas, aunque algunos aún se resisten a cambiar su posición autoritaria negándose a la igualdad de género. Todo empezó en ciertos países de continente europeo, entre ellos España, Italia, Portugal y Grecia. Por su parte, Duque y Montoya (2011) describen el machismo como una manera en la que el hombre expresa una conducta de autoridad y control, que es alimentada por las enseñanzas que se dan por parte de la sociedad patriarcal.

Una vez claro lo que es machismo, trataremos el “micromachismo”, este término da lugar a posturas de dominio y poder que ejercen los hombres hacia las mujeres denominadas de bajo grado, imposiciones y comportamientos casi invisibles que obstruyen el manejo de sus propias razones para manejar su vida. Estos al realizarlos, tienen como finalidad el mantener mayor ventaja sobre la libertad del pensamiento y conducta de las féminas, por tal motivo se debe combatir con la desigualdad de género, para eso se debe colaborar en que el micromachismo desaparezca del pensamiento patriarcal del género masculino (Bonino, 2016).

Una vez plasmado el concepto de micromachismo, Bonino (2016) en su teoría argumenta 4 tipologías:

Los micromachismos Utilitarios es una de las tipologías donde el varón se resiste más al cambio. Se desarrolla dentro del deber doméstico, generando que las mujeres deleguen una parte de su tiempo como obligación para realizar las tareas, esto parte de la sumisión sin crítica por acciones masculinas tradicionales, donde el hombre tiene que dar el sustento económico dejando de lado la responsabilidad de los quehaceres de la casa.

Los micromachismos Encubiertos son lo de mayor manipulación, que no pueden ser muchas veces percibidos por las mujeres por su sutileza, siendo su objetivo en que siempre esté en disponibilidad para él. Este tipo de micromachismo presenta características como no reconocer los aportes de la mujer, mezquindad en lo afectivo, la desvalorización de los errores del hombre, imposición de terceras personas y desvinculación de las labores correspondientes que suponen igualdad.

Los micromachismos de Crisis se reflejan cuando la igualdad empieza a desequilibrar el poder y dominio que tenía el varón, esto se da debido al desarrollo personal de la mujer por motivos de trabajo o por disminución del mismo por parte de la otra persona. Las actitudes que empieza a tomar los hombres por temor al cambio de estatus es mantener o tratar de retomar el mando, evitar o apaciguar el temor de

sentir la subordinación y hacerse menos, lo que es una reacción común por parte de ellos ante la igualdad.

Por último, tenemos los micromachismos Coercitivos, son comportamientos que perjudican la falta de autonomía en la mujer, además de ocupar su tiempo y espacio, ya que ejercen la fuerza psíquica, moral, económica y de la personalidad limitando su pensamiento, derechos, comunicación con otras personas, decisión, el uso del espacio en el hogar y la imposición al sexo.

De ese modo podemos observar que el machismo y micromachismo tiene una cuna patriarcal, según lo postula Dolors (1996, como se citó en Sau, 2001) lo define como un orden social, político, económico y religioso fundamentado en un concepto de mando y dominio del hombre, en la que se da la autoría del varón hacia la mujer, del esposo sobre su conyugue, del papá sobre la esposa y los hijos, de las personas mayores a los menores, y de la recta de sucesión de padres sobre la de las madres. Asimismo, Facio (2002) se basa en la afirmación del poder del hombre por la biología de las mujeres, su principio parte desde la familia, puesto que en ella el mandato se da por parte del padre esparciéndose así en la sociedad.

Complementando lo anterior, desde la posición del ambiente social las conductas que rodean al hombre incluyen cualidades y actitudes, las cuales han formado una doctrina en la que el género masculino es un ser de superioridad en comparación con la mujer. Por ello se ha registrado una categorización cultural dentro de la sociedad minimizando a las féminas, esta convicción induce a una sociedad que hace pensar que el varón es superior físicamente y mentalmente en cuanto a las mujeres, así como la deslegitimación de habilidades que poseen, dando mayor repercusión en la exclusión del ámbito jurídico y laboral. Dejando así a las mujeres solo para las labores domésticas e íntimas del hombre (Rodríguez et al., 1993).

Es de gran relevancia acotar sobre los efectos y consecuencias que arrastra consigo la variable de estudio, Bonino (2016) manifiesta que surgen diferentes reacciones a raíz del micromachismo, estas al ser casi difíciles de detectar ocasionan un daño imperceptible en la

autonomía de la mujer, por lo tanto, va a depender de otros factores para reducir su frecuencia como el sometimiento, detención de manipulación, enfrentamiento, redes de apoyo, etc. No obstante, hay efectos que se presentan de menor a mayor grado como la inhibición de la lucidez mental, minusvalía de la autoestima generando inseguridad e incompetencia, deterioro del desarrollo personal, disminución de la vitalidad y en cuanto a la relación con la pareja conlleva a no existir igualdad, favoreciendo los intereses y minimizar la culpabilidad del hombre a costa de la mujer. Esto a grandes rasgos en algunos casos necesitará la intervención psicológica.

### **III. METODOLOGÍA**

#### **3.1. Tipo y diseño de investigación**

##### **3.1.1. Tipo de Investigación**

El tipo al que pertenece esta investigación es aplicada, su finalidad fue utilizar conocimientos ya obtenidos en el análisis básico para dirigirla hacia el cumplimiento de objetivos específicos. De esta manera, este tipo de investigación consideró todo el conocimiento existente en un campo concreto el cual se utilizó para propósitos planteados (Castro et al., 2023).

##### **3.1.2. Diseño de Investigación**

Se inclinó hacia un diseño no experimental, en el cual sus variables no se manipulan debido a que solo suceden haciéndolas independientes, además no se puede influir en ellas ni en sus consecuencias (Hernández et al., 2014).

Asimismo, es instrumental, donde Argumedo et al. (2016) manifestaron que estos estudios son fuente de creación de instrumentos psicométricos o a la adecuación de uno ya existente con referencia a la investigación que se esté dando en dicho momento.

#### **3.2. Variables y operacionalización**

- **Definición Conceptual:** Los “micromachismo” son accionares que ejecutan los varones denominados de baja intensidad y casi invisibles, causando en las mujeres falta de autonomía y decisión, a no tener mayor ventaja con su libertad, al uso reducido de su espacio y tiempo y acarrear las labores siendo esto no equitativo, al sentirse inferiores ante ellos (Bonino, 2004).
- **Definición Operacional:** Tal como se ha afirmado anteriormente, el micromachismo se expresa a través de acciones que indisponen en mayoría al sexo femenino, es por ello que fue medido por medio de un cuestionario

que estuvo compuesto por 4 dimensiones, constituido por 8 indicadores y 30 ítems.

- **Indicadores:** Los 4 indicadores están orientados a identificar los micromachismos utilitarios, los cuales se llevan a cabo en el ambiente doméstico, donde la mujer se hace cargo de la mayor responsabilidad en las tareas justificado por el sustento económico del hogar que asume el hombre; los micromachismos encubiertos, son los de mayor sutileza actuando en la desestimación de la mujer en sus aportes; los micromachismos de crisis se reflejan cuando existe un desequilibrio en el dominio del hombre, por último los micromachismos coercitivos, estos limitan el espacio, tiempo y decisión de la mujer, afectando su autonomía (Bonino, 2016).
- **Escala de medición:** Ordinal.

### **3.3. Población, muestra, muestreo, unidad de análisis**

#### **3.3.1. Población**

La población estudiada es una agrupación de casos, accesible y limitada, la cual sirvió como guía para proceder a la elección de la muestra, que tuvo que cumplir con ciertos requisitos previamente establecidos (Arias et al., 2016). Es así que esta investigación contó como población a adultos del Departamento de Piura, la cual está constituida según el INEI (2021) en el Compendio Estadístico de Piura, por 1 117 744 ciudadanos de las provincias de Piura, Sechura, Paita, Ayabaca, Sullana, Morropón, Talara y Huancabamba.

- **Criterios de inclusión:** ser ciudadano del departamento de Piura que cumpla con la edad de 18 años a más.
- **Criterios de exclusión:** sujetos que no están en la capacidad de no saber leer ni escribir, además, de

discapacidad visual, y personas diagnosticadas con discapacidad intelectual.

### **3.3.2. Muestra**

Según lo expresado por López (2004), la muestra consiste en la porción de la población que servirá para realizar la investigación, siendo esta representativa del estudio. En este sentido, la muestra se compuso por 700 ciudadanos del Departamento de Piura pertenecientes a edades comprendidas de 18 a más, entre varones y mujeres, cierta cantidad de la muestra se distribuyó en 300 para el AFE y 400 para el AFC. Dicho tamaño considerado para la muestra se estableció basado en lo que se trabajó en investigaciones de similares características, tal como lo recomienda (White, 2022).

### **3.3.3. Muestreo**

Se consideró que el muestreo forme parte de los no probabilísticos, puesto que, como lo indica Otzen y Manterola (2017) no todos los individuos tendrán la posibilidad de ser partícipe de la muestra, ya que tuvieron que basarse en ciertas características y criterios para su selección. Asimismo, el subtipo de muestreo no probabilístico escogido fue el de conveniencia, puesto que se optó por adultos de 18 años a más pertenecientes al departamento de Piura, siendo esta población disponible para trabajar (Arrogante, 2022). Por ende, se ejecutó a la población elegida según el acceso que presenten las personas de los distintos distritos.

### **3.3.4. Unidad de análisis**

Residentes del departamento de Piura de 18 años en adelante.



### **3.4. Técnicas e instrumentos de recolección de datos**

Se decidió optar por la encuesta a través de un cuestionario, herramienta que nos proporcionara información concisa y confiable con respecto a los datos y opiniones del encuestado (Medina et al., 2023). Está compuesta por un conjunto de preguntas en base a nuestra variable que pretendemos medir (Sierra, 2001) es por ello, que en esta investigación se empleó el cuestionario para medir el Micromachismo “YEISA”.

El cuestionario para medir el micromachismo – “YEISA”, es un instrumento que puede emplearse en cualquier ámbito que pretenda medir dicha variable, tiene como origen la Universidad César Vallejo , Piura-Perú en la escuela de Psicología, el mismo tiene como autoras a Loana Isabel Ojeda Palacios y Yeimy Carito Barba Zapata; este cuestionario se puede tomar de manera colectiva o individual en adultos a partir de la edad de 18 años, este pretende medir el micromachismo en 4 dimensiones, estos son: micromachismos utilitarios, micromachismos encubiertos, micromachismos de crisis y micromachismos coercitivos; en lo que respecta a al tiempo que se emplea para la aplicación es de 10 a 15 minutos. El instrumento cuenta con escala tipo Likert con opciones de respuesta: nunca, casi nunca, a veces, casi siempre y siempre.

### **3.5. Procedimientos**

La fase de creación del presente trabajo, se emprendió en una serie de pasos, comenzando por la selección del tema y población de investigación, mismo que pasó por un filtro y fue aprobado por los especialistas de la universidad capacitados tanto en teoría como en práctica. Por consiguiente, se hizo la búsqueda de información para dar paso a la creación de los ítems del cuestionario para medir el micromachismo el cual se tituló “YEISA”, cuya validez se dio por la revisión de 6 expertos profesionales especializados en el tema con el grado de magister, en la que se utilizó el programa CALC V AIKEN IC 95

donde se mostraron los resultados. Después, se realizó el contacto con sujetos que residan en el departamento de Piura y estén dentro de la edad establecida para la aplicación del instrumento, al instante de difundir el enlace del formulario, en la página uno, se describe el objetivo de la encuesta a realizar, además del consentimiento informado donde cada participante aceptó de manera voluntaria ser parte del estudio. Culminada la aplicación del cuestionario se vaciaron las respuestas a una hoja de cálculo de Excel para así ser transformados a través el programa estadístico JASP donde se obtuvo el AFE, el AFC y el coeficiente omega.

### **3.6. Método de análisis de datos**

Este trabajo de investigación es de índole cuantitativa, es por ello que, se vio en la necesidad de hacer una data en el aplicativo Excel para después ser trasladados al sistema estadístico JASP y así realizar el análisis respectivo.

A fin de determinar la validez de contenido se utilizó la V de Aiken, método que nos permitió calcular la importancia de los ítems a través del criterio de jueces (Merino y Livia, 2009).

Para establecer la validez basada en la estructura interna se empleó el AFE, cuyo procedimiento tiene como propósito examinar las variables latentes, las cuales interpretan las respuestas de las preguntas del test (Lloret et al., 2014). También, para establecer las evidencias de validez interna se usó el AFC, técnica que tiene como propósito contrastar un instrumento de medición, con los datos recopilados a través de una muestra que represente las cualidades de una población (Montilla y Kromrey, 2013).

Por otro lado, se aplicó el Coeficiente Omega para medir la confiabilidad, el cual opera con cargas factoriales, provocando estabilidad en la fiabilidad del test, sin que dependa del número total de ítems (Ventura y Caycho, 2017).

### **3.7. Aspectos éticos**

En el apartado de las disposiciones éticas se consideraron las pautas establecidas en el código deontológico del Colegio de Psicólogos del Perú (2018), en el cual describe los principios del capítulo III, Artículo 24º, que estipula acerca del consentimiento informado, se consideró, que el sujeto tenga la decisión de participar libremente, así mismo dentro del Artículo 25º se manifiesta que a la población que es parte de la muestra se le debe de informar de los beneficios y riesgos que se puedan suscitar en la investigación. Por otro lado, se dio a conocer sobre la utilidad para lo que se empleará la información recogida, propio de las características de la confidencialidad establecidas en el Artículo 59º y el anonimato suscrito en el Artículo 36º.

#### IV. RESULTADOS

**Tabla 1.**

*Estadísticos descriptivos para el instrumento de medición del micromachismo “YEISA”.*

Ítems	<i>M</i>	<i>DE</i>	<i>g1</i>	<i>g2</i>
Ítem 1	3.64	1.11	-.43	-.45
Ítem 2	3.95	.86	-.56	.20
Ítem 3	3.79	.99	-.43	-.52
Ítem 10	2.50	1.20	.34	-.85
Ítem 12	2.87	1.31	.18	-1.03
Ítem 15	2.47	1.23	.35	-.87
Ítem 17	3.40	1.25	-.44	-.71
Ítem 18	3.60	1.07	-.35	-.45
Ítem 19	3.46	1.10	-.37	-.51
Ítem 22	3.50	1.12	-.28	-.69

*Nota.* M: media; DE: desviación estándar; g1: asimetría; g2: curtosis.

En la tabla 1 se contempla los valores estadísticos descriptivos correspondientes a los elementos finales de la prueba diseñada para medir el micromachismo. Se evidencia que la asimetría y la curtosis están dentro de un intervalo considerado aceptable -1.5, +1.5 (Forero et al., 2009).

**Tabla 2.***Índices V de Aiken con IC 95% para los ítems finales del instrumento.*

Ítems	Criterios	V de Aiken	Interpretación	IC 95%
1	Claridad	1.00	Válido	[.82 – 1.00]
	Coherencia	1.00	Válido	[.82 - 1.00]
	Relevancia	1.00	Válido	[.82 - 1.00]
2	Claridad	.83	Válido	[.61 - .94]
	Coherencia	1.00	Válido	[.82 - 1.00]
	Relevancia	1.00	Válido	[.82 - 1.00]
3	Claridad	.83	Válido	[.61 - .94]
	Coherencia	1.00	Válido	[.82 - 1.00]
	Relevancia	1.00	Válido	[.82 - 1.00]
4	Claridad	1.00	Válido	[.82 - 1.00]
	Coherencia	1.00	Válido	[.82 - 1.00]
	Relevancia	.83	Válido	[.61 - .94]
5	Claridad	1.00	Válido	[.82 - 1.00]
	Coherencia	1.00	Válido	[.82 - 1.00]
	Relevancia	1.00	Válido	[.82 - 1.00]
6	Claridad	1.00	Válido	[.82 - 1.00]
	Coherencia	1.00	Válido	[.82 - 1.00]
	Relevancia	1.00	Válido	[.82 - 1.00]
7	Claridad	.83	Válido	[.61 – .94]
	Coherencia	1.00	Válido	[.82 - 1.00]
	Relevancia	1.00	Válido	[.82 - 1.00]
8	Claridad	.83	Válido	[.61 – .94]
	Coherencia	1.00	Válido	[.82 - 1.00]
	Relevancia	1.00	Válido	[.82 - 1.00]
9	Claridad	1.00	Válido	[.82 - 1.00]
	Coherencia	1.00	Válido	[.82 - 1.00]
	Relevancia	1.00	Válido	[.82 - 1.00]
10	Claridad	1.00	Válido	[.82 - 1.00]
	Coherencia	1.00	Válido	[.82 - 1.00]
	Relevancia	1.00	Válido	[.82 - 1.00]

---

11	Claridad	1.00	Válido	[.82 - 1.00]
	Coherencia	1.00	Válido	[.82 - 1.00]
	Relevancia	1.00	Válido	[.82 - 1.00]
12	Claridad	.83	Válido	[.61 – .94]
	Coherencia	1.00	Válido	[.82 - 1.00]
	Relevancia	1.00	Válido	[.82 - 1.00]
13	Claridad	1.00	Válido	[.82 - 1.00]
	Coherencia	1.00	Válido	[.82 - 1.00]
	Relevancia	1.00	Válido	[.82 - 1.00]
14	Claridad	1.00	Válido	[.82 - 1.00]
	Coherencia	1.00	Válido	[.82 - 1.00]
	Relevancia	1.00	Válido	[.82 - 1.00]
15	Claridad	1.00	Válido	[.82 - 1.00]
	Coherencia	1.00	Válido	[.82 - 1.00]
	Relevancia	1.00	Válido	[.82 - 1.00]
16	Claridad	1.00	Válido	[.82 - 1.00]
	Coherencia	1.00	Válido	[.82 - 1.00]
	Relevancia	1.00	Válido	[.82 - 1.00]
17	Claridad	1.00	Válido	[.82 - 1.00]
	Coherencia	1.00	Válido	[.82 - 1.00]
	Relevancia	1.00	Válido	[.82 - 1.00]
18	Claridad	1.00	Válido	[.82 - 1.00]
	Coherencia	1.00	Válido	[.82 - 1.00]
	Relevancia	1.00	Válido	[.82 - 1.00]
19	Claridad	1.00	Válido	[.82 - 1.00]
	Coherencia	1.00	Válido	[.82 - 1.00]
	Relevancia	1.00	Válido	[.82 - 1.00]
20	Claridad	.83	Válido	[.61 – .94]
	Coherencia	1.00	Válido	[.82 - 1.00]
	Relevancia	1.00	Válido	[.82 - 1.00]
21	Claridad	1.00	Válido	[.82 - 1.00]
	Coherencia	1.00	Válido	[.82 - 1.00]
	Relevancia	1.00	Válido	[.82 - 1.00]

---

22	Claridad	1.00	Válido	[.82 - 1.00]
	Coherencia	1.00	Válido	[.82 - 1.00]
	Relevancia	1.00	Válido	[.82 - 1.00]
23	Claridad	1.00	Válido	[.82 - 1.00]
	Coherencia	1.00	Válido	[.82 - 1.00]
	Relevancia	1.00	Válido	[.82 - 1.00]
24	Claridad	1.00	Válido	[.82 - 1.00]
	Coherencia	1.00	Válido	[.82 - 1.00]
	Relevancia	1.00	Válido	[.82 - 1.00]
25	Claridad	.83	Válido	[.61 - .94]
	Coherencia	1.00	Válido	[.82 - 1.00]
	Relevancia	1.00	Válido	[.82 - 1.00]
26	Claridad	.83	Válido	[.61 - .94]
	Coherencia	1.00	Válido	[.82 - 1.00]
	Relevancia	1.00	Válido	[.82 - 1.00]
27	Claridad	.83	Válido	[.61 - .94]
	Coherencia	1.00	Válido	[.82 - 1.00]
	Relevancia	1.00	Válido	[.82 - 1.00]
28	Claridad	1.00	Válido	[.82 - 1.00]
	Coherencia	1.00	Válido	[.82 - 1.00]
	Relevancia	1.00	Válido	[.82 - 1.00]
29	Claridad	1.00	Válido	[.82 - 1.00]
	Coherencia	1.00	Válido	[.82 - 1.00]
	Relevancia	1.00	Válido	[.82 - 1.00]

*Nota.* IC: Intervalos de confianza.

Los ítems que se contemplan en esta tabla pertenecen a los que inicialmente fueron sometidos a un análisis, siendo calificados por 6 expertos, obteniendo valores superando el .80, los cuales son aceptables (Escorra, 1988); también, se tomó en cuenta los IC 95%. Para esto se dio uso a la plantilla estadística de CALC V AIKEN - IC 95 de Ventura-León (2019), mostrándose los resultados en este apartado, visualizándose adecuados índices de validez de contenido.

**Tabla 3.**

*Análisis factorial exploratorio con el método de residuos mínimos y rotación oblimin*

Ítems	F1	F2	F3
Ítem 17	.84		
Ítem 18	.81		
Ítem 19	.73		
Ítem 22	.60		
Ítem 2		.90	
Ítem 3		.52	
Ítem 1		.51	
Ítem 10			.71
Ítem 15			.69
Ítem 12			.56

*Nota.* F1: micromachismo de crisis; F2: micromachismos utilitarios; F3: micromachismos encubiertos.

En un comienzo se sometieron a un AFE 29 ítems; no obstante, 19 de ellos se eliminaron por no obtener una carga mayor de .40 (Glutting, 2002) y los que se ubicaron en uno y más factores, dividiéndose los ítems finales en 3 componentes con una varianza total explicada de 53.4%. Se empleó el método de residuos mínimos, siendo el equivalente a mínimos cuadrados no ponderados (ULS), consignándose pertinente para este tipo de escalas de respuesta ordinal y una rotación oblicua (oblimin), la cual es adecuada cuando se suponen factores correlacionados (Mavrou, 2015). Asimismo, los índices de KMO tal como lo postula Kaiser (1970), fueron satisfactorios (.81), así como la prueba de Esfericidad de Bartlett ( $p < .001$ ), alcanzaron resultados apropiados.



**Tabla 4.**

*Cargas factoriales de los ítems distribuidos según dimensiones, con el método DWLS*

Factor	Indicador	Carga factorial
Micromachismos de Crisis	17	.77
	18	.78
	22	.56
	19	.56
Micromachismos Utilitarios	1	.48
	2	.47
	3	.57
Micromachismos Encubiertos	10	.54
	12	.52
	15	.59

Se evidencian las cargas factoriales de los ítems introducidos en el AFC, separados en 3 dimensiones, los cuales se llevaron a cabo con el estimador de mínimos cuadrados ponderados diagonales (DWLS) constatándose pertinente al analizar las variables ordinales (Brown, 2015).

**Figura 1.**

*Análisis factorial confirmatorio con el método DWLS*

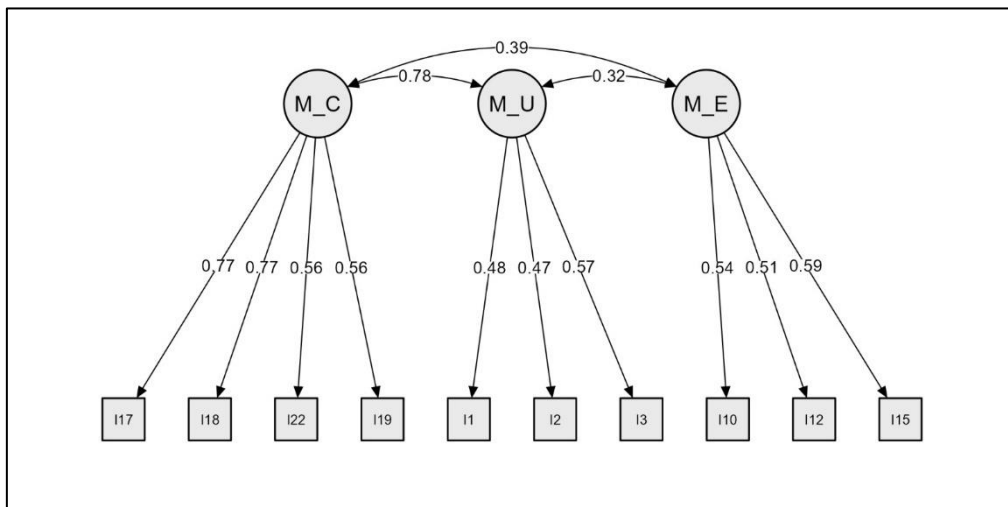

*Nota.* Path diagram del Instrumento para medir el Micromachismo.

La figura 1, muestra el model plot del AFC de la escala para medir el micromachismo. Se consideraron las proporciones de bondad de ajuste según las indicaciones de los valores mínimos admitidos como lo propuso Keith (2015):  $X^2/gl < 3$ ,  $p > .05$ ; CFI (índice de ajuste comparativo)  $\geq .90$ ; TLI (índice de Tucker-Lewis)  $\geq .95$ ; RMSEA (error cuadrático medio de aproximación)  $\leq .08$  (aceptable) y  $\leq .05$  (óptimo); SRMR (raíz del residuo estandarizado medio)  $\leq .08$  (aceptable) y  $\leq .06$  (óptimo).

En tales circunstancias, la investigación arrojó los siguientes índices:  $X^2/gl = 3.66$   $p = < .001$ ; CFI = .91; TLI = .88; RMSEA = .09; SRMR = .07.

**Tabla 5.**

*Confiabilidad de la escala de medición del micromachismo “YEISA”, mediante el coeficiente Omega ( $\omega$ ).*

Dimensiones	$\omega$	IC 95%
Micromachismos de crisis	.73	[.69 - .77]
Micromachismos utilitarios	.46	[.37 - .55]
Micromachismos encubiertos	.52	[.45 - .60]

*Nota:*  $\omega$ : Omega, IC: Intervalos de confianza.

Dentro de la tabla 5, se perciben los coeficientes de confiabilidad que fueron alcanzados a través del coeficiente Omega donde la dimensión de micromachismos de crisis obtuvo el valor adecuado ( $>.70$ ), lo que significa, que logró los valores significativos para alcanzar la confiabilidad, mientras que los micromachismos utilitarios y encubiertos no lograron alcanzar los valores adecuados (Campo y Oviedo, 2008).

## V. DISCUSIÓN

En principio, la distribución de la propuesta conceptual de nuestra investigación tenía planteada 4 dimensiones las cuales fueron micromachismos de crisis, micromachismos utilitarios, micromachismos coercitivos y micromachismos encubiertos siendo estos considerados por la teoría a estudiar e indispensables para la medición de la variable.

Para el presente proyecto se determinó como objetivo general construir y analizar las propiedades psicométricas de la escala de micromachismo. Para lo cual, se instauraron las evidencias de validez del contenido de la escala, las evidencias de validez basadas en la estructura interna mediante AFE, las evidencias de validez basadas en la estructura interna mediante AFC y las evidencias de la confiabilidad de la escala.

De esta manera, se consideró describir estadísticamente los ítems de la escala para medir el micromachismo "YEISA" en adultos del departamento de Piura, los resultados obtenidos arrojaron que solo 10 de los 29 ítems propuestos inicialmente se encuentran en el rango -1.5 y 1.5 en cuanto a curtosis y asimetría siendo estos aceptables (Forero et al., 2009). Mientras que, en la investigación de Merlyn et al. (2022), la asimetría y la curtosis no obedece el supuesto de la normalidad multivariante dentro del rango -1.5 a 1.5. Asimismo, el estudio de Álvarez y Noreña (2023), los valores asimétricos y de curtosis fueron medido en rangos de -1 a 1, estos se mostraron por arriba del -1 y por debajo de 1, lo que para ellos apunta que la escala no se direcciona a una distribución normal.

Para el primer objetivo específico, el cual fue establecer la validez de contenido realizada por el juicio de expertos a través de V de Aiken de la escala para medir el micromachismo en adultos del departamento de Piura, la propuesta que se presentó antes del análisis estaba conformada por 29 ítems, en la que se lograron valores

adecuados mayor a .80, el cual afirmaba su aprobación (Escurra, 1988). Sin embargo, al momento de realizar el análisis factorial, se eliminaron 19 ítems (4, 5, 6, 7, 8, 9, 11, 13, 14, 16, 20, 21, 23, 24, 25, 26, 27, 28, 29), dejando la escala final con 10 ítems (1, 2, 3, 10, 12, 15, 17, 18, 19, 22). El método de V de Aiken también fue utilizado en el estudio de Manrique y Muñoz (2020) quienes realizaron la evaluación a la propuesta inicial de su instrumento, por medio 8 expertos logrando un coeficiente de .98 considerándose aceptable, siendo este similar a los resultados adquiridos en esta investigación.

Como segundo objetivo, se estableció el AFE de la prueba psicométrica de micromachismo en adultos del departamento de Piura, donde en un principio, la distribución de la propuesta conceptual de nuestra investigación contaba con 29 ítems, no obstante, 19 de ellos fueron eliminados, porque no se ubicaban como la propuesta conceptual planteada y por no superar mínimamente la carga de .40 (Glutting, 2002), lo que conllevó a eliminar una dimensión de las cuatro que se establecieron antes del análisis, estas quedaron agrupadas en 3 factores y obtuvieron un puntaje acumulativo de la varianza de 53.4%, esto quiere decir que al ser superior a 50%, se considera aceptable. Asimismo, se hizo la medición del KMO obteniéndose un .81 lo que para Kaiser (1970) significa que es aceptable y la de Esfericidad de Bartlett con una significancia de  $p < .001$  la cual es adecuada. Por el contrario, los valores del estudio realizado por Merlyn et al. (2022), se evidenció que ningún ítem fue anulado y las cargas factoriales superan el .40, y todos sus factores fueron agrupados en base a su teoría original, dentro de este análisis se encuentran cifras similares a la de nuestra investigación con la prueba de KMO y Esfericidad de Barlett (.89 y  $p < .001$ ) siendo estos significantes para su instrumento. Del mismo modo, los resultados hallados en la investigación de Álvarez y Noreña (2023) el peso factorial del análisis esta por arriba del .40, todos ubicados unidimensionalmente tal como ellos lo propusieron, su prueba de KMO y Esfericidad de Barlett (.89 y  $p < .01$ ) se visualizan aceptables, asemejadas al de esta investigación.

Por su parte, Manrique y Muñoz (2020) presentaron una escala con dos dimensiones, no obstante, el análisis factorial exploratorio las reagrupó en 5 factores, a pesar de ello, no se eliminó ningún ítem y todos estos superan cargas factoriales .40, asimismo, el KMO y Esfericidad de Barlett (.90 y  $p < .000$ ) tuvieron resultados óptimos, asemejados al de nuestra investigación.

En lo que respecta al tercer objetivo de establecer el AFC de la escala de micromachismo en el departamento de Piura, se constata que las 3 dimensiones son convenientes por sus valores de  $>.40$  (Brown, 2015). Así mismo, respecto al valor de  $\chi^2/g.l = 3.66$  y  $p = <.001$  siendo estos resultados altos ya que, no se encuentra dentro del alcance de  $< 3$  y  $p > .05$ , por otro lado, el valor de CFI fue de .91 demostrándose un buen ajuste de  $\geq .90$ ; en cuanto al TLI con .88 evidenció que está por debajo de lo aceptado  $\geq 95$ , de igual manera el RMSEA con un valor de .09 se encontró elevado en lo requerido a  $\leq .08$  y  $\leq .05$ , finalmente el SRMR se encontró aceptable con un .07 al rango de  $.08 \leq y \leq .06$  (Keith, 2015), por ende, se demuestra que el modelo de 3 factores del instrumento para medir el micromachismo solo ajusta de forma pertinente a los 10 ítems el CFI y el SRMR, por esa razón, el establecimiento de baremos no se incluyó en esta investigación, debido a que no iba a significar ningún aporte. A comparación de la investigación de Álvarez y Noreña (2023) cuyos índices de ajuste del modelo arrojaron resultados favorables con un  $\chi^2/g.l = 3.69$ ;  $p < .001$ ; CFI = .98; TLI = .97; RMSEA = .08 y SRMR = .05. De igual forma la investigación de Bonilla et al. (2022) con sus índices de ajuste  $\chi^2/g.l = 4,17$ , TLI = .91, CFI = .92, SRMR = .05, RMSEA = .06. De la misma manera en el estudio de Merlyn et al. (2022) en sus índices de ajuste  $\chi^2/g.l = 2,6$ , TLI = .91, CFI = .92, SRMR = .05, RMSEA = .05 demostraron un mejor ajuste.

Finalizando con el cuarto objetivo de establecer las evidencias de confiabilidad del instrumento de micromachismo en adultos del departamento de Piura, 2023, se halló que el coeficiente omega de las

3 dimensiones, solo el factor de micromachismos de crisis (.73) logró obtener el valor adecuados  $>.70$ , mientras que la dimensión de micromachismos utilitarios (.46) y micromachismos encubiertos (.52), no alcanzaron la confiabilidad (Campo y Oviedo, 2008), generando así una estructura no viable para la construcción de baremos. El estudio de Manrique y Muñoz (2020) tuvo como coeficiente omega en sus dimensiones de Sexismo hostil (.71) y Sexismo benevolente (.53) siendo este último factor no significativos, solo para uso de investigación. Por otro lado, el valor de confiabilidad de la investigación de Álvarez y Noreña (2023) en cuanto al coeficiente de omega fue de .87 alcanzando el resultado aceptable.

## **VI. CONCLUSIONES**

1. El análisis que describió los 10 ítems finales se llevó a cabo, obteniendo resultados en cuanto a curtosis y asimetría, los cuales fluctuaron dentro del rango de los valores de -1.5 y 1.5, siendo estos óptimos para su utilidad.
2. La validez de contenido fue efectuada a través del estadístico V de Aiken en la que se logró que los 29 ítems propuestos inicialmente obtuvieron resultados superiores a .80, indicando así, su validez a través de 6 jueces expertos.
3. Se pudo ejecutar el AFE, donde solo 10 de los 29 ítems superaron la carga mayor a .40 distribuyéndose finalmente en 3 factores con una varianza total explicada de 53.4%, observándose así índices de KMO de .81, cuyos valores fueron satisfactorios y la prueba de esfericidad de Bartlett con  $p < .001$ , arrojaron resultados adecuados.
4. También, se evidenció el AFC en la que se estableció que los valores del modelo de ajuste arrojan índices aceptables en cuanto a CFI y el SRMR, en lo que respecta a  $\chi^2/df$  y  $p$ , TLI y RMSEA no se encontraron índices de ajuste satisfactorios que aseguren la pertinencia de los ítems y la correlación de los factores presentados en la variable de estudio. Por lo cual no se incluyó la realización de baremos.
5. Finalmente, se determinó la confiabilidad por medio del coeficiente omega, siendo la dimensión micromachismo de crisis en alcanzar el valor adecuado con un puntaje de .73.



## **VII. RECOMENDACIONES**

1. Habiendo establecido la creación del instrumento finalmente con 3 dimensiones, se recomienda reestructurar la dimensión eliminada de Micromachismos Coercitivos con nuevos ítems, puesto que forman parte de la teoría utilizada, y se concebiría un instrumento que arroja resultados más completos.
2. Considerándose la confiabilidad obtenida, al momento, específicamente, la dimensión 2 (Micromachismos encubiertos) y 3 (Micromachismos de Crisis) no están funcionando porque su confiabilidad es baja. Se sugiere la verificación de los 2 factores dado que no se encontró una estructura adecuada, de ser necesario se podría realizar nuevamente la redacción de los ítems, además de potenciar la dimensión 1 (Micromachismos utilitarios), para su fiabilidad y junto a ello se pueda realizar la creación de baremos.
3. Se recomienda llevar a cabo estudios relacionados al micromachismo, puesto que es una variable muy poco investigada en nuestra muestra, con el fin de lograr una prueba psicométrica válida y confiable para la población del departamento piurano.
4. Se recomienda tomar el instrumento para medir el micromachismo en aras de mejorarlo para que pueda ser utilizado en futuros diagnósticos de la población estudiada.

## REFERENCIAS

- Álvarez, N. y Noreña, M. (2023). Análisis Psicométrico de la Escala de Machismo Sexual (EMS-12) en Universitarios del Caribe colombiano. *Revista Unifé*, 31(1), 1-19. <https://doi.org/10.33539/avpsicol.2023.v31n1.2760>
- Argumedo, D., Nóbrega, M., Barrig, P. y Otiniano, F. (2016). *Criterios Homologados de Investigación en Psicología (CHIP)*. [https://assets.website-files.com/618ed5b1575fd9c8e7a2f3a5/61b39b39d500220874c4d19d\\_chip-investigaciones-instrumentales-2019.pdf](https://assets.website-files.com/618ed5b1575fd9c8e7a2f3a5/61b39b39d500220874c4d19d_chip-investigaciones-instrumentales-2019.pdf)
- Arias, J., Villasís, M. y Miranda, M. (2016). El protocolo de investigación III: la población de estudio. *Revista Alergia México*, 63(2), 201-206. <https://www.redalyc.org/pdf/4867/486755023011.pdf>
- Arrogante, O. (2022). Técnicas de muestreo y cálculo del tamaño de la muestra: ¿Cómo y cuántos participantes debo seleccionar para mi investigación? *Enfermería Intensiva*, 33 (1), 44-47. <https://doi.org/10.1016/j.enfi.2021.03.004>
- Bonilla, E., Ibáñez, M., y Carrasco, C. (2022). Validez de la Escala de Detección de Sexismo en Adolescentes (DSA) en Castilla-La Mancha, España. *Psyche*, 31(2). <https://doi.org/10.7764/psyche.2021.28041>
- Bonino, L. (2004). Los Micromachismos. *Revista La Cibeles*, (2),1-6. <https://www.mpdl.org/sites/default/files/micromachismos.pdf>
- Bonino, L. (2016). *Micromachismos. El masculino en la pareja “moderna”*. Popova. [https://issuu.com/comunicacion.popova/docs/micromachismos\\_descarga\\_e\\_issu](https://issuu.com/comunicacion.popova/docs/micromachismos_descarga_e_issu)
- Brown, T. (2015). *Confirmatory factor analysis for applied research*. (2nd ed.). NY: Guilford Publications. <https://goo.su/hEurHpR>
- Campo, A. y Oviedo, H. (2008). Propiedades Psicométricas de una Escala: la Consistencia Interna. *Revista de Salud Pública*, 10(5), 831-839. <http://www.redalyc.org/articulo.oa?id=42210515>

- Castro, J., Gómez, L., y Camargo, E. (2023). La investigación aplicada y el desarrollo experimental en el fortalecimiento de las competencias de la sociedad del siglo XXI. *Tecnura*, 27(75), 140-174. <https://doi.org/10.14483/22487638.19171>
- Colegio de Psicólogos de Perú. (2018). *Código de Ética y Deontología*. [https://www.cpsp.pe/documentos/marco legal/codigo de etica y deont ologia.pdf](https://www.cpsp.pe/documentos/marco%20legal/codigo%20de%20etica%20y%20deontologia.pdf)
- Cortada, N., Bertoni, A. y Adamovsky, E. (1970). Un estudio experimental sobre el Machismo. *Revista Latinoamericana de Psicología*, 2(1), 31-54. <https://www.redalyc.org/pdf/805/80502104.pdf>
- Defensoría del pueblo. (2022). *Defensoría del Pueblo: de enero a diciembre de 2022, solo un 48 % de mujeres desaparecidas fueron registradas como ubicadas por la PNP*. INEI. <https://m.inei.gob.pe/prensa/noticias/el-577-de-las-mujeres-fue-victima-de-violencia-psicologica-fisica-yo-sexual-por-parte-del-esposo-o-companero-en-el-ano-2019-12237/>
- Domingues, M., Pinheiro, I., Manuel, A., Da Conceição, M., Figueira, C. e Da Cruz, M. (2020). Escala de Detección de Sexismo en Adolescentes: tradução e validação para o contexto português. *Revista de Enfermagem Referência*, V(1) e19075. <https://doi.org/10.12707/RIV19075>
- Duque, L. y Montoya, N. (2011). *Actitudes machistas en Medellín y el Valle de Aburrá*. <https://goo.su/WUXqjmk>
- Escurra, L. (1988). Cuantificación de la validez de contenido por criterio de jueces. *Revista de psicología*, 6(1), 103-111. [https://dialnet.unirioja.es/servlet/articulo?codigo =6123333](https://dialnet.unirioja.es/servlet/articulo?codigo=6123333)
- Facio, A. (2002). Engenerando Nuestras Perspectivas. *Otras Miradas*, 2(2), 49-79. <https://www.redalyc.org/pdf/183/18320201.pdf>
- Forero, C., Maydeu, A., & Gallardo, D. (2009) Factor Analysis with Ordinal Indicators: A Monte Carlo Study Comparing DWLS and ULS Estimation, Structural Equation Modeling. *A Multidisciplinary Journal*, 16(4), 625-641, <https://doi.org/10.1080/10705510903203573>

- Gaspodini, I., Formiga, N. & Falcke, D. (2019). Evidência psicométrica da estrutura fatorial do sexismo ambivalente em profissionais de psicologia do Brasil. *Actualidades en Psicología*, 33 (127), 21-36. <https://dx.doi.org/10.15517/ap.v33i127.33205>
- Glutting, J. (2002) Some Psychometric Properties of a System to Measure ADHD Among College Students: Factor Pattern, Reliability, and One-Year Predictive Validity. *Measurement and Evaluation in Counseling and Development*, 34(4), 194-209. DOI: 10.1080/07481756.2002.12069037
- Gómez, M. (2020). *El Machismo Silencioso: Micromachismo* [Trabajo final de grado, Universidad Pontificia Comillas]. Repositorio Comillas. <https://repositorio.comillas.edu/xmlui/bitstream/handle/11531/42035/TFG-%20Gomez%20Jimenez%2C%20Isabel.pdf?sequence=1&isAllowed=y>
- Hernández, R., Fernández, C. y Baptista, P. (2014). *Metodología de la Investigación* (6.ª ed.). Mc Graw Hill Education. <https://www.uca.ac.cr/wp-content/uploads/2017/10/Investigacion.pdf>
- Instituto Nacional de Estadística e Informática. (2021). *Perú: Femicidio y Violencia contra la Mujer 2015-2020. (1ª ed.)*, Gobierno del Perú. [https://www.inei.gob.pe/media/MenuRecursivo/publicaciones\\_digitales/Est/Lib1831/libro.pdf](https://www.inei.gob.pe/media/MenuRecursivo/publicaciones_digitales/Est/Lib1831/libro.pdf)
- Instituto Nacional de Estadística e Informática. (2021). *Piura Compendio Estadístico*. <https://cdn.www.gob.pe/uploads/document/file/2856608/Piura%20Compendio%20Estad%C3%ADstico%202021.pdf>
- Kaiser, H. (1970). A second generation little jiffy. *Psychometrika*, 35(4), 401–415. <https://doi.org/10.1007/BF02291817>
- Keith, T. Z. (2015). *Multiple regression and beyond An introduction to multiple regression and structural equation modeling* (2a. ed.). Routledge/Taylor & Francis Group. <https://n9.cl/t77qb>
- Lerner, G. (1986). *The creation of Patriarchy*. Oxford press. <https://gepacf.files.wordpress.com/2015/03/women-and-history -v-1-gerda-lerner-the-creation-of-patriarchy-oxford-university-press-1987.pdf>

- Lloret, S., Ferreres, A., Hernández, A. y Tomás, I. (2014). El Análisis Factorial Exploratorio de los Ítems: una guía práctica, revisada y actualizada. *Anales de Psicología*, 30(3), 1151-1169. <https://dx.doi.org/10.6018/analesps.30.3.199361>
- López, P. (2004). Población Muestra Y Muestreo. *Punto Cero*, 09(08), 69-74. [http://www.scielo.org.bo/scielo.php?script=sci\\_arttext&pid=S1815-02762004000100012#:~:text=Es%20el%20conjunto%20de%20personas,los%20accidentes%20viales%20entre%20otros%22](http://www.scielo.org.bo/scielo.php?script=sci_arttext&pid=S1815-02762004000100012#:~:text=Es%20el%20conjunto%20de%20personas,los%20accidentes%20viales%20entre%20otros%22).
- Málaga, J., Vera, G. y Oliveros, R. (2008). Tipos, Métodos y Estrategias de Investigación Científica. *IMARPE*, 5, 145-154. [http://www.imarpe.pe/imarpe/archivos/articulos/imarpe/oceanografia/adj\\_modela\\_pa-5-145-tam-2008-investig.pdf](http://www.imarpe.pe/imarpe/archivos/articulos/imarpe/oceanografia/adj_modela_pa-5-145-tam-2008-investig.pdf)
- Manrique, C. y Muñoz, A. (2020). Propiedades psicométricas del Inventario de sexismo ambivalente en estudiantes peruanos. *Revista Científica Digital de Psicología PSIQUEMAG*, 9(1), 89-101. <https://doi.org/10.18050/psiquemag.v9i1.2496>
- Medina, M., Rojas, R., Bustamante, W., Loaiza, R., Martel, C. y Castillo, R. (2023). *Metodología de la investigación: Técnicas e instrumentos de investigación*. Instituto Universitario de Innovación Ciencia y Tecnología Inudi Perú S.A.C. <https://doi.org/10.35622/inudi.b.80>
- Merino, C. y Livia, J. (2009). Intervalos de confianza asimétricos para el índice la validez de contenido: Un programa Visual Basic para la V de Aiken. *Anales de Psicología*, 25 (1), 169-171. <https://www.redalyc.org/pdf/167/16711594019.pdf>
- Merlyn, M., Díaz, E., y Moreta, R. (2022). Propiedades psicométricas del Inventario de Sexismo Ambivalente (ASI) en población adulta ecuatoriana. *Actualidades en Psicología*, 36(132), 103-118. <https://doi.org/10.15517/ap.v36i132.47618>
- Ministerio de la Mujer y Poblaciones Vulnerables, (2023). *Resumen Ejecutivo del Departamento de Piura*. <https://www.mimp.gob.pe/omep/pdf/resumen2/Resumen-Piura.pdf>

- Ministerio de la Mujer y Poblaciones Vulnerables. (2017). *Coeducación, masculinidades y prevención de la Violencia en la escuela*. (2ª ed.), Gobierno del Perú. <https://www.mimp.gob.pe/files/direcciones/dgna/Libro-Coeducacion-masculinidades-y-prevencion-de-la-violencia-en-la-escuela.pdf>
- Ministerio de la Mujer y Poblaciones Vulnerables. (2019). *Programa Nacional para la Prevención y Erradicación de la Violencia contra las Mujeres e Integrantes del Grupo Familiar - AURORA*. Gob.pe. <https://www.gob.pe/aurora>
- Ministerio de Salud, (2022). *CDC Perú reportó más de 17 mil casos por violencia contra la mujer durante el 2022*. Ministerio de salud. MINSA. <https://www.dge.gob.pe/portalnuevo/informativo/prensa/cdc-peru-repoto-mas-de-17-mil-casos-por-violencia-contra-la-mujer-durante-el-2022/>
- Montilla, JM y Kromrey, J. (2013). Análisis factorial confirmatorio de la validez del constructo reputación académica de La Universidad de Los Andes. *Ciencia e Ingeniería*, 34 (3), 145-151. <https://www.redalyc.org/pdf/5075/507550800003.pdf>
- Ñaupas, H., Valdivia, M., Palacios, J. y Romero, H. (2018). *Metodología de la Investigación* (5.ª ed.). Ediciones de la U. <http://www.biblioteca.cij.gob.mx/Archivos/Materiales de consulta/Drogas de Abuso/Articulos/MetodologiaInvestigacionNaupas.pdf>
- OMS (2022). *Violencia y Salud mental*. <https://www.uv.mx/psicologia/files/2014/11/Violencia-y-Salud-Mental-OMS.pdf>
- Organización Mundial de la Salud. (2023). *Día Internacional de la Eliminación de la Violencia contra la Mujer*. <https://www.who.int/es/news-room/events/detail/2022/11/25/default-calendar/international-day-to-eliminate-violence-against-women>
- Otzen, T. y Manterola, C. (2017). Técnicas de muestreo sobre una población a estudio. *Int. J. Morphol.*, 35(1), 227-232. <https://scielo.conicyt.cl/pdf/ijmorphol/v35n1/art37.pdf>

- Plataforma digital única del Estado Peruano. (2024). *Violencia contra la mujer*. Gob.pe. <https://www.gob.pe/33922-violencia-contra-la-mujer>
- Rodríguez, A., Marín de, L., y Leonede, M. (1993). El machismo en el imaginario social. *Revista Latinoamericana de Psicología*, 25(2), 275-284. <https://www.redalyc.org/pdf/805/80525209.pdf>
- Sau, V. (2001). *Diccionario ideológico feminista* (1.ª ed, vol. 2). Icaria. [https://www.legisver.gob.mx/equidadNotas/publicacionLXIII/Victoria%20Sau%20-%20Diccionario%20Ideologico%20Feminista%20II%20\(1981\).pdf](https://www.legisver.gob.mx/equidadNotas/publicacionLXIII/Victoria%20Sau%20-%20Diccionario%20Ideologico%20Feminista%20II%20(1981).pdf)
- Sierra, R. (2001). *Técnicas de Investigación Social: Teoría y Ejercicios*. Editorial Paraninfo. <https://significanteotro.files.wordpress.com/2017/08/docslide-com-br-tecnicas-de-investigacion-social-r-sierra-bravo.pdf>
- Torralba, A y Garrido, H. (2021). Desarrollo de una escala y estudio de los micromachismos en población adulta y universitaria. *Investigaciones Feministas*, 12(2), 425-438. <https://dx.doi.org/10.5209/infe.73524>
- Ventura, J. (2019). De regreso a la validez basada en el contenido. *Adicciones*, 34(4), 323-326. <http://dx.doi.org/10.20882/adicciones.1213>
- Ventura, J. y Caycho, T. (2017). El coeficiente Omega: un método alternativo para la estimación de la confiabilidad. *Revista Latinoamericana de Ciencias Sociales, Niñez y Juventud*, 15 (1), 625-627. <https://www.redalyc.org/pdf/773/77349627039.pdf>
- White, M. (2022). Sample size in quantitative instrument validation studies: A systematic review of articles published in Scopus, 2021. *Scopus*, 8(12). <https://doi.org/10.1016/j.heliyon.2022.e12223>

## ANEXOS

### Anexo 1.

*Tabla de Operacionalización de Variable*

Variable de Estudio	Definición Conceptual	Definición Operacional	Dimensiones	Indicadores	Ítems	Escala de Medición
Micromachismo.	Bonino (2004) define a los micromachismos como acciones que ejecutan los varones denominados de baja intensidad y casi invisibles, causando en las mujeres falta de autonomía y decisión, a no tener mayor ventaja con su libertad, al uso reducido de su espacio y tiempo y acarrear las labores siendo esto no	El Micromachismo se expresa a través de acciones que indisponen en mayoría al sexo femenino, es por ello que será medido a través de un cuestionario que está compuesto por 4 dimensiones	Micromachismos Utilitarios	Evitación de las labores domésticas.	<ul style="list-style-type: none"><li>- El hombre es quien más se excusa por no realizar las tareas del hogar.</li><li>- La mujer es quien se hace cargo de las labores del hogar.</li><li>- Considero que las mujeres son las que hacen mejor los quehaceres del hogar.</li><li>- A menudo escucho decir a un hombre “no me lo habías pedido” cuando una mujer le recuerda que no ha hecho su parte de las tareas de hogar.</li><li>- El trabajo de cuidado del hogar debe ser compartido e igualitario.</li></ul>	Escala de Intervalo



---

equitativo, al sentirse inferiores ante ellos.

orientados a identificar los Micromachismos Utilitarios, Encubiertos, de Crisis y Coercitivos, el cual está constituido por 8 indicadores y 30 ítems.

Micromachismos Encubiertos

capacidades femeninas de servicios.

Intimidación emocional.

- Tiene lógica que los cambiadores de bebé estén solo en los servicios higiénicos de mujeres.
  - A menudo escucho o utilizo el “yo no plancho o cocino porque a ella le sale mejor”.
  - Suelo felicitar a las mujeres por la comida cuando me invitan a casa de amigos sin antes saber quién ha cocinado.
  - Suelo cuestionar si un hombre quiere tomar días de licencia de paternidad.
  - A menudo expreso a alguna mujer que es “demasiado intensa” con el tema de la igualdad.
  - A menudo presencias a un hombre enojarse o hacer comentarios bruscos o agresivos por sorpresa sin razón alguna.
  - Comentas que esas no son formas de hablar “para una chica”.
-

---

Micromachismos de Crisis    Victimización

Desautorización.

- Es habitual que los hombres no sepan expresar sus emociones y pensamientos.
  - A menudo presencio ciertas situaciones donde vuelven a explicar a una mujer algo que ella ya explicó frente a un público.
  - Considero que los trabajos más calificados los desempeñen hombres, porque han trabajado duro para esos puestos.
  - Se ve afectado el hombre si la mujer tiene mejor solvencia económica.
  - A menudo escucho comentarios de varones hacia la mujer como: “podría estar con otras mujeres, pero estoy contigo”, “trabajo para mantener a la familia”, etc.
  - En su mayoría culpabilizan a las mujeres por sus cambios de humor.
-

---

		<ul style="list-style-type: none"> <li>- Los varones no realizan cosas que se asocian con un rol que no es el de él, aunque le guste, porque no quiere ser considerado como “raro”.</li> <li>- No defiendo mis opiniones sobre desigualdad cuando estoy con mis amigos/as para que no piensen que soy “demasiado radical”.</li> <li>- Me siento culpable por defender la igualdad frente a mi entorno.</li> <li>- Es frecuente presenciar la desvalorización del trabajo de la mujer por parte de un hombre.</li> </ul>
	Resistencia pasiva.	<ul style="list-style-type: none"> <li>- Son las féminas quienes tienen menor control en cuanto a tiempo y espacio dentro del hogar, trabajo y sociedad.</li> <li>- Pienso que el hombre siempre asume que la disponibilidad de la mujer es al 100%.</li> </ul>
Micromachismos Coercitivos	Uso expansivo/abusivo del espacio y tiempo para sí.	

---

---

Insistencia  
abusiva.

- Es la mujer la que pasa más tiempo en el entorno de su pareja que en el suyo.
- A menudo la mujer se siente más limitada por la minimización de sus capacidades.
- A menudo le dan la razón a algún hombre para no seguir discutiendo.
- Tengo acceso completo al dinero que gano.
- El hombre siempre tiene la razón y sus ideas son las mejores.

---

Nota. Elaboración propia.

## Anexo 2.

*Instrumento de recolección de datos*

### **ESCALA PARA MEDIR EL MICROMACHISMO**

**INSTRUCCIONES:** La presente escala cuenta con 29 ítems, los cuales los leerás atentamente y responderás con sinceridad. RECUERDA que no existe RESPUESTA CORRECTA e INCORRECTA.

N <sup>a</sup>	ITEMS	Nunca	Casi nunca	A veces	Casi siempre	Siempre
1	El hombre es quien más se excusa por no realizar las tareas del hogar.					
2	La mujer es quien se hace cargo de las labores del hogar.					
3	Considero que las mujeres son las que hacen mejor los quehaceres del hogar.					
4	A menudo escucho decir a un hombre "no me lo habías pedido" cuando una mujer le recuerda que no ha hecho su parte de las tareas de hogar.					
5	El trabajo de cuidado del hogar debe ser compartido e igualitario.					
6	Tiene lógica que los cambiadores de bebé estén solo en los servicios higiénicos de mujeres.					
7	A menudo escucho o utilizo el "yo no plancho o cocino porque a ella le sale mejor".					
8	Suelo felicitar a las mujeres por la comida cuando me invitan a casa de amigos sin antes saber quién ha cocinado.					
9	Suelo cuestionar si un hombre quiere tomar días de licencia de paternidad.					
10	A menudo expreso a alguna mujer que es "demasiado intensa" con el tema de la igualdad.					
11	A menudo presencias a un hombre enojarse o hacer comentarios bruscos o agresivos por sorpresa sin razón alguna.					
12	Comentas que esas no son formas de hablar "para una chica".					
13	Es habitual que los hombres no sepan expresar sus emociones y pensamientos.					
14	A menudo presencio ciertas situaciones donde vuelven a explicar a una mujer algo que ella ya explicó frente a un público.					

15	Considero que los trabajos más calificados los desempeñen hombres, porque han trabajado duro para esos puestos.					
16	Se ve afectado el hombre si la mujer tiene mejor solvencia económica.					
17	A menudo escucho comentarios de varones hacia la mujer como: "podría estar con otras mujeres, pero estoy contigo", "trabajo para mantener a la familia", etc.					
18	En su mayoría culpabilizan a las mujeres por sus cambios de humor.					
19	Los varones no realizan cosas que se asocian con un rol que no es el de él, aunque le guste, porque no quiere ser considerado como "raro".					
20	No defiendo mis opiniones sobre desigualdad cuando estoy con mis amigos/as para que no piensen que soy "demasiado radical".					
21	Me siento culpable por defender la igualdad frente a mi entorno.					
22	Es frecuente presenciar la desvalorización del trabajo de la mujer por parte de un hombre.					
23	Son las féminas quienes tienen menor control en cuanto a tiempo y espacio dentro del hogar, trabajo y sociedad.					
24	Pienso que el hombre siempre asume que la disponibilidad de la mujer es al 100%.					
25	Es la mujer la que pasa más tiempo en el entorno de su pareja que en el suyo.					
26	A menudo la mujer se siente más limitada por la minimización de sus capacidades.					
27	A menudo le dan la razón a algún hombre para no seguir discutiendo.					
28	Tengo acceso completo al dinero que gano.					
29	El hombre siempre tiene la razón y sus ideas son las mejores.					

**¡Gracias por tu participación!**

### **Anexo 3.**

#### *Modelo de Consentimiento*

#### **Consentimiento Informado**

Título de la investigación: Construcción y Análisis Psicométrico de la Escala para Medir el Micromachismo en Adultos de Piura, 2023.

Investigadoras: Barba Zapata, Yeimy Carito y Ojeda Palacios Loana Isabel.

#### **Propósito del estudio**

Le invitamos a participar en la investigación titulada “Construcción y Análisis Psicométrico de la Escala para Medir el Micromachismo en Adultos de Piura, 2023.”, cuyo objetivo es construir y analizar psicométricamente una escala denominada escala de Micromachismo en adultos del departamento de Piura. Esta investigación es desarrollada por estudiantes de pre grado de la carrera profesional de Psicología, de la Universidad César Vallejo del campus Piura, aprobado por la autoridad correspondiente de la Universidad.

Al indagar sobre el problema planteado, podemos argumentar que en un futuro la incertidumbre va en aumento, no hay día que las noticias, los círculos de amistad, de trabajo y social, salga a relucir una muestra de Micromachismo, como la intimidación, desautorización, comparaciones, quitarles importancia a dichas situaciones, sexismo verbal y más, son acciones latentes y que en su mayoría van dirigidas hacia el sexo femenino.

#### **Procedimiento**

Si usted decide participar en la investigación se realizará lo siguiente:

1. Se realizará un cuestionario, en el cual la participación será totalmente anónima donde se recogerán algunas preguntas sobre la investigación titulada: “Construcción y Análisis Psicométrico de la Escala para Medir el Micromachismo en Adultos de Piura, 2023”
2. Esta encuesta o entrevista tendrá un tiempo aproximado de 10 minutos y se realizará mediante Google Form.

## Anexo 4

### *Resultados de la prueba piloto*

Ítems	% comprensión	Decisión
1	93%	Se acepta
2	100%	Se acepta
3	97%	Se acepta
4	93%	Se acepta
5	92%	Se acepta
6	85%	Se acepta
7	98%	Se acepta
8	98%	Se acepta
9	95%	Se acepta
10	92%	Se acepta
11	97%	Se acepta
12	93%	Se acepta
13	97%	Se acepta
14	88%	Se acepta
15	88%	Se acepta
16	87%	Se acepta
17	97%	Se acepta
18	93%	Se acepta
19	97%	Se acepta
20	90%	Se acepta
21	97%	Se acepta
22	97%	Se acepta
23	93%	Se acepta
24	93%	Se acepta
25	92%	Se acepta
26	95%	Se acepta
27	97%	Se acepta
28	98%	Se acepta
29	87%	Se acepta

*Not.:* n=60



Se observa que, luego de la aplicación del instrumento en la muestra piloto, se logró identificar que los porcentajes de comprensión superaron el 80%, por tanto, puede entenderse que esos ítems son comprendidos por la población de estudio.

## Anexo 5

*Criterios de jueces del instrumento*

Juez 1

### **CERTIFICADO DE VALIDEZ DE CONTENIDO DE LA ESCALA PARA MEDIR EL MICROMACHISMO EN ADULTOS DE PIURA, 2023**

**Observaciones:**

---

**Opinión de aplicabilidad:**      **Aplicable [ x ]**      **Aplicable después de corregir [ ]**      **No aplicable [ ]**

**Apellidos y nombres del juez validador:** Dr. Mercado Alvarado, Estuardo Augusto

**DNI:** 18142738

**Formación académica del validador: (asociado a su calidad de experto en la variable y problemática de investigación)**

	Institución	Especialidad	Periodo formativo
01	UCV	DOCTOR	5 años
02	UCV	MAESTRIA	12 años

**Experiencia profesional del validador: (asociado a su calidad de experto en la variable y problemática de investigación)**

	Institución	Cargo	Lugar	Periodo laboral	Funciones
01	UCV	DOCENTE	TRUJILLO	11 años	
02	UPAO	DOCENTE	TRUJILLO	11 años	
03	UPAO	Coordinador	Trujillo	4años	COORDINADOR POSGRADO

<sup>1</sup>**pertinencia:** El ítem corresponde al concepto teórico formulado.

<sup>2</sup>**relevancia:** El ítem es apropiado para representar al componente o dimensión específica del constructo

<sup>3</sup>**claridad:** Se entiende sin dificultad alguna el enunciado del ítem, es conciso, exacto y directo

**Nota:** Suficiencia, se dice suficiencia cuando los ítems planteados son suficientes para medir la dimensión

**26 de septiembre del 2023**

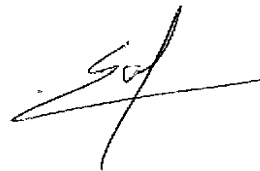

.....

FIRMA

APELLIDOS Y NOMBRES:

NRO COLEGIATURA: 12139

**DNI: 18142738**

Juez 2

**CERTIFICADO DE VALIDEZ DE CONTENIDO DE LA ESCALA PARA MEDIR EL MICROMACHISMO EN ADULTOS DE PIURA,  
2023**

**Observaciones:**

---

**Opinión de aplicabilidad:**      **Aplicable [ X ]**      **Aplicable después de corregir [ ]**      **No aplicable [ ]**

**Apellidos y nombres del juez validador** Mg. Jesús Alfonso Jibaja Valladares.

**DNI:** 03681943

**Formación académica del validador: (asociado a su calidad de experto en la variable y problemática de investigación)**

	Institución	Especialidad	Periodo formativo
01	UNIVERSIDAD SAN PEDRO	MAESTRO EN DOCENCIA E INVESTIGACION	2017

**Experiencia profesional del validador: (asociado a su calidad de experto en la variable y problemática de investigación)**

	Institución	Cargo	Lugar	Periodo laboral	Funciones
01	UCV	DOCENTE	PIURA	2028 – ACTUAL	DOCENTE INVESTIGADOR

<sup>1</sup> **pertinencia:** El ítem corresponde al concepto teórico formulado.

<sup>2</sup> **relevancia:** El ítem es apropiado para representar al componente o dimensión específica del constructo

<sup>3</sup> **claridad:** Se entiende sin dificultad alguna el enunciado del ítem, es conciso, exacto y directo

**Nota:** Suficiencia, se dice suficiencia cuando los ítems planteados son suficientes para medir la dimensión

**26 de septiembre del 2023**



---

MAG. JESUS JIBAJA BALLADARES

C,PS.P 20959

**CERTIFICADO DE VALIDEZ DE CONTENIDO DE LA ESCALA PARA MEDIR EL MICROMACHISMO EN ADULTOS DE PIURA, 2023**

**Observaciones:** \_\_\_\_\_

**Opinión de aplicabilidad:** **Aplicable [ X ]**      **Aplicable después de corregir [ ]**      **No aplicable [ ]**

**Apellidos y nombres del juez validador Dr. / Mg:** **Sandra E. Chafloque Chávez**      **DNI: 40149533**

	Institución	Especialidad	Periodo formativo
<b>01</b>	<b>Universidad Cesar Vallejo</b>	<b>Psicóloga</b>	<b>5 años</b>
<b>02</b>	<b>Universidad Nacional de Piura</b>	<b>Mg. En Psicoterapia Familiar</b>	<b>3 años</b>

**Experiencia profesional del validador: (asociado a su calidad de experto en la variable y problemática de investigación)**

	Institución	Cargo	Lugar	Periodo laboral	Funciones
01	Universidad "Cesar Vallejo"	Docente	Piura	2018-2023 Act.	Docente encargado Curso Psicoterapia Familiar
02	I.E. "Belén"	Psicóloga	Piura	2012-2022	Psicóloga Familiar
03	Consultora Independiente	Encargada	Piura	2015- 2022 Act.	Talleres de Desarrollo Personal.

<sup>1</sup>**Pertinencia:** El ítem corresponde al concepto teórico formulado.

<sup>2</sup>**Relevancia:** El ítem es apropiado para representar al componente o dimensión específica del constructo

<sup>3</sup>**Claridad:** Se entiende sin dificultad alguna el enunciado del ítem, es conciso, exacto y directo.

**Nota:** Suficiencia, se dice suficiencia cuando los ítems planteados son suficientes para medir la dimensión.



**Ps. Sandra E. Chafloque Chávez**  
**Mg. Psicoterapia Familiar**  
**C.Ps.P: 15600**

27 setiembre 2023

Juez 4

**CERTIFICADO DE VALIDEZ DE CONTENIDO DE LA ESCALA PARA MEDIR EL MICROMACHISMO EN ADULTOS DE PIURA,  
2023**

Observaciones: \_\_\_\_\_

Opinión de aplicabilidad:      **Aplicable [ X]**      **Aplicable después de corregir [ ]**      **No aplicable [ ]**

**Apellidos y nombres del juez validador** Dr. Carlos Ojeda Vivanco

**DNI:** 06699236

**Formación académica del validador: (asociado a su calidad de experto en la variable y problemática de investigación)**

	Institución	Especialidad	Periodo formativo
01	UNIVERSIDAD SAN PEDRO	COORDINADOR-ASESOR	2016

**Experiencia profesional del validador: (asociado a su calidad de experto en la variable y problemática de investigación)**

	Institución	Cargo	Lugar	Periodo laboral	Funciones
01	UNIVERSIDAD PRIVADA ANTENOR ORREGO- PIURA	DOCENTE	PIURA	4 AÑOS	ASESOR

<sup>1</sup> **pertinencia:** El ítem corresponde al concepto teórico formulado.

<sup>2</sup> **relevancia:** El ítem es apropiado para representar al componente o dimensión específica del constructo

<sup>3</sup> **claridad:** Se entiende sin dificultad alguna el enunciado del ítem, es conciso, exacto y directo

**Nota:** Suficiencia, se dice suficiencia cuando los ítems planteados son suficientes para medir la dimensión

**25 de septiembre del 2023**



.....  
Nombre CARLOS EUGENIO OJEDA VIVANCO



**CERTIFICADO DE VALIDEZ DE CONTENIDO DE LA ESCALA PARA MEDIR EL MICROMACHISMO EN ADULTOS DE PIURA, 2023**

Observaciones: \_\_\_\_\_

Opinión de aplicabilidad:   Aplicable [  ]       Aplicable después de corregir [  ]       No aplicable [  ]

Apellidos y nombres del juez validador Mg. Astrid Gutiérrez Dioses.

DNI: 47186278

**Formación académica del validador: (asociado a su calidad de experto en la variable y problemática de investigación)**

	Institución	Especialidad	Periodo formativo
01	Universidad Cesar Vallejo	Maestría	2021

**Experiencia profesional del validador: (asociado a su calidad de experto en la variable y problemática de investigación)**

	Institución	Cargo	Lugar	Periodo laboral	Funciones
01	Ugel	Psicóloga	Sullana	2022	Soporte socioemocional a la comunidad educativa.

<sup>1</sup> **pertinencia:** El ítem corresponde al concepto teórico formulado.

<sup>2</sup> **relevancia:** El ítem es apropiado para representar al componente o dimensión específica del constructo

<sup>3</sup> **claridad:** Se entiende sin dificultad alguna el enunciado del ítem, es conciso, exacto y directo

**Nota:** Suficiencia, se dice suficiencia cuando los ítems planteados son suficientes para medir la dimensión

**12 de octubre del 2023**



.....  
Mg. Astrid Gutiérrez Dioses.  
C.Ps.P 21787

Juez 6

**CERTIFICADO DE VALIDEZ DE CONTENIDO DE LA ESCALA PARA MEDIR EL MICROMACHISMO EN ADULTOS DE PIURA,  
2023**

**Observaciones:** \_\_\_\_\_

**Opinión de aplicabilidad:**      **Aplicable** [  ]      **Aplicable después de corregir** [  ]      **No aplicable** [  ]

**Apellidos y nombres del juez validador:** Mg. Yan Pieer Montalbán Lozada

**DNI:**

**Formación académica del validador: (asociado a su calidad de experto en la variable y problemática de investigación)**

	Institución	Especialidad	Periodo formativo
01	Universidad Cesar Vallejo	Lic. Psicología Magister en psicología clínica y de la salud	2010 – 2018 2020 - 2022

**Experiencia profesional del validador: (asociado a su calidad de experto en la variable y problemática de investigación)**

	Institución	Cargo	Lugar	Periodo laboral	Funciones
--	-------------	-------	-------	-----------------	-----------

01	Universidad Cesar Vallejo	Docente tiempo Completo	Piura	2022 – Actualmente	Docente Psicometría Supervisor de Prácticas Pre-Profesionales
----	---------------------------	-------------------------	-------	--------------------	--

<sup>1</sup> **pertinencia:** El ítem corresponde al concepto teórico formulado.

<sup>2</sup> **relevancia:** El ítem es apropiado para representar al componente o dimensión específica del constructo

<sup>3</sup> **claridad:** Se entiende sin dificultad alguna el enunciado del ítem, es conciso, exacto y directo

**Nota:** Suficiencia, se dice suficiencia cuando los ítems planteados son suficientes para medir la dimensión

**25 de septiembre del 2023**

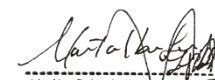

.....  
Yan Pieer Montalban Lozada

39513