



**UNIVERSIDAD CÉSAR VALLEJO**

**FACULTAD DE INGENIERÍA Y ARQUITECTURA  
ESCUELA PROFESIONAL DE ARQUITECTURA**

“La estética en la arquitectura del siglo XX” estudio de casos: En  
arquitectos en el edificio Javier Alzamora Valdez-Cercado de Lima,  
2023

**TESIS PARA OBTENER EL TÍTULO PROFESIONAL DE:**

Arquitecto

**AUTORES:**

Chavesta Curo, Jeniffer Esther (orcid.org/0000-0002-6679-5286)

Hurtado Arboleda, Marco Antonio (orcid.org/0000-0001-6718-7170)

**ASESOR:**

Mg. Arq. Carrión Ansuini, Víctor Antonio (orcid.org/0000-0002-6389-6743)

**LÍNEA DE INVESTIGACIÓN:**

Arquitectura

**LÍNEA DE RESPONSABILIDAD SOCIAL UNIVERSITARIA:**

Apoyo en la reducción de brechas y carencias en la educación en  
todos sus niveles

LIMA - PERÚ

2023

## **DEDICATORIA**

La presente investigación va dedicada en primer lugar a Dios, por ser nuestra fortaleza y perseverancia, a nuestros padres y hermanos por el apoyo incondicional durante todo este proceso, pero sobre todo a nosotros mismos por tener la perseverancia de continuar y seguir hasta el final superando los obstáculos que se presentaron en el camino.

También dedico este trabajo a mi madre que está en cielo, quien ha sido el motor principal durante todo este proceso.

– Jeniffer Chavesta

## **AGRADECIMIENTO**

Agradecidos con Dios, ante todo, por la fortaleza que día a día nos brinda.

A nuestros padres, gracias por el apoyo, confianza y la perseverancia de seguir hasta el final.

A nuestros hermanos, quienes han sido parte de todo este proceso, gracias por todo el apoyo y sobre todo en los días difíciles.

A nuestros familiares que nos cuidan y guían desde el cielo.

A nuestro asesor Mg. Arq. Víctor Carrión Ansuini, gracias por la paciencia, dedicación y honestidad durante esta etapa, por enseñarme a ser perseverante y que la verdad siempre se encuentra a través de un conocimiento profundo, gracias por toda la enseñanza.

- Jeniffer Chavesta
- Marco Hurtado



UNIVERSIDAD CÉSAR VALLEJO

FACULTAD DE INGENIERÍA Y ARQUITECTURA  
ESCUELA PROFESIONAL DE ARQUITECTURA

**Declaratoria de originalidad del asesor**

Yo, CARRIÓN ANSUINI VICTOR ANTONIO, docente de la FACULTAD DE INGENIERÍA Y ARQUITECTURA de la escuela profesional de ARQUITECTURA de la UNIVERSIDAD CÉSAR VALLEJO SAC - LIMA NORTE, asesor de Tesis titulada: "La Estética en la Arquitectura del Siglo XX"

Estudio de Casos: En arquitectos en el Edificio Javier Alzamora Valdez – Cercado de Lima, 2023", cuyos autores son HURTADO ARBOLEDA MARCO ANTONIO, CHAVESTA CURO JENIFFER ESTHER, constato que la investigación tiene un índice de similitud de 7.00%, verificable en el reporte de originalidad del programa Turnitin, el cual ha sido realizado sin filtros, ni exclusiones.

He revisado dicho reporte y concluyo que cada una de las coincidencias detectadas no constituyen plagio. A mi leal saber y entender la Tesis cumple con todas las normas para el uso de citas y referencias establecidas por la Universidad César Vallejo.

En tal sentido, asumo la responsabilidad que corresponda ante cualquier falsedad, ocultamiento u omisión tanto de los documentos como de información aportada, por lo cual me someto a lo dispuesto en las normas académicas vigentes de la Universidad César Vallejo.

LIMA, 20 de Julio del 2023

Apellidos y Nombres del Asesor:	Firma
CARRIÓN ANSUINI VICTOR ANTONIO DNI: 07471941 ORCID: 0000-0002-6389-6743	Firmado electrónicamente por: VCARRIONA el 20- 07-2023 17:18:44

Código documento Trilce: TRI - 0604438



**Declaratoria de originalidad de los autores**

Nosotros, HURTADO ARBOLEDA MARCO ANTONIO, CHAVESTA CURO JENIFFER ESTHER estudiantes de la FACULTAD DE INGENIERÍA Y ARQUITECTURA de la escuela profesional de ARQUITECTURA de la UNIVERSIDAD CÉSAR VALLEJO SAC - LIMA NORTE, declaramos bajo juramento que todos los datos e información que acompañan la Tesis titulada: "La Estética en la Arquitectura del Siglo XX"

Estudio de Casos: En arquitectos en el Edificio Javier Alzamora Valdez – Cercado de Lima, 2023 ", es de nuestra autoría, por lo tanto, declaramos que la Tesis:

1. No ha sido plagiada ni total, ni parcialmente.
2. Hemos mencionado todas las fuentes empleadas, identificando correctamente toda cita textual o de paráfrasis proveniente de otras fuentes.
3. No ha sido publicada, ni presentada anteriormente para la obtención de otro grado académico o título profesional.
4. Los datos presentados en los resultados no han sido falseados, ni duplicados, ni copiados.

En tal sentido asumimos la responsabilidad que corresponda ante cualquier falsedad, ocultamiento u omisión tanto de los documentos como de la información aportada, por lo cual nos sometemos a lo dispuesto en las normas académicas vigentes de la Universidad César Vallejo.

Nombres y Apellidos	Firma
JENIFFER ESTHER CHAVESTA CURO <b>DNI:</b> 78015830 <b>ORCID:</b> 0000-0002-6679-5286	Firmado electrónicamente por: JCHAVESTACU el 20-07-2023 02:00:07
MARCO ANTONIO HURTADO ARBOLEDA <b>DNI:</b> 74802894 <b>ORCID:</b> 0000-0001-6718-7170	Firmado electrónicamente por: HARBOLEDAM el 20-07-2023 18:41:50

Código documento Trilce: TRI - 0604439

## ÍNDICE DE CONTENIDO

CARÁTULA	i
DEDICATORIA .....	ii
AGRADECIMIENTO .....	iii
Declaratoria de originalidad del asesor .....	iv
Declaratoria de originalidad de los autores .....	v
Índice de figuras.....	vii
Índice de tablas .....	viii
RESUMEN .....	ix
ABSTRACT.....	x
I. INTRODUCCIÓN.....	1
II. MARCO TEÓRICO.....	18
III. METODOLOGÍA .....	47
3.1. Tipo y diseño de investigación: .....	47
3.2. Categorías, subcategorías y matriz de categorización .....	50
3.3. Escenario de estudio.....	54
3.4. Participantes .....	55
3.5. Técnicas e instrumentos de recolección de datos .....	56
3.6. Procedimientos.....	57
3.7. Rigor científico.....	59
3.8. Método de análisis de la información .....	60
3.9. Aspectos éticos .....	63
IV. RESULTADOS Y DISCUSIÓN.....	64
V. CONCLUSIONES.....	93
VI. RECOMENDACIONES .....	99
REFERENCIAS.....	101
ANEXOS .....	1

## Índice de figuras

<b>Figura 1.</b>	Centro de la Bauhaus - Dessau de Walter Gropius.....	3
<b>Figura 2.</b>	Los principios de la arquitectura moderna por Le Corbusier.....	4
<b>Figura 3.</b>	El Pabellón de Barcelona y el Edificio Seagram de Van Der Rohe.	5
<b>Figura 4.</b>	Características arquitectónicas de La Casa de La Cascada.....	6
<b>Figura 5.</b>	Ministerio de Hacienda y Comercio y el Edificio Javier Alzamora Valdez.....	9
<b>Figura 6.</b>	Evidencia de la desvalorización estética a nivel mundial.....	10
<b>Figura 7.</b>	Evidencia de la desvalorización estética en Latinoamérica.....	11
<b>Figura 8.</b>	Evidencia de la desvalorización estética a nivel nacional y local. ...	12
<b>Figura 9.</b>	Evolución de la estética en el tiempo. ....	28
<b>Figura 10.</b>	Teoría de la belleza en Platón y Aristóteles. ....	29
<b>Figura 11.</b>	Esquema conceptual en relación a la neuroarquitectura. ....	35
<b>Figura 12.</b>	La estética en la neuroarquitectura. ....	35
<b>Figura 13.</b>	Síntesis de la primera teoría sustantiva .....	40
<b>Figura 14.</b>	Síntesis de la segunda teoría sustantiva .....	40
<b>Figura 15.</b>	Planteamiento teórico .....	41
<b>Figura 16.</b>	Principios ordenadores de la arquitectura. ....	42
<b>Figura 17.</b>	Percepciones sensoriales en la estética del diseño arquitectónico.	44
<b>Figura 18.</b>	Cualidad simbólica en la estética del diseño arquitectónico. ....	45
<b>Figura 19.</b>	Recuerdos estéticos en la arquitectura. ....	46
<b>Figura 20.</b>	Esquema del proceso de investigación.....	48
<b>Figura 21.</b>	Esquema del diseño de investigación .....	49
<b>Figura 22.</b>	Ubicación - Edificio Javier Alzamora Valdez.....	55
<b>Figura 23.</b>	Proceso metodológico del proyecto de investigación.....	58
<b>Figura 24.</b>	Triangulación metodológica del análisis documental, entrevistas y observaciones. ....	59
<b>Figura 25.</b>	Proceso de análisis cualitativo de Maxqda 2022. ....	60
<b>Figura 26.</b>	Libro de Códigos obtenidos del MaxQDA. ....	61
<b>Figura 27.</b>	Nube de palabras en la primera triangulación generado por el MaxQDA.....	62
<b>Figura 28.</b>	Nube de palabras de la segunda triangulación generado por el MaxQDA.....	62
<b>Figura 29.</b>	Nube de palabras de la tercera triangulación generado por el MaxQDA.....	63
<b>Figura 30.</b>	Triangulación de entrevistas, técnicas e instrumentos.....	64
<b>Figura 31.</b>	Diagrama de códigos de las categorías y subcategorías. ....	79
<b>Figura 32.</b>	Nube de palabras generado por el MaxQDA de las categorías y subcategorías.....	79
<b>Figura 33.</b>	Diagrama de códigos de la primera categoría y sus subcategorías	83
<b>Figura 34.</b>	Diagrama de códigos de la segunda categoría y sus subcategorías .....	85
<b>Figura 35.</b>	Diagrama de códigos de la tercera categoría y sus subcategorías	88
<b>Figura 36.</b>	Diagrama de códigos de la tercera categoría y sus subcategorías. ....	90

## Índice de tablas

<b>Tabla 1.</b> Ventajas de investigación con estudio de casos.....	49
<b>Tabla 2.</b> Codificación de las Categorías (C).....	51
<b>Tabla 3.</b> Categorías y Subcategorías.....	54
<b>Tabla 4.</b> Codificación de profesionales .....	56
<b>Tabla 5.</b> Propósitos de las técnicas e instrumentos de recolección de datos .	57
<b>Tabla 6.</b> Triangulación metodológica y Unidad de análisis aplicada en el proceso de recolección de datos.....	64
<b>Tabla 7.</b> Tablas de los resultados de las entrevistas a profundidad.....	68



## RESUMEN

La presente investigación se titula “La estética en la arquitectura del siglo XX”, Estudio de casos: En arquitectos en el edificio Javier Alzamora Valdez – Cercado de Lima, 2023, teniendo como principal descripción a la estética y sus cualidades como medio de percepción hacia el objeto arquitectónico y cómo es que se relaciona con el contexto para interpretar la realidad a través de los juicios estéticos que nos conlleva a una experiencia de emociones o sentimiento sensitivos del usuario, las categorías: cualidad formal, cualidad sensorial, cualidad simbólica y el recuerdo estético, y con las subcategorías de cada una de ellas apoyaran para profundizar y fortalecer en el conocimiento. La metodología de investigación es de enfoque cualitativo, ya que permitió abordar a profundidad al fenómeno de estudio, el nivel es descriptivo y tipo básico con diseño estudio de caso, por ello se empleó como escenario de estudio al edificio Javier Alzamora Valdez; para la muestra se entrevistó a arquitectos expertos, haciendo uso de las técnicas e instrumentos en base a la guía de entrevistas, guía de observación y la bitácora de campo, a través de la hermenéutica, el método de análisis y la inducción, para el método de análisis de datos se realizó mediante el software Excel y MaxQDA 2022, de tal manera que condujo a realizar la contrastación con las teorías expuestas en el marco teórico de la investigación.

**Palabras clave:** Estética, arquitectura moderna, experiencia estética, percepción, principios estéticos.

## **ABSTRACT**

This research is entitled "Aesthetics in the architecture of the twentieth century", Case study: In architects in the Javier Alzamora Valdez building - Cercado de Lima, 2023, having as main description to aesthetics and its qualities as a means of perception towards the architectural object and how it is that it relates to the context to interpret reality through aesthetic judgments that leads us to an experience of emotions or sensitive feeling of the user, the categories: formal quality, sensory quality, symbolic quality and the aesthetic memory, and with the subcategories of each of them will support to deepen and strengthen in the knowledge. The research methodology is of qualitative approach, since it allowed to approach in depth the study phenomenon, the level is descriptive and basic type with case study design, therefore the Javier Alzamora Valdez building was used as a study scenario; For the sample, expert architects were interviewed, making use of techniques and instruments based on the interview guide, observation guide and field log, through hermeneutics, the method of analysis and induction, for the method of data analysis was performed using Excel and MaxQDA 2022 software, so that led to the contrast with the theories set out in the theoretical framework of the research.

**Keywords:** Aesthetics, modern architecture, aesthetic experience, perception, aesthetic principles.

## I.INTRODUCCIÓN

La manera de observar y apreciar una obra es dinámica, variante ante cada época y contexto que permite generar un análisis para posteriormente adquirir su aceptación. La arquitectura durante los años ha cambiado y transformado su interpretación, siendo el arte de proyectar, construir y diseñar espacios en confort a la persona en relación a su realidad física y entorno, que permite generar una experiencia de percibir y comprender al objeto arquitectónico (Medina, 2018). Asimismo, es importante dar un mayor énfasis y protagonismo a la conversión del edificio como estructura y producto que genere una cualidad de pertenencia, conexión y representación del entorno para darle un sentido conceptual y estético al objeto arquitectónico (Navarro y Gómez, 2021).

La estética es definida como el estudio de lo bello relacionado al arte, el cual permite generar juicios estéticos mediante la percepción para así tener una crítica subjetiva y objetiva de lo que da placer o no y se manifiesta en la forma, en la materialidad, la configuración espacial y el color que se percibe de un objeto y conduce a una experiencia estética de emociones para interpretar la realidad.

Es así que, la estética ha ido variando en relación a la arquitectura, puesto que durante los años se han producido cambios y sobre todo en la época de la centuria del siglo veinte, según Sainz la arquitectura se manifestó en tres aspectos fundamentales para una estética diferente en cuanto a la técnica, la funcionalidad y en los componentes formales de un objeto arquitectónico (Alcaide y Ruiz, 2021). Por tal razón, la estética en la arquitectura se puede percibir o manifestar en la forma, la función, el sistema constructivo, la apariencia, el espacio y el lenguaje que también transmite una obra arquitectónica y que a su vez genera una experiencia de recuerdo estético.

Sin embargo, se manifiesta una problemática debido a la desvalorización estética que existe en diferentes construcciones modernas que rompen con el paradigma de identidad, sin poner en práctica de manera correcta las cualidades que se deben visualizar en el correcto proceso del diseño arquitectónico por bloques sin sentido conceptual en base a un entorno y contexto generando una

discrepancia entre el significado de la edificación y el mensaje que transmite, puesto que a través de la percepción o experiencia del juicio estético se logra obtener, es por ello que la estética toma un valor fundamental al momento de realizar una obra arquitectónica, ya que mediante sus cualidades se logra obtener una percepción más asertiva y mediante la experiencia estética se acerca al verdadero valor que tiene para la arquitectura, si bien la estética es cambiante y dinámica siempre genera diferentes percepciones en quienes la aprecian (Rivera & Ángel, 2017).

De esta manera, para contextualizar la realidad es importante remontarnos al periodo del siglo XX, por lo que significó un cambio para la arquitectura en el mundo, por la revolución industrial y los avances tecnológicos que surgieron finalizando el siglo XIX originó que el proceso y la metodología de diseño en la arquitectura se transformarán caracterizándose por los nuevos materiales y técnicas para la construcción a base de hormigón armado, hierro, acero, cristal y a las tecnologías innovadoras como las estructuras metálicas y el ascensor, siendo así que por la creciente población que hubo en la ciudad dio origen a los rascacielos, el cual mostró un lenguaje moderno para una nueva estética en la arquitectura de la ciudad. (Martí, 2019).

En ese contexto, durante el siglo XX enfocado en la arquitectura moderna como respuesta a los cambios sociales producidos por las guerras se manifestó una nueva estética que pretendió romper con la tradición sin tener alguna referencia del pasado. Por esta razón, las nuevas escuelas establecieron una visión de depuración y abstracción de la forma designando un conjunto de corrientes o estilos que se caracterizó por la ausencia de ornamentación, rompiendo con la tradición del pasado predominando lo confortable, lo económico, lo útil, pero sobre todo lo funcional y se hizo preferencia a las geometrías simples, los volúmenes limpios, las formas ortogonales, el dominio de la línea recta y las superficies tersas creando así una nueva forma de percibir la estética del objeto arquitectónico (Añón, 2019).

Por ello, cabe mencionar que la estética al ser una disciplina independiente por el filósofo Baumgarten como la ciencia relacionada a la sensibilidad de percepción hacia un objeto se ha relacionado de manera directa a la arquitectura,

sobre todo en el movimiento moderno por el funcionalismo de Sullivan en que la forma seguía a la función, la simplicidad y economía de Van Der Rohe y la abstracción, formalidad y apertura de Le Corbusier manifestaron una nueva forma de percibir la estética y tras la recuperación económica por la guerra mundial la industrialización mediante la invención del concreto armado y el progreso del acero permitió que se desarrollarán edificaciones para distintos usos creando espacio funcionales y útiles.

Es así que, la escuela que revolucionó con esta modernidad fue la Bauhaus de Walter Gropius, el cual representó a la principal enseñanza en el diseño, arquitectura y de las demás artes, estableciendo los patrones y bases normativas de desarrollo del movimiento moderno, donde se diseñaron edificios en cuanto a funcionalidad y simplicidad de la forma con nuevas técnicas en la construcción caracterizándose por una estética reflejada en la descomposición de los volúmenes, la horizontalidad de la planta que se extendía con gran libertad, al uso de materiales como el hierro, el hormigón armado y a la transparencia que dieron visión a las estructuras internas de una obra arquitectónica redefiniendo a la estética maquinista de sus antecedentes (Véase figura 1) (Hernández, 2020).

**Figura 1.** *Centro de la Bauhaus - Dessau de Walter Gropius.*

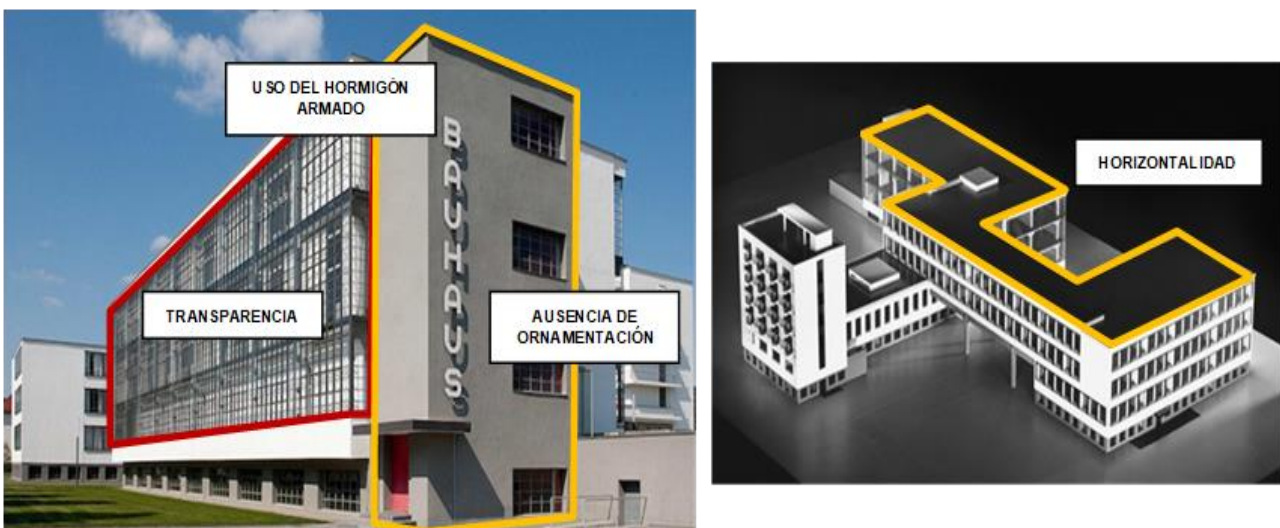

*Nota:* La figura representa a la composición de la arquitectura como estética de la escuela Bauhaus (1925) en Dessau de Walter Gropius. *Fuente:* Arquitectura & empresa (2018)

En esa misma línea, el movimiento moderno o también estilo internacional seguía desarrollándose y expandiéndose, razón por la cual Le Corbusier propuso los 5 principios, que fueron la planta libre sobre pilotes, la terraza jardín, la fachada libre y las grandes ventanas alargadas para una iluminación y ventilación natural en el interior (Véase figura 2), siendo una cuestión que permitió una variación múltiple formal, simbólica y constructiva para la estética del diseño arquitectónico de edificios y viviendas; además, tras fundarse el CIAM se unificaron las ideas para difundir estos principios.

**Figura 2.** *Los principios de la arquitectura moderna por Le Corbusier.*

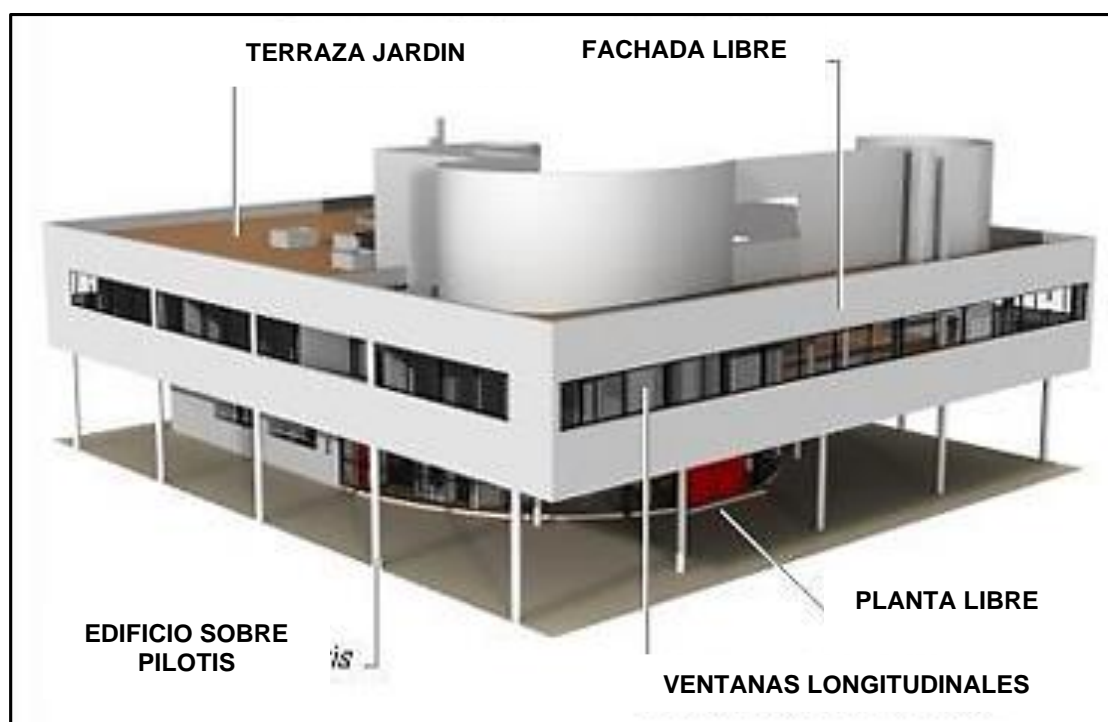

*Nota:* La figura representa a los 5 principios que Le Corbusier propuso a la Arquitectura Moderna en 1926. *Fuente:* Arquitectura pura (2019)

Cedeño & Castro (2021), sostuvieron que Mies V. D. Rohe también presentó en sus obras características que mostraron otra manera de percibir a la arquitectura, con el espacio fluido permitió que la transparencia y visibilidad de la forma se relacione e integre con el entorno y por el uso de los materiales en su estructura como elementos que mostraban la pureza en la composición manifestó un lenguaje distinto y novedoso para la época, generando así una estética reflejada en el cristal y el acero influyendo como modelo arquitectónico para posteriores

proyectos expresando otro valor de experiencia estética, ejemplo de ello es el Pabellón Alemán de Barcelona (1929) y el Edificio Seagram (1954 - 1958) (Véase figura 3).

**Figura 3.** El Pabellón de Barcelona y el Edificio Seagram de Van Der Rohe.



Nota: La figura representa a las características principales que se manifestó en la estética del Pabellón de Barcelona (1929) y el Edificio Seagram (1954-1958) de Mies V. D. Rohe. *Fuente:* Revista arquitectura online (2017)

Por otro lado, la corriente organicista por Lloyd Wright también ocasionó para la arquitectura un nuevo concepto que se caracterizó por manifestar una estética en la simbiosis entre el edificio, su entorno y en la armonía relacionada con la naturaleza; asimismo se percibió una experiencia estética en cuanto a la flexibilidad, unidad y continuidad de los espacios tanto interior como exterior, al uso de las nuevas tecnologías y materiales de la naturaleza del lugar, a la verticalidad y horizontalidad, también tomó algunos aspectos del funcionalismo pero a diferencia de ello no se restringía sino buscaba responder a las necesidades para integrar el paisaje y la arquitectura, como ejemplo se muestra a la Casa de la Cascada (1936-1939) (Véase figura 4) (Calderón, 2017).

**Figura 4.** Características arquitectónicas de La Casa de La Cascada.

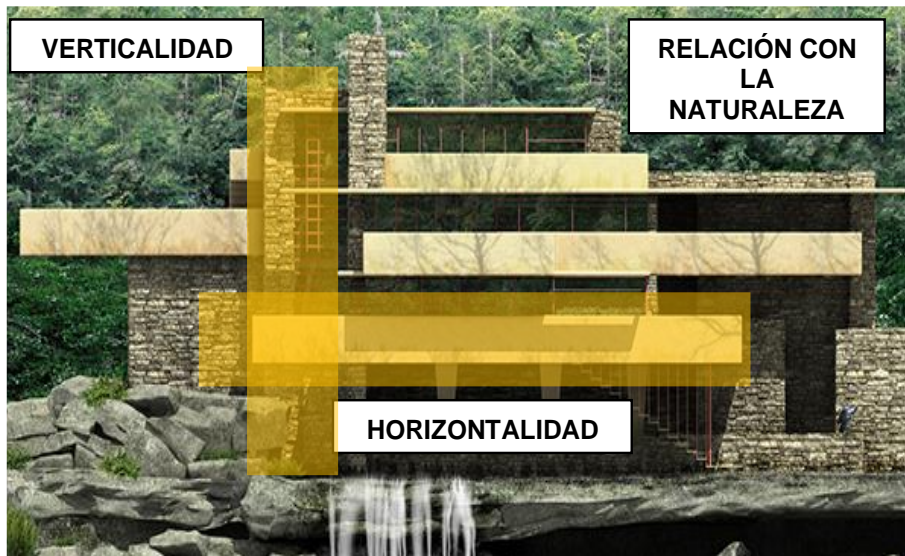

Nota: La figura representa un análisis de la vista frontal de La Casa de la Cascada (1936 – 1939). Fuente: Arquitectura & Vida (2018)

En ese sentido, la arquitectura moderna generó una perspectiva diferente de hacer arquitectura y con el surgimiento del brutalismo como un medio para reorientar este movimiento la estética se percibió a través del hormigón en bruto revelando este material en su naturaleza, así como en la función del edificio manifestando una forma monumental. También otro de los estilos que influenció en la estética en este movimiento moderno fue el minimalismo en la década de los 60, proyectando una percepción en la simplicidad de la edificación mediante sus diferentes composiciones como la forma, el color, el espacio, la materialidad, entre otros, pero sobre todo en que su arquitectura logre una experiencia estética en lo invisible y espiritual en relación al entorno y el usuario. Durante el siglo XX la arquitectura moderna ahondó a una crítica por la manera en que se percibía la estética excluida de ornamentación tomando un rango diferente por los aspectos que surgieron y por sus principios siendo la base fundamental de este periodo y aunque generó una controversia ha significado como influencia para edificaciones con esas características.

Es así que, en Latinoamérica comenzando el siglo XX la modernidad de la arquitectura se expresaba mediante las distintas vanguardias surgidos en Europa y también por buscar su propia identidad reflejando una estética en lo



tradicional, sin embargo a mediados del siglo va tomando referencias del movimiento moderno y empieza a tener una nueva forma de percibir la arquitectura teniendo como influencia principalmente en Brasil, México y Argentina, ya que muchos de los arquitectos europeos con el acontecimiento de las guerras emigraron a esos países pero sobre todo con la llegada de Le Corbusier llevando consigo los principios que plasmó para la arquitectura moderna (Fernández y Palomino, 2017).

Cabral (2021) sostuvo que en Latinoamérica la arquitectura moderna surgió como respuesta a los cambios sociales y tuvo como punto de partida para los diseños de las instituciones públicas, por ejemplo, en Brasil Le Corbusier influyó en el diseño del Ministerio de Salud y Educación, el cual se evidenció sus principios manifestando una estética que se mostraba en la composición, funcionalidad y verticalidad del edificio. Y para los años 40 la arquitectura moderna ya se había establecido en todo Latinoamérica y fue tomando conceptos diferentes proyectando edificaciones para distintos usos con las características arquitectónicas del movimiento moderno en cuanto a la depuración y abstracción de la forma, así como en su materialidad.

En el Perú, el siglo XX significó una etapa de transición para la arquitectura, a principios estuvo influenciada por el modernismo europeo, ya que se incorporaron aportaciones de nuevas ideas de arquitectos que venían del exterior manifestando una estética en lo tradicional. Pero, con el gobierno de Leguía el ingreso a la modernidad buscó definir a la arquitectura peruana, tras la incorporación de nuevos materiales como el concreto armado y el uso del ladrillo dio origen a los primeros rascacielos en el país; la Casa Wiese fue considerado el primer rascacielos en Lima representando una nueva estética por la verticalidad y su estilo neocolonial (Villamón, 2022).

En ese sentido, la arquitectura peruana pasó por un periodo de transición caracterizándose por reflejar una estética de lo tradicional a lo moderno tanto en estilos como lo constructivo, por ende el Perú y sobre todo Lima se ha caracterizado por una estética que va tomando distintas expresiones en la arquitectura ligada a una ciudad formal en que algunos edificios son exitosos, pero constituyen una representación limitada de un contexto restringido y que

por la llegada de la arquitectura moderna fue tomando y aportando sus propias influencias donde la realidad es una historia de rebotes múltiples e identidades de construcción (Martucelli, 2022).

De esta manera, el Perú logra un acercamiento al movimiento moderno con la tendencia racionalista en las construcciones que se proyectaron en Lima como el estilo Buque teniendo como características a la utilización de materiales modernos como el vidrio y el concreto armado, mostrando una estética formal en la composición de los volúmenes, la dinámica y asimetría en las edificaciones. Además, con la llegada de arquitectos extranjeros la arquitectura en el Perú tomó el rumbo hacia esta nueva modernidad designada por la técnica y el funcionalismo, tras el surgimiento de la agrupación espacio se manifestó la urgencia de concordar al hombre y sus necesidades en el tiempo, la cultura y el espacio.

Por ello, se comenzaron a construir edificaciones con características funcionalistas basados en los principios de Le Corbusier y durante el gobierno de Odría debido a las inversiones y exportaciones extranjeras por el acontecimiento de las guerras impulsó al desarrollo de grandes obras públicas llevando a cabo la construcción de enormes edificios públicos, comercios, ministerios, entre otros, optando por una arquitectura con características que expresaban su estética en las formas geométricas, en las proporciones volumétricas, en la verticalidad u horizontalidad, en su materialidad como el acero y el muro cortina, pero sobre todo generar una experiencia estética formando una unidad de identidad. El Ministerio de Hacienda y Comercio fue el primer edificio moderno que manifestó características de la modernidad y el estilo academicista, sin embargo con la construcción del Edificio Javier Alzamora Valdez cambió la manera de percibir las edificaciones modernas, ya que se estableció como un hito mejor logrado de la arquitectura moderna resaltando su valor arquitectónico en la integración con su entorno y por la mezcla de sus características modernas con elementos de identidad cultural manifestando una estética en la pureza de la forma convexa, el sistema constructivo, la verticalidad y materialidad que con el pasar del tiempo sigue representando un ícono de la arquitectura moderna peruana (Kahatt, 2022).

**Figura 5.** Ministerio de Hacienda y Comercio y el Edificio Javier Alzamora Valdez



Nota: La figura representa una síntesis de las características arquitectónicas que reflejan una estética moderna en el Ministerio de Hacienda y Comercio y el Edificio Javier Alzamora Valdez. Fuente: Arqandina y Archdaily (2018)

Después de haber analizado las características arquitectónicas del movimiento moderno que manifestaron una nueva forma de percibir a la estética, es importante contextualizar la problemática evidenciando desde diferentes ámbitos a las edificaciones modernas que no lograron un correcto proceso de diseño estético en su arquitectura.

A nivel mundial el edificio Fenchurt Street en Londres fue culminado en el año 2013 siendo un volumen grande interpuesto en una trama ya definida, si bien contó con un conjunto de ventanales que cubren su fachada principal, no se encuentra un principio básico de arquitectura moderna bien plasmado, desde el volumen y la monumentalidad de su forma, generando una excesiva jerarquía por sobre su entorno básico. De cierta manera generó un problema para los terceros ya que ni el arquitecto diseñador Rafel Viñoly, ni los ingenieros constructores tomaron prevención por el conjunto de ventanas y su interacción con el sol siendo su forma curva acristala la que provocaría la concentración de

los rayos generando un alza en la temperatura de la zona y un peligro visual para quienes lo presenciaban (Quesada, 2020).

Así también, en la Torre Agbar en Barcelona el diseño es una mezcla de diferentes muestras arquitectónicas, en donde se buscó edificar una torre a base de hormigón armado, donde su fachada prima una mezcla de más de 4500 vidrios los cuales le dan un enfoque moderno al hormigón armado. Cuando se acabó su construcción se consideró como uno de los edificios más altos en Barcelona. El concepto del edificio se referencio de manera principal como su fuente de inspiración las diferentes muestras culturales de Cataluña. Además, Nouvel incorporó para el diseño pináculos distintivos de Montserrat, una trascendencia de Cataluña. Si bien el edificio fue una monumentalidad fuerte en relación a su entorno, la misma forma de su volumetría, el uso de ventanales no reflejo un concepto debidamente empleado para su relación directa al contexto y las bases de la arquitectura moderna (Blanchard, 2017).

**Figura 6.** *Evidencia de la desvalorización estética a nivel mundial.*

### **A NIVEL MUNDIAL**



**Fenchurch Street Londres .  
Inglaterra**



**Torre Agbar  
Barcelona - España**

Nota: La figura representa a las edificaciones en el mundo que evidencian una desvalorización en su diseño estético. *Fuente:* Arquitectura y diseño (2020)

En Latinoamérica, el edificio sede Da Petrobras en Brasil fue Construido en el año de 1969 cuenta con 24 pisos y un volumen básicamente conformado por pilares y un conjunto de adiciones y sustracciones que quitan y colocan elementos huecos, revestido por mallas de acero, se define a las edificaciones como arquitectura brutalista moderna. Si bien la forma del edificio muestra rasgos de arquitectura moderna tratando de emplear principios básicos de dicho movimiento, no termina de generar extrañes en su forma, la utilización de pequeños pilares intercalados quita rigidez a sus volúmenes grandes dando una sensación de ser grandes bloques uno encima de otro (Quesada, 2020).

A inicios de los noventa se propuso la construcción del Centro Financiero Confinanzas, en Caracas, edificio que contaría con 45 niveles y una altura de 190 m, es una edificación que prometía resaltar como una de las obra más grandes ingeniería en su localidad esperando el inicio del nuevo siglo, si bien se buscó recrear una monumental forma para su contexto histórico y generar una mayor índole en la arquitectura moderna, los diferentes problemas sociales, económicos y políticos del país no permitieron que se culminará, quedando hasta la fecha en el estado presentado (Maiztegui, 2020) .

**Figura 7.** Evidencia de la desvalorización estética en Latinoamérica.



Nota: La figura representa a las edificaciones en Latinoamérica que evidencian la desvalorización en su diseño estético. *Fuente:* Archdaily (2018)

A nivel nacional, la Torre Trecca en Jesús María lleva más de cinco décadas abandonada. Lo que inicialmente fue construido para albergar 100 consultorios de atención médica, terminó convirtiéndose en un adorno de ingeniería que no cumple ninguna función siendo un elemento de concreto armado varado en medio de la ciudad, en los años en que se comenzó a edificar prometía ser una muestra clara de arquitectura moderna, plantas típicas, de gran tamaño, muy aparte reflejó otra perspectiva de equipamiento de salud, su verticalidad dio incape a una nueva manera de edificar centros de salud en una ciudad que seguiría creciendo en tamaño y volumen, sin embargo se consideró que un mal cálculo estructural no le permitió soportar las diferentes cargas que lo interceptaron, generando así su abandono hasta la actualidad (Ramos, 2019).

A nivel local, el Edificio Tempo en La Victoria es considerado el edificio residencial más alto del Perú con 28 pisos en su primera etapa y 44 pisos en la segunda, cuenta con 121 metros de altura, se ubica en el centro y en una de las avenidas principales, el volumen gigantesco que sombra ejecuta una jerarquía mucho más colosal que su entorno, no permite valorar una estética arquitectónica moderna convincente, siendo un bloque de concreto alto que no necesariamente cumple con un concepto debidamente planificado (Águila, 2022).

**Figura 8.** Evidencia de la desvalorización estética a nivel nacional y local.



Nota: La figura representa a las edificaciones que evidencian una desvalorización estética en su diseño. *Fuente:* La república (2023)

En ese sentido, la importancia y motivación por la que se aborda el tema radica en poder comprender cómo se manifiestan los valores estéticos en la arquitectura, la estética sirve como medio de interpretación en la percepción al contemplar una edificación y mediante los juicios estéticos podemos emitir lo que nos da placer o no para determinar una experiencia estética. Asimismo, la investigación permitió evaluar la relación directa que tiene la arquitectura y las cualidades de la estética y cómo esta se relaciona con el entorno enfocado al siglo XX, para así incentivar al lector, ya sean estudiantes que cursan la carrera de arquitectura, profesores o los usuarios de manera general sobre la importancia de tomar en cuenta las cualidades de la estética al momento de elaborar un diseño arquitectónico.

El método utilizado para la investigación es de enfoque cualitativo, según Hernández y Mendoza (2018), la investigación con método cualitativo se basa en recolectar datos sobre un tema en particular para profundizarlo mediante la literatura, así también enfatizaron que la investigación con metodología cualitativa es integral y exhaustiva. El tipo de investigación es a través del estudio de caso, utilizando la triangulación mediante el análisis, la inducción y hermenéutica. Fassio (2018) señaló que un estudio de caso se basa en comprender las dinámicas que se manifiestan como escenarios que prestan atención en lo complejo y lo particular. Es por eso, que en la investigación se profundizó mediante diferentes perspectivas de los autores que contribuyeron a un amplio estudio sobre la arquitectura y los valores estéticos que se deben percibir para un buen proceso de diseño, a través de la estética se puede percibir interpretando al objeto de diferente manera.

Como estudio de caso se escogió al Edificio Javier Alzamora Valdez, ya que representó un hito importante de la arquitectura moderna en el país dando un lenguaje distinto de percepción estética, el edificio fue proyectado por Enrique Seoane, el arquitecto buscó en esta edificación plasmar un concepto diferente en el que se complementará las características del movimiento moderno con la identidad nacional mediante el estilo clasicista. La obra se caracterizó por mantener un mayor equilibrio entre las estrategias propuestas en cuanto a la verticalidad, la forma convexa que originó una relación directa con el entorno y a

la integración con los volúmenes laterales, así como generar una estructura que se compare con las expectativas constructivas solicitadas en aquel tiempo; el arquitecto siempre busco esta particularidad en ubicar sus proyectos en una esquina, el cual generaron una conexión visual entre la edificación y el usuario. La forma del edificio tomó ese concepto porque al principio se había proyectado crear un espejismo entre las avenidas que forman una plaza circular para integrarse con la trama urbana, sin embargo, por cuestiones políticas sólo se realizó la construcción de este edificio generando de igual manera un impacto en la sociedad, fue la primera obra mejor diseñada en base a la arquitectura moderna con relación a la identidad del país (Zapata, 2021).

Analizando el edificio, también se puede percibir que el volumen mantuvo una escala urbana referente al lugar y su forma curva responde a la intersección con el Parque universitario, en cuanto a los volúmenes laterales se utilizó cerámicas decoradas en relación a la cultura peruana, aunque en su principio fue cuestionado, hoy en día es reconocido por mostrar parte de la identidad peruana percibiendo un lenguaje arquitectónico nacional en cuanto a la forma, funcionalidad y estructura tanto en lo exterior como lo interior. La utilización de los materiales modernos como el acero, el muro cortina o el concreto armado manifestaron que de alguna otra manera represente una experiencia estética sin que éste llena de ornamentación pero que genere un juicio de placer estético. Es por ello, que la estética se ve reflejada desde las diferentes cualidades como el valor simbólico o formal a través de la composición simétrica, la altura, la integración con el entorno, la función, el sistema constructivo con los nuevos materiales que condujeron a interpretar cómo es que nos puede llevar a un recuerdo de experiencia estética al ser un icono que lo declararon patrimonio en representación de la arquitectura moderna.

Por lo expuesto anteriormente, se planteó así el problema general de investigación, teniendo como pregunta: ¿De qué manera se presenta la estética en la arquitectura del siglo XX, en Arquitectos en el edificio Javier Alzamora Valdez en el Cercado de Lima, 2023? De igual manera se plantearon los problemas específicos: ¿Cómo se presenta la cualidad formal en la arquitectura del siglo XX, en Arquitectos en el edificio Javier Alzamora Valdez, en el Cercado



de Lima, 2023?, ¿De qué manera se relaciona la cualidad sensorial con la arquitectura del siglo XX, en Arquitectos en el edificio Javier Alzamora Valdez en el Cercado de Lima, 2023?, ¿Cómo se presenta la cualidad simbólica en la arquitectura del siglo XX, en Arquitectos en el edificio Javier Alzamora Valdez en el Cercado de Lima, 2023?, ¿De qué manera se presenta el recuerdo estético en la arquitectura del siglo XX, en Arquitectos en el edificio Javier Alzamora Valdez en el Cercado de Lima, 2023?

En relación a la justificación, se mencionó el porqué de la importancia y las razones que incentivó para la realización de esta investigación, por ello el estudio se argumenta mediante una justificación teórica para entender a profundidad el tema que se está abordando.

Es por eso, que la importancia y motivación radico en poder entender cómo la estética se presenta en la arquitectura a través de sus cualidades, puesto que la estética no solo es algo visual sino es la manera como interpretamos al momento de percibir un objeto, es decir, las emociones y experiencia que se transmite al contemplarlo. A su vez, al ser un estudio a profundidad se identificó que la estética es más que solo un componente en la arquitectura y que toma un concepto diferente a lo que es belleza, puesto que con el pasar del tiempo se ha ido interpretando de diferentes maneras tomando un valor más profundo y que durante los años la arquitectura ha ido interpretando de diferente manera por los acontecimientos cambiando la forma de diseñar un objeto arquitectónico.

El estudio tiene como fin generar un aporte teórico para la academia que permita al lector, profesores o estudiantes en general a saber la importancia de las cualidades estéticas que debe tener la arquitectura al momento de realizar un proyecto arquitectónico, puesto que la estética a través de la percepción emite juicios estéticos que nos conlleva a tener una experiencia estética con el objeto y su entorno.

Como justificación teórica, se ha desarrollado mediante la utilización del paradigma constructivista a través de los supuestos para así interpretar cómo percibimos la realidad. Ramos (2015) sostuvo que este paradigma aborda los acontecimientos de manera compleja en cuanto al tiempo y contexto para la

interpretación y comprensión de la realidad. Por tal razón, el estudio profundiza diferentes teorías tanto general como específicas que han permitido mayor entendimiento del fenómeno de estudio para también mediante la teoría sustantiva clasificar las categorías y subcategorías para describir e interpretar de qué manera se presenta la estética en relación a la arquitectura en el siglo XX.

Como justificación práctica, la investigación permitió comprender mediante la hermenéutica el fenómeno que se genera en el objeto arquitectónico, puesto que las diferentes teorías aportaron para un mayor sustento la relación que tiene la estética con la arquitectura y de cómo la persona también se involucra de manera directa al percibirlo; además, el estudio es un aporte para posteriores proyectos que se relacionen con el tema de investigación.

Como justificación metodológica, el estudio fue de enfoque cualitativo de nivel descriptivo, teniendo en cuenta la triangulación mediante el análisis, la inducción y hermenéutica, puesto que están dentro del diseño de investigación con relación al estudio de caso. Por medio de esta triangulación se obtuvo la recolección de datos e información, así como para poder interpretar y analizar las diversas teorías presentadas en el estudio, orientados a la estética y su relación con la arquitectura en el siglo XX, para comprender que la arquitectura y la estética han ido variando en el tiempo y se ven reflejados en la experiencia que se obtiene al percibir una obra arquitectónica. Respecto al estudio de caso (Jiménez y Comet, 2016), sostuvieron que es una investigación a profundidad que se centra en estudiar sobre un determinado tema para así comprender su complejidad, ya que al tratarse de un estudio único va desde lo complejo a lo particular, es por ello que amerita obtener una información relevante y exhaustiva para tener un acercamiento más real sobre el contexto del fenómeno a investigar. En consecuencia, el estudio de caso conllevó a realizar una investigación profunda sobre el fenómeno de la estética en relación al contexto arquitectónico, que parte de esas cualidades estéticas que tiene el edificio Javier Alzamora Valdez y que mediante las diferentes técnicas o instrumentos utilizados como las entrevistas, la guía documentaria, la bitácora de campo, el análisis o las anotaciones se obtuvieron una mayor interpretación para abordar los objetivos planteados del estudio a través de una comprensión a profundidad.

En relación a la relevancia, el estudio de la estética ha sido compleja y ha ido variando en el tiempo, no es hasta el siglo XVIII que el filósofo Alexander Baumgarten lo definió como la ciencia de lo bello que está relacionada a las demás artes, se ha vinculado de manera precisa a la arquitectura como uno de sus componentes principales (Pérez, 2016). De esta manera ha desarrollado distintas interpretaciones en la arquitectura, por eso la investigación busco ahondar en la importancia que tiene la estética para el desarrollo de un proyecto arquitectónico y de las cualidades que deben estar en cada proceso de la arquitectura.

Como objetivo general de investigación se planteó el siguiente: Describir e interpretar de qué manera se presenta la estética en la arquitectura del siglo XX en Arquitectos en el Edificio Javier Alzamora Valdez en el Cercado de Lima, 2023. Asimismo, se plantearon los objetivos específicos consecuentes del objetivo general; Explicar cómo se presenta la cualidad formal en la arquitectura del siglo XX en arquitectos en el Edificio Javier Alzamora Valdez en el Cercado de Lima, 2023. Especificar de qué manera se relaciona la cualidad sensorial con la arquitectura del siglo XX en arquitectos en el Edificio Javier Alzamora Valdez en el Cercado de Lima, 2023. Determinar cómo se presenta la cualidad simbólica en la arquitectura del siglo XX en el Edificio Javier Alzamora Valdez en el Cercado de Lima, 2023. Describir de qué manera se presenta el recuerdo estético en la arquitectura del siglo XX en arquitectos en el Edificio Javier Alzamora Valdez en el Cercado de Lima, 2023.

## II. MARCO TEÓRICO

En este capítulo se aborda las diferentes teorías y trabajos previos que han conducido a una información precisa, concisa y específica para la investigación en base al tema y a las categorías clasificadas. Es por eso que se indago diversas teorías, conceptos o definiciones para una información confiable y relevante, con un nivel de abstracción partiendo desde las teorías paradigmáticas que condujeron a las teorías generales, específicas y sustantivas para así abordar el planteamiento teórico; además se analizó diversos artículos para explicar los antecedentes tanto nacionales como internacionales destacando a los autores que contribuyen a la investigación.

La estética tiene como finalidad percibir al objeto arquitectónico mediante sus cualidades que conducen a una experiencia de placer estético para el agrado o no hacia la edificación y así poder interpretar la realidad. Analizando los antecedentes, Castillo (2019), en su investigación “Sensibilidad, narración, imaginario. La experiencia estética de la arquitectura” tuvo como objetivo argumentar de qué manera se puede percibir una experiencia estética a partir de los elementos del objeto arquitectónico, mediante un estudio exhaustivo sostuvo que esta experiencia se manifiesta en dos premisas, el primero hace referencia a la intuición de percepción directa al ver el objeto, y el segundo está relacionado desde el punto de interpretación del observador del objeto desde lo sensitivo que conllevan a tener un mismo fin, puesto que la experiencia de percepción estética depende de la postura que el sujeto contempla al ver un objeto. El autor mediante el método cualitativo abordó a profundidad la experiencia de percepción en la estética y de esta manera poder comparar los resultados con las categorías que manifiestan los valores estéticos que se deben tomar en cuenta en una obra arquitectónica, como muestra se tomó al museo Neue de Stuttgart donde la estética se percibe mediante su cualidad sensorial y formal tomando en relevancia a los principios de Le Corbusier, concluyendo que el museo contribuye e influye para que las persona que visiten el lugar puedan desarrollar un experiencia estética a partir de sus diferentes componentes que tiene la arquitectura.

De esta manera, es importante ahondar a través de las diversas investigaciones de los autores para lograr un mejor contenido y comprensión de lo que quieren manifestar para realizar una crítica más acertada de la estética en relación a la arquitectura, por ello, Chávez (2023), en su artículo “Repetición y modulación en la arquitectura moderna peruana. Las torres de San Felipe y la vivienda social en altura.” realiza una investigación a través de un caso teniendo como objetivo manifestar un método proyectual basándose en los principios de modulación, reproductibilidad y abstracción como percepción estética para el edificio, es así que el estudio es de enfoque cualitativo en lo analítico y formal teniendo como muestra a las torres San Felipe del arquitecto Ciriani, menciona que los resultados obtenidos responden a las categorías y que la composición del diseño responde a las necesidades funcionales aplicando los principios de Le Corbusier, de conectar lo interior con lo exterior manifestando su estética en estas características como en su forma, la abstracción de los volúmenes y la materialidad conduciendo a una experiencia de crítica de placer estético, concluyendo que esta obra evidencia una autenticidad arquitectónica del movimiento moderno manifestando otra manera de hacer arquitectura de vivienda en el Perú en que el método racionalista ha permitido tener una relación de experiencia estética con el entorno.

La estética a través de los años ha cambiado su interpretación que nos acerca a una percepción de la sensibilidad cuando vemos una edificación, es por eso que, Córdova (2020), en su investigación “Salir a caminar. La influencia de las fachadas en la experiencia estética para una disposición a empatizar las calles”, el objetivo fue explicar la influencia de las fachadas en su estética para empatizar con el lugar. El autor aborda un enfoque cualitativo en la que explora cómo es que saliendo y pasando por diversos lugares podemos tener diferentes percepciones estéticas, enfatizando que se puede tener una relación directa cuando a la primera impresión de percepción visual el edificio es capaz de captar nuestra atención por sus componentes formales con aspectos variados en sus propiedades y cualidades, por ello, para los resultados se realizó entrevistas a diferentes expertos y también a usuarios en los lugares de Jesús maría, Santa Beatriz y Lince exponiendo las principales características de la modernidad para con su estética y también a la relación que tiene con el entorno, concluyendo que

es importante que la relación entre el edificio y el sujeto sea unitaria, es por eso que las nuevas construcciones modernas deben considerar que la estética es fundamental en el proceso del diseño para una empatía entre lo estético y el entorno.

Por otro lado, Olivera (2017) en su artículo “El interiorismo en Lima desde la arquitectura del movimiento moderno del Perú: 1945 – 1965” el objetivo fue identificar el aporte del movimiento moderno peruano para una arquitectura de interiores. La metodología de estudio que aplicó el autor es cualitativa con estudio de casos, realizando primero un análisis de las diferentes características de los proyectos más representativos del movimiento moderno, ya que significó un cambio para percibir la estética en relación al interior de una edificación, destacando cinco categorías fundamentales en cuanto a la espacialidad, materialidad, flexibilidad, horizontalidad para generar otra forma de concebir y construir el espacio, para crear espacios más flexibles, permeables, útiles en su arquitectura. Por ello, el autor toma como muestra a cuatro obras de reconocidos arquitectos para identificar cómo se manifiesta esas características de los principios modernos en el interior de la edificación, analizó la Casa D’Onofrio, la parroquia Señora de Lobatón de Linder, el edificio Cbianca y la casa Matos teniendo como resultados en base a la relación de estas edificaciones con las categorías, concluyendo que estas obras estudiadas se vinculan con los principios de los arquitectos modernos que influenciaron para una nueva manera de hacer arquitectura, manifestando que en el interior se desarrollan espacios que se integran a su entorno, responden a su funcionalidad y que al recorrer cada uno de ellos se puede sentir un dinamismo diferente mencionando que de esta forma la modernidad replicó a distintas formas de diseño tanto exterior como interior y que en la actualidad debe ser entendida para que su estética no pierda relación con el concepto que se quiere mostrar.

En ese sentido, Acevedo (2018) menciona que es importante considerar que la arquitectura en el tiempo ha cambiado su manera de interpretar y por ende adquirir una percepción distinta en su estética, pero sobre por los cambios producidos ante la llegada de la modernidad tratando de buscar una autenticidad propia. El autor en su artículo tuvo como objetivo discutir sobre la reproducción

y repetición en relación a la arquitectura peruana en el movimiento moderno, realiza una investigación de método cualitativo en la que ahonda el concepto de estos términos a partir de diversos ejemplos, como primer punto menciona cómo es que los valores estéticos se han involucrado de manera directa a estos cambios arquitectónicos, enfatizando que la reproducción es una técnica accesible para una obra pero si esta se repite puede generar una mimesis perdiendo su autenticidad, asimismo, define a la repetición como un hecho que busca recuperar o revalorar los valores estéticos del pasado pero que se ha ido adaptando con la modernidad, como muestra ante estas categorías el autor analizó las principales obras de Seoane llevando a una reflexión sobre la estética moderna y tradicional en su arquitectura, concluyendo que será un gran reto adecuar una arquitectura con identidad, puesto que en muchos caso la repetición puede llevar a una imitación que pierda el sentido estético, ya que muchas de las obras que toman los principios modernos son el reflejo de no tener en cuenta una identidad propia en su arquitectura.

Para los antecedentes internacionales se tomó en consideración algunas investigaciones que se relacionan con el tema de estudio.

La cualidad sensorial de la estética se percibe que a través de los sentidos para interpretar como es que los elementos que compone una obra arquitectónica generan diferentes sensaciones de su significado, Múzquiz (2017) en su artículo “La experiencia sensorial de la arquitectura” aborda el tema relacionado al ser humano y su conexión con el espacio a través de la semiótica para entender el significado de experiencia estética del lugar, en la que todos los sentidos toman un concepto en particular, puesto que el espacio no solo es lo físico sino lo vivencial en un contexto determinado, ya que la arquitectura se puede percibir en su cultura, su materialidad como las texturas, el color, así como en su valor formal, simbólico, etc., mediante un suceso entre el tiempo y memoria que guarda relación con el espacio; la memoria es la interacción que se adquiere hacia un determinado tiempo en el pasado, o puede estar sujeta en el presente para inducir a interpretaciones hacia el futuro; el tiempo en la esencia de las características que han dejado huella en la historia entre la conexión de la imaginación y la memoria, concluyendo al respecto que es fundamental diseñar espacios acorde al usuario que permitan descubrir emociones de satisfacción

pero que sea controlada en donde el significado de los espacios y la experiencia de emociones son los que le dan valor a la obra arquitectónica.

La modernidad ha influido de manera significativa en la arquitectura mostrando un enfoque diferente que se extendió en el mundo, al respecto Farhan (2018) en su artículo “ The influence of Le Corbusier On the emergence of the Aesthetic Values in the Modern Architectura of Cyprus”, realizó un estudio cualitativo con que tuvo como objetivo determinar cómo influyó los principios de Le Corbusier en los valores estéticos de la arquitectura en Chipre, explica las características de la arquitectura moderna a partir de sus antecesores y cómo fue evolucionando a nivel mundial hasta llegar a Chipre, además, menciona que la estética se puede percibir en la arquitectura de forma subjetiva para una crítica objetiva en el que la simplicidad, funcionalidad y racionalidad fueron los aspectos referentes para esta nueva percepción arquitectónica, de este modo tomó como muestra a dos casos referentes de Chipre obteniendo los resultados en base a las categorías planteadas que son: estética estructural y formal, planta libre, técnica y escala, los casos del estudio son obras diseñadas por Michaelides, la residencia de Kanthos y la residencia Neoptolemos, concluyendo que ambas obras manifiestan los principios modernos, buscando resolver lo interior para conectarse con lo exterior creando una unidad de percepción, una adaptabilidad estética en el proceso constructivo transmitiendo una sensibilidad al habitar el lugar, la estética va tomando su propio concepto al percibir la obra, puesto que transmiten un significado distinto, de esta manera Chipre fue tomando características arquitectónicas de la modernidad manifestando una estética formal.

En esa misma línea, Arenibafo (2017) en su investigación “The transformation of aesthetic in architecture from traditional to Modern Architecture”, tuvo como objetivo evaluar las características de la estética en los edificios modernos y tradicionales en yoruba de Nigeria, mediante un enfoque cualitativo realizó una explicación a profundidad sobre cómo la arquitectura se fue manifestando en desde lo tradicional a lo moderno destacando que los estilos se caracterizan en indicadores estéticos y se diferencian en cuanto a la función, forma, firmeza, unidad, materialidad, escala, expresión, y texturas, puesto que cada edificación



tiene su propio concepto, por ello enfatizó que la estética se puede representar en los rasgos que clasificó Vitruvio pero que ahora ha tomado una interpretación diferente y clasifica como categorías a la forma, construcción, unidad y función y de este modo obtiene los resultados tomando como muestras a los edificios tradicionales y modernos de Yoruba para contrastarlo con la información recabada, concluyendo que el estilo moderno debe adoptar a lo tradicional para sincronizar una unidad, aunque es difícil adaptarse la modernidad ha tomado relevancias en cuanto materialidad y la forma de expresar que puede perfeccionar lo tradicional e incorporar sus elementos, si bien es cierto cada estilo se percibe de distinta manera siempre nos conducen a una crítica, por tanto el autor hace hincapié de seguir realizando una investigación al respecto para lograr resultados más óptimos del valor estético entre la arquitectura moderna y tradicional.

La forma como uno de los componentes en la arquitectura también transmite un significado de percepción estética en el diseño para una calidad visual entre el objeto y el sujeto, por ello, Obaleye et al., (2020) en el artículo denominado "Shapes and aesthetic perception. A case de study of university of lagos senate building facade" tuvieron como objetivo explicar cómo se presenta la forma en los elementos que componen la estética para una percepción directa entre el usuario y el objeto, abordando una investigación cualitativa profundizan desde diferentes posturas el significado de la forma relacionada al valor estético, clasificando que la estética en la forma se percibe en el aspecto sensorial, formal, técnico y expresivo. El aspecto sensorial es la forma directa de comunicación del objeto mediante los sentidos; el aspecto formal hace referencia a los componentes arquitectónicos; el aspecto técnico son los materiales y elementos estructurales para el objeto arquitectónico y el aspecto expresivo es la experiencia que se obtiene al contemplar una edificación, definido estos aspectos como muestra de estudio analizaron parte de la fachada de la Universidad de Lagos, el cual obtuvieron los resultados a partir de las categorías con las entrevistas, concluyendo que la forma adquiere una combinación de significados en la fachada entre la proporción y el equilibrio, intensificando que las formas rectangulares y cuadradas simbolizan valor, estabilidad, disciplina, seguridad y confianza que se percibe de una obra arquitectónica.

Por su parte, Somhegyi (2022) en su artículo “Space-making and aesthetics: Adaptive restoration, new functions and their experience in architecture”, tuvo como objetivo investigar sobre las relaciones de adaptabilidad y funcionalidad en la arquitectura como un medio de reutilizar y restaurar a la estética a través de la creatividad para diseñar espacios y formas que transmitan una experiencia de pertenencia; mediante una investigación cualitativa profundiza los cambios funcionales ocurridos en la arquitectura, así como en la forma y el espacio, y es importante tener en cuenta los procesos de diseño para evitar que la función sobre pase los límites, a través de distintos ejemplos sobre cómo la estética se involucra en la arquitectura de distintos edificios que tienen sus propias características, la readaptación en muchos de los casos puede ser la solución adecuada para proporcionar una experiencia de percepción estética así como en lo exterior como lo interior y aunque conlleve a un largo proceso en volver a construir es la mejor solución para aquellos edificios que con el tiempo van perdiendo su valor, de esta manera concluye con una reflexión sobre los valores estéticos en conjunto que se deben tomar en cuenta en la realización de una obra, también es importante intervenir y dar énfasis a aquellas edificaciones modernas para una revalorización de experiencia estética.

A continuación, se aborda el análisis de las diferentes teorías que condujeron a un mayor entendimiento sobre el tema, puesto que fueron estudiadas por diversos enfoques y disciplinas para tener un conocimiento más amplio de estudio, es por ello que a través de diferentes teóricos se puede dar un enfoque más profundo a la investigación.

Para entender de mejor manera la relevancia del sentido estético como factor fundamental para la mejor percepción de un producto arquitectónico debidamente planificado es necesario saber los alcances y diferencias de los conceptos de estética y belleza, puesto que, si bien mantienen una correlación bastante acertada para la aprobación arquitectónica y la correcta identificación del usuario, entorno y producto arquitectónico, no necesariamente terminan de mantener un mismo significado. Tomando el texto Estética entre el arte y la tecnología de Mersé (2019) identifica diferentes estudios relacionados al concepto estética y belleza. Theodor Adorno, considera que belleza es una

formalización de un concepto de equilibrio en un tiempo determinado pero que constantemente puede ir rompiéndose ya que lo bello no puede mantenerse dentro de sí mismo, sino debe adaptarse a lo que conlleva el entorno inmediato y asimilarse a lo que en su momento podría oponerse. Consolidando la idea de que no se le puede dar un concepto universal al término de belleza, teniendo una similitud a la estética como factor dinámico expuesto a cambios dependiendo el tiempo, contexto, ideas, entre otros factores. Esta idea se refuerza bajo el pensamiento Umberto Eco, define que la belleza tiene un concepto limitado que aborda una generalización de experimentación acorde a la aceptación del entorno inmediato el cual puede ser susceptible a modificaciones dependiendo el contexto histórico y que tarde o temprano llegue a reconstruirse en su totalidad a toparse con un factor contradictorio.

Analizando desde otra perspectiva que ha sido la transitoriedad del concepto propiamente dicho de belleza en relación al contexto que abordaba se tiene data que los pueblos y antiguas civilizaciones no definían la belleza como un factor de placer o goce estético, ellos relacionaban discretamente el sentido de lo bello en base al campo de lo mágico, generaban una mística en donde la belleza se definía por lo tácito e increíble de la situación presentada (Biscaia, 2020).

Continuando con la línea presentada y llegando a civilizaciones ya debidamente organizadas con una influencia masiva en el tiempo y espacio por lo grandes de sus extensiones terrenales o el dominio que ejercieron ante otros pueblos de menor envergadura, ellos mantenían las representaciones estéticas bajo un concepto de belleza divina o sagrada, es decir los movimientos de los que dependían el futuro de la civilización, de los aspectos que se basan técnicamente en la muestra de la divinidad, entre la relación directa entre la divinidad y el hombre (Tirado, 2013).

Tomando a Grecia como principio de inflexión de la belleza y la estética, puesto que a partir de este periodo se realiza una metamorfosis fundamental en la búsqueda de inspiración o eje centralizado para la concepción de lo bello. Se desliga completamente el concepto primordial de estética divina y se centra más en el hombre, es por ello que se considera a Grecia como el punto de partida y

ruptura de la concepción mítica y mágica, derrumbándose en las características propias del hombre como eje centrador de un contexto. Desde este momento citando la filosofía platónica se adoptan términos que como lo moral, lo bueno, lo justo en relación directa con la belleza, al igual que los postulados pitagóricos que establecen a la armonía y proporción como parámetros de representación (Biscaia 2020).

Otro punto de inflexión en la conceptualización de la belleza por parte del artista y del goce estético se llevó a cabo por Kant y Hegel los representantes más sobresalientes del pensamiento filosófico de la belleza y estética en la ilustración, para Kant la idea de belleza se basa en el placer extraído del objeto pero no de manera física o corporal, no por la unidad jerárquica capaz de llamar la atención del usuario sino lo contextualiza más a un placer intelectualizado que prescinde del contenido planteando otra categoría estética “lo sublime” el cual lo mantiene como una disposición espiritual ante una representación inconmensurable digna de admirar.

El diseño que en tiempos pasados se entendía como el punto de partida para que el artista crea su obra se transformó en una cualidad de productos industriales en los que la moda y la corriente de mayor afluencia en el contexto inmediato dictaminan que es y que no es bello. Este tipo de corrientes comienzan a tomar mayor fuerza a finales del S. XIX e inicio del S. XX en donde efímero comienza a convivir con la belleza, teniendo en sí una mezcla no necesariamente de concepciones de lo bello, todo lo contrario buscan generar diferentes emociones negativas y positivas que convivan con el concepto estético y la definición de belleza en una sociedad donde no solo se busca la admiración de una correcta ejecución de belleza y estética si no crear un producto aceptado generando su mayor consumo (Masiero, 2018).

El valor de la estética en una construcción o producto arquitectónico va más allá del concepto que el artista quiere concebir en su obra, pues el mensaje bajo un análisis subjetivo y objetivo creará un alineamiento o conexión directa con el usuario, con el entorno y con el tiempo en que se realice, sin embargo las cualidades estéticas de un objeto arquitectónico se perciben en primera instancia

mediante los sentidos básico y principales, es así que podemos argumentar que la estética en arquitectura define en gran parte la valoración como producto del objeto frente a sus críticos, dando la oportunidad de generar el interés por parte de ellos a querer descubrir más allá del significado físico de dicha obra (Leddy, 2020).

Si bien la estética es dinámica y cambiante ante los parámetros o códigos popularizados en el contexto según se encuentre, se ha brindado un gran alcance al valor económico de dicha obra, generando en sí mayores beneficios o mayores restricciones para su realización. Es por ello que la estética de dicho proyecto tendrá un valor mucho más significativo puesto que es la primera impresión, la relación entre el usuario y objeto estético arquitectónico, generando mediante tal, la acreditación de que estéticamente cumple los patrones de una sociedad cada vez más dura y con mayores estándares.

Es por ello, que manejando este concepto de relación directa estética – objeto arquitectónico es que se toma mayor énfasis entre el contexto estético y artístico en la construcción. Serrano (2020) en su artículo, indica que el concepto de valor estético facilita la búsqueda de elementos cuantitativos o materiales que asemejan llegar a la perfección buscada en el proyecto arquitectónico, que pueden ser variables o que se asemeje con la convicción de llegar al concepto arquitectónico que se quiere realizar, si bien estos no deben solo entenderse como elementos estáticos sin que generen un análisis basado en la unidad del proyecto que llegue al usuario, si deben representar elementos básicos con las que al menos se pueda percibir los valores estéticos la cual se potenciará en su totalidad con la unidad debidamente terminada.

El autor también da una gran importancia a la “capacidad semántica” de un objeto arquitectónico refiriéndose a los diferentes sentidos que se le pueden atribuir a una obra arquitectónica, es precisamente esta capacidad la que le dará un valor agregado al objeto arquitectónico, es decir mientras mayor sea su entendimiento semántico que genere una concepción de análisis con los usuarios y el contexto inmediato mayor será la potencialidad de la obra para

resistir a cualquier tipo de cambio ya sea contextual, social, cultural, política, etc., generando así mayor valor dentro de la sociedad.

Tomando en base lo mencionado por el filósofo Adorno mencionando que las obras artísticas o arquitectónicas pueden lograr la autonomía, es decir, lograr una independencia del objeto por sobre su contexto, su entorno volviéndose un carácter universal, siendo entendida por todos los que la perciban. Independientemente de la velocidad en que pasa las diferentes épocas y de igual manera la dinámica tan acelerada en que se generan los cambios para la creación, diseño, proceso y percepción de un objeto arquitectónico debidamente organizado, hay que entender que en diferentes pasajes de la historia se generaron estilos y representaciones estéticas que alcanzaron la autonomía deseada, tomando un enfoque global o universal, es decir dejando huella como un punto de partida para las diferentes proyecciones a futuro como también dejando el rastro de lo que en su momento fue definido como estética ligada a la belleza y al arte (Ghom y George 2021).

**Figura 9.** Evolución de la estética en el tiempo.

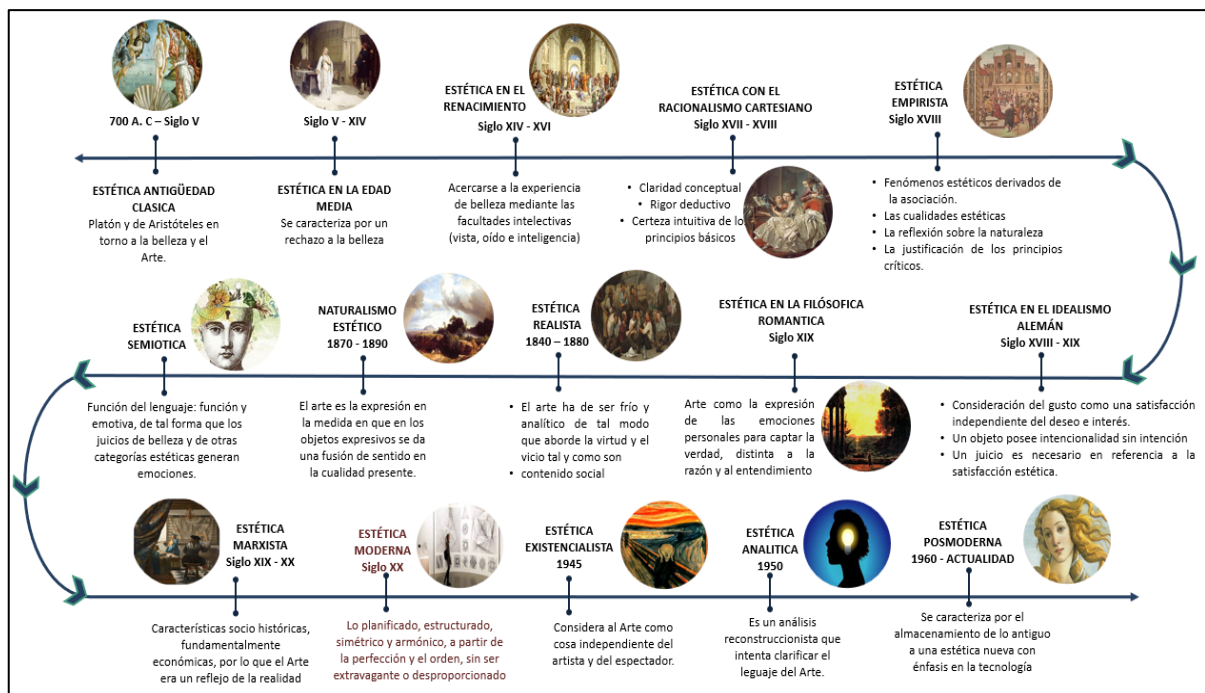

Nota: La figura representa a la evolución de la estética a lo largo del tiempo, enfatizando en la estética moderna. Fuente: *Elaboración propia*.

En esa misma línea, se ahonda en el análisis de las teorías de las literaturas que han estudiado a la comprensión en relación a la estética y sobre todo hasta llegar a la arquitectura del siglo XX, para entender cómo es que la estética va tomando valor en la arquitectura, por ello, como primera teoría general se menciona a la *Teoría de la belleza y el arte en Platón y Aristóteles*, definen a la estética como la sensibilidad que adquiere el ser humano hacia un objeto, en la unidad de su forma, contenido y función, y mediante sus dimensiones intelectuales, culturales y emocionales la persona entra en relación con el objeto y descubre los valores que lo hacen bello, lo estético se manifiesta mediante el orden, la proporción, la medida y la armonía del objeto. Además, Platón también define que la arquitectura no es una apariencia de las cosas y que su estética depende de si misma, clasificando así dos categorías: lo sublime y lo bello, siendo el segundo el que nos acerca a la verdad, ya que se compone de los valores estéticos, cognitivos y morales. Por otro lado, Aristóteles define que lo estético se encuentra en lo bello de las cosas, y que se manifiesta en el mundo sensible, en el orden, tamaño, simetría y delimitación de un objeto enfatizando que la esencia del arte es la imitación del mundo real imaginario, relacionado a la belleza con el placer que se percibe en las formas de las cosas y no en sus elementos.

**Figura 10.** Teoría de la belleza en Platón y Aristóteles.

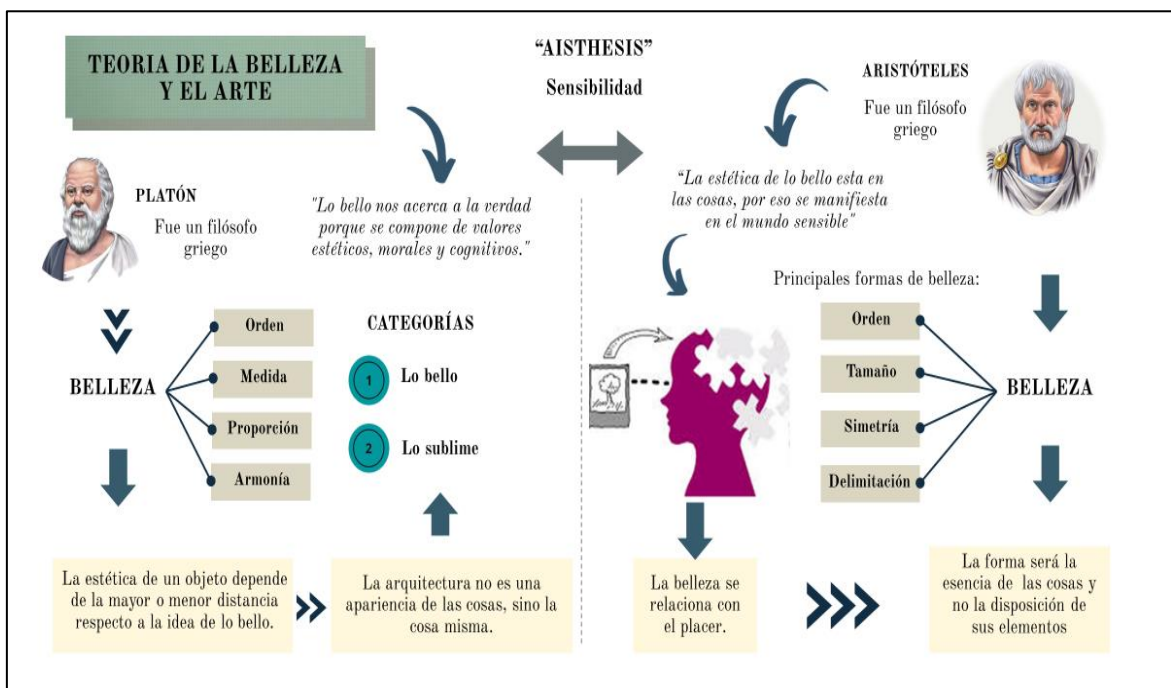

Nota. La figura representa una síntesis del concepto de la estética en Platón y Aristóteles. Fuente: Tirado – Libro Teoría de la belleza y el arte de Platón y Aristóteles. *Elaboración propia*.

En ese sentido la estética es definida por Baumgarten como la ciencia que estudia los fenómenos estéticos de la belleza física, la percepción sensorial y el sentimiento, desde los primeros tiempos el hombre se ha ido conectando con el gusto o placer de lo bello manifestando lo estético en el arte. Scruton (1985), en su teoría sobre la estética relacionada a la arquitectura sostuvo que la estética genera una crítica hacia la arquitectura, que por su propia apariencia transmite el gusto del sujeto en la necesidad de buscar lo bello y que los demás factores se complementan en su diseño arquitectónico. En consecuencia, se puede decir que la estética es uno de los componentes que mayor intervención tiene en la arquitectura, ya que es la base principal que genera una relación objetiva y subjetiva entre el usuario y el objeto arquitectónico, si bien la estética influye en la crítica del objeto arquitectónico, esta ha ido variando dependiendo las épocas, el entorno y el contexto del tiempo en el que se haya realizado, es cambiante y dinámica pero genera siempre diferentes percepciones en quienes la aprecian.

Por otro lado, Masiero (2018), desde otra perspectiva también enfatizó en su teoría que la estética en la arquitectura es la expresión de la percepción sensible hacia un objeto arquitectónico; es decir, está relacionada al sentimiento puro y se manifiesta en el arte de la arquitectura en su totalidad. Dentro de un mismo contexto mencionó que la percepción, la belleza y el sentimiento son los puntos clave para la valoración estética en la arquitectura, y define los componentes arquitectónicos como el orden, la simetría, el canon, entre otros como generadores de expresión al ser humano de forma subjetiva, para generar una percepción estética del objeto arquitectónico como principal eje de atracción al hombre independientemente de su forma, espacio o función.

Desde el punto de vista fenomenológico, De la Calle (2019), sostuvo que la experiencia estética en la arquitectura se aproxima a la percepción y la sensibilidad y que gran parte de la estética de la centuria del XX ha sido parte de este concepto, también enfatizó que la fenomenología de Husserl es esencial para sus investigaciones puesto que comprendió que la relación del objeto-sujeto



se encuentra dentro de esta posición, cuya relación se complementa para formar una vivencia unitaria del objeto como al sujeto en su experiencia.

También es importante mencionar al tratado *De Architectura* de Marco Vitruvio, destacando los principios que debe tener toda obra arquitectónica, el cual debe ser firme, útil y bello, que fueron la base para los avances generados en los próximos procesos históricos. Es por ello que estos principios deben seguir reflejándose en la arquitectura que garantice una articulación de estética, utilidad, y lenguaje visual armónico del objeto arquitectónico (Guarín, 2018).

Masiero (2018), también sostiene que está trípole vitruviana es vital, puesto que la arquitectura desde ese entonces ha sido el arte que mantenía unida estos tres principios, sin embargo, recientemente estos términos han tomado otra perspectiva con la que se relaciona a la arquitectura moderna, por ende la firmeza (técnica constructiva); es la estabilidad o soporte estructural de una edificación, así como los materiales, la resistencia, la durabilidad, protección y economía; la utilidad (contenido funcional); es la función que debe relacionarse con la comunicación entre los espacios de una manera abstracta, considerando las necesidades del usuario y venustas (composición formal), es lo subjetivo del objeto arquitectónico, el valor estético perceptivo de los elementos, los materiales, ya sean estructurales, funcionales o decorativos de una obra arquitectónica.

A lo largo del tiempo la estética en la arquitectura es un concepto que ha ido variando para la realización de cualquier objeto debidamente diseñado y construido, como eje y principal amortiguador de crítica para la aceptación del usuario y la identificación con el entorno, en conjunto a su función y forma correctamente planeada. Es así que, iniciando el siglo XX empieza a abandonarse la idea de una estética restringida a la belleza y al arte para ser reemplazada por otras concepciones en donde el funcionalismo es un papel importante (Romero, 2019).

Como se mencionó, Scruton en su teoría La estética de la arquitectura presenta diferentes puntos importantes que aborda la estética como unidad de factores que influyen en la arquitectura, sin embargo, menciona que la estética

arquitectónica moderna se convierte en la variación dinámica de una corriente ya marcada, la cual puede adoptar códigos y diferentes elementos de su antecesor como también generar un cambio radical que conlleve una nueva opinión crítica. Los puntos más importantes para la conceptualización de una estética moderna actualizada a su realidad el autor lo clasifico en base a su interacción e impacto que se genera sobre ella: De una estética moderna restringida al arte y la belleza, el tránsito de una estética centrada en la experiencia sensorial y desde la perspectiva de las estéticas contemporáneas

Buchard y Mendoza en su teoría de la *estética del habitar construir* definen que la estética es un componente de la arquitectura que se manifiesta de dos maneras, la primera es sobre la belleza y la segunda en el acto creativo. Es por ello que plantean tres componentes de la estética desde la perspectiva de la arquitectura contemporánea, las cuales son: estéticas paleontológicas, estéticas relacionales y estéticas de la afección. La primera se basa en el desarrollo de tres funciones humanas, lo que significa que es la relación del individuo y con el contexto a través de la estética, el lenguaje y la técnica, calificados en fisiológicas, funcionales y sociales. El segundo componente se relaciona a la experiencia del ser humano y el lugar en el que habita, lo cual implica la forma que se percibe del espacio y la sensación que transmite. El tercer componente es entendido como aquello que nos permite movilizarnos y pensar sobre la sensación obtenida al tener una vivencia estética del acto y de lo cotidiano (Romero, 2019).

De esta manera, cabe mencionar también a Norberg en su libro nos explicada cada principio que Le Corbusier propuso para la Arquitectura Moderna, puesto que de ello surgió una nueva perspectiva para realizar las obras arquitectónicas cambiando la perspectiva de la estética, en ese sentido Le Corbusier plasmó sus principios basándose en el hombre como centro de la creación, en el que emplea un modelo de proporción del diseño arquitectónico a través del *Le modulator* (el cuerpo humano). Estos principios son: los pilotes; el edificio se separa del suelo evitando espacios oscuros y húmedos; la planta libre, permite que los pisos de una edificación se distribuya independientemente; fachada libre, es una ordenación irregular que permite el diseño arquitectónico en función a sus

necesidades; los techos jardín, es el aprovechamiento de las azoteas como espacios habitables; y por último ventanas longitudinales, permiten la iluminación natural al edificio y romper con el paradigma de muros cerrados.

Por otro lado, la teoría de estética de lo cotidiano de Romero (2019), sostuvo que durante el siglo XX se ha manifestado con más hincapié el acercamiento a lo cotidiano en relación a la estética, definiendo a la estética de lo cotidiano como una corriente filosófica que se enfoca en la belleza de las cosas cotidianas de la vida diaria en la que prevalece lo particular y lo concreto. En ese sentido se enfoca en dos posturas que definen el sentido de la estética basado en lo cotidiano, como primera instancia de enfoca en Katya Mandoki, filósofa y teórica del arte, define que la estética es totalizadora del sujeto, es decir que adquiere una percepción de sensibilidad hacia el objeto. En síntesis, de su acercamiento hacia la totalización de la estética de lo cotidiano se menciona lo siguiente: Objeto material: en lo cotidiano, el espacio de la aesthesis del sujeto, Objeto formal: en la estética relacionado a la sensibilidad, Objetivo: Estudiar e identificar lo estético, que se encuentra presente en las estructuras y comportamientos del sujeto, Propósito: No se requiere una experiencia de lo cotidiano, puesto que se encuentra en sí misma.

En segundo lugar, se menciona a Dewey sosteniendo que la estética de la experiencia estética en lo cotidiano se plantea a través de un modo restrictivo, en la que una obra de arte en unión con su producción, y la percepción estética junto a las condiciones de estructuración, unidad y consumación engloban una experiencia estética auténtica. Objeto material: en lo cotidiano es la configuración del objeto-arte, Objeto formal: en la estética relacionado a su experiencia o percepción, Objetivo: Identificar y analizar las estructuras que se involucran para lograr una experiencia estética auténtica de lo cotidiano, Propósito: Lograr una experiencia satisfactoria de la experiencia de lo cotidiano. En ese sentido el autor clasifica tres componentes de la estética, ya que está permite analizar los contenidos sensibles de la experiencia del objeto-sujeto, revalorando las singularidades de la vida cotidiana para una reflexión estética, clasificándolos en: contenidos sensibles, contenidos particulares y contenidos concretos, estos componentes son la unidad para que un objeto sea estético en relación con la belleza, la percepción y configuración del sujeto-objeto.

La estética juega un papel en complemento con la percepción emocional y sentimental de los usuarios, lo cual genera una índole mayor por la relación que tiene el observador al objeto arquitectónico. Si bien se aborda la estética y arquitectura como principios básicos de belleza, confort y sensibilidad emocional, estos conceptos se pueden unir directamente al estudio de la neurociencia y el impacto que se genera en el aspecto psicológico del usuario bajo formas o figuras de ciertas características que impacten de manera íntima la conciencia del usuario.

Es así que, Fred Gage en su teoría sobre la “Neuro arquitectura” el cual tiene como función principal explicar la íntima relación que guarda la arquitectura con el estudio neuronal y la importancia de diseñar espacios que más allá de ser representaciones físicas ante una necesidad del componente humano ayuden a mejorar la experiencia del usuario que convivan el día a día en aquellos. La comprensión del cerebro humano, sus factores, entendimientos y percepciones, ayuda en gran magnitud a no solo crear espacios en base a datos, contextos, funciones, sino que creará un conjunto de situaciones donde la mentalidad humana genere mayor vínculo con la arquitectura, dando un valor más especial al objeto arquitectónico. Tomando en cuenta la relación del estudio neuronal, la conciencia humana y su relación con la estética arquitectónica, el autor menciona que el poder de la memoria, el cerebro humano y sus diferentes campos es uno de los más grandes elementos dentro de un usuario, es por ello que diseñar y generar no sólo espacios, sino factores estéticos que en primera instancia genere un mayor impacto a la visual y percepción del usuario generaría consigo una mayor afinidad con el objeto arquitectónico (García & Díaz, 2021).

Se definieron diferentes elementos principales para el estudio de la neuroarquitectura en relación a una mejora de las estrategias de diseño arquitectónico entre las que tenemos: percepción sensorial, recorridos, aprendizaje y memoria, emociones, espacio y lugar, vistas al exterior, contacto visual, ruido y sonidos entre otros.

**Figura 11.** Esquema conceptual en relación a la neuroarquitectura.

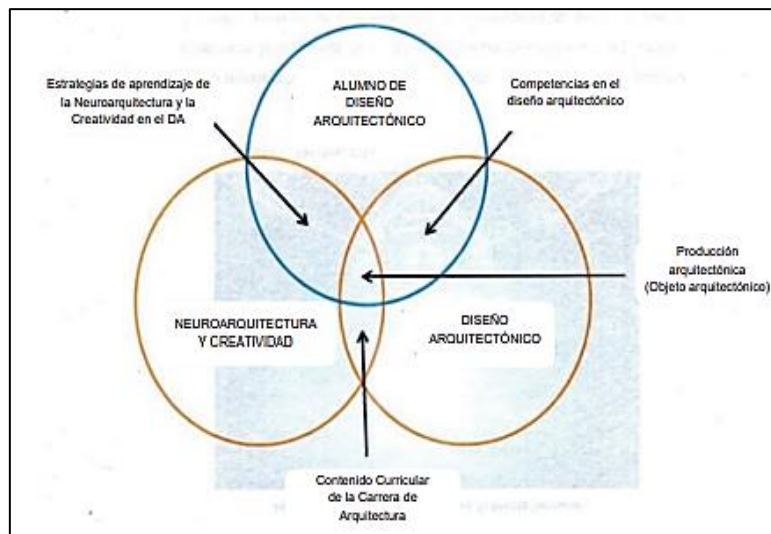

Nota. La imagen representa la relación del ser humano con el diseño arquitectónico y la neuroarquitectura, Tomado de la teoría de la Neuroarquitectura por Gage, 2018.

**Figura 12.** La estética en la neuroarquitectura.

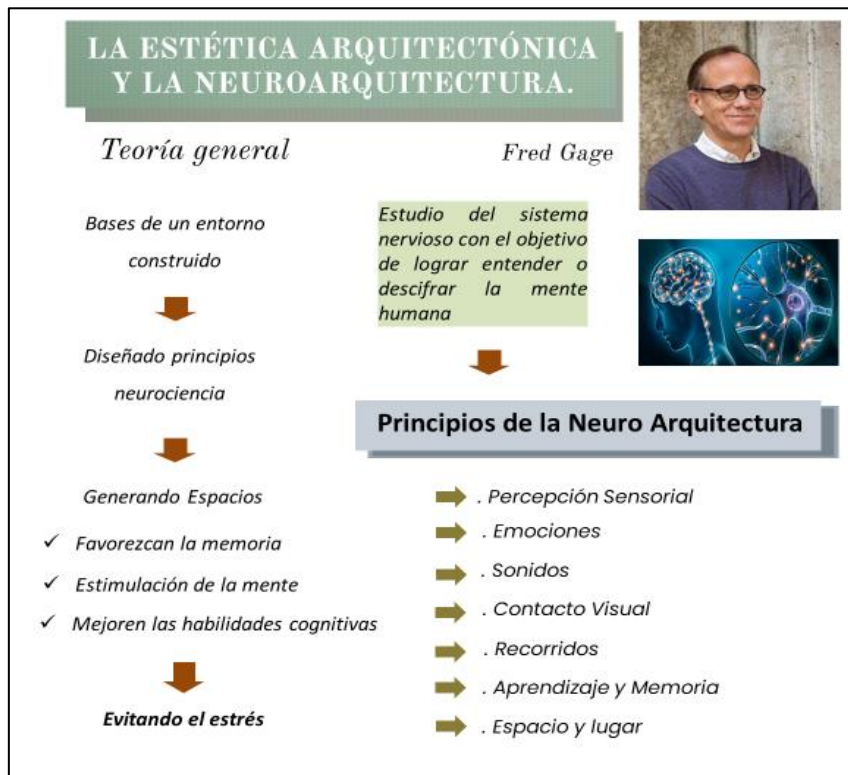

Nota: La imagen representa la relación de la estética con la neuroarquitectura en la teoría de Fred Gage. Fuente: Elaboración propia.

La estética a través del tiempo ha tomado diferentes perspectivas de generar un juicio estético, por las diferentes corrientes que surgieron fue tomando como característica directamente asociada al ser humano y su necesidad por encontrar la correcta alineación de la belleza y la percepción sensorial, tomando la muestras arquitectónicas o artísticas como herramienta para pensar y producir lo bello, independientemente de la belleza natural de su entorno que apoyan en la comprensión de cómo se presenta la estética en la arquitectura en la centuria del XX. Con el tiempo las diferentes percepciones de estética como elemento de apreciación, crítica y valor de un objeto arquitectónico, se fueron recalando cualidades estéticas, debidamente marcadas para ser percibidas por el espectador de una manera elocuente, la estética relacionada a la arquitectura genera placer en la primera impresión crítica del objeto y entra en contacto directo con el usuario, su percepción sensorial, sentimental y psicológica.

Es por ello, que como teorías sustantivas se ha hecho énfasis a dos investigaciones, el cual profundizan y desarrollan sobre la estética en relación a la arquitectura moderna. La estética es fundamental al momento de realizar una obra y es importante tener en cuenta sus diferentes cualidades que complementan el diseño porque más allá de lo agradable, es la sensibilidad que se transmite al contemplar un espacio o lugar, son las emociones que se obtiene al recorrer un edificio, la estética está relacionada con la neuroarquitectura en el que la memoria y los recuerdos estéticos dan una visión más clara en base al entorno construido.

La primera teoría sustantiva analizada es la investigación de Romero & Reyburn (2021), en su estudio hace referencia desde dos posturas el sentido de la estética en la cotidianidad, sosteniendo que lo cotidiano es lo que se percibe de manera directa al pasar o ver un objeto, puesto que la estética permite analizar diversos contenidos sensibles de la experiencia para captar al usuario. Desde una metodología hermenéutica explora y discute diversos enfoques de los principios o elementos de la estética para enfatizar cómo es que se relaciona con la arquitectura, clasifica dos enfoques respecto a estética cotidiana como restrictivo o expansivo. Para estos enfoques analiza la postura de Dewey y Mandoki concluyendo que ambos términos generan una controversia en la estética

cotidiana, ya que generan el mismo problema de dominio llamado experiencia, por esta razón desde un el punto de vista de la metodología de Chesterton y sintetizando estas posturas, afirma que lo estético cotidiano se clasifica en lo formal y material con el objetivo de revitalizar lo cotidiano mediante la estética para permanecer objetivos a las circunstancias, por ello, explica que la estética está relacionada con la percepción, belleza y en la configuración objetiva y subjetiva a través de los contenidos sensibles, contenidos particulares y contenidos concretos, de esta manera clasifica que estos tres contenidos tienen una relación hacia el objeto, diciendo que lo sensible está relacionado con la cualidad sensorial de la estética para la arquitectura y que ésta se percibe mediante los sentidos sobre todo en la percepción visual, táctil y auditiva; asimismo, relacionan a los contenidos particulares con la cualidad simbólica de la estética, ya que a través de la experiencia estética se percibe un valor empírico o contextual del objeto y a su vez esto tiene un valor de memoria psicológica; por último menciona a los contenidos concretos como los elementos de la cualidad formal de la estética para entender su concepto y apreciar como los materiales y estructura también generan una percepción estética.

Seguidamente se analizó la investigación por Aurosa (2021), en su estudio explica cómo aporta la estética del espacio de Bachelard en sintonía con la meditación del espacio de Le Corbusier, entre sus argumentos implica lo relacionado a lo cotidiano y lo poético para llegar a una conclusión sobre las cualidades estéticas del objeto arquitectónico, enfatiza que el espacio es la experiencia que se desarrolla al estar sujetos a imágenes de lo que percibimos día a día; Bachelard destaca que el espacio es el sentido poético de la experiencia que se manifiesta al habitar un lugar, este sentido consiste en lo imaginario, psíquico y las actividades o arquetipos simbólicos de la sensibilidad, es así que lo poético en el espacio es el conjunto de imágenes de lo que se ve o percibe en la mente, después de este preámbulo se puede decir que el espacio en la estética es lo que conduce a diversas sensaciones pero también refiere tanto en lo exterior como lo interior. Por ello, los recuerdos estéticos se vinculan con la experiencia al habitar un espacio; por otro lado, guarda relación con los principios que Le Corbusier plasmó para una estética moderna, concluyendo que la poética del espacio, la dialéctica, la memoria y la vida cotidiana son

característica para una estética relacionada al objeto arquitectónico, clasificando tres cualidades: la cualidad del espacio que se ubica dentro de la estética formal, la cualidad dialéctica tiene relación con la estética simbólica para una identidad y autenticidad del objeto y los recuerdos estéticos que se percibe en la armonía, funcionalidad de la experiencia estética al contemplar la arquitectura.

En cuanto al marco conceptual es importante definir diversos términos para dar a conocer el análisis de las palabras que se vincularon y apoyaron a nuestra investigación.

Espacio, es donde se manifiestan hechos y acontecimientos relacionados con el la persona, en arquitectura el espacio se convierte en un viaje de recorrido que conduce a percepciones de experiencias, el espacio debe ser pensado de acuerdo a la persona, en cuanto a sus preferencias, sentimientos o cultura, va más allá de lo racional (Múzquiz 2017).

Estética, es el estudio de lo bello y el placer hacia un objeto, asimismo lo estético está relacionado con los sentidos, para descifrar cómo las personas se relacionan con la realidad, ya sea para el conocimiento, agrado o disfrute, en arquitectura la estética es un medio esencial, que se ve reflejado en los componentes del diseño y contribuye a la textura, a la forma, la simplicidad, la escala, entre otros elementos para así crear una variación de forma y espacio (Bhise, 2018).

Percepción estética, es el significado de los elementos sensoriales que transmite un objeto entre lo existente y el sentido de su expresión orientada a un todo como una unidad representando una experiencia de comprensión, es decir, en la que cada expresión presenta sus propias cualidades y varía según el arte, la música, en la poesía, en la arquitectura, en la luz es una dinámica que forman un todo (Yonkus, 2021).

Aspectos estéticos, son diversos campos que se relacionan con la percepción que se adquiere en la estética, como la cultura, la expresión artística, la experiencia, los estándares, entre otros, para comprender las consideraciones



conceptuales de la estética y la belleza, ya que lo bello es lo que se percibe en la estética (Ghom y George 2021).

Forma, es el aspecto o apariencia exterior de una casa, edificio, o estructura con la que envuelve un objeto arquitectónico, a su vez se define como la figura, la imagen, como un esquema o un plano, que en el sentido de la estética es el orden que se designa como un conjunto de todos los elementos que se aplican a la arquitectura como la simetría, proporción, orden, etc., y mediante la expresión estética el arquitecto evidencia su creatividad expresando su emociones, pensamientos o sentimientos en la forma y esencia de un edificio. (Santos, 2019).

Estética formal, se relaciona con la congruencia, el ritmo, repetición, cohesión, proporciones, la línea, el punto entre otros componentes que conforman un objeto para obtener un significado en el que la semiótica permite definir entre la semántica y la sintaxis (Prak y Sainz, 2018)

Planteamiento teórico:

Para construir el planteamiento teórico, se realizó una revisión a profundidad y exhaustiva de toda la información recabada de la investigación, a partir de ello ha permitido tener un conocimiento general a profundidad del marco teórico desde las teorías generales, específicas y sustantivas, así mismo en los antecedentes y conceptos llegando a la conclusión que todos los libros y artículos científicos contienen de manera específica las cualidades de la estética. De esta manera, se tomó las dos investigaciones abordadas en la teoría sustantiva, puesto que ambos actores profundizan en las cualidades que tiene la estética para la arquitectura que forman un complemento y poder percibir al objeto arquitectónico mediante todos sus componentes.

**Figura 13.** Síntesis de la primera teoría sustantiva

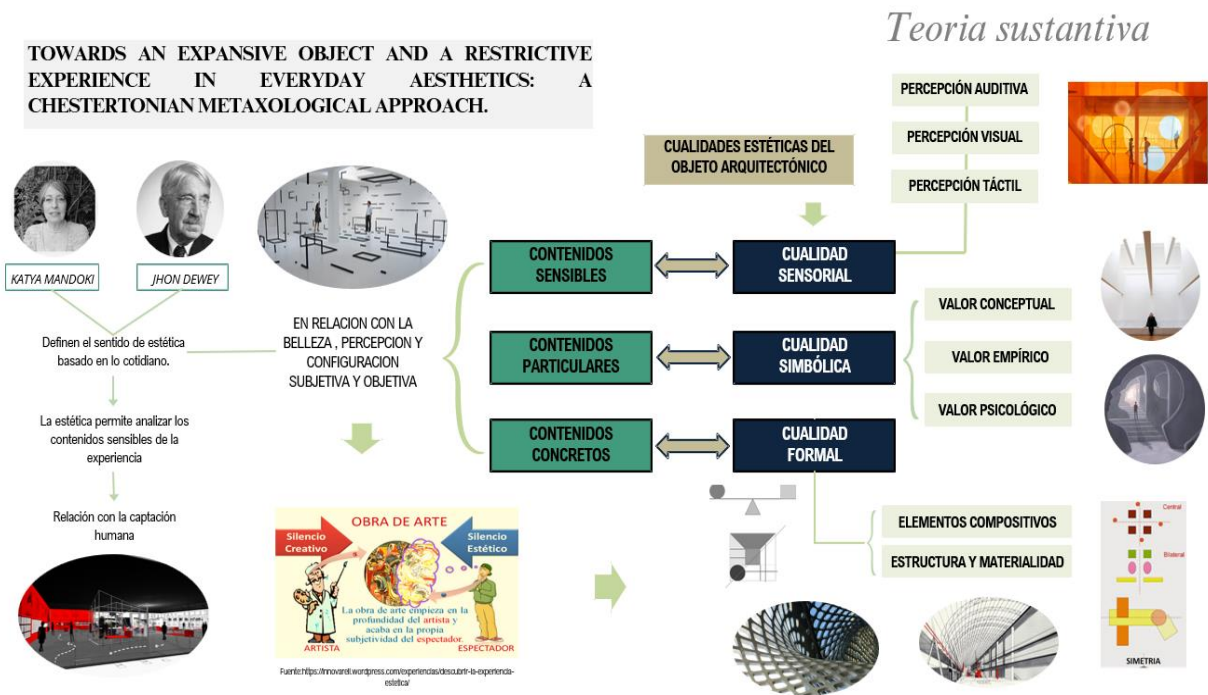

Nota: La figura representa a una síntesis sobre las cualidades estéticas del objeto arquitectónico.

Fuente: Towards an expansive object and a restrictive experience in everyday aesthetics: a chestertonian metaxological approach.

Elaboración propia.

**Figura 14.** Síntesis de la segunda teoría sustantiva

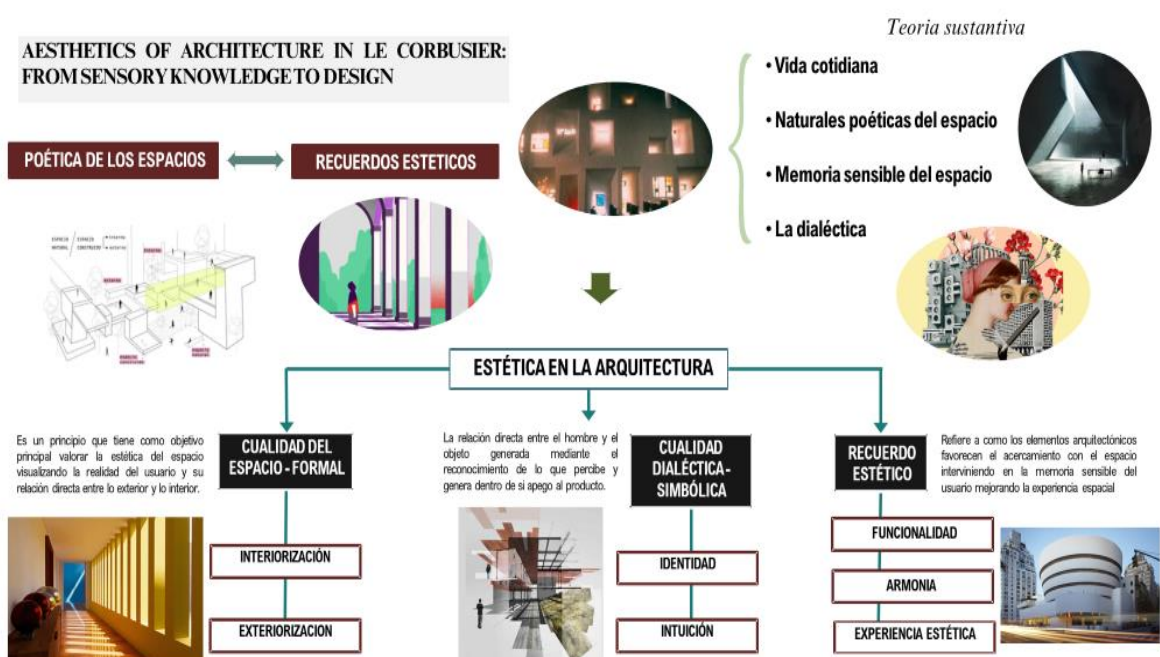

Nota. La figura representa a la segunda teoría abordaba sobre las cualidades de la estética en la arquitectura.

Fuente: Aesthetics of architecture in le corbusier: from sensory knowledge to design

Elaboración propia.

Figura 15. Planteamiento teórico



Nota: La figura muestra la codificación sobre planteamiento teórico.

Fuente: Towards an expansive object and a restrictive experience in everyday aesthetics: a chestertonian metaxological approach.

Fuente: Aesthetics of architecture in le corbusier: from sensory knowledge to design

Elaboración propia.

La primera categoría es la cualidad formal, la cual consiste en la relación directa o el modo en que se complementan los diferentes elementos que componen el objeto arquitectónico. La correcta asociación de los elementos que componen un objeto puede referir una mejor percepción para el usuario si en su representación mantiene una correcta sintonía entre los diferentes principios ordenadores de la

arquitectura, como el eje, la simetría, la pauta, el ritmo, la jerarquía, la transformación, entre otros.

La primera subcategoría son los elementos compositivos: En la composición del diseño arquitectónico se busca adecuar diferentes elementos dentro de un espacio visual que previamente se ha seleccionado, generando una combinación de tal manera que estos elementos aislados formen una unidad y sean capaces de aportar un significado que transmita un mensaje claro y directo para la percepción estética del usuario.

La segunda subcategoría es estructura y materialidad: Consiste en un conjunto de operaciones correctamente organizadas y planificadas que mantienen una finalidad común que es la realización de un objeto arquitectónico, la combinación de los diferentes elementos que componen el objeto y su acabado final. Se divide en tres fases: planificación, diseño y construcción para la materialización de la estética en la arquitectura.

La tercera subcategoría es el espacio: En arquitectura el espacio es un viaje de recorrido que nos genera percepciones de experiencias, el espacio debe ser pensado de acuerdo a la persona, en cuanto a sus preferencias, sentimientos o cultura, es el lugar donde se manifiestan hechos y acontecimientos relacionados al usuario.

**Figura 16.** Principios ordenadores de la arquitectura.



Nota. La imagen representa algunos de los elementos compositivos de la arquitectura. Elaboración propia.

La segunda categoría es la cualidad sensorial: Se refiere a la percepción que hace a un objeto arquitectónico agradable mediante la relación directa con los sentidos del usuario, se percibe dentro de la cercanía y la relación física directa entre usuario y el objeto, es variable según quien las experimente y el agrado o placer que produce en sí (Múzquiz 2017).

La primera subcategoría es la percepción auditiva: Es la capacidad de interpretar y recibir información entorno al sonido para su comprensión, mediante las ondas sonoras se producen la armonía que quieren transmitir para el confort de las personas. La acústica arquitectónica es la rama que está relacionada a la arquitectura, lo cual permite diseñar espacios acústicos para la fidelidad auditiva de los sonidos y a su vez permita crear una experiencia estética en el objeto arquitectónico. (Martin, 2018)

La segunda subcategoría es la percepción visual: Es aquella que permite obtener una experiencia hacia el objeto arquitectónico de manera directa, en donde interviene nuestra visión y la mente para interpretar la realidad. Esta percepción en la arquitectura contribuye a crear emociones en el individuo asociándose con los demás sentidos para interpretar la estética de sus elementos, y así determinar una identidad. La reducción y abstracción del movimiento moderno condujeron a la especulación visual hacia la estética en la arquitectura que actualmente se viene reflejando. Entre sus elementos se clasifica el tamaño, el color, el contorno, la inercia visual, la orientación y también cabe mencionar a las Leyes de la Gestalt que se manifiestan en la arquitectura para así apreciar la estética. (Múzquiz, 2017)

La tercera subcategoría es la percepción táctil: Es aquella que conecta con los instintos de la arquitectura, es decir permite identificar los elementos del objeto arquitectónico para poder diferenciar sus texturas, el cual evoca a percibir diferentes sensaciones a través de la experiencia estética. Además, en complemento con el gusto por la calidez, la rigurosidad, la dureza y los detalles

generados en la arquitectura permite tener un acercamiento más directo con el objeto.

**Figura 17.** *Percepciones sensoriales en la estética del diseño arquitectónico.*



Nota: La figura muestra a tres de las percepciones sensoriales para el diseño estético de una obra arquitectónica.

*Fuente:* Artículo. Experiencia sensorial en la arquitectura (Múzquiz, 2017)

La tercera categoría es la cualidad simbólica: Se hace referencia al contenido experimental vivencial existencial o perceptivo de un objeto arquitectónico, es decir las emociones o ideas evoca directamente a los sentimientos o vivencias experimentadas por el usuario. Esta cualidad no recibe directamente en el objeto más se dirige al observador, ya que mediante la experiencia y el objeto arquitectónico puede tomar mayor significado u ocupar un lugar con mayor privilegio a diferencia de lo demás (Prak y Sainz, 2018).

La primera subcategoría es el valor contextual: Se refiere a la relación directa entre el entorno del objeto arquitectónico y el usuario, de este modo se entiende a la arquitectura como una unidad entrelazada dentro de un tejido urbano, la conexión de estas unidades genera un diálogo entre la cultura, la historia y el sentido de pertenencia entre el usuario y el objeto.

La segunda subcategoría es el valor empírico: El empirismo está basado en la experiencia y en la observación de los hechos, la sintonía que se genera entre

el usuario y el objeto arquitectónico se basa en una relación directa, donde más valor gana el objeto siempre que el usuario haya tenido una frecuencia singular.

La tercera subcategoría es el valor psicológico: Es la relación directa entre el interior del usuario y el objeto presenciado. Los estudios demuestran que gran parte de los edificios provocan un elevado impacto en las emociones de las personas, lo que lleva a interconectar arquitectura y psicología. Siendo este valor uno de los principales conectores entre la percepción del usuario, la mente y el valor estético del objeto arquitectónico generando una relación más profunda del observador (Apolonio y Garrido-Román, 2021).

**Figura 18.** *Cualidad simbólica en la estética del diseño arquitectónico.*



Nota: La figura representa a la cualidad simbólica de la estética para la arquitectura. *Elaboración propia.*

La cuarta categoría es el recuerdo estético, hace referencia a cómo los elementos arquitectónicos favorecen el acercamiento con el espacio interviniendo en la memoria sensible y en un tiempo determinado mejorando la experiencia espacial y estética, el recuerdo es lo que conlleva a la reflexión sobre una situación que permanece en la memoria, en arquitectura el juicio estético es lo que conduce a interpretar lo que da placer estético y así permanezca en el tiempo (Aurosa, 2021).

La funcionalidad en la arquitectura tiene como principio la realización de diseños arquitectónicos que cumplan una utilidad determinada, respondan al valor de confort y comodidad del usuario y satisfagan la necesidad solicitada (Díaz, 2021).

La armonía en un objeto arquitectónico refiere a las características de orden y dimensionamiento que presentan en sus volúmenes, distribuciones, funciones, cualidades estéticas según el propósito habitable (Masiero 2018).

**Figura 19.** *Recuerdos estéticos en la arquitectura.*



Nota: La figura representa a las características para generar un recuerdo estético en la arquitectura. Elaboración propia.



### **III. METODOLOGÍA**

#### **3.1. Tipo y diseño de investigación:**

El enfoque de la investigación es cualitativo y es básica, ya que busca producir nuevos conocimientos, el nivel es descriptivo, porque busca interpretar y analizar de manera profunda el fenómeno de estudio, por ello, de los nueve tipos de estudio se abordó el estudio de caso, por ende se escogió al edificio Javier Alzamora Valdez, para las muestras mediante la unidad de análisis se entrevistó a arquitectos expertos, y para ello, se utilizó el método de análisis, la documentación y la hermenéutica, mediante los instrumentos y técnicas para la recolección de datos, como las entrevistas semiestructuradas, guía de observaciones y la bitácora de campo.

El enfoque cualitativo se basa en el paradigma de la interpretación, puesto que enfoca a profundidad para una mayor comprensión del conocimiento que se quiere dar a conocer se orienta en la experimentación, interpretación y comprensión sobre diversos fenómenos producidos en todo el mundo (Guarín 2018). Estas características del método cualitativo proporcionan una mayor flexibilidad interpretativa al estudio ya que reconocen el significado de manera dinámica y subjetiva de la investigación.

Es descriptivo, porque busca precisar en la descripción las características esenciales de los fenómenos para entender sus perfiles importantes, indaga y profundiza en taxonomías y esquemas. Es por ello, que tiene como objetivo interpretar las características importantes y principales de un fenómeno de estudio de la realidad. En ese sentido, la investigación es de este nivel ya que se centró en el significado de la realidad subjetiva para aportar datos que evidencien la estética y su relación con la arquitectura a través de la percepción y experiencia que se adquiere al contemplar el edificio Javier Alzamora Valdez.

Es básica, ya que busca ampliar los conocimientos teóricos sobre las características o cualidades de la estética en relación a la arquitectura. Por tal razón, este tipo de investigación se orienta a descubrir los principios básicos como apoyo para el fenómeno de estudio, así como profundizar su propósito

para incrementar el conocimiento del saber científico en la realidad de forma sistemática. (Álvarez, 2021)

**Figura 20.** Esquema del proceso de investigación

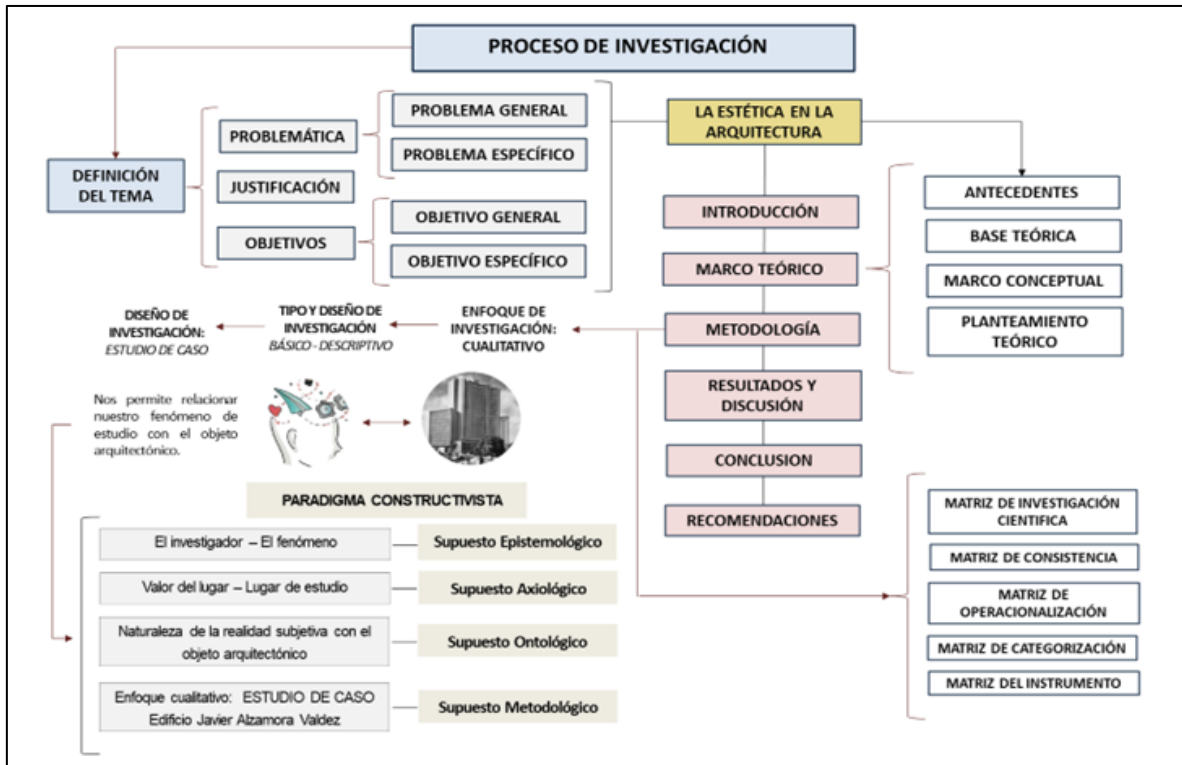

Nota: La figura representa al esquema de elaboración del proceso de investigación.

Elaboración propia.

### Diseño de investigación

Para el método cualitativo existen nueve tipos de estudio, el etnográfico, el estudio con método biográfico, la teoría fundamentada, el estudio de caso, el estudio interpretativo, el método de estudio comparativo, la etnometodología, la investigación- acción, y el estudio fenomenológico. Es así que como diseño de investigación se abordó el estudio de caso, el cual tiene relación con los supuestos del constructo paradigmático, en el supuesto epistemológico hace referencia al investigador en adquirir información sobre el fenómeno de estudio, el supuesto axiológico, se refiere a valor que tiene el lugar de estudio con la investigación, el supuesto ontológico, hace referencia a la naturaleza subjetiva

de la realidad con el objeto de estudio y el supuesto metodológico, es en enfoque de investigación para profundizar el conocimiento a través del estudio de caso.

**Figura 21.** Esquema del diseño de investigación



Nota: La figura representa al esquema de los tipos del diseño de investigación

Fuente: Libro de la Investigación cualitativa, por Trujillo, C., et al (2019)

El estudio de caso en la investigación cualitativa es un proceso de indagación que conlleva a un conocimiento a profundidad para contrastar con la teoría, con la finalidad de adquirir nuevos conocimientos sobre el comportamiento de la realidad y su significado. (Neubert, 2023)

**Tabla 1.** Ventajas de investigación con estudio de casos.

Ventajas de la metodología del estudio de caso
Se puede crear teorías nuevas o poner a prueba las teorías existentes.
Posibilita obtener descripciones holísticas de diversos fenómenos para evidenciar su significado.
Posibilita en realizar un conocimiento a profundidad de un fenómeno en concreto.

---

Permite ahondar sobre fenómenos en un contexto real.

---

Se necesita un tamaño de muestra pequeño a diferencia de otras investigaciones

---

Los resultados se presentan en la forma en que el investigador conlleva la investigación mediante descripciones detalladas.

---

Nota: Adaptado de “*Guía para utilizar el estudio de casos como método de la investigación*”, por (Neubert, 2018).

### **3.2. Categorías, subcategorías y matriz de categorización**

Para el desarrollo de la investigación se realizó un análisis de aquellos artículos científicos que sirvieron para establecer los antecedentes, asimismo, se analizó y sistematizó a profundidad para seleccionar aquel que tenga mayor relevancia con el estudio, se seleccionó dos artículos científicos, puesto que permitieron tener un mayor esclarecimiento sobre la estética y su presencia en la arquitectura mediante sus cualidades, por lo cual se clasificó las categorías y subcategorías.

**Variable:** La Estética en la arquitectura

La estética, se define como el estudio de lo bello a través de la percepción sensible que adquiere el ser humano, es lo que nos da placer cuando se percibe un objeto para conectar con el mundo y su realidad mediante los juicios estéticos y esto se manifiesta a través de la forma, la estructura, la materialidad, la iluminación, el color, la configuración espacial y el valor simbólico del objeto arquitectónico (Masiero, 2018).

**Categorías (C):** C1: Calidad formal, C2: Calidad sensorial, C3: Calidad simbólica, C4: Recuerdo estético.

#### **C1: Calidad formal**

La calidad formal es uno de los principios básicos para el diseño arquitectónico puesto que tiene como objetivo principal buscar la manera o el modo en que los elementos que componen el objeto arquitectónico interactúen entre sí, bajo

procesos debidamente planificados y ordenados generando una unidad bien conformada (Masiero, 2018).

### **C2: Calidad sensorial**

La cualidad sensorial refiere a la percepción que permite que un objeto arquitectónico sea agradable mediante la relación directa con los sentidos del usuario, es decir la interacción directa entre el objeto arquitectónica y el hombre, las sensaciones que genere en él, determina gran parte de la aceptación y la buena crítica para el objeto arquitectónico (Múzquiz, 2017).

### **C3: Calidad simbólica**

Se hace referencia al contenido experimental vivencial existencial o perceptivo de un objeto arquitectónico, es decir las emociones o ideas evoca directamente a los sentimientos o vivencias experimentadas por el usuario. Esta cualidad no recibe directamente en el objeto más se dirige al observador, ya que mediante su experiencia y el objeto arquitectónico puede tomar mayor significado u ocupar un lugar con mayor privilegio a diferencia de lo demás (Prak y Sainz, 2018).

### **C4: Recuerdo estético**

Los recuerdos estéticos refieren a la manera en que los elementos arquitectónicos favorecen en gran magnitud el acercamiento con el espacio, generando una intervención en la memoria sensible del usuario mejorando la experiencia espacial (Aurosa, 2021).

**Tabla 2.** *Codificación de las Categorías (C)*

<b>Código</b>	<b>Categorías</b>
<b>C1</b>	Cualidad formal
<b>C2</b>	Cualidad sensorial
<b>C3</b>	Cualidad simbólica
<b>C4</b>	Recuerdo estético

Nota: La tabla representa a los códigos de categorías.

**Subcategorías de calidad formal (SC C1):** SC1C1: Elementos compositivos, SC2C1: Estructura y materialidad, SC3C1: Espacio.

SC1C1: Elementos compositivos, en el diseño de un elemento arquitectónico, se busca adecuar los diferentes elementos compositivos dentro de un espacio que se materializará y será percibido por diferentes usuarios generando una correcta relación entre ellos generando una unidad bajo principios arquitectónicos ya definidos al observar el objeto de estudio (Rojas, 2019).

SC2C1: Estructura Y Materialidad, la presente sub categoría refiere al concepto de los diferentes materiales por el cual se proceden a edificar el objeto arquitectónico, bajo estándares y procesos constructivos debidamente organizados y planificados los cuales pueden tener una gran influencia dentro de su entorno y tiempo respectivamente para así materializar el objeto (González-Meza, 2021).

SC3C1: Espacio, el espacio dentro del objeto arquitectónico actúa como una cualidad formal puesto que es principal interprete para el usuario de la función asignada lo cual debe generar una correcta transparencia y relación con la propia estética arquitectónica (Builes y Montoya, 2022).

**Subcategorías de calidad sensorial (SC C2):** SC1C2: Percepción auditiva SC2C2: Percepción visual, SC3C2: Percepción táctil.

SC1C2: Percepción auditiva, es la capacidad de interpretar y recibir información entorno al sonido para su comprensión, mediante las ondas sonoras se producen la armonía que quieren transmitir para el confort de las personas (Ruiz y Maya, 2022).

SC2C2: Percepción visual, es aquella que nos permite obtener una experiencia hacia el objeto arquitectónico de manera directa, donde interviene nuestra visión y la mente para interpretar la realidad (Múzquiz, 2017).

SC3C2: Percepción táctil, es aquella que nos conecta con los instintos de la arquitectura, es decir permite identificar los elementos del objeto arquitectónico para poder diferenciar sus texturas, el cual nos evoca a percibir diferentes sensaciones a través de la experiencia estética (Aurosa, 2021).

**Subcategorías de cualidad simbólica (SC C3):** SC1C3: Valor contextual  
SC2C3: Valor empírico, SC3C3: Valor psicológico.

SC1C3: Valor contextual, se refiere a la relación directa entre el entorno del objeto arquitectónico y el usuario, de este modo se entiende a la arquitectura como una unidad entrelazada dentro de un tejido urbano, la conexión de estas unidades genera un diálogo entre la cultura, la historia y el sentido de pertenencia entre el usuario y el objeto (Donoso, 2019).

SC2C3: Valor empírico, el empirismo está basado en la experiencia y en la observación de los hechos, la sintonía que se genera entre el usuario y el objeto arquitectónico, donde más valor gana el objeto siempre que el usuario haya tenido una frecuencia singular (Ahmer, 2021).

SC3C3: Valor psicológico, referimos este valor a la relación directa entre la interna del usuario y el objeto presenciado. Los estudios demuestran que gran parte de los edificios provocan un elevado impacto en las emociones de las personas, lo que lleva a interconectar arquitectura y psicología (Apolonio y Garrido-Román, 2021).

**Subcategorías de recuerdo estético (SC C4):** SC1C4: Funcionalidad  
SC2C4: Armonía, SC3C4: Experiencia estética.

SC1C4: Funcionalidad, tiene como principio la realización de diseños arquitectónicos que cumplan una utilidad determinada, respondan al valor de confort y comodidad del usuario y satisfagan la necesidad solicitada (Donoso, 2019).

SC2C4: Armonía, refiere a las características de orden y dimensionamiento que presentan en sus volúmenes, distribuciones, funciones, cualidades estéticas según el propósito habitable (Dumnova, 2022).

SC3C4: Experiencia estética, se entiende como una modalidad de encuentro entre los diferentes usuarios y los objetos, fenómenos o situaciones que presentan un conjunto de emociones o un tipo de conocimiento que puede considerarse de tipo estético, al ser generado por el vínculo con un objeto arquitectónico (Bhise 2018).

**Tabla 3.** *Categorías y Subcategorías*

<b>Categorías</b>	<b>Códigos</b>	<b>Subcategorías</b>
Cualidad Formal	Sc 1	Elementos compositivos
	Sc 2	Estructura y Materialidad
	Sc 3	Espacio
Cualidad sensorial	Sc 4	Percepción auditiva
	Sc 5	Percepción visual
	Sc 6	Percepción táctil
Cualidad simbólica	Sc 7	Valor contextual
	Sc 8	Valor empírico
	Sc 9	Valor psicológico
Recuerdo estético	Sc 10	Funcionalidad
	Sc 11	Armonía
	Sc 12	Experiencia estética

Nota: La tabla representa a los Códigos de las Subcategoría

### **3.3. Escenario de estudio**

La elección del lugar de estudio es importante debido a que se obtendrá información relevante para adquirir datos que la investigación necesita para una adecuada estructuración, lo cual puede ser un objeto arquitectónico u otro lugar que esclarezca mejor la información (Busetto et al, 2020), es así que se definió como escenario de estudio al edificio Javier Alzamora Valdez, situado en el distrito de Cercado de Lima. Se eligió esta edificación debido al valor



arquitectónico que tiene para con la ciudad, tanto en lo local como lo nacional, este edificio es un hito importante que se desarrolló como respuesta al modernismo del Perú, su diseño estuvo a cargo del arquitecto Seoane, armonizando las características del movimiento moderno y clasicista, destacando la autenticidad e identidad del lugar, y de esta manera comprender como la estética se presenta en la arquitectura en el contexto del s. XX, creando una nueva perspectiva para crear arquitectura a través de sus cualidades.

**Figura 22.** Ubicación - Edificio Javier Alzamora Valdez.



Nota: El edificio Javier Alzamora Valdez, se encuentra localizado en el Distrito de Cercado de Lima.

### **3.4. Participantes**

Las muestras de la investigación de enfoque cualitativo tienen como principal característica proporcionar la comprensión a profundidad sobre el fenómeno que se desea investigar mediante instrumentos de recolección de datos, además, las muestras no son representativas de una población. De la misma manera las muestras tienen la finalidad de incrementar los conocimientos sobre el problema de la investigación y también durante el desarrollo de la investigación se puede modificar las primeras muestras e incluir otro tipo de unidades. Es por ello que la muestra cualitativa puede estar definida por un número determinado de unidades

en la parte inicial de la investigación, sin embargo, se le puede ir agregando participantes en el proceso, con el propósito de profundizar en el conocimiento del fenómeno de estudio. (Hernández, 2017)

**Población:** Profesionales expertos en arquitectura

**Muestra:** Arquitectos especializados en el ámbito de diseño y construcción de proyectos de equipamientos públicos.

**Muestreo:** Conocimientos en el ámbito de diseño y construcción de proyectos de equipamientos públicos y conocedores del Edificio Javier Alzamora Valdez.

Los participantes seleccionados en la unidad de análisis son arquitectos profesionales especializados en un amplio conocimiento sobre el tema de investigación, y conocedores del edificio Javier Alzamora Valdez.

**Tabla 4.** Codificación de profesionales

Profesional	Especialidad	Código
Arquitecto	Arquitectura	ArqA 01
Arquitecto	Arquitectura	ArqA 02
Arquitecto	Arquitectura y urbanismo	ArqA 03

Nota: La tabla representa a la codificación de los arquitectos especialistas. Elaboración propia.

### 3.5. Técnicas e instrumentos de recolección de datos

Las técnicas de recolección de datos para recabar la información permiten al investigador consignar la información para argumentar y responder las interrogantes mediante la triangulación. El objetivo de la triangulación es amplificar la certidumbre de los datos recolectados. Esta organización o sistematización permite referir los datos que se han proporcionado de diferentes fuentes para incrementar el conocimiento y comprensión del fenómeno de estudio (Hernández-Sampieri y Mendoza 2021).

**Tabla 5.** Propósitos de las técnicas e instrumentos de recolección de datos

<b>Técnicas</b>	<b>Instrumentos</b>	<b>Propósito</b>
Entrevistas	Guía de entrevistas	Obtener información sobre cómo se presenta la estética en la Arquitectura del siglo XX.
Observaciones	Guía de observaciones	Observar sistemáticamente el objeto de estudio donde se percibe el fenómeno de estudio.
Análisis documentario	Bitácora de campo	Registrar gráficamente el fenómeno de estudio en el estudio del caso.

Nota: *Metodología de la Investigación cualitativa, por* (Hernández, 2019)

*Elaboración propia.*

### **3.6. Procedimientos**

La investigación se desarrolló según el proceso metodológico, como primer inicio se identificó la realidad problemática para así establecer las interrogantes del problema de investigación, seguido de la justificación del problema y como resultado de ello establecer los objetivos tanto general como específicos, lo cuales coinciden con las categorías y subcategorías que se establecieron, lo cual se explican por medio de la indagación de análisis sobre la estética en la arquitectura en el contexto de la centuria del XX. De esta manera, se recopiló la información de diferentes artículos con la validez científica y libros de los últimos siete años para elaborar el marco teórico, asimismo, se realizó la coordinación correspondiente para las entrevistas con los arquitectos expertos para una mayor profundidad en el estudio. Es así que, como segundo proceso se planteó el trabajo de campo para la construcción de los instrumentos, luego realizar la ejecución de los mismos para transcribir los datos obtenidos y transformarlos en textos codificados y categorizados, finalizando en la triangulación e interpretación de los datos analizados.

Ejecución del trabajo de campo, en esta etapa se realizó como primer punto las entrevistas a los tres arquitectos expertos en el ámbito de diseño y construcción de proyectos de equipamientos públicos, se coordinó los días correspondientes

y a su disposición y de esta manera se logró realizar las tres entrevistas, teniendo como información detallada según sus propias experiencias y amplitud de conocimientos, permitiendo ahondar en el fenómeno de investigación para una mayor profundización.

Transcripción de datos cualitativos, categorización y codificación: El análisis de los datos cualitativos tiene como finalidad transcribir los datos anotados en el estudio de campo, el análisis documental, las entrevistas, grabaciones, entre otros y para ello los datos obtenidos del estudio deben pasar por un proceso de reducción. (Hernández, 2019). En ese sentido, el análisis de información de los datos cualitativos del estudio permitió la categorización de la variable de la investigación para destacar los objetivos y la formulación de las teorías de la investigación.

Triangulación: Mediante la triangulación se generó la validación de los datos recolectados en la investigación, puesto que buscó comprobar el contraste obtenido en la información de la investigación y los datos obtenidos del estudio de caso. De esa misma manera la triangulación tuvo como objetivo comprobar las interpretaciones que se extraen de los instrumentos y técnicas cualitativos de los diferentes métodos analíticos. Como consecuencia de ello la triangulación aporta y contribuye a la consolidación del rigor científico de investigación de enfoque cualitativo.

**Figura 23.** *Proceso metodológico del proyecto de investigación*

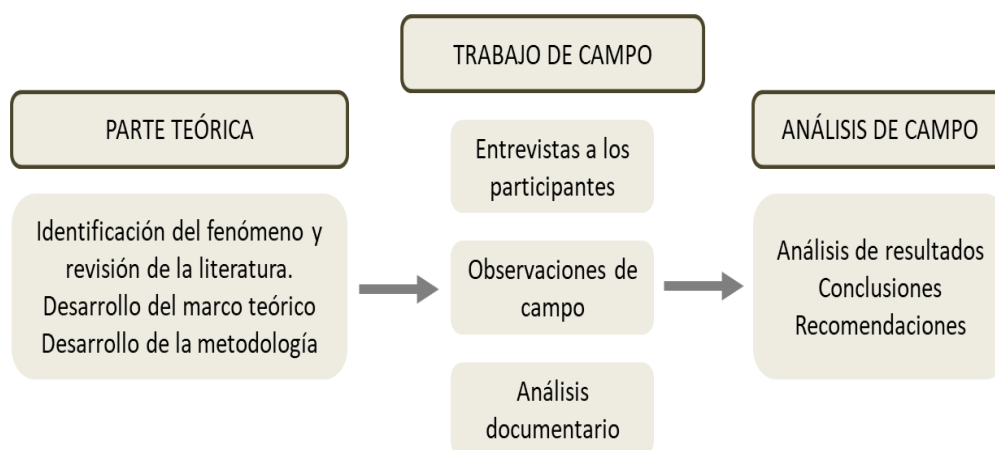

Fuente: Elaboración propia

### 3.7. Rigor científico

El rigor científico, es indispensable puesto que garantiza la credibilidad y auditabilidad del conocimiento adquirido en relación al objeto de estudio influyendo en todo el proceso de investigación para presentar una redacción adecuada en el contenido del documento, es un principio clave para diferenciar la confiabilidad y validez considerando el rigor independiente de cada estudio para concordar la información de forma comprensible y coherente, es por eso que se llega a la validez cuando en el proceso metodológico hay un cuidado exhaustivo de interpretación (Guillén y Sanz 2021).

En ese sentido, la investigación presenta un rigor científico, puesto que se basó en la validación en la transparencia de interpretación mediante el método de la triangulación, así como en la fiabilidad de las técnicas e instrumentos que se aplicó para cada participante, el cual se analizó y registro información confiable, también la guía de entrevista estuvo sujeta a la opinión de cada experto y de esta manera corroboraron que los instrumentos aplicados cumplen con el rigor científico y así contrastar los resultados con el marco teórico.

**Figura 24.** Triangulación metodológica del análisis documentario, entrevistas y observaciones.

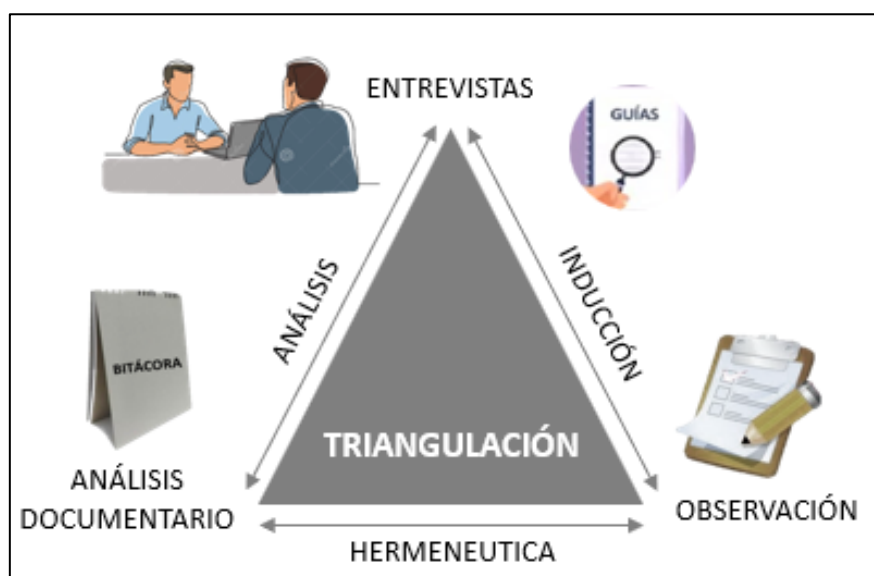

Nota: La imagen representa a la triangulación para la recolección de datos.  
*Elaboración propia.*

### 3.8. Método de análisis de la información

Para analizar la información se hizo uso del software MaxQDA 2022, ya que es una herramienta que está destinado a datos cualitativos y de este modo garantiza la confiabilidad y validez del rigor científico, El software MaxQDA permite analizar y organizar datos como entrevistas, notas de campo, análisis documental, videos, audios, etc., puesto que es un proceso no lineal ya que se vale en la relación de los instrumentos para poder comprender el problema de investigación y generar resultados cada vez más acertados.

El MaxQDA sirve como herramienta para investigaciones cualitativos, puesto que uno de los softwares más acertado actualmente, ya que sistematiza y codifica los resultados, además una de la característica principal es que permite trabajar con categorías mediante códigos de acuerdo a sus datos. (Rädiker y Kuckartz 2020).

**Figura 25** *Proceso de análisis cualitativo de Maxqda 2022.*

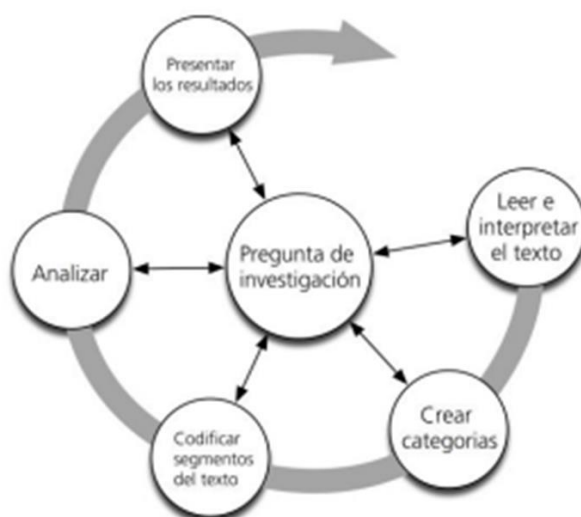

Nota: Adaptado de la guía de introducción MAXQDA 2020. Free Guide

Al utilizar el software Excel y MaxQDA para estructurar los datos que se obtuvieron en las entrevistas, nos generó un libro de códigos sistematizando las entrevistas realizadas, el cual se encuentra anexado en la parte última de nuestro trabajo (Véase figura 26).

**Figura 26.** Libro de Códigos obtenidos del MaxQDA.

<p style="text-align: center;"><b>Libro de códigos</b></p> <p style="text-align: center;">Nuevo proyecto - Arguachos.mxd</p> <p style="text-align: center;">1</p> <p style="text-align: center;">30/06/2023</p>	<p><b>Sistema de códigos</b></p> <table border="1"> <tr><td>1 Entrevistas</td><td>3</td></tr> <tr><td>2 C1: Calidad Formal</td><td>3</td></tr> <tr><td>3 SC1 C1: Elementos compositivos</td><td>3</td></tr> <tr><td>4 SC2 C1: Estructura y materialidad</td><td>3</td></tr> <tr><td>5 SC3 C1: Espacio</td><td>3</td></tr> <tr><td>6 C2: Calidad sensorial</td><td>3</td></tr> <tr><td>7 SC4 C2: Percepción auditiva</td><td>3</td></tr> <tr><td>8 SC5 C2: Percepción visual</td><td>3</td></tr> <tr><td>9 SC6 C2: Percepción táctil</td><td>3</td></tr> <tr><td>10 C3: Calidad estética</td><td>3</td></tr> <tr><td>11 SC7 C3: Valor contextual</td><td>3</td></tr> <tr><td>12 SC8 C3: Valor empírico</td><td>3</td></tr> <tr><td>13 SC9 C3: Valor poético</td><td>3</td></tr> <tr><td>14 C4: Resonancia estética</td><td>3</td></tr> <tr><td>15 SC10 C4: Funcionalidad</td><td>3</td></tr> <tr><td>16 SC11 C4: Armonía</td><td>3</td></tr> <tr><td>17 SC12 C4: Experiencia estética</td><td>3</td></tr> <tr><td>18 Observación</td><td>3</td></tr> <tr><td>19 Evidencias</td><td>3</td></tr> </table> <p><b>1 Entrevistas</b></p> <p>Entrevistas</p> <p><b>2 C1: Calidad Formal</b></p> <p>C1: Calidad Formal</p> <p><b>3 SC1 C1: Elementos compositivos</b></p> <p>SC1 C1: Elementos compositivos</p> <p><b>4 SC2 C1: Estructura y materialidad</b></p> <p>SC2 C1: Estructura y materialidad</p> <p><b>5 SC3 C1: Espacio</b></p> <p>SC3 C1: Espacio</p> <p><b>6 C2: Calidad sensorial</b></p> <p>C2: Calidad sensorial</p> <p><b>7 SC4 C2: Percepción auditiva</b></p> <p>SC4 C2: Percepción auditiva</p> <p style="text-align: right;">2</p>	1 Entrevistas	3	2 C1: Calidad Formal	3	3 SC1 C1: Elementos compositivos	3	4 SC2 C1: Estructura y materialidad	3	5 SC3 C1: Espacio	3	6 C2: Calidad sensorial	3	7 SC4 C2: Percepción auditiva	3	8 SC5 C2: Percepción visual	3	9 SC6 C2: Percepción táctil	3	10 C3: Calidad estética	3	11 SC7 C3: Valor contextual	3	12 SC8 C3: Valor empírico	3	13 SC9 C3: Valor poético	3	14 C4: Resonancia estética	3	15 SC10 C4: Funcionalidad	3	16 SC11 C4: Armonía	3	17 SC12 C4: Experiencia estética	3	18 Observación	3	19 Evidencias	3	<p><b>8 SC5 C2: Percepción visual</b></p> <p>SC5 C2: Percepción visual</p> <p><b>9 SC6 C2: Percepción táctil</b></p> <p>SC6 C2: Percepción táctil</p> <p><b>10 C3: Calidad estética</b></p> <p>C3: Calidad estética</p> <p><b>11 SC7 C3: Valor contextual</b></p> <p>SC7 C3: Valor contextual</p> <p><b>12 SC8 C3: Valor empírico</b></p> <p>SC8 C3: Valor empírico</p> <p><b>13 SC9 C3: Valor poético</b></p> <p>SC9 C3: Valor poético</p> <p><b>14 C4: Resonancia estética</b></p> <p>C4: Resonancia estética</p> <p><b>15 SC10 C4: Funcionalidad</b></p> <p>SC10 C4: Funcionalidad</p> <p><b>16 SC11 C4: Armonía</b></p> <p>SC11 C4: Armonía</p> <p><b>17 SC12 C4: Experiencia estética</b></p> <p>SC12 C4: Experiencia estética</p> <p><b>18 Observación</b></p> <p>Observación</p> <p><b>19 Evidencias</b></p> <p>Evidencias</p> <p style="text-align: right;">3</p>
1 Entrevistas	3																																							
2 C1: Calidad Formal	3																																							
3 SC1 C1: Elementos compositivos	3																																							
4 SC2 C1: Estructura y materialidad	3																																							
5 SC3 C1: Espacio	3																																							
6 C2: Calidad sensorial	3																																							
7 SC4 C2: Percepción auditiva	3																																							
8 SC5 C2: Percepción visual	3																																							
9 SC6 C2: Percepción táctil	3																																							
10 C3: Calidad estética	3																																							
11 SC7 C3: Valor contextual	3																																							
12 SC8 C3: Valor empírico	3																																							
13 SC9 C3: Valor poético	3																																							
14 C4: Resonancia estética	3																																							
15 SC10 C4: Funcionalidad	3																																							
16 SC11 C4: Armonía	3																																							
17 SC12 C4: Experiencia estética	3																																							
18 Observación	3																																							
19 Evidencias	3																																							

Nota: La figura representa al libro de códigos sistematizados en el MaxQDA.

Para los resultados obtenidos en el software también permitió generar una nube de palabras según las respuestas de las tres entrevistas realizadas mediante la triangulación (Véase figura 27- 29).





Nota: La figura muestra la nube de palabras de la primera triangulación generado por el MaxQDA.

**Figura 29.** Nube de palabras de la tercera triangulación generado por el MaxQDA.



Nota: La figura muestra la nube de palabras de la primera triangulación generado por el MaxQDA.

### 3.9. Aspectos éticos

Los criterios que se tomaron en cuenta para la propiedad intelectual de la investigación, se siguieron los estándares y lineamientos exigidos en la resolución de consejo universitario N° 062-2023/UCV emitida por la acreditada Universidad César Vallejo, donde en el capítulo II principios generales, en el punto J) Respeto de la propiedad intelectual, el cual menciona el respeto de la propiedad intelectual de otros autores para evitar el plagio, asimismo el proceso de transparencia que debe haber en la investigación, y en cuanto al Rigor científico, se menciona que se debe seguir una metodología establecida para la rigurosidad de la investigación. Asimismo, se respetaron los principios del Código Nacional de Integridad Científica establecidos por CONCYTEC. Además, para la elaboración de las citas bibliográficas se siguieron los estándares de la normativa ISO 690 – 2 de la universidad, garantizando así la confiabilidad, protección y derechos de los autores de las distintas citas o fuentes de información que se ha establecido para la investigación.

#### IV. RESULTADOS Y DISCUSIÓN

Para los resultados aplicamos el método de la triangulación, a través de las técnicas e instrumentos de recolección de datos, como la bitácora de campo, la guía de observación y la guía de entrevistas para de esta manera poder describir e interpretar con mayor relevancia la información recabada de la investigación y obtener los resultados para los objetivos (Véase figura 26).

**Figura 30.** *Triangulación de entrevistas, técnicas e instrumentos.*



Nota: La imagen representa a la triangulación para la recolección de datos aplicados a los participantes que contribuyeron en la investigación.

Fuente: *Elaboración propia.*

**Tabla 6.** *Triangulación metodológica y Unidad de análisis aplicada en el proceso de recolección de datos.*

Métodos	Unidad de análisis	Técnicas	Instrumentos
Análisis <b>(M1)</b>	Arquitecto 1 <b>(Arq-01)</b>	Entrevistas <b>(T1)</b>	Guía de entrevistas <b>(I1)</b>
Inducción <b>(M2)</b>	Arquitecto 2 <b>(Arq-02)</b>	Observación <b>(T2)</b>	Guía de observación <b>(I2)</b>
Hermenéutica <b>(M3)</b>	Arquitecto 3 <b>(Arq-03)</b>	Bitácora <b>(T3)</b>	Bitácora de campo <b>(I3)</b>

Nota: La tabla muestra la triangulación de la investigación, la unidad de análisis y las técnicas e instrumentos de recolección de datos.

## Entrevistas

Para las entrevistas como se mencionó anteriormente se eligió a arquitectos expertos que tengan la experiencia en relación al tema de investigación, con experiencia en el ámbito del diseño y construcción de proyectos de obras de arquitectura y equipamientos públicos, asimismo, fueron codificados de la siguiente manera: Arq-01, Arq-02, Arq-03. De esta manera, las entrevistas fueron en base a las categorías y subcategorías del fenómeno de estudio en relación al edificio Javier Alzamora Valdez como objeto de estudio.

La entrevista se construyó en base a la descripción y composición de las categorías relacionadas con sus respectivas subcategorías y con el objeto de estudio seleccionado, los cuales son: Categoría C1: Calidad formal con las subcategorías SC1C1: Elementos compositivos, SC2C1: Estructura y materialidad, SC3C1: Espacio; así como a la categoría C2: Calidad sensorial y las subcategorías SC1C2: Percepción auditiva, SC2C2: Percepción visual, SC3C2: Percepción táctil, así como también a la categoría C3: Calidad simbólica con las subcategorías SC1C3: Valor contextual, SC2C3: Valor empírico, SC3C3: Valor psicológico, y como última categoría C4: Recuerdo estético y las subcategorías SC1C4: Funcionalidad, SC2C4: Armonía y SC3C4: Experiencia estética.

Las entrevistas fueron organizadas de manera ordenada con la finalidad de adquirir un mayor conocimiento del entrevistado sobre el tema, de ese modo las preguntas se desarrollaron de la siguiente manera:

### **Preguntas:**

#### **C1: CUALIDAD FORMAL**

##### SC1C1: ELEMENTOS COMPOSITIVOS

P1: ¿Cómo se manifiestan los elementos compositivos de la cualidad formal en el diseño estético del edificio Javier Alzamora Valdez?

---

##### SC2C1: ESTRUCTURA Y MATERIALIDAD

P2: ¿Cómo la estructura y materialidad se vincula con la calidad formal en el diseño estético del edificio Javier Alzamora Valdez?

---

SC3C1: ESPACIO

P3: ¿Cómo se relaciona el espacio en la calidad formal del edificio Javier Alzamora Valdez para generar un diseño estético?

---

## **C2: CUALIDAD SENSORIAL**

SC1C2: PERCEPCIÓN AUDITIVA

P4: ¿Cuál es la importancia de la percepción auditiva en la calidad sensorial del edificio Javier Alzamora Valdez, para lograr un diseño estético?

---

SC2C2: PERCEPCIÓN VISUAL

P5: ¿Cómo se manifiesta la percepción visual en la calidad sensorial de la estética en el diseño del edificio de Seoane?

---

SC3C2: PERCEPCIÓN TÁCTIL

P6: ¿Cómo la percepción táctil permite darle un enfoque a la calidad sensorial en relación a las texturas del diseño estético del edificio Javier Alzamora Valdez?

---

## **C3: CUALIDAD SIMBÓLICA**

SC1C3: VALOR CONTEXTUAL

P7: ¿Cómo el valor contextual se relaciona con la calidad simbólica para generar un diseño estético del edificio Javier Alzamora Valdez?

---

SC2C3: VALOR EMPÍRICO

P8: ¿Cómo valor empírico se presenta en la cualidad simbólica de la estética en el diseño del edificio Javier Alzamora Valdez?

---

#### SC3C3: VALOR PSICOLÓGICO

P9: ¿Cómo el valor psicológico del usuario permite desarrollar una cualidad simbólica en el diseño estético del edificio Javier Alzamora Valdez?

---

### **C4: RECUERDO ESTÉTICO**

#### SC1C4: FUNCIONALIDAD

La funcionalidad en la arquitectura tiene como principio la realización de diseños arquitectónicos que cumplan una utilidad determinada, respondan al valor de confort y comodidad del usuario y satisfagan la necesidad solicitada.

P10: ¿Cómo se evidencia la funcionalidad en el recuerdo estético de la estética en el diseño del edificio de Seoane?

---

#### SC2C4 ARMONÍA

P11: ¿Cómo la armonía se manifiesta en el recuerdo estético de la estética en el diseño del edificio de Seoane?

---

#### SC3C4 EXPERIENCIA ESTÉTICA

P12: ¿Cómo se manifiesta la experiencia estética para el recuerdo estético en el diseño del edificio de Seoane?

---

## Resultados de las entrevistas a profundidad

Después de haber realizado las entrevistas podemos considerar el rigor científico de la investigación con el estudio de caso para de esta manera concatenar y presentar los siguientes resultados en base a las categorías y participantes entrevistados (Véase tabla 7).

**Tabla 7.** *Tablas de los resultados de las entrevistas a profundidad.*

Entrevistas	Entrevista 1	Entrevista 2	Entrevista 3
<b>C1: Calidad Formal</b>	El concepto que realizo el arquitecto Seoane para la realización del edificio abarca una gran muestra de la dinámica que se dio en la época, la forma del edificio, el uso de ventanales como muro cortinas entre otras situaciones, reflejan el sentido moderno utilizado, bajo nuevos estándares y materiales. La edificación conlleva nuevas funciones y formas de tratamiento para el propio edificio, técnicas diferentes y nuevas para poder satisfacer las necesidades de una obra de dicha monumentalidad, es por ello que se buscó una relación idónea entre las necesidades generando que el edificio sea una sola unidad integra. El espacio dentro de la edificación buscó dar respuesta a una	El edificio bajo su forma y características buscó generar una sinergia a nivel espacial con el entorno, dialogando con esto y no aislándose como un elemento independiente, que es lo que se nota comúnmente en las construcciones actuales. La estructura permite desarrollar un volumen monumental, por otro lado, los materiales como los vidrios de las fachadas y las decoraciones aligeran el peso visual. Se puede observar una planta correctamente ordenada buscando un orden espacial entre los dos bloques colindantes y el bloque central. Es una planta en la cual se nota la modernidad y al mismo tiempo una organización simétrica clásica. No podría decir más	El arquitecto Enrique Seoane Ros procuro una composición coherente donde se manifiestan al mayor número de valores compositivos en su edificio porque el edificio presenta unidad, movimiento, hay un ritmo y armonía en sus volúmenes, la escala del edificio es majestuosa, existe simetría axial en su composición y la proporción entre volúmenes es armónica.-.-La materialidad y la estructura en la imagen del edificio, podremos decir que se refiere a la forma simétrica de los volúmenes que generan el edificio su representación se manifiesta en la relación de forma y volumen, que precisan su equilibrio su uso y la transformación de funciones no alteró su disposición formal.-.- La plasticidad del espacio, supone una corporeización, en la

	arquitectura unificada en sus procesos y funciones, generando una correcta manera de distribuir los diferentes ambientes y actividades a realizarse dentro de sus instalaciones, utilizando elementos propios de la arquitectura moderna.	sobre los espacios no habiendo visitado el edificio.	medida en que los espacios comprendidos entre el funcionamiento y la disposición que conforman el cuerpo, generan una liberación, un encuentro con la presencia de los usuarios habitantes del edificio en un determinado instante.
SC1 C1: Elementos compositivos	El concepto que realizó el arquitecto Seoane para la realización del edificio abarca una gran muestra de la dinámica que se dio en la época, la forma del edificio, el uso de ventanales como muro cortinas entre otras situaciones, reflejan el sentido moderno utilizado, bajo nuevos estándares y materiales.	El edificio bajo su forma y características buscó generar una sinergia a nivel espacial con el entorno, dialogando con esto y no aislándose como un elemento independiente, que es lo que se nota comúnmente en las construcciones actuales.	El arquitecto Enrique Seoane Ros procuro una composición coherente donde se manifiestan al mayor número de valores compositivos en su edificio porque el edificio presenta unidad, movimiento, hay un ritmo y armonía en sus volúmenes, la escala del edificio es majestuosa, existe simetría axial en su composición y la proporción entre volúmenes es armónica.
SC2 C1: Estructura y materialidad	La edificación conllevó nuevas funciones y formas de tratamiento para el propio edificio, técnicas diferentes y nuevas para poder satisfacer las necesidades de una obra de dicha monumentalidad, es por ello que se buscó una relación idónea entre las	La estructura permite desarrollar un volumen monumental, por otro lado, los materiales como los vidrios de las fachadas y las decoraciones aligeran el peso visual.	La materialidad y la estructura en la imagen del edificio, podremos decir que se refiere a la forma simétrica de los volúmenes que generan el edificio su representación se manifiesta en la relación de forma y volumen, que precisan su equilibrio su uso y la transformación de

	necesidades generando que el edificio sea una sola unidad integra.		funciones no alteró su disposición formal.
SC3 Espacio	C1: El espacio dentro de la edificación buscó dar respuesta a una arquitectura unificada en sus procesos y funciones, generando una correcta manera de distribuir los diferentes ambientes y actividades a realizarse dentro de sus instalaciones, utilizando elementos propios de la arquitectura moderna.	Se puede observar una planta correctamente ordenada buscando un orden espacial entre los dos bloques colindantes y el bloque central. Es una planta en la cual se nota la modernidad y al mismo tiempo una organización simétrica clásica. No podría decir más sobre los espacios no habiendo visitado el edificio.	La plasticidad del espacio, supone una corporeización, en la medida en que los espacios comprendidos entre el funcionamiento y la disposición que conforman el cuerpo, generan una liberación, un encuentro con la presencia de los usuarios habitantes del edificio en un determinado instante.
<b>C2: Calidad sensorial</b>	La acústica dentro de la magnitud del edificio evoca a una representación de la proyección del arquitecto dentro del edificio, desde la propia ubicación de la edificación en un entorno dinámico y copa como dentro de la misma edificación albergando a un gran número de personas y actividades. Alineándose bajo los valores arquitectónicos y la experiencia estética el edificio visualmente nos permite percibir la monumentalidad de sus volúmenes, la modernidad de sus	Factores como la acústica en muchas épocas históricas no eran temas centrales de un proyecto, por lo tanto, imagino que habrá sido considerada en el auditorio, pero no sabría decir sobre otros espacios. Habría que hacer estudios específicos para poder decir más sobre la acústica. Desde los ejes urbanos principales aparece como una obra monumental e impactante, que se define en dos escalas gracias a las decoraciones. En segunda instancia, los volúmenes	Supongo que se hizo un estudio sobre la acústica del edificio, que permita apreciar los espacios sin ecos ni reverberancias, los acabados las formas interiores y los materiales deben compensar la acústica para definir los sonidos y silencios de los asistentes. La Importancia de la Percepción Visual en el campo de la Arquitectura es muy importante ya que la percepción visual nos permite llevar las sensaciones que percibe cada individuo de lo visual a lo táctil, a lo físico en este rubro el edificio y su



	<p>procesos representados por su materialidad todo sin representar una falta de concordancia con el entorno ya formado, si no generando su jerarquía acorde a los nuevos estándares arquitectónicos. El arquitecto busca generar e implementar una nueva idea bajo el enfrentamiento de los conceptos modernos aplicados en el mundo y tardíamente llegando a nuestro país, desde la fachada y su composición busco generar un nuevo concepto arquitectónico y urbano.</p>	<p>aparecen articulados cuando se les mira desde el lado del auditorio. Se puede observar una diferencia de materiales y como estas características generan una textura y no se pierde el valor decorativo algo no siempre común en la arquitectura moderna racionalista.</p>	<p>concepción formal convexa permiten al observador apreciar por su juego de volúmenes pareados y la proporción del edificio, así como por el entorno que lo rodea una visión monumental y un estímulo a la percepción de los sentidos. La visión de los materiales con los que está revestido el edificio dan una sensación de transparencia y ligereza, además de suavidad sus acabados en concreto y sus cristales vistos a distancia, permiten una visión armónica y agradable a la vista.</p>
<p>SC4 C2: Percepción auditiva</p>	<p>La acústica dentro de la magnitud del edificio evoca a una representación de la proyección del arquitecto dentro del edificio, desde la propia ubicación de la edificación en un entorno dinámico y copa como dentro de la misma edificación albergando a un gran número de personas y actividades.</p>	<p>Factores como la acústica en muchas épocas históricas no eran temas centrales de un proyecto, por lo tanto, imagino que habrá sido considerada en el auditorio, pero no sabría decir sobre otros espacios. Habría que hacer estudios específicos para poder decir más sobre la acústica.</p>	<p>Supongo que se hizo un estudio sobre la acústica del edificio, que permita apreciar los espacios sin ecos ni reverberancias, los acabados las formas interiores y los materiales deben compensar la acústica para definir los sonidos y silencios de los asistentes.</p>

<p>SC5 C2: Percepción visual</p>	<p>Alineándose bajo los valores arquitectónicos y la experiencia estética el edificio visualmente nos permite percibir la monumentalidad de sus volúmenes, la modernidad de sus procesos representados por su materialidad todo sin representar una falta de concordancia con el entorno ya formado, si no generando su jerarquía acorde a los nuevos estándares arquitectónicos.</p>	<p>Desde los ejes urbanos principales aparece como una obra monumental e impactante, que se define en dos escalas gracias a las decoraciones. En segunda instancia, los volúmenes aparecen articulados cuando se les mira desde el lado del auditorio.</p>	<p>La Importancia de la Percepción Visual en el campo de la Arquitectura es muy importante ya que la percepción visual nos permite llevar las sensaciones que percibe cada individuo de lo visual a lo táctil, a lo físico en este rubro el edificio y su concepción formal convexa permiten al observador apreciar por su juego de volúmenes pareados y la proporción del edificio, así como por el entorno que lo rodea una visión monumental y un estímulo a la percepción de los sentidos.</p>
<p>SC6 C2: Percepción táctil</p>	<p>El arquitecto busca generar e implementar una nueva idea bajo el enfrentamiento de los conceptos modernos aplicados en el mundo y tardíamente llegando a nuestro país, desde la fachada y su composición busco generar un nuevo concepto arquitectónico y urbano.</p>	<p>Se puede observar una diferencia de materiales y como estas características generan una textura y no se pierde el valor decorativo algo no siempre común en la arquitectura moderna racionalista.</p>	<p>La visión de los materiales con los que está revestido el edificio dan una sensación de transparencia y ligereza, además de suavidad sus acabados en concreto y sus cristales vistos a distancia, permiten una visión armónica y agradable a la vista.</p>

<p><b>C3: Calidad simbólica</b></p>	<p>El edificio Javier Alzamora Valdez llega a representar más allá de su propia edificación, una muestra de la cultura propia del lugar con las características de los futuros edificios, manteniendo una relación con su entorno urbano, ya que no ejercería las mismas cualidades en otra ubicación. El edificio representa bajo su contexto en adelante la formación de una nueva toma de decisiones y conceptos arquitectónicos, siendo un hito primordial moderno que generaría una nueva forma de ver la conceptualización arquitectónica, el entorno urbano y los movimientos arquitectónicos. La propia edificación representa un nodo o hito de gran transcendencia dentro de una trama urbana ya adecuada, la forma, función y visualización genera en los usuarios un aprendizaje y una nueva visión de lo que sería las siguientes ciudades y como sería los nuevos patrones arquitectónicos.</p>	<p>La obra representa una capital en afirmación, siendo un edificio monumental por su forma y ubicándose como eje, considerando también en su gemelo que nunca se construyó. Estando en el lugar se puede sentir el valor simbólico de una arquitectura bien proyectada que no dejó de lado sus raíces propias y también buscó un sincretismo con la contemporaneidad, aspecto común a la mayoría de arquitecturas de Seoane. Podemos percibir una arquitectura que se conoce por toda la ciudadanía, no solo por los/as arquitectos/as expertos/as. Esto nos dice que el diseño se volvió un hito simbólico de la ciudad.</p>	<p>El edificio es todo un icono para la zona al ser el único edificio alto rodeado de jardines lo que le da jerarquía y presencia como símbolo del lugar. El edificio presenta una serie de murales cerámicos interiores que reflejan una identidad con la cultura chimú y sus pinturas murales alusivas a la educación en el Perú como sistemas de códigos semióticos le conforman una imagen cultural y que lo han convertido en objeto de expresión artística. Como mencioné anteriormente, desde la perspectiva psicológica de valor, el edificio a través de sus murales trata de conmover todos los sentidos e identificar al usuario con sus creencias y principios, contando historias que transmiten emociones a quienes visitan el edificio, yendo más allá de lo que se percibe por el sentido de la vista.</p>
-------------------------------------	---	--	--

SC7 Valor contextual	C3:	El edificio Javier Alzamora Valdez llega a representar más allá de su propia edificación, una muestra de la cultura propia del lugar con las características de los futuros edificios, manteniendo una relación con su entorno urbano, ya que no ejercería las mismas cualidades en otra ubicación.	La obra representa una capital en afirmación, siendo un edificio monumental por su forma y ubicándose como acceso de un grande eje, considerando también en su gemelo que nunca se construyó.	El edificio es todo un icono para la zona al ser el único edificio alto rodeado de jardines lo que le da jerarquía y presencia como símbolo del lugar.
SC8 Valor empírico	C3:	El edificio representa bajo su contexto en adelante la formación de una nueva toma de decisiones y conceptos arquitectónicos, siendo un hito primordial moderno que generaría una nueva forma de ver la conceptualización arquitectónica, el entorno urbano y los movimientos arquitectónicos.	Estando en el lugar se puede sentir el valor simbólico de una arquitectura bien proyectada que no dejó de lado sus raíces propias y también buscó un sincretismo con la contemporaneidad, aspecto común a la mayoría de arquitecturas de Seoane.	El edificio presenta una serie de murales cerámicos interiores que reflejan una identidad con la cultura chimú y sus pinturas murales alusivas a la educación en el Perú como sistemas de códigos semióticos le conforman una imagen cultural y que lo han convertido en objeto de expresión artística.
SC9 Valor psicológico	C3:	La propia edificación representa un nodo o hito de gran transcendencia dentro de una trama urbana ya adecuada, la forma, función y visualización género en los usuarios un aprendizaje y una nueva visión de lo que sería las siguientes ciudades y como sería los nuevos patrones arquitectónicos.	Podemos percibir una arquitectura que se conoce por toda la ciudadanía, no solo por los/as arquitectos/as expertos/as. Esto nos dice que el diseño se volvió un hito simbólico de la ciudad.	Como mencioné anteriormente, desde la perspectiva psicológica de valor, el edificio a través de sus murales trata de conmovir todos los sentidos e identificar al usuario con sus creencias y principios, contando historias que transmiten emociones a quienes visitan el edificio, yendo más allá de lo que se

			percibe por el sentido de la vista.
<b>C4: Recuerdo estético</b>	<p>La valoración de sus funciones replica en la forma en que se planteó la distribución de sus espacios, plasmado desde su diseño estético arquitectónico, dando singularidad a cada espacio sin dejar de ser una armonía unificada dentro del edificio. Históricamente el edificio representaba por la cualidad de sus volúmenes y ubicación un eje simétrico en la Av. Abancay, iba a ser ubicado frente a otro hito histórico generando un simbolismo urbano arquitectónico adecuado para dos diferentes tipos de muestras arquitectónicas. La proyección del edificio Javier Alzamora Valdez bajo el concepto requerido por el arquitecto Enrique Seoane se representa bajo un hito, la calidad del diseño arquitectónico y su estética refieren a una edificación emblemática e icónica que representa el ingreso a un espacio urbano de gran importancia</p>	<p>No habiéndolo visitado o vivido no puedo dar afirmaciones específicas sobre sus aspectos funcionales, pero podemos observar una plaza organizada y de todas maneras la construcción de una plaza interesante. Es un proyecto donde se prioriza la monumentalidad, junto con elementos andinos, principalmente para las decoraciones. También se observa que sus elementos de composición generan una correcta simplicidad y simetría, son características que hoy no se ven mucho en las edificaciones que buscan más formas irregulares. Es un edificio monumental que prioriza algunos aspectos sobre otros. En la arquitectura de Seoane se nota esa búsqueda de juntar lo moderno con lo antiguo y el obtiene resultados interesantes a partir de esto.</p>	<p>La funcionalidad de un edificio se manifiesta a través de su disposición física como hábitat humano, un lugar de comodidad y seguridad, su principal función es servir para satisfacer las necesidades de las personas que lo van a utilizar. Si el edificio cumple adecuadamente su función con su forma y sus espacios y permiten a los usuarios desarrollar adecuadamente sus actividades, podemos decir que en el edificio existe funcionalidad. La armonía en las obras arquitectónicas depende del lugar como punto de partida, es el primer elemento o material con el que cuenta el arquitecto en el complejo desarrollo de un proyecto arquitectónico. Entonces podemos decir que en el detalle de un buen proyecto se aprecia la idea generatriz de este, o lo que es lo mismo su relación con el entorno que influye determinadamente en la experiencia y sentido que le da el observador y el usuario cuando tienen una relación íntima con los espacios y</p>

	como el centro de Lima.		volúmenes del edificio. Cuando el objeto arquitectónico tiene la capacidad de hacer captar a través de las experiencias y señales estéticas del edificio y además cuenta con comodidad, calidez, limpieza y sorpresa generan sentimientos y experiencias en los usuarios que derivan del diseño de sus espacios. Además, la temperatura del ambiente, la textura de la madera o el uso de colores cálidos contribuyen a provocar sensaciones más acogedoras.
SC10 C4: Funcionalidad	La valoración de sus funciones replica en la forma en que se planteó la distribución de sus espacios, plasmado desde su diseño estético arquitectónico, dando singularidad a cada espacio sin dejar de ser una armonía unificada dentro del edificio.	No habiéndolo visitado o vivido no puedo dar afirmaciones específicas sobre sus aspectos funcionales, pero podemos observar una plaza organizada y de todas maneras la construcción de una plaza interesante.	La funcionalidad de un edificio se manifiesta a través de su disposición física como hábitat humano, un lugar de comodidad y seguridad, su principal función es servir para satisfacer las necesidades de las personas que lo van a utilizar. Si el edificio cumple adecuadamente su función con su forma y sus espacios y permiten a los usuarios desarrollar adecuadamente sus actividades, podemos decir que en el edificio existe funcionalidad.

<p>SC11 Armonía</p>	<p>C4: Históricamente el edificio representaba por la cualidad de sus volúmenes y ubicación un eje simétrico en la Av. Abancay, iba a ser ubicado frente a otro hito histórico generando un simbolismo urbano arquitectónico adecuado para dos diferentes tipos de muestras arquitectónicas.</p>	<p>Es un proyecto donde se prioriza la monumentalidad, junto con elementos andinos, principalmente para las decoraciones. También se observa que sus elementos de composición generan una correcta simplicidad y simetría, son características que hoy no se ven mucho en las edificaciones que buscan más formas irregulares.</p>	<p>La armonía en las obras arquitectónicas depende del lugar como punto de partida, es el primer elemento o material con el que cuenta el arquitecto en el complejo desarrollo de un proyecto arquitectónico. Entonces podemos decir que en el detalle de un buen proyecto se aprecia la idea generatriz de este, o lo que es lo mismo su relación con el entorno que influye determinantemente en la experiencia y sentido que le da el observador y el usuario cuando tienen una relación íntima con los espacios y volúmenes del edificio.</p>
<p>SC12 Experiencia estética</p>	<p>C4: La proyección del edificio Javier Alzamora Valdez bajo el concepto requerido por el arquitecto Enrique Seoane se representa bajo un hito, la calidad del diseño arquitectónico y su estética refieren a una edificación emblemática e icónica que representa el ingreso a un espacio urbano de gran importancia como el centro de Lima.</p>	<p>Es un edificio monumental que prioriza algunos aspectos sobre otros. En la arquitectura de Seoane se nota esa búsqueda de juntar lo moderno con lo antiguo y el obtiene resultados interesantes a partir de esto.</p>	<p>Cuando el objeto arquitectónico tiene la capacidad de hacer captar a través de las experiencias y señales estéticas del edificio y además cuenta con comodidad, calidez, limpieza y sorpresa generan sentimientos y experiencias en los usuarios que derivan del diseño de sus espacios. Además, la temperatura del ambiente, la textura de la madera o el uso de colores cálidos contribuyen a provocar sensaciones más acogedoras.</p>

<b>Observación</b>	El arquitecto respondió con claridad y fluidez sobre el tema que se está abordando. Fue bastante claro y conciso respondiendo con interés a cada interrogante. Asimismo, respondió a las preguntas en base a su experiencia como colaborador en el edificio.	El arquitecto respondió de manera elocuente, tuvo conocimiento y dominio del tema, sus respuestas fueron concisas y precisas, se dejó entender. Sus respuestas son en base a su experiencia profesional e investigaciones respecto a las edificaciones de equipamientos arquitectónicos.	El arquitecto se mostró claro con sus respuestas, en base a su experiencia y estaba por el Perú, uso ejemplos y conceptos para fundamentar sus ideas en las respuestas, se mostró muy interesado en el tema de investigación.
<b>Evidencias</b>	Arquitecto y docente: Especialista en el diseño urbano arquitectónico con más de 20 años de experiencia, actualmente es gerente general de Arquitectos constructores y docente universitario.	Doctor, Magister Y Arquitecto especializado en el diseño arquitectónico y urbanismo, con 20 años de experiencia, actualmente es consultor de obras y docente universitario y de doctorado.	Arquitecto con más de 40 años de experiencia profesional, con amplia experiencia profesional de proyecto y construcción en: edificios públicos, oficinas, fábricas, escuelas, etc. Actualmente es gerente de Ram's Arquitectos en México y Doctor en arquitectura, el cual ha realizado diversas investigaciones aplicadas al diseño arquitectónico.

Como resultado final en el MaxQDA generó una nube de palabras y el diagrama de las categorías y subcategorías al momento de estructurar y contrastar la información (Véase figura 31 y 32).



**Figura 31.** Diagrama de códigos de las categorías y subcategorías.

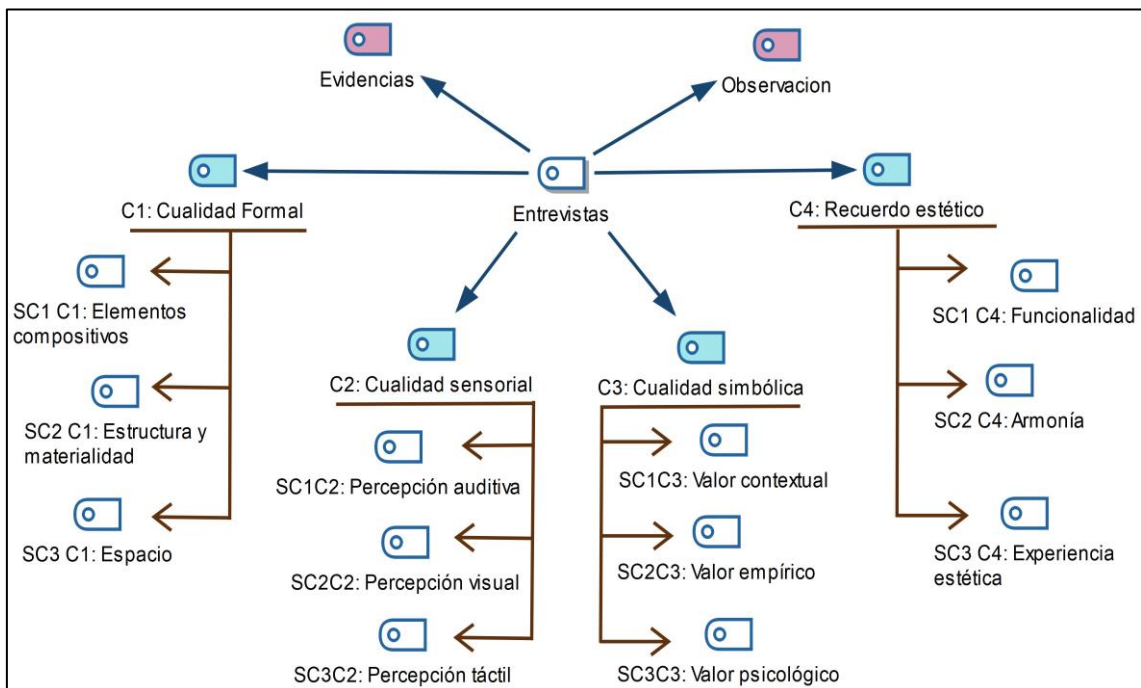

Nota: La figura evidencia a las categorías y subcategorías generado por el MaxQDA.

**Figura 32.** Nube de palabras generado por el MaxQDA de las categorías y subcategorías.

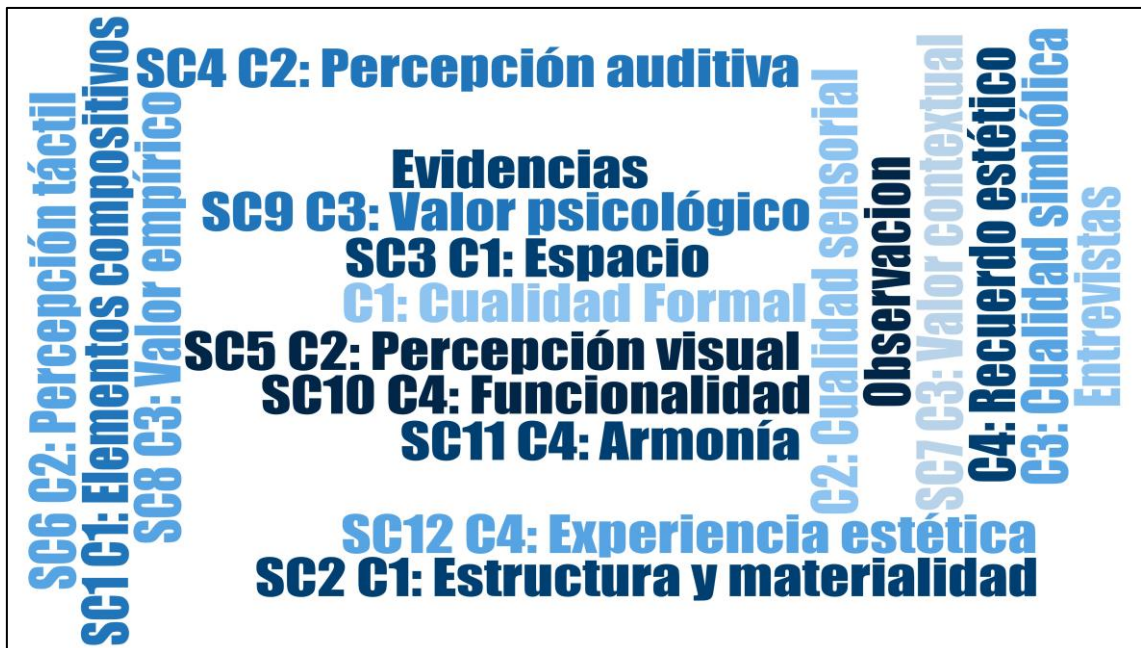

Nota: La figura evidencia a la nube de palabras de las categorías y subcategorías para las entrevistas realizadas.

El método aplicado consistió en la triangulación a través del Análisis (M1), Inducción (M2) y Hermenéutica (M3), donde también se aplicaron las técnicas e instrumentos de recolección de datos, mediante la entrevista (I1), la observación (I2) y la bitácora (I3), con el propósito de contrastar las teorías e interpretarlas y así obtener una información que logre descifrar la codificación de la estética mediante las categorías (C) y subcategorías (SC) para su comprensión dentro del contexto de la arquitectura en relación a los objetivos.

### **Primer resultado:**

En este primer resultado se puntualizó a las categorías: **Cualidad formal** (Categoría 1) con las respectivas subcategorías: Elementos compositivos (Subcategoría 1 – categoría 1), Estructura y materialidad (Subcategoría 2 – categoría 1), Espacio (Subcategoría 3 – categoría 1); **Cualidad sensorial** (Categoría 2) con sus respectivas subcategorías: Percepción auditiva (Subcategoría 1 – categoría 2), Percepción visual (Subcategoría 2 – categoría 2), Percepción táctil (Subcategoría 3 – categoría 2), **Cualidad simbólica** (Categoría 3) con las subcategorías: Valor contextual (Subcategoría 1 – categoría 3), Valor empírico (Subcategoría 2 – categoría 3), Valor psicológico (Subcategoría 3 – categoría 3) y **Recuerdos estéticos** (Categoría 4) con las respectivas subcategorías: Funcionalidad (Subcategoría 1 – categoría 4), Armonía (Subcategoría 2 – categoría 4), Experiencia estética (Subcategoría 3 – categoría 4).

Para la cualidad formal (categoría 1) el objeto arquitectónico comprende una muestra del movimiento modernista, con el uso de nuevos materiales y la idea de generar una arquitectura más simple, presenta rasgos de monumentalidad, elementos compositivos partiendo desde la simetría axial y el ritmo de sus volúmenes generando la impresión de una escala y armonía bajo la forma convexa generando una sinergia espacial con el entorno, la estructura y los materiales aplicados en el diseño aligeran el peso visual. Según Masiero (2018) la cualidad formal para el diseño arquitectónico busca la manera o el modo en que los elementos que componen el objeto arquitectónico interactúen entre sí, bajo procesos debidamente planificado y ordenados generando una unidad bien

conformada a través de la forma, la estructura, los materiales, el espacio y el contexto. Analizando ambos resultados se indica que el edificio muestra componentes que evocan una integración en su volumetría, la forma curva cóncava y convexa detalla el concepto para generar una percepción jerarquizada y agradable en complemento con la estructura tecnológica que se aplicó en el diseño.

Para la cualidad sensorial (categoría 2) el edificio manifiesta y logra la percepción por parte de los usuarios internos y externos en todos los sentidos desde el punto de vista visual, acústico, táctil donde se puede observar la monumentalidad de la obra arquitectónica adaptándose al lugar a través de la forma cóncava con carácter moderno resaltando sus volúmenes y resaltando su materialidad con texturas de estilo clasicista. De esta manera, Muzquiz (2017) refiere que la cualidad sensorial se percibe en el objeto arquitectónico a través de una relación directa con los sentidos para la interacción directa entre el objeto arquitectónico y el usuario, visto desde una perspectiva bidimensional o tridimensional según la forma que se quiera visualizar, por ende, analizando ambos resultados se hace hincapié que el diseño de la edificación se adapta al lugar con características en la simplicidad y armonía de sus volúmenes, sus espacios internos conllevan a realizar un recorrido fluido que en los diferentes niveles se puede dar una percepción hacia lo exterior a través del muro cortina que envuelve la forma curva y lados de los laterales de los volúmenes.

Para la cualidad simbólica (categoría 3) el objeto arquitectónico representa su propio volumen, genera una muestra de la cultura propia del lugar con las características de los futuros edificios siendo claro indicio de lo que sería las ciudades nuevas, mantiene un concepto que se adapta al lugar en la jerarquía con el entorno natural reflejando una identidad en la materialidad tanto en lo exterior como lo interior haciendo alusivo a la cultura chimú y las pinturas de los murales, mientras que para Prak y Sainz (2018) el contenido experimental vivencial existencial o perceptivo de un objeto arquitectónico, evoca emociones o ideas directamente a los sentimientos o vivencias experimentadas por el usuario. Analizando ambos resultados el edificio expresa un simbolismo de identidad cultural donde lo moderno se mezcla con lo clásico mediante su

sistema constructivo a través del concepto de sus volúmenes que se adaptan al entorno y contexto de la época.

Para el recuerdo estético (categoría 4) el edificio toma valor su diseño arquitectónico donde la armonía y el espacio se unifican, su volumen o ubicación generan un eje simétrico, la planta organiza un complemento con la plaza circular obteniendo resultados interesantes para el recuerdo perceptivo del usuario, según Aurosa (2021) los elementos arquitectónicos favorecen el acercamiento con el espacio interviniendo en la memoria sensible y en un tiempo determinado mejorando la experiencia espacial y estética, el recuerdo es lo que conlleva a la reflexión sobre una situación que permanece en la memoria, el juicio estético es conduce a interpretar lo que da placer estético y así permanezca en el tiempo. Por ende, analizando ambos resultados el edificio evoca a tener un recuerdo estético en que el aspecto climático también juego un rol fundamental para su diseño, las texturas, sus volúmenes armónicos expresan simbolismo y calidez, que contribuyen a provocar sensaciones cuando se percibe el objeto, de esta manera el edificio contempla una experiencia tanto en sus formas exteriores como en lo interior formando una unidad de pertenencia para la percepción del usuario.

### **Segundo resultado:**

Se puntualiza a la **Cualidad formal** (Categoría 1) con las respectivas subcategorías: Elementos compositivos (Subcategoría 1 – categoría 1), Estructura y materialidad (Subcategoría 2 – categoría 1), por ende:

**Figura 33.** Diagrama de códigos de la primera categoría y sus subcategorías

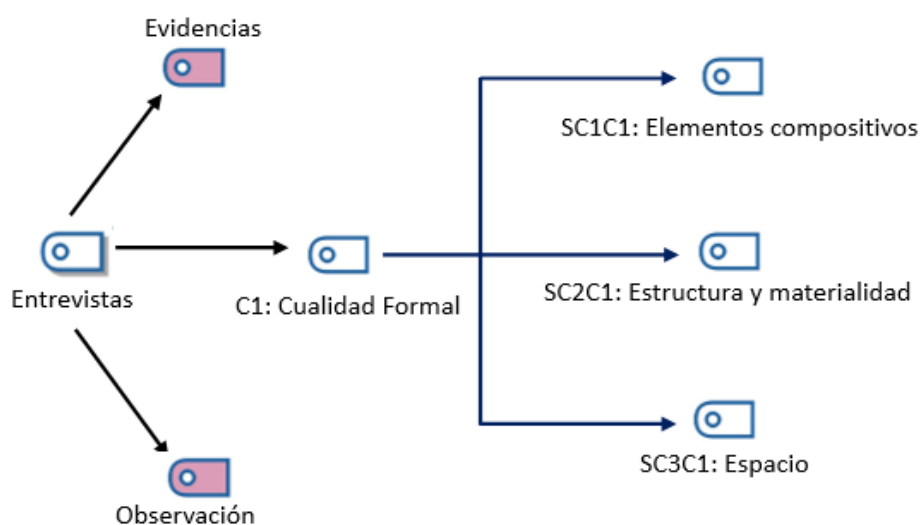

*Nota:* La figura evidencia a la primera categoría con sus subcategorías generado por el MaxQDA.

Para la cualidad formal (categoría 1) el objeto arquitectónico comprende una muestra del movimiento modernista, con el uso de nuevos materiales y la idea de generar una arquitectura más simple, presenta rasgos de monumentalidad, elementos compositivos partiendo desde la simetría axial y el ritmo de sus volúmenes generando la impresión de una escala y armonía bajo la forma convexa generando una sinergia espacial con el entorno, la estructura y los materiales aplicados en el diseño aligeran el peso visual. Según Masiero (2018) la cualidad formal para el diseño arquitectónico busca la manera o el modo en que los elementos que componen el objeto arquitectónico interactúen entre sí, bajo procesos debidamente planificado y ordenados generando una unidad bien conformada a través de la forma, la estructura, los materiales, el espacio y el contexto. Analizando ambos resultados se indica que el edificio muestra componentes que evocan una integración en su volumetría, la forma curva cóncava y convexa detalla el concepto para generar una percepción jerarquizada y agradable en complemento con la estructura tecnológica que se aplicó en el diseño.

Los elementos compositivos (Subcategoría 1) en el objeto arquitectónico se aplica en sus grandes volúmenes con elementos y procesos nuevos para lo que

respecta la arquitectura, materiales como el hormigón armado y las ventanas vidriadas definen una arquitectura modernista representada en una sola unidad, la forma diseñada genera una sinergia espacial con el entorno, presentando movimiento, ritmo, escala, la proporción reflejando una armonía y simplicidad. Tal cual como lo analiza Muzquiz (2017). El diseño arquitectónico bajo el diseño busca adecuar diferentes elementos dentro de un espacio visual que previamente se ha seleccionado, generando una combinación de tal manera que estos elementos aislados formen una unidad. Analizando ambos resultados se expresa que el edificio mantiene componentes que siguen un patrón donde el volumen del auditorio y los volúmenes verticales generan una armonía de unidad, expresando sus componentes a la vista del usuario por todos sus lados.

La estructural y materialidad (Subcategoría 2) en el edificio realiza de elementos de mayor verticalidad y área, produciendo el uso de nuevos materiales que soportan su estructura como el hormigón armado y el acero representando el proceso organizado acorde a la arquitectura que se proponía en el tiempo de su construcción, su forma y volumen precisan un equilibrio de composición. Para González & Meza (2021), son un conjunto de operaciones correctamente organizadas y planificadas que mantienen una finalidad común que es la realización de un objeto arquitectónico, la combinación de los diferentes elementos que componen el objeto y acabado final. Analizando ambos resultados el edificio mantiene una estructura con materiales que se incorporaron durante el movimiento moderno como sistema tecnológico se empleó el acero, el hormigón armado y el muro cortina, por tal razón permitió su realización bajo su concepto no alterando su disposición formal.

El espacio (Subcategoría 3) La edificación estudiada mantiene una sintonía organizada entre sus espacios puesto que albergaría una gran cantidad de funciones y actividades por realizarse siendo importante una correcta distribución respetando características como la acústica, visión, recorridos, etc., Dando prioridad a ciertos ambientes dentro del edificios que reflejarían situaciones de mayor envergadura. Es por ello que según Muzquiz (2017) el espacio es el lugar donde se manifiestan hechos y acontecimientos relacionados con la persona, convirtiéndose en un viaje de recorrido que genera percepciones

de experiencias, el espacio debe ser pensado de acuerdo a la persona, en cuanto a sus preferencias, sentimientos o cultura, va más allá de lo racional. Por ello, analizando ambos resultados expresamos que el espacio en el edificio mantiene una arquitectura unificada en la correcta funcionalidad que cumple cada ambiente, distribuyendo un determinado orden entre los bloques laterales y central para una circulación fluida.

**Tercer resultado:**

Se puntualiza a la **Cualidad sensorial** (Categoría 2) con sus respectivas subcategorías: Percepción auditiva (Subcategoría 1 – categoría 2), Percepción visual (Subcategoría 2 – categoría 2), Percepción táctil (Subcategoría 3 – categoría 2), por tanto:

**Figura 34.** Diagrama de códigos de la segunda categoría y sus subcategorías

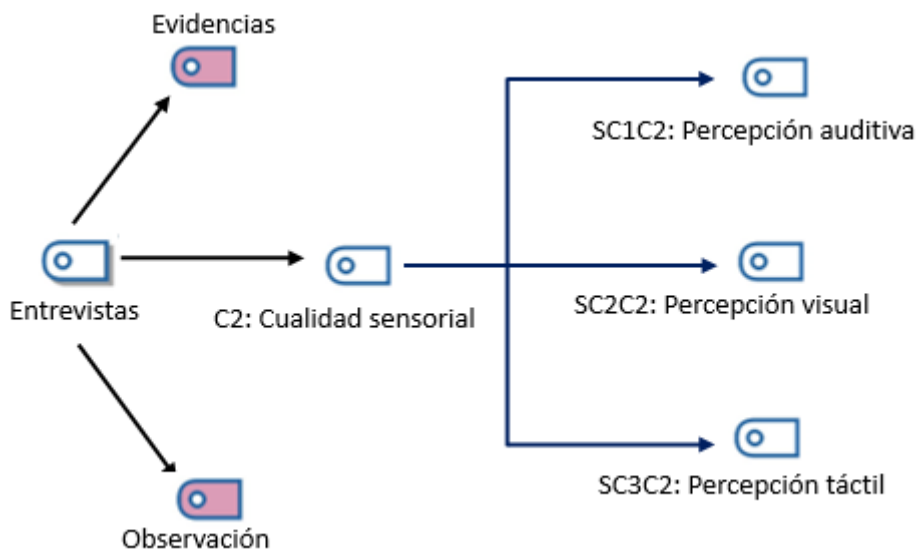

*Nota:* La figura evidencia a la segunda categoría con sus subcategorías generado por el MaxQDA.

Para la cualidad sensorial (categoría 2) el edificio manifiesta y logra la percepción por parte de los usuarios internos y externos en todos los sentidos desde el punto de vista visual, acústico, táctil donde se puede observar la monumentalidad de la obra arquitectónica adaptándose al lugar a través de la forma cóncava con carácter moderno resaltando sus volúmenes y resaltando su materialidad con texturas de estilo clasicista. De esta manera, Muzquiz (2017) refiere que la

cualidad sensorial se percibe en el objeto arquitectónico a través de una relación directa con los sentidos para la interacción directa entre el objeto arquitectónico y el usuario, visto desde una perspectiva bidimensional o tridimensional según la forma que se quiera visualizar, por ende, analizando ambos resultados se hace hincapié que el diseño de la edificación se adapta al lugar con características en la simplicidad y armonía de sus volúmenes, sus espacios internos conllevan a realizar un recorrido fluido que en los diferentes niveles se puede dar una percepción hacia lo exterior a través del muro cortina que envuelve la forma curva y lados de los laterales de los volúmenes.

La percepción auditiva (subcategoría 4) en el edificio se percibe dentro de la planta arquitectónica de espacios sin ecos o interacción de sonidos que difieran de la actividad encomendada, sus acabados, la forma de los espacios dentro de su planta compensan la acústica para definir los silencios y sonidos sin afectar la función y al usuario. La acústica dentro de la magnitud del edificio es una clara muestra de representación de proyección, desde la propia ubicación del objeto arquitectónico en un entorno dinámico y como dentro de la misma edificación alberga a un gran número de personas y actividades. Según Ruiz y Maya (2022) La percepción auditiva, es la capacidad de interpretar y recibir información entorno al sonido para su comprensión, mediante las ondas sonoras se producen la armonía que quieren transmitir para el confort de las personas. Analizando ambos resultados si bien lo acústico se evidencia de forma correcta en el edificio hay espacios en el que se percibe ruidos que vienen de la avenida principal, sin embargo, el auditorio también presenta una acústica bien trabajada con materiales acústicos que no generan ningún ruido del entorno.

La percepción visual (subcategoría 5) en el edificio es una de los más grandes estándares de la edificaciones, es por ello que lo analizan como el eje que permite llevar las sensaciones de cada individuo de lo visual a lo físico, es por ello que las características del edificio desde la forma convexa de su volumen pareado, la misma proporción de la estructura y la interacción con el entorno genera una visión monumental que involucra el estímulo a la percepción de los sentidos llevando un mismo enfoque bajo los nuevos valores arquitectónicos modernos siendo replicados generados en la época, la estética del edificio



visualmente nos permite percibir la monumentalidad de sus volúmenes, la modernidad de sus procesos y las diferentes texturas generadas por su propia materialidad, ejecutando una edificación que no representa una falta de concordancia con el entorno ya formado, si no generando su jerarquía acorde a los nuevos estándares arquitectónicos. Según Muzquiz (2017) la Percepción visual, es aquella que nos permite obtener una experiencia hacia el objeto arquitectónico de manera directa, donde interviene nuestra visión y la mente para interpretar la realidad. Por tal razón, analizando ambos resultados se expresa que la forma del edificio evoca a una primera percepción que conforme se visualiza sus demás componentes se puede interpretar su concepto y la relación que contextualiza su estructura y los materiales empleados, en su interior se percibe la doble altura que a su alrededor se visualiza el muro cortina, el revestimiento de las estructuras y los murales pintado alusivos a la cultura peruana.

La percepción táctil (subcategoría 6) en el edificio se percibe en la sintonía de las diferentes texturas generadas por sus materiales observándose desde la fachada y su composición, como las texturas de su exterior que permite tocarlas o las texturas de los pisos o revestimientos de sus paredes y columnas. Según Aurosa (2021) la percepción táctil es aquella que nos conecta con los instintos de la arquitectura, es decir permite identificar los elementos del objeto arquitectónico para poder diferenciar sus texturas, el cual nos evoca a percibir diferentes sensaciones a través de la experiencia estética. Es así que, analizando ambos resultados esta percepción es generada por las texturas que envuelven parte del edificio y que simple vista se puede tocar, estas texturas expresan el estilo clasicista que el arquitecto integro al diseño, así también dentro del edificio se puede percibir diferentes materiales que permiten al usuario contemplarlo.

#### **Cuarto resultado:**

Se puntualiza a la **Cualidad simbólica** (Categoría 3) con las subcategorías: Valor contextual (Subcategoría 1 – categoría 3), Valor empírico (Subcategoría 2 – categoría 3), Valor psicológico (Subcategoría 3 – categoría 3).

**Figura 35.** Diagrama de códigos de la tercera categoría y sus subcategorías

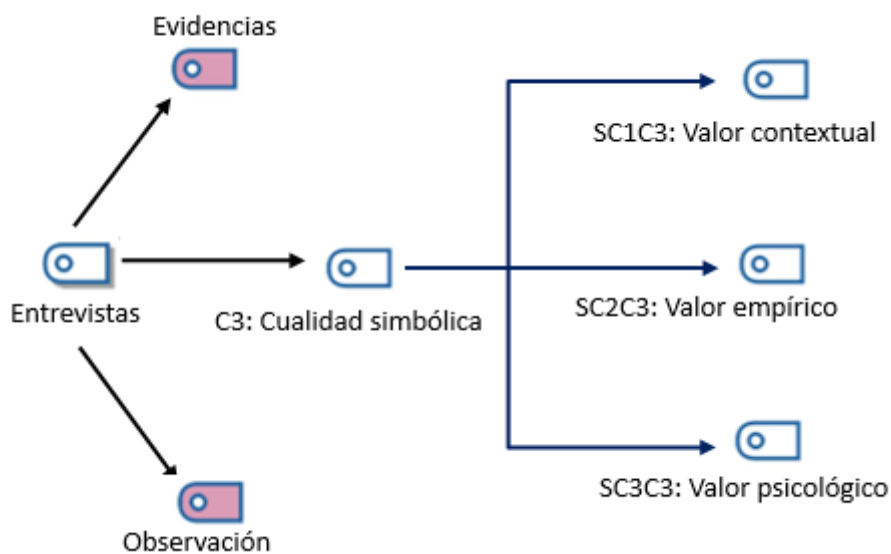

*Nota:* La figura evidencia a la tercera categoría con sus subcategorías generado por el MaxQDA.

Para la cualidad simbólica (categoría 3) el objeto arquitectónico representa su propio volumen, genera una muestra de la cultura propia del lugar con las características de los futuros edificios siendo claro indicio de lo que sería las ciudades nuevas, mantiene un concepto que se adapta al lugar en la jerarquía con el entorno natural reflejando una identidad en la materialidad tanto en lo exterior como lo interior haciendo alusivo a la cultura chimú y las pinturas de los murales, mientras que para Prak y Sainz (2018) el contenido experimental vivencial existencial o perceptivo de un objeto arquitectónico, evoca emociones o ideas directamente a los sentimientos o vivencias experimentadas por el usuario. Analizando ambos resultados el edificio expresa un simbolismo de identidad cultural donde lo moderno se mezcla con lo clásico mediante su sistema constructivo a través del concepto de sus volúmenes que se adaptan al entorno y contexto de la época.

El valor contextual (subcategoría 7) en el edificio se manifiesta en su arquitectura moderna representado una capital que iba en mayor crecimiento, pero sin descuidar el respeto por sus formas el aspecto íntegro interno cultural del propio lugar, refleja la monumentalidad del movimiento arquitectónico, la fachada, forma

del edificio representa un nodo involucrado en un entorno sin la necesidad de crear una discordia entre elementos compositores del contexto, trabajando la jerarquía del edificio y el inicio de una nueva arquitectura monumental, representativa e innovadora para la época. Es por ello que Donoso (2019) se refiere a la relación directa entre el entorno del objeto arquitectónico y el usuario, de este modo se entiende a la arquitectura como una unidad entrelazada dentro de un tejido urbano, la conexión de estas unidades genera un diálogo entre la cultura, la historia y el sentido de pertenencia entre el usuario y el objeto. Por tal motivo analizando ambos resultados el edificio manifiesta una integración directa al entorno, puesto que desde su diseño principal se buscó integrar la arquitectura a la trama urbana, por ello, su forma expresa una simplicidad, la escala permite generar una jerarquía a sus volúmenes creando una unidad de armonía con el volumen del auditorio.

El valor empírico (subcategoría 8) del edificio, el nivel de sus acabados internos y externos presenta diferentes características realizadas en base a cerámicos que reflejan la cualidad chimú, al igual que diferentes sistemas de códigos semióticos que conforman una imagen cultural que lo llevan a ser una obra arquitectónica que expresa una idea artística. El edificio representa bajo su contexto en adelante la formación de una nueva toma de decisiones y conceptos arquitectónicos, siendo un hito primordial moderno que generaría una nueva forma de ver la conceptualización arquitectónica, el entorno urbano y los movimientos arquitectónicos. Ante esta situación Ahmer (2021) el empirismo está basado en la experiencia y en la observación de los hechos, la sintonía que se genera entre el usuario y el objeto arquitectónico, donde más valor gana el objeto siempre que el usuario haya tenido una frecuencia singular. Analizando ambos resultados el edificio evoca características donde lo empírico se expresa en el concepto de diseño, en la planta se puede apreciar que la forma del edificio de adapta a su exterior mediante la plaza circular y el volumen expresa una simetría y la percepción va cambiando conforme se recorre el lugar, pero integrándose al entorno.

El valor psicológico (subcategoría 9) en el edificio permite percibir una arquitectura bien pensada, viéndolo desde el punto de vista psicológico, el propio

entorno es conocedor de la edificación y lo relacionan directamente con su lugar de ubicación, lo cual indica que fue más allá de su volumen convirtiéndose en un hito para la ciudad. El valor del edificio conlleva a través de sus murales, las formas de expresión de sus acabados, la distribución de sus plantas internas y externas buscando conmover al usuario con sus creencias y expresiones culturales generando emociones que van más allá de lo visual. Es por ello que Apolonio y Garrido Román (2021) refieren este valor a la relación directa entre la interna del usuario y el objeto presenciado. Los estudios demuestran que gran parte de los edificios provocan un elevado impacto en las emociones de las personas, lo que lleva a interconectar arquitectura y psicología. Analizando ambos resultados el edificio conlleva a diferentes sensaciones cuando se percibe, es por eso que su arquitectura manifiesta emociones para la memoria del ser humano, las formas de los volúmenes generan que haya una complicidad de armonía y proporción, sus texturas evocan a una relación directa y permite ir más allá de lo sensitivo.

**Quinto resultado:**

Se puntualiza a los **Recuerdos estéticos** (Categoría 4) con las respectivas subcategorías: Funcionalidad (Subcategoría 1 – categoría 4), Armonía (Subcategoría 2 – categoría 4), Experiencia estética (Subcategoría 3 – categoría 4), por ende:

**Figura 36.** Diagrama de códigos de la tercera categoría y sus subcategorías.

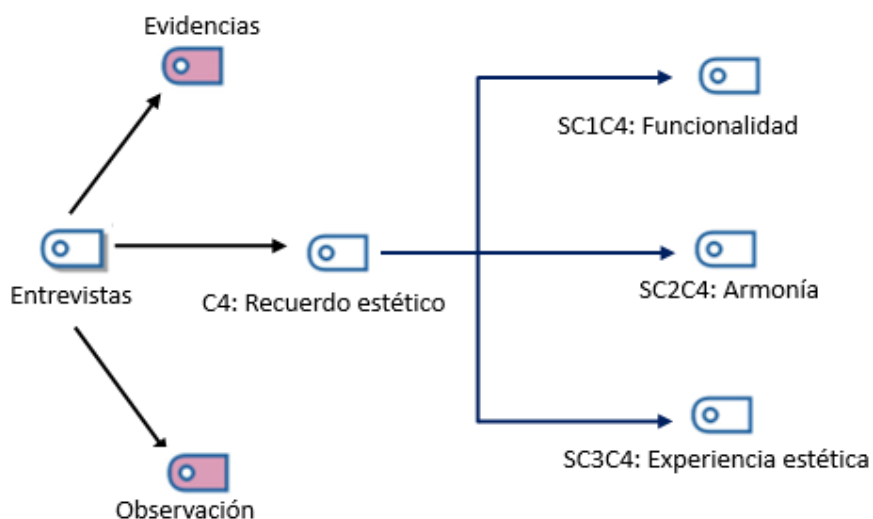

*Nota:* La figura evidencia a la tercera categoría con sus subcategorías generado por el MaxQDA.

Para el recuerdo estético (categoría 4) el edificio toma valor su diseño arquitectónico donde la armonía y el espacio se unifican, su volumen o ubicación generan un eje simétrico, la planta organiza un complemento con la plaza circular obteniendo resultados interesantes para el recuerdo perceptivo del usuario, según Aurosa (2021) los elementos arquitectónicos favorecen el acercamiento con el espacio interviniendo en la memoria sensible y en un tiempo determinado mejorando la experiencia espacial y estética, el recuerdo es lo que conlleva a la reflexión sobre una situación que permanece en la memoria, el juicio estético es conduce a interpretar lo que da placer estético y así permanezca en el tiempo. Por ende, analizando ambos resultados el edificio evoca a tener un recuerdo estético en que el aspecto climático también juego un rol fundamental para su diseño, las texturas, sus volúmenes armónicos expresan simbolismo y calidez, que contribuyen a provocar sensaciones cuando se percibe el objeto, de esta manera el edificio contempla una experiencia tanto en sus formas exteriores como en lo interior formando una unidad de pertenencia para la percepción del usuario.

La funcionalidad (subcategoría 10) en el edificio se puede observar como la valoración de sus funciones replica en la forma en que se planteó la distribución de sus espacios, plasmado desde su diseño estético arquitectónico, dando singularidad a cada espacio sin dejar de ser una armonía unificada dentro del edificio. Se manifiesta a través de su disposición física como hábitat humano con valores de comodidad y seguridad, sirviendo para satisfacer las funciones que se encomendaron. Por ello Donoso (2019) tiene como principio la realización de diseños arquitectónicos que cumplan una utilidad determinada, respondan al valor de confort y comodidad del usuario y satisfagan la necesidad solicitada.

La armonía (subcategoría 11). En el detalle el edificio se considera un buen proyecto arquitectónico reflejando la idea generatriz del mismo, su relación con el entorno que influye directamente con la experiencia y el valor de aceptación que le da el observador manteniendo una relación íntima con los espacios y

volúmenes del edificio. Históricamente el edificio representaba por la cualidad de sus volúmenes y ubicación un eje simétrico en la Av. Abancay, iba a ser ubicado frente a otro hito histórico generando un simbolismo urbano arquitectónico adecuado para dos diferentes tipos de muestras. En este sentido Dumnova (2022) refiere a las características de orden y dimensionamiento que presentan en sus volúmenes, distribuciones, funciones, cualidades estéticas según el propósito habitable.

Experiencia estética (subcategoría 11). El edificio tiene la capacidad de hacer captar a través de la experiencia de vista del lugar y muestras estéticas del edificio una sensación de comodidad, calidez, limpieza que generan sentimientos en los usuarios que los derivan y los invitan al diseño de sus plantas arquitectónicas complementando con el recorrido de la organización del edificio y su funcionalidad, generando mayor valor al acabado final y la materialización de la textura de sus acabados como el uso de colores cálidos, la textura de la madera entre otras características. Por ello Bhise (2018) entiende como una modalidad de encuentro entre los diferentes usuarios y los objetos, fenómenos o situaciones que presentan un conjunto de emociones o un tipo de conocimiento que puede considerarse de tipo estético. Analizando ambos resultados se puede concluir que el edificio mediante las diferentes percepciones de los sentidos evoca a que el usuario genere un juicio estético y así adquirir la experiencia que se obtiene al contemplar la edificación a través de sus elementos arquitectónicos y la interacción que tiene con el entorno.

## V. CONCLUSIONES

Es importante comprender que la estética es la percepción del ser humano hacia un objeto para así poder emitir juicios estéticos generando una crítica de placer estético, y a su vez también conduce a una experiencia de emociones o sentimientos al contemplar un objeto e interpretar la realidad, por ello, la investigación tuvo como estudio de caso al edificio Javier Alzamora Valdez, ubicado en el distrito de Cercado de Lima para de esta manera con la literatura a través de las teorías, los antecedentes, la metodología y los resultados con la discusión, concluir que:

### **Como objetivo general:**

Se concluyó que, el edificio Javier Alzamora Valdez presenta un valor fundamental estético mediante sus cualidades expresando una particularidad en escala y volumetría en cuanto a su composición formal, la pureza con la que envuelve sus volúmenes y el sentido de integración con el entorno tanto en el exterior como el interior representando a la mejor obra arquitectónica diseñada en el movimiento moderno donde se mezcla la modernidad con el estilo clasicista convirtiéndose en un hito importante para el Perú, develando su codificación estética en la tipología de sus plantas, en ello se presenta el uso de la conjugación de líneas curvas y rectas reflejando la forma cóncava y convexa como integración a la trama urbana, donde la planimetría del bloque central y los laterales forman una unidad con una circulación accesible y espacios fluidos, el auditorio también se complementa a los bloques adaptándose al eje central simétrico y al uso de la variedad de los materiales y técnicas constructivas tecnológicas en su estructura. En los cortes se puede visualizar las alturas y niveles, la jerarquía del manejo de escalas del bloque central y los laterales, así como el auditorio y la composición espacial interna, la estructura se adapta a su arquitectura. En las elevaciones se reconoce a los materiales empleados para el edificio donde se expresa las texturas ornamentales referentes a la cultura peruana y al uso del sistema tecnológico del muro cortina, el acero y el hormigón armado, en los volúmenes se puede distinguir la escala y al uso de colores, asimismo, mantiene una relación directa con la plaza que se integra al diseño; el

edificio es una obra arquitectónica diseñada por el arquitecto Seoane en el que se logra una estética formal, simbólica y sensorial conduciendo a un recuerdo de experiencia estética por las características mencionadas perteneciendo a un edificio de obra pública con el estilo de la arquitectura moderna adaptándose al entorno y contexto dando un impacto desde la simplicidad y armonía de sus volúmenes como en el recorrido espacial interior y de esta manera se convirtió en un patrimonio cultural que con el pasar del tiempo sigue manteniendo su esencia estética.

### **Como objetivo específico 1:**

Se concluyó que, el edificio Javier Alzamora Valdez dentro del estilo del movimiento moderno manifiesta su diseño estético en su expresión formal a través de la forma, la planificación arquitectónica, el proceso constructivo y como unidad estética se le da el significado formal de ser la primera edificación con una monumentalidad presente en sus volúmenes, rompiendo con el paradigma presenciado hasta la época, el edificio no cae como un impacto negativo a la trama urbana sino busca directamente la relación a su entorno. En planta se puede identificar la conjugación de líneas y curvas con un eje simétrico que forma la composición espacial del edificio como conjunto de la planimetría del bloque central y los laterales integrándose a la plaza semicircular interactuando con el entorno; asimismo, el auditorio remata en la forma curva y convexa del bloque central teniendo a su vez líneas rectas, la planimetría de los bloques laterales refleja el uso de líneas ortogonales interceptadas a la planimetría central formando una unidad en la distribución de los ambientes en que cada nivel cumple una distinta función. Por otro lado, en los cortes se visualiza el manejo de las escalas mediante los niveles y alturas manteniendo un conjunto entre los volúmenes de forma consecuente, el volumen central consta de 22 nivel y los bloques laterales tienen 12 niveles respectivamente, el corte también refleja la jerarquía del edificio en el bloque central como eje simétrico, y se puede visualizar la composición de la estructura en base al hormigón armado y el acero, así como la circulación vertical de los ascensores y las escaleras, el auditorio en corte se puede visualizar la composición interna de los desniveles en el que ascienden las butacas hasta el escenario. En las elevaciones se puede diferenciar la armonía y la simplicidad de los volúmenes del edificio desde



distintas perspectivas, ya que el edificio expresa su composición formal por donde se perciba, los elementos mantienen un equilibrio, una proporción que no impacta de forma grotesca sino se logra visualizar esas estrategias planteadas por el arquitecto en cuanto a la escala, y la integración de los volúmenes, también se visualiza la materialidad variada en base al movimiento moderno, el arquitecto Seoane en este diseño complementa una variedad del estilo clasicista y moderno mediante el acabado de las texturas referenciado a la cultura peruana que se percibe en los laterales del bloque central de los primeros niveles, asimismo al uso del muro cortina con un sistema tecnológico para la época. El edificio con su forma cóncava y convexa reinterpreta como claro ejemplo de modernidad arquitectónica con un concepto de significado interno y con el entorno.

### **Como objetivo específico 2:**

Se concluyó, que los espacios en el edificio manifiestan percepciones sensitivas dentro de su concepción, así como en el exterior, puesto que permite en cada uno de sus elementos arquitectónicos una simplicidad de entendimiento para los diferentes usuarios, empezando desde la percepción visual para la apreciación arquitectónica frente a su valor estético, presentando una dinámica nueva e innovadora. En planta se visualiza que el edificio cuenta con una serie de ambientes que requieren características singulares con una circulación fluida y simétrica desde los ascensores como eje central que permite a los usuarios circular de manera directa al hall de cada nivel actuando como centro de división para dirigirse a los ambientes según su función, las escaleras tienen acceso visual hacia el exterior generando diferentes sensaciones conforme se va ascendiendo a los demás niveles, así también en los cortes se puede visualizar la jerarquía de la doble altura que tiene el hall principal, el cual permite una percepción hacia el mezanine y los murales pintados por distintos artistas reconocidos, además, se percibe la estructura y materialidad interna del edificio, así como, la diferencia de las alturas de los volúmenes, el auditorio también representa una buena acústica por el uso de materiales absorbentes al sonido manteniendo un equilibrio sonoro, por ende, el edificio se mantiene una sintonía entre sus ambientes y la percepción auditiva, sin embargo cabe resaltar que los ambientes que se encuentran en el bloque central hacia la avenida principal

adsorben el ruido exterior. Por otro lado, en las elevaciones se puede visualizar la composición de los volúmenes, el movimiento de su forma arquitectónica y se percibe los materiales que desde lo exterior conlleva a una relación directa con el usuario para obtener una percepción táctil donde se puede tocar la materialidad como las texturas, el volumen del auditorio crea un equilibrio con los volúmenes verticales que se integran a través del acceso desde los ascensores o desde una entrada independientemente que conecta al estacionamiento y a los sótanos jerarquizando en el color que actualmente envuelve su fachada. Es por ello, que al recorrer al edificio se percibe diferentes sensaciones espaciales, partiendo desde el bloque central del hall principal con un sistema organizado donde se percibe la particularidad de la forma cóncava donde los ambientes tienen una ventilación e iluminación natural y los espacios cerrados como el auditorio transmitiendo experiencias del juicio estético.

### **Como objetivo específico 3:**

Se concluyó que, el edificio determina directamente la representación del valor simbólico, partiendo desde el enfoque urbano, este es considerado un hito de gran jerarquía para la trama de la ciudad, teniendo como dato que es considerado como el primer rascacielos del Perú. Es por ello que, se puede identificar el valor simbólico que representa el edificio dentro de su propia arquitectura en relación al contexto inmediato. Desde su fachada, las elevaciones del edificio generan un valor conceptual arquitectónico, se empleó el uso de volúmenes simétricos con formas en curvas, lo cual implementa la determinación de no solo materializar ideas ortogonales, manifiesta aquella forma semi circular en la torre central, acompañado por dos volúmenes colindantes rectos ejerciendo una mayor fuerza simétrica ejerciendo un mayor índole jerárquico acompañado por una extensa plazuela, generando mayor atractivo y una invitación directa al edificio. Tras la relación de la forma singular del edificio se generó el concepto de brindar ambientes con mayores actividades y diferentes restricciones, el empirismo vino de la mano con la innovación, de ese modo analizando las plantas arquitectónicas se puede observar el uso de una circulación fluida, el cual presume un gran número de visitas dirigiendo a diferentes actividades, la manera de centralizar los volúmenes en un mismo ambiente dirige a tu objetivo principal, desde el diseño arquitectónico se

proponen plantas ya no centralizadas en una sola función sino se diseñó un surtido de experiencias arquitectónicas las cuales reflejan el nuevo aprendizaje para el diseño arquitectónico distributivo de una edificación. Tanto las elevaciones como los cortes ya realizados son representantes de un gran valor psicológico, desde el punto de relacionar una arquitectura monumental con una arquitectura más tradicional y paramétrica, el impacto que generó el volumen del edificio refleja la aprobación de la edificación en un contexto nuevo abriéndose camino a las diferentes complicaciones del diseño arquitectónico.

#### **Como objetivo específico 4:**

Se concluyó que, el vínculo que genera el recuerdo estético el edificio Javier Alzamora Valdez va más allá de la representación del concepto arquitectónico para la edificación de una unidad que se lograría convertir en un hito por la envergadura de su propia construcción, los detalles implementados desde el acabado de la fachada hasta la planificación arquitectónica de sus ambientes, generan un gran simbolismo representativo como ejemplo de una nueva proyección arquitectónica y constructiva implementando procesos, materiales, percepciones y proyecciones al futuro, basado en la época de su creación, se relata la vinculación del edificio generando el recuerdo estético arquitectónico, las sensaciones de monumentalidad partiendo desde sus volúmenes, el gran tamaño de un bloque central acompañado por la curvatura de dos elementos generando la simetría en conjunto a la ubicación del edificio, puesto que se interpretaba como el inicio o bienvenida a un pasaje histórico de la ciudad., también se valora los procesos para el uso de nuevos materiales capaces de soportar dicha estructura, donde la fachada simple, alineada por un conjunto de ventanales sin tanta ornamentación, ejemplificaba el valor del modernismo, con la forma en que los elementos se relacionaban entre sí, el uso de grandes ingresos acompañados con rasgos ornamentales hechos de carpintería metálica dejaban la imagen de una sociedad abierta al cambio sin desmerecer lo aprendido hasta el momento.

Otro punto de gran importancia para el estudio puesto que la funcionalidad dentro de las plantas arquitectónicas ejercen una gran interacción con el usuario, es decir al albergar un gran número de usuarios generando diferentes actividades, buscaron generar la correcta conjunción entre ellas, en base a la forma de la

edificación y como se proyectaron las plantas, plasmaron un eje central de circulación corrida dirigiendo los diferentes espacio e independizando cada zona, repartiendo en la cantidad de pisos, sin desaprovechar espacio alguna o dejándolo abandonado. De igual manera la armonía como valor del recuerdo estético generado por el edificio habla de la sintonía entre la fachada del edificio el uso de muros cortinas a lo largo de su masa, reflejaban el gran trabajo de luminosidad y ventilación natural que se buscaba integrar para la cantidad de ambientes, es por ello que se involucra de manera directa el recorrido, las plantas arquitectónicas buscaban una planificación conjunta que generara una circulación vertical en relación a la capacidad de actividades. El edificio Javier Alzamora Valdez es un claro reflejo de innovación arquitectónica, trabajado en conjunto todos los elementos de la construcción desde su proyección arquitectónica, los procesos constructivos, la materialización de la obra, los acabados y el impacto perceptible que este genera para el entorno y los usuarios, refleja cómo se implementó el vínculo del recuerdo estético el cual hasta la época genera gran asombro y se tiene como fiel ejemplo de una correcta integración e implementación de un movimiento moderno y que se debe seguir respetando como hito de gran magnitud para la ciudad.

## VI. RECOMENDACIONES

La presente investigación tiene como finalidad realizar un aporte correcto hacia las prácticas de las cualidades estéticas aplicando una organización adecuada que les dé un mayor sentido estético a los diferentes objetos arquitectónicos, enfocando en los futuros estudiantes con el fin de mejorar y respetar los valores estéticos arquitectónicos y urbanos, por lo expuesto llegamos a las siguientes recomendaciones:

1. Se recomienda ejercer siempre las cualidades estéticas para los diferentes enfoques y diseños arquitectónicos, si bien nos encontramos en una ciudad que seguirá creciendo en cuanto volumen y espacialidad, debemos tener en cuenta que para una organización social es necesario mantener una correcta alineación estética en la arquitectura, diseñando edificios con un concepto adecuado entendible y que no rompa con la trama urbana, sino sea un impulso y un aporte adecuado para la edificación propia y su entorno.
2. Se recomienda a los arquitectos a tomar conciencia y una buena práctica de la planeación arquitectónica adecuada bajo estándares y procesos debidamente organizados que permitan generar edificaciones de diferentes índoles que se caractericen en su tipología por ser hitos en la ciudad, para generar un mayor apego al diseño y función, así tener una correcta concepción de las cualidades formales de los valores estéticos, espaciales, funcionales y sociales de una arquitectura con sentido de pertenencia.
3. Se recomienda a los estudiantes realizar futuras investigaciones en indagar temas relacionados a los principios estéticos en algún contexto de la arquitectura para interpretar como se percibe lo estético en diferentes proyectos arquitectónicos y que se han visto influenciado hasta la actualidad para un mayor entendimiento del usuario, asimismo, buscar el orden y organización como eje de mejora dentro de una ciudad que se encuentra totalmente desorganizada, dejando en claro su propio concepto.

4. Se recomienda generar diferentes dinámicas académicas las cuales permitan a los estudiantes una interacción mayor entre los diferentes movimientos arquitectónicos y las cualidades estéticas que contemplaron, con la finalidad de mantener un conocimiento activo el cual enriquezca en mayor magnitud los futuros conceptos y diseños arquitectónicos, permitiendo que no se enmarque en una misma línea de arquitectura sin algún sentido explícito dentro de sus valores internos y externos, es por ello que se busca recomendar diferentes estrategias académicas en base a la investigación y la experimentación de los movimientos arquitectónicos para convertirse en un hito importante para la sociedad.
  
5. Se recomienda a los docentes arquitectos, como guías principales y formadores del futuro de la arquitectura peruana, llevar a cabo mayor importancia a los estudios estéticos arquitectónicos urbanos y fomentar la investigación como eje principal de educación y formación en vista de un mejor futuro y de manera principal un mejor enfoque a la arquitectura peruana siendo el futuro de nuestras ciudades.

## REFERENCIAS

- ACEVEDO, A., 2018. Repetición, reproducción, imitación y recuerdo. Del arte a la arquitectura del movimiento moderno en el Perú. *Arquitextos* [en línea], [consulta: 4 junio 2023]. Disponible en: <https://revistas.urp.edu.pe/index.php/Arquitextos/article/view/1857/2529>.
- AHMER, C., 2021. *The Qualities of Architecture in Relation to Universal Design* [en línea]. S.l.: s.n. [consulta: 25 junio 2023]. vol. 282. ISBN 9781643681900. Disponible en: <https://doi.org/10.3233/SHTI210383>.
- ALCAIDE, A. y RUIZ, A., 2021. The application of colour to modern architecture: A review of projects by Bruno Taut and Le Corbusier. *Estoa* [en línea], vol. 010, no. 020, [consulta: 24 mayo 2023]. ISSN 13907263. DOI 10.18537/est.v010.n020.a13. Disponible en: <https://link.gale.com/apps/doc/A671285576/IFME?u=univcv&sid=bookmark-IFME&xid=6c7802fb>.
- AÑÓN, I., 2019. Le Corbusier (1887-1965): A model of the 20th century still present in the classrooms of the 21st century. *Quaderns de Filologia: Estudis Linguistics* [en línea], vol. 24, [consulta: 20 mayo 2023]. ISSN 24441449. DOI 10.7203/QF.24.16318. Disponible en: <https://ojs.uv.es/index.php/qfilologia/article/view/16318/14799>.
- APOLONIO, L. y GARRIDO-ROMÁN, M., 2021. The Aesthetics of Listening: Sensory, Playful and Poetic Dialogues with the City. *Anales del Instituto de Investigaciones Esteticas* [en línea], vol. 43, no. 119, [consulta: 11 junio 2023]. ISSN 18703062. DOI 10.22201/iee.18703062e.2021.119.2753. Disponible en: <https://doi.org/10.22201/iee.18703062e.2021.119.2753>.
- ARENIBAFO, F.E., 2017. The Transformation of Aesthetics in Architecture from Traditional to Modern Architecture: A case study of the Yoruba (southwestern) region of Nigeria. *Journal of Contemporary Urban Affairs* [en línea], vol. 1, no. 1, [consulta: 7 junio 2023]. ISSN 2475-6164. DOI

10.25034/1761.1(1)35-44.

Disponible

en:

[https://doi.org/10.25034/1761.1\(1\)35-44](https://doi.org/10.25034/1761.1(1)35-44).

AUROSА, A., 2021. Aesthetics of Architecture in Le Corbusier: From sensory knowledge to Design. *LC. Revue de recherches sur Le Corbusier* [en línea], no. 4, [consulta: 5 julio 2023]. DOI 10.4995/lc.2021.14597. Disponible en: <https://riunet.upv.es/bitstream/handle/10251/173973/Alison%20-%20Aesthetics%20of%20Architecture%20in%20Le%20Corbusier%20From%20sensory%20knowledge%20to%20Design.pdf?sequence=1&isAllowed=y>.

BHISE, A., 2018. Aesthetics in Architecture. *International Journal of Engineering Research* [en línea], vol. 7, no. special3, [consulta: 27 junio 2023]. ISSN 2347-5013. DOI 10.5958/2319-6890.2018.00086.7. Disponible en: <https://www.indianjournals.com/ijor.aspx?target=ijor:ijer&volume=7&issue=special3&article=028>.

BISCAIA, M., 2020. Gastroestética, o reflexión filosófica sobre las posibilidades estéticas del sentido del gusto. [en línea], no. 154, [consulta: 25 mayo 2023]. ISSN 2215-5589. Disponible en: <https://revistas.ucr.ac.cr/index.php/filosofia/article/view/38490/43644>.

BUILES, I. y MONTOYA, J., 2022. El espacio en José Luis Pardo y la redefinición del objeto de la estética. *REVISTA NODO: Arquitectura. Ciudad. Medio Ambiente* [en línea], vol. 17, no. 33, ISSN 2346-092X. DOI 10.54104/nodo.v17n33.1371. Disponible en: <https://revistas.uan.edu.co/index.php/nodo/article/view/1371>.

CABRAL, C.C., 2021. A modern architecture collection: Image and narrativity in henry-russell hitchcock's catalog on latin america (1955). *Anais do Museu Paulista* [en línea], vol. 29, [consulta: 8 julio 2023]. ISSN 19820267. DOI 10.1590/1982-02672021v29e62. Disponible en: [https://lareferencia.info/vufind/Record/BR\\_ab1d59250bef81d3f44c1670fa7de932/Description](https://lareferencia.info/vufind/Record/BR_ab1d59250bef81d3f44c1670fa7de932/Description).



- CALDERÓN, J.C., 2017. *Frank Lloyd Wright: Un genio de la arquitectura* [en línea]. S.l.: Universidad Católica Boliviana San Pablo. [consulta: 20 mayo 2023]. vol. 21. Disponible en: [http://www.scielo.org.bo/scielo.php?script=sci\\_arttext&pid=S2077-33232017000200015&lng=es&nrm=iso&tlng=es](http://www.scielo.org.bo/scielo.php?script=sci_arttext&pid=S2077-33232017000200015&lng=es&nrm=iso&tlng=es).
- CASTILLO, Ó., 2019. Sensibilidad, narración, imaginario. La experiencia estética de la arquitectura. [en línea]. S.l.: [consulta: 25 mayo 2023]. Disponible en: <https://dialnet.unirioja.es/servlet/tesis?codigo=237694>.
- CEDEÑO, G. y CASTRO, J., 2021. Análisis de dos postulados teóricos Le Corbusier y Mies van der Rohe. [en línea], vol. 63, DOI 10.23857/pc.v6i12.3448. Disponible en: <http://polodelconocimiento.com/ojs/index.php/es>.
- CHÁVEZ, M., 2023. Repetición y modulación en la arquitectura moderna peruana. Las torres de San Felipe y la vivienda social en altura. *Limaq* [en línea], no. 011, [consulta: 18 junio 2023]. ISSN 2523-630X. DOI 10.26439/limaq2023.n011.5833. Disponible en: <https://doi.org/10.26439/limaq2023.n011.5833>.
- CÓRDOVA, M., 2020. Salir a caminar. La influencia de las fachadas en la experiencia estética para una disposición a empatizar con las calles: Una aproximación cualitativa. [en línea]. S.l.: [consulta: 18 junio 2023]. Disponible en: <https://www.proquest.com/openview/516eabe5da0e1caab5194b15ae2746ec/1?cbl=44156&pq-origsite=gscholar&parentSessionId=jEQQaTa4Khli3%2BrqqAaNTLELAqdUysZ72resTR7Pjz0%3D>.
- DE LA CALLE, R., 2019. Mikel Dufrenne. Fenomenología de la experiencia estética. *Revista Sonda: Investigación y Docencia en Artes y Letras* [en línea], vol. 8, [consulta: 25 mayo 2023]. Disponible en: <https://dialnet.unirioja.es/servlet/articulo?codigo=7457111>.

- DÍAZ, J.A., 2021. Mukařovský, Jan. Signo, función y valor: estética y semiótica del arte de Jan Mukarovsky. *Ideas y Valores* [en línea], vol. 70, no. 175, [consulta: 8 julio 2023]. ISSN 0120-0062. DOI 10.15446/ideasyvalores.v70n175.91229. Disponible en: <https://www.redalyc.org/journal/809/80968841010/html/>.
- DONOSO, M., 2019. ARCHITECTURE, SYMBOLIC FUNCTION AND LANGUAGE. *Universidad y sociedad* [en línea], vol. 4, ISSN 2218-3620. Disponible en: <http://rus.ucf.edu.cu/index.php/rus>.
- DUMNOVA, E., 2022. VISUALIZATION OF TRADITIONAL AESTHETIC PRINCIPLES IN MODERN ARCHITECTURE OF JAPAN. *Praxema* [en línea], vol. 188, no. 4-34, [consulta: 24 junio 2023]. ISSN 24089176. DOI 10.23951/2312-7899-2022-4-82-101. Disponible en: <https://doi.org/10.23951/2312-7899-2022-4-82-101>.
- FARHAN, A., 2018. The Influence of Le Corbusier On the emergence of the Aesthetic Values in the Modern Architecture of Cyprus. *Journal of Contemporary Urban Affairs* [en línea], vol. 2, no. 1, [consulta: 7 junio 2023]. ISSN 2475-6164. DOI 10.25034/ijcua.2017.3651. Disponible en: <https://doi.org/10.25034/ijcua.2017.3651>.
- FERNÁNDEZ, V. y PALOMINO, M., 2017. LATINOAMÉRICA EN LA HISTORIA DE LA ARQUITECTURA MODERNA. *Anales de Investigación en Arquitectura* [en línea]. S.l.: [consulta: 25 mayo 2023]. Disponible en: <https://dialnet.unirioja.es/servlet/articulo?codigo=6670988>.
- GARCÍA, A. y DIAS, A., 2021. Neuroarquitectura aplicada al proceso de diseño. [en línea]. S.l.: Disponible en: <https://el-diseno.com/revista>.
- GHOM, P.V. y GEORGE, A., 2021. Dynamics of Performing Aesthetics in Architecture: A Critical Study. *Vitruvio*, vol. 6, no. 2, ISSN 24449091. DOI 10.4995/vitruvio-ijats.2021.16424.

- GONZÁLEZ-MEZA, E., 2021. Transformación geométrica en la arquitectura: la estructura ligera desde la segunda mitad del siglo XX. *Legado de Arquitectura y Diseño* [en línea], vol. 15, no. 28, [consulta: 30 mayo 2023]. ISSN 2007-3615. DOI 10.36677/legado.v15i28.14259. Disponible en: <https://legadodearquitecturaydiseno.uaemex.mx/article/view/14259/11719>.
- GUARÍN, M., 2018. Metodologías de diseño arquitectónico: una reflexión histórica para la elaboración del proceso creativo architectural design Methodologies: an historical thought to develop creative process. [en línea], vol. 1, no. 1, ISSN 2619-1709. Disponible en: <https://orcid.org/0000-0002->.
- GUILLÉN, C. y SANZ, F., 2021. El rigor científico en investigación. Consideraciones desde el área de Didáctica de la Lengua y la Literatura. *El Guiniguada* [en línea], vol. 30, [consulta: 7 julio 2023]. Disponible en: <https://ojsspdc.ulpgc.es/ojs/index.php/ElGuiniguada/article/view/1317/1239>.
- HERNÁNDEZ, M., 2020. LA BAUHAUS: SU EVOLUCIÓN ESTRUCTURAL EN TODAS LAS ETAPAS Y SU INFLUENCIA. [en línea]. S.I.: Disponible en: <https://hdl.handle.net/11441/130138>.
- HERNÁNDEZ SAMPIERI, R. y MENDOZA, C., 2021. *Metodología de la investigación: las rutas cuantitativa, cualitativa y mixta* [en línea]. S.I.: s.n. [consulta: 7 julio 2023]. ISBN 9781456260965. Disponible en: [https://d1wqtxts1xzle7.cloudfront.net/64591365/Metodolog%C3%ADa\\_de\\_la\\_investigaci%C3%B3n.\\_Rutas\\_cuantitativa\\_\\_cualitativa\\_y\\_mixta-libre.pdf?1601784484=&response-content-disposition=inline%3B+filename%3DMETODOLOGIA\\_DE\\_LA\\_INVESTIGACION\\_LAS\\_RUTA.pdf&Expires=1688878821&Signature=e1T~V-Ey0gw7G7AT3jX-axjcGioXi-pWo3ojUIUSco7B4Xz16wQBbAL95RacBiPDuGh4Phg6V3EIWWHYVBV9KZ-CXSHY9xbkqOYHyY44gbEK7s9PM-ueMbtbkicqGlxElSHNO7KQQDjINf6U23ZgYg1ADbDShZ2wrcvyu-FkxgtQbBqBXnElc4hl6VGIF7nhOn2ZeUZLrnJXnlez2QJxlGc2umeq6XjhCg7B8Qu~gLKny9KI1v~mTqtlpbaXPpN-PM7Qdc461tk6xn-](https://d1wqtxts1xzle7.cloudfront.net/64591365/Metodolog%C3%ADa_de_la_investigaci%C3%B3n._Rutas_cuantitativa__cualitativa_y_mixta-libre.pdf?1601784484=&response-content-disposition=inline%3B+filename%3DMETODOLOGIA_DE_LA_INVESTIGACION_LAS_RUTA.pdf&Expires=1688878821&Signature=e1T~V-Ey0gw7G7AT3jX-axjcGioXi-pWo3ojUIUSco7B4Xz16wQBbAL95RacBiPDuGh4Phg6V3EIWWHYVBV9KZ-CXSHY9xbkqOYHyY44gbEK7s9PM-ueMbtbkicqGlxElSHNO7KQQDjINf6U23ZgYg1ADbDShZ2wrcvyu-FkxgtQbBqBXnElc4hl6VGIF7nhOn2ZeUZLrnJXnlez2QJxlGc2umeq6XjhCg7B8Qu~gLKny9KI1v~mTqtlpbaXPpN-PM7Qdc461tk6xn-)

C0MoOirwwtU0vK1mQIGz2E0jgqz0PBNVFcPjqzW~o622Xy~EOE~Hu7QL  
nRfzdXEvnAw8qg\_\_&Key-Pair-Id=APKAJLOHF5GGSLRBV4ZA.

JIMÉNEZ, V. y COMET, C., 2016. Case studies as a methodological approach  
Artículo de Revisión. [en línea]. S.l.: [consulta: 24 mayo 2023]. Disponible  
en: <https://dialnet.unirioja.es/servlet/articulo?codigo=5757749>.

KAHATT, S., 2022. Construcción y ausencia. Historia, teoría y crítica de la  
arquitectura peruana en el siglo XX. [en línea], [consulta: 21 mayo 2023].  
Disponible en: <https://revistas.urp.edu.pe/index.php/Arquitextos/article/view/2453>.

LEDDY, T., 2020. La experiencia del asombro: una aproximación expansiva a la  
estética cotidiana. [en línea], [consulta: 25 mayo 2023]. Disponible en:  
<https://revistasojs.ucaldas.edu.co/index.php/kepes/article/view/2616/2416>.

MARTÍ, M., 2019. La arquitectura de los primeros rascacielos: la escuela de  
Chicago frente a la de Nueva York. [en línea], [consulta: 20 mayo 2023].  
Disponible en: <https://riunet.upv.es:443/handle/10251/116199>.

MARTUCELLI, E., 2022. Perú, identidades en construcción. *ARQUITEXTOS* [en  
línea], [consulta: 21 mayo 2023]. Disponible en:  
<https://doi.org/10.31381/arquitextos.v0i28.940>.

MASIERO, R., 2018. Estética de la arquitectura. [en línea], [consulta: 23 mayo  
2023]. Disponible en:  
[https://play.google.com/store/books/details/Est%C3%A9tica\\_de\\_la\\_arquitectura?id=dO54DwAAQBAJ&hl=en\\_US&gl=US](https://play.google.com/store/books/details/Est%C3%A9tica_de_la_arquitectura?id=dO54DwAAQBAJ&hl=en_US&gl=US).

MEDINA, J., 2018. *Walter Gropius ¿Qué es arquitectura?* [en línea]. Barcelona:  
Editorial Reverte. ISBN 9788494606694. Disponible en:  
<https://www.digitaliapublishing.com/a/68218>.

- MERSÉ, S., 2019. Estudio central Estética, arte y tecnología. [en línea]. S.I.: [consulta: 25 mayo 2023]. Disponible en: <https://erevistas.uca.edu.ar/index.php/TYS/article/viewFile/2763/2629>.
- MÚZQUIZ, M., 2017. La Experiencia Sensorial De La Arquitectura. Desde la supremacía de la visión hacia la experiencia corpórea y emocional. *Etsam* [en línea], [consulta: 28 mayo 2023]. Disponible en: [https://oa.upm.es/47578/1/TFG\\_Muzquiz\\_Ferrer\\_Mercedes.pdf](https://oa.upm.es/47578/1/TFG_Muzquiz_Ferrer_Mercedes.pdf).
- NAVARRO, J. y GÓMEZ, F., 2021. Arquitectura en tiempo presente. Lo moderno incluye lo contemporáneo. *BAC Boletín Académico. Revista de investigación y arquitectura contemporánea* [en línea], vol. 11, [consulta: 24 mayo 2023]. ISSN 0213-3474. DOI 10.17979/bac.2021.11.0.7117. Disponible en: <https://doi.org/10.17979/bac.2021.11.0.7117>.
- NEUBERT, M., 2023. GUÍA BREVE Y SENCILLA PARA UTILIZAR EL ESTUDIO DE CASOS COMO MÉTODO DE INVESTIGACIÓN. [en línea]. S.I.: Disponible en: <https://ssrn.com/abstract=4403479>.
- NORBERG, C., 2009. Los PRINCIPIOS de la arquitectura MODERNA. Sobre la nueva tradición del siglo XX (1a ed.). Editorial Reverté. . S.I.:
- OBALEYE, J., ADEBOYE, A., EZEMA, I. y OPALUWA, E., 2020. Shapes and aesthetic perception: A case study of university of lagos senate building façade. *International Journal of Scientific and Technology Research* [en línea], vol. 9, no. 3, [consulta: 18 junio 2023]. Disponible en: <https://www.researchgate.net/publication/341575701>.
- OLIVERA, D., 2017. El Interiorismo en Lima desde la arquitectura del movimiento moderno del Perú: 1945 - 1965. *Centro de Investigación de la Creatividad UCAL* [en línea], vol. 2, [consulta: 24 junio 2023]. Disponible en: <https://repositorio.ucal.edu.pe/bitstream/handle/20.500.12637/195/DO02.pdf?sequence=4&isAllowed=y>.

- PRAK, N. y SAINZ, J., 2018. *El lenguaje de la arquitectura. El lenguaje de la arquitectura: Una aportación a la teoría arquitectónica*. [en línea]. Barcelona: Editorial Reverte. ISBN 9788429123074. Disponible en: <https://www.digitaliapublishing.com/a/67914>.
- RÄDIKER, S. y KUCKARTZ, U., 2020. Análisis de Datos Cualitativos con MAXQDA. [en línea]. S.l.: [consulta: 8 julio 2023]. Disponible en: [https://5f5042361b05f9ffe3d5-02d87b65c94206e6108b071950d8e892.ssl.cf2.rackcdn.com/Analisis\\_de\\_datos\\_cualitativos\\_con\\_MAXQDA.pdf](https://5f5042361b05f9ffe3d5-02d87b65c94206e6108b071950d8e892.ssl.cf2.rackcdn.com/Analisis_de_datos_cualitativos_con_MAXQDA.pdf).
- RAMOS, C., 2015. LOS PARADIGMAS DE LA INVESTIGACIÓN CIENTÍFICA. *Av.psicol* [en línea]. S.l.: [consulta: 24 mayo 2023]. Disponible en: [http://www.unife.edu.pe/publicaciones/revistas/psicologia/2015\\_1/Carlos\\_Ramos.pdf](http://www.unife.edu.pe/publicaciones/revistas/psicologia/2015_1/Carlos_Ramos.pdf).
- ROJAS, P., 2019. *Arquitectura y composición* [en línea]. S.l.: Universidad Piloto de Colombia. ISBN 9789588957784. Disponible en: <https://www.digitaliapublishing.com/a/111478>.
- ROMERO, M., 2019. Estética de lo cotidiana: un acercamiento desde G.K. Chesterton. [en línea], [consulta: 25 mayo 2023]. Disponible en: <http://hdl.handle.net/11232/1309>.
- ROMERO, M. y REYBURN, D., 2021. Towards an expansive object and a restrictive experience in Everyday Aesthetics: A Chestertonian metaxological approach. *Kepes* [en línea], vol. 18, no. 24, [consulta: 11 junio 2023]. ISSN 17947111. DOI 10.17151/kepes.2021.18.24.8. Disponible en: <https://doi.org/10.17151/kepes.2021.18.24.8>.
- RUIZ, S. y MAYA, J., 2022. Aesthetic heuristics for design: perceptual and absolute standards of beauty determinants. *Kepes* [en línea], vol. 19, no. 26, [consulta: 28 mayo 2023]. DOI 10.17151/kepes.2022.19.26.3. Disponible en: <https://doi.org/10.17151/kepes.2022.19.26.3>.

- SANTOS, G., 2019. La expresión estética de la forma de los edificios. Palabras Clave. *Cuadernos de Arquitectura y Asuntos Urbanos*, ISSN 2448-8399.
- SCRUTON, R., 1985. Estetica da Arquitectura. Editorial Alianza Forma SA. [en línea], Disponible en: [https://kupdf.net/download/roger-scruton-estetica-da-arquitecturapdf\\_5a9bcf68e2b6f5402221d06b\\_pdf](https://kupdf.net/download/roger-scruton-estetica-da-arquitecturapdf_5a9bcf68e2b6f5402221d06b_pdf).
- SERRANO, R., 2020. Los «sentidos» estéticos del patrimonio: La construcción metálica antes del desarrollo de la soldadura. Ejemplos en Burgos y Palencia (España). *Informes de la Construcción*, vol. 64, no. 528, ISSN 00200883. DOI 10.3989/ic.11.108.
- SOMHEGYI, Z., 2022. Space-making and aesthetics: Adaptive restoration, new functions and their experience in architecture. , vol. 69, DOI 10.5565/rev/enraonar.1395.
- TIRADO, V., 2013. Teoría del arte y belleza en Platón y Aristóteles. [en línea], [consulta: 24 mayo 2023]. Disponible en: [https://books.google.es/books?hl=es&lr=&id=pJjBCwAAQBAJ&oi=fnd&pg=PA19&dq=teoria+del+arte+y+belleza+platon+y+aristoteles&ots=QC222oR8oe&sig=0LdvSI\\_L5dHnIKSkBNoCzW9bJik#v=onepage&q=teoria%20del%20arte%20y%20belleza%20platon%20y%20aristoteles&f=false](https://books.google.es/books?hl=es&lr=&id=pJjBCwAAQBAJ&oi=fnd&pg=PA19&dq=teoria+del+arte+y+belleza+platon+y+aristoteles&ots=QC222oR8oe&sig=0LdvSI_L5dHnIKSkBNoCzW9bJik#v=onepage&q=teoria%20del%20arte%20y%20belleza%20platon%20y%20aristoteles&f=false).
- VILLAMÓN, J., 2022. Un examen de la arquitectura moderna en Lima. *Arquitextos*, (28), 41-50. [en línea], [consulta: 21 mayo 2023]. Disponible en: <http://revistas.urp.edu.pe/index.php/Arquitextos/article/view/945/858>.
- YONKUS, D., 2021. La fenomenología de la razón y la experiencia estética. Edmund Husserl y Vasily SesemanNN. *Investigaciones Fenomenológicas*, no. 11, ISSN 1137-2400. DOI 10.5944/rif.11.2014.29568.
- ZAPATA, V., 2021. Hitos políticos. La representación de la arquitectura pública durante el oncenio de Leguía, el ochenio de Odría y el primer belaudismo. *Arquitectura & investigación. Arte, tipología, política* [en línea]. S.I.: Pontificia Universidad Católica del Perú, pp. 225-243. [consulta: 12 junio 2023]. Disponible en: <https://repositorio.pucp.edu.pe/index/handle/123456789/180764>.

## **ANEXOS**



**ANEXO: A**

**MATRIZ DE INVESTIGACIÓN CIENTÍFICA**

“La Estética en la arquitectura del siglo XX”

Estudio de casos: En arquitectos en el Edificio Javier Alzamora Valdez - Cercado de Lima, 2023

Problema General	Problemas Específicos	Objetivos General	Objetivos Específicos	Categorías	Subcategorías	Métodos	Unidad De Análisis	Técnicas	Instrumentos	Metodología
¿De qué manera se presenta la estética en la arquitectura del siglo XX en arquitectos en el edificio Javier Alzamora Valdez en el Cercado de Lima, 2023?	¿Cómo se presenta la cualidad formal en la arquitectura del siglo XX en arquitectos en el edificio Javier Alzamora Valdez en el Cercado de Lima, 2023?	Describir e interpretar de qué manera se presenta la estética en la arquitectura del siglo XX en arquitectos en el edificio Javier Alzamora Valdez, en el Cercado de Lima, 2023.	Explicar cómo se presenta la cualidad formal en la arquitectura del siglo XX en arquitectos en el edificio Javier Alzamora Valdez en el Cercado de Lima, 2023.	C1 CUALIDAD FORMAL	SC1C1 Elementos compositivos	M1 Análisis M2 Inducción M3 Hermenéutica	Arquitectos ARQ.-01	T1 Entrevistas T2 Observación T3 Análisis T4 Documentario	I1 GUÍA DE ENTREVISTAS I2 GUÍA DE OBSERVACIÓN I3 GUÍA DE ANÁLISIS I4 BITÁCORA	<b>Metodología</b> Metodología cualitativa Se basa en el paradigma de la interpretación, puesto que enfoca a profundidad para una mayor comprensión del conocimiento que se quiere dar sobre diversos fenómenos producidos. (Guarín, 2018), (Amelia et al., 2019) (Zamora & Calixto, 2021) (Hernández & Mendoza, 2018) (Trujillo et al., 2019) <b>Tipo de estudio</b> Básica Busca ampliar los conocimientos sobre las características como apoyo al fenómeno de estudio (Hernández & Mendoza, 2018) (Álvarez, 2021) <b>Diseño de investigación</b> Cualitativos – Estudio de casos Un estudio cualitativo de caso único o múltiple es la metodología de investigación adecuada cuando las preguntas de la investigación son descriptivas. Utiliza la teoría recolección de datos para generalizar resultados. (Neubert, 2023) (Zamora & Calixto, 2021) (Yin, 2018) <b>Escenario de estudio</b> EDIFICIO JAVIER ALZAMORA VALDEZ <b>Características del sujeto</b> Arquitectos expertos conocedores del tema <b>Muestra</b> 04 arquitectos  <b>Trayectoria metodológica</b> Describir e Interpretar La descripción busca detallar e interpretar las características de los datos recabados en los instrumentos con el propósito de generar nuevos conocimientos. (Hernández et al., 2018) (Amelia et al.,2019)  <b>Tratamiento de datos</b> Microsoft Excel y Maxqda Los datos de información recabada de entrevistas y observación codificados y categorizados serán transcritos a Excel para posteriormente analizar con el programa Maxqda 2022.
			¿De qué manera se relaciona la cualidad sensorial con la arquitectura del siglo XX en arquitectos en el edificio Javier Alzamora Valdez en el Cercado de Lima, 2023?		Especificar de qué manera se relaciona la cualidad sensorial con la arquitectura del siglo XX en arquitectos en el edificio Javier Alzamora Valdez en el Cercado de Lima, 2023.					
	¿Cómo se presenta la cualidad simbólica en la arquitectura del siglo XX en arquitectos en el edificio Javier Alzamora Valdez en el Cercado de Lima, 2023?		Determinar cómo se presenta la cualidad simbólica en la arquitectura del siglo XX en arquitectos en el edificio Javier Alzamora Valdez en el Cercado de Lima, 2023.	C3 CUALIDAD SIMBÓLICA	SC1C3 Valor conceptual SC2C3 Valor empírico SC3C3 Valor psicológico					
	¿De qué manera se vincula el recuerdo estético en la arquitectura del siglo XX en arquitectos en el edificio Javier Alzamora Valdez en el Cercado de Lima, 2023?		Describir e interpretar de qué manera se vincula el recuerdo estético en la arquitectura del siglo XX en arquitectos en el edificio Javier Alzamora Valdez en el Cercado de Lima, 2023.	C4 RECUERDO ESTÉTICO	SC1C4 Funcionalidad SC2C4 Armonía SC3C4 Experiencia estética					

## Rigor científico

### Triangulación

La triangulación es considerada como un procedimiento que consiste en recoger y analizar datos, desde distintos ángulos, a fin de contrastarlos e interpretarlos. La investigación cualitativa es interpretativa basada en la hermenéutica, sus métodos permiten acceder a datos para ser observados para entender e interpretar usando la inducción basada en la observación e interpretación según los nuevos conocimientos.

(Matilla et al, 2019)

(Ñaupás et al., 2014)

### Método – Instrumento

Entrevista a profundidad

Ficha de recolección de datos

Ficha de observación

La técnica es un mecanismo que contribuye a elevar la objetividad del análisis de la misma y generar una mayor credibilidad de los hechos para conseguir información relevante de la muestra de estudio. El instrumento es un formato que se aplica a la unidad de estudio para recopilar información, por ello es recomendable usar por lo menos dos técnicas para poder triangular y cruzar la información recopilada para poder interpretarla.

(Rojas & Osorio, 2017)

(Hernández & Mendoza, 2018)

Artículo científico base:

Towards An Expansive Object And A Restrictive Experience In Everyday Aesthetics: A Chestertonian Metaxological Approach.

Autores: Romero Miguel y Reyburn Duncan. *Fuente:* <https://doi.org/10.17151/kepes.2021.18.24.8>

Aesthetics Of Architecture In Le Corbusier: From Sensory Knowledge To Design. Autor: Aurosa Alison.

*Fuente:* <https://doi.org/10.4995/lc.2021.14597>

## MATRIZ DE CONSISTENCIA

“La Estética en la arquitectura del siglo XX”  
 Estudio de casos: En arquitectos en el Edificio Javier Alzamora Valdez - Cercado de Lima, 2023

Problema General	Problemas Específicos	Objetivo General	Objetivos Específicos	Categorías	Subcategorías	Metodología
¿De qué manera se presenta la estética en la arquitectura del siglo XX en arquitectos en el edificio Javier Alzamora Valdez en el Cercado de Lima, 2023?	<p>¿Cómo se presenta la cualidad formal en la arquitectura del siglo XX en arquitectos en el edificio Javier Alzamora Valdez en el Cercado de Lima, 2023?</p> <p>¿De qué manera se relaciona la cualidad sensorial con la arquitectura del siglo XX en arquitectos en el edificio Javier Alzamora Valdez en el Cercado de Lima, 2023?</p> <p>¿Cómo se presenta la cualidad simbólica en la arquitectura del siglo XX en arquitectos en el edificio Javier Alzamora Valdez en el Cercado de Lima, 2023?</p> <p>¿De qué manera se vincula el recuerdo estético en la arquitectura del siglo XX en arquitectos en el edificio Javier Alzamora Valdez en el Cercado de Lima, 2023?</p>	Describir e interpretar de qué manera se presenta la estética en la arquitectura del siglo XX en arquitectos en el edificio Javier Alzamora Valdez, en el Cercado de Lima, 2023.	<p>Explicar cómo se presenta la cualidad formal en la arquitectura del siglo XX en arquitectos en el edificio Javier Alzamora Valdez en el Cercado de Lima, 2023.</p> <p>Especificar de qué manera se relaciona la cualidad sensorial con la arquitectura del siglo XX en arquitectos en el edificio Javier Alzamora Valdez en el Cercado de Lima, 2023.</p> <p>Determinar cómo se presenta la cualidad simbólica en la arquitectura del siglo XX en arquitectos en el edificio Javier Alzamora Valdez en el Cercado de Lima, 2023.</p> <p>Describir e interpretar de qué manera se vincula el recuerdo estético en la arquitectura del siglo XX en arquitectos en el edificio Javier Alzamora Valdez en el Cercado de Lima, 2023.</p>	<p>C1 CUALIDAD FORMAL</p> <p>C2 CUALIDAD SENSORIAL</p> <p>C3 CUALIDAD SIMBÓLICA</p> <p>C4 RECUERDO ESTÉTICO</p>	<p>SC1C1 Elementos compositivos</p> <p>SC2C1 Estructura y Materialidad</p> <p>SC3C1 Espacio</p> <p>SC1C2 Percepción auditiva</p> <p>SC2C2 Percepción visual</p> <p>SC3C2 Percepción táctil</p> <p>SC1C3 Valor conceptual</p> <p>SC2C3 Valor empírico</p> <p>SC3C3 Valor psicológico</p> <p>SC1C4 Funcionalidad</p> <p>SC2C4 Armonía</p> <p>SC3C4 Experiencia estética</p>	<p><b>Metodología</b></p> <p>Metodología cualitativa (Guarín, 2018), (Amelia et al., 2019) (Zamora &amp; Calixto, 2021) (Hernández &amp; Mendoza, 2018) (Trujillo et al., 2019)</p> <p><b>Tipo de estudio</b></p> <p>Básica (Hernández &amp; Mendoza, 2018) (Álvarez, 2021)</p> <p><b>Diseño de investigación</b></p> <p>Cualitativos – Estudio de casos (Neubert, 2023) (Zamora &amp; Calixto, 2021) (Yin, 2018)</p> <p><b>Escenario de estudio</b></p> <p>Edificio Javier Alzamora Valdez</p> <p><b>Características del sujeto</b></p> <p>Arquitectos expertos conocedores del tema</p> <p><b>Muestra</b></p> <p>04 arquitectos</p> <p><b>Trayectoria metodológica</b></p> <p>Describir e Interpretar (Hernández et al., 2018) (Guillen et al., 2019) (Amelia et al., 2019)</p> <p><b>Tratamiento de datos</b></p> <p>Microsoft Excel y Maxqda</p> <p><b>Rigor científico</b></p> <p>Triangulación (Matilla et al, 2019) (Ñaupas et al., 2014)</p> <p><b>Método – Instrumento</b></p> <p>Entrevista a profundidad</p> <p>Guía de recolección de datos y guía de observación. (Rojas &amp; Osorio, 2017) (Hernández &amp; Mendoza, 2018)</p>

Artículo científico base:

Towards An Expansive Object And A Restrictive Experience In Everyday Aesthetics: A Chestertonian Metaxological Approach.

Autores: Romero Miguel y Reyburn Duncan. Fuente: <https://doi.org/10.17151/kepes.2021.18.24.8>

Aesthetics Of Architecture In Le Corbusier: From Sensory Knowledge To Design. Autor: Aurosa Alison.

Fuente: <https://doi.org/10.4995/lc.2021.14597>

**ANEXO: C**

**MATRIZ DE OPERACIONALIZACIÓN**  
 “La estética en la Arquitectura del siglo XX”

Estudio de casos: En arquitectos en el Edificio Javier Alzamora Valdez – Cercado de Lima, 2023

Variable	Definición De Variable	Definición De Operacionalización	Categorías	Definición De Categorías	Subcategorías	Definición De Subcategorías	Métodos	Unidad De Análisis	Técnicas	Instrumentos	Metodología
La estética en la arquitectura:	Se define como el estudio de lo bello a través de la percepción sensible que adquiere el ser humano, es lo que nos da placer cuando se percibe un objeto para conectar con el mundo y su realidad mediante los juicios estéticos y esto se manifiesta a través de la forma, la estructura, la materialidad, la iluminación, el color, la configuración espacial y el valor simbólico del objeto arquitectónico.	Describir e interpretar de qué manera se presenta la estética en la arquitectura del siglo XX en arquitectos en el edificio Javier Alzamora Valdez, en el Cercado de Lima, 2023. Utilizando la metodología del enfoque cualitativo a través del diseño de estudio de caso y cumpliendo con el rigor científico por medio de la triangulación del método “análisis, inducción y hermenéutica” se analizará, comprobará, sintetizará e interpretará toda la información recabada para luego contrastar los datos obtenidos de la investigación con la teoría. De este análisis se obtendrán resultados se transcribirán al Excel i aplicarlo al Maxqda para finalmente describir los resultados.	<b>C1 CUALIDAD FORMAL</b>	Busca la manera en que los elementos que componen el objeto arquitectónico interactúen entre sí para conformar una unidad. <b>Suryasari, A &amp; Wulandari, H (2020)</b>	<b>SC1 Elemento compositivo</b>	La composición como	M1 Análisis M2 Inducción M3 Hermenéutica	Arquitectos ARQ.-01 ARQ.-02 ARQ.-03	T1 Entrevistas T2 Observación T3 Análisis Documentario T4 Anotaciones	<b>I1 Guía De Entrevistas</b> <b>I2 Guía De Observación</b> <b>I3 Guía De Análisis</b> <b>I4 Bitácora</b>	Metodología cualitativa Se basa en el paradigma de la interpretación, puesto que enfoca a profundidad para una mayor comprensión del conocimiento que se quiere dar sobre diversos fenómenos producidos. (Guarín, 2018), (Amelia et al., 2019) (Zamora & Calixto, 2021) (Hernández & Mendoza, 2018) (Trujillo et al., 2019) <b>Tipo de estudio</b> Básica Busca ampliar los conocimientos sobre las características como apoyo al fenómeno de estudio (Hernández & Mendoza, 2018) (Álvarez, 2021) <b>Diseño de investigación</b> Cualitativos – Estudio de casos Un estudio cualitativo de caso único o múltiple es la metodología de investigación adecuada cuando las preguntas de la investigación son descriptivas. Utiliza la teoría recolección de datos para generalizar resultados. (Neubert, 2023) (Zamora & Calixto, 2021) (Yin, 2018) <b>Escenario de estudio</b> Edificio Javier Alzamora Valdez <b>Características del sujeto</b> Arquitectos expertos conocedores del tema <b>Muestra</b> 04 arquitectos <b>Trayectoria metodológica</b> La descripción busca detallar e interpretar las características de los datos recabados en los instrumentos con el propósito de generar nuevos conocimientos. (Hernández et al., 2018) (Amelia et al.,2019) <b>Tratamiento de datos</b> Microsoft Excel y Maxqda Los datos de información de entrevistas y observación ya categorizados y codificados serán transcritos también a Excel para posterior análisis con el programa Maxqda 2022. <b>Rigor científico</b> Triangulación La triangulación es considerada como un procedimiento que consiste en recoger y analizar datos, desde distintos ángulos, a fin de contrastarlos e interpretarlos. La investigación cualitativa es interpretativa basada en la hermenéutica, sus métodos permiten
						lugar donde se ubican la característica propia de toda manifestación artística, es en el accionar del arquitecto para lograr una solución variable y plástica de su proyecto. Rojas, P (2019) Refieren al concepto de los diferentes materiales por el cual se proceden a edificar el objeto arquitectónico, bajo estándares y procesos constructivos debidamente organizados y planificados. Gonzales, M (2021) Es el lugar donde se manifiestan las emociones relacionado al ser humano, en arquitectura es el lugar cuya producción es el objeto arquitectónico. Builes, I & Montoya, J (2017)					
						Es la capacidad de interpretar y recibir información entorno al sonido para su comprensión, mediante las ondas sonoras se producen la armonía que quieren transmitir para el confort de las personas. Ruiz, S & Maya, J (2022)					
						Se manifiesta en el cerebro a partir de la información obtenida mediante los ojos, que nos permite obtener una					
			<b>C2 CUALIDAD SENSORIAL</b>	Es la percepción directa hacia un objeto generando al usuario sensaciones a través de los sentidos para determinar parte de su aceptación y crítica de una obra arquitectónica. <b>Múzquiz, M (2017)</b>	<b>SC2 Estructura y Materialidad</b>						
					<b>SC3 Espacio</b>						
					<b>SC4 Percepción auditiva</b>						
					<b>SC5 Percepción visual</b>						

**C3 CUALIDAD SIMBÓLICA**

Es el contenido experimental, vivencial, existencial o perceptivo de un objeto arquitectónico, es decir las emociones o ideas evoca directamente a los sentimientos o vivencias experimentadas por el usuario.  
**Prak, N &Sainz, J (2018)**

**SC6  
Percepción táctil**

experiencia hacia el objeto de manera directa, interviniendo la visión y la mente para interpretar la realidad. **Múzquiz, M (2017)**  
Es aquella que hace referencia a la información adquirida exclusivamente a través del sentido cutáneo, para conecta con los instintos, es decir permite identificar los elementos de un objeto para poder diferenciar sus texturas.  
**Aurosa, A (2021)**

**SC7  
Valor contextual**

Es la relación directa entre el entorno del objeto para genera un diálogo entre la cultura, la historia y el sentido de pertenencia.  
**Donoso, M. (2019)**

**SC8  
Valor empírico**

Se basa en la experiencia y en la observación de los hechos, la sintonía que se genera entre el usuario y el objeto arquitectónico, donde más valor gana el objeto siempre que el usuario haya tenido una frecuencia singular  
**Ahmer, C (2021)**

**SC9 Valor psicológico**

Es el resultado de la integración de la personalidad y el modelo social propuesto, que regula la actuación humana como un principio ético y hacia el cual existe un fuerte compromiso emocional.  
**Apolonio, L & Garrido, R. (2021)**

acceder a datos para ser observados para entender e interpretar usando la inducción basada en la observación e interpretación según los nuevos conocimientos. (Matilla et al, 2019) (Ñaupas et al., 2014)

**Método – Instrumento** Entrevista a profundidad Ficha de recolección de datos Ficha de observación

La técnica es un mecanismo que contribuye a elevar la objetividad del análisis de la misma y generar una mayor credibilidad de los hechos para conseguir información relevante de la muestra de estudio. El instrumento es un formato que se aplica a la unidad de estudio para recopilar información, por ello es recomendable usar por lo menos dos técnicas para poder triangular y cruzar la información recopilada para poder interpretarla.  
(Rojas & Osorio, 2017)  
(Hernández & Mendoza, 2018)

**C4.  
RECUERDO  
ESTÉTICO**

Los recuerdos estéticos refieren a la manera en que los elementos arquitectónicos favorecen en gran magnitud el acercamiento con el espacio, generando una intervención en la memoria sensible del usuario mejorando la

**SC10  
Funcionalidad**

Tiene como principio la realización de diseños arquitectónicos que cumplan una utilidad determinada, respondan al valor de confort y comodidad del usuario y satisfagan la necesidad solicitada.  
**Donoso, M. (2019)**

**SC11  
Armonía**

Es la característica que se presenta en el orden y dimensionamiento que presentan en sus volúmenes, distribuciones, funciones, cualidades estéticas según el propósito habitable.  
**Dumnova, E. (2022)**

**SC11  
Experiencia  
estética**

Se entiende como una modalidad de encuentro entre los diferentes usuarios y los objetos, fenómenos o situaciones que presentan un conjunto de emociones o un tipo de conocimiento que puede considerarse de tipo estético, al ser generado por el vínculo con un

Artículo científico base:

Towards An Expansive Object And A Restrictive Experience In Everyday Aesthetics: A Chestertonian Metaxological Approach. Autores: Romero Miguel y Reyburn Duncan. Fuente: <https://doi.org/10.17151/kepes.2021.18.24.8>

Aesthetics Of Architecture In Le Corbusier: From Sensory Knowledge To Design. Autor: Aurosa Alison.

Fuente: <https://doi.org/10.4995/lc.2021.14597>

## Análisis de pregunta para la elaboración del instrumento

Variable	Categorías	Subcategorías	Preguntas
La Estética en la arquitectura: <b>MASIERO, R. (2018)</b>	<b>C1 Calidad formal</b> Suryasari, A & Wulandari, H (2020)	<b>SC1 Elementos compositivos</b> Rojas, P (2019)	P1: ¿Cómo se manifiesta los elementos compositivos de la calidad formal en el diseño estético del edificio Javier Alzamora Valdez?
		<b>SC2 Estructura y Materialidad</b> Gonzales, M (2021)	P2: ¿Cómo la estructura y materialidad se vincula con la calidad formal en el diseño estético del edificio Javier Alzamora Valdez?
		<b>SC3 Espacio</b> Builes, I & Montoya, J (2017)	P3: ¿Cómo se relaciona el espacio en la calidad formal del edificio Javier Alzamora Valdez, para generar un diseño estético?
	<b>C2 Calidad sensorial</b> Múzquiz, M (2017)	<b>SC4 Percepción auditiva</b> Ruiz, S & Maya, J (2022)	P4: ¿Cuál es la importancia de la percepción auditiva en la calidad sensorial del edificio Javier Alzamora Valdez, para lograr un diseño estético?
		<b>SC5 Percepción visual</b> Múzquiz, M (2017)	P5: ¿Cómo se manifiesta la percepción visual en la calidad sensorial de la estética en el diseño del edificio de Seoane?
	<b>C3 Calidad simbólica</b> Prak, N & Sainz, J (2018)	<b>SC6 Percepción táctil</b> Aurosa, A (2021)	P6: ¿Cómo la percepción táctil permite darle un enfoque a la calidad sensorial en relación a las texturas del diseño estético del edificio Javier Alzamora Valdez?
		<b>SC7 Valor contextual</b> Donoso, M. (2019)	P7: ¿Cómo el valor contextual se relaciona con la calidad simbólica para generar el diseño estético del edificio Javier Alzamora Valdez?
	<b>C4. Recuerdo estético</b> Aurosa, A. (2021)	<b>SC8 Valor empírico</b> Ahmer, C (2021)	P8: ¿Cómo el valor empírico se presenta en la calidad simbólica de la estética en el diseño del edificio Javier Alzamora Valdez?
		<b>SC9 Valor psicológico</b> Apolonio, L & Garrido, R. (2021)	P9: ¿Cómo el valor psicológico del usuario permite desarrollar una calidad simbólica en el diseño estético del edificio Javier Alzamora Valdez?
		<b>SC10 Funcionalidad</b> Donoso, M. (2019)	P10: ¿Cómo se evidencia la funcionalidad en el recuerdo estético de la estética en el diseño del edificio de Seoane?
		<b>SC11 Armonía</b> Dumnova, E. (2022)	P11: ¿Cómo la armonía se manifiesta en el recuerdo estético de la estética en el diseño del edificio de Seoane?
		<b>SC12 Experiencia estética</b> Bhise, A. (2018)	P12: ¿Cómo de manifiesta la experiencia estética para el recuerdo estético en el diseño del edificio de Seoane?

Artículo científico base:

Towards An Expansive Object And A Restrictive Experience In Everyday Aesthetics: A Chestertonian Metaxological Approach. Autores: Romero Miguel y Reyburn Duncan. Fuente:

<https://doi.org/10.17151/kepes.2021.18.24.8>

Aesthetics Of Architecture In Le Corbusier: From Sensory Knowledge To Design. Autor: Aurosa Alison.

Fuente: <https://doi.org/10.4995/lc.2021.14597>

## MATRIZ DEL INSTRUMENTO

“La Estética en la arquitectura del siglo XX”

Estudio de casos: En arquitectos en el Edificio Javier Alzamora Valdez – Cercado de Lima, 2023

Variable	Definición De Variable	Definición De Operacionalización	Categorías	Definición De Categorías	Subcategorías	Definición De Subcategorías	Ítems de la entrevista	
La Estética en la arquitectura:	Se define como el estudio de lo bello a través de la percepción sensible que adquiere el ser humano, es lo que nos da placer cuando se percibe un objeto para conectar con el mundo y su realidad mediante los juicios estéticos y esto se manifiesta a través de la forma, la estructura, la materialidad, la iluminación, el color, la configuración espacial y el valor simbólico del objeto arquitectónico. <b>Masiero, R. (2018)</b>	Describir e interpretar de qué manera se presenta la estética en la arquitectura del siglo XX en arquitectos en el edificio Javier Alzamora Valdez, en el Cercado de Lima, 2023. Utilizando la metodología del enfoque cualitativo a través del diseño de estudio de caso y cumpliendo con el rigor científico por medio de la triangulación del método “análisis, inducción y hermenéutica” se analizará, comprobará, sintetizará e interpretará toda la información recabada para luego contrastar los datos obtenidos de la investigación con la teoría. De este análisis se obtendrán resultados se transcribirán al Excel y aplicarlo al Maxqda para finalmente describir los resultados.  Se elaboró el instrumento para obtener las respuestas del objetivo general de la investigación en el cual las preguntas incluyen a la variable, a las categorías y subcategorías, para interpretar las respuestas del instrumento a profundidad.	<b>C1 Calidad formal</b>	Busca la manera en que los elementos que componen el objeto arquitectónico interactúen entre sí para conformar una unidad. <b>Suryasari, A &amp; Wulandari, H (2020)</b>	<b>SC1 Elementos compositivos</b>	La composición como lugar donde se ubican la característica propia de toda manifestación artística, es en el accionar del arquitecto para lograr una solución variable y plástica de su proyecto. Rojas, P (2019)	P1 ¿Cómo se manifiesta los elementos compositivos de la calidad formal en el diseño estético del edificio Javier Alzamora Valdez?	
					<b>SC2 Estructura y Materialidad</b>	Refieren al concepto de los diferentes materiales por el cual se proceden a edificar el objeto arquitectónico, bajo estándares y procesos constructivos debidamente organizados y planificados. Gonzales, M (2021)	P2: ¿Cómo la estructura y materialidad se vincula con la calidad formal en el diseño estético del edificio Javier Alzamora Valdez?	
					<b>SC3 Espacio</b>	Es el lugar donde se manifiestan las emociones relacionado al ser humano, en arquitectura es el lugar cuya producción es el objeto arquitectónico. Builes, I & Montoya, J (2017)	P3: ¿Cómo se relaciona el espacio en la calidad formal del edificio Javier Alzamora Valdez, para generar un diseño estético?	
			<b>C2 Calidad sensorial</b>		Es la percepción directa hacia un objeto generando al usuario sensaciones a través de los sentidos para determinar parte de su aceptación y crítica de una obra arquitectónica. <b>Múzquiz, M (2017)</b>	<b>SC4 Percepción auditiva</b>	Es la capacidad de interpretar y recibir información entorno al sonido para su comprensión, mediante las ondas sonoras se producen la armonía que quieren transmitir para el confort de las personas. Ruiz, S & Maya, J (2022)	P4: ¿Cuál es la importancia de la percepción auditiva en la calidad sensorial del edificio Javier Alzamora Valdez, para lograr un diseño estético?
						<b>SC5 Percepción visual</b>	Se manifiesta en el cerebro a partir de la información obtenida mediante los ojos, que nos permite obtener una experiencia hacia el objeto de manera directa, interviniendo la visión y la mente para interpretar la realidad. Múzquiz, M (2017)	P5: ¿Cómo se manifiesta la percepción visual en la calidad sensorial de la estética en el diseño del edificio de Seoane?
						<b>SC6 Percepción táctil</b>	Es aquella que hace referencia a la información adquirida exclusivamente a través del sentido cutáneo, para conecta con los instintos, es decir permite identificar los elementos de un objeto para poder diferenciar sus texturas. <b>Aurosa, A (2021)</b>	P6: ¿Cómo la percepción táctil permite darle un enfoque a la calidad sensorial en relación a las texturas del diseño estético del edificio Javier Alzamora Valdez?
						<b>SC7 Valor contextual</b>	Es la relación directa entre el entorno del objeto para genera un diálogo entre la cultura, la historia y el sentido de pertenencia. <b>Donoso, M. (2019)</b>	P7: ¿Cómo el valor contextual se relaciona con la calidad simbólica para generar el diseño estético del edificio Javier Alzamora Valdez?



<b>C3 Calidad simbólica</b>	Es el contenido experimental, vivencial, existencial o perceptivo de un objeto arquitectónico, es decir las emociones o ideas evoca directamente a los sentimientos o vivencias experimentadas por el usuario. <b>Prak, N &amp; Sainz, J (2018)</b>	<b>SC8 Valor empírico</b>	Se basa en la experiencia y en la observación de los hechos, la sintonía que se genera entre el usuario y el objeto arquitectónico, donde más valor gana el objeto siempre que el usuario haya tenido una frecuencia singular <b>Ahmer, C (2021)</b>	P8: ¿Cómo el valor empírico se presenta en la cualidad simbólica de la estética en el diseño del edificio Javier Alzamora Valdez?
		<b>SC9 Valor psicológico</b>	Es el resultado de la integración de la personalidad y el modelo social propuesto, que regula la actuación humana como un principio ético y hacia el cual existe un fuerte compromiso emocional. <b>Apolonio, L &amp; Garrido, R. (2021)</b>	P9: ¿Cómo el valor psicológico del usuario permite desarrollar una cualidad simbólica en el diseño estético del edificio Javier Alzamora Valdez?
		<b>SC10 Funcionalidad</b>	Tiene como principio la realización de diseños arquitectónicos que cumplan una utilidad determinada, respondan al valor de confort y comodidad del usuario y satisfagan la necesidad solicitada. <b>Donose, M. (2019)</b>	P10: ¿Cómo se evidencia la funcionalidad en el recuerdo estético de la estética en el diseño del edificio de Seoane?
<b>C4. Recuerdo estético</b>	Los recuerdos estéticos refieren a la manera en que los elementos arquitectónicos favorecen en gran magnitud el acercamiento con el espacio, generando una intervención en la memoria sensible del usuario mejorando la experiencia espacial <b>Aurosa, A. (2021)</b>	<b>SC11 Armonía</b>	Es la característica que se presenta en el orden y dimensionamiento que presentan en sus volúmenes, distribuciones, funciones, cualidades estéticas según el propósito habitable. <b>Dumnova, E. (2022)</b>	P11: ¿Cómo la armonía se manifiesta en el recuerdo estético de la estética en el diseño del edificio de Seoane?
		<b>SC11 Experiencia estética</b>	Se entiende como una modalidad de encuentro entre los diferentes usuarios y los objetos, fenómenos o situaciones que presentan un conjunto de emociones o un tipo de conocimiento que puede considerarse de tipo estético, al ser generado por el vínculo con un objeto arquitectónico. <b>Bhise. A. (2018)</b>	P12: ¿Cómo se manifiesta la experiencia estética para el recuerdo estético en el diseño del edificio de Seoane?

Artículo científico base:

Towards An Expansive Object And A Restrictive Experience In Everyday Aesthetics: A Chestertonian Metaxological Approach. Autores: Romero Miguel y Reyburn Duncan. Fuente: <https://doi.org/10.17151/kepes.2021.18.24.8>

Aesthetics Of Architecture In Le Corbusier: From Sensory Knowledge To Design. Autor: Aurosa Alison. Fuente: <https://doi.org/10.4995/lc.2021.14597>

ANEXO: F

“La Estética en la arquitectura del siglo XX”  
 Estudio de casos: En arquitectos en el Edificio Javier Alzamora Valdez – Cercado de Lima, 2020  
**Análisis de pregunta para la elaboración del instrumento**

Variable	Categorías	Subcategorías	Métodos	Unidad de análisis	Técnicas	instrumento	Preguntas	Relevancia	Pertinencia	Susceptibilidad de cambio	Claridad de información	Congruencia de objetivos	Observaciones	
La Estética en la arquitectura: <b>MASIERO, R. (2018)</b>	<b>C1 Calidad Formal.</b>	<b>SC1 Elementos compositivos</b> Rojas, P (2019)					P1 ¿Cómo se manifiesta los elementos compositivos de la cualidad formal en el diseño estético del edificio Javier Alzamora Valdez?	Si	Si	Si	Si	Si		
		<b>SC2 Estructura y Materialidad</b> Gonzales, M. (2021)					P2: ¿Cómo la estructura y materialidad se vincula con la cualidad formal en el diseño estético del edificio Javier Alzamora Valdez?	Si	Si	Si	Si	Si		
		<b>SC3 Espacio</b> Builes, I & Montoya, J (2017)					P3: ¿Cómo se relaciona el espacio en la cualidad formal del edificio Javier Alzamora Valdez, para generar un diseño estético?	Si	Si	Si	Si	Si		
			<b>SC4 Percepción auditiva</b> Ruiz, S & Maya, J (2022)					P4: ¿Cuál es la importancia de la percepción auditiva en la cualidad sensorial del edificio Javier Alzamora Valdez, para lograr un diseño estético?	Si	Si	Si	Si	Si	
		<b>C2 Calidad sensorial</b> <b>Múzquiz, M. (2017)</b>	<b>SC5 Percepción visual</b> Múzquiz, M (2017)		Arquitectos	T1 Entrevista	I1 Guía de entrevista							
			<b>SC6 Percepción Táctil</b> Aurosa, A (2021)	M1 Análisis	ARQ.-01 ARQ.-02 ARQ.-03	T2 Observación T3 Documentación T4 Anotaciones	I2 Guía de observación I3 Guía de análisis I4 Bitácora	P5: ¿Cómo se manifiesta la percepción visual en la cualidad sensorial de la estética en el diseño del edificio de Seoane?	Si	Si	Si	Si	Si	
				M2 Inducción				P6: ¿Cómo la percepción táctil permite darle un enfoque a la cualidad sensorial en relación a las texturas del diseño estético del edificio Javier Alzamora Valdez?	Si	Si	Si	Si	Si	
			<b>SC7 Valor contextual</b> Donoso, M. (2019)	M3 Hermenéutica				P7: ¿Cómo el valor contextual se relaciona con la cualidad simbólica para generar el diseño estético del edificio Javier Alzamora Valdez?	Si	Si	Si	Si	Si	
		<b>C3 Calidad simbólica.</b> Prak, N & Sainz, J (2018)	<b>SC8 Valor empírico</b> Ahmer, C (2021)					P8: ¿Cómo el valor empírico se presenta en la cualidad simbólica de la estética en el diseño del edificio Javier Alzamora Valdez?	Si	Si	Si	Si	Si	
							P9: ¿Cómo el valor psicológico del usuario permite desarrollar una cualidad simbólica en el diseño estético del edificio Javier Alzamora Valdez?	Si	Si	Si	Si	Si		

C3 Recuerdo estético. Aurosa, A. (2021)	<b>SC10 Funcionalidad</b> Donose, M. (2019)	P10: ¿Cómo se evidencia la funcionalidad en el recuerdo estético de la estética en el diseño del edificio de Seoane?	Si	Si	Si	Si	Si
	<b>SC10 Armonía</b> Dumnova, E. (2022)	P11: ¿Cómo la armonía se manifiesta en el recuerdo estético de la estética en el diseño del edificio de Seoane?	Si	Si	Si	Si	Si
	<b>SC10 Experiencia estética</b> Bhise, A. (2018)	P12: ¿Cómo de manifiesta la experiencia estética para el recuerdo estético en el diseño del edificio de Seoane?	Si	Si	Si	Si	Si

Artículo científico base:

Towards An Expansive Object And A Restrictive Experience In Everyday Aesthetics: A Chestertonian Metaxological Approach. Autores: Romero Miguel y Reyburn Duncan. Fuente: <https://doi.org/10.17151/kepes.2021.18.24.8>

Aesthetics Of Architecture In Le Corbusier: From Sensory Knowledge to Design. Autor: Aurosa Alison.

Fuente: <https://doi.org/10.4995/lc.2021.14597>

27 / 06 /2023	05399943	
LUGAR Y FECHA	DNI N.º	FIRMA Y SELLO DEL EXPERTO

**ANEXO: G**

**MATRIZ DE CATEGORIZACIÓN**

Título: La Estética en la Arquitectura del siglo XX. Estudio de Casos: en Arquitectos en el Edificio Javier Alzamora Valdez – Cercado de Lima, 2023.								
Variable	Problema general	Objetivo general	Categorías	Subcategorías	Métodos	Unidad de análisis	Técnicas	Instrumentos
<p><b>La Estética en la arquitectura:</b> Masiero (2018), define a la estética como la ciencia que estudia lo bello a través de la percepción sensible que adquiere el ser humano, lo estético es lo que nos da placer cuando se percibe un objeto para conectar con el mundo y su realidad mediante los juicios estéticos que se da a través de la forma, la estructura, la materialidad, la iluminación, el color, la configuración espacial y el valor simbólico del objeto arquitectónico.</p>	<p>¿De qué manera se presenta la estética en la arquitectura del siglo XX en arquitectos en el edificio Javier Alzamora Valdez en el Cercado de Lima, 2023?</p>	<p>Describir e interpretar de qué manera se presenta la estética en la arquitectura del siglo XX en arquitectos en el edificio Javier Alzamora Valdez en el Cercado de Lima, 2023.</p>	<p><b>C1</b> Cualidad formal</p>	<p>SC1C1 Elementos compositivos</p> <p>SC2C1 Estructura y Materialidad</p> <p>SC3C1 Espacio</p>	<p><b>ANÁLISIS</b> M1</p>	<p><b>ARQUITECTO</b> 1 ARQ-1</p>	<p><b>ENTREVISTAS</b> T1</p>	<p><b>GUÍA DE ENTREVISTAS</b> I1</p>
	<p><b>Problemas específicos</b></p> <p>¿Cómo se presenta la <b>cualidad formal</b> en el edificio Javier Alzamora Valdez en el Cercado de Lima, 2023?</p>	<p><b>Objetivos específicos</b></p> <p>Explicar cómo se presenta la <b>cualidad formal</b> en el edificio Javier Alzamora Valdez, Cercado de Lima en el 2023.</p>		<p><b>C2</b> Cualidad sensorial</p>				
	<p>¿De qué manera se relaciona la <b>cualidad sensorial</b> con el edificio Javier Alzamora Valdez en el Cercado de Lima, 2023?,</p>	<p>Especificar de qué manera se relaciona la <b>cualidad sensorial</b> con el edificio Javier Alzamora Valdez en el Cercado de Lima, 2023.</p>	<p><b>C3</b> Cualidad simbólica</p>		<p>SC1C3 Valor conceptual</p> <p>SC2C3 Valor empírico</p> <p>SC3C3 Valor psicológico</p>	<p><b>HERMENÉUTICA</b> M3</p>	<p><b>ARQUITECTO</b> 3 ARQ-3</p>	<p><b>ANÁLISIS</b> T3</p>
	<p>¿Cómo se presenta la <b>cualidad simbólica</b> en el edificio Javier Alzamora Valdez en el Cercado de Lima, 2023?</p>	<p>Determinar cómo se presenta la <b>cualidad simbólica</b> en el edificio Javier Alzamora Valdez en el Cercado de Lima, 2023.</p>		<p><b>C4</b> Recuerdo estético</p>	<p>SC1C4 Funcionalidad</p> <p>SC2C4 Armonía</p> <p>SC3C4 Experiencia estética</p>			
<p>¿De qué manera se vincula el <b>recuerdo estético</b> en el edificio Javier Alzamora Valdez en el Cercado de Lima, 2023?</p>	<p>Describir de qué manera se vincula el <b>recuerdo estético</b> en el edificio Javier Alzamora Valdez en el Cercado de Lima, 2023.</p>							

Fuente: Towards An Expansive Object And A Restrictive Experience In Everyday Aesthetics: A Chestertonian Metaxological Approach. Autores: Romero Miguel y Reyburn Duncan <https://doi.org/10.17151/kepes.2021.18.24.8>

Fuente: Aesthetics Of Architecture In Le Corbusier: From Sensory Knowledge To Design. Autor: Aurosa Alison <https://doi.org/10.4995/lc.2021.14597>

## **ANEXO: H**

### **VALIDACIÓN DEL INSTRUMENTO PARA LAS ENTREVISTAS**

#### **GUÍA DE ENTREVISTAS SEMIESTRUCTURADA PARA RECOLECCIÓN DE DATOS**

La presente Guía de entrevistas semiestructurada para arquitectos se encuentra diseñada para lograr describir e interpretar de qué manera se presenta la estética y sus cualidades en la arquitectura. Para ello, se ha elegido un Caso de Estudio, como el edificio “Javier Alzamora Valdez” ubicado en el distrito de Cercado de Lima, diseñado por el arquitecto Enrique Seoane Ros.

**Fecha:**

**Hora de la entrevista:**

**Inicio:**

**Término:**

**Entrevistador:**

Estimado arquitecto, \_\_\_\_\_, especialista conocedor y especialista experimentado en el ámbito de diseño y construcción de proyectos de equipamientos públicos. La finalidad de mi entrevista, recae en la necesidad de indagar mediante la entrevista sobre su parecer, respecto a las características que representan el significado de \_\_\_\_\_ la estética, en el diseño de la arquitectura de un objeto existente, con lo cual, permitirá contribuir a develar un conocimiento importante en el ámbito académico.

**Preguntas:**

#### **C1: CUALIDAD FORMAL**

---

La cualidad formal es uno de los principios básicos para el diseño arquitectónico puesto que tiene como objetivo principal buscar la manera o el modo en que los elementos que componen el objeto arquitectónico interactúen entre sí, bajo procesos debidamente planificados y ordenados generando una unidad bien conformada.

#### **SC1C1: ELEMENTOS COMPOSITIVOS**

En el diseño de un elemento arquitectónico, se busca adecuar los diferentes elementos compositivos dentro de un espacio que se materializa y será percibido por diferentes

usuarios generando una correcta relación entre ellos generando una unidad bajo principios arquitectónicos ya definidos al observar el objeto de estudio.

P1: ¿Cómo se manifiestan los elementos compositivos de la cualidad formal en el diseño estético del edificio Javier Alzamora Valdez?

---

### **SC2C1: ESTRUCTURA Y MATERIALIDAD**

La presente subcategoría refiere al concepto de los diferentes materiales por el cual se procede a edificar el objeto arquitectónico, bajo estándares y procesos constructivos debidamente organizados y planificados los cuales pueden tener una gran influencia dentro de su entorno y tiempo respectivamente para así materializar el objeto.

P2: ¿Cómo la estructura y materialidad se vincula con la cualidad formal en el diseño estético del edificio Javier Alzamora Valdez?

---

### **SC3C1: ESPACIO**

El espacio dentro del objeto arquitectónico actúa como una cualidad formal puesto que es principal intérprete para el usuario de la función asignada lo cual debe generar una correcta transparencia y relación con la propia estética arquitectónica.

P3: ¿Cómo se relaciona el espacio en la cualidad formal del edificio Javier Alzamora Valdez para generar un diseño estético?

---

### **C2: CUALIDAD SENSORIAL**

---

La cualidad sensorial refiere a la percepción que permite que un objeto arquitectónico sea agradable mediante la relación directa con los sentidos del usuario, es decir la interacción directa entre el objeto arquitectónica y el hombre, las sensaciones que genere en él, determina gran parte de la aceptación y la buena crítica para el objeto arquitectónico.

## **SC1C2: PERCEPCIÓN AUDITIVA**

Es la capacidad de interpretar y recibir información en torno al sonido para su comprensión, mediante las ondas sonoras se produce la armonía que quieren transmitir para el confort de las personas. La acústica arquitectónica es la rama que está relacionada a la arquitectura, lo cual permite diseñar espacios acústicos para la fidelidad auditiva de los sonidos y a su permitan crear una experiencia estética en el objeto arquitectónico.

P4: ¿Cuál es la importancia de la percepción auditiva en la cualidad sensorial del edificio Javier Alzamora Valdez, para lograr un diseño estético?

---

## **SC2C2: PERCEPCIÓN VISUAL**

Es aquella que nos permite obtener una experiencia hacia el objeto arquitectónico de manera directa, en donde interviene nuestra visión y la mente para interpretar la realidad. Esta percepción en la arquitectura contribuye a crear emociones en el individuo asociándose con los demás sentidos para interpretar la estética de sus elementos, y así determinar una identidad.

P5: ¿Cómo se manifiesta la percepción visual en la cualidad sensorial de la estética en el diseño del edificio de Seoane?

---

## **SC3C2: PERCEPCIÓN TÁCTIL**

Es aquella que nos conecta con los instintos de la arquitectura, es decir permite identificar los elementos del objeto arquitectónico para poder diferenciar sus texturas, el cual nos evoca a percibir diferentes sensaciones a través de la experiencia estética.

P6: ¿Cómo la percepción táctil permite darle un enfoque a la cualidad sensorial en relación a las texturas del diseño estético del edificio Javier Alzamora Valdez?

---

## **C3: CUALIDAD SIMBÓLICA**

---

Se hace referencia al contenido experimental vivencial existencial o perceptivo de un objeto arquitectónico, es decir las emociones o ideas evoca directamente a los sentimientos o vivencias experimentadas por el usuario. Esta cualidad no recibe

directamente en el objeto más se dirige al observador, ya que mediante su experiencia y el objeto arquitectónico puede tomar mayor significado u ocupar un lugar con mayor privilegio a diferencia de lo demás.

### **SC1C3: VALOR CONTEXTUAL**

Se refiere a la relación directa entre el entorno del objeto arquitectónico y el usuario, de este modo se entiende a la arquitectura como una unidad entrelazada dentro de un tejido urbano, la conexión de estas unidades genera un diálogo entre la cultura, la historia y el sentido de pertenencia entre el usuario y el objeto.

P7: ¿Cómo el valor contextual se relaciona con la cualidad simbólica para generar un diseño estético del edificio Javier Alzamora Valdez?

---

### **SC2C3: VALOR EMPÍRICO**

El empirismo está basado en la experiencia y en la observación de los hechos, la sintonía que se genera entre el usuario y el objeto arquitectónico se basa en una relación directa, donde más valor gana el objeto siempre que el usuario haya tenido una frecuencia singular.

P8: ¿Cómo valor empírico se presenta en la cualidad simbólica de la estética en el diseño del edificio Javier Alzamora Valdez?

---

### **SC3C3: VALOR PSICOLÓGICO**

Referimos este valor a la relación directa entre la interna del usuario y el objeto presenciado. Los estudios demuestran que gran parte de los edificios provocan un elevado impacto en las emociones de las personas, lo que lleva a interconectar arquitectura y psicología.

P9: ¿Cómo el valor psicológico del usuario permite desarrollar una cualidad simbólica en el diseño estético del edificio Javier Alzamora Valdez?

---



## **C4: RECUERDO ESTÉTICO**

---

Los recuerdos estéticos refieren a la manera en que los elementos arquitectónicos favorecen en gran magnitud el acercamiento con el espacio, generando una intervención en la memoria sensible del usuario mejorando la experiencia espacial.

### **SC1C4: FUNCIONALIDAD**

La funcionalidad en la arquitectura tiene como principio la realización de diseños arquitectónicos que cumplan una utilidad determinada, respondan al valor de confort y comodidad del usuario y satisfagan la necesidad solicitada.

P10: ¿Cómo se evidencia la funcionalidad en el recuerdo estético de la estética en el diseño del edificio de Seoane

---

### **SC2C4 ARMONÍA**

La armonía en un objeto arquitectónico se refiere a las características de orden y dimensionamiento que presentan en sus volúmenes, distribuciones, funciones, cualidades estéticas según el propósito habitable.

P11: ¿Cómo la armonía se manifiesta en el recuerdo estético de la estética en el diseño del edificio de Seoane?

---

### **SC3C4 EXPERIENCIA ESTÉTICA**

La experiencia estética se entiende como una modalidad de encuentro entre los diferentes usuarios y los objetos, fenómenos o situaciones que presentan un conjunto de emociones o un tipo de conocimiento que puede considerarse de tipo estético, al ser generado por el vínculo con un objeto arquitectónico.

P12: ¿Cómo se manifiesta la experiencia estética para el recuerdo estético en el diseño del edificio de Seoane?

---

27/ 06/ 2023	05399943	 Prof. Doctor Rafael Guillen Valle Post Doctorado en Investigación Científica Cualitativa y Cuantitativa Doctor of Philosophy - PhD Ingeniero Química CIP N° 75096
LUGAR Y FECHA	DNI N°	FIRMA Y SELLO DEL EXPERTO

OBSERVACIONES:

EVIDENCIAS:

## CARTA DE CONSENTIMIENTO INFORMADO

Yo, **José Esteban Valenzuela Napanga** declaro que he sido informado e invitado a participar como arquitecto especialista en la investigación titulada “La Estética en la arquitectura del siglo XX”, con estudio de caso: el edificio Javier Alzamora Valdez ubicado en el distrito de Cercado de Lima y diseñado por el arquitecto Enrique Seoane Ros, desarrollado en la Facultad de Ingeniería y Arquitectura, Escuela Profesional de Arquitectura de la Universidad Cesar Vallejo, por los estudiantes Chavesta Curo, Jeniffer Esther y Hurtado Arboleda, Marco Antonio.

El estudio tiene como objetivo describir e interpretar como se presenta la estética en la arquitectura del siglo XX, en arquitectos en el edificio Javier Alzamora Valdez en el Cercado de Lima, 2023. Además, entiendo que mi participación será a través de una entrevista grabada mediante zoom, con una duración que dependerá según las preguntas, se llevará a cabo a través del enlace <https://us04web.zoom.us/j/71880312403?pwd=Kmdr0PpeSaeuVvETXteBlpr6abz4k8.1> el día 29 de junio del 2023 a las 9:30 am. Asimismo, la información recabada es confidencial y no será utilizado para cualquier otro propósito que no sea parte del desarrollo de la investigación.

Ante lo expuesto en los párrafos anteriores designo el consentimiento voluntariamente para participar en este estudio, dejando en claro que he recibido copia del presente documento.

Lima, 29 de junio del 2023.

FIRMA Y SELLO DEL EXPERTO

Arq. José Esteban Valenzuela Napanga

DNI: N° 08422851

## **ANEXO: I**

### **GUÍA DE ENTREVISTAS SEMIESTRUCTURADA PARA RECOLECCIÓN DE DATOS**

La presente Guía de entrevistas semiestructurada para arquitectos se encuentra diseñada para lograr describir e interpretar de qué manera se presenta la estética y sus cualidades en la arquitectura. Para ello, se ha elegido un Caso de Estudio, como el edificio “Javier Alzamora Valdez” ubicado en el distrito de Cercado de Lima, diseñado por el arquitecto Enrique Seoane Ros.

**Fecha: 29/06/2023**

**Hora de la entrevista: 09:30 am**

**Inicio: 09:30 am**

**Término: 11:30 am**

**Entrevistador: Jeniffer Esther, Chavesta Curo/ Marco Antonio, Hurtado Arboleda**

Estimado arquitecto, **José Esteban Valenzuela**, especialista conocedor y especialista experimentado en el ámbito de diseño y construcción de proyectos de equipamientos públicos. La finalidad de mi entrevista recae en la necesidad de indagar mediante la entrevista sobre su parecer, respecto a las características que representan el significado de la estética, en el diseño de la arquitectura de un objeto existente, con lo cual, permitirá contribuir a develar un conocimiento importante en el ámbito académico.

#### **Preguntas:**

##### **C1: CUALIDAD FORMAL**

---

La cualidad formal es uno de los principios básicos para el diseño arquitectónico puesto que tiene como objetivo principal buscar la manera o el modo en que los elementos que componen el objeto arquitectónico interactúen entre sí, bajo procesos debidamente planificados y ordenados generando una unidad bien conformada.

## **SC1C1: ELEMENTOS COMPOSITIVOS**

En el diseño de un elemento arquitectónico, se busca adecuar los diferentes elementos compositivos dentro de un espacio que se materializa y será percibido por diferentes usuarios generando una correcta relación entre ellos generando una unidad bajo principios arquitectónicos ya definidos al observar el objeto de estudio.

P1: ¿Cómo se manifiestan los elementos compositivos de la cualidad formal en el diseño estético del edificio Javier Alzamora Valdez?

**Respuesta:** El concepto que realizó el arquitecto Seoane para la realización del edificio abarca una gran muestra de la dinámica que se dio en la época, la forma del edificio, el uso de ventanales como muro cortinas entre otras situaciones, reflejan el sentido moderno utilizado, bajo nuevos estándares y materiales.

---

## **SC2C1: ESTRUCTURA Y MATERIALIDAD**

La presente subcategoría refiere al concepto de los diferentes materiales por el cual se procede a edificar el objeto arquitectónico, bajo estándares y procesos constructivos debidamente organizados y planificados los cuales pueden tener una gran influencia dentro de su entorno y tiempo respectivamente para así materializar el objeto.

P2: ¿Cómo la estructura y materialidad se vincula con la cualidad formal en el diseño estético del edificio Javier Alzamora Valdez?

**Respuesta:** La edificación conlleva nuevas funciones y formas de tratamiento para el propio edificio, técnicas diferentes y nuevas para poder satisfacer las necesidades de una obra de dicha monumentalidad, es por ello que se buscó una relación idónea entre las necesidades generando que el edificio sea una sola unidad íntegra.

---

## **SC3C1: ESPACIO**

El espacio dentro del objeto arquitectónico actúa como una cualidad formal puesto que es principal intérprete para el usuario de la función asignada lo cual debe generar una correcta transparencia y relación con la propia estética arquitectónica.

P3: ¿Cómo se relaciona el espacio en la cualidad formal del edificio Javier Alzamora Valdez para generar un diseño estético?

**Respuesta:** El espacio dentro de la edificación buscó dar respuesta a una arquitectura unificada en sus procesos y funciones, generando una correcta manera de distribuir los diferentes ambientes y actividades a realizarse dentro de sus instalaciones, utilizando elementos propios de la arquitectura moderna.

---

## **C2: CUALIDAD SENSORIAL**

---

La cualidad sensorial refiere a la percepción que permite que un objeto arquitectónico sea agradable mediante la relación directa con los sentidos del usuario, es decir la interacción directa entre el objeto arquitectónica y el hombre, las sensaciones que genere en él, determina gran parte de la aceptación y la buena crítica para el objeto arquitectónico.

## **SC1C2: PERCEPCIÓN AUDITIVA**

Es la capacidad de interpretar y recibir información en torno al sonido para su comprensión, mediante las ondas sonoras se produce la armonía que quieren transmitir para el confort de las personas. La acústica arquitectónica es la rama que está relacionada a la arquitectura, lo cual permite diseñar espacios acústicos para la fidelidad auditiva de los sonidos y a su permitan crear una experiencia estética en el objeto arquitectónico.

P4: ¿Cuál es la importancia de la percepción auditiva en la cualidad sensorial del edificio Javier Alzamora Valdez, para lograr un diseño estético?

**Respuestas:** La acústica dentro de la magnitud del edificio evoca a una representación de la proyección del arquitecto dentro del edificio, desde la propia ubicación de la edificación en un entorno dinámico y copa como dentro de la misma edificación albergando a un gran número de personas y actividades.

---

## **SC2C2: PERCEPCIÓN VISUAL**

Es aquella que nos permite obtener una experiencia hacia el objeto arquitectónico de manera directa, en donde interviene nuestra visión y la mente para interpretar la realidad. Esta percepción en la arquitectura contribuye a crear emociones en el individuo asociándose con los demás sentidos para interpretar la estética de sus elementos, y así determinar una identidad.

P5: ¿Cómo se manifiesta la percepción visual en la cualidad sensorial de la estética en el diseño del edificio de Seoane?

**Respuesta:** Alineándose bajo los valores arquitectónicos y la experiencia estética el edificio visualmente nos permite percibir la monumentalidad de sus volúmenes, la modernidad de sus procesos representados por su materialidad todo sin representar una falta de concordancia con el entorno ya formado, si no generando su jerarquía acorde a los nuevos estándares arquitectónicos.

---

## **SC3C2: PERCEPCIÓN TÁCTIL**

Es aquella que nos conecta con los instintos de la arquitectura, es decir permite identificar los elementos del objeto arquitectónico para poder diferenciar sus texturas, el cual nos evoca a percibir diferentes sensaciones a través de la experiencia estética.

P6: ¿Cómo la percepción táctil permite darle un enfoque a la cualidad sensorial en relación a las texturas del diseño estético del edificio Javier Alzamora Valdez?

**Respuesta:** El arquitecto busca generar e implementar una nueva idea bajo el enfrentamiento de los conceptos modernos aplicados en el mundo y tardíamente

llegando a nuestro país, desde la fachada y su composición busco generar un nuevo concepto arquitectónico y urbano.

---

### **C3: CUALIDAD SIMBÓLICA**

---

Se hace referencia al contenido experimental vivencial existencial o perceptivo de un objeto arquitectónico, es decir las emociones o ideas evoca directamente a los sentimientos o vivencias experimentadas por el usuario. Esta cualidad no recibe directamente en el objeto más se dirige al observador, ya que mediante su experiencia y el objeto arquitectónico puede tomar mayor significado u ocupar un lugar con mayor privilegio a diferencia de lo demás.

### **SC1C3: VALOR CONTEXTUAL**

Se refiere a la relación directa entre el entorno del objeto arquitectónico y el usuario, de este modo se entiende a la arquitectura como una unidad entrelazada dentro de un tejido urbano, la conexión de estas unidades genera un diálogo entre la cultura, la historia y el sentido de pertenencia entre el usuario y el objeto.

P7: ¿Cómo el valor contextual se relaciona con la cualidad simbólica para generar un diseño estético del edificio Javier Alzamora Valdez?

**Respuesta:** El edificio Javier Alzamora Valdez llega a representar más allá de su propia edificación, una muestra de la cultura propia del lugar con las características de los futuros edificios, manteniendo una relación con su entorno urbano, ya que no ejercería las mismas cualidades en otra ubicación.

---

### **SC2C3: VALOR EMPÍRICO**

El empirismo está basado en la experiencia y en la observación de los hechos, la sintonía que se genera entre el usuario y el objeto arquitectónico se basa en una relación directa, donde más valor gana el objeto siempre que el usuario haya tenido una frecuencia singular.

P8: ¿Cómo valor empírico se presenta en la cualidad simbólica de la estética en el diseño del edificio Javier Alzamora Valdez?



**Respuesta:** El edificio representa bajo su contexto en adelante la formación de una nueva toma de decisiones y conceptos arquitectónicos, siendo un hito primordial moderno que generaría una nueva forma de ver la conceptualización arquitectónica, el entorno urbano y los movimientos arquitectónicos.

---

### **SC3C3: VALOR PSICOLÓGICO**

Referimos este valor a la relación directa entre la interna del usuario y el objeto presenciado. Los estudios demuestran que gran parte de los edificios provocan un elevado impacto en las emociones de las personas, lo que lleva a interconectar arquitectura y psicología.

P9: ¿Cómo el valor psicológico del usuario permite desarrollar una cualidad simbólica en el diseño estético del edificio Javier Alzamora Valdez?

**Respuesta:** La propia edificación representa un nodo o hito de gran trascendencia dentro de una trama urbana ya adecuada, la forma, función y visualización género en los usuarios un aprendizaje y una nueva visión de lo que sería las siguientes ciudades y como sería los nuevos patrones arquitectónicos.

---

### **C4: RECUERDO ESTÉTICO**

---

Los recuerdos estéticos refieren a la manera en que los elementos arquitectónicos favorecen en gran magnitud el acercamiento con el espacio, generando una intervención en la memoria sensible del usuario mejorando la experiencia espacial.

### **SC1C4: FUNCIONALIDAD**

La funcionalidad en la arquitectura tiene como principio la realización de diseños arquitectónicos que cumplan una utilidad determinada, respondan al valor de confort y comodidad del usuario y satisfagan la necesidad solicitada.

P10: ¿Cómo se evidencia la funcionalidad en el recuerdo estético de la estética en el diseño del edificio de Seoane?

---

**Respuesta:** La valoración de sus funciones replica en la forma en que se planteó la distribución de sus espacios, plasmado desde su diseño estético arquitectónico, dando singularidad a cada espacio sin dejar de ser una armonía unificada dentro del edificio.

### **SC2C4 ARMONÍA**

La armonía en un objeto arquitectónico se refiere a las características de orden y dimensionamiento que presentan en sus volúmenes, distribuciones, funciones, cualidades estéticas según el propósito habitable.

P11: ¿Cómo la armonía se manifiesta en el recuerdo estético de la estética en el diseño del edificio de Seoane?

**Respuesta:** Históricamente el edificio representaba por la cualidad de sus volúmenes y ubicación un eje simétrico en la Av. Abancay, iba a ser ubicado frente a otro hito histórico generando un simbolismo urbano arquitectónico adecuado para dos diferentes tipos de muestras arquitectónicas.

---

### **SC3C4 EXPERIENCIA ESTÉTICA**

La experiencia estética se entiende como una modalidad de encuentro entre los diferentes usuarios y los objetos, fenómenos o situaciones que presentan un conjunto de emociones o un tipo de conocimiento que puede considerarse de tipo estético, al ser generado por el vínculo con un objeto arquitectónico.

P12: ¿Cómo se manifiesta la experiencia estética para el recuerdo estético en el diseño del edificio de Seoane?

**Respuesta:** La proyección del edificio Javier Alzamora Valdez bajo el concepto requerido por el arquitecto Enrique Seoane se representa bajo un hito, la calidad del diseño arquitectónico y su estética refieren a una edificación emblemática e icónica que representa el ingreso a un espacio urbano de gran importancia como el centro de Lima.

---

Lima, 29/ 06/ 2023	N° 08422851	 
LUGAR Y FECHA	DNI N°	FIRMA Y SELLO DEL EXPERTO

**OBSERVACIONES:**

- Responde con claridad y fluidez sobre el tema
- Es bastante claro y conciso son sus respuestas
- Tiene conocimiento y dominio del tema

**EVIDENCIAS:**

- Arquitecto y docente: Especialista en Diseño Arquitectónico urbano
- Experiencia, más de 20 años
- Cargo: Docente universitario

## CARTA DE CONSENTIMIENTO INFORMADO

Yo, Simone Censi declaro que he sido informado e invitado a participar como arquitecto especialista en la investigación titulada “La Estética en la arquitectura del siglo XX”, con estudio de caso: el edificio Javier Alzamora Valdez ubicado en el distrito de Cercado de Lima, diseñado por el arquitecto Enrique Seoane Ros, desarrollado en la Facultad de Ingeniería y Arquitectura, Escuela Profesional de Arquitectura de la Universidad Cesar Vallejo, por los estudiantes Chavesta Curo, Jeniffer Esther y Hurtado Arboleda, Marco Antonio.

El estudio tiene como objetivo describir e interpretar como se presenta la estética en la arquitectura del siglo XX, en arquitectos en el edificio Javier Alzamora Valdez en el Cercado de Lima, 2023. Además, entiendo que mi participación será a través de una entrevista grabada mediante zoom, con una duración que dependerá según las preguntas, se llevará a cabo a través del enlace <https://us04web.zoom.us/j/8949912324?pwd=ck1EZVJycW82bktDaWZRTFArZmtTUT09> el día 29 de junio del 2023 a la 1:00 pm. Asimismo, la información recabada es confidencial y no será utilizado para cualquier otro propósito que no sea parte del desarrollo de la investigación.

Ante lo expuesto en los párrafos anteriores designo el consentimiento voluntariamente para participar en este estudio, dejando en claro que he recibido copia del presente documento.

Lima, 29 de junio del 2023.



C.E. 001488042

---

FIRMA Y SELLO DEL EXPERTO

Dr. Mg. Arq. Simone Censi

DNI: N° 001488042

## **ANEXO: J**

### **GUÍA DE ENTREVISTAS SEMIESTRUCTURADA PARA RECOLECCIÓN DE DATOS**

La presente Guía de entrevistas semiestructurada para arquitectos se encuentra diseñada para lograr describir e interpretar de qué manera se presenta la estética y sus cualidades en la arquitectura. Para ello, se ha elegido un Caso de Estudio, como el edificio “Javier Alzamora Valdez” ubicado en el distrito de Cercado de Lima, diseñado por el arquitecto Enrique Seoane Ros.

**Fecha: 29/ 06 / 2026**

**Hora de la entrevista: 1:00 pm**

**Inicio: 2:00 pm**

**Término: 3:30 pm**

**Entrevistador: Jeniffer Esther, Chavesta curo**

Estimado arquitecto, **Simone Censi**, especialista conocedor y especialista experimentado en el ámbito de diseño y construcción de proyectos de equipamientos públicos. La finalidad de mi entrevista, recae en la necesidad de indagar mediante la entrevista sobre su parecer, respecto a las características que representan el significado de la estética, en el diseño de la arquitectura de un objeto existente, con lo cual, permitirá contribuir a develar un conocimiento importante en el ámbito académico.

#### **Preguntas:**

##### **C1: CUALIDAD FORMAL**

---

La cualidad formal es uno de los principios básicos para el diseño arquitectónico puesto que tiene como objetivo principal buscar la manera o el modo en que los elementos que componen el objeto arquitectónico interactúen entre sí, bajo procesos debidamente planificados y ordenados generando una unidad bien conformada.

##### **SC1C1: ELEMENTOS COMPOSITIVOS**

En el diseño de un elemento arquitectónico, se busca adecuar los diferentes elementos compositivos dentro de un espacio que se materializa y será percibido por diferentes usuarios generando una correcta relación entre ellos generando

una unidad bajo principios arquitectónicos ya definidos al observar el objeto de estudio.

P1: ¿Cómo se manifiestan los elementos compositivos de la cualidad formal en el diseño estético del edificio Javier Alzamora Valdez?

**Respuesta:** El edificio bajo su forma y características buscó generar una sinergia a nivel espacial con el entorno, dialogando con esto y no aislándose como un elemento independiente, que es lo que se nota comúnmente en las construcciones actuales.

---

### **SC2C1: ESTRUCTURA Y MATERIALIDAD**

La presente subcategoría refiere al concepto de los diferentes materiales por el cual se procede a edificar el objeto arquitectónico, bajo estándares y procesos constructivos debidamente organizados y planificados los cuales pueden tener una gran influencia dentro de su entorno y tiempo respectivamente para así materializar el objeto.

P2: ¿Cómo la estructura y materialidad se vincula con la cualidad formal en el diseño estético del edificio Javier Alzamora Valdez?

**Respuesta:** La estructura permite desarrollar un volumen monumental, por otro lado, los materiales como los vidrios de las fachadas y las decoraciones aligeran el peso visual.

---

### **SC3C1: ESPACIO**

---

El espacio dentro del objeto arquitectónico actúa como una cualidad formal puesto que es principal intérprete para el usuario de la función asignada lo cual debe generar una correcta transparencia y relación con la propia estética arquitectónica.

P3: ¿Cómo se relaciona el espacio en la cualidad formal del edificio Javier Alzamora Valdez para generar un diseño estético?

**Respuesta:** Se puede observar una planta correctamente ordenada buscando un orden espacial entre los dos bloques colindantes y el bloque central. Es una planta en la cual se nota la modernidad y al mismo tiempo una organización simétrica clásica. No podría decir más sobre los espacios no habiendo visitado el edificio.

---

## **C2: CUALIDAD SENSORIAL**

---

La cualidad sensorial refiere a la percepción que permite que un objeto arquitectónico sea agradable mediante la relación directa con los sentidos del usuario, es decir la interacción directa entre el objeto arquitectónica y el hombre, las sensaciones que genere en él, determina gran parte de la aceptación y la buena crítica para el objeto arquitectónico.

### **SC1C2: PERCEPCIÓN AUDITIVA**

Es la capacidad de interpretar y recibir información en torno al sonido para su comprensión, mediante las ondas sonoras se produce la armonía que quieren transmitir para el confort de las personas. La acústica arquitectónica es la rama que está relacionada a la arquitectura, lo cual permite diseñar espacios acústicos para la fidelidad auditiva de los sonidos y a su permitan crear una experiencia estética en el objeto arquitectónico.

P4: ¿Cuál es la importancia de la percepción auditiva en la cualidad sensorial del edificio Javier Alzamora Valdez, para lograr un diseño estético?

**Respuesta:** Factores como la acústica en muchas épocas históricas no eran temas centrales de un proyecto, por lo tanto, imagino que habrá sido considerada en el auditorio, pero no sabría decir sobre otros espacios. Habría que hacer estudios específicos para poder decir más sobre la acústica.

---

### **SC2C2: PERCEPCIÓN VISUAL**

Es aquella que nos permite obtener una experiencia hacia el objeto arquitectónico de manera directa, en donde interviene nuestra visión y la mente para interpretar la realidad. Esta percepción en la arquitectura contribuye a crear

emociones en el individuo asociándose con los demás sentidos para interpretar la estética de sus elementos, y así determinar una identidad.

P5: ¿Cómo se manifiesta la percepción visual en la cualidad sensorial de la estética en el diseño del edificio de Seoane?

**Respuesta:** Desde los ejes urbanos principales aparece como una obra monumental e impactante, que se define en dos escalas gracias a las decoraciones. En segunda instancia, los volúmenes aparecen articulados cuando se les mira desde el lado del auditorio.

---

### **SC3C2: PERCEPCIÓN TÁCTIL**

Es aquella que nos conecta con los instintos de la arquitectura, es decir permite identificar los elementos del objeto arquitectónico para poder diferenciar sus texturas, el cual nos evoca a percibir diferentes sensaciones a través de la experiencia estética.

P6: ¿Cómo la percepción táctil permite darle un enfoque a la cualidad sensorial en relación a las texturas del diseño estético del edificio Javier Alzamora Valdez?

**Respuesta:** Se puede observar una diferencia de materiales y como estas características generan una textura y no se pierde el valor decorativo algo no siempre común en la arquitectura moderna racionalista.

---

### **C3: CUALIDAD SIMBÓLICA**

---

Se hace referencia al contenido experimental vivencial existencial o perceptivo de un objeto arquitectónico, es decir las emociones o ideas evoca directamente a los sentimientos o vivencias experimentadas por el usuario. Esta cualidad no recibe directamente en el objeto más se dirige al observador, ya que mediante su experiencia y el objeto arquitectónico puede tomar mayor significado u ocupar un lugar con mayor privilegio a diferencia de lo demás.



### **SC1C3: VALOR CONTEXTUAL**

Se refiere a la relación directa entre el entorno del objeto arquitectónico y el usuario, de este modo se entiende a la arquitectura como una unidad entrelazada dentro de un tejido urbano, la conexión de estas unidades genera un diálogo entre la cultura, la historia y el sentido de pertenencia entre el usuario y el objeto.

P7: ¿Cómo el valor contextual se relaciona con la cualidad simbólica para generar un diseño estético del edificio Javier Alzamora Valdez?

**Respuesta:** La obra representa una capital en afirmación, siendo un edificio monumental por su forma y ubicándose como acceso de un grande eje, considerando también en su gemelo que nunca se construyó.

---

### **SC2C3: VALOR EMPÍRICO**

El empirismo está basado en la experiencia y en la observación de los hechos, la sintonía que se genera entre el usuario y el objeto arquitectónico se basa en una relación directa, donde más valor gana el objeto siempre que el usuario haya tenido una frecuencia singular.

P8: ¿Cómo valor empírico se presenta en la cualidad simbólica de la estética en el diseño del edificio Javier Alzamora Valdez?

**Respuesta:** Estando en el lugar se puede sentir el valor simbólico de una arquitectura bien proyectada que no dejó de lado sus raíces propias y también buscó un sincretismo con la contemporaneidad, aspecto común a la mayoría de arquitecturas de Seoane.

---

### **SC3C3: VALOR PSICOLÓGICO**

Referimos este valor a la relación directa entre la interna del usuario y el objeto presenciado. Los estudios demuestran que gran parte de los edificios provocan un elevado impacto en las emociones de las personas, lo que lleva a interconectar arquitectura y psicología.

P9: ¿Cómo el valor psicológico del usuario permite desarrollar una cualidad simbólica en el diseño estético del edificio Javier Alzamora Valdez?

**Respuesta:** Podemos percibir una arquitectura que se conoce por toda la ciudadanía, no solo por los/as arquitectos/as expertos/as. Esto nos dice que el diseño se volvió un hito simbólico de la ciudad.

---

#### **C4: RECUERDO ESTÉTICO**

---

Los recuerdos estéticos refieren a la manera en que los elementos arquitectónicos favorecen en gran magnitud el acercamiento con el espacio, generando una intervención en la memoria sensible del usuario mejorando la experiencia espacial.

#### **SC1C4: FUNCIONALIDAD**

La funcionalidad en la arquitectura tiene como principio la realización de diseños arquitectónicos que cumplan una utilidad determinada, respondan al valor de confort y comodidad del usuario y satisfagan la necesidad solicitada.

P10: ¿Cómo se evidencia la funcionalidad en el recuerdo estético de la estética en el diseño del edificio de Seoane

**Respuesta:** No habiéndolo visitado o vivido no puedo dar afirmaciones específicas sobre sus aspectos funcionales, pero podemos observar una plaza organizada y de todas maneras la construcción de una plaza interesante.

---

#### **SC2C4 ARMONÍA**

La armonía en un objeto arquitectónico se refiere a las características de orden y dimensionamiento que presentan en sus volúmenes, distribuciones, funciones, cualidades estéticas según el propósito habitable.

P11: ¿Cómo la armonía se manifiesta en el recuerdo estético de la estética en el diseño del edificio de Seoane?

**Respuesta:** Es un proyecto donde se prioriza la monumentalidad, junto con elementos andinos, principalmente para las decoraciones. También se observa que sus elementos de composición generan una correcta simplicidad y simetría, son características que hoy no se ven mucho en las edificaciones que buscan más formas irregulares.

---

### SC3C4 EXPERIENCIA ESTÉTICA

La experiencia estética se entiende como una modalidad de encuentro entre los diferentes usuarios y los objetos, fenómenos o situaciones que presentan un conjunto de emociones o un tipo de conocimiento que puede considerarse de tipo estético, al ser generado por el vínculo con un objeto arquitectónico.

P12: ¿Cómo se manifiesta la experiencia estética para el recuerdo estético en el diseño del edificio de Seoane?

**Respuesta:** Es un edificio monumental que prioriza algunos aspectos sobre otros. En la arquitectura de Seoane se nota esa búsqueda de juntar lo moderno con lo antiguo y el obtiene resultados interesantes a partir de esto.

---

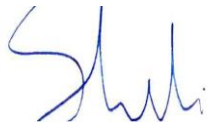
Lima, 29/06/2023	001488042	 SIMONE CENSI C.E. 001488042
LUGAR Y FECHA	DNI N°	FIRMA Y SELLO DEL EXPERTO

#### OBSERVACIONES:

- Es elocuente con sus respuestas
- Tiene conocimiento del tema
- Sus respuestas son concisas y precisas

#### EVIDENCIAS:

- Doctor, Magister y Arquitecto especializado en el diseño arquitectónico y urbanismo.
- Experiencia: 20 años
- Cargo: Docente universitario, consultor de obras.

## CARTA DE CONSENTIMIENTO INFORMADO

Yo, Rafael G. Martínez Zárate declaro que he sido informado e invitado a participar como arquitecto especialista en la investigación titulada “La Estética en la arquitectura del siglo XX”, con estudio de caso: el edificio Javier Alzamora Valdez ubicado en el distrito de Cercado de Lima, diseñado por el arquitecto Enrique Seoane Ros, desarrollado en la Facultad de Ingeniería y Arquitectura, Escuela Profesional de Arquitectura de la Universidad Cesar Vallejo, por los estudiantes Chavesta Curo, Jeniffer Esther y Hurtado Arboleda, Marco Antonio.

El estudio tiene como objetivo describir e interpretar como se presenta la estética en la arquitectura del siglo XX, en arquitectos en el edificio Javier Alzamora Valdez en el Cercado de Lima, 2023. Además, entiendo que mi participación será a través de una entrevista grabada mediante zoom, con una duración que dependerá según las preguntas, se llevará a cabo a través del enlace <https://us04web.zoom.us/j/76604119266?pwd=E2JHbd8tK5CAiKLQNvIhQDUz0sYOHu.1> el día 01 de julio del 2023 a la 16:00 hrs de México. Asimismo, la información recabada es confidencial y no será utilizado para cualquier otro propósito que no sea parte del desarrollo de la investigación.

Ante lo expuesto en los párrafos anteriores designo el consentimiento voluntariamente para participar en este estudio, dejando en claro que he recibido copia del presente documento.

Tlalnepantla de Baz, Estado de México a 1º. de julio de 2023

ATENTAMENTE

Rafael G. Martínez Zárate  
Doctor en Arquitectura

---

FIRMA Y SELLO DEL EXPERTO

Dr. en Arq. Rafael G. Martínez Zárate

## **ANEXO K**

### **GUÍA DE ENTREVISTAS SEMIESTRUCTURADA PARA RECOLECCIÓN DE DATOS**

La presente Guía de entrevistas semiestructurada para arquitectos se encuentra diseñada para lograr describir e interpretar de qué manera se presenta la estética y sus cualidades en la arquitectura. Para ello, se ha elegido un Caso de Estudio, como el edificio “Javier Alzamora Valdez” ubicado en el distrito de Cercado de Lima, diseñado por el arquitecto Enrique Seoane Ros.

**Fecha:** 1º. de julio de 2023                      **Hora de la entrevista:** 16.00 hrs. México

**Inicio:** 16.00 hrs. México                      **Término:** 17.30 hrs México

**Entrevistador:** Jeniffer Esther, Chavesta Curo

Estimado arquitecto, **Dr. en Arq. Rafael G. Martínez Zárate**, Profesor de Tiempo Completo de la Universidad Nacional Autónoma de México y profesional en el ámbito del diseño y construcción de proyectos de obras de Arquitectura y equipamientos públicos. La finalidad de mi entrevista, recae en la necesidad de indagar mediante la entrevista sobre su parecer, respecto a las características que representan el significado de la estética, en el diseño de la arquitectura de un objeto existente, con lo cual, permitirá contribuir a develar un conocimiento importante en el ámbito académico.

#### **Preguntas:**

##### **C1: CUALIDAD FORMAL**

---

La cualidad formal es uno de los principios básicos para el diseño arquitectónico puesto que tiene como objetivo principal buscar la manera o el modo en que los elementos que componen el objeto arquitectónico interactúen entre sí, bajo procesos debidamente planificados y ordenados generando una unidad bien conformada.

##### **SC1C1: ELEMENTOS COMPOSITIVOS**

En el diseño de un elemento arquitectónico, se busca adecuar los diferentes elementos compositivos dentro de un espacio que se materializa y será percibido por diferentes usuarios generando una correcta relación entre ellos generando una unidad bajo principios arquitectónicos ya definidos al observar el objeto de estudio.

P1: ¿Cómo se manifiestan los elementos compositivos de la cualidad formal en el diseño estético del edificio Javier Alzamora Valdez?

El arquitecto Enrique Seoane Ros procuro una composición coherente donde se manifiestan al mayor número de valores compositivos en su edificio porque el edificio presenta unidad, movimiento, hay un ritmo y armonía en sus volúmenes, la escala del edificio es majestuosa, existe simetría axial en su composición y la proporción entre volúmenes es armónica.

---

### **SC2C1: ESTRUCTURA Y MATERIALIDAD**

La presente subcategoría refiere al concepto de los diferentes materiales por el cual se procede a edificar el objeto arquitectónico, bajo estándares y procesos constructivos debidamente organizados y planificados los cuales pueden tener una gran influencia dentro de su entorno y tiempo respectivamente para así materializar el objeto.

P2: ¿Cómo la estructura y materialidad se vincula con la cualidad formal en el diseño estético del edificio Javier Alzamora Valdez?

La materialidad y la estructura en la imagen del edificio, podremos decir que se refiere a la forma simétrica de los volúmenes que generan el edificio su representación se manifiesta en la relación de forma y volumen, que precisan su equilibrio su uso y la transformación de funciones no alteró su disposición formal.

---

### **SC3C1: ESPACIO**

El espacio dentro del objeto arquitectónico actúa como una cualidad formal puesto que es principal intérprete para el usuario de la función asignada lo cual

debe generar una correcta transparencia y relación con la propia estética arquitectónica.

P3: ¿Cómo se relaciona el espacio en la cualidad formal del edificio Javier Alzamora Valdez para generar un diseño estético?

La plasticidad del espacio, supone una corporeización, en la medida en que los espacios comprendidos entre el funcionamiento y la disposición que conforman el cuerpo, generan una liberación, un encuentro con la presencia de los usuarios habitantes del edificio en un determinado instante.

---

## **C2: CUALIDAD SENSORIAL**

---

La cualidad sensorial refiere a la percepción que permite que un objeto arquitectónico sea agradable mediante la relación directa con los sentidos del usuario, es decir la interacción directa entre el objeto arquitectónica y el hombre, las sensaciones que genere en él, determina gran parte de la aceptación y la buena crítica para el objeto arquitectónico.

### **SC1C2: PERCEPCIÓN AUDITIVA**

Es la capacidad de interpretar y recibir información en torno al sonido para su comprensión, mediante las ondas sonoras se produce la armonía que quieren transmitir para el confort de las personas. La acústica arquitectónica es la rama que está relacionada a la arquitectura, lo cual permite diseñar espacios acústicos para la fidelidad auditiva de los sonidos y a su permitan crear una experiencia estética en el objeto arquitectónico.

P4: ¿Cuál es la importancia de la percepción auditiva en la cualidad sensorial del edificio Javier Alzamora Valdez, para lograr un diseño estético?

Supongo que se hizo un estudio sobre la acústica del edificio, que permita apreciar los espacios sin ecos ni reverberancias, los acabados las formas interiores y los materiales deben compensar la acústica para definir los sonidos y silencios de los asistentes.

---

## **SC2C2: PERCEPCIÓN VISUAL**

Es aquella que nos permite obtener una experiencia hacia el objeto arquitectónico de manera directa, en donde interviene nuestra visión y la mente para interpretar la realidad. Esta percepción en la arquitectura contribuye a crear emociones en el individuo asociándose con los demás sentidos para interpretar la estética de sus elementos, y así determinar una identidad.

P5: ¿Cómo se manifiesta la percepción visual en la cualidad sensorial de la estética en el diseño del edificio de Seoane?

La Importancia de la Percepción Visual en el campo de la Arquitectura es muy importante ya que la percepción visual nos permite llevar las sensaciones que percibe cada individuo de lo visual a lo táctil, a lo físico en este rubro el edificio y su concepción formal convexa permiten al observador apreciar por su juego de volúmenes pareados y la proporción del edificio, así como por el entorno que lo rodea una visión monumental y un estímulo a la percepción de los sentidos.

---

## **SC3C2: PERCEPCIÓN TÁCTIL**

Es aquella que nos conecta con los instintos de la arquitectura, es decir permite identificar los elementos del objeto arquitectónico para poder diferenciar sus texturas, el cual nos evoca a percibir diferentes sensaciones a través de la experiencia estética.

P6: ¿Cómo la percepción táctil permite darle un enfoque a la cualidad sensorial en relación a las texturas del diseño estético del edificio Javier Alzamora Valdez?

La visión de los materiales con los que está revestido el edificio dan una sensación de transparencia y ligereza, además de suavidad sus acabados en concreto y sus cristales vistos a distancia, permiten una visión armónica y agradable a la vista.

## **C3: CUALIDAD SIMBÓLICA**

---

Se hace referencia al contenido experimental vivencial existencial o perceptivo de un objeto arquitectónico, es decir las emociones o ideas evoca directamente



a los sentimientos o vivencias experimentadas por el usuario. Esta cualidad no recibe directamente en el objeto más se dirige al observador, ya que mediante su experiencia y el objeto arquitectónico puede tomar mayor significado u ocupar un lugar con mayor privilegio a diferencia de lo demás.

### **SC1C3: VALOR CONTEXTUAL**

Se refiere a la relación directa entre el entorno del objeto arquitectónico y el usuario, de este modo se entiende a la arquitectura como una unidad entrelazada dentro de un tejido urbano, la conexión de estas unidades genera un diálogo entre la cultura, la historia y el sentido de pertenencia entre el usuario y el objeto.

P7: ¿Cómo el valor contextual se relaciona con la cualidad simbólica para generar un diseño estético del edificio Javier Alzamora Valdez?

El edificio es todo un icono para la zona al ser el único edificio alto rodeado de jardines lo que le da jerarquía y presencia como símbolo del lugar.

---

### **SC2C3: VALOR EMPÍRICO**

El empirismo está basado en la experiencia y en la observación de los hechos, la sintonía que se genera entre el usuario y el objeto arquitectónico se basa en una relación directa, donde más valor gana el objeto siempre que el usuario haya tenido una frecuencia singular.

P8: ¿Cómo valor empírico se presenta en la cualidad simbólica de la estética en el diseño del edificio Javier Alzamora Valdez?

El edificio presenta una serie de murales cerámicos interiores que reflejan una identidad con la cultura chimú y sus pinturas murales alusivas a la educación en el Perú como sistemas de códigos semióticos le conforman una imagen cultural y que lo han convertido en objeto de expresión artística.

---

### **SC3C3: VALOR PSICOLÓGICO**

Referimos este valor a la relación directa entre la interna del usuario y el objeto presenciado. Los estudios demuestran que gran parte de los edificios provocan un elevado impacto en las emociones de las personas, lo que lleva a interconectar arquitectura y psicología.

P9: ¿Cómo el valor psicológico del usuario permite desarrollar una cualidad simbólica en el diseño estético del edificio Javier Alzamora Valdez?

Como mencioné anteriormente, desde la perspectiva psicológica de valor, el edificio a través de sus murales trata de conmover todos los sentidos e identificar al usuario con sus creencias y principios, contando historias que transmiten emociones a quienes visitan el edificio, yendo más allá de lo que se percibe por el sentido de la vista.

---

#### **C4: RECUERDO ESTÉTICO**

---

Los recuerdos estéticos refieren a la manera en que los elementos arquitectónicos favorecen en gran magnitud el acercamiento con el espacio, generando una intervención en la memoria sensible del usuario mejorando la experiencia espacial.

#### **SC1C4: FUNCIONALIDAD**

La funcionalidad en la arquitectura tiene como principio la realización de diseños arquitectónicos que cumplan una utilidad determinada, respondan al valor de confort y comodidad del usuario y satisfagan la necesidad solicitada.

P10: ¿Cómo se evidencia la funcionalidad en el recuerdo estético de la estética en el diseño del edificio de Seoane

La funcionalidad de un edificio se manifiesta a través de su disposición física como hábitat humano, un lugar de comodidad y seguridad, su principal función es servir para satisfacer las necesidades de las personas que lo van a utilizar. Si el edificio cumple adecuadamente su función con su forma y sus espacios y permiten a los usuarios desarrollar adecuadamente sus actividades, podemos decir que en el edificio existe funcionalidad.

---

## **SC2C4 ARMONÍA**

---

La armonía en un objeto arquitectónico se refiere a las características de orden y dimensionamiento que presentan en sus volúmenes, distribuciones, funciones, cualidades estéticas según el propósito habitable.

P11: ¿Cómo la armonía se manifiesta en el recuerdo estético de la estética en el diseño del edificio de Seoane?

La armonía en las obras arquitectónicas depende del lugar como punto de partida, es el primer elemento o material con el que cuenta el arquitecto en el complejo desarrollo de un proyecto arquitectónico. Entonces podemos decir que en el detalle de un buen proyecto se aprecia la idea generatriz de este, o lo que es lo mismo su relación con el entorno que influye determinantemente en la experiencia y sentido que le da el observador y el usuario cuando tienen una relación íntima con los espacios y volúmenes del edificio.

---

## **SC3C4 EXPERIENCIA ESTÉTICA**

La experiencia estética se entiende como una modalidad de encuentro entre los diferentes usuarios y los objetos, fenómenos o situaciones que presentan un conjunto de emociones o un tipo de conocimiento que puede considerarse de tipo estético, al ser generado por el vínculo con un objeto arquitectónico.

P12: ¿Cómo se manifiesta la experiencia estética para el recuerdo estético en el diseño del edificio de Seoane?

Cuando el objeto arquitectónico tiene la capacidad de hacer captar a través de las experiencias y señales estéticas del edificio y además cuenta con comodidad, calidez, limpieza y sorpresa generan sentimientos y experiencias en los usuarios que derivan del diseño de sus espacios. Además la temperatura del ambiente, la textura de la madera o el uso de colores cálidos contribuyen a provocar sensaciones más acogedoras.

---

Tlalnepantla de Baz, Estado de México a 1º. de julio de 2023

ATENTAMENTE



Rafael G. Martínez Zárte  
Doctor en Arquitectura

**Ram's Arquitectos**

Las Anémonas no. 5  
Las Margaritas.  
Tlalnepantla de Baz  
Estado de México

OBSERVACIONES:

- Tiene conocimiento del tema
- Sus respuestas fueron claras
- Entendió el propósito de la investigación
- Se mostró crítico y con interés hacia el estudio
- El arquitecto uso ejemplos y conceptos para fundamentar sus ideas en las respuestas.

EVIDENCIAS:

- Arquitecto y docente con amplia experiencia profesional de proyecto y construcción en: edificios públicos, oficinas, fábricas, escuelas, etc. Experiencia, 45 años
- Cargo: Gerente de proyectos en Ram's Arquitectos en México y Doctor en arquitectura.

## **ANEXO L**

Guía de entrevistas semiestructurada para **visitantes recurrentes** se encuentra diseñada para lograr describir e interpretar de qué manera se presenta la estética y sus cualidades en la arquitectura. Para ello, se ha elegido un Caso de Estudio, como el edificio “Javier Alzamora Valdez” ubicado en el distrito de Cercado de Lima, diseñado por el arquitecto Enrique Seoane Ros.

**Fecha: 30/06/2023**

**Hora de la entrevista: 10:00 am**

**Inicio: 10:00 am**

**Término: 11:30 am**

**Entrevistador: Jeniffer Esther, Chavesta Curo / Marco Antonio Hurtado Arboleda**

Estimado, **Juan Carlos Sánchez Sánchez**, visitante recurrente; la finalidad de mi entrevista, recae en la necesidad de indagar mediante la entrevista sobre su percepción, respecto a las características que representan el significado de la estética, en el diseño de la arquitectura de un objeto existente, con lo cual, permitirá contribuir a develar un conocimiento importante en el ámbito académico.

### **Preguntas:**

#### **C1: CUALIDAD FORMAL**

---

La cualidad formal es uno de los principios básicos para el diseño arquitectónico puesto que tiene como objetivo principal buscar la manera o el modo en que los elementos que componen el objeto arquitectónico interactúen entre sí, bajo procesos debidamente planificados y ordenados generando una unidad bien conformada.

#### **SC1C1: ELEMENTOS COMPOSITIVOS**

En el diseño de un elemento arquitectónico, se busca adecuar los diferentes elementos compositivos dentro de un espacio que se materializa y será percibido por diferentes usuarios generando una correcta relación entre ellos generando

una unidad bajo principios arquitectónicos ya definidos al observar el objeto de estudio.

P1: ¿Cómo se manifiestan los elementos compositivos de la cualidad formal en el diseño estético del edificio Javier Alzamora Valdez?

La composición se da mediante elementos que genera una esveltes céntrica flexible donde el volumen central impone la jerarquía siendo nexo de los volúmenes adyacentes permitiendo adicionar y tomar pertenecía, si bien es cierto que el volumen central muestra una forma monumental también la sustracción cóncava visualmente nos invitando a la integridad.

---

### **SC2C1: ESTRUCTURA Y MATERIALIDAD**

La presente subcategoría refiere al concepto de los diferentes materiales por el cual se procede a edificar el objeto arquitectónico, bajo estándares y procesos constructivos debidamente organizados y planificados los cuales pueden tener una gran influencia dentro de su entorno y tiempo respectivamente para así materializar el objeto.

P2: ¿Cómo la estructura y materialidad se vincula con la cualidad formal en el diseño estético del edificio Javier Alzamora Valdez?

Tenemos que tener en cuenta que dicha edificación es de estilo moderno traído de una corriente europea, que para su momento expresa modernismo empleando nuevos sistemas constructivos y materiales, rompiendo el contexto del lugar, donde los llenos enmarca la rectitud y solidos acompañando al translucido seccionado y llevando venas de verticalidad aportando en armonía de la edificación.

---

### **SC3C1: ESPACIO**

El espacio dentro del objeto arquitectónico actúa como una cualidad formal puesto que es principal intérprete para el usuario de la función asignada lo cual debe generar una correcta transparencia y relación con la propia estética arquitectónica.

P3: ¿Cómo se relaciona el espacio en la cualidad formal del edificio Javier Alzamora Valdez para generar un diseño estético?

Tenemos que tener en consideración que la parte estética debe estar integrada con la funcionalidad interna manteniendo el carácter conceptual sin ser ajeno a la parte externa donde el usuario identifique los espacios, sus triples alturas interna ya muestran lo colosal de la edificación con contextos conmemorativos a nuestras raíces y sucesos peruanos.

---

## **C2: CUALIDAD SENSORIAL**

---

La cualidad sensorial refiere a la percepción que permite que un objeto arquitectónico sea agradable mediante la relación directa con los sentidos del usuario, es decir la interacción directa entre el objeto arquitectónica y el hombre, las sensaciones que genere en él, determina gran parte de la aceptación y la buena crítica para el objeto arquitectónico.

### **SC1C2: PERCEPCIÓN AUDITIVA**

Es la capacidad de interpretar y recibir información en torno al sonido para su comprensión, mediante las ondas sonoras se produce la armonía que quieren transmitir para el confort de las personas. La acústica arquitectónica es la rama que está relacionada a la arquitectura, lo cual permite diseñar espacios acústicos para la fidelidad auditiva de los sonidos y a su permitan crear una experiencia estética en el objeto arquitectónico.

P4: ¿Cuál es la importancia de la percepción auditiva en la cualidad sensorial del edificio Javier Alzamora Valdez, para lograr un diseño estético?

Resulta interesante como el sonido va tomando un carácter por cada espacio al ser recorrido por los usuarios, donde tenemos altos y bajos, agudos y graves, los espacios manifiestan donde entonar diferentes escalas de volúmenes lo cual hace dinámico la interacción comunicativa.

---

### **SC2C2: PERCEPCIÓN VISUAL**

Es aquella que nos permite obtener una experiencia hacia el objeto arquitectónico de manera directa, en donde interviene nuestra visión y la mente

para interpretar la realidad. Esta percepción en la arquitectura contribuye a crear emociones en el individuo asociándose con los demás sentidos para interpretar la estética de sus elementos, y así determinar una identidad.

P5: ¿Cómo se manifiesta la percepción visual en la cualidad sensorial de la estética en el diseño del edificio de Seoane?

Nos muestra un esquema entretenido que impacta al observador donde dependerá de la escala, lo estético, las texturas, los ritmos, seguramente el algunos una atención más profunda y claramente se identificará los espacios públicos como privados y que lo observado quiera comunicar.

---

### **SC3C2: PERCEPCIÓN TÁCTIL**

Es aquella que nos conecta con los instintos de la arquitectura, es decir permite identificar los elementos del objeto arquitectónico para poder diferenciar sus texturas, el cual nos evoca a percibir diferentes sensaciones a través de la experiencia estética.

P6: ¿Cómo la percepción táctil permite darle un enfoque a la cualidad sensorial en relación a las texturas del diseño estético del edificio Javier Alzamora Valdez?

Las texturas en fachadas crean murales llamativos en la piel de la edificación, si miramos que acción podría tomar el peatón al sentirse identificado y el cerebro recrea distintas definiciones asociadas en este caso algunas culturas o localidad, tenemos que tener en cuenta que este elemento es un contraste integrador de la fachada.

---

### **C3: CUALIDAD SIMBÓLICA**

---

Se hace referencia al contenido experimental vivencial existencial o perceptivo de un objeto arquitectónico, es decir las emociones o ideas evoca directamente a los sentimientos o vivencias experimentadas por el usuario. Esta cualidad no recibe directamente en el objeto más se dirige al observador, ya que mediante su experiencia y el objeto arquitectónico puede tomar mayor significado u ocupar un lugar con mayor privilegio a diferencia de lo demás.



### **SC1C3: VALOR CONTEXTUAL**

Se refiere a la relación directa entre el entorno del objeto arquitectónico y el usuario, de este modo se entiende a la arquitectura como una unidad entrelazada dentro de un tejido urbano, la conexión de estas unidades genera un diálogo entre la cultura, la historia y el sentido de pertenencia entre el usuario y el objeto.

P7: ¿Cómo el valor contextual se relaciona con la cualidad simbólica para generar un diseño estético del edificio Javier Alzamora Valdez?

El valor que va tomando en el transcurso del tiempo y que tomo en una epata de cambios transitorios, acordémonos que ahí se ubicó el ministerio de educación y marco a una generación, lo cual mantiene un significado de conocimiento o también de poder, pero eso dependerá de cómo cada persona lo quiera trasmitir e interpretar.

---

### **SC2C3: VALOR EMPÍRICO**

El empirismo está basado en la experiencia y en la observación de los hechos, la sintonía que se genera entre el usuario y el objeto arquitectónico se basa en una relación directa, donde más valor gana el objeto siempre que el usuario haya tenido una frecuencia singular.

P8: ¿Cómo valor empírico se presenta en la cualidad simbólica de la estética en el diseño del edificio Javier Alzamora Valdez?

La edificación por su ubicación es muy transitada a diario por su forma y características y distinción es muy relacionada como ente del estado, por ser una corriente moderna no se pierde en la actualidad mantiene los rasgos actuales, donde la proporción y escala muestra una estética equilibrada siempre posicionándose del lugar ya que no tiene competencia en el entorno, se hace sentir,

---

### **SC3C3: VALOR PSICOLÓGICO**

Referimos este valor a la relación directa entre la interna del usuario y el objeto presenciado. Los estudios demuestran que gran parte de los edificios provocan

un elevado impacto en las emociones de las personas, lo que lleva a interconectar arquitectura y psicología.

P9: ¿Cómo el valor psicológico del usuario permite desarrollar una cualidad simbólica en el diseño estético del edificio Javier Alzamora Valdez?

Desde la dimensión como el peatón psicológicamente percibe diferentes sensaciones de acuerdo a la transición de recorrido tanto externo como interno de la edificación, como ejemplo podríamos decir que si el elemento es predominante se sentirá insignificante y si la masa es reducida se sentirá importante dependerá de cómo lo relacionan, esta edificación desde ya es un hito dentro del entorno.

---

#### **C4: RECUERDO ESTÉTICO**

---

Los recuerdos estéticos refieren a la manera en que los elementos arquitectónicos favorecen en gran magnitud el acercamiento con el espacio, generando una intervención en la memoria sensible del usuario mejorando la experiencia espacial.

#### **SC1C4: FUNCIONALIDAD**

La funcionalidad en la arquitectura tiene como principio la realización de diseños arquitectónicos que cumplan una utilidad determinada, respondan al valor de confort y comodidad del usuario y satisfagan la necesidad solicitada.

P10: ¿Cómo se evidencia la funcionalidad en el recuerdo estético de la estética en el diseño del edificio de Seoane

Por las transparencias que se muestra en el cuerpo de la edificación nos hace notar la existencia de actividades y flujo de trabajo que se dan, las entradas y salidas nos da un panorama de lo que posiblemente se esté realizando, si bien es cierto que se utilizan como oficinas, nos llama mucho la atención a todos los peatones que usualmente recorren la ciudad.

---

#### **SC2C4 ARMONÍA**

La armonía en un objeto arquitectónico se refiere a las características de orden y dimensionamiento que presentan en sus volúmenes, distribuciones, funciones, cualidades estéticas según el propósito habitable.

P11: ¿Cómo la armonía se manifiesta en el recuerdo estético de la estética en el diseño del edificio de Seoane?

La edificación nos muestra una organización agrupada los ejes ordenadores están colocados de forma armónica dende lo lleno y lo vacío cumplen una función de definir los espacios que nos quieren mostrar y transmitir, manteniendo un orden armónico.

---

### **SC3C4 EXPERIENCIA ESTÉTICA**

La experiencia estética se entiende como una modalidad de encuentro entre los diferentes usuarios y los objetos, fenómenos o situaciones que presentan un conjunto de emociones o un tipo de conocimiento que puede considerarse de tipo estético, al ser generado por el vínculo con un objeto arquitectónico.

P12: ¿Cómo se manifiesta la experiencia estética para el recuerdo estético en el diseño del edificio de Seoane?

Hablamos de la belleza y lo bien parecido que nos muestra esta edificación para el periodo que se realizó, con algunos ornamentos que enmarcan el basamento para la escala peatón, esto dependerá de la dedicación y mantenimiento que se le dé ya que el diseñador mantuvo algunos conceptos, pero hoy el color y la iluminación cumplirá un papel muy importante en la vestimenta que nos muestra.

---

Juan Carlos  
CAP: 027590

---

**Firma del participante**

**Nombre del participante:** Juan Carlos Sánchez Sánchez

**Profesión:** Arquitecto – Visitante recurrente

## **ANEXO M**

Guía de entrevistas semiestructurada para **visitantes recurrentes** se encuentra diseñada para lograr describir e interpretar de qué manera se presenta la estética y sus cualidades en la arquitectura. Para ello, se ha elegido un Caso de Estudio, como el edificio “Javier Alzamora Valdez” ubicado en el distrito de Cercado de Lima, diseñado por el arquitecto Enrique Seoane Ros.

**Fecha: 04/07/2023**

**Hora de la entrevista: 14:pm**

**Inicio: 14:00 pm**

**Término: 15:00 pm**

**Entrevistador: Jeniffer Esther, Chavesta Curo**

Estimada, **Dalia Devera Cerna**, visitante recurrente; la finalidad de mi entrevista, recae en la necesidad de indagar mediante la entrevista sobre su percepción, respecto a las características que representan el significado de la estética, en el diseño de la arquitectura de un objeto existente, con lo cual, permitirá contribuir a develar un conocimiento importante en el ámbito académico.

### **Preguntas:**

#### **C1: CUALIDAD FORMAL**

---

La cualidad formal es uno de los principios básicos para el diseño arquitectónico puesto que tiene como objetivo principal buscar la manera o el modo en que los elementos que componen el objeto arquitectónico interactúen entre sí, bajo procesos debidamente planificados y ordenados generando una unidad bien conformada.

#### **SC1C1: ELEMENTOS COMPOSITIVOS**

En el diseño de un elemento arquitectónico, se busca adecuar los diferentes elementos compositivos dentro de un espacio que se materializa y será percibido por diferentes usuarios generando una correcta relación entre ellos generando una unidad bajo principios arquitectónicos ya definidos al observar el objeto de estudio.

P1: ¿Cómo se manifiestan los elementos compositivos de la cualidad formal en el diseño estético del edificio Javier Alzamora Valdez?

El edificio se valoriza por elementos volumétricos para generar una jerarquía desde lo más bajo teniendo como remate el volumen en la azotea, la forma curva recepción a la avenida Abancay, el arquitecto logra caracterizar su estética en la verticalidad influenciado por el movimiento moderno.

---

### **SC2C1: ESTRUCTURA Y MATERIALIDAD**

La presente subcategoría refiere al concepto de los diferentes materiales por el cual se procede a edificar el objeto arquitectónico, bajo estándares y procesos constructivos debidamente organizados y planificados los cuales pueden tener una gran influencia dentro de su entorno y tiempo respectivamente para así materializar el objeto.

P2: ¿Cómo la estructura y materialidad se vincula con la cualidad formal en el diseño estético del edificio Javier Alzamora Valdez?

Los avances tecnológicos ayudaron a conformar la altura de la edificación, el acero y el concreto permitieron que el arquitecto logre el objetivo de crear el primer rascacielos considerado moderno y su materialidad influyó en la cultura peruana.

### **SC3C1: ESPACIO**

El espacio dentro del objeto arquitectónico actúa como una cualidad formal puesto que es principal intérprete para el usuario de la función asignada lo cual debe generar una correcta transparencia y relación con la propia estética arquitectónica.

---

P3: ¿Cómo se relaciona el espacio en la cualidad formal del edificio Javier Alzamora Valdez para generar un diseño estético?

El arquitecto integro el espacio con la forma curva, conjugando con la altura permitiendo que cada nivel sea integrado a su función.

### **C2: CUALIDAD SENSORIAL**

---

La cualidad sensorial refiere a la percepción que permite que un objeto arquitectónico sea agradable mediante la relación directa con los sentidos del usuario, es decir la interacción directa entre el objeto arquitectónico y el hombre, las sensaciones que genere en él, determina gran parte de la aceptación y la buena crítica para el objeto arquitectónico.

### **SC1C2: PERCEPCIÓN AUDITIVA**

Es la capacidad de interpretar y recibir información en torno al sonido para su comprensión, mediante las ondas sonoras se produce la armonía que quieren transmitir para el confort de las personas. La acústica arquitectónica es la rama que está relacionada a la arquitectura, lo cual permite diseñar espacios acústicos para la fidelidad auditiva de los sonidos y a su vez permiten crear una experiencia estética en el objeto arquitectónico.

P4: ¿Cuál es la importancia de la percepción auditiva en la cualidad sensorial del edificio Javier Alzamora Valdez, para lograr un diseño estético?

Se percibe distintos decibeles en el edificio, lo cual a veces se genera ruido en la parte frontal de la edificación por ubicarse en una de las avenidas principales. Sin embargo, el auditorio gracias a la forma que tiene hay una buena acústica en su interior.

---

### **SC2C2: PERCEPCIÓN VISUAL**

Es aquella que nos permite obtener una experiencia hacia el objeto arquitectónico de manera directa, en donde interviene nuestra visión y la mente para interpretar la realidad. Esta percepción en la arquitectura contribuye a crear emociones en el individuo asociándose con los demás sentidos para interpretar la estética de sus elementos, y así determinar una identidad.

P5: ¿Cómo se manifiesta la percepción visual en la cualidad sensorial de la estética en el diseño del edificio de Seoane?

Las formas del edificio son tan primorosas y a la vez monumental que en un primer impacto genera una cercanía, la forma curva causa un equilibrio con el entorno siendo un lugar de contemplación.

---

## **SC3C2: PERCEPCIÓN TÁCTIL**

Es aquella que nos conecta con los instintos de la arquitectura, es decir permite identificar los elementos del objeto arquitectónico para poder diferenciar sus texturas, el cual nos evoca a percibir diferentes sensaciones a través de la experiencia estética.

P6: ¿Cómo la percepción táctil permite darle un enfoque a la cualidad sensorial en relación a las texturas del diseño estético del edificio Javier Alzamora Valdez?

Las texturas que tiene el edificio se pueden percibir desde su exterior que permite que se pueda tocar llevando a diferentes sensaciones, así como en los acabados en su interior.

---

## **C3: CUALIDAD SIMBÓLICA**

---

Se hace referencia al contenido experimental vivencial existencial o perceptivo de un objeto arquitectónico, es decir las emociones o ideas evoca directamente a los sentimientos o vivencias experimentadas por el usuario. Esta cualidad no recibe directamente en el objeto más se dirige al observador, ya que mediante su experiencia y el objeto arquitectónico puede tomar mayor significado u ocupar un lugar con mayor privilegio a diferencia de lo demás.

## **SC1C3: VALOR CONTEXTUAL**

Se refiere a la relación directa entre el entorno del objeto arquitectónico y el usuario, de este modo se entiende a la arquitectura como una unidad entrelazada dentro de un tejido urbano, la conexión de estas unidades genera un diálogo entre la cultura, la historia y el sentido de pertenencia entre el usuario y el objeto.

P7: ¿Cómo el valor contextual se relaciona con la cualidad simbólica para generar un diseño estético del edificio Javier Alzamora Valdez?

Posicionándonos en el entorno del edificio como los parques que se encuentran al lado del edificio se puede observar la línea curva del volumen principal contemplando una sensación íntegra respetando el contexto.

---

### **SC2C3: VALOR EMPÍRICO**

El empirismo está basado en la experiencia y en la observación de los hechos, la sintonía que se genera entre el usuario y el objeto arquitectónico se basa en una relación directa, donde más valor gana el objeto siempre que el usuario haya tenido una frecuencia singular.

P8: ¿Cómo valor empírico se presenta en la cualidad simbólica de la estética en el diseño del edificio Javier Alzamora Valdez?

La sintonía que se genera entre el usuario, el entorno y el edificio toma un valor fundamental, el espacio exterior permite apreciar sus elementos que desde una perspectiva ya se puede contemplar su forma.

---

### **SC3C3: VALOR PSICOLÓGICO**

Referimos este valor a la relación directa entre la interna del usuario y el objeto presenciado. Los estudios demuestran que gran parte de los edificios provocan un elevado impacto en las emociones de las personas, lo que lleva a interconectar arquitectura y psicología.

P9: ¿Cómo el valor psicológico del usuario permite desarrollar una cualidad simbólica en el diseño estético del edificio Javier Alzamora Valdez?

Visualmente se puede apreciar que no afecta en cuanto al impacto que genera la edificación, hay un orden en que el volumen del auditorio mantiene un equilibrio que va subiendo de forma armónica con la altura sin ser grotesco.

---

### **C4: RECUERDO ESTÉTICO**

---

Los recuerdos estéticos refieren a la manera en que los elementos arquitectónicos favorecen en gran magnitud el acercamiento con el espacio, generando una intervención en la memoria sensible del usuario mejorando la experiencia espacial.

### **SC1C4: FUNCIONALIDAD**



La funcionalidad en la arquitectura tiene como principio la realización de diseños arquitectónicos que cumplan una utilidad determinada, respondan al valor de confort y comodidad del usuario y satisfagan la necesidad solicitada.

P10: ¿Cómo se evidencia la funcionalidad en el recuerdo estético de la estética en el diseño del edificio de Seoane

Es importante tener en cuenta que el edificio funciona de acuerdo a su uso, ahora al ser el poder judicial los espacios se diferencian según el área, para que no se cruce la circulación pública con el del personal. El edificio es bastante imponente por sus propias características como los materiales para la iluminación y ventilación natural.

#### **SC2C4 ARMONÍA**

La armonía en un objeto arquitectónico se refiere a las características de orden y dimensionamiento que presentan en sus volúmenes, distribuciones, funciones, cualidades estéticas según el propósito habitable.

P11: ¿Cómo la armonía se manifiesta en el recuerdo estético de la estética en el diseño del edificio de Seoane?

La armonía volumétrica se relaciona con la funcionalidad interna del edificio, teniendo un bloque central que luego se extiende como dos alas que distribuye un orden de los espacios según la función, y circulación de los ambientes comunes, privados y públicos.

---

#### **SC3C4 EXPERIENCIA ESTÉTICA**

La experiencia estética se entiende como una modalidad de encuentro entre los diferentes usuarios y los objetos, fenómenos o situaciones que presentan un conjunto de emociones o un tipo de conocimiento que puede considerarse de tipo estético, al ser generado por el vínculo con un objeto arquitectónico.

P12: ¿Cómo se manifiesta la experiencia estética para el recuerdo estético en el diseño del edificio de Seoane?

El edificio muestra su propio concepto que en los años ha ido trascendiendo generando distintas experiencias, sobre todo porque su arquitectura representa la modernidad en la ciudad, es por eso, que al contemplarlo genera distintas sensaciones en los usuarios cuando transitan por el entorno, el arquitecto ideó su propia arquitectura para percibir su estética al pasar de los años.



---

**Firma del participante**

**Nombre del participante:** Dalia Devera Cerna

**Profesión:** Visitante recurrente

**ANEXO N**

**VALIDACIÓN DEL INSTRUMENTO**

**INSTRUMENTO DE INVESTIGACIÓN CUALITATIVA**

**BITÁCORA DE CAMPO**

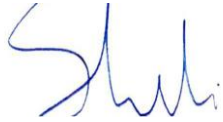

<b>Fecha:</b>	
<b>Hora de inicio:</b>	<b>Hora final:</b>
<b>Observadores:</b> Chavesta Curo, Jeniffer – Hurtado Arboleda, Marco	
<b>Lugar:</b> Edificio Javier Alzamora Valdez	
Recolección de datos	Observaciones:
Conclusiones:	

FECHA	N° de DNI	FIRMA
30/06/23	001488042	 SIMONE CENSI C.E. 001488042

## ANEXO O

### VALIDACIÓN DEL INSTRUMENTO INSTRUMENTO DE INVESTIGACIÓN CUALITATIVA BITÁCORA DE CAMPO

<b>Fecha:</b>	
<b>Hora de inicio:</b>	<b>Hora final:</b>
<b>Observadores:</b> Chavesta Curo, Jeniffer – Hurtado Arboleda, Marco	
<b>Lugar:</b> Edificio Javier Alzamora Valdez	
<b>Descripción de actividades</b>	<b>Observaciones durante el recorrido</b>
<b>Conclusiones:</b>	

FECHA	N° de DNI	FIRMA
30/06/23	09651655	  <b>Lic. Jeniffer Chavesta Curo</b> Máster en Problemas de Aprendizaje Investigación Científica

**ANEXO P**

**INSTRUMENTO DE INVESTIGACIÓN CUALITATIVA**

**BITÁCORA DE CAMPO**

<b>Fecha:</b>	27/06/2023
<b>Hora de inicio:</b>	<b>Hora final:</b>
<b>Observadores:</b> Chavesta Curo, Jeniffer – Hurtado Arboleda, Marco	
<b>Lugar:</b> Edificio Javier Alzamora Valdez	
Recolección de datos	Observaciones:
	<p>El 29 de octubre de 2019, la Dirección de Patrimonio Histórico Inmueble sustentó técnicamente la propuesta de declaratoria como Monumento integrante del Patrimonio Cultural de la Nación del inmueble de la ex sede del Ministerio de Educación, ubicado en el Parque Universitario (Avenida Nicolás de Piérola) y las Avenidas Abancay, Apurímac, Cotabambas, Cercado de Lima, provincia y departamento de Lima, mediante Informe N° D000113-2019-DPHI/MTM/MC.</p> <p><a href="https://elperuano.pe">https://elperuano.pe</a>.</p>
	<p>La resolución precisa que el edificio constituye un testimonio de la arquitectura civil pública del Movimiento Moderno vinculado a la construcción de grandes edificios del Estado al servicio de la administración de mediados del Siglo XX, dentro del proceso de renovación urbana del Centro Histórico de Lima.</p>
	<p>Mediante Oficio N° 4877-2019-MML-PMRCHL recibido el 25 de noviembre de 2019, el Gerente de PROLIMA, comunica, entre otros, su conformidad al inicio del procedimiento de declaración del inmueble precitado.</p>



# Resolución Viceministerial

No. 034-2020-VMPCIC-MC

Gerencia Municipal Metropolitana de la Municipalidad Metropolitana de Lima, a la Gerencia del Programa Municipal para la Recuperación del Centro Histórico de Lima – PROLIMA, a la Gerencia General de ENEL DISTRIBUCIÓN PERÚ S.A.A., a la Dirección General de Electricidad del Ministerio de Energía y Minas y al Poder Judicial, de conformidad con lo establecido en el artículo 115 del Texto Único Ordenado de la Ley N° 27444, Ley del Procedimiento Administrativo General, aprobado mediante Decreto Supremo N° 004-2019-JUS (en adelante, TUO de la LPAG), en concordancia con los artículos 18 y siguientes del TUO de la LPAG, referidos a la notificación;



Que, mediante Oficio N° 4877-2019-MML-PMRCHL recibido el 25 de noviembre de 2019, el Gerente de PROLIMA, comunica, entre otros, su conformidad al inicio del procedimiento de declaración del inmueble precitado;



Que, asimismo, mediante carta recibida el 26 de noviembre de 2019, el señor Rogger Liñan Ludeña, en representación de Enel Distribución Perú S.A.A, remite información respecto a las redes e instalaciones eléctricas a cargo de Enel Distribución Perú S.A.A, que se hallan instaladas junto y en el exterior del inmueble;



Que, de otro lado, a través del Oficio N° 07970-2019/SBN-DNR-SDRC recibido el 09 de diciembre de 2019, el Subdirector de Registro y Catastro de la Superintendencia Nacional de Bienes Estatales, comunica que el inmueble materia del asunto se encuentra inscrito a favor del Estado en la partida electrónica N° 47530164 del Registro de Predios de la Oficina Registral de Lima; asimismo, precisa que en la referida partida, obra la inscripción de Servidumbre de ocupación parcial, a favor de EDELNOR S.A.A; señalando que según Resolución Suprema N° 002-94-PRES de fecha 06 de enero de 1994, se afecta en uso a favor del Poder Judicial los 06 primeros pisos del edificio, y según Resolución Suprema N° 221-96-PRES de fecha 15 de octubre de 1996, se afecta en uso a favor del Poder Judicial los pisos 7 al 22 del referido edificio;



Que, la Gerencia Municipal Metropolitana de la Municipalidad Metropolitana de Lima, la Dirección General de Electricidad del Ministerio de Energía y Minas y el Poder Judicial, no presentaron alegación alguna;

Que, mediante Informe D000155-2019-DPHI-MTM/MC de fecha 23 de diciembre de 2019, la Dirección de Patrimonio Histórico Inmueble, señala que de la revisión del pronunciamiento de los escritos presentados por PROLIMA, ENEL, así como de la Superintendencia Nacional de Bienes Estatales, se desprende que no constituyen oposición al procedimiento del inicio de la declaratoria, sino más bien constituyen aportes y consideraciones a evaluar para los criterios técnicos de protección y conservación en el bien cultural inmueble del período posterior al prehispánico, virreinal, republicano y contemporáneo, con la finalidad de resguardar la integridad y autenticidad del Patrimonio Cultural de la Nación;



Que, la Dirección General de Patrimonio Cultural a través del Informe N° 000041-2020-DGPC/MC de fecha 27 de enero de 2020, hizo suya la propuesta técnica de declaratoria como Monumento integrante del Patrimonio Cultural de la Nación del inmueble antes citado, elevándola al Despacho Viceministerial de Patrimonio Cultural e Industrias Culturales;



Que, en ese sentido, y habiéndose pronunciado favorablemente los órganos técnicos competentes en cuanto a la declaratoria como Monumento integrante del Patrimonio Cultural de la Nación, de la ex Sede del Ministerio de Educación, ubicado en el Parque Universitario (Avenida Nicolás de Piérola) y las Avenidas Abancay, Apurímac, Cotabambas, Cercado de Lima, provincia y departamento de Lima; resulta procedente su declaración, de conformidad con lo dispuesto en el numeral 6.2 del artículo 6 del TUO de la LPAG; advirtiéndose que los informes técnicos antes mencionados constituyen parte integrante de la presente Resolución;



De conformidad con lo dispuesto en la Ley N° 28296, Ley General del Patrimonio Cultural de la Nación; la Ley N° 29585, Ley de creación del Ministerio de Cultura; el Texto Único Ordenado de la Ley N° 27444, Ley del Procedimiento Administrativo General, aprobado mediante Decreto Supremo N° 004-2019-JUS; el Reglamento de la Ley N° 28296, Ley General del Patrimonio Cultural de la Nación, aprobado por Decreto Supremo N° 011-2006-ED; y el Reglamento de Organización y Funciones del Ministerio de Cultura, aprobado mediante Decreto Supremo N° 005-2013-MC;



#### SE RESUELVE:

**Artículo 1.-** Declarar como Monumento integrante del Patrimonio Cultural de la Nación al inmueble de la ex Sede del Ministerio de Educación, ubicado en el Parque Universitario (Avenida Nicolás de Piérola) y las Avenidas Abancay, Apurímac, Cotabambas, Cercado de Lima, provincia y departamento de Lima, en base a los fundamentos expuestos en la parte considerativa de la presente Resolución.

**Artículo 2.-** Disponer que la Dirección de Patrimonio Histórico Inmueble del Ministerio de Cultura proceda a la inscripción de la presente Resolución ante la respectiva Oficina Registral de la Superintendencia Nacional de los Registros Públicos.

**Artículo 3.-** Disponer que la realización de cualquier intervención al bien cultural declarado Patrimonio Cultural de la Nación, deberá contar con la autorización del Ministerio de Cultura.

**Artículo 4.-** Remitir copia certificada de la presente Resolución y de los Informes N° 000041-2020-DGPC/MC, N° 000008-2020-DGPC-JFC/MC y N° D000155-2019-DPHI-MTM/MC a la Superintendencia Nacional de Bienes Estatales, la Gerencia Municipal Metropolitana de la Municipalidad Metropolitana de Lima, a la Gerencia del



## Resolución Viceministerial No. 034-2020-VMPCIC-MC



Programa Municipal para la Recuperación del Centro Histórico de Lima – PROLIMA, a la Gerencia General de ENEL DISTRIBUCIÓN PERÚ S.A.A., a la Dirección General de Electricidad del Ministerio de Energía y Minas y al Poder Judicial, para los fines consiguientes.

**Artículo 5.-** Disponer la publicación de la presente Resolución en el Diario Oficial "El Peruano", así como su difusión en el Portal Institucional del Ministerio de Cultura ([www.gob.pe/cultura](http://www.gob.pe/cultura)), conjuntamente con la propuesta técnica que sustenta la declaratoria.

Regístrese, comuníquese y publíquese.

*Maria Elena Cordova Burga*

MARÍA ELENA CORDOVA BURGA  
Viceministra de Patrimonio Cultural e Industrias Culturales



Ministerio de Cultura  
declara **Patrimonio  
Cultural de la Nación** al  
edificio de la ex sede del  
Ministerio de Educación.



**EL PERÚ PRIMERO**

## PROPUESTA TÉCNICA PARA LA DECLARATORIA DE MONUMENTO INTEGRANTE DEL PATRIMONIO CULTURAL DE LA NACIÓN DE LA EX SEDE DEL MINISTERIO DE EDUCACION UBICADO EN EL DISTRITO DE CERCADEO DE LIMA - LIMA

Importancia, valor y significado cultural del inmueble

Importancia:

El inmueble ubicado en Parque Universitario (Avenida Nicolás de Piérola) y las avenidas Abancay, Apurímac, Cotabambas, distrito, provincia y departamento de Lima, constituye un testimonio de la arquitectura civil pública del Movimiento Moderno vinculada a la construcción de grandes edificios del Estado al servicio de la administración de mediados del Siglo XX, dentro del proceso de renovación urbana del Centro Histórico de Lima; finalizada su construcción en 1956, diseñado por el arquitecto Enrique Seoane Ros, reconocido exponente de la arquitectura contemporánea en el Perú, que evidencia la transición que tuvo su arquitectura de un estilo neoperuano hacia el lenguaje de la arquitectura moderna.

Su importancia radica en la integridad del bien, al conservar todos los elementos que expresan y reflejan su valor cultural, plasmado en las soluciones funcionales y constructivas así como también en la respuesta formal vinculada al manejo del sitio, su emplazamiento y manejo de la escala, en armonía con el contexto histórico, afianzando el valor del Centro Histórico de Lima como unidad integral. Asimismo destaca la autenticidad de la edificación, representada por la pureza e imponente de su composición volumétrica vinculada al ingreso de la modernidad en la zona histórica, así como al manejo del lenguaje nacional dentro de la conceptualización de un nuevo pensamiento de integración social y cultural, generando un edificio emblemático de la Lima contemporánea y el rascacielo más alto de Lima hasta la torre al centro cívico.

El edificio posee importancia asociada al desarrollo urbano, los acontecimientos políticos y los grandes cambios económicos y sociales de la posguerra, que transformaron las estructuras del país, donde se impulsaron las grandes obras públicas administrativas en la parte central de Lima como núcleo político institucional para el uso del ciudadano. Al mismo tiempo, refleja la transición de un estilo neoperuano hacia el lenguaje de la arquitectura moderna.

Por lo tanto, es la expresión del proceso de la evolución del país, al mismo tiempo es la expresión de la búsqueda de una identidad nacional en la arquitectura moderna, representando la diversidad cultural de nuestra Nación.



**Valor:**

El inmueble posee **valor histórico** al ser una importante obra del reconocido arquitecto peruano del siglo XX Enrique Seoane Ros. En este proyecto Seoane intenta desarrollar un lenguaje que conjugue los preceptos de la arquitectura moderna con la recreación contemporánea de elementos propios de la arquitectura peruana prehispánica para de esta manera crear una arquitectura con identidad local. Es también una obra emblemática del gobierno de Manuel Odría.

En cuanto al **valor arquitectónico** del edificio, este reside en su monumentalidad que la convierte en un hito urbano de fácil reconocimiento; la pureza de las formas que componen su volumetría, la aplicación de otros fundamentos propios de la arquitectura moderna como la funcionalidad, la planta libre y el lenguaje modulado en la fachada. También resultan valiosas las distintas obras de arte contenidas al interior de la edificación como por ejemplo los murales de artistas como Teodoro Núñez Ureta, Carlos Quizpez Asín, Juan Manuel Ugarte Eléspuru, Enrique Camino Brent y Sabino Springett. Estas obras sumadas a otros elementos ornamentales presentes en el edificio contravienen los preceptos de la arquitectura moderna.

Existe también un **valor tecnológico** al ser uno de los pocos ejemplos de edificios de gran altura de la época en los que se empleó un sistema constructivo basado parcialmente en elementos estructurales de acero. Destaca también el desarrollo y solución del "muro corona" curvo de la fachada principal.

Por último, también presenta **valor urbanístico** al ser una edificación dentro del Centro Histórico de Lima que rompe agresivamente con la escala urbana de la zona. No obstante, como parte del proceso de renovación urbana del ensanche de la Av. Abancay, surge como un hito urbano de ingreso al Centro Histórico, asimismo su ubicación frente a dos anchas avenidas y dos parques hace que el edificio no se sienta fuera de lugar.

**Significado:**

Alcanza significado para la sociedad como cultura por constituir un testimonio relevante del proceso de desarrollo urbano vinculado al símbolo del poder administrativo y la transición de un estilo neoperuano hacia el lenguaje de la arquitectura moderna, dentro de la conceptualización de un nuevo pensamiento de ingreso a la modernidad e integración social y cultural del núcleo político institucional del Centro Histórico de Lima, lo que deviene en su singularidad, que coadyuva a la recuperación de la memoria colectiva y su reconocimiento como patrimonio propio.

En consecuencia, el referido bien inmueble presenta características que demuestran su importancia, valor cultural relevante y significado, que amerita proponer su declaración formal como Monumento integrante del Patrimonio Cultural de la Nación por presentar calidad arquitectónica y urbanística intrínseca que amerita su conservación.

**DIRECCION DE PATRIMONIO HISTORICO INMUEBLE**

Octubre 2019

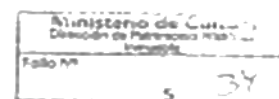

## ANEXO Q

### INSTRUMENTO DE INVESTIGACIÓN CUALITATIVA

#### BITÁCORA DE CAMPO

<b>Fecha:</b>		27/ 06/ 2023	
<b>Hora de inicio:</b> 13:30 hrs.		<b>Hora final:</b> 17:20 hrs.	
<b>Observadores:</b> Chavesta Curo, Jeniffer – Hurtado Arboleda, Marco			
<b>Lugar:</b> Edificio Javier Alzamora Valdez			
Descripción de actividades		Observación durante el recorrido	
13:30	El acceso principal del edificio Javier Alzamora Valdez es por la Av. Abancay, el cual nos registramos por el área de mesa de partes con nuestro DNI, nos dieron una asistencia como visitante al lugar.	 <p style="text-align: right;"><i>Fuente fotográfica: elaboración propia</i></p>	
13:50	Luego del registro nos derivaron con el coordinador del área administrativa para permitirnos ingresar al edificio sin tener algún inconveniente, ya que a la fecha no nos enviaron la autorización, es por ello, que nuevamente a través de mesa de partes virtual, hicimos el proceso de la carta de consentimiento, sin embargo, nos permitieron el ingreso como visitantes.	 	
14:00	Para acceder a los demás niveles, ingresamos al hall principal, el cual observamos que tiene una doble altura, que se ventila a través del muro cortina. Este hall principal se relaciona espacialmente con el hall de los ascensores y la mezzanine, asimismo, se observa el revestimiento metálico de las columnas, elementos ornamentales con murales en las paredes. En esta área de ubican los módulos de atención.	 <p style="text-align: right;"><i>Fuente fotográfica: elaboración propia</i></p>	

<p>14:15</p>	<p>Observamos los murales al interior del edificio realizadas por artistas como Teodoro Núñez Ureta, Carlos Quizpez Asin, Juan Manuel Ugarte Eléspuru, Enrique Camino Brent y Sabino Springett.</p>	
<p>14:20</p>	<p>Continuando hacia el hall de los ascensores, se percibe la iluminación natural a partir del muro cortina, y que da vista hacia lo exterior, a su vez se observa el revestimiento metálico de las columnas de doble altura, los seis módulos de ascensores tienen acceso tanto desde el hall principal, así como por la entrada posterior al edificio.</p>	 <p style="text-align: right;"><i>Fuente fotográfica: elaboración propia</i></p>
<p>14:30</p>	<p>El recorrido desde el hall de los ascensores dirigió a un pasaje que conecta al área de estacionamiento y el área de atención social, se observa la espacialidad exterior que nos permite dar visión hacia los volúmenes laterales del edificio, el color que mantiene los volúmenes genera una integridad de armonía.</p> <p><i>Fuente fotográfica: elaboración propia</i></p>	
<p>14:40</p>	<p>Antes de llegar al estacionamiento observamos el volumen de la torre central y uno de los laterales, se percibe la composición del diseño, en cuanto a la línea curva, el muro cortina que permite la ventilación e iluminación de los ambientes, además en la torre central tiene un acceso secundario que dirige a la salida posterior del edificio.</p> <p><i>Fuente fotográfica: elaboración propia</i></p>	

<p>14:50</p>	<p>La entrada al estacionamiento es por la parte posterior al edificio por el bloque B, aquí también observamos que el auditorio se conecta con el área, así mismo da el acceso hacia los sótanos, desde el interior observamos el desnivel a través de las escaleras que nos conducen al bloque central del edificio.</p> <p><i>Fuente fotográfica: elaboración propia</i></p>	
<p>15:00</p>	<p>Por otro lado, nos dirigimos hacia el bloque A y al pasar por el pasadizo observamos como el edificio nos conduce hacia una mirada vertical, apreciando la materialidad como el muro cortina para la iluminación y ventilación, en este bloque el decibel del ruido es menor, ya que no se encuentra direccionado hacia la avenida principal.</p> <p><i>Fuente fotográfica: elaboración propia</i></p>	
<p>15:20</p>	<p>Siguiendo con el recorrido éste nos conduce hacia un patio que funciona como sala de espera, desde este punto observamos que parte del área esta techada sobre pilares y el volumen de atrás mantiene el patrón en cuanto al ritmo que tienen las ventanas y mantiene el color y el contraste del edificio.</p>	
<p>15:30</p>	<p>Desde otro ángulo se observa al patio que funciona como distribución para los bloques, observamos que cada ambiente tiene un desnivel distinto y el piso tiene un acabado distinto, así como las escaleras, en algunos ambientes de ha realizado modificaciones.</p> <p><i>Fuente fotográfica: elaboración propia</i></p>	

<p>15:50</p>	<p>Para el recorrido interno en cada nivel observamos que los módulos de ascensores nos dirigen hacia un hall y que se ventila e ilumina desde el exterior, el cual no hace que se perciba cerrado, este bloque funciona como eje central para ingresar a los ambientes, es un espacio amplio que también funciona como sala de espera.</p> <p><i>Fuente fotográfica: elaboración propia</i></p>	
<p>16:00</p>	<p>Así mismo observamos que hay dos bloques de escaleras, que se encuentran a los extremos de los ascensores y son accesibles, estas escaleras tienen un revestimiento de madera y se encuentran en buen estado, y de igual manera no son escaleras encerradas sino permiten visualizar lo exterior y cada vez que vas subiendo genera diferentes sensaciones.</p> <p><i>Fuente fotográfica: elaboración propia</i></p>	
<p>16:15</p>	<p>Los espacios internos circulan mediante un pasadizo desde el módulo de ascensores se extiende como dos brazos, son espacios limpios, cada nivel tiene un acabado de piso diferente pero las paredes se mantienen con el mismo patrón de acabado.</p> <p>Los espacios muestran materiales modernos en sus acabados de puertas y ventanas, que se mantienen del diseño original, la altura conjuga con el exterior, no son espacios cerrados, sin embargo, se percibió que el ruido en este bloque central se hace notorio debido a que se ubica frente a la avenida Abancay.</p> <p><i>Fuente fotográfica: elaboración propia</i></p>	

16:35	Siguiendo con el recorrido logramos observar que en el sexto nivel se aprecia un pasadizo que dirige a los servicios higiénicos para el área de juzgado público, aquí observamos la iluminación natural que ingresa al ambiente por las ventanas continuas que a su vez genera luz al interior de los ambientes expuestos.	 <p data-bbox="1251 510 1378 622"><i>Fuente fotográfica: elaboración propia</i></p>
16:45	En el último nivel del recorrido nos dirige a las áreas de mantenimiento, el cual se observa un pasadizo y esta espacialidad conlleva a percibir de manera continua la distribución de los ambientes, generando una vista al exterior.	 <p data-bbox="352 965 762 987"><i>Fuente fotográfica: elaboración propia</i></p>
17:00 17:20	Para terminar con el recorrido desde el exterior observamos al auditorio, generando una relación con las torres del edificio, su forma se integra de manera equilibrada. También el personal tiene un acceso desde el parque universitario que dirige al estacionamiento y auditorio. Observamos que los volúmenes se entrelazan entre sí y la materialidad que envuelve al edificio.	 <p data-bbox="826 1424 1034 1476"><i>Fuente fotográfica: elaboración propia</i></p>
<p data-bbox="240 1485 443 1514"><b>Conclusiones:</b></p> <ul data-bbox="288 1520 1433 1973" style="list-style-type: none"> <li>• Desde lo exterior se puede percibir que el objeto arquitectónico guarda relación con el entorno, la forma convexa y sus volúmenes laterales genera una armonía que no impacta de manera grotesca.</li> <li>• Además, el volumen del auditorio genera una integridad con los volúmenes verticales.</li> <li>• En el recorrido por los distintos niveles dentro del objeto arquitectónico se percibe ingreso de luz y ventilación natural hacia el interior en todos los ambientes durante el día.</li> <li>• Asimismo, en el hall principal la doble altura permite observar la materialidad, la estructura y los distintos murales que fueron realizados por distintos famosos pintores generando una identidad de valor arquitectónico.</li> <li>• También cabe mencionar que se percibe un ruido intenso en la avenida principal debido al tráfico.</li> </ul>		

**ANEXO R**

**VALIDACIÓN DE LA GUÍA DE OBSERVACIÓN**

	TÍTULO DE LA TESIS:		
OBJETIVO:	CATEGORIA	SUBCATEGORIA	ESTUDIO DE CASOS
	CUALIDADES DE LA ESTÉTICA:	FICHA N°:	
REGISTRO FOTOGRÁFICO:	CATEGORIA:	REGISTRO FOTOGRÁFICO:	
CUALIDADES DE LA ESTÉTICA:	REGISTRO FOTOGRÁFICO:		

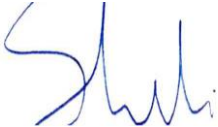
30/06/23	001488042	 SIMONE CENSI C.E. 001488042
LUGAR Y FECHA	DNI N°	FIRMA Y SELLO DEL EXPERTO



ANEXO S

GUÍA DE OBSERVACIÓN



TÍTULO DE LA TESIS:  
 “La estética en la arquitectura del siglo XX” Estudio de Casos: En arquitectos en el edificio Javier Alzamora Valdez – Cercado de Lima en el 2023

CUALIDADES DE LA ESTÉTICA

ANÁLISIS DEL EDIFICIO

CATEGORIAS: Calidad formal  
 Calidad sensorial

Cualidad simbólica  
 Recuerdo Estético

FICHA  
 N°: 1

ESTUDIO DE CASOS

GUÍA DE OBSERVACIÓN

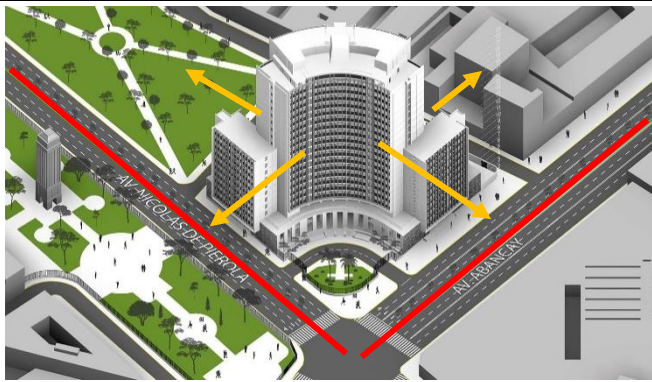

**Observación:** La forma curva del edificio se plasmó puesto a que inicialmente se había proyectado dos edificaciones iguales que formen una plaza circular y se integre a la trama urbana.

**ESTRATEGIAS ARQUITECTONICAS:**

El edificio se mantiene hoy como uno de los iconos más importantes de la arquitectura moderna en el Perú.

- ALTURA
- FORMA CURVA DEL VOLUMEN MÁS ALTO
- DIFERENCIA DE VOLUMETRÍAS DEL CONJUNTO

ANÁLISIS CONSTRUCTIVO

1. Estructura de Acero para los 22 pisos de la torre central
2. Concreto Armado para los dos torres de 12 pisos
3. Muro cortina de vidrio Sprandelite
4. Iconografía referente a Chimú

Esta obra destaca por la mezcla de clasicismo y modernidad.

87.50 m Con 22 niveles

40 m Con 12 niveles

CIRCULACION VERTICAL (SCALERAS INTEGRADAS)

CIRCULACION VERTICAL (ELEVADORES)

CIRCULACIONES PRINCIPALES - ISOMETRIA

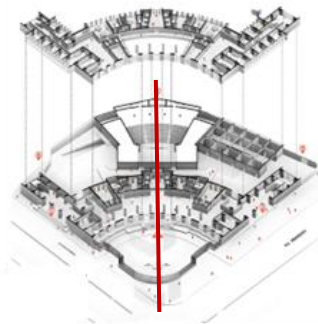

Los niveles de la edificación presentan simetría en sus plantas al trazar un eje imaginario central



ANEXO T

GUÍA DE OBSERVACIÓN



TÍTULO DE LA TESIS:

“La estética en la arquitectura del siglo XX” Estudio de Casos: En arquitectos en el edificio Javier Alzamora Valdez – Cercado de Lima en el 2023

CUALIDADES DE LA ESTÉTICA

CATEGORÍA: Calidad formal

SUBCATEGORIAS: Elementos compositivos  
Estructura y materialidad  
Espacio

FICHA N°: 2

ESTUDIO DE CASOS

Elementos compositivos

En la composición del diseño arquitectónico se busca adecuar diferentes elementos dentro de un espacio visual que previamente se ha seleccionado, generando una combinación de tal manera que estos elementos aislados formen una unidad y sean capaces de aportar un significado que transmita un mensaje claro y directo para la percepción estética del usuario.

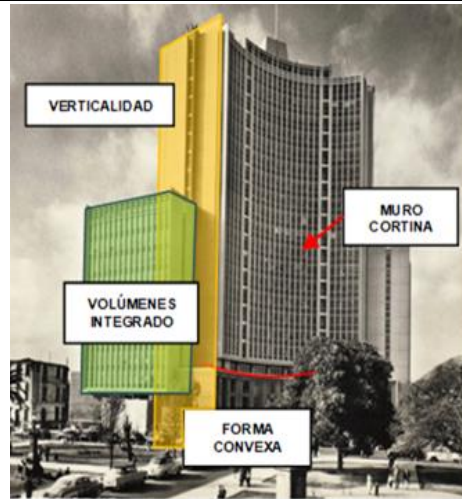

Observación: La composición refleja la particularidad de la idea del monumento sobre el edificio, ubicándose en una esquina, el cual la torre central enmarca una forma convexa para relacionarse con el entorno.

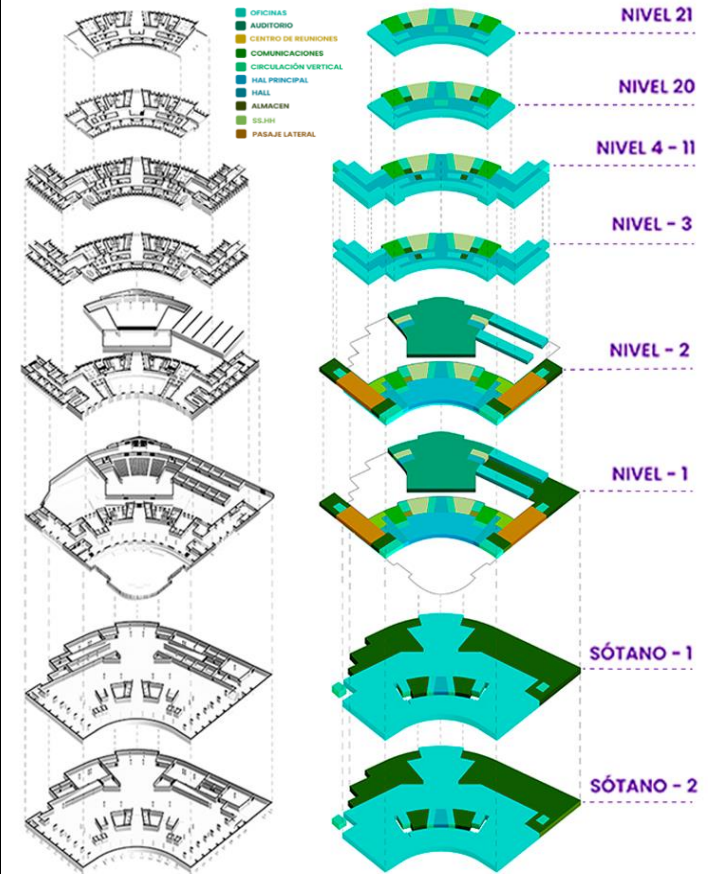

GUÍA DE OBSERVACIÓN

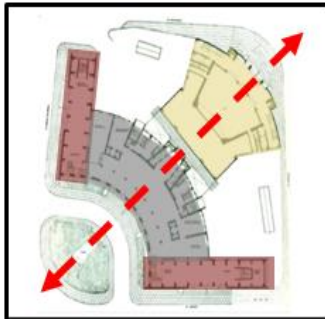

PLANTA PRIMER PISO

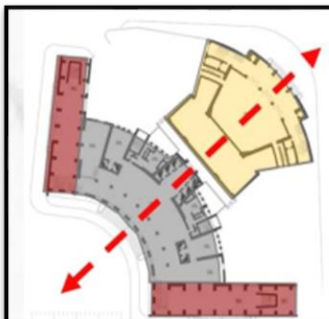

PLANTA SEGUNDO PISO

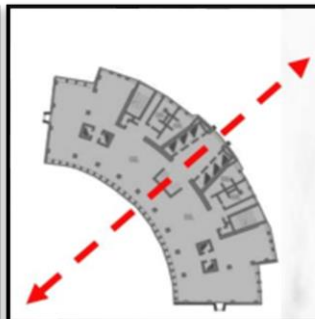

PLANTA TÍPICA

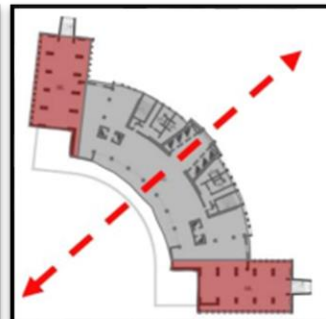

SÓTANO

ANEXO U

GUÍA DE OBSERVACIÓN



TÍTULO DE LA TESIS:  
 “La estética en la arquitectura del siglo XX” Estudio de Casos: En arquitectos en el edificio Javier Alzamora Valdez – Cercado de Lima en el 2023

CUALIDADES DE LA ESTÉTICA

CATEGORÍA: Calidad formal

SUBCATEGORIAS: Elementos compositivos  
 Estructura y materialidad  
 Espacio

FICHA N°: 3

ESTUDIO DE CASOS

GUIA DE OBSERVACIÓN

**Estructura y Materialidad**

La presente sub categoría refiere al concepto de los diferentes materiales por el cual se proceden a edificar el objeto arquitectónico, bajo estándares y procesos constructivos debidamente organizados y planificados los cuales pueden tener una gran influencia dentro de su entorno y tiempo respectivamente para así materializar el objeto.



**Observación:** El edificio tiene un sistema constructivo estructural de acero y concreto armado para la torre central y los laterales, destaca también el sistema de Muro cortina curvo en el volumen central y contiene una Iconografía referente a Chimú.

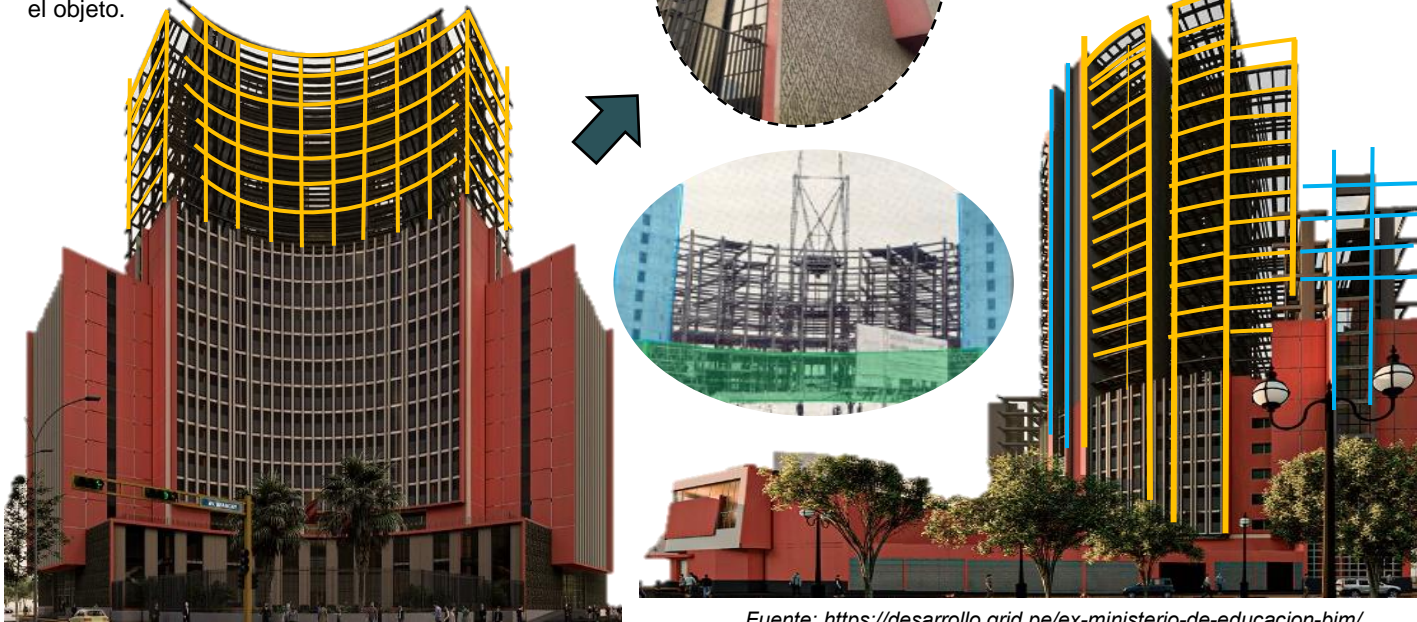

Fuente: <https://desarrollo.grid.pe/ex-ministerio-de-educacion-bim/>

**Espacio**

El espacio dentro del objeto arquitectónico actúa como una calidad formal puesto que es principal interprete para el usuario de la función asignada lo cual debe generar una correcta transparencia y relación con la propia estética arquitectónica.

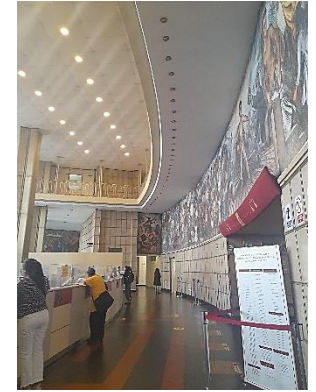

**REGISTRO FOTOGRÁFICO:**



**ANEXO V**

**GUÍA DE OBSERVACIÓN**

<b>GUÍA DE OBSERVACIÓN</b>	 <b>TÍTULO DE LA TESIS:</b> “La estética en la arquitectura del siglo XX” Estudio de Casos: En arquitectos en el edificio Javier Alzamora Valdez – Cercado de Lima en el 2023			
	<b>CUALIDADES DE LA ESTÉTICA</b>	<b>CATEGORÍA: Calidad sensorial</b>	<b>SUBCATEGORIAS:</b> Percepción auditiva Percepción visual Percepción táctil	<b>FICHA N°: 4</b>
	<p><b>Percepción auditiva</b></p> <p>Es la capacidad de interpretar y recibir información entorno al sonido para su comprensión, mediante las ondas sonoras se producen la armonía que quieren transmitir para el confort de las personas. La acústica arquitectónica es la rama que está relacionada a la arquitectura, lo cual permite diseñar espacios acústicos para la fidelidad auditiva de los sonidos y a su permita crear una experiencia estética en el objeto arquitectónico.</p> <p><b>REGISTRO FOTOGRÁFICO:</b></p> 	<p><b>Percepción visual</b></p> <p>Es aquella que nos permite obtener una experiencia hacia el objeto arquitectónico de manera directa, en donde interviene nuestra visión y la mente para interpretar la realidad. Esta percepción en la arquitectura contribuye a crear emociones en el individuo asociándose con los demás sentidos para interpretar la estética de sus elementos, y así determinar una identidad.</p> <p><b>REGISTRO FOTOGRÁFICO:</b></p>  <p style="text-align: right;"><i>Fuente fotográfica: Elaboración propia</i></p>	  <p><b>OBSERVACIÓN:</b> La reducción y abstracción del movimiento moderno condujeron a la especulación visual hacia la estética en la arquitectura que actualmente se viene reflejando. Entre sus elementos se clasifica el tamaño, el color, el contorno, la inercia visual, la orientación y también cabe mencionar a las Leyes de la Gestalt que se manifiestan en la arquitectura para así apreciar su estética.</p>	<p><b>Percepción táctil</b></p> <p>Es aquella que nos conecta con los instintos de la arquitectura, es decir permite identificar los elementos del objeto arquitectónico para poder diferenciar sus texturas, el cual nos evoca a percibir diferentes sensaciones a través de la experiencia estética. Además, en complemento con el gusto por la calidez, la rigurosidad, la dureza y los detalles generados en la arquitectura permite tener un acercamiento más directo con el objeto.</p> <p><b>REGISTRO FOTOGRÁFICO:</b></p> 

**ANEXO W**

**GUÍA DE OBSERVACIÓN**

<b>GUIA DE OBSERVACIÓN</b>	 <b>TÍTULO DE LA TESIS:</b> “La estética en la arquitectura del siglo XX” Estudio de Casos: En arquitectos en el edificio Javier Alzamora Valdez – Cercado de Lima en el 2023			
	<b>CUALIDADES DE LA ESTÉTICA</b>	<b>CATEGORÍA:</b> Calidad simbólica	<b>SUBCATEGORIAS:</b> Valor contextual Valor empírico Valor psicológico	<b>FICHA N°:</b> 5
<p><b>Valor contextual</b> Se refiere a la relación directa entre el entorno del objeto arquitectónico y el usuario, de este modo se entiende a la arquitectura como una unidad entrelazada dentro de un tejido urbano, la conexión de estas unidades genera un diálogo entre la cultura, la historia y el sentido de pertenencia entre el usuario y el objeto.</p>  <p><b>Observación:</b> El edificio es todo un ícono para el lugar al ser alto y rodeado de jardines lo que le da jerarquía y presencia como símbolo del lugar, además desde el interior se puede percibir la vista que da hacia el Parque universitario y la Av. Abancay.</p>	<p><b>Valor empírico</b> El empirismo está basado en la experiencia y en la observación de los hechos, la sintonía que se genera entre el usuario y el objeto arquitectónico se basa en una relación directa, donde más valor gana el objeto siempre que el usuario haya tenido una frecuencia singular.</p> <p><b>REGISTRO FOTOGRÁFICO:</b></p>  <p style="text-align: center;"><i>Fuente fotográfica: Elaboración propia</i></p>	 <p><b>Valor Psicológico</b> Referimos este valor a la relación directa entre la interna del usuario y el objeto presenciado. Los estudios demuestran que gran parte de los edificios provocan un elevado impacto en las emociones de las personas, lo que lleva a interconectar arquitectura y psicología.</p>	<p><b>REGISTRO FOTOGRÁFICO:</b></p>  <p style="text-align: center;"><b>FORMA - VOLUMETRIA</b></p> <p style="text-align: center;"><i>Fuente fotográfica: Elaboración propia</i></p>	

**ANEXO X**

**GUÍA DE OBSERVACIÓN**



**TÍTULO DE LA TESIS:**

**“La estética en la arquitectura del siglo XX” Estudio de Casos: En arquitectos en el edificio Javier Alzamora Valdez – Cercado de Lima en el 2023**

**CUALIDADES DE LA ESTÉTICA**

**CATEGORÍA: Recuerdo estético**

**SUBCATEGORIAS: Funcionalidad  
Armonía  
Experiencia estética**

**FICHA N°: 6**

**ESTUDIO DE CASOS**

**GUÍA DE OBSERVACIÓN**

**Funcionalidad**

La funcionalidad en la arquitectura tiene como principio la realización de diseños arquitectónicos que cumplan una utilidad determinada, respondan al valor de confort y comodidad del usuario y satisfagan la necesidad solicitada.



*Fuente fotográfica: Elaboración propia*

**Experiencia estética**

La experiencia estética se entiende como una modalidad de encuentro entre los diferentes usuarios y los objetos, fenómenos o situaciones que presentan un conjunto de emociones o un tipo de conocimiento que puede considerarse de tipo estético, al ser generado por el vínculo con un objeto arquitectónico.



*Fuente fotográfica: Elaboración propia*

**Armonía**

La armonía en un objeto arquitectónico se refiere a las características de orden y dimensionamiento que presentan en sus volúmenes, distribuciones, funciones, cualidades según el propósito habitable.

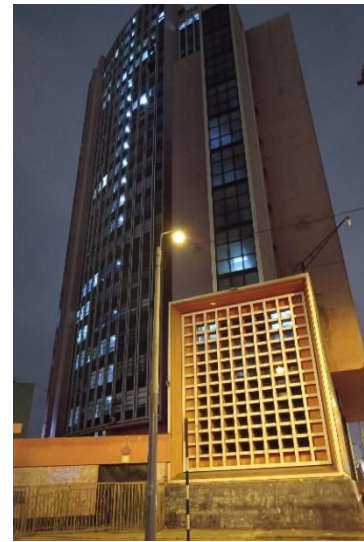

*Fuente fotográfica: Elaboración propia*

**Observación:**

La experiencia estética que se percibe del objeto guarda relación con la funcionalidad y armonía, en cuanto a la composición, tanto en su volumetría como en planta relacionándose con la trama urbana.

**REGISTRO FOTOGRÁFICO:**

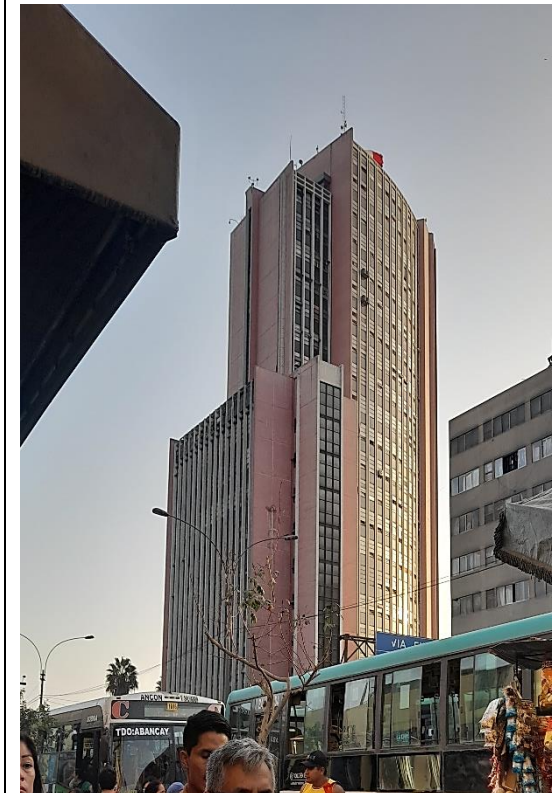

*Fuente fotográfica: Elaboración propia*

## ANEXO Y

### CARTA DE AUTORIZACIÓN DE CONSENTIMIENTO INFORMADO PARA ELABORACIÓN DE INVESTIGACIÓN

#### DIRIGIDO A: Representante del Edificio Javier Alzamora Valdez

El propósito de esta carta de consentimiento es proveer su permiso para poder llevar a cabo nuestra investigación, que se titula: "La estética en la arquitectura del siglo XX", Estudio de casos: En arquitectos en el Edificio Javier Alzamora Valdez – Cercado de Lima, 2023.

El mismo que se realizará por los estudiantes Chavesta Curo, Jeniffer Esther con código de alumno 7001035276 y Hurtado Arboleda, Marco Antonio con código de alumno 6700290249, facultados de la escuela Pregrado de Arquitectura de la Universidad Cesar Vallejo.

El objetivo de la investigación recae en describir e interpretar como se presenta la estética en el edificio mediante sus cualidades, es por ello que nos dirigimos a usted para realizar un análisis y recorrido en el edificio.

El propósito de esta investigación es por fines académicos, el cual se relaciona con el diseño arquitectónico del edificio, y de esta manera poder obtener el título de Arquitectos, le agradeceríamos contar con su autorización y su pronta respuesta.

Puede contactarnos mediante el siguiente correo: [chavestacurojeniffer@gmail.com](mailto:chavestacurojeniffer@gmail.com) o a los siguientes números: 924280819 / 955705405

Desde ya le agradecemos su atención y tiempo.

Lima, 04 de Julio del 2023



.....  
DALIA DEVERA CERNA  
ARQUITECTA  
Coordinación de Infraestructura  
CORTE SUPERIOR DE JUSTICIA DE LIMA  
PAPER JUDICIAL

**ANEXO Z**

# **Libro de códigos**

Arquitectos JM-.mx22

30/06/2023



## Sistema de códigos

1 Entrevistas
2 C1: Calidad Formal
3 SC1 C1: Elementos compositivos
4 SC2 C1: Estructura y materialidad
5 SC3 C1: Espacio
6 C2: Calidad sensorial
7 SC4 C2: Percepción auditiva
8 SC5 C2: Percepción visual
9 SC6 C2: Percepción táctil
10 C3: Calidad simbólica
11 SC7 C3: Valor contextual
12 SC8 C3: Valor empírico
13 SC9 C3: Valor psicológico
14 C4: Recuerdo estético
15 SC10 C4: Funcionalidad
16 SC11 C4: Armonía
17 SC12 C4: Experiencia estética
18 Observación
19 Evidencias

### 1 Entrevistas

Entrevistas

### 2 C1: Calidad Formal

C1: Calidad Formal

### 3 SC1 C1: Elementos compositivos

SC1 C1: Elementos compositivos

### 4 SC2 C1: Estructura y materialidad

SC2 C1: Estructura y materialidad

### 5 SC3 C1: Espacio

SC3 C1: Espacio

### 6 C2: Calidad sensorial

C2: Calidad sensorial

## **7 SC4 C2: Percepción auditiva**

SC4 C2: Percepción auditiva

## **8 SC5 C2: Percepción visual**

SC5 C2: Percepción visual

## **9 SC6 C2: Percepción táctil**

SC6 C2: Percepción táctil

## **10 C3: Calidad simbólica**

C3: Calidad simbólica

## **11 SC7 C3: Valor contextual**

SC7 C3: Valor contextual

## **12 SC8 C3: Valor empírico**

SC8 C3: Valor empírico

## **13 SC9 C3: Valor psicológico**

SC9 C3: Valor psicológico

## **14 C4: Recuerdo estético**

C4: Recuerdo estético

## **15 SC10 C4: Funcionalidad**

SC10 C4: Funcionalidad

## **16 SC11 C4: Armonía**

SC11 C4: Armonía

## **17 SC12 C4: Experiencia estética**

SC12 C4: Experiencia estética

## **18 Observación**

Observación

## **19 Evidencias**

Evidencias

## **RESPUESTA AL ACTA DE REVISIÓN DEL TRABAJO DE INVESTIGACIÓN POR EL JURADO**

**Título de la investigación:** “La Estética en la Arquitectura del siglo XX”. Estudio de Casos: En arquitectos en el Edificio Javier Alzamora Valdez-Cercado de Lima, 2023

### **Autores:**

- Chavesta Curo, Jeniffer Esther
- Hurtado Arboleda, Marco Antonio

### **Respuesta a las siguientes observaciones por el jurado 1: ARQ. JUAN JOSÉ ESPÍNOLA VIDAL.**

El Jurado encargado de evaluar el Trabajo de Investigación, PRESENTADO EN LA MODALIDAD DE: **DESARROLLO DEL PROYECTO DE INVESTIGACION**

**Escuela de Arquitectura.**

**-Asesor. Arq. Carrión.**

#### 1. Revisar la redacción en primera persona (hay que eliminarlo)

Se procedió a revisar la observación presentada y modificar la redacción a tercera persona y pasado según la guía de elaboración de trabajos conducentes a grados y títulos – Resolución de vicerrectorado de investigación N°062 – 2023 – VI – UCV.

#### 2. Revisar el formato, la guía establece que debe ser ISO (rehacer las referencias bibliográficas)

Según guía de elaboración de trabajos conducentes a grados y títulos – Resolución de vicerrectorado de investigación N°062 – 2023 – VI – UCV se procedió a modificar las referencias bibliográficas en formato ISO 690:2017

Se realizó el levantamiento de la observación rehaciendo nuevamente todas las referencias bibliográficas.

#### 3. Revisar la pregunta de investigación ¿De qué manera se presenta la estética en la arquitectura del siglo XX en arquitectos? en el edificio Javier Alzamora Valdez en el Cercado de Lima, ¿2023?, intuye una sola categoría de análisis “la estética”.

La estética es el fenómeno de estudio que se aborda en la investigación, a ésta se le denomina la variable de estudio. Hernández (2019) sostuvo que la investigación cualitativa profundiza un tema en particular para encontrar la verdad en el

conocimiento. Por eso el conector en la contextualiza al periodo de la arquitectura en el siglo XX, es así que, la pregunta de investigación relacionamos en arquitectos puesto que mediante la unidad de análisis se adquiere el rigor científico, los arquitectos expertos son los participantes que ahondan a tener un conocimiento previo sobre el fenómeno en relación al objeto arquitectónico. Es estudio de caso es un tipo de investigación donde se ve evidenciado el fenómeno para contrastar la información, por ello se tomó como caso al edificio Javier Alzamora Valdez, puesto que en su arquitectura permite presenciar el fenómeno. El estudio de caso en la investigación cualitativa es un proceso de indagación que conlleva a un conocimiento a profundidad para contrastar con la teoría, con la finalidad de adquirir nuevos conocimientos sobre el comportamiento de la realidad y su significado. (Neubert, 2023)

4. Revisar la delimitación temporal, al referirse a abril y julio, se entiende que la investigación no se retrotrae el periodo de construcción o cierto periodo que haya evidencia de su influencia en el quehacer arquitectónico.

Se ha corregido la observación presentada, redactándose en la investigación en base al tiempo emitido en la justificación como establece la guía, la delimitación se entorna en base a la justificación metodológica, teórica y práctica de la investigación.

5. Esta frase "...de cómo sus cualidades integran una unidad al momento de realizar una obra arquitectónica...", parece explicar que la investigación es de tipo histórica, favor aclarar

Se ha modificado la redacción y explicación de la frase observada en la página 15 párrafo 3 del documento ya que la importancia y motivación radico en poder entender cómo la estética puede relacionarse a la arquitectura a través de sus cualidades, puesto que la estética no solo es algo visual sino es la manera como interpretamos al momento de percibir un objeto, es decir, las emociones y experiencia que se transmite al contemplarlo. A su vez, al ser un estudio a profundidad se identificó que la estética es más que solo un componente en la arquitectura y que toma un concepto diferente a lo que es belleza, puesto que con el pasar del tiempo se ha ido interpretando de diferentes maneras tomando un valor más profundo y que durante los años la arquitectura ha ido interpretando de diferente manera por los acontecimientos cambiando la forma de diseñar un objeto arquitectónico.

6. Revisar la justificación, evidentemente en las “delimitaciones”, estarían los argumentos de la justificación, evaluar la diversidad

Se procedió a realizar la justificación en base a las delimitaciones presentadas como argumentos válidos para la investigación, llevándose como justificación teórica, práctica y metodológica.

Como justificación teórica, se ha desarrollado mediante la utilización del paradigma constructivista a través de los supuestos para así interpretar cómo percibimos la realidad. Ramos (2015) sostuvo que este paradigma aborda los acontecimientos de manera compleja en cuanto al tiempo y contexto para la interpretación y comprensión de la realidad. Por tal razón, el estudio profundiza diferentes teorías tanto general como específicas que han permitido mayor entendimiento del fenómeno de estudio para también mediante la teoría sustantiva clasificar las categorías y subcategorías para describir e interpretar de qué manera se presenta la estética en relación a la arquitectura en el siglo XX.

Como justificación práctica, la investigación permitió comprender mediante la hermenéutica el fenómeno que se genera en el objeto arquitectónico, puesto que las diferentes teorías aportaron para un mayor sustento la relación que tiene la estética con la arquitectura y de cómo la persona también se involucra de manera directa al percibirlo; además, el estudio es un aporte para posteriores proyectos que se relacionen con el tema de investigación.

Como justificación metodológica, el estudio fue de enfoque cualitativo de nivel descriptivo, teniendo en cuenta la triangulación mediante el análisis, la inducción y hermenéutica, puesto que están dentro del diseño de investigación con relación al estudio de caso. Por medio de esta triangulación se obtuvo la recolección de datos e información, así como para poder interpretar y analizar las diversas teorías presentadas en el estudio, orientados a la estética y su relación con la arquitectura en el siglo XX, para comprender que la arquitectura y la estética han ido variando en el tiempo y se ven reflejados en la experiencia que se obtiene al percibir una obra arquitectónica. Respecto al estudio de caso (Jiménez y Comet, 2016), sostuvieron que es una investigación a profundidad que se centra en estudiar sobre un determinado tema para así comprender su complejidad, ya que al tratarse de un estudio único va desde lo complejo a lo particular, es por ello que amerita obtener una información relevante y exhaustiva para tener un acercamiento más real sobre el contexto del

fenómeno a investigar. En consecuencia, el estudio de caso conlleva a realizar una investigación profunda sobre el fenómeno de la estética en relación al contexto arquitectónico, que parte de esas cualidades estéticas que tiene el edificio Javier Alzamora Valdez y que mediante las diferentes técnicas o instrumentos utilizados como las entrevistas, la guía documentaria, la bitácora de campo, el análisis o las anotaciones se obtuvieron una mayor interpretación para abordar los objetivos planteados del estudio a través de una comprensión a profundidad.

7. Revisar los antecedentes, debe ser una síntesis de los antecedentes (según guía, como estado de la cuestión) y no síntesis de cada uno de los antecedentes (que solo es el mapeo)

Se ha procedido a realizar los antecedentes a través del libro Guía de tesis de Zamora Calixto (2021) donde enfatizan que son estudios referentes a tema, estructurando que la forma más práctica de realizar los antecedentes comprende:

- el autor y año,
- el título de la investigación,
- objetivo general,
- metodología,
- resultados
- conclusiones, por ende, los antecedentes tanto nacional como internacional siguen esta línea de estructura, realizando una síntesis de cada investigación que se relacionen con el estudio.

6. Revisar el número de páginas de cada ítem (ver guía), la lectura resulta ser muy dispersa debido a la extensión de cada ítem.

Según guía de elaboración de trabajos conducentes a grados y títulos – Resolución de vicerrectorado de investigación N°062 – 2023 – VI – UCV, nos recomienda un número de páginas pero no nos delimita a realizar un número máximo, es por ello que al ser una investigación con enfoque cualitativo nos conlleva a la recopilación de información variada y en gran cantidad.

9. El ítem escenario de estudio, justificar la delimitación de los actores presentes en la investigación

## Escenario de estudio

La elección del lugar de estudio es importante debido a que se obtendrá información relevante para adquirir datos que la investigación necesita para una adecuada estructuración, lo cual puede ser un objeto arquitectónico u otro lugar que esclarezca mejor la información (Busetto et al, 2020), es así que se definió como escenario de estudio al edificio Javier Alzamora Valdez, situado en el distrito de Cercado de Lima. Se eligió esta edificación debido al valor arquitectónico que tiene para con la ciudad, tanto en lo local como lo nacional, este edificio es un hito importante que se desarrolló como respuesta al modernismo del país, su diseño estuvo a cargo del arquitecto Seoane, armonizando las características del movimiento moderno y clasicista, destacando la autenticidad e identidad del lugar, y de esta manera comprender como la estética se presenta en la arquitectura en el contexto del s. XX, creando una nueva perspectiva de crear arquitectura a través de sus cualidades.

Página 54 - 55 del documento

## 10. Revisar el ítem participante, consignar solo los que han participado en la investigación (el texto amplió la visión)

Según guía de elaboración de trabajos conducentes a grados y títulos – Resolución de vicerrectorado de investigación N°062 – 2023 – VI - UCV el ítem participante describe a quienes serán los informantes que intervienen en el estudio o cuáles serán las fuentes de donde se obtendrá la información. Las muestras de la investigación de enfoque cualitativo tienen como principal característica proporcionar la comprensión a profundidad sobre el fenómeno que se desea investigar mediante instrumentos de recolección de datos, además, las no son representativas de una población. De la misma manera las muestras tienen la finalidad de incrementar los conocimientos sobre el problema de la investigación y también durante el desarrollo de la investigación se puede modificar las primeras muestras e incluir otro tipo de unidades. Es por ello que la muestra cualitativa puede estar definida por un número determinado de unidades en la parte inicial de la investigación, sin embargo, se le puede ir agregando participantes en el proceso, con el propósito de profundizar en el conocimiento del fenómeno de estudio. (Hernández, 2017)

Población: Profesionales expertos en arquitectura

Muestras: Arquitectos especializados en el ámbito de diseño y construcción de proyectos de equipamientos públicos.

Los participantes seleccionados en la unidad de análisis son arquitectos profesionales especializados en un amplio conocimiento sobre el tema de investigación, y conocedores del edificio Javier Alzamora Valdez.

Página 55 - 56 del documento

11. La metodología redactar en tiempo pasado “...en esta segunda etapa, se realizará el trabajo de campo el cual tendrá una duración de 4 meses...”

Se procedió a realizar la corrección en la redacción de la metodología, realizándose en tiempo pasado según guía de elaboración de trabajos conducentes a grados y títulos – Resolución de vicerrectorado de investigación N°062 – 2023 – VI – UCV

En la página 47 del documento se indica lo siguiente:

El enfoque de la investigación es cualitativo y es básica, ya que busca producir nuevos conocimientos, el nivel es descriptivo, porque busca interpretar y analizar de manera profunda el fenómeno de estudio, por ello, de los nueve tipos de estudio se abordó el estudio de caso, por ende se escogió al edificio Javier Alzamora Valdez, para las muestras mediante la unidad de análisis se entrevistó a arquitectos expertos, y para ello, se utilizó el método de análisis, la documentación y la hermenéutica, mediante los instrumentos y técnicas para la recolección de datos, como las entrevistas semiestructuradas, guía de observaciones y la bitácora de campo.

El enfoque cualitativo se basa en el paradigma de la interpretación, puesto que enfoca a profundidad para una mayor comprensión del conocimiento que se quiere dar a conocer se orienta en la experimentación, interpretación y comprensión sobre diversos fenómenos producidos en todo el mundo (Guarín 2018). Estas características del método cualitativo proporcionan una mayor flexibilidad interpretativa al estudio ya que reconocen el significado de manera dinámica y subjetiva de la investigación.

Es descriptivo, porque busca precisar en la descripción las características esenciales de los fenómenos para entender sus perfiles importantes, indaga y profundiza en taxonomías y esquemas. Es por ello, que tiene como objetivo interpretar las características importantes y principales de un fenómeno de estudio de la realidad. En ese sentido, la investigación es de este nivel ya que se centró en el significado de la realidad subjetiva para aportar datos que evidencien la estética y su relación con la



arquitectura a través de la percepción y experiencia que se adquiere al contemplar el edificio Javier Alzamora Valdez.

Es básica, ya que busca ampliar los conocimientos teóricos sobre las características o cualidades de la estética en relación a la arquitectura. Por tal razón, este tipo de investigación se orienta a descubrir los principios básicos como apoyo para el fenómeno de estudio, así como profundizar su propósito para incrementar el conocimiento del saber científico en la realidad de forma sistemática. (Álvarez, 2021)

## 12. Revisar el método de análisis de la información, el MaxQDA es una herramienta

Se ha procedido a corregir la redacción para el método de análisis de la información. Para analizar la información se hizo uso del software MaxQDA 2022, ya que es una herramienta que está destinado a datos cualitativos y de este modo garantiza la confiabilidad y validez del rigor científico, El software MaxQDA permite analizar y organizar datos como entrevistas, notas de campo, análisis documentario, video, audios, etc., puesto que es un proceso no lineal ya que se vale en la relación de los instrumentos para poder comprender el problema de investigación y generar resultados cada vez más acertados.

El MaxQDA sirve como herramienta para investigaciones cualitativos, puesto que uno de los softwares más acertado actualmente, ya que sistematiza y codifica los resultados, además una de la característica principal es que permite trabajar con categorías mediante códigos de acuerdo a sus datos. (Rädiker y Kuckartz 2020).

Página 60 del documento

## 13. Los resultados deben sistematizarse en función de los objetivos de la investigación, en el texto se presenta en función de las preguntas realizadas. Colocar en anexos el procedimiento.

Los resultados generados se obtuvieron a través de las entrevistas de los expertos a profundidad, el cual teniendo un conocimiento sobre ello se sistematizo para poder concatenar toda la información recabada a través del software Excel y se logró de esta manera realizar la discusión en base a los resultados clasificados y en relación al objeto arquitectónico para contrastarlo con la teoría.

El procedimiento en el software MaxQDA para los resultados se encuentra en la sección de anexos Z1.

14. Considerar recomendaciones al mundo académico, que investigaciones se pueden proponer a partir de los realizados u otras que apunten a continuar con investigaciones al respecto

Se procedió a realizar recomendaciones encomendadas al mundo académico invitando a mejorar y agregar diferentes dinámicas que permitan el fortalecimiento para el conocimiento de valores y cualidades estéticas para su próxima utilidad en diseños arquitectónicos futuros.

1. Se recomienda ejercer siempre las cualidades estéticas para los diferentes enfoques y diseños arquitectónicos, si bien nos encontramos en una ciudad que seguirá creciendo en cuanto volumen y espacialidad, debemos tener en cuenta que para una organización social es necesario mantener una correcta alineación estética en la arquitectura, diseñando edificios con un concepto adecuado entendible y que no rompa con la trama urbana, sino sea un impulso y un aporte adecuado para la edificación propia y su entorno.
2. Se recomienda a los arquitectos a tomar conciencia y una buena práctica de la planeación arquitectónica adecuada bajo estándares y procesos debidamente organizados que permita generar edificaciones de diferente índole que se caractericen por ser hitos en la ciudad siendo, desde su estética hasta su funcionalidad, tomando en cuenta las cualidades formales y sensoriales generando un mayor apego a la sociedad misma.
3. Se recomienda generar diferentes dinámicas académicas las cuales permitan a los estudiantes una interacción mayor entre los diferentes movimientos arquitectónicos y las cualidades estéticas que contemplaron, con la finalidad de mantener un conocimiento activo el cual enriquezca en mayor magnitud los futuros conceptos y diseños arquitectónicos, permitiendo que no se enmarque en una misma línea de arquitectura sin algún sentido explícito dentro de sus valores internos y externos, es por ello que se busca recomendar diferentes estrategias académicas en base a la investigación y la experimentación de los movimientos arquitectónicos.

4. Se recomienda a los estudiantes realizar futuras investigaciones en indagar temas relacionados a los principios estéticos en algún contexto de la arquitectura para interpretar como se percibe lo estético en diferentes proyectos arquitectónicos bajo su propio concepto y que se han visto influenciado hasta la actualidad para un mayor entendimiento.
5. Se recomienda a los docentes arquitectos, como guías principales y formadores del futuro de la arquitectura peruana, llevar a cabo mayor importancia a los estudios estéticos urbanos y fomentar la investigación como eje principal de educación y formación en vista de un mejor futuro y de manera principal un mejor enfoque a la arquitectura peruana siendo el futuro de nuestras ciudades.
6. Se recomienda a los estudiantes de arquitectura manejar en todo momento desde el inicio en sus estudios la importancia y la mentalidad de que serán el futuro de la arquitectura y de las ciudades, buscando en todo momento el orden y la organización como eje de mejora y adelanto en todo aspecto dentro de una ciudad que se encuentra totalmente desorganizada, desde el punto de vista estético, desarrollando arquitectura bien definida dejando en claro su propio concepto, la jerarquía urbana y convirtiéndose en un hito importante para la sociedad.
7. Se recomienda mantener vivo los diferentes movimientos impulsores de la arquitectura, para generar un mayor apego al diseño y función, así tener una correcta concepción de los valores estéticos, espaciales, funcionales y sociales de una arquitectura con sentido de pertenencia y aporte urbano.

Agradecemos las observaciones del jurado, ya que nos permite mejorar y profundizar el contenido de nuestra tesis para poder presentar un mejor estudio.

Jeniffer Esther, Chavesta Curo.

Marco Antonio, Hurtado Arboleda.

## **RESPUESTA AL ACTA DE REVISIÓN DEL TRABAJO DE INVESTIGACIÓN POR EL JURADO**

**Título de la investigación:** “La Estética en la Arquitectura del siglo XX”. Estudio de Casos: En arquitectos en el Edificio Javier Alzamora Valdez-Cercado de Lima, 2023

### **Autores:**

- Chavesta Curo, Jeniffer Esther
- Hurtado Arboleda, Marco Antonio

### **Respuesta a las siguientes observaciones por el jurado 2: ARQ. RICARDO UGARTE CHAMORRO**

El Jurado encargado de evaluar el Trabajo de Investigación, PRESENTADO EN LA MODALIDAD DE: **DESARROLLO DEL PROYECTO DE INVESTIGACION**

**Escuela de Arquitectura.**

**-Asesor. Arq. Carrión.**

1.- Para la cualidad simbólica, no hay ninguna ficha de observación.

Se ha procedido a realizar la ficha de observación solicitada en donde se interpreta de mejor manera la cualidad simbólica, así mismo se realizó la guía de observación de la categoría recuerdo estético y análisis del edificio en los **anexos S, W, X respectivamente.**

2.- El Arq. Juan Carlos Sánchez Sánchez tiene código 27590 por lo cual justifique su experiencia en diseño y construcción de proyectos de equipamientos públicos con una constancia de ello en su curriculum vitae.

Se procedió a realizar cambio de especialista tomando como referencia al Arquitecto, Dr. en Arq. Rafael G. Martínez Zárate, Profesor de Tiempo Completo de la Universidad Nacional Autónoma de México y profesional en el ámbito del diseño y construcción de proyectos de obras de Arquitectura y equipamientos públicos. Mientras que se procedió a tomar el conocimiento del arquitecto Juan Carlos Sánchez como usuario que ha experimentado y tenido cercanía con el edificio objeto de estudio.

Según Hernández (2017) la muestra cualitativa puede estar definida por un número determinado de unidades en la parte inicial de la investigación, sin embargo, se le puede ir agregando participantes en el proceso, con el propósito de profundizar en el conocimiento del fenómeno de estudio.

3.- Por más que los especialistas tengan mucha experiencia es conveniente recoger la opinión de los usuarios tanto externos como internos para corroborar la percepción que se les atribuye.

Abordando la siguiente información, si es viable recopilar los conocimientos u opiniones de los usuarios conocedores y que experimenten la interacción con el edificio, se procedió a realizar esta recopilación de datos fuera de los objetos de muestreo a dos visitantes recurrentes al edificio, el cual se evidencia en los **anexos L y M** del documento.

4.- La carta de autorización no tiene sello de haber sido recibida y tampoco se tiene la respuesta autorizando.

Se procedió a realizar nuevamente la visita al edificio estudiado y se regularizó la información con el personal encargado del área, teniendo así la evidencia correspondiente en el **anexo Y** del documento.

Agradecemos las observaciones del jurado, ya que nos permite mejorar y profundizar el contenido de nuestra tesis para poder presentar un mejor estudio.

Jeniffer Esther, Chavesta Curo.

Marco Antonio, Hurtado Arboleda.