



UNIVERSIDAD CÉSAR VALLEJO

**FACULTAD DE CIENCIAS DE LA SALUD
ESCUELA PROFESIONAL DE PSICOLOGÍA**

**Estilos de crianza familiar como mediador de la
dependencia al móvil y la impulsividad en adolescentes de
El Porvenir**

TESIS PARA OBTENER EL TÍTULO PROFESIONAL DE:

Licenciada en Psicología

AUTORAS:

Hermenegildo Muñoz, Katherine Brighith (orcid.org/ 0000-0003-4049-1660)

Uriol Paredes, Diana Lisbeth (orcid.org/ 0000-0001-7415-0704)

ASESORA:

Dra. Aguilar Armas, Haydee Mercedes (orcid.org/ 0000-0001-9368-6184)

LÍNEA DE INVESTIGACIÓN:

Violencia

LÍNEA DE RESPONSABILIDAD SOCIAL:

Promoción de la salud, nutrición y salud alimentaria

TRUJILLO – PERÚ

2024

Dedicatoria

La presente investigación está dedicada principalmente a Dios, quien es el principal motor que dirige nuestras vidas y nos da la fuerza y valentía para superarnos como personas y profesionalmente. Así como también, va dedicado a nuestros padres, abuelos y hermanos, por el apoyo moral que nos ha motivado a mantenernos firmes en este proceso profesional, y alcanzar nuestras metas, quienes siempre brindan su amor incondicional que junto a Dios hace que nos mantengamos unidos y

Por último, va dedicado a nosotras mismas, como autoras principales que hemos mostrado seguridad, fuerza y trabajo en equipo para levantarnos de cada obstáculo y alcanzar el objetivo.

Agradecimiento

Primeramente, agradecemos a Dios por habernos encaminado en sabiduría y darnos las fuerzas para superar cada obstáculo que se presentó en todo este transcurso de nuestra vida universitaria.

Gracias a nuestros padres quienes son los principales promotores del alcance de nuestras metas, por la confianza y su apoyo moral que día a día lograban sostenernos en el proceso. También, agradecemos a aquellos docentes que brindaron su enseñanza con pasión a la profesión, de aquello nos llevamos lo mejor y ante esto, fue grato para nosotras haber sido una de las tantas estudiantes que reconocemos el valor tan grande que ejercen nuestra profesión frente a la lucha del bienestar mental.

A nuestra asesora, la Dra. Haydee Mercedes, Aguilar Armas, por inculcarnos adecuadas estrategias de aprendizaje, sus orientaciones y estar en este proceso final de nuestro desarrollo profesional.

Índice de contenidos

Dedicatoria	ii
Agradecimiento	iii
Índice de contenidos	iv
Índice de tablas	v
Índice de figuras	vi
Resumen	vii
Abstract	viii
I. INTRODUCCIÓN	1
II. MARCO TEÓRICO	4
III. METODOLOGÍA	11
3.1. Tipo y diseño de investigación	11
3.2. Variables y operacionalización	11
3.3. Población, muestra, muestreo, unidad de análisis	13
3.4. Técnicas e instrumentos de recolección de datos	14
3.5. Procedimientos	17
3.6. Método de análisis de datos	17
3.7. Aspectos éticos	17
IV. RESULTADOS	19
V. DISCUSIÓN	27
VI. CONCLUSIONES	34
VII. RECOMENDACIONES	35
REFERENCIAS	36
ANEXOS	47

Índice de tablas

Tabla 1. Resumen de puntuaciones, normalidad uni y multivariable de las variables	19
Tabla 2. Matriz de correlaciones entre las variables dependencia al móvil, estilo de crianza e impulsividad.	21
Tabla 3. Índices de ajuste de los modelos de mediación de los estilos parentales	23

Índice de figuras

Figura 1 Efecto total y efecto mediador del estilo de crianza democrático entre la dependencia al móvil y la impulsividad.	24
Figura 2. Efecto total y efecto mediador del estilo de crianza indulgente entre la dependencia al móvil y la impulsividad.	25

Resumen

La presente investigación tuvo como objetivo general Identificar el rol mediador de los Estilos de Crianza familiar en la dependencia al móvil y la impulsividad en adolescentes de El Porvenir. El estudio fue de tipo aplicada y diseño no experimental, se utilizó una muestra no probabilística de 350 estudiantes adolescentes de 12 a 17 años del nivel secundaria de una I.E de El Porvenir. Para ello, se aplicaron los instrumentos: Escala de estilos de crianza familiar (ECF-29), el Test de dependencia del móvil (TDM) y la Escala de impulsividad de Barratt (BIS-11). Para el análisis de resultados se tomaron en cuenta los índices de ajuste aceptables de cada modelo mediador. Como resultados, se obtiene que el estilo Democrático, presenta un rol supresor, con un valor de ($\beta = .19, p < .01$), mayor al efecto total ($\beta = .12, p < .001$), que recibe un efecto negativo de la dependencia al móvil de $\beta = .27 (p < .001)$, y un efecto positivo pequeño sobre la impulsividad cognitiva de $\beta = .29 (p < .001)$. Asimismo, se evidencia rol mediador al estilo Indulgente, con un valor ($\beta = .43, p < .001$), menor al efecto total ($\beta = .50$), y genera un efecto pequeño positivo sobre la impulsividad $.12 (p < .05)$. En cuanto, a los estilos de crianza Autoritario y Sobreprotector, no presentaron ajustes aceptables, sin embargo, presentaron correlaciones positivas y significativas entre las variables.

Palabras clave: estilos de crianza, dependencia al móvil, impulsividad, adolescentes.

Abstract

The main objective of this research was to identify the mediating role of Family Raising Styles in dependence on motive and impulsivity in adolescents from El Porvenir. The study was of an applied type and non-experimental design, using a non-probabilistic sample of 350 adolescent students aged 12 to 17 years old from a high school in El Porvenir. To this end, the following instruments were applied: Family Raising Styles Scale (ECF-29), the Mobile Dependence Test (MDT) and the Barratt Impulsivity Scale (BIS-11). For the analysis of the results, the acceptable fit indices of each mediator model were taken into account. As a result, it is obtained that the Democratic style presents a suppressive role, with a value of ($\beta = .19$, $p < .01$), greater than the total effect ($\beta = .12$, $p < .001$), which receives a negative effect of dependence on the mobile phone of $\beta = .27$ ($p < .001$), and a small positive effect on cognitive impulsivity of $\beta = .29$ ($p < .001$). Likewise, there is evidence of a mediating role in the Indulgent style, with a value ($\beta = .43$, $p < .001$), lower than the total effect ($\beta = .50$), and generates a small positive effect on impulsivity $.12$ ($p < .05$). As for the parenting styles Authoritarian and Overprotective, they did not present acceptable adjustments, however, they presented positive and significant correlations between the variables.

Keywords: parenting styles, dependence on the motive, impulsivity, adolescents.

I. INTRODUCCIÓN

En la actualidad, se ha observado que la manera de criar a los hijos tiene un efecto primordial en su desarrollo personal, por lo cual las figuras parentales son los responsables de velar por su bienestar, considerando que su integración y apoyo emocional actúa para el bienestar psicológico y social (Minzi y Mesurado, 2022). De tal manera, Fuentes et al. (2022) manifestaron que el estilo de crianza que ejerce la familia es una tarea fundamental, en el cual, se considera dable llevar a cabo una crianza de estilo democrático, caracterizado por tener un favorable patrón de comunicación, respeto y apoyo afectivo entre padres e hijos.

Por lo tanto, queda en evidencia que, el estilo parental abarca en el desarrollo de la personalidad, siendo en la adolescencia la etapa crítica en la que desencadena los efectos negativos y conductas autodestructivas prevaleciendo el estilo indulgente con un 60,6%, el negligente con un 18,2% y el autoritario un 12, 1% (Quiroga et al., 2023).

Además, una crianza estricta en relación al estrés que pueden tener los padres conlleva a comportamientos impulsivos en los adolescentes, esto se debe por la dureza ejercida (Streit y Davis, 2022). Así mismo, un estilo de crianza autoritaria genera en los adolescentes un concepto carente de valor y conductas negativas, ya que los progenitores aplican la corrección de las fallas de sus hijos a través de las críticas y el castigo con imposición de reglas estrictas, presentando con una comunicación cerrada y escaso diálogo (Espinoza et al., 2022).

Por consiguiente, Vivas et al. (2022) refirieron que el estilo de crianza permisivo es uno de los estilos más influyentes dentro del entorno familiar, la cual se basa en una escasa restricción de normas y límites, y en consecuencia forma adolescentes con conductas agresivas e impulsivas. Por lo tanto, Silva et al. (2021) manifestaron que la falta del control de impulsos en la etapa de la adolescencia se encuentra frecuente ante la relación distante y ausente con el padre.

Así también, el estilo de crianza se puede ver relacionada con la dependencia del teléfono móvil en los adolescentes, de tal manera que Arias y Cáceres (2021)

mencionaron que una actitud estricta y autoritaria, junto con indiferencia, poca participación en las actividades de los hijos, y no desarrollar una adecuada relación de padres e hijos, tienden a desencadenar el uso excesivo de los teléfonos, y por consecuencia, la adicción al Internet. Asimismo, Murciano et al. (2022) en España realizaron un estudio en los adolescentes, en ello identificaron que el uso del teléfono es útil frente a un tiempo de ocio, ya que permite interactuar con diversas redes sociales, sin embargo, estos menores al encontrarse en una etapa más vulnerable no tienden a medir su tiempo de conexión. De tal manera que, Martínez (2021) determinó que, para prevenir cierta dependencia de su uso, los padres deben desarrollar habilidades emocionales y alternativas de ocio con sus hijos con el fin de realizar una prevención ante dicho problema. Por ello, Pastor et al. (2022) afirmaron que la forma correcta para restringirlo es a través de la hetero regulación dirigida y autorregulación inducida, tanto comportamental como cognitiva, permitiendo así un mejor autocontrol de su uso en los adolescentes.

Del mismo modo, el estilo de crianza y la dependencia al teléfono móvil se ve relacionado a conductas impulsivas en los adolescentes. Pinargote et al. (2022) consideraron importante mencionar que hoy en día el uso del teléfono se ha convertido en algo indispensable, en lo cual la persona depende de ello para “todo tipo de actividad”, de tal manera que, su uso excesivo está relacionado con la tensión familiar y la irritabilidad, teniendo como consecuencia conductas de aislamiento, ansiedad, impulsividad y desinterés social. Sumado a ello, Dias y García (2022) realizaron un estudio con edades de 12 a 25 años, en el cual determinaron la existencia de impulsividad y la dependencia del móvil, mostrando, así un problema dentro del grupo de adolescentes y jóvenes, es por ello que, Pérez et al. (2022) mencionaron que debido a que los adolescentes pasan mucho tiempo en el celular, presentan problemas conductuales, bajo rendimiento académico e inestabilidad emocional dentro de ello la impulsividad.

Por todo ello, se puede entender que los estilos de crianza emplean diferentes formas de relacionarse con los hijos, en el cual moldean las acciones frente a diversas situaciones, tales como el uso del teléfono móvil, lo cual su uso excesivo podría generar deterioros significativos como la impulsividad.

De tal manera, la presente investigación utiliza el aporte Teórico, ya que se llevará a cabo una investigación rigurosa de los aportes desarrollados por Maccoby y Martín, en la Dependencia al Móvil de Chóliz y Villanueva, y la impulsividad de Barratt. Asimismo, mediante la aplicación de los instrumentos se obtendrán resultados que otorgará conocimiento científico puesto que se trabajará con una población no estudiada anteriormente, además contribuirá para los futuros investigadores en cuanto a sus nuevos estudios y aportación de conocimientos. Además, tiene un impacto social, ya que nuestra población de adolescentes se beneficiará al tener información sobre los resultados obtenidos sea de concientización para ellos. De tal manera, tiene un efecto metodológico, ya que las escalas e instrumentos a utilizar, cuentan con adecuadas propiedades psicométricas, en su validez y confiabilidad, siendo consolidado con soporte teórico para la medición de las variables de los estilos de crianza familiar, dependencia al móvil y conductas impulsivas. Por tal motivo, considerando la problemática de la presente investigación, se plantea la siguiente interrogante ¿Qué estilos de Crianza Familiar ejercen un rol mediador en la dependencia al móvil e impulsividad en adolescentes de El Porvenir? Como objetivo general: Identificar el rol mediador de los Estilos de Crianza familiar en la dependencia al móvil y la impulsividad en adolescentes de El Porvenir. Como Objetivos específicos: Determinar el rol mediador del estilo de crianza familiar Democrático en la dependencia al móvil y la impulsividad en adolescentes de El Porvenir; también Determinar el rol mediador del estilo de crianza familiar Autoritario en la dependencia al móvil y la impulsividad en adolescentes de El Porvenir, además Determinar el rol mediador del estilo de crianza familiar Indulgente en la dependencia al móvil y la impulsividad en adolescentes de El Porvenir, y finalmente Determinar el rol mediador del estilo de crianza familiar Sobreprotector en la dependencia al móvil y la impulsividad en adolescentes de El Porvenir. Por consiguiente, se plantea la hipótesis: existe rol mediador por parte de los estilos de crianza con la dependencia al móvil y la impulsividad en adolescentes de El Porvenir.

II. MARCO TEÓRICO

En Colombia, Pérez et al. (2020) desarrollaron un estudio, con el objetivo de identificar las creencias de la crianza tradicional como influencia en el desarrollo de los estilos de crianza de riesgo en hijos adolescentes, obteniendo que los patrones de crianza recibidas en la red familiar, la cultura, las tradiciones, suelen ser repetidas en la forma de crianza con los hijos, los cuales generan dificultades en la manera de establecer normas y límites dentro del hogar, ya que los padres muestran patrones inestables y figuras autoritarias.

Asimismo, en México en su estudio tuvo como objetivo indicar los estilos de crianza más empleados, partiendo de ello el parental democrático más ejercido, considerándose el más dable para una mejor convivencia, posterior a ello, se indicó que el estilo autoritario se encuentra relacionado con comportamientos inadecuados en los hijos (Abellán, 2021).

De tal manera que Segarra et al. (2022) refirieron que el comportamiento de los hijos refleja con exactitud el trato que reciben de los padres.

Suárez (2021) en Chiclayo, Perú realizó una investigación en estudiantes del nivel secundaria, detonando que existe relación en los estilos de crianza con el uso del móvil en la redes sociales, siendo la dimensión de control conductual y autonomía psicológica que tiene prevalencia con la dependencia a las redes sociales, de tal manera que, los hijos al percibir la forma en que los padres actúan frente al proceso de crianza, estarían desarrollando conductas de dependencia frente al móvil y redes sociales.

Así también, en China, Peng et al. (2022) realizaron una investigación, cuyo objetivo fue examinar el impacto de la crianza de los hijos en relación a la adicción a los teléfonos móviles, determinando que el control parental tiene gran significancia con la adicción al móvil en los adolescentes, siendo así una compleja interacción entre factores familiares e individuales que contribuyen a las tendencias de dicha adicción al móvil.

Por otra parte, referente a la dependencia al móvil, Tobar et al. (2023) en su estudio en Ecuador, cuyo objetivo fue el comparar la dependencia al móvil

durante el confinamiento de la pandemia, donde los resultados indicaron niveles medios y altos de dependencia al celular, lo cual podría deberse a múltiples factores tales como socioeconómicos, familiares y recursos emocionales propios de la edad.

Así también, en Ica, Perú Huamani y Huamani (2021) realizaron un estudio en alumnos del nivel secundaria, con el objetivo de determinar el nivel de dependencia al móvil, en ello, obtuvieron que, un 61% de alumnos presentan un nivel moderado de dependencia frente al celular, el 58% se encuentra en nivel moderado de abstinencia ante el uso de esta herramienta, otro 58% presenta un nivel moderado de abuso con problemas para hacer frente a sus impulsos al usar el teléfono, un 56% presenta un nivel moderado de problematización a causa del celular, y otro 56% tiene cierto nivel moderado de tolerancia de usar el celular, siendo así un 61% de estudiantes con problemas en el uso al móvil.

En relación con la impulsividad, en Burgos- España, Pérez et al. (2021) llevaron a cabo un estudio que tuvo como objetivo analizar cómo afecta la impulsividad directamente a la adicción al móvil o de forma indirecta, en ello, tomaron como muestra a un grupo de adolescentes y obtuvieron como resultados que, un 41,4% admiten tener a veces un uso excesivo de los móviles, mientras un 18,3% dan con frecuencia su uso y el 24% algunas veces, por lo tanto, la impulsividad disfuncional está direccionada al abuso constante de los móviles, y de manera indirecta se encuentra vinculada a la búsqueda de sensaciones de la emoción, aventura, desinhibición y susceptibilidad al aburrimiento.

Por otro lado, en el Perú Hernández (2022) manifestaron que, en su estudio de estilos de crianza en relación con conductas impulsivas en los adolescentes, obtuvieron niveles bajos en el estilo democrático con un 30.5% y sobreprotector con 34.6%, además una tendencia baja en el estilo indulgente 31.1%; mientras que el 52.7% obtuvo mayor nivel moderado de agresividad. Dando por concluido que, al tener una crianza autoritaria, indulgente y sobreprotector, se evidencia más agresividad, sin embargo, ante una crianza democrática se mostrará menos agresividad.

Partiendo de ello, en cuanto a las bases teóricas, Estrada et al. (2017) referente

a los estilos de crianza, lo conceptualizaron como el grupo de diversos comportamientos que los padres emplean en sus hijos, involucrando las emociones y conductas dentro del clima familiar.

Ante ello, el estilo de crianza desempeña un rol primordial en el proceso de valores y normas dentro del ámbito familiar, previniendo estilos distorsionados, inadecuada socialización de restricciones y desajustes emocionales (Dámaso y Serpa, 2022).

Por otro lado, García y Peraltilla (2020) refirieron que los estilos de crianza son un constructo de las características predominantes definidas en la relación de padres con los hijos en el transcurso de su vida cotidiana.

La Teoría desarrollada, parte del modelo de Maccoby y Martin en 1983, quienes se fundamentaron en los estudios de Baumrind, el cual realizó un estudio del efecto que tiene el patrón de autoridad paternal durante los cursos primarios del proceso infantil, en ello identificó y se basó en dos dimensiones: el control y la aceptación, para posteriormente dar origen a tres estilos parentales, siendo con autoridad, el autoritario y el permisivo. Por lo tanto, Maccoby y Martin, tomaron los aportes de Baumrind acompañado de otras investigaciones anteriores, conceptualizando los estilos de crianza en dos dimensiones, los cuales denominaron: Control/exigencia, relacionado con el control y la presión que ejercen los padres hacia sus hijos para el alcance de metas y objetivos, y, Afecto/comunicación, que es la demostración de atención y disposición a las necesidades emocionales ante un diálogo horizontal y escucha a los hijos, de tal manera, Maccoby y Martin redefinieron la tipología de los estilos de crianza, agregando un cuarto estilo, denominado Negligente (Marisol et al. ,2022).

Por lo tanto, Estrada et al. (2017), teniendo como base las teorías mencionadas, establecieron cuatro estilos de crianza familiar: Estilo Autoritario, caracterizada por la baja sensibilidad, alta exigencia y control paterno, que otorga bajos niveles de autonomía al hijo (Minzi y Mensurado, 2022). Así también, el Estilo Democrático, emplea una comunicación clara, promueve la autonomía, fortalece la empatía, seguridad, la expresión y control emocional de los hijos (Vargas et al., 2021). También, el Estilo Indulgente, el cual concede a los hijos una gran autoridad o

autonomía, para la libertad de toma de decisiones, los padres se muestran tolerantes ante los comportamientos impulsivos de los hijos, evitando restricciones o castigos (Fuentes et al., 2022). Por último, el Estilo Sobreprotector, se caracteriza por utilizar la manipulación afectiva en la formación a los hijos, son educados de acuerdo a sus criterios, influyen en sus decisiones, demuestran suma protección, generando dependencia y poca autonomía (Quiroga et al., 2023).

Así también, dicho estudio se relaciona con el modelo ecológico de Bronfenbrenner, haciendo mención al desarrollo del ser humano que se desempeña en relación con su entorno y contexto, clasificados en 5 sistemas, el Microsistema, Mesosistema, Exosistema, Macrosistema y Cronosistema, siendo el microsistema el contacto más directo con los hijos, es decir la familia, de tal modo que la relación, la interacción y la crianza que empleen los padres influirá en el comportamiento y desenvolvimiento del individuo con los demás contextos (Cuervo, 2022).

Asimismo, se plantea un enfoque sistémico, siendo la familia un sistema, en el que se desarrolla la interacción entre los miembros, en base a la función y relación que ejercen cada uno, como un conjunto total, que se enfoca en el conocimiento de su identidad familiar (Espinal et al., 2006).

Con respecto a la dependencia al móvil, Tobar et al. (2023) mencionan que se entiende como la necesidad de tener accesibilidad al dispositivo en un determinado tiempo. Asimismo, su uso excesivo, puede conllevar a problemas de dependencia o de adicción conductual, dentro de ello, Chóliz y Villanueva (2011) mencionaron que puede generar en los adolescentes, problemas en el rendimiento académico, interferencias en las relaciones familiares y con los demás, efectos en la salud física y mental, alteraciones a nivel personal y gastos económicos debido al consumo de mensajería y llamadas. Asimismo, en los últimos años tras el desarrollo de la tecnología, el móvil se utiliza como herramienta que son necesarias para la comunicación, sin embargo, ante un uso excesivo de ello podría generar cierta dependencia, manifestado en un comportamiento constante, con una fuerte intensidad de manipular el móvil que al tener privación de dicha herramienta provocaría un malestar que solo se resuelve si se vuelve a ejecutarlo, se estima que la dependencia al móvil afecta específicamente a los adolescentes, ya que son

los más consumidores de este producto, debido a que se encuentran en una etapa compleja, llevándolos a un auténtico objeto de deseo.

Por lo tanto, Chóliz, Villanueva y Chóliz (2009) realizaron un estudio sobre el uso del móvil en un grupo de adolescentes, en el cual obtuvieron como resultado un patrón de comportamientos, dentro de ello, síntomas de abstinencia, baja tolerancia, bajo control de impulsos, problemas con familiares y docente, este enfoque teórico se basa en la definición de criterios diagnósticos dentro del manual DSM-V, relacionado a la adicción al juego y el trastorno por dependencia a sustancias, cuya definición describe la presencia de conductas placenteras, como el juego o la utilización de herramientas tecnológicas, que ante una frecuencia tan elevada se llegaría a producir dependencia de dicha actividad. Siendo así el resultado del desarrollo de los cuestionarios frente a un análisis clínico, en ello se determinaron cuatro dimensiones en relación a la dependencia al móvil, las cuales son; Tolerancia y Abstinencia, siendo un intenso malestar por el hecho de no utilizar el móvil o llevando su uso con mucha más frecuencia, generando frustración y emociones negativas (Castillo et al., 2022). Seguido de ello, Dificultad para Controlar el Impulso, siendo uno de los rasgos de conductas adictivas presentando dificultad para actuar de manera reflexiva frente al uso excesivo del móvil (Castillo et al., 2021). También, Problemas derivados del Gasto, siendo la evaluación de los efectos que se obtiene a través del uso excesivo e inapropiado del móvil vinculado a lo económico. (Mamani, 2018) y, por último, Abuso, indicando que dicha herramienta telefónica tiene diversas funciones, siendo más accesibles y menos convenientes, la cual se relaciona con la adicción al móvil (Mamani, 2018).

Así también, Celis et al. (2022) manifestaron que, la tecnología ha tenido un avance en la elaboración de diversos dispositivos móviles que cuentan con funciones que favorecen a la humanidad en la interacción virtual, investigaciones, ocio y otros. Sin embargo, dicho aparato puede traer como consecuencias su dependencia, de tal manera que, de todos los usuarios, el grupo que se ve más afectado son adolescentes, por la vulnerabilidad y al fácil acceso de estos aparatos, generando la aparición de problemas emocionales, conductuales y alteraciones de hábitos.

Además, su uso excesivo del teléfono móvil lo convierte en una dependencia que genera necesidad de tenerlo disponible a cualquier hora y en ello influye el miedo desproporcionado a perder el celular, relacionándose así un problema como tal (Barraza y Chavira, 2022)

Por consiguiente, Morales (2022) mencionó que existen factores por las cuales los adolescentes tienden a dar un uso excesivo del móvil que va entrelazado con las redes sociales, lo cual es debido a una inmadurez cerebral, dificultad de autocontrol, búsqueda de placer, organización familiar y fenómenos sociales, de tal manera que influye hacia un comportamiento desadaptativo presentando aislamiento, incumplimiento de actividades escolares y en el hogar, dificultad para la interacción social y familiar, afectando el desarrollo psicológico y social.

Por lo tanto, en función a la dependencia al móvil, se plantea el modelo cognitivo conductual, ya que tal adicción se ve relacionada con los procesos cognitivos, tales como las distorsiones y pensamientos, que de ello desencadena un patrón de conductas disfuncionales ante el uso excesivo, que de tal medida el individuo se muestra frente a sus relaciones interpersonales, familiares, académicos y otros (Gámez y Villa, 2015).

Del mismo modo, se plantea el enfoque teórico del constructivismo del aprendizaje de Jean Piaget, la cual parte del impulso que tiene el individuo para aprender, de tal manera que son las TIC que van de la mano con las estrategias que llevarán a la construcción de la colaboración y aprendizaje. Sumado a ello, se conjunta la propuesta de la teoría de conocimiento de Young, en la cual considera toda agrupación tecnológica como medio de aprendizaje para el individuo con su entorno en el contexto complejo y realístico (Castillo y Jiménez, 2019).

Por otra parte, referente a la impulsividad Salvo y Castro (2013) manifestaron que dicha reacción se asocia a un comportamiento inesperado e irreflexivo, no pudiéndose resistir, con intenso deseo y repetitivo de llevar a cabo actos que trae consigo severas consecuencias, compuesta por características a la propensión de tomar decisiones rápidas, actuar a la deriva sin tener un pensamiento lógico y con riesgo de llevar a involucrarse en conductas conflictivas.

Con respecto al modelo teórico, la versión inicial de impulsividad de Barratt fue en 1959, partiendo del propósito de relacionar las variables de ansiedad y la impulsividad, seguido de ello, tras un análisis factorial diversos autores buscaron promover a Barratt sobre la variable de impulsividad de que no era unidimensional, de tal manera que optó por plantear tres sub-rasgos, las cuales son; impulsividades cognitivas, motoras y no planeada, además de ello, se menciona que dicha versión es empleada más en la población de adultos y adolescentes (Salvo y Castro, 2013).

Ante lo mencionado, Álvarez y Suárez (2023) define las dimensiones planteadas por Barratt, las cuales son: Impulsividad Cognitiva, en la que presenta ideas y tensión cognitiva, que conlleva a tomar decisiones apresuradas ante determinadas situaciones. También, la Impulsividad Motora, se define al hecho de actuar ante una baja capacidad de autocontrol, influyendo en la reacción y sin medir las consecuencias, y, por último, la Impulsividad no planeada, caracterizada por la incapacidad de planificar acciones que solo se adecua al vivir para el momento.

Por ende, se plantea un enfoque biopsicosocial de Barratt, basado en respuestas con desencadenantes psicofisiológicos, tales como el factor de eventos desencadenantes y orgánicos, lo que predispone conductas impulsivas, reflejado a nivel conductual, mediante reacciones elevadas y descontroladas referente a los estímulos internos o externos; asimismo a nivel social, es decir mediante el aprendizaje y observación de las figuras importantes o cercanas, los cuales presenta la falta de regulación y conciencia de las dichas conductas (Squillace et al, 2011).

Asimismo, se propone un enfoque Personológico de Eysenck, en el cual se enmarca que las conductas impulsivas están determinadas por rasgos de la personalidad, estos se ven desencadenados por características de extraversión (Carbajal, 2021).

Por consiguiente, Pérez et al. (2021) refirieron que la impulsividad se encuentra relacionado con la dependencia al móvil, lo cual desencadena problemas en la interacción familiar y social, estas conductas impulsivas se basan en una actuación prematura, en el que no se emplea una cognición reflexiva, basándose en el descontrol ni previsión.

III. METODOLOGÍA

3.1. Tipo y diseño de investigación

3.1.1. Tipo de investigación

La presente investigación fue de tipo aplicada, ya que analiza los conocimientos, descubrimientos en el estudio y busca recurrir a ello con el fin de intentar solucionar los problemas presentes (Castro et al. 2023). Así también es empírica, lo cual permitió realizar cierta exploración basada en el conocimiento y la asociación entre las variables, que es tomado mediante la observación (Cerezal y Fiallo, 2005).

3.1.2. Diseño de investigación

Es de diseño no experimental, y tuvo como objetivo visualizar los fenómenos de forma natural para después analizarlos, y no existe manipulación de las variables (Hernández et al., 2014), como también es un estudio explicativo ya que buscó realizar una investigación que explique la determinación de dichos los fenómenos (Ramos, 2020).

3.2. Variables y operacionalización

La investigación presentada se centró en tres variables: Estilos de crianza, Dependencia al móvil e Impulsividad.

Variable 1: Estilos de crianza Familiar

- Definición conceptual: Los estilos de crianza, es el proceso de interacción dentro del clima familiar, lo cual implica direccionar una crianza que maneja las conductas de los padres junto a una estabilidad emocional (Estrada et al., 2017).
- Definición operacional: Será medido a través de la Escala de estilos de crianza familiar (ECF-29), el cual fue realizado en el año 2017, por los autores Estrada, Barrios, Serpa, Pastor, Pamahuacre y Misare. Los cuales establecieron cuatro dimensiones: Estilo Autoritario, Estilo Democrático, Estilo Indulgente y Estilo Sobreprotector.
- Indicadores: Estilo Autoritario, compuesta por los ítems (1, 4, 8, 12,15,

22, 26). Estilo Democrático (6, 9, 14,18, 21, 25, 27, 29). Estilo Indulgente (7,11,17,19, 23, 28). Estilo Sobreprotector (3, 5, 10, 13,16, 20, 24).

- Escala de medición: Tipo ordinal, basada en cuatro opciones de respuesta (1: nunca, 2: a veces, 3: a menudo, 4: siempre).

Variable 2: Dependencia al Móvil

- Definición conceptual: Se trata de un comportamiento que se realiza constantemente con una fuerte intensidad de manipular dicho aparato, de tal manera que, al tener privación de dicha herramienta provocaría un malestar que solo se resuelve si se procede a ejercerlo, lo cual, se relaciona a una adicción (Chóliz y Villanueva, 2011).
- Definición operacional: Se medirá a través del Test de dependencia del móvil (TDM), siendo elaborado en el 2011, tales autores Chóliz y Villanueva. En ello, establecieron las dimensiones de: Tolerancia y Abstinencia, Dificultad para controlar el impulso, Problemas derivados del gasto y abuso.
- Indicadores: Tolerancia y abstinencia, está compuesta por los ítems (12, 13, 14, 15, 16, 17 y 20). Dificultad para controlar el impulso (6, 8, 9, 11, 18, 21 y 22). Problemas derivados del gasto (3, 7, 10 y 19). Y, por último, Abuso (1, 2, 4 y 5).
- Escala de medición: Tipo ordinal, tales opciones son: Nunca, Rara vez, A veces, Con frecuencia y Muchas veces.

Variable 3: Impulsividad

- Definición conceptual: La impulsividad, es un comportamiento que se muestra de forma no premeditada, agrupando características tales como; el actuar explosivamente sin analizar la situación, tomar decisiones precipitadas lo cual conlleva a involucrarse en conflictos peligrosos (Salvo y Castro, 2013).
- Definición operacional: Será medida mediante la Escala de impulsividad

de Barratt (BIS-11), elaborado en el año 2013, teniendo como autores a Salvo y Castro. Conformado por tres dimensiones: Impulsividad cognitiva, Impulsividad Motora e Impulsividad no planeada.

- Indicadores: Impulsividad cognitiva (4, 7, 10, 13, 16, 19, 24 y 27). Impulsividad motora (2, 6, 9, 12, 15, 18, 21, 23, 26 y 29). Y, por último, Impulsividad no planeada (1, 3, 5, 8, 11, 14, 17, 20, 22, 25, 28 y 30).
- Escala de medición: Tipo ordinal, con 4 tipos de respuestas; (0 raramente o nunca, 1 ocasionalmente, 3 a menudo y 4 siempre o casi siempre).

3.3. Población, muestra, muestreo, unidad de análisis

3.3.1. Población

Sucasaire (2022) lo definió como una agrupación de componentes con la presencia de ciertas características para el análisis de dichas variables planteadas en un estudio. Para esta investigación, se tuvo en cuenta una población aproximada de 350 alumnos del nivel secundaria de una Institución Educativa perteneciente al distrito de El Porvenir.

- **Criterios de inclusión:** Alumnos adolescentes, tanto mujeres como varones, de 12 a 17 años, de segundo a quinto grado del nivel secundaria, que estén matriculados en una Institución pública del distrito de El Porvenir en el año 2024, y que vivan por lo menos con uno de los padres.
- **Criterios de exclusión:** Los que no cuenten con un celular, que presenten algún diagnóstico psicológico y que no presente el consentimiento solicitado.

3.3.2. Muestra

Vendría a ser la parte que representa la población en la cual cuenta con las mismas características (Condori, 2020). Ante ello, la evaluación estadística consta de tener un mínimo de 300 y un máximo de 400, ya que se considera eficiente obtener mayores resultados con validez. De tal manera, nuestra muestra estuvo formada por 350 estudiantes (Roco et al. 2021).

3.3.3. Muestreo

En relación al muestreo es no probabilístico por conveniencia, lo cual indica que es la selección de los elementos que se requieren evaluar en base a los criterios establecidos (Torres y Paz, 2006).

3.3.4. Unidad de análisis

Alumnos, del nivel secundaria, pertenecientes a una Institución educativa Pública de El Porvenir.

3.4. Técnicas e instrumentos de recolección de datos

Se dio uso de la encuesta, siendo un instrumento que sirve para la obtención de datos, con un uso ampliamente para el procedimiento de investigaciones, de este modo permitió recopilar datos rápidamente y de forma eficiente, siendo la ventaja de ser aplicada a gran escala y al mismo tiempo, proporciona variedad de información en las diversas temáticas. Así mismo este trabajo de investigación se trabajó con la técnica cuantitativa con la finalidad de recopilar la información necesaria (García et al. ,2020).

Para ello, para el recojo de datos los instrumentos a utilizar varían en función a las variables planteadas en el estudio, de tal manera que, en la variable de Estilos de crianza, el instrumento tiene como nombre Escala de Estilos de Crianza Familiar (ECF-29), proviene de Los Olivos e Independencia (Lima - Perú) del año 2017, los autores originales son; Erika Estrada, Antonio Serpa, Miguel Misare, Juan Pomahuacre, Zoraida Barrios y Mónica Pastor. Dicha escala se compone por 29 ítems, dividiéndose en 4 dimensiones y teniendo como escala de medición ordinal, así también, tiene consta de 4 tipos de respuestas (1: nunca; 2: a veces; 3: a menudo; 4: siempre). Su administración es individual o grupal, aproximadamente con una duración de 20 minutos, aplicado para adolescentes mujeres y varones de 12 a 18 años. Con respecto a su calificación, se deberá sumar los ítems conformados por cada dimensión, para luego dar la suma total y determinar el resultado final. De tal manera que, para la interpretación será en función al resultado total y por sus dimensiones, asimismo, los niveles a calificar son bajo, moderado y alto. También, para determinar la confiabilidad se dio uso del alfa de Cronbach teniendo como

resultado de 0,84, perteneciendo dentro de lo significativo. Del mismo modo, obtuvieron un valor por encima de lo esperado ($RMR= 0,057$), índice de ajuste: ($GFI=0,961$) y el ajuste ponderado: ($AGFI=0,953$) alcanzando valores óptimos. Así también, obtuvieron como ajuste comparativo ($CFI=0,977$), Tucker-Lewis ($TLI=0,980$), ajuste normalizado ($NFI=0,933$) y ($RMSEA=0,050$) permitiendo así confirmar que es adecuado el modelo planteado (Estrada et al., 2017).

Por otra parte, la variable Dependencia al móvil tiene como nombre: Test de Dependencia al móvil (TDM), proviene de España del año 2011, los autores originales son; Mariano Chóliz Montañés y Verónica Villanueva Silvestre. Dicha escala está compuesta por 22 ítems, dividiéndose en 4 dimensiones y teniendo como escala de medición de tipo ordinal, así también, tiene 5 tipos de respuestas: (Nunca, rara vez, a veces, con frecuencia y muchas veces). Su administración es individual o colectiva, con una duración de 10 minutos aproximadamente a adolescentes mujeres y varones de 12 a 18 años. Con respecto al procedimiento estadístico, se desarrollaron 101 ítems, en la cual tomaron en cuenta los criterios del DSM-IV-TR referente al trastorno por dependencia. Luego, se dio pase a la prueba piloto junto con validación de interjueces y se redujo a 46 ítems. Después, se planteó el análisis factorial, en el cual, la escala quedó reducido a 22 ítems, con la consistencia interna ($\alpha= .94$), del mismo modo su índice de homogeneidad es superior a .5, indicando que todos los ítems tienen el mismo constructo de la variable determinada. (Chóliz y Villanueva, 2011). Tuvo como adaptación en Lima - Perú en el año 2018, teniendo como autora principal a Mamani Oliva, María Consuelo. Dicha escala está compuesta por 22 ítems, dividiéndose en 4 dimensiones de Tolerancia y Abstinencia, Dificultad para controlar el impulso, Problemas derivados del gasto y Abuso. Teniendo como escala de medición de tipo ordinal con una puntuación de 0 y 4 puntos. Su aplicación es de manera individual o colectiva a adolescentes tanto mujeres y varones entre edades de 12 a 17. Con respecto a los datos estadísticos, se muestra un ajuste apropiado, $\chi^2 (231) = 22123.5$, $CFI = .93$, $RMSEA = .080$. Y las cargas factoriales se encuentran entre .508 y .833, y las correlaciones de las dimensiones, sus valores son de .599 y .892. También, tiene una confiabilidad de Alfa de Cronbach de .920, Alfa ordinal de .940, y el omega .901, indicando un nivel alto, y con respecto a los valores de consistencia

por dimensión se encuentran entre .736 y .869, mientras que el omega están entre .758 y .900, mostrando valores aceptados en confiabilidad (Mamani, 2018).

Por último, frente a la variable de Impulsividad, el instrumento que se evaluará tiene como nombre Escala de Impulsividad de Barratt (BIS-11), teniendo en cuenta del año 2013 de Chile, tales autores son Lilian Salvo y Andrea Castro. Dicha escala se compone por 30 ítems, junto con 3 dimensiones y teniendo como escala de medición de tipo ordinal, teniendo cuatro opciones (0: raramente o nunca; 1: ocasionalmente; 3: a menudo; 4: siempre o casi siempre). Su administración es auto y/o heteroaplicada. (1: nunca; 2: a veces; 3: a menudo; 4: siempre). De forma individual o grupal, a adolescentes mujeres y varones de las edades de 14 a 19 años. Con respecto a su calificación, los ítems (1, 5, 6, 7, 8, 10, 11, 13, 17, 19, 22 y 30) tiene puntuación inversa, mientras que las puntuaciones de las subescalas se dan a través de las puntuaciones obtenidas en los ítems, y el total es la suma de todos los ítems. También, con respecto a los datos estadísticos, muestra una confiabilidad de 0,77 indicando aceptable, así como, el índice de homogeneidad de los ítems, en la cual el 60% tuvo correlación mayor o igual a 0,25-0,30, indicando una buena capacidad discriminativa y una puntuación significativa (Salvo y Castro, 2013).

Tuvo como adaptación en Lima - Perú en el año 2018, teniendo como autora principal a Flores Quintana, Gina Grissel. Dicha escala está compuesta por 30 ítems, dividiéndose en 3 dimensiones y teniendo como escala de medición de tipo ordinal, así también, tiene cuatro opciones (1: raramente 2: ocasionalmente; 3: a menudo; 4: casi siempre o siempre). Su administración se da de forma individual o colectiva a adolescentes mujeres y varones de 12 a 17 años. Con respecto a los datos estadísticos, presenta una confiabilidad de 0.699 a oposición de la omega de McDonald, que es de 0.708, indicando un nivel de consistencia aceptable, también presenta una consistencia interna en relación a las dimensiones de 0.76 en Impulsividad Cognitiva, 0.71 en la Impulsividad Motora y de 0.77 en la Impulsividad No Planificada. Por último, presenta un índice de ajuste comparativo (CFI) 0.53, (RSMR) 0.1035 y (RMSEA) de 0.07 (Flores, 2018).

3.5. Procedimientos

En primera instancia, se llevó a cabo la reunión de forma presencial con el director de la I.E. para el requerimiento de la solicitud del permiso para la aplicación de los instrumentos planteados dentro del estudio de investigación en el centro educativo. Mismo que fue realizado en el presente año 2024 con fines de obtener el grado de licenciatura en psicología. En ello, también se especificó que los gastos requeridos serán bajo la sostenibilidad de las investigadoras, del mismo modo, no se presentaron riesgos, ya que los cuestionarios fueron de forma anónima.

3.6. Método de análisis de datos

Se realizó la aplicación de los instrumentos, luego se trasladaron las respuestas a Microsoft Excel versión 2019. Así también, el análisis estadístico se desarrolló por la extensión software Jamovi que sirvió como herramienta estadística para comprobar la relación entre las variables, para ello se identificó las propiedades estadísticas, tales como; la media, desviación estándar, asimetría y curtosis. Luego, se midió la normalidad invariada y multivariada del coeficiente Mardia. También, se estimó la correlación de las variables planteadas mediante el coeficiente de Pearson.

Continuando, se llevó a cabo el análisis de predicción de metodología SEM, en el cual se empleó el método de máxima verosimilitud. También, se desarrolló el modelo predictivo, tomando en cuenta su identificación, especificación, evaluación y re-especificación. Y, por último, ante los valores absolutos se determinó los índices de ajuste, coeficientes beta y variabilidad (Ruiz, et al. 2010).

3.7. Aspectos éticos

El cumplimiento de la ética formó parte de nuestra investigación, es así que se consideró fundamental tomar en cuenta lo indicado por el Código de Ética en Investigación de la Universidad César Vallejo (2022) al emplear el consentimiento informado como protocolo para el permiso de nuestros participantes. De tal manera, que el estudio realizado posee un valor científico ya que se realizó en base a los principios de integridad, honestidad, veracidad,

transparencia y responsabilidad en la obtención de datos válidos. De tal manera, se tuvo en cuenta el código de ética del Colegio de Psicólogos del Perú (2017) detallado en el artículo 22°, capítulo III, ya que señala que los estudios de investigación que se ejecutan en su totalidad se deben basar con respeto a la normatividad internacional y nacional. Además, se procedió mediante la participación anónima de los participantes, por ende, en el artículo 24° se mencionan los criterios de confidencialidad respecto a la información y los datos proporcionados para la muestra investigada, a fin de ser salvaguardados y no correr ningún riesgo de su identidad. Además, el presente estudio no generó conflicto de intereses, ya que se llevó a cabo mediante un acuerdo mutuo de comprensión y apoyo, en el cual se tiene como finalidad una misma dirección, siendo los investigadores responsables del financiamiento.

Por lo tanto, al realizar un buen trabajo en base a los aspectos mencionados, sirvió de referencia para que futuros investigadores puedan llevar a cabo nuevos trabajos de investigación, tomándolo como guía y accediendo a toda la información que lo compone (Universidad San Marcos, 2018).

IV. RESULTADOS

Tabla 1.

Resumen de puntuaciones, normalidad uni y multivariable de las variables

	M	Me	DE	Mín.	Máx	As	Cu
Dependencia al móvil	29.77	28	14.75	1.00	88.00	0.72	0.53
Tolerancia y abstinencia	8.53	7	6.50	0.00	28.00	0.86	0.29
Dificultad para controlar el impulso	12.09	11	5.78	1.00	28.00	0.49	-0.17
Problemas derivados del gasto	2.04	1	2.75	0.00	16.00	2.12	5.72
Indicador de abuso	7.11	7	3.44	0.00	16.00	0.25	-0.33
Estilos de crianza							
Autoritario	14.59	14	3.40	7.00	26.00	0.51	-0.04
Democrático	22.29	23	5.29	10.00	32.00	-0.16	-0.71
Indulgente	10.36	10	2.94	6.00	20.00	0.68	0.03
Sobreprotector	12.61	12	3.07	7.00	24.00	0.71	0.68
Impulsividad	68.86	69	9.88	39.00	100.00	0.07	0.16
Cognitiva	19.14	19	3.42	10.00	29.00	0.20	0.09
Motora	23.02	23	4.02	11.00	33.00	-0.14	-0.04
No planeada	26.7	26	4.57	15.00	42.00	0.34	0.18
Mardia's Asimetría				19.21			
Mardia's Curtosis				10.63			

En la tabla 1, se presenta el resumen de las puntuaciones y análisis de los supuestos de normalidad uni y multivariada. La variable dependencia con el móvil, como medida general, reporto puntuaciones que varían entre los 1 y 88 puntos. Tales puntuaciones presentan tendencia a concentrarse por debajo del promedio (29.77) según los advierte la medida de asimetría ($As=0.72$). Paso algo similar con las puntuaciones de las dimensiones tolerancia y abstinencia, dificultad para controlar el impulso, problemas derivados del gasto e indicador de abuso; en las

cuatro, las puntuaciones mostraron concentraciones por debajo de la media, con mayor inclinación en la dimensión problema derivado de los gastos ($As = 2.12$).

De los estilos de crianza, el estilo democrático, en el cual las puntuaciones variaban entre 10 y 32 puntos, la tendencia fue a concentrar sus puntuaciones ligeramente por sobre su promedio (22.29, $As = -0.16$). Los restante estilos, autoritario, indulgente y sobreprotector mostraron tendencia a inclinar sus puntuaciones, ligeramente por debajo del promedio (asimetría positiva).

En el caso de la variable impulsividad, las puntuaciones variaron entre 39 y 100 puntos, la tendencia demostró una concentración ligeramente por debajo del promedio (68.86, $As = 0.07$) al igual que en las dimensiones cognitiva y no planeada (asimetría negativa). Únicamente la impulsividad motora demostró concentración de sus puntuaciones sobre su promedio (23.02, $As=-0.14$).

Tabla 2.

Matriz de correlaciones entre las variables dependencia al móvil, estilo de crianza e impulsividad.

	1	2	3	4	5	6	7	8	9	10	11	12	13
1. Dependencia al móvil	—												
2. Tolerancia y abstinencia	.90 ***	—											
3. Dificultad para controlar el impulso	.89 ***	.74 ***	—										
4. Problemas derivados del gasto	.55 ***	.37 ***	.34 ***	—									
5. Indicador de abuso	.66 ***	.44 ***	.45 ***	.30 ***	—								
6. Autoritario	.34 ***	.28 ***	.24 ***	.26 ***	.31 ***	—							
7. Democrático	-.24 ***	-.22 ***	-.21 ***	-.12 *	-.15 **	-.35 ***	—						
8. Indulgente	.40 ***	.36 ***	.36 ***	.29 ***	.22 ***	.44 ***	-.54 ***	—					
9. Sobreprotector	.29 ***	.23 ***	.21 ***	.30 ***	.21 ***	.53 ***	-.15 **	.32 ***	—				
10. Impulsividad	.35 ***	.29 ***	.34 ***	.21 ***	.20 ***	.20 ***	.10	.21 ***	.19 ***	—			
11. Cognitiva	.11 *	.08	.13 *	.09	.02	.05	.24 ***	.01	.10	.75 ***	—		
12. Motora	.36 ***	.33 ***	.37 ***	.11 *	.23 ***	.18 ***	.04	.27 ***	.15 **	.83 ***	.42 ***	—	
13. No planeada	.35 ***	.27 ***	.32 ***	.28 ***	.21 ***	.23 ***	.00	.21 ***	.21 ***	.88 ***	.50 ***	.60 ***	—

Nota. * $p < .05$, ** $p < .01$, *** $p < .001$

En cuanto a la correlación entre los estilos de crianza y la impulsividad se observó que: el estilo autoritario se correlaciono positivamente, alcanzando efecto pequeño, con la impulsividad general ($r=.20$, $p<.001$), la impulsividad motora ($r=.18$, $p<.001$) y no planeada ($r=.23$, $p<.001$). El estilo democrático se correlaciono positiva, de efecto pequeño y significativamente con la impulsividad cognitiva ($r=.24$, $p<.001$). Los estilos indulgente y sobreprotector se correlacionaron positivamente, con efectos pequeños, con la impulsividad general y las modalidades de impulsividad motora y no planeada (r entre .19 y .27, $p<.001$).

Los datos presentados en la tabla 2, demuestran que la dependencia al móvil se relaciona positivamente con los estilos de crianza autoritario ($r = .34, p < .001$), indulgente ($r = .40, p < .001$) y sobreprotector ($r = .29, p < .001$); pero, con el estilo de crianza democrático presenta una correlación inversa ($r = -.24, p < .001$). Las dimensiones tolerancia y abstinencia dificultad para controlar impulsos, problemas derivados del gasto e indicador de abuso, también mostraron un patrón de correlaciones similares con los estilos de crianza; relaciones positivas con los estilos autoritario indulgente y sobreprotector y relación inversa con el estilo democrático. Dichas correlaciones fueron significativas, el efecto alcanzado en mayor medida pequeño, también alcanzo un efecto moderado entre algunas relaciones (p.ej.: tolerancia y abstinencia – indulgente, dificultad para controlar el impulso – indulgente, problemas derivados del gasto – indulgente).

La impulsividad también mostro relaciones positivas de efecto moderado con la dependencia al móvil ($r = .35, p < .001$) y sus dimensiones: motora ($r = .36, p < .001$), no planeada ($r = .35, p < .001$) y cognitiva ($r = .11, p < .05$); con esta última únicamente alcanzo un efecto pequeño. Las dimensiones de la dependencia al móvil, también se relacionaron significativamente con la impulsividad alcanzando relaciones de efecto pequeño y moderado (r entre $.21$ y $.35, p < .001$). Sin embargo, en cuanto a las relaciones de las dimensiones de la dependencia con el móvil con las dimensiones de impulsividad, se encontraron relaciones positivas significativas con la dimensión no planeada y motora, con efectos pequeños y moderados (r entre $.11$ y $.37, p < .001$). Mientras que, con la dimensión impulsividad cognitiva, únicamente se correlaciono positivamente y de efecto pequeño, la dimensión Dificultad para controlar el impulso ($r = .13, p < .05$).

Tabla 3.*Índices de ajuste de los modelos de mediación de los estilos parentales*

Modelo	χ^2	Gl	χ^2/gl	RSMEA IC90%	SRMR	CFI	TLI
Modelo 1 (MD)	9.38	8	1.17	.022 [.000 - .069]	.024	.997	.994
Modelo 2 (MA)	44.719	12	3.73	.088 [.062 - .117]	.046	.953	.918
Modelo 3 (MI)	34.49	12	2.87	.073 [.045 - .102]	.037	.968	.945
Modelo 4 (MS)	45.74	12	3.81	.090 [.063 - .118]	.049	.951	.914

Nota. MD: Mediación del estilo democrático, MA: Mediación del estilo autoritario, MI: Mediación del estilo indulgente; MS: Mediación del estilo sobreprotector

En la tabla 3, se presenta el ajuste de los 4 modelos de mediación estudiados, considerando como mediadores a los estilos de crianza. De los cuatro modelos, el modelo 1, que asume como mediador al estilo democrático fue el que mejor ajuste obtuvo ($\chi^2/gl = 1.17$, RSMEA = .022, SRMR = .024, CFI = .997, TLI = .994). En este modelo, se considera como predictor a la dependencia al móvil y como variable dependiente a la impulsividad cognitiva. Se extrajo solamente la dimensión cognitiva, debido a que, según la matriz de correlaciones, únicamente esta se correlacionado con los estilos de crianza.

El segundo modelo, que presenta como mediador al estilo autoritario, alcanzó índices de ajuste aceptables en las medidas SRMR = .046 y CFI = .953, no siendo así en los otros índices de ajuste que acompañan ($\chi^2/gl = 3.73$, RSMEA = .088, TLI = .918). En este modelo, la variable dependiente estuvo conformado por una variable latente que resulta de las modalidades de impulsividad motora y no planeada. Por la misma razón que fueron las únicas relacionadas con el estilo autoritario en la matriz de correlaciones. Esto sugiere no proseguir con el análisis.

El tercer modelo, que presenta como mediador al estilo indulgente, alcanzó índices de ajuste aceptables en todos sus índices de ajuste ($\chi^2/gl = 2.87$, RSMEA = .073, SRMR = .037, CFI = .968, TLI = .945). En este modelo, la variable dependiente estuvo conformado por una variable latente que resulta de las modalidades de impulsividad motora y no planeada. Por la misma razón que fueron las únicas relacionadas con el estilo autoritario en la matriz de correlaciones.

El cuarto modelo, que presenta como mediador al estilo sobreprotector, alcanzó índices de ajuste aceptables en las medidas SRMR = .049 y CFI = .951, no siendo así en los otros índices de ajuste que acompañan ($\chi^2/df = 3.81$, RSMEA = .090, TLI = .914). También, por los mismos antecedentes, en este modelo la variable dependiente estuvo conformado por una variable latente que resulta de las modalidades de impulsividad motora y no planeada. Los datos de ajuste desaconsejan seguir con el análisis.

Figura 1

Efecto total y efecto mediador del estilo de crianza democrático entre la dependencia al móvil y la impulsividad.

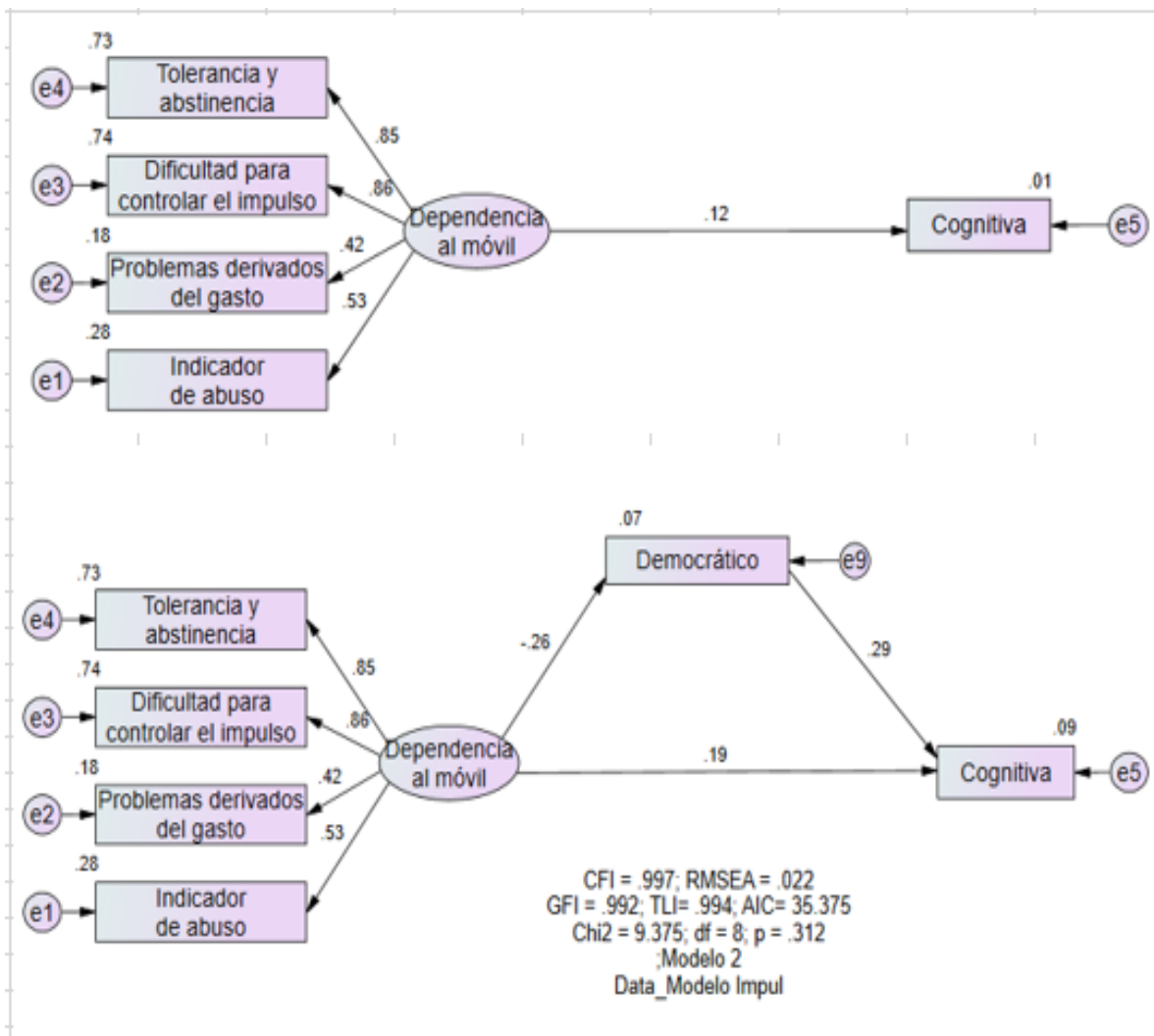

El modelo 1, como se aprecia en la figura 1, demuestra que la dependencia al móvil tiene un efecto total de predicción sobre la impulsividad cognitiva significativa ($\beta = .12$, $p < .05$), alcanza un efecto pequeño de tipo positivo. Al sumar a la variable estilo de crianza democrático como mediador, el efecto indirecto alcanza un valor $\beta = .19$ ($p < .01$), por su parte el estilo de crianza recibe un efecto negativo de la dependencia al móvil de $\beta = -.26$ ($p < .001$) y genera un efecto positivo pequeño sobre la impulsividad cognitiva de $\beta = .29$ ($p < .001$). El efecto indirecto es obtenido fue de $-.075$. Todos los valores de regresión resultaron positivos por lo cual es posible seguir con el análisis de la mediación. Sin embargo, al analizar el rol mediador, se observa que el efecto directo de mediación resulto ser mayor que el efecto total, este fenómeno sugiere que el estilo de crianza es una variable supresora. Un método sugerido para comprobar este efecto supresor es observar si el efecto directo ($\beta = .19$) e indirecto ($-.075$) tienen signos opuestos.

Figura 2.

Efecto total y efecto mediador del estilo de crianza indulgente entre la dependencia al móvil y la impulsividad.

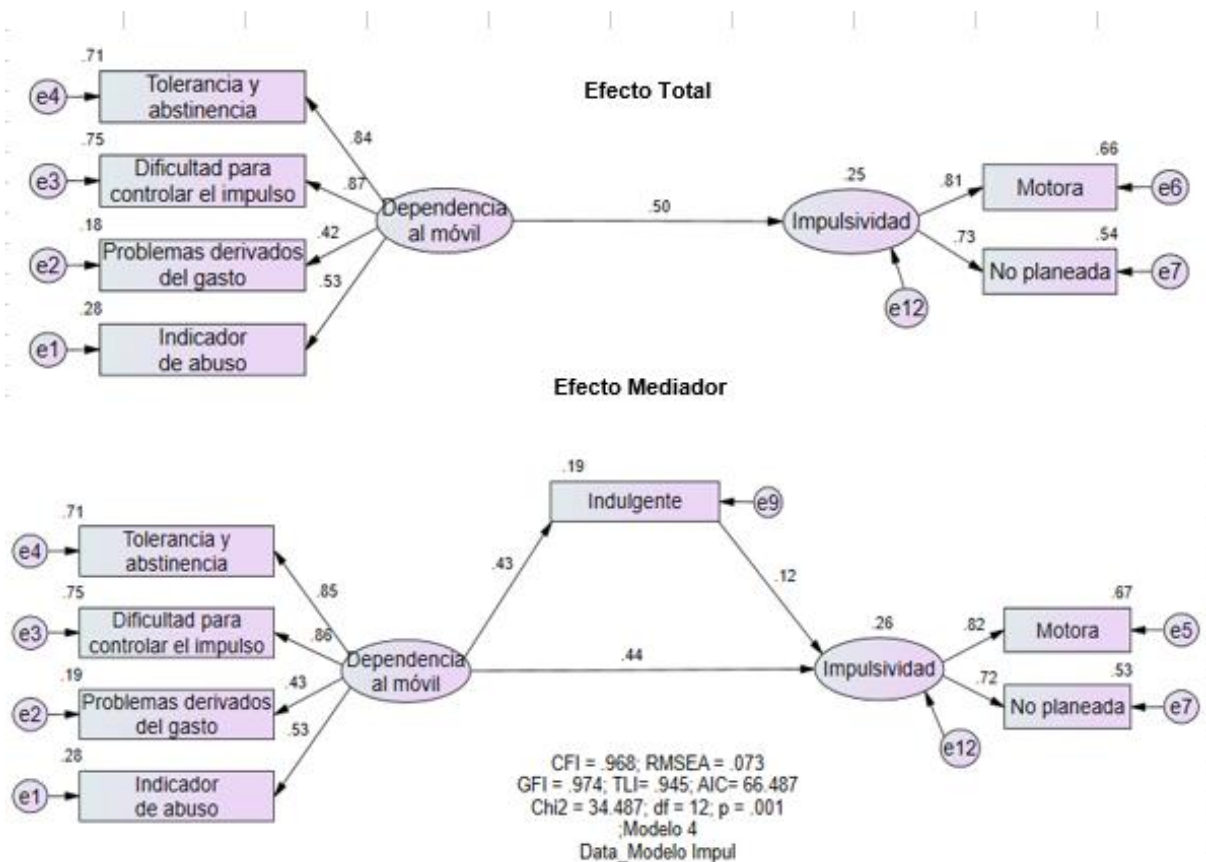

El modelo 3, como se aprecia en la figura 2, donde se propone como mediador al estilo de crianza indulgente. El efecto total de predicción de la conducta impulsiva (motora o no planeada) por parte de la dependencia al móvil fue positivo y grande ($\beta = .50$, $p < .001$). Cuando en un segundo paso se agrega a la variable estilo de crianza indulgente, el efecto directo es positivo y moderado ($\beta = .43$, $p < .001$). Por su parte el estilo de crianza indulgente recibe un efecto moderado positivo de .43 ($p < .001$) a la vez que genera un efecto pequeño positivo sobre la impulsividad .12 ($p < .05$). Dado que, todos los valores de regresión resultaron positivos por los cual es posible seguir con el análisis de la mediación. En este modelo, el efecto directo ($\beta = .44$) fue menor al efecto total ($\beta = .50$). Tomando en cuenta esto, es se estaría hablando de una mediación parcial.

V. DISCUSIÓN

La investigación tuvo como objetivo general Comprobar el rol mediador de los estilos de crianza familiar en la dependencia al móvil y la impulsividad en adolescentes de El Porvenir, la cual se utilizó una muestra de 350 estudiantes de 12 a 17 años de una institución pública. Partiendo de ello, se considera a los estilos de crianza familiar como el grupo de diversos comportamientos que los padres emplean con sus hijos, involucrando las emociones y conductas dentro del clima familiar (Estrada et al., 2017).

En cuanto a la dependencia al móvil, es la necesidad de tener accesibilidad al dispositivo en un gran determinado tiempo, que, ante su uso excesivo, puede conllevar a problemas de dependencia o de adicción conductual (Tobar et al., 2023). Finalmente, con respecto a la impulsividad, es considerada como un comportamiento que se muestra de forma no premeditada, agrupando características tales como; el actuar explosivamente sin analizar la situación, y tomar decisiones precipitadas lo cual conlleva a involucrarse en conflictos (Salvo y Castro, 2013).

Ante ello, se obtuvo como resultados, que los estilos de crianza autoritario ($r=.34$, $p<0001$), indulgente ($r=.40$, $p<0001$) y sobreprotector ($r=.29$, $p<0001$), muestran relaciones positivas y significativas con la dependencia al móvil y sus dimensiones, tanto tolerancia y abstinencia, dificultad para controlar el impulso, problemas derivados al gasto e indicador de abuso. En un estudio se evidenció, que los estudiantes al utilizar sus celulares mucho más tiempo de lo requerido, ocasionaban altos consumos de plan y aumento de los costos excesivos, lo que generaba malestar e incomodidad a los padres, ya que se veían involucrados en su economía (Barrientos y Jeanpiere, 2017), además, al no haber limitación de su uso, y sin una supervisión, provoca a los adolescentes un inadecuado manejo y alto grado de desarrollar dependencia hacia dicho aparato (Dávila y Pumarrumi, 2018). Del mismo modo, Arias y Cáceres (2021) mencionaron que una actitud estricta y autoritaria, junto con indiferencia y poca participación en las actividades de los hijos, tienden a desencadenar el uso excesivo de los teléfonos. Por otro lado, solo presentó relación inversa pero significativa con el estilo democrático ($r= -.24$, $p<0001$); por cuanto, al emplearse un ambiente en el que se fortalezca la autonomía, la independencia y una comunicación clara con los hijos, tanto la madre

junto con el padre, fomentará una adecuada gestión del tiempo y prevención de adicciones (Morales, 2021). En su investigación de Tejeda y Juárez (2024) encontraron que el estilo democrático tuvo menor prevalencia a generar la adicción a la tecnología.

En cuanto, a la correlación con la impulsividad, se evidenció que el estilo autoritario se correlacionó positivamente con efecto pequeño, con la impulsividad general ($r=.20$, $p<.001$), la impulsividad motora ($r=.18$, $p<.001$) y no planeada ($r=.23$, $p<.001$), al respecto el estilo Autoritario, es caracterizada por la baja sensibilidad, alta exigencia y control paterno, que otorga bajos niveles de autonomía al hijo (Minzi y Mensurado, 2022). Los estilos indulgente y sobreprotector tuvieron correlación positiva, con efectos pequeños, con la impulsividad general y las dimensiones de impulsividad motora y no planeada (r entre $.19$ y $.27$, $p<.001$). Tales resultados, fueron similares en el estudio de Alza y Chuquihuanga (2023) al presentar que los tres estilos tuvieron relación positiva con la impulsividad. Y, el estilo democrático tuvo correlación positiva, de efecto pequeño y significativamente con la impulsividad cognitiva ($r=.24$, $p<.001$).

Asimismo, La variable impulsividad presentó relaciones positivas y significativas con efecto moderado con la variable dependencia al móvil ($r=.35$, $p<.001$) y sus dimensiones: motora ($r=.36$, $p<.001$), no planeada ($r=.35$, $p<.001$) y con cognitiva ($r=.11$, $p<.05$); alcanzo un efecto pequeño. Además, las dimensiones de la dependencia con el móvil con las dimensiones de impulsividad, obtuvieron relaciones positivas significativas con la dimensión no planeada y motora, con efectos pequeños y moderados (r entre $.11$ y $.37$, $p<.001$). Y, únicamente la dimensión impulsividad cognitiva, se correlaciono positivamente y de efecto pequeño con la dimensión Dificultad para controlar el impulso ($r=.13$, $p<.05$). En España, Pérez et al. (2021) llevaron a cabo un estudio que tuvo como objetivo analizar cómo afecta la impulsividad directamente a la adicción al móvil o de forma indirecta, en ello, tomaron como muestra a un grupo de adolescentes y obtuvieron como resultados que, un 41,4% admiten tener a veces un uso excesivo de los móviles, mientras un 18,3% dan con frecuencia su uso y el 24% algunas veces, por lo tanto, la impulsividad disfuncional está direccionada al abuso constante de los móviles, y de manera indirecta se encuentra vinculada a la búsqueda de sensaciones de la emoción, aventura, desinhibición y susceptibilidad al

aburrimiento. Por lo tanto, se evidencia correlaciones positivas y significativas entre las tres variables.

Como primer Objetivo específico fue Determinar el rol mediador del estilo de crianza familiar Democrático en la dependencia al móvil y la impulsividad en adolescentes de El Porvenir. Se evidencia al primer modelo que cumple con un buen índice de ajuste, ya que cuenta con ($\chi^2/gf = 1.17$, RSMEA = .022, SRMR = .024, CFI = .997, TLI = .994), siendo ajustes aceptables para el desarrollo del análisis (Ruiz et al., 2010). Por lo tanto, ejerce un valor predictor a la dependencia al móvil y como variable dependiente a la impulsividad cognitiva, ya que fue la única que se correlacionó con el estilo de crianza ($r = .24$, $p < .001$). En el Efecto total, se evidenció el valor de predicción ($\beta = .12$, $p < .05$) de la dependencia al móvil a la impulsividad cognitiva y al emplearse el efecto mediador del estilo Democrático el efecto indirecto obtuvo el valor $\beta = .19$ ($p < .01$) lo que resultó un aumento de efecto positivo pequeño en la variable de impulsividad cognitiva, Por ello, al analizar el rol mediador, se observa que el efecto directo de mediación resulto ser mayor que el efecto total, este fenómeno sugiere que el estilo de crianza es una variable supresora (Ato & Vallejo, 2011) es decir, variable que incrementa la predicción, o variabilidad explicada (Pérez & Jiménez, 2013), que hay entre la dependencia al móvil y la impulsividad cognitiva, de 1% a 9%; siendo lo contrario a lo que se espera en el efecto mediador, es decir que disminuya (Ato & Vallejo, 2011). Por lo tanto, cuando los hijos presentan dependencia al móvil tienen pequeñas probabilidades de desarrollar actos impulsivos de tipo cognitivos. Sin embargo, si estos tienen a padres que actúan con estilos democráticos es posible que esa probabilidad aumente, ante ello Benito y De la Cruz (2018) en su investigación obtuvieron como resultados que estilo democrático tuvo gran predominio a aumentar las conductas agresivas, debido a la flexibilidad ante los hijos. Por otro lado, este tipo de crianza se caracteriza por un tipo de padres empáticos, pero también por el planteamiento de límites y reglas firmes para el bienestar de los hijos (Ruiz-Hernández et al., 2018), de tal manera, los padres ante una detección de dependencia de sus hijos ante algún objeto, van a actuar haciendo frente a la situación mediante un factor de corrección, para guiar y llevar a una mejora, lo que podría desencadenar como respuestas de un inadecuado autorregulación de impulsos en los hijos, ya que se recalca, que la tecnología tiene un gran impacto dentro del grupo de adolescentes

siendo los más afectados, ya que les provee la interacción virtual, trabajos, ocio y otros (Celis et al., 2022), Al respecto, Murciano et al. (2022) refiere que los adolescentes, se encuentran en una etapa de búsqueda de nuevas experiencias y uso de aparatos tecnológicos, siendo para ellos útil el teléfono móvil, ya que les permite interactuar con diversas redes sociales, sin embargo, por su misma etapa de desarrollo, cambios a nivel físico, social y emocional son más vulnerables, que no tienden a medir su tiempo de conexión. Debido a que se encuentran en una etapa compleja, llevándolos a un auténtico objeto de deseo (Chóliz y Villanueva, 2011). Además, García et al. (2018) menciona que los estilos de crianza deben involucrar a los dos progenitores como tal, en ello se toma en cuenta la relación que tiene cada padre con los hijos, ya que cada uno influye de manera significativa en el comportamiento y reacciones de los hijos adolescentes. En aporte de Rodríguez-Clavijo et al. (2020), no se puede determinar con exactitud que, ante una buena comunicación de padres con los hijos, evite el uso del móvil, ya que es importante resaltar la percepción de los hijos frente a ello.

En cuando al segundo objetivo específico es determinar el rol mediador del estilo de crianza familiar Autoritario en la dependencia al móvil y la impulsividad en adolescentes de El Porvenir. Por lo cual, se obtuvo como resultado que el estilo autoritario alcanzó índices de ajuste aceptables en las medidas SRMR = .046 y CFI = .953, pero no siendo así en los otros índices de ajuste ($\chi^2/df = 3.73$, RSMEA = .088, TLI = .918). En este modelo, la variable dependiente estuvo conformado por una variable latente que resulta de las modalidades de impulsividad motora y no planeada, siendo las únicas relacionadas con el estilo autoritario, de la misma forma al no contar con un adecuado índice de ajuste en las demás medidas no se puede proseguir con un análisis, ya que se necesita que estos índices cumplan con ajustes absolutos (Federico, 2021). Por ello se evidencia que el estilo Autoritario no cumple como rol mediador entre la dependencia al móvil y la impulsividad. Ante esto, Jiménez y Muñoz (2005) lo describieron como un estilo de crianza que lleva el control y manejo de normas que son acatadas por los adolescentes debido al temor a ser castigados por lo que evitan el uso del móvil. Sin embargo, Barreto (2020) refirió que dicho estilo presenta una determinación moderada con la dependencia al móvil y la impulsividad, debido a que los padres muestran límites normativos en el hogar junto con afecto, en el cual se respetan las opiniones de los adolescentes

y se les explica el porqué de los castigos, desarrollando así una dependencia ni tan alta ni baja, ya que los adolescentes actúan con autonomía y son conscientes del tiempo que brindan al móvil.

En el tercer objetivo específico de Determinar el rol mediador del estilo de crianza familiar Indulgente en la dependencia al móvil y la impulsividad en adolescentes de El Porvenir. Se evidenció en el tercer modelo buenos índices de ajustes, siendo aceptables para su análisis ($\chi^2/gf = 2.87$, RSMEA = .073, SRMR = .037, CFI = .968, TLI = .945). En ello, la variable dependiente estuvo conformado por una variable latente que resulta de las únicas dimensiones de impulsividad motora y no planeada. De tal manera, como efecto total se obtuvo un valor positivo y grande ($\beta = .50$, $p < .001$) entre la dependencia al móvil hacia la impulsividad motora y no planeada, apuntando a comportamientos asociados a la dificultad para controlar sus actitudes o centrar sus acciones planificadas (Valencia, 2014). Al agregarse la variable mediadora (Estilo de crianza Indulgente) tuvo un efecto directo positivo y moderado ($\beta = .44$, $p < .001$), por lo que genera un efecto positivo pequeño sobre la impulsividad .12 ($p < .05$). De tal manera, el efecto mediador ($\beta = .44$) fue menor al efecto total ($\beta = .50$), por lo tanto, es una mediación parcial (Ato & Vallejo, 2011). Es decir, de acuerdo con estos datos, cuando los adolescentes presentan dependencia al móvil son considerados una adicción dependiente, haciendo posible que desarrollen conductas de impulsividad motoras o no planeadas (Ascoy, 2019). Sin embargo, si tienen padres indulgentes la probabilidad disminuirá ligeramente, debido a que presentan características afectivas, atención e interés en base a las necesidades de sus hijos y no hay planteamiento de normas estrictas, por lo que el adolescente no sentirá la necesidad de controlar el uso excesivo del móvil y por ende no habrá reacciones impulsivas (García et al., 2018). Mismo que, García y Gracia (2010) consideraron que este estilo de crianza favorece para un adecuado desarrollo emocional en los adolescentes. Sin embargo, Aguirre (2022) refirió que esta crianza al no llevar una normativa y restricciones dentro del hogar, hace que los hijos muestren una actitud benigna hacia los impulsos. Evitando restricciones o castigos por parte de los padres (Fuentes et al., 2022).

Finalmente, en el cuarto objetivo específico de Determinar el rol mediador del estilo de crianza familiar Sobreprotector en la dependencia al móvil y la impulsividad en adolescentes de El Porvenir. Se obtuvo en el cuarto modelo, índices de ajustes

aceptables en SRMR = .049 y CFI = .951, pero no en los demás índices de ajuste ($\chi^2/g.l. = 3.81$, RSMEA = .090, TLI = .914). En cuanto a la variable dependiente de impulsividad estuvo compuesta por una variable latente que son de las dimensiones de impulsividad y no planeada, así también, el modelo mediador no cuenta con todos los índices de ajuste aceptables, por lo tanto, no se puede realizar el análisis (Federico, 2021). Por ello, se evidencia que el estilo Sobreprotector, no cumple como rol mediador entre la dependencia al móvil y la impulsividad. Ante esto, se conoce la sobreprotección como un factor que no permite un adecuado desarrollo de habilidades blandas, siendo así no conveniente ejercerla (Naranjo, 2021). Además, se caracteriza por utilizar la manipulación afectiva en la formación a los hijos, son educados de acuerdo a sus criterios, influyen en sus decisiones, demuestran suma protección, generando dependencia y poca autonomía (Quiroga et al., 2023). Sin embargo, Pérez et al. (2011) refirieron en su estudio que los adolescentes que presentan una baja sobreprotección dan un mayor uso a los teléfonos móviles, lo cual se considera importante desarrollar dicho estilo de crianza para evitar la presencia de conductas inadecuadas, tales como; rebeldía, impulsividad, bajo rendimiento académico, consumo de sustancias, y así prevenir su vínculo disfuncional del uso al móvil.

Por lo tanto, respondiendo a la pregunta y objetivo general, se identificó como único rol mediador al estilo de crianza Indulgente, comprobándose como mediador entre la dependencia al móvil y la impulsividad motora y no planeada.

Asimismo, en respuesta a la hipótesis, existe rol mediador por parte de los estilos de crianza con la dependencia al móvil y la impulsividad en adolescentes de El Porvenir. Se toma en cuenta, que existen relaciones positivas y significativas entre los estilos de crianza con la dependencia al móvil y con la impulsividad, sin embargo, no se evidencia un rol mediador general como tal, ya que no todos los modelos presentaron adecuados índices de ajustes para continuar con el análisis. Cabe recalcar, que el Estilo indulgente si ejerce un rol mediador y el estilo sobreprotector ejerce un rol supresor.

Por ello, al tomar en cuenta las correlaciones significativas entre las variables, y contar con adecuados grados de normalidad en asimetría y curtosis, se pone en manifiesto, que los estilos de crianza si es un factor importante dentro de la crianza de los padres con sus hijos.

Ante lo mencionado, dentro del contexto distrital "El Porvenir" se evidencia la presencia de diversos estilos de crianza que ejercen los padres, en el cual se espera que dicha crianza se dé una forma adecuada sin la necesidad de vulnerar la integridad de los hijos. Así también se menciona que, los adolescentes al encontrarse en esta etapa presentan diversos cambios por lo que se les hace fácil actuar por el impulso o suelen reaccionar de lo aprendido de su entorno. Al respecto, Mercedes y Morillos (2023) menciona, mientras los adolescentes reciban un estilo de crianza de forma negativa, mayor será el desarrollo de comportamientos inadecuados, siendo lo contrario si reciben una crianza positiva, donde no exista la necesidad de ejercer normas junto a castigos severos. De tal manera que, el indulgente y democrático puede verse como estilos de crianza que ejerzan una convivencia adecuada.

En cuanto a las limitaciones, se evidenció las escasas investigaciones nacionales e internacionales estudiadas dentro del contexto adolescente, asimismo, no se encontró investigaciones multivariadas similares que cumplan la relación de las tres variables. En cuanto al término "Indulgente, se encontraron más conceptos relacionados con el estilo "permissivo", por lo que, nos brindó una investigación más amplia y rigurosa. Además, dentro de la IE. se presentaron inconvenientes para el ingreso a la aplicación de los instrumentos en algunas aulas, ya que, los alumnos se encontraban en semanas de evaluación, de tal manera logramos acordar horarios que no les interrumpa sus horas pedagógicas, siendo eficaz en nuestra aplicación. Por lo tanto, mediante esta investigación, contribuirá de mucha importancia a ampliar los conocimientos futuros, recalcando que los estilos de crianza cumplen un rol importante dentro del ámbito familiar.

VI. CONCLUSIONES

- En el estilo de crianza familiar democrático como rol mediador, obtuvo adecuados índices de ajuste ($\chi^2/g.l = 1.17$, RSMEA = .022, SRMR = .024, CFI = .997, TLI = .994), en ello, la dependencia al móvil tiene un efecto total positivo pequeño de predicción sobre la impulsividad cognitiva significativa ($\beta = .12$, $p < .05$), Al sumar a la variable mediadora, el efecto indirecto alcanza un valor $\beta = .19$ ($p < .01$), siendo el efecto directo de mediación mayor que el efecto total, el estilo de crianza recibe un efecto negativo de la dependencia al móvil de $\beta = -.26$ ($p < .001$) y genera un efecto positivo pequeño sobre la impulsividad cognitiva de $\beta = .29$ ($p < .001$), siendo el estilo de crianza democrático una variable supresora.
- En el estilo de crianza familiar Autoritario como rol mediador, obtuvo índices de ajuste aceptables solo en SRMR = .046 y CFI = .953, pero no, en ($\chi^2/g.l = 3.73$, RSMEA = .088, TLI = .918), siendo las modalidades de impulsividad motora y no planeada relacionadas con el estilo autoritario, sin embargo, al no contar con un adecuado índice de ajuste no se pudo proseguir con el análisis, por ello, no se evidencia rol mediador.
- En el estilo de crianza familiar Indulgente como rol mediador, obtuvo índices de ajustes aceptables ($\chi^2/g.l = 2.87$, RSMEA = .073, SRMR = .037, CFI = .968, TLI = .945), siendo las modalidades de impulsividad motora y no planeada las únicas relacionadas con el estilo, en el efecto total se obtuvo un valor positivo y grande ($\beta = .50$, $p < .001$) y al agregarse la variable mediadora tuvo un efecto directo positivo y moderado ($\beta = .44$, $p < .001$), generando un efecto positivo pequeño sobre la impulsividad .12 ($p < .05$). De tal manera, el efecto mediador fue menor al efecto total, por lo tanto, el estilo indulgente cumple como rol mediador.
- En el estilo de crianza familiar Sobreprotector como rol, obtuvo índices de ajustes aceptables en SRMR = .049 y CFI = .951, pero no, en ($\chi^2/g.l = 3.81$, RSMEA = .090, TLI = .914), por ello, no se puede realizar un análisis, siendo las modalidades de impulsividad motora y no planeada las únicas relacionadas con el estilo. Por lo tanto, el estilo Sobreprotector, no cumple como rol mediador entre la dependencia al móvil y la impulsividad.

VII. RECOMENDACIONES

- Se recomienda a futuros investigadores que, den uso de instrumentos actualizados lo cual, tras el avance de la tecnología les permitirá tener resultados más favorables y directos.
- Se recomienda, ampliar las investigaciones en relación a estas tres variables, tomando en cuenta los futuros aportes y conocimientos científicos.
- Se recomienda utilizar otro tipo de instrumento con respecto a los estilos de crianza, el cual brinde respuestas generales de sus dimensiones, para conseguir un mejor detalle del estilo de crianza que ejercen los padres.
- Se recomienda emplear el estudio de las tres variables, en poblaciones diferentes.
- Se sugiere al Director de la IE. y plana docente tomar en cuenta los resultados obtenidos e implementar medidas que favorezcan el control, bienestar emocional, y familiar, considerando a los padres de familia en relación a los hijos.

REFERENCIAS

- Abellán, L. (2021). Relación entre modelos educativos parentales y problemas de conducta en estudiantes. *IE Revista de Investigación Educativa de la REDIECH*, 12(1), 1-14. <https://www.redalyc.org/journal/5216/521665144004/521665144004.pdf>
- Aguirre, S. (2022). La crianza permisiva como factor de riesgo para el maltrato infantil disciplinario. *Revista Psicumex*. 12(1), 1-27. <https://doi.org/10.36793/psicumex.v12i1.449>
- Álvarez, N., y Suarez, G. (2023). Educomunicación: estrategia de intervención pedagógica en adolescentes con impulsividad motora, cognitiva y no planeada. *Rastros Rostros*, 25(2), 1-18. <https://doi.org/10.16925/2382-4921.2023.02.06>
- Alza, K., y Chuquihuanga, A. (2023). *Estilos de crianza familiar e impulsividad en estudiantes adolescentes del distrito de Trujillo*. [Tesis para obtener el título profesional de: Licenciada en Psicología, Universidad César Vallejo]. <https://hdl.handle.net/20.500.12692/123837>
- Arias, J., y Cáceres, M. (2021). Estilos de crianza y adicción al internet en tiempos del Covid 19. *Revista Conecta Libertad ISSN 2661-6904*, 5(2), 1–12. <https://revistaitsl.itslibertad.edu.ec/index.php/ITSL/article/view/234>
- Ascoy, F. (2019). *Impulsividad y dependencia al teléfono celular en adolescentes de instituciones educativas privadas, de la localidad de Mirones Bajo - Lima, 2019*. [Tesis de Licenciatura, Universidad César Vallejo]. https://repositorio.ucv.edu.pe/bitstream/handle/20.500.12692/41694/Ascoy_OFV.pdf?sequence=6
- Ato, M. & Vallejo, G. (2011). Los efectos de terceras variables en la investigación psicológica. *Anales de Psicología / Annals of Psychology*, 27(2), 550–561. <https://revistas.um.es/analesps/article/view/123201>
- Barraza, A. y Chavira, M. (2022). Nomofobia (miedo a perder el celular) y su relación con tres variables sociodemográficas. *Perspectivas en psicología*, 19(1), 23-

36. <http://perspectivas.mdp.edu.ar/revista/index.php/pep/article/view/568>

Barrientos, M y Jeanpierre, M. (2017). *Adicción y Ansiedad asociada a uso de dispositivos electrónicos con internet en adolescentes* [Tesis para optar al título de Doctorado en Medicina, Universidad Dr. José Matías Delgado].

<http://www.redicces.org.sv/jspui/handle/10972/3111>

Barreto, M. (2020). *Estilos de crianza y adicción a internet en los estudiantes de una Institución Educativa Estatal - Huancayo, 2019*. [Tesis de Licenciatura, Universidad Continental].

https://repositorio.continental.edu.pe/bitstream/20.500.12394/10055/2/IV_F_HU_501_TE_Barreto_Ricaldi_2020.pdf

Benito, E. y De la Cruz, R. (2018). *Estilos de crianza de las estudiantes con conductas agresivas de la Institución Educativa Santa María Reyna de Huancayo*. [Tesis Pre Grado, Universidad Nacional Del Centro del Perú].

<http://hdl.handle.net/20.500.12894/5101>

Carbajal, Y. (2021). Efectos en el nivel de impulsividad-reflexividad a partir de un Programa de Intervención Educativa. *Innova Research Journal*, 6(2), 117-

132. <https://doi.org/10.33890/innova.v6.n2.2021.1574>

Castillo, M. y Jiménez, J. (2019). Las teorías de aprendizaje, bajo la lupa TIC. *Educación y Reflexión Educativa*, 44(1), 144-158.

https://revistas.up.ac.pa/index.php/accion_reflexion_educativa/article/view/693/594

Castillo, M., Tenezaca, J. y Mazón, J. (2021). Dependencia al dispositivo móvil e impulsividad en estudiantes universitarios de Riobamba-Ecuador. *Revista Eugenio Espejo*, 15(3), 59-68.

<https://eugenioespejo.unach.edu.ec/index.php/EE/article/view/382/39>

Castillo, M., Cando, R., Tenezaca, J. y Mazón, J. (2022). Dependencia al dispositivo móvil y problemas en la conducta social y control emocional en universitarios. *Revista Ecuatoriana de Psicología*, 5(11), 43-53.

<https://repsi.org/index.php/repsi/article/view/85/218>

- Castro, J., Gómez, L. y Camargo, E. (2023). La investigación aplicada y el desarrollo experimental en el fortalecimiento de las competencias de la sociedad del siglo XXI. *Tecnura*, 27(75), 140-174.
<https://revistas.udistrital.edu.co/index.php/Tecnura/article/view/19171/18635>
- Celis, J., Benavides, M., Del Cid Amaya, P., Iraheta, D. y Mejívar, H. (2022). Uso y abuso de dispositivos móviles y su rol en el desarrollo de trastornos del sueño en adolescentes. *Semantic Reader*, 5(1), 50-56.
<https://www.semanticscholar.org/reader/95cbce7f85d920c7836dd923e3f5ef51b8b4cfb9>
- Cerezal, J. y Fiallo, J. (2005). ¿Cómo investigar en pedagogía?. *Docplayer*.
<https://docplayer.es/98396037-Dr-julio-cerezal-mezquita-dr-jorge-fiallo-rodriquez.html>
- Chóliz, M. y Villanueva, V. (2011). Evaluación de la adicción al móvil en la adolescencia. *Revista Española de Drogodependencia*, 36 (2), 165-184.
https://www.aesed.com/descargas/revistas/v36n2_3.pdf
- Chóliz, M., Villanueva, V. y Chóliz, M. (2009). Ellas, ellos y su móvil: Uso, abuso (¿y dependencia?) del teléfono móvil en la adolescencia. *Roderic*, 34(1), 77-88.
<https://roderic.uv.es/handle/10550/22402>
- Código de Ética en Investigación de la Universidad César Vallejo (2022). *Resolución De Consejo Universitario N° 0470-2022/UCV*.
<https://www.collegesidekick.com/study-docs/4241996>
- Condori, P. (2020). *Universo, población y muestra*. Curso Taller.
<https://www.aacademica.org/cporfirio/18.pdf>
- Colegio de Psicólogos del Perú (2017). *Código de ética y deontología*.
https://www.cpsp.pe/documentos/marco_legal/codigo_de_etica_y_deontologia.pdf
- Cuervo, Y. (2022). 23. La Participación de la Familia y su Vinculación en el Proceso

de Enseñanza-Aprendizaje, en la Educación Inicial. *Revista Científica CIENCIAEDUC*, 9(1), 1-8.
<http://portal.amelica.org/ameli/journal/480/4803363026/>

Dámaso, J. y Serpa, A. (2022). Modelo Explicativo del Rendimiento Académico Asociado a Estilos de Crianza, Agresión y Resentimiento en Adolescentes Peruanos. *Revista Iberoamericana de Diagnóstico y Evaluación Psicológica*, 1(1), 5-15. <https://www.aidep.org/sites/default/files/2022-02/RIDEP62-Art1.pdf>

Dávila, C. y Pumarrumi, F. (2018). *Dependencia al teléfono móvil e impulsividad en estudiantes de 12 a 16 años de una Institución Privada de Lima Este*. [Tesis para Licenciatura, Universidad Peruana Unión].
<http://repositorio.upeu.edu.pe/handle/20.500.12840/1301>

Dias, P. y Garcia, J. (2022). Dependencia del móvil e impulsividad: Diferencias entre sexos y rango etario. *Informacio Psicológica*, (123), 15–23.
<https://doi.org/10.14635/IPSIC.1918>

Espinoza, C., Espinoza, P., Espinoza, H. y Llerena, G. (2022). Estilos parentales y disciplina escolar en estudiantes del Perú. *Revista Franz Tamayo*, 4(10), 66-83. <https://revistafranztamayo.org/index.php/franztamayo/article/view/878>

Espinal, I., Gimeno, A., y González, F. (2006). El enfoque sistémico en los estudios sobre la familia. *Revista internacional de sistemas*, 14(4), 21-34.
https://scholar.google.es/citations?view_op=view_citation&hl=es&user=Kn1BFW0AAAAJ&citation_for_view=Kn1BFW0AAAAJ:eQOLeE2rZwMC

Estrada, E., Serpa, A., Misare, M. Barrios, Z., Pastor, M. y Pomahuacre, J. (2017). Análisis exploratorio y confirmatorio de la escala de estilos de crianza familiar (ECF-29) en estudiantes del nivel secundario. *PsiqueMag*, 6(1), 279-290
<https://revistas.ucv.edu.pe/index.php/psiquemag/article/view/167>

Federico, J. (2021). Valor de corte de los índices de ajuste en el análisis factorial confirmatorio. *Revista de Investigación en Psicología Social*. 7(1), 66-71.
<http://portal.amelica.org/ameli/journal/123/1232225009/>

- Fuentes, G., Lagos, R., González, M. y Castro, R. (2022) influencia de los estilos de crianza en el desarrollo emocional y aprendizaje de los adolescentes, *Revista Infancia, Educación y Aprendizaje*, 8(2), 17–33. <https://revistas.uv.cl/index.php/IEYA/article/view/2942>
- Flores, G. (2018). “Adaptación de la Escala de Impulsividad de Barratt (BIS-11) en adolescentes de instituciones educativas de San Juan de Lurigancho, 2018”. [Tesis para obtener el título profesional de licenciada en psicología]. <https://repositorio.ucv.edu.pe/handle/20.500.12692/30222>
- Gámez, M. y Villa, F. (2015). El modelo cognitivo-conductual de la adicción al internet: el papel de la depresión y la impulsividad en adolescentes mexicanos. *Psicología y Salud*, 25(1), 111-122. <https://psicologiaysalud.uv.mx/index.php/psicysalud/article/view/1344/2472>
- García, F. y Gracia, E. (2010). ¿Qué estilo de socialización parental es el idóneo en España? Un estudio con niños y adolescentes de 10 a 14 años. *Infancia y Aprendizaje*. 33(3), 365-384. <https://www.uv.es/~garpe/C /A /C A 0041.pdf>
- García, J., Arana, C. y Restrepo, J. (2018). Estilos parentales en el proceso de crianza de niños con trastornos disruptivos. *Investigación & Desarrollo*, 26(1), 55-74. <https://www.redalyc.org/articulo.oa?id=26859569003>
- García, G., Ocaña, J., Cruz, O., Hernández, S. y Pérez, C. (2020). Propiedades psicométricas de instrumentos de evaluación de aspectos psicosociales en adolescentes de México. *Revista CES Psicología*, 13(1), 70-88. <http://www.scielo.org.co/pdf/cesp/v13n1/2011-3080-cesp-13-01-70.pdf>
- García, G. & Peraltilla, L. (2020). Estilos de crianza: la teoría detrás de los instrumentos más utilizados en Latinoamérica. *Revista De Psicología*, 9(2), 93-108. <https://revistas.ucsp.edu.pe/index.php/psicologia/article/view/542>
- Hernández, R., Fernández, C., y Baptista, P. (2014). *Metodología de la Investigación*. (6° ed). Yoadp. <https://yoadp.com/ices/libro-metodologia-de-la-investigacion-6ta-edicion/>

- Hernandez, N. (2022). *Estilos de crianza familiar y agresividad en estudiantes de Secundaria de una institución educativa de San Luis*. [Tesis para obtener el título, Universidad Autónoma del Perú]. <https://repositorio.autonoma.edu.pe/handle/20.500.13067/1931>
- Huamani, J. y Huamani, Y. (2021). *Evaluación de la dependencia al móvil en estudiantes de 3° grado de secundaria de una i.e. en Nasca – Ica*. [Tesis para obtener el título, Universidad Nacional De Huancavelica]. <https://repositorio.unh.edu.pe/items/8caaefc3-2513-40bf-8a39-e14f14b2de68>
- Jiménez, J. y Muñoz, A. (2005). Socialización parental y estilos parentales a principios del siglo XXI. *Estudios de Psicología*. 26 (3), 315-327. <https://doi.org/10.1174/021093905774518991>
- Males, M. (2022). Estilos de socialización parental en adolescentes ecuatorianos durante la pandemia COVID-19. *Polo del Conocimiento*, 7(66), 650-663. https://www.researchgate.net/publication/363487153_Estilos_de_socializacion_parental_en_adolescentes_ecuatorianos_durante_la_pandemia_COVID-19
- Martínez, M. (2021). Relación existente entre el uso problemáticos del teléfono móvil e internet y adolescencia. *OIDLES*. 1(1), 57-70. <https://www.eumed.net/uploads/articulos/4e54d96d17c58c43ca98578878a0e623.pdf>
- Mamani, M. (2018). *Adaptación del test de dependencia del móvil (TDM) en estudiantes de secundaria de cinco instituciones educativas públicas, UGEL 01, 2018*. [Tesis para obtener el título, Universidad César Vallejo]. https://repositorio.ucv.edu.pe/bitstream/handle/20.500.12692/25581/Mamani_OMC.pdf?sequence=4&isAllowed=y
- Marisol, N., Cañamero, L. y González, P. (2022). ¿Qué Sabemos Sobre los Estilos Educativos Parentales y los Trastornos en la Infancia y Adolescencia? Una Revisión de la Literatura. *Revista de Psicología y Educación*, 17(1), 44-53. <https://doi.org/10.23923/rpye2022.01.215>

- Meneses, J. (2019). *Introducción al análisis multivariante*. Universitat Oberta de Catalunya. <https://femrecerca.cat/meneses/publication/introduccion-analisis-multivariante/introduccion-analisis-multivariante.pdf>
- Mercedes, G. y Morillos, F. (2023). *Estilos de crianza familiar y conducta agresiva en escolares del distrito de El Porvenir – Trujillo*. [Tesis para obtener el título profesional de: Licenciada en Psicología, Universidad César Vallejo]. <https://repositorio.ucv.edu.pe/handle/20.500.12692/130022>
- Morales, M. (2021). Estilos educativos parentales y adicción al internet en alumnos de secundaria en La Molina. *Temática Psicológica*, 17(1), 29–38. <https://doi.org/10.33539/tematpsicol.2021.n17.2625>
- Morales, M. (2022). Adolescentes en riesgo: Búsqueda de sensaciones, adicción al internet y procrastinación. *Informes Psicológicos*, 22 (1), 43–60. <https://revistas.upb.edu.co/index.php/informespsicologicos/article/view/7628>
- Minzi, M. y Mesurado, B. (2022). Estilo parental desde la perspectiva de los padres: Adaptación argentina del Inventario de Estilos Parentales de Power. *Interdisciplinaria Revista de Psicología y Ciencias Afines*, 39(1), 299-310. <https://doi.org/10.16888/interd.2022.39.1.19>
- Murciano, A., Gutiérrez, M., Martín, J. y Huete, A. (2022). Juventud online. Estudio sobre el perfil de uso y comportamiento de los jóvenes a través de las pantallas. *RELIEVE – Revista Electrónica De Investigación y Evaluación Educativa*, 28(2), 1-17. <https://doi.org/10.30827/relieve.v28i2.26158>
- Naranjo, E. (2021). La sobreprotección y el factor de riesgo en el desarrollo psicosocial de los niños. [Tesis de Licenciatura, Universidad Nacional de Chimborazo UNACH]. <http://dspace.unach.edu.ec/handle/51000/7606>
- Pastor, Y., García, A. y Cruz, M. (2022). Estrategias de regulación de uso del smartphone y uso problemático de internet en la adolescencia. *Anales de Psicología / Annals of Psychology*, 38(2), 269–277. <https://revistas.um.es/analesps/article/view/461771>

- Pérez, S. y Jiménez, T. (2013). Efecto de supresión y mediación en el contexto de la intervención psicosocial: Diferencias, similitudes y ejemplos. *Suppression and mediation effect in psychosocial intervention: Differences, similarities and examples. Psychosocial Intervention, 22(1), 55–59.*
<https://doi.org/10.5093/in2013a7>
- Pérez, D., Alzate, J., Cardona Valencia, M. Ángel, & Méndez Herrera, Y. A. (2020). Prácticas de crianza tradicionales, estilos de crianza parentales de riesgo en madres con hijos adolescentes. *Cuadernos Del Claeh, 39(112), 251–272.*
<https://ojs.claeh.edu.uy/publicaciones/index.php/cclaeh/article/view/427>
- Pérez, G., Rubio, L. Medina, B. y Buedo, C. (2021). Smartphone Abuse Amongst Adolescents: The Role of Impulsivity and Sensation Seeking. *Frontiers in Psychology, 12(1), 1-9.*
<https://www.frontiersin.org/articles/10.3389/fpsyg.2021.746626/full>
- Pérez, R., Rodríguez, D., Colquepisco, N. y Enríquez, R. (2022). Consecuencias de la nomofobia en adolescentes: una revisión sistemática. *Revista Conrado, 17(81), 203-210.* <http://scielo.sld.cu/pdf/rc/v17n81/1990-8644-rc-17-81-203.pdf>
- Peng, Y., Wang, Y., Liu, S y Hu, X. (2022). Parenting and mobile phone addiction tendency of Chinese adolescents: The roles of self-control and future time perspective. *Frontiers in Psychology, 13(1), 1-11.*
<https://www.frontiersin.org/articles/10.3389/fpsyg.2022.985608/full>
- Pinargote, G., Maldonado, K., Pin, C. y Pérez, D. (2022). Uso de internet por parte de los jóvenes y dependencia de los teléfonos móviles. NESUM - Ciencias. *Revista Científica Multidisciplinaria, 6(3), 20-30.*
<https://revistas.unesum.edu.ec/index.php/unsumciencias/article/view/471>
- Puetate, M. y Vásquez, F. (2022). Los estilos de socialización parental y su relación con el uso problemático de internet en adolescentes. *Ciencia Latina Revista Científica Multidisciplinar, 6(3), 1324-1341.*
https://doi.org/10.37811/cl_rcm.v6i3.2299

- Quiroga, C., Ruiz, N., Bravo, F., Morán, L., & Mendoza, N. (2023). Estilos de crianza en estudiantes de secundaria con conductas de riesgo del cantón Babahoyo. *LATAM Revista Latinoamericana De Ciencias Sociales Y Humanidades*, 4(2), 789–809. <https://doi.org/10.56712/latam.v4i2.651>
- Ramos, C. (2020). Los alcances de una investigación. *CienciaAmérica*, 9(3), 1-6. <https://cienciameica.edu.ec/index.php/uti/article/view/336>
- Rivadeneira, J., De la Hoz, A., y Barrera, M. (2020). Análisis general del spss y su utilidad en la Estadística. *E-IDEA*, 2(4), 17-25. <https://core.ac.uk/download/pdf/288306071.pdf>
- Roco, A., Hernández, M. y Silva, O. (2021). ¿Cuál es el tamaño muestral adecuado para validar un cuestionario?. *Nutrición Hospitalaria*. 38(4), 877-878. <http://dx.doi.org/10.20960/nh.03633>
- Rodríguez-Clavijo, D., Guzmán-Patiño, L., y Puerta-Cortés, D. (2020). La comunicación entre padres e hijos adolescentes y el uso del celular: un estudio comparativo en zona rural y urbana. *Indagare*, (8). <https://doi.org/10.35707/indagare/803>
- Ruiz, M., Pardo, A. y San Martín, R. (2010). Modelos de ecuaciones estructurales. *Sección Monográfica*. 31(1), 34-35. <https://www.papelesdel psicologo.es/pdf/1794.pdf>
- Ruiz-Hernández, J., Moral-Zafra, E., Llor-Esteban, B., and Jiménez-Barbero, J. (2018). Influence of Parental Styles and Other Psychosocial Variables on the Development of Externalizing Behaviors in Adolescents: A Systematic Review. *The European Journal of Psychology Applied to Legal Context*, 11(1), 9 - 21. <https://doi.org/10.5093/ejpalc2018a11>
- Salvo, L. y Castro, A. (2013). Confiabilidad y validez de la escala de impulsividad de Barratt (BIS-11) en adolescentes. *Rev Chilena de Neuro Psiquiatra*, 51(4), 245-254. <http://dx.doi.org/10.4067/S0717-92272013000400003>
- Segarra, C., Ribelles, M., Borrell, C., Marqués, L. & Leyda, A. (2022). Relaciones

entre los estilos de crianza actuales, el empleo de las técnicas de orientación del comportamiento y su enseñanza en Odontopediatría. Revisión bibliográfica. *Revista De Odontopediatría Latinoamericana*, 12(1), 1-14. <https://doi.org/10.47990/alop.v12i1.301>

Silva, C., Barchelot, L. y Galván, G. (2021). Caracterización de la conducta agresiva y de variables psicosociales en una muestra de adolescentes de la ciudad de Bucaramanga y su área metropolitana. *Psicogente*, 24(46), 1-22 <https://doi.org/10.17081/psico.24.46.4498>

Suárez, D. (2021). *Estilos de crianza y dependencia a las redes sociales en adolescentes del quinto grado de secundaria de una institución educativa de Chiclayo, 2019*. [Tesis para obtener el título, Universidad Señor de Sipán]. <https://repositorio.uss.edu.pe/handle/20.500.12802/9198>

Sucasaire, J. (2022). *Orientaciones Para La Selección Y El Cálculo Del Tamaño De La Muestra En Investigación* (1.^a ed.). <http://hdl.handle.net/20.500.12390/3096>

Squillace, M., Picón, J., & Schmidt, V. (2011). El concepto de impulsividad y su ubicación en las teorías psicobiológicas de la personalidad. *Revista Neuropsicología Latinoamericana*, 3(1),8-18. <https://www.redalyc.org/articulo.oa?id=439542494002>

Streit, C., y Davis, A. (2022). The longitudinal links between parenting stress, harsh parenting, and adolescents' social behaviors in Latinx families. *Journal of Latinx Psychology*, 10(2), 128–139. <https://doi.org/10.1037/lat0000203>

Tejeda, J., y Juarez, C. (2024). *Estilos de crianza y adicción a internet en estudiantes de tercero de secundaria de una institución educativa pública de mujeres-Arequipa, 2023*. [Para optar el Título Profesional de Licenciado en Psicología, Universidad Continental]. https://repositorio.continental.edu.pe/bitstream/20.500.12394/14414/2/IV_F_HU_501_TE_Tejeda_Juarez_2024.pdf

Torres, M., Paz, K., y Salazar, F. (2006). Tamaño de una muestra para una

investigación de mercado. *Boletín electrónico* No.02, 1-13.
https://fgsalazar.net/LANDIVAR/ING-PRIMERO/boletin02/URL_02_BAS02.pdf

Tobar, A., Acosta, N., Mejía, A. y Puchaicela, A. (2023). Descripción y comparación de la dependencia al celular en adolescentes en tiempo de pandemia. *Ciencia Latina Revista Científica Multidisciplinar*, 7(2), 7287-7300.
https://doi.org/10.37811/cl_rcm.v7i2.5883

Universidad San Marcos. (2018). *¿Para qué sirven las normas Apa?*.
<https://www.usanmarcos.ac.cr/blogs/para-que-sirven-las-normas-apa>

Valencia, D. (2014). *Comunicación padres-adolescentes y adicción a internet en estudiantes de secundaria del Distrito de Villa el Salvador. Lima, Perú*. [Tesis de Licenciatura, Universidad Autónoma del Perú].
<https://repositorio.autonoma.edu.pe/bitstream/handle/20.500.13067/139/VALENCIA%20PECHO.pdf?sequence=1&isAllowed=y>

Vargas, A., Duarte, D., y Ariza, D. (2021). Características de la crianza democrática implementadas por padres bogotanos. *Revista Estudios Psicológicos*, 1(4), 122-136. <https://doi.org/10.35622/j.rep.2021.04.006>

Vivas, M., Martínez, R., Vivas, L., Romero, K., y Arroyo, K. (2022). Asociación de los estilos parentales, estructura y percepción familiar en la aparición de conductas delictivas en adolescentes. *MLS Psychology Research*, 5 (2), 149-164.
<https://www.mlsjournals.com/Psychology-Research-Journal/article/view/1109/1642>

ANEXOS

Anexo 1. Tabla de operacionalización de variables.

Variable	Definición conceptual	Definición operacional	Dimensión	Indicadores	Escala de medición
Estilos de Crianza Familiar	Los estilos de crianza, se define como el proceso de interacción que se presenta dentro del clima de crianza familiar, lo cual implica direccionar una crianza que maneja las conductas de los padres junto a una estabilidad emocional de los mismos (Estrada et al. 2017).	Los estilos de crianza, será medido a través de la Escala de estilos de crianza familiar (ECF-29), el cual fue elaborado en el año 2017, por los autores Estrada, Barrios, Pastor, Pamahuacre y Misare. Los cuales establecieron cuatro dimensiones.	Estilo Autoritario Estilo Democrático Estilo Indulgente Estilo Sobreprotector	Compuesta por los ítems: 1, 4, 8, 12,15, 22, 26. Ítems: 6, 9, 14,18, 21, 25, 27, 29. Ítems: 7,11,17,19, 23, 28. Ítems 3, 5, 10, 13,16, 20, 24.	Tipo ordinal, basada en cuatro opciones de respuesta (1: nunca, 2: a veces, 3: a menudo, 4: siempre).

Dependencia al móvil La dependencia al móvil, se trata de un comportamiento que se realiza constantemente con una fuerte intensidad (TDM), el cual fue de manipular dicho aparato, de tal manera que, al tener dicha herramienta provocaría un malestar que solo se resuelve si vuelve a ejecutarlo, cual, se relaciona a la adicción (Chóliz y Villanueva, 2011).

Tolerancia y abstinencia La dependencia al móvil se medirá a través del Test de dependencia del móvil elaborado en el 2011, por los autores Chóliz y Villanueva. En ella, se establecieron las dimensiones de: Tolerancia y abstinencia, dificultad para controlar el impulso, problemas derivados del gasto y abuso.

Dificultad para controlar impulso y **Problemas derivados del gasto** y **Abuso**

y Compuesta por los Tipo ordinal, con 5 opciones ítems: 12, 13, 14, 15, 16, 17 y 20. de respuesta: Nunca, rara vez, a veces, con frecuencia y Muchas veces.

para el Ítems: 6, 8, 9, 11, 18, 21 y 22.

Ítems: 3, 7, 10 y 19.

Ítems: 1, 2, 4 y 5.

Impulsividad La impulsividad, es considerada como un comportamiento que se muestra de forma premeditada, agrupando características tales como; el actuar explosivamente sin analizar la situación, tomar decisiones precipitadas conlleva a involucrarse en conflictos peligrosos (Salvo y Castro, 2013). La impulsividad será considerada como un medida mediante la Escala de impulsividad de Barratt (BIS-11), elaborado en el año 2013, por los autores Salvo y Castro. Mismo que se encuentra conformado por tres dimensiones: Impulsividad cognitiva, Impulsividad motora e Impulsividad no planeada.

Compuesta por los Es de tipo ordinal, con 4 ítems: 4, 7, 10, 13, 16, 19, 24 y 27. tipos de respuestas; raramente o nunca (0), ocasionalmente (1), a menudo (3), siempre o casi siempre (4).
 Ítems: 2, 6, 9, 12, 15, 18, 21, 23, 26 y 29.

Impulsividad no planeada

Ítems: 1, 3, 5, 8, 11, 14, 17, 20, 22, 25, 28 y 30.

Anexo 2. Instrumentos de recolección de datos

ESCALA DE ESTILOS DE CRIANZA FAMILIAR (ECF-29)

(Estrada et al., 2017)

Edad: _____ Sexo: F M Grado y Sección: _____

INSTRUCCIONES:

A continuación, se presentan una serie de afirmaciones con respecto a situaciones que podrían ocurrirte. A las que deberás contestar escribiendo un aspa “X” según la alternativa que mejor describa tu opinión. Recuerda que no hay respuestas buenas o malas, sólo interesa conocer la forma como tú percibes, sientes y actúas en esas situaciones.

N	AV	AM	S
Nunca	A veces	A menudo	Siempre

N°	ITEMS	N	AV	AM	S
		1	2	3	4
1.	Mi padre y/o mi madre me exigen que haga las cosas sin errores y en un corto tiempo.				
2.	Siento que mi familia es unida y nos apoyamos.				
3.	Pienso que mis padres exageran en sus manifestaciones de cariño y /o preocupación.				
4.	Mis padres creen que no es necesario dar a los hijos un premio o elogio por sus logros.				
5.	Mis padres evitan a toda costa que tenga experiencias desagradables o que me equivoque.				
6.	Siento la confianza de contarles mis problemas a mis padres.				
7.	Me siento solo y sin el apoyo de nadie en casa.				
8.	En mi hogar mis padres se molestan cuando les desobedezco y me castigan.				
9.	En mi familia tengo la seguridad de expresar mi opinión y sentimientos porque seré escuchado.				
10.	Si contradigo a mis padres en sus decisiones se molestan y me dejan de hablar.				
11.	En mi casa cada uno entra y sale cuando quiere.				
12.	En mi familia mis padres tienen la última palabra para resolver problemas				
13.	Creo que mis padres me cuidan demasiado y si yo expreso mi desacuerdo ellos no me escuchan.				

14.	En mi familia existe el diálogo.				
15.	Los miembros de mi familia temen decir lo que piensan, sienten o quieren.				
16.	En mi familia hay normas que se centran en el cuidado excesivo de los hijos.				
17.	A mis padres les es indiferente que traiga malas o buenas calificaciones.				
18.	A mis padres les gusta enseñarnos cosas nuevas, sin presionarnos y confiando en nosotros.				
19.	Evito expresar mis opiniones y sentimientos porque siento que nadie las va a escuchar en casa.				
20.	Mis padres se ponen nerviosos cuando quiero algo sin su ayuda.				
		N	AV	AM	S
21.	Mis padres nos expresan su afecto físico y verbalmente.				
22.	Mi padre y/o mi madre comparan mi rendimiento académico con el de mis compañeros o familiares.				
23.	Mis padres piensan que la vida es la mejor escuela y los consejos están demás.				
24.	Si me porto mal mis padres me llaman la atención diciendo "Sigue así y ya no te voy a querer".				
25.	Si cometo un error, mis padres me hacen reflexionar acerca de ellos.				
26.	En mi familia creen que los hijos maduran y se hacen responsables cuando son castigados por su mala conducta.				
27.	En casa hay reglas que todos respetamos porque son flexibles.				
28.	Si llevo visita a casa "les da igual", que sean buenas o malas amistades.				
29.	A mis padres les agrada que tenga iniciativa para hacer las cosas.				

TDM

Adaptado por Mamani Oliva Maria Consuelo (2018)

Edad:

Grado y sección:.....

Sexo: Hombre Mujer

I.E:

En este cuadernillo encontrarás distintas frases que describen situaciones relacionadas con el **uso del celular** que le suceden a la gente de tu edad.

En la primera parte tendrás que indicar con qué frecuencia te ocurren las cosas o situaciones que se describen; en la segunda parte tendrás que decir si estás de acuerdo con lo que se dice en cada una de las frases. Fíjate en los siguientes ejemplos:

E1. Indica con qué frecuencia te ocurren las siguientes situaciones. Para ello elige una de estas opciones:

0	1	2	3	4
Nunca	Rara vez	A veces	Con frecuencia	Muchas veces

Cuando tengo que estudiar evito utilizar el celular. 0 1 2 **3** 4

La persona que ha respondido ha marcado la opción 3, puesto que frecuentemente evita utilizar el celular si tiene que estudiar.

E2. Indica en qué medida estás de acuerdo con las siguientes frases sobre el uso que haces del celular. Para ello elige una de estas opciones:

0	1	2	3	4
Totalmente en desacuerdo	Un poco en desacuerdo	Neutra	Un poco de acuerdo	Totalmente de acuerdo

Me gusta utilizar mi celular para jugar. 0 **1** 2 3 4

La persona que ha respondido ha marcado la opción 1, puesto que no les gusta demasiado jugar con su celular.

Es importante que **respondas con sinceridad**, eligiendo la opción que más se ajuste a ti. No hay respuestas buenas o malas, ya que el objetivo es poder conocerte mejor.

Responde a todas las frases, aunque utilices poco tu celular, porque todas tus respuestas son importantes.

Marca solo una respuesta en cada frase. Si te equivocas, tacha completamente la respuesta que quieras eliminar y rodea con un círculo la nueva opción que quieres elegir.

Cuando termines, comprueba que has contestado a todas las frases y que no has dejado ninguna en blanco

Indica con qué frecuencia realizas las afirmaciones que aparecen a continuación tomando como criterio la siguiente escala:

1	Me han llamado la atención o me han hecho una advertencia por utilizar mucho el celular.	0	1	2	3	4
2	Me he puesto un límite de uso del celular y no lo he podido cumplir	0	1	2	3	4
3	He discutido con algún familiar por el gasto económico que hago con el celular.	0	1	2	3	4
4	Dedico más tiempo del que quisiera a usar el celular.	0	1	2	3	4
5	Me he pasado (me he excedido) con el uso del celular.	0	1	2	3	4
6	Me he acostado más tarde o he dormido menos por estar utilizando el celular.	0	1	2	3	4
7	Gasto más dinero con el celular del que me había previsto	0	1	2	3	4
8	Cuando me aburro, utilizo el celular.	0	1	2	3	4
9	Utilizo el celular en situaciones que, aunque no son peligrosas, no es correcto hacerlo (comiendo, mientras otras personas me hablan).	0	1	2	3	4
10	Me han llamado la atención por el gasto económico del celular.	0	1	2	3	4

Indica en qué medida estás de acuerdo o en desacuerdo con las afirmaciones que se presentan a continuación:

11	Cuando llevo un tiempo sin utilizar el celular, siento la necesidad de usarlo (llamar a alguien, enviar un SMS o un WhatsApp, etc).	0	1	2	3	4
12	Últimamente utilizo más que antes el celular.	0	1	2	3	4
13	Si se me estropeara (malograra) el celular durante un periodo largo de tiempo y tardaran en arreglarlo, me encontraría mal.	0	1	2	3	4
14	Cada vez siento que necesito utilizar el celular con más frecuencia.	0	1	2	3	4
15	Si no tengo el celular me sentiría mal.	0	1	2	3	4
16	Cuando tengo el celular a la mano, no puedo dejar de utilizarlo.	0	1	2	3	4
17	No es suficiente para mí usar el celular como antes, necesito usarlo cada vez más.	0	1	2	3	4
18	Al levantarme lo primero que hago es ver si me ha llamado alguien al celular, si me han mandado un mensaje, un WhatsApp, etc.	0	1	2	3	4
19	Gasto más dinero con el móvil ahora que antes.	0	1	2	3	4
20	No creo que pudiera soportar una semana sin utilizar el celular.	0	1	2	3	4
21	Cuando me siento solo hago una llamada a alguien o le envié un mensaje por WhatsApp, etc.	0	1	2	3	4
22	Ahora mismo siento la necesidad de tomar el celular y enviar un mensaje o hacer una llamada.	0	1	2	3	4

ESCALA DE IMPULSIVIDAD DE BARRATT (BIS - 11)

(Adaptado por Gina Flores, 2019)

Edad: _____ Sexo: _____ Grado: _____ Sección _____ Fecha: _____ I.E: _____

INSTRUCCIONES: Las personas difieren en la manera en la que actúan y piensan en diferentes situaciones. El presente documento es una prueba para medir algunas de las formas en que usted actúa y piensa. Lea cada enunciado y coloque una X en el círculo apropiado que se encuentra al lado derecho de esta página. No pase demasiado tiempo en ningún enunciado. Responda de manera rápida y honesta.				
	①	②	③	④
	Rara vez/ Nunca	De vez en cuando	A menudo	Casi siempre/ Siempre
1. Planifico lo que tengo que hacer.	①	②	③	④
2. Hago las cosas sin pensarlas.	①	②	③	④
3. Tomo decisiones rápidamente.	①	②	③	④
4. Soy una persona despreocupada.	①	②	③	④
5. No presto atención a las cosas.	①	②	③	④
6. Mis pensamientos van demasiado rápido.	①	②	③	④
7. Planifico mi tiempo libre.	①	②	③	④
8. Soy una persona que se controla bien.	①	②	③	④
9. Me concentro fácilmente.	①	②	③	④
10. Soy ahorrador.	①	②	③	④
11. No puedo estar quieto en el cine o en la escuela.	①	②	③	④
12. Me gusta pensar y darle vuelta a las cosas. (una y otra vez)	①	②	③	④
13. Planifico mi vida futura.	①	②	③	④
14. Tiendo a decir cosas sin pensarlas.	①	②	③	④
15. Me gusta pensar en problemas complicados.	①	②	③	④
16. Cambio de parecer sobre lo que quiero hacer.	①	②	③	④
17. Tiendo a actuar impulsivamente.	①	②	③	④
18. Me aburro fácilmente cuando trato de resolver problemas mentalmente.	①	②	③	④
19. Actúo según el momento (de improviso).	①	②	③	④

20. Pienso bastante bien las cosas antes de hacerlas.	①	②	③	④
21. Cambio de amigos rápidamente.	①	②	③	④
22. Tiendo a comprar cosas por impulso.	①	②	③	④
23. Puedo pensar en un solo problema a la vez. (Puedo enfocarme)	①	②	③	④
24. Cambio de aficiones y deportes.	①	②	③	④
25. Gasto más de lo que debería.	①	②	③	④
26. Cuando pienso en algo, otros pensamientos llegan a mi mente también.	①	②	③	④
27. Estoy más interesado en el presente que en el futuro.	①	②	③	④
28. Estoy inquieto en los cines y en las clases.	①	②	③	④
29. Me gustan los juegos de mesa como el ajedrez, las damas u otros.	①	②	③	④
30. Pienso en el futuro. (Me proyecto)	①	②	③	④

Anexo 3: Ficha de consentimiento y asentimiento informado UCV

Consentimiento Informado del apoderado

Título de la investigación: "Estilos de crianza familiar como moderador de la dependencia al móvil y la Impulsividad en adolescentes de El Porvenir"

Investigador (as):

- Hermenegildo Muñoz, Katherine Brighith
- Uriol Paredes, Diana Lisbeth

Propósito del estudio

Estamos invitando a su hijo (a) a participar en la investigación titulada "Estilos de crianza familiar como moderador de la dependencia al móvil y la Impulsividad en adolescentes de El Porvenir" cuyo objetivo es: Comprobar el rol moderador de los Estilos de Crianza familiar en la dependencia al móvil y la impulsividad en adolescentes de El Porvenir.

Esta investigación es desarrollada por estudiantes de pregrado de la carrera profesional de psicología, de la Universidad César Vallejo del campus Trujillo, aprobado por la autoridad correspondiente de la Universidad y con el permiso de la institución "Horacio Zevallos Gámez".

Procedimiento

Si usted acepta que su hijo (a) participe y el menor decide participar en esta investigación:

1. Se realizará una encuesta donde se recogerán datos personales y algunas preguntas sobre la investigación titulada: "Estilos de crianza familiar como moderador de la dependencia al móvil y la Impulsividad en adolescentes de El Porvenir".
2. Esta encuesta tendrá un tiempo aproximado de 40 minutos y se realizará en el ambiente del aula del centro educativo. Las respuestas al cuestionario o guía de entrevista serán codificadas usando un número de identificación y, por lo tanto, serán anónimas.

Participación voluntaria (principio de autonomía):

Su hijo puede hacer todas las preguntas para aclarar sus dudas antes de decidir si desea participar o no, y su decisión será respetada. Posterior a que su hijo haya aceptado participar puede dejar de participar sin ningún problema.

Riesgo (principio de No maleficencia):

La participación de su hijo en la investigación NO existirá riesgo o daño en la investigación. Sin embargo, en el caso que existan preguntas que le puedan generar incomodidad a su hijo tiene la libertad de responderlas o no.

Consentimiento informado del apoderado

Beneficios (principio de beneficencia):

Se le informará que los resultados de la investigación se le alcanzará a la institución al término de la investigación. No recibirá ningún beneficio económico ni de ninguna otra índole. El estudio no va a aportar a la salud individual de la persona, sin embargo, los resultados del estudio podrán convertirse en beneficio de la salud pública.

Confidencialidad (principio de justicia):

Los datos recolectados deben ser anónimos y no tener ninguna forma de identificar al participante. Garantizamos que la información que usted nos brinde es totalmente Confidencial y no será usada para ningún otro propósito fuera de la investigación. Los datos permanecerán bajo custodia del investigador principal y pasado un tiempo determinado serán eliminados convenientemente.

Problemas o preguntas:

Si tiene preguntas sobre la investigación puede contactar con las Investigador (as) Hermenegildo Muñoz, Katherine Brighith (email: kbhermenegildoh@ucvvirtual.edu.pe) y Uriol Paredes, Diana Lisbeth (email: duriol@ucvvirtual.edu.pe) y Docente asesora Aguilar Armas, Haydee Mercedes (email: haguilarar@ucvvirtual.edu.pe).

Consentimiento

Después de haber leído los propósitos de la investigación autorizo que mi menor hijo participe en la investigación

Nombre y apellidos: Antoni Cruz Saavedra

Fecha y hora: 08-04-24 11:00 am,

Firma: 

Asentimiento Informado del Estudiante

Título de la investigación: "Estilos de crianza familiar como moderador de la dependencia al móvil y la Impulsividad en adolescentes de El Porvenir"

Investigador (as):

- Hermenegildo Muñoz, Katherine Brighith
- Uriol Paredes, Diana Lisbeth

Propósito del estudio

Le invitamos a participar en la investigación titulada "Estilos de crianza familiar como moderador de la dependencia al móvil y la Impulsividad en adolescentes de El Porvenir", cuyo objetivo es: Comprobar el rol moderador de los Estilos de Crianza familiar en la dependencia al móvil y la impulsividad en adolescentes de El Porvenir.

Esta investigación es desarrollada por estudiantes de la carrera profesional de psicología, de la Universidad César Vallejo del campus Trujillo, aprobado por la autoridad correspondiente de la Universidad y con el permiso de la institución "Horacio Zevallos Gámez".

De tal manera nuestra investigación utiliza el aporte Teórico, ya que se llevará a cabo una investigación rigurosa de los aportes desarrollados por los autores en relación a las variables planteadas. Además, tiene un impacto social, ya que nuestra población de adolescentes se beneficiará al tener información sobre los resultados obtenidos en cuanto a la relación de cada variable y sea de concientización para ellos. Asimismo, tiene un efecto metodológico, ya que las escalas e instrumentos a utilizar, cuentan con adecuadas propiedades psicométricas, en su validez y confiabilidad, siendo consolidado con un adecuado soporte teórico para la medición de los estilos de crianza familiar, dependencia al móvil y conductas impulsivas.

Procedimiento

Si usted decide participar en la investigación se realizará lo siguiente (enumerar los procedimientos del estudio):

1. Se realizará una encuesta donde se recogerán datos personales y algunas preguntas sobre la investigación titulada: "Estilos de crianza familiar como moderador de la dependencia al móvil y la Impulsividad en adolescentes de El Porvenir".
2. Esta encuesta tendrá un tiempo aproximado de 40 minutos y se realizará en el ambiente del aula de la institución educativa. Las respuestas al cuestionario serán codificadas usando un número de identificación y, por lo tanto, serán anónimas.

Participación voluntaria (principio de autonomía):

Puede hacer todas las preguntas para aclarar sus dudas antes de decidir si desea participar o no, y su decisión será respetada. Posterior a la aceptación no desea continuar puede hacerlo sin ningún problema.

Riesgo (principio de No maleficencia):

Indicar al participante la existencia que NO existe riesgo o daño al participar en la investigación. Sin embargo, en el caso que existan preguntas que le puedan generar incomodidad. Usted tiene la libertad de responderlas o no.

Beneficios (principio de beneficencia):

Se le informará que los resultados de la investigación se le alcanzará a la institución al término de la investigación. No recibirá ningún beneficio económico ni de ninguna otra índole. El estudio no va a aportar a la salud individual de la persona, sin embargo, los resultados del estudio podrán convertirse en beneficio de la salud pública.

Confidencialidad (principio de justicia):

Los datos recolectados deben ser anónimos y no tener ninguna forma de identificar al participante. Garantizamos que la información que usted nos brinde es totalmente Confidencial y no será usada para ningún otro propósito fuera de la investigación. Los datos permanecerán bajo custodia del investigador principal y pasado un tiempo determinado serán eliminados convenientemente.

Problemas o preguntas:

Si tiene preguntas sobre la investigación puede contactar con las Investigador (as) Hermenegildo Muñoz, Katherine Brighith (email: kbhermenegildoh@ucvvirtual.edu.pe) y Uriol Paredes, Diana Lisbeth (email: duriol@ucvvirtual.edu.pe) y Docente asesora Aguilar Armas, Haydee Mercedes (email: haguilarar@ucvvirtual.edu.pe).

Asentimiento

Después de haber leído los propósitos de la investigación participaré en la investigación antes mencionada.

Nombre y apellidos: Acuña Rafael Kaory Sofía

Fecha y hora: 10-4-2024 10:05 A.M

Firma: [Firma]

Anexo 4: Carta de solicitud del Centro.



"Año del Fortalecimiento de la Soberanía Nacional"

Trujillo, 02 de noviembre de 2023

OFICIO N° 511-2023-ESC-PSIC/UCV-TR
SR. OSWALDO NEYRA CASTILLO
DIRECTOR
I.E. N° 80026 "HORACIO ZEVALLOS GÁMEZ"
PRESENTE.

Mediante la presente, nos dirigimos a usted para saludarlo cordialmente y al mismo tiempo presentarles a la estudiante de la Escuela de Psicología de la universidad César Vallejo de la ciudad de Trujillo:

- ✓ Hermenegildo Muñoz, Katherine Brighith
- ✓ Uriol Paredes Diana Lisbeth

Quienes actualmente están realizando el Proyecto de Investigación titulado: "Estilos de crianza como moderador de la dependencia al móvil y la impulsividad en adolescentes de El Porvenir."; para lo cual necesitan de su apoyo brindando su autorización, para que las estudiantes en mención puedan tener acceso al número de población de su alumnado del turno tarde y así aplicar cuestionarios psicológicos para la recolección de los datos.

Conocedores de su capacidad de colaboración para con los estudiantes, estamos seguros del apoyo que se nos brindará.

Agradeciéndole por su gentil atención, me despido de usted reiterándole mi especial consideración.

Mg. Oswaldo Neyra Castillo
DIRECTOR

Atentamente,



Dr. Marvin Moreno Medina
Jefe
Escuela de Psicología - Trujillo

UCV, licenciada para que
puedas salir adelante.



Anexo 5. Carta de Aceptación.



"Año de la Unidad, la paz y el desarrollo"

Trujillo – El Porvenir, 03 de noviembre del 2023

Yo Dr. Oswaldo Neyra Castillo de la I.E. N°80026 "Horacio Zevallos Gamez" ante la solicitud recibida con anterioridad por parte de las estudiantes del X ciclo de la Escuela de Psicología; Hermenegildo Muñoz, Katherine Brighith con N° DNI 75145417 y Uriol Paredes, Diana Lisbeth con N° DNI 75762810. Doy por aceptado la aplicación de sus instrumentos psicológicos asignados en su proyecto de tesis titulado "Estilos de crianza como moderador de la dependencia al móvil y la impulsividad en adolescentes de El Porvenir", que se desarrollará en el 2024, teniendo acceso a la población del nivel secundaria.

Atentamente,



Oswaldo Neyra Castillo

Director

I.E. "Horacio Zevallos Gamez"

Anexo 6: Dictamen de comité de ética



Universidad César Vallejo

Ficha de revisión de proyectos de investigación del Comité de Ética en Investigación de la escuela de Psicología

Título del proyecto de Investigación: Estilos de Crianza Familiar como moderador de la Dependencia al Móvil y la Impulsividad en adolescentes de El Porvenir

Autor(es): Hermenegildo Muñoz, Katherine Brighith y Uriel Paredes, Diana Lisbeth

Especialidad del autor principal del proyecto: PSICOLOGÍA

Programa: PSICOLOGÍA

Otro(s) autor(es) del proyecto: Aguilar Armas, Haydee Mercedes

Lugar de desarrollo del proyecto: Trujillo - Perú

Código de revisión del proyecto: PIE061



N°	Criterios de evaluación	Cumple	No cumple	No corresponde
I. Criterios metodológicos				
1	El título de investigación va acorde a las líneas de investigación del programa de psicología.	X		
2	Menciona el tamaño de la población / participantes, criterios de inclusión y exclusión, muestra y unidad de análisis, si corresponde.	X		
3	Presenta la ficha técnica de validación e instrumento, si corresponde.	X		
4	Evidencia la validación de instrumentos respetando lo establecido en la Guía de elaboración de trabajos conducentes a grados y títulos (Resolución de Vicerrectorado de Investigación N°062-2023-VI-UCV, según Anexo 2 Evaluación de juicio de expertos), si corresponde.	X		
5	Evidencia la confiabilidad del (los) instrumento(s), si corresponde.	X		
II. Criterios éticos				
6	Evidencia la aceptación de la institución a desarrollar la investigación, si corresponde.	X		
7	Incluye la carta de consentimiento (Anexo 3) y/o asentimiento informado (Anexo 4) establecido en la Guía de elaboración de trabajos conducentes a grados y títulos (Resolución de Vicerrectorado de Investigación N°062-2023-VI-UCV), si corresponde.	X		
8	Las citas y referencias van acorde a las normas de redacción científica.	X		

9	La ejecución del proyecto cumple con los lineamientos establecidos en el Código de Ética en Investigación vigente en especial en su Capítulo III Normas Éticas para el desarrollo de la Investigación.	X		
10	El proyecto cuenta con autorización de uso de los instrumentos (test psicométricos) incluyendo su validez y confiabilidad. En caso que los instrumentos sean de acceso libre, cuanta con el URL de dicho acceso.		X	No evidencia permisos de autores de los instrumentos

Observaciones: No muestra evidencias de los permisos de autores de instrumentos. Todos los anexos deben estar incluidos en el proyecto, no fuera de éste.

Nota: Se considera como APTO, si el proyecto cumple con todos los criterios de la evaluación.

Lima, 11 de noviembre de 2023

Nombres y apellidos	Cargo	DNI N.º	Firma
Maria del Pilar Mori Sánchez	Presidente	10621155	
Martin Castro Santisteban	Miembro 1	08553897	

Anexo 7:

DECLARATORIA DE AUTENTICIDAD DEL ASESOR

Yo, Dr. Haydee Mercedes, Aguilar Armas docente de la Facultad Ciencias de la Salud y Escuela Profesional de Psicología de la Universidad César Vallejo, asesor(a) del Proyecto de Tesis titulada: “Estilos de crianza familiar como moderador de la dependencia al móvil e Impulsividad en adolescentes de El Porvenir” de los autores Katherine Brighith, Hermenegildo Muñoz y Diana Lisbeth, Uriol Paredes, constato que la investigación tiene un índice de similitud de 15% verificable en el reporte de originalidad del programa Turnitin, el cual ha sido realizado sin filtros, ni exclusiones.

He revisado dicho reporte y concluyo que cada una de las coincidencias detectadas no constituyen plagio. A mi leal saber y entender el trabajo de investigación / tesis cumple con todas las normas para el uso de citas y referencias establecidas por la Universidad César Vallejo.

En tal sentido asumo la responsabilidad que corresponda ante cualquier falsedad, ocultamiento u omisión tanto de los documentos como de información aportada, por lo cual me someto a lo dispuesto en las normas académicas vigentes de la Universidad César Vallejo.

Lugar y fecha,

Docente Haydee Mercedes, Aguilar Armas	
DNI 18211853	

Anexo 8: DECLARATORIA DE ORIGINALIDAD DEL AUTOR/ AUTORES

Nosotras Katherine Brighith, Hermenegildo Muñoz y Diana Lisbeth, Uriol Paredes, estudiantes de la Facultad de Ciencias de la Salud y Escuela Profesional de Psicología de la Universidad César Vallejo, declaro bajo juramento que todos los datos e información que acompañan el Proyecto de Tesis titulado: “Estilos de crianza familiar como moderador de la dependencia al móvil e Impulsividad en adolescentes de El Porvenir”, es de nuestra autoría, por lo tanto, declaro que el Proyecto de Tesis:

1. No ha sido plagiado ni total, ni parcialmente.
2. He mencionado todas las fuentes empleadas, identificando correctamentetoda cita textual o de paráfrasis proveniente de otras fuentes.
3. No ha sido publicado ni presentado anteriormente para la obtención de otrogrado académico o título profesional.
4. Los datos presentados en los resultados no han sido falseados, ni duplicados, ni copiados.

En tal sentido asumo la responsabilidad que corresponda ante cualquier falsedad, ocultamiento u omisión tanto de los documentos como de información aportada, por lo cual me someto a lo dispuesto en las normas académicas vigentesde la Universidad César Vallejo.

Lugar y fecha,

Alumno Katherine Brighith, Hermenegildo Muñoz	
DNI: 75145417	Firma 
ORCID: 0000-0003-4049-1660	

Alumno Diana Libeth, Uriol Paredes	
DNI: 75662810	Firma 

Anexo 10: Ficha de Tamizaje.

FICHA DE TAMIZAJE

COLEGIO:

GRADO:

SECCIÓN:

EDAD:

SEXO:

VIVES CON:

a) **Ambos Padres**

b) **Solo Con Papá**

c) **Solo Con Mamá**

d) **Padres Y Hermanos**

e) **Hermanos**

f) **Madre o Padre y otros:** _____

LEE Y RESPONDE SEGÚN TU REALIDAD:

ITEMS	SI	NO
1. En los últimos 4 meses ¿has acudido al Psicólogo por problemas de conductas impulsivas dentro de tu Institución Educativa?		
2. En los últimos 4 meses ¿Has acudido al médico para controlar tu impulsividad y tomar medicamentos?		
3. Si la respuesta es sí: menciona cuales y para que te ayudan:		
4. ¿Cuentas con un teléfono móvil para ti solo?		
5. ¿Has recibido sanciones por pasar mucho tiempo con el teléfono móvil?		

Anexo 11: Datos de Generales y datos de Tamizaje.

Tabla 1

Características de los adolescentes del porvenir.

	f	%
Genero		
Mujer	174	49.7 %
Hombre	176	50.3 %
Vive con		
Ambos padres	79	22.6 %
Solo papá	17	4.9 %
Solo mamá	74	21.1 %
Padres y hermanos	141	40.3 %
Madre o Padre y otros	39	11 %
Vive con	Entre 13 y 17 (M=14.7, DE=1.2)	

El estudio se conformó por una muestra de 350 adolescentes de El Porvenir, 50.3% de los cuales fueron hombres. Las edades de los participantes varían entre los 13 y 17 años (M=14.7). La mayoría vive con sus padres y hermanos (40.3%), 22.6% vive con ambos padres y 21.1% solo con su madre.

Tabla 2*Tamizaje sobre antecedentes de impulsividad e intervenciones.*

	f	%
Acudió al psicólogo por problema de impulsividad (últimos 4 meses)		
No	350	100.0 %
Sí	-	-
Acudió al médico o toma medicamentos		
No	348	99.4 %
Si	2	0.6 %
Móvil personal		
No	-	-
Si	350	100.0 %
Sanciones por usar el móvil		
No	193	55.1 %
Si	157	44.9 %

Según datos presentados en la tabla 2, todos los adolescentes que participaron del estudio afirman no haber acudido a buscar ayuda psicológica por problemas de impulsividad en los últimos cuatro meses, solamente 0.6% toma medicamentos o acudió a un médico con fines de controlar actos impulsivos. Todos los participantes hacen uso del teléfono móvil, de los cuales cerca de la mitad (44.9%) recibió sanciones por motivos de su uso.



UNIVERSIDAD CÉSAR VALLEJO

**FACULTAD DE CIENCIAS DE LA SALUD
ESCUELA PROFESIONAL DE PSICOLOGÍA**

Declaratoria de Autenticidad del Asesor

Yo, AGUILAR ARMAS HAYDEE MERCEDES, docente de la FACULTAD DE CIENCIAS DE LA SALUD de la escuela profesional de PSICOLOGÍA de la UNIVERSIDAD CÉSAR VALLEJO SAC - TRUJILLO, asesor de Tesis titulada: "Estilos de Crianza Familiar como mediador de la Dependencia al Móvil y la Impulsividad en adolescentes de El Porvenir", cuyos autores son URIOL PAREDES DIANA LISBETH, HERMENEGILDO MUÑOZ KATHERINE BRIGHITH, constato que la investigación tiene un índice de similitud de 16.00%, verificable en el reporte de originalidad del programa Turnitin, el cual ha sido realizado sin filtros, ni exclusiones.

He revisado dicho reporte y concluyo que cada una de las coincidencias detectadas no constituyen plagio. A mi leal saber y entender la Tesis cumple con todas las normas para el uso de citas y referencias establecidas por la Universidad César Vallejo.

En tal sentido, asumo la responsabilidad que corresponda ante cualquier falsedad, ocultamiento u omisión tanto de los documentos como de información aportada, por lo cual me someto a lo dispuesto en las normas académicas vigentes de la Universidad César Vallejo.

TRUJILLO, 24 de Junio del 2024

Apellidos y Nombres del Asesor:	Firma
AGUILAR ARMAS HAYDEE MERCEDES DNI: 18211853 ORCID: 0000-0001-9368-6184	Firmado electrónicamente por: HAGUILARAR el 28- 06-2024 22:52:07

Código documento Trilce: TRI - 0770028