



UNIVERSIDAD CÉSAR VALLEJO

ESCUELA DE POSGRADO

**PROGRAMA ACADÉMICO DE MAESTRÍA EN
ADMINISTRACIÓN DE LA EDUCACIÓN**

Ejercicio profesional docente en la calidad educativa bajo la
percepción de los estudiantes en un establecimiento penitenciario de
Lima, 2024

TESIS PARA OBTENER EL GRADO ACADÉMICO DE:

Maestra en Administración de la Educación

AUTORA:

Bustios Blanco, Indirha (orcid.org/0009-0004-6982-0581)

ASESORES:

Dra. Julca Vera, Noemí Teresa (orcid.org/0000-0002-5469-2466)

Dr. Chumpitaz Caycho, Hugo Eladio (orcid.org/0000-0001-6768-381X)

LÍNEA DE INVESTIGACIÓN:

Gestión y Calidad Educativa

LÍNEA DE RESPONSABILIDAD SOCIAL UNIVERSITARIA:

Apoyo a la reducción de brechas y carencias en la educación en todos sus
niveles

LIMA — PERÚ

2024



UNIVERSIDAD CÉSAR VALLEJO

ESCUELA DE POSGRADO

MAESTRÍA EN ADMINISTRACIÓN DE LA EDUCACIÓN

Declaratoria de Autenticidad del Asesor

Yo, JULCA VERA NOEMI TERESA, docente de la ESCUELA DE POSGRADO MAESTRÍA EN ADMINISTRACIÓN DE LA EDUCACIÓN de la UNIVERSIDAD CÉSAR VALLEJO SAC - LIMA ESTE, asesor de Tesis titulada: "Ejercicio profesional docente en la calidad educativa bajo la percepción de los estudiantes en un establecimiento penitenciario de Lima,2024", cuyo autor es BUSTIOS BLANCO INDIRHA, constato que la investigación tiene un índice de similitud de 9%, verificable en el reporte de originalidad del programa Turnitin, el cual ha sido realizado sin filtros, ni exclusiones.

He revisado dicho reporte y concluyo que cada una de las coincidencias detectadas no constituyen plagio. A mi leal saber y entender la Tesis cumple con todas las normas para el uso de citas y referencias establecidas por la Universidad César Vallejo.

En tal sentido, asumo la responsabilidad que corresponda ante cualquier falsedad, ocultamiento u omisión tanto de los documentos como de información aportada, por lo cual me someto a lo dispuesto en las normas académicas vigentes de la Universidad César Vallejo.

LIMA, 03 de Agosto del 2024

Apellidos y Nombres del Asesor:	Firma
JULCA VERA NOEMI TERESA DNI: 18837377 ORCID: 0000-0002-5469-2466	Firmado electrónicamente por: NOJULCAVE el 07- 08-2024 17:43:50

Código documento Trilce: TRI - 0846320



UNIVERSIDAD CÉSAR VALLEJO

ESCUELA DE POSGRADO

MAESTRÍA EN ADMINISTRACIÓN DE LA EDUCACIÓN

Declaratoria de Originalidad del Autor

Yo, BUSTIOS BLANCO INDIRHA estudiante de la ESCUELA DE POSGRADO MAESTRÍA EN ADMINISTRACIÓN DE LA EDUCACIÓN de la UNIVERSIDAD CÉSAR VALLEJO SAC - LIMA ESTE, declaro bajo juramento que todos los datos e información que acompañan la Tesis titulada: "Ejercicio profesional docente en la calidad educativa bajo la percepción de los estudiantes en un establecimiento penitenciario de Lima,2024", es de mi autoría, por lo tanto, declaro que la Tesis:

1. No ha sido plagiada ni total, ni parcialmente.
2. He mencionado todas las fuentes empleadas, identificando correctamente toda cita textual o de paráfrasis proveniente de otras fuentes.
3. No ha sido publicada, ni presentada anteriormente para la obtención de otro grado académico o título profesional.
4. Los datos presentados en los resultados no han sido falseados, ni duplicados, ni copiados.

En tal sentido asumo la responsabilidad que corresponda ante cualquier falsedad, ocultamiento u omisión tanto de los documentos como de la información aportada, por lo cual me someto a lo dispuesto en las normas académicas vigentes de la Universidad César Vallejo.

Nombres y Apellidos	Firma
INDIRHA BUSTIOS BLANCO DNI: 28312120 ORCID: 0009-0004-6982-0581	Firmado electrónicamente por: BBUSTIOSBL el 03-08- 2024 21:25:42

Código documento Trilce: TRI - 0846319

DEDICATORIA

En primer lugar, a Dios por regalarme la vida y poder tener una bella familia.

A mis padres Roger y Rosa María grandes guías de fortaleza, amor y dedicación.

A mis hijos por demostrarme que la vida continua y a seguir siendo mejores seres humanos cada vez.

AGRADECIMIENTO

A mi familia por su apoyo permanente en el desarrollo de mis estudios y por comprenderme en cada etapa de mi vida.

A los docentes de la Universidad César Vallejo, sede San Juan de Lurigancho por su permanente seguimiento y monitoreo académico en pro de lograr culminar el presente trabajo de investigación.

ÍNDICE DE CONTENIDOS

Carátula	i
Declaratoria de autenticidad del asesor.....	ii
Declaratoria de originalidad de la autora	iii
Dedicatoria	iv
Agradecimiento.....	v
Índice de contenidos	vi
Índice de tablas	vii
Índice de figuras	viii
Resumen.....	ix
Abstract	x
I. INTRODUCCIÓN	1
II. METODOLOGÍA	13
III. RESULTADOS	17
IV. DISCUSIÓN	27
V. CONCLUSIONES.....	32
VI. RECOMENDACIONES	33
REFERENCIAS	34
ANEXOS.....	40

ÍNDICE DE TABLAS

Tabla 1: Tabla de contingencia entre las variables EPD*CE_____	19
Tabla 2: Tabla de cruzada DP*CE-----	20
Tabla 3: Tabla de cruzada DP*CE-----	20
Tabla 4: Tabla de cruzada DS*CE-----	21
Tabla 5: Prueba de normalidad -----	22
Tabla 6: Prueba de Influencia -----	22
Tabla 7 : R Cuadrado-----	23
Tabla 8: Información de modelos -----	23
Tabla 9: Pseudo R cuadrado -----	24
Tabla 10: Información de ajuste de los modelos-----	24
Tabla 11: Pseudo R cuadrado-----	25
Tabla 12: Información de ajusta de los modelos-----	25
Tabla 13: Pseudo R Cuadrado del modelo EPD en CE-----	25

ÍNDICE DE FIGURAS

Figura 1: Descripción de EPD -----	17
Figura 2: Distribución de la dimensión personal-----	17
Figura 3: Distribución de la dimensión pedagógica-----	18
Figura 4: Distribución de la dimensión social -----	18
Figura 5: Descripción de CE -----	19

RESUMEN

La investigación titulada ejercicio profesional docente en la calidad educativa bajo la percepción de los estudiantes en un establecimiento penitenciario de Lima,2024; estuvo orientada a identificar y reducir las brechas por una educación de calidad, dentro del objetivo de determinar el grado de influencia entre ambas variables de estudio. Se trabajó con una población de 142 y con una muestra de 103 estudiantes. Los instrumentos utilizados fueron cuestionarios tipo escala de Likert, para la variable ejercicio profesional docente con 24 preguntas como para la variable calidad educativa con 26 preguntas, los cuales fueron debidamente validado por juicio de expertos. Los resultados fueron sometidos al análisis respectivo de confiabilidad, obteniendo un Alfa de Cronbach = 0,949 para la variable independiente y Alfa de Cronbach = 0,940 para la variable dependiente. El método utilizado fue aleatorio simple de tipo básico, correlacional causal de diseño no experimental de enfoque cuantitativo. Los resultados obtenidos demuestran que el valor de sig = 0.000<0.05, correspondiente a aceptar que el Ejercicio profesional docente influye significativamente en la calidad educativa con un. Nagelkerke = 0.414. Ambas variables en estudio son muy importantes para el desarrollo de la educación y sus respectivos procesos pedagógicos.

Palabras clave: calidad de la educación, educación de los presos, docencia, eficacia del docente.

ABSTRACT

The research titled professional teaching practice in educational quality under the perception of students in a prison establishment in Lima, 2024; It was aimed at identifying and reducing gaps for quality education, within the objective of determining the degree of influence between both study variables. We worked with a population of 142 and a sample of 103 students. The instruments used were Likert scale type questionnaires, for the teaching professional practice variable with 24 questions and for the educational quality variable with 26 questions, which were duly validated by expert judgment. The results were subjected to the respective reliability analysis, obtaining a Cronbach's Alpha = 0.949 for the independent variable and Cronbach's Alpha = 0.940 for the dependent variable. The method used was a simple random, causal correlational, non-experimental design with a quantitative approach. The results obtained demonstrate that the value of sig = 0.000 < 0.05, corresponding to accepting that professional teaching practice significantly influences educational quality with a Nagelkerke = 0.414. Both variables under study are very important for the development of education and their respective pedagogical processes.

Keywords: education quality, prison education, teaching, teacher effectiveness"

I. INTRODUCCIÓN

Ejercicio Profesional docente - EPD en prisiones, desde el contexto internacional UNODC United Nations Office on Drugs and Crime, se revisó el documento united nations minimum rules for the treatment of persons, (Mandela, 2016), las cuales se escribieron para servir de modelo, recomendaciones para el buen trato de los reclusos a nivel mundial; su objetivo es mostrar un sistema penitenciario adecuado. Respecto a la Calidad educativa - CE actualmente las practicas realizadas en las prisiones deberían de ser las más acordes al tratamiento señalado por la normatividad internacional para el trabajo en prisiones.

Por diversas condiciones geográficas, sociales, económicas o de normatividad vigente no se pueden practicar todas las reglas y continuamente son sujetas de observación para una mejor práctica de lo que señalan; sin embargo, estas deberían servir de guía y permanentemente estimulando el esfuerzo por practicarlas, más aún poder aspirar a una CE. En América Latina, la realidad penitenciaria es muy variable, según un informe de la (UNESCO, 2008), se están construyendo diferentes formas de implementar y mejorar la intervención multidisciplinaria en los penales, sobre todo en las áreas de educación, la cual a la larga es un factor de prevención de la reincidencia delictiva.

Realizando una mirada panorámica de la realidad penitenciaria latinoamericana, la educación en las prisiones tiene problemas comunes como el hacinamiento, infraestructura, falta de economía y de una logística específica. No obstante, hay países que han hecho avances exitosos; por ejemplo, en Brasil, Colombia y México, han desarrollado programas particulares que buscan no solo alfabetizar a los privados de libertad, sino también ofrecerles educación básica y superior, con resultados muy alentadores.

Siguiendo la misma perspectiva observamos que en el Perú de parte de instituciones del gobierno central; tales como ministerios, universidades y otros organismos especializados, han ido formulando propuestas para mejorar la calidad educativa. Actividades de cero analfabetismos en las prisiones, complementar estudios de la educación básica en alianzas interinstitucionales y otras de educación superior de manera semipresencial y virtual; son esfuerzos que buscan a través de la educación, centrarse en una actividad formativa y de calidad, que permita desarrollar mejores competencias y habilidades en los internos estudiantes.

En el Perú, la Oficina de Estadística de la Sede Central del INPE en su informe estadístico de enero INPE (2024), informa que uno de los principales problemas asociado como un factor de riesgo para la criminalidad, es la marcada presencia de privados de libertad sin culminar su educación básica, habiendo cursado solo algunos grados de estudios en el nivel primaria o secundaria. De un universo de 94, 911 internos en centros penitenciarios (población intramuros), solo 41,256 han culminado la secundaria, siendo aún más preocupante que

1,492 son analfabetos; frente a esta realidad, en un esfuerzo conjunto con el MINEDU, se tiene el objetivo de brindar servicios educativos dentro de los establecimientos penitenciarios de acuerdo a la singularidad del medio de estudio y comprometerse que enseñar al privado de libertad, significa educar a un sujeto adulto, pero con muchas urgencias de reeducar sus actitudes, hacia los valores éticos morales que constituyan un factor de protección frente a la conducta delictiva.

La problemática se asocia a deficientes modos de confinamiento de los internos; hacinamiento, carencia de servicios básicos y limitación de personal para el tratamiento (docentes, psicólogos, trabajadores sociales, abogados y otros); Defensoría del Pueblo (2017), La Dirección de Tratamiento Penitenciario-DTP es la encargada de promover actividades de carácter interdisciplinario para lograr la posterior reincorporación del ciudadano. Dentro de esta organización, las normas educativas internas tienen el fin de contribuir al proceso de resocialización, mediante la gestión integral del ejercicio del derecho a la educación básica de los PPL; así como también, la participación en actividades artísticas, recreativas, de fomento de la lectura y otros.

En el informe final de tratamiento penitenciario 2022, INPE (2022), se informó que 15,514 internos estuvieron matriculados en el área de educación, de ellos 13,588 (15.9%) eran hombres y 1,926 (42.6%) mujeres. Del total en educación y trabajo son el 45.4% (40,818), siendo preocupante que 54.6% (49,059) de la Población Penitenciaria, no registren participación en actividades de trabajo o educación.

La CE en los penales, tiene que ver con la marcada incidencia en asociar la labor educativa como parte auxiliar del tratamiento penitenciario, asociándolo como una herramienta tecnológica, de carácter terapéutico para los fines de la resocialización. Esta situación, ha llevado a la práctica de que muchos docentes vean la asistencia a labores académicas, más como un registro de buena o mala participación para la incidencia del reporte estadístico del área, sobre el fin que en sí mismo considera, el espíritu de la labor educativa.

La tarea que el servicio educativo debe servir a las metas del tratamiento, ocasiono que los educadores sean responsables de que ese objetivo sea alcanzado por sobre todas las actividades; sin diferenciar entre la lógica propia del servicio penitenciario y la que busca la labor docente, muy propia del maestro de escuela. Un derecho, la educación es reconocido en múltiples documentos internacionales, Declaratoria Universal de los DDHH, ONU (1948) y el International Covenant on Economic, Social and Cultural Rights ONU (1976), se considera importante para el desarrollo personal y autonomía, tratando de encontrar igualdad y justicia social, la participación ciudadana, la difusión de salud y bienestar integral, la cohesión social dentro de una cultura de paz, entre otros relacionados a DDHH. Al respecto, se debe tener cuidado de reflectar la educación, no solo como un deber que debe cumplir el penado para

acceder a la resocialización; sino en la real magnitud que esta persigue como un derecho fundamental del ser humano, sin importar su situación jurídica.

Parte de la problemática que se tiene en el EP donde se realizó la investigación es el marcado hacinamiento que tiene, según lo informado por la Unidad de Estadística del INPE, para una capacidad de albergue de 572; a enero del 2024, el penal tiene 3439 internos, generando una sobrepoblación de 501%, siendo uno de los cinco establecimientos más hacinados del país. Sumado a la marcada población a atender de un promedio de 142 matriculados, es la poca oferta docente que se tiene en el área, donde solo se cuenta con seis docentes de parte del INPE y cuatro docentes vía convenio con el MINEDU. La infraestructura con que cuenta el establecimiento tampoco es una de las mejores, lo cual es un problema del Estado relacionado a la falta de adecuadas edificaciones públicas, sobre todo en los ambientes de salud y educación; el INPE no es ajeno a ello, debido a que el actual penal, fue acondicionado de lo que antes fue una fábrica de elaboración de productos a base de pescado, teniendo que acondicionar sus espacios para aulas de estudio.

La contribución de este trabajo se relacionó con el ODS 4, ONU (2015), educación de calidad, inclusiva y equitativa, incluidos los grupos vulnerables como son los privados de libertad. A si mismo fomentar la disminución de las desigualdades y la igualdad de género pues se atienden mujeres y varones privados de libertad motivando a salir del ciclo de pobreza. Se impulsan programas internos de cero analfabetismos, fomento de lectura y educación musical trabajando la tolerancia y respeto mutuo que sumaran a forjar una sociedad más pacífica.

Por lo tanto el cuestionamiento general de esta investigación fue, ¿En qué medida el ejercicio profesional docente influye en la CE bajo la percepción de los estudiantes en un establecimiento penitenciario de Lima,2024? y los específicos, (1) ¿Cuál es la influencia de la dimensión personal del EPD en la CE bajo la percepción de los estudiantes en un establecimiento penitenciario de Lima,2024?, (2) ¿Cuál es la influencia de la dimensión pedagógica del EPD en la CE bajo la percepción de los estudiantes en un establecimiento penitenciario de Lima,2024 ?, (3) ¿Cuál es la influencia de la dimensión social del EPD en la CE bajo la percepción de en los estudiantes en un establecimiento penitenciario de Lima,2024?.

Esta investigación se justifica a nivel teórico, aportará a ampliar el conocimiento de la intervención pedagógica que se viene realizando en un entono de estudiantes adultos, dentro de una realidad educativa particular, como la que es un establecimiento penitenciario del departamento de Lima. Metodológicamente, se seguirá un estudio del enfoque cuantitativo, teniendo el debido cuidado de aplicar instrumentos debidamente validados, lo cual permita un análisis de la base de datos. Del análisis de resultados, la investigación podrá evidenciar

la problemática que se podría presentar, estableciendo las oportunas recomendaciones que permitan contribuir a una práctica eficiente del EPD, para así contribuir a mejorar la CE del sistema educativo que se viene practicando en un establecimiento penitenciario de Lima,2024.

La meta del presente trabajo fue hallar en cuanto el EPD influye en la CE bajo la percepción de los estudiantes en un establecimiento penitenciario de Lima,2024. De lo cual se desprenden los siguientes específicos: (1) Determinar la influencia de la DP del EPD en la CE bajo la percepción de los estudiantes en un establecimiento penitenciario de Lima,2024, (2) Determinar la influencia de la DP del EPD en la CE bajo la percepción de los estudiantes en un establecimiento penitenciario de Lima,2024, (3) Determinar la influencia de la DS del EPD en la CE bajo la percepción de en los estudiantes en un establecimiento penitenciario de Lima,2024.

Esta investigación consideró antecedentes internacionales y nacionales sobre ejercicio profesional docente- EPD y calidad educativa – CE, donde:

Bacilio y Tomalá (2019), Práctica educativa de docentes egresados sin título pedagógico y la CE en IE SMF– Ecuador , 2017.UCV ., 2019, en su investigación sobre el trabajo docente de profesionales no titulados y la CE de la IE SMF– Ecuador. El trabajo se centro en el impacto de la participación de docentes sin certificación pedagógica en la calidad educativa de SMF durante el ciclo escolar 2017; se utilizó un cuestionario aplicado a 42 docentes: 18 con TP y 24 sin TP, y los resultados mostraron que se pueden lograr los objetivos de CE en SMF a través de una adecuada utilización de estándares, habilidades, evaluación, aprendizaje significativo y al centrar la atención en los logros y metas de los alumnos. Contribuye con la presente en demostrar que los docentes sin certificación pedagógica pueden logrando las exigencias de calidad requeridos en SMF.

Hidrovo y Luque (2020) estudio que buscó identificar la relación entre el rendimiento docente - RD y CE en la escuela CR, Ecuador,2020. Tipo aplicado, cuantitativo-correlacional, de diseño no experimental y transversal, trabajando con 19 docentes, cuestionario para RD con 22 preguntas y para CE con 20 preguntas. Se llevó a cabo un análisis estadístico descriptivo e inferencial utilizando cálculo de frecuencias y correlación de Pearson, confirmando la relación y validando la hipótesis. Demostrando una correlación fuerte entre sus variables, contribuye a esta investigación en demostrar la relación existente, que al mejorar el RD por ende se mejorara la CE.

Asencio y Cherre (2022) el propósito del estudio fue hallar la conexión entre la CE y el desempeño docente - DD de una IE en Milagro, Ecuador, 2022. Trabajo cuantitativo con diseño no experimental básico y correlacional. Se realizó un estudio con 60 educadores,

utilizando dos cuestionarios con niveles de confianza 0,903 y 0,924, mostrando alta confiabilidad. Al analizar los resultados se observó una correlación significativa con $r=0,410$ y un error de 0,001, sugiriendo que a medida que la CE mejore, esto impactará positivamente en el DD. Este estudio contribuyó con la investigación en buscar y se logró encontrar que a mayor CE también repercutirá en subir el DD en la IE.

Núques (2022) CE y colaboración entre docentes en una institución de Guayaquil, 2022. Donde buscó establecer la relación entre los patrones de CE y el trabajo colaborativo -TC docente. Es básico, descriptivo correlacional, cuantitativo y no experimental. Incluyó 30 profesores y se recopiló información a través de dos encuestas sobre los referentes de CE y colaboración. Resultando que el 53,3 % de los docentes consideran estos estándares y el trabajo colaborativo en un nivel bajo. Asimismo, el 6,7 % de los profesores evalúan los estándares de CE y TC como altos. Arribando a relación positiva y significativa directa, con un valor de 0,781 y significancia de 0,000. Este estudio contribuyó con la investigación en medida que muestra que hay una alta relación entre sus estándares CE y TC en sus docentes.

Rojas (2021) buscó examinar el impacto del rendimiento académico en la CE de los alumnos de EGB en la Escuela C., Los Ríos, Ecuador. Llevó a cabo un trabajo de campo descriptivo, aplicando un cuestionario Likert para recoger datos de una muestra de 80 docentes y 80 alumnos, obteniendo una confiabilidad de 0.91. Se halló una sólida relación de sus variables. El aporte de la presente radica en la demostración de la fuerte vinculación de sus variables, traduciendo en que los estudiantes con educación de mejor calidad suelen tener un rendimiento académico superior.

Yañez (2019) en el estudio presentado: Satisfacción del cliente-SC y CE. La UCV en Trujillo - Perú. ¿Quién empleó el diseño descriptivo: correlacional? Con este fin y utilizando un cuestionario inspirado en el instrumento de Parasuraman para evaluar la CE con 70 estudiantes, los hallazgos indicaron una conexión relevante entre la educación, el profesorado y la administración en torno a la CE y la SC del IE CETPRO Gran Chimú de Trujillo. Con la investigación se contribuye en el sentido que hallándose una conexión relevante entre sus variables, que sirven para sugerir una propuesta de modificar la infraestructura de la IE, capacitar constantemente a sus docentes y administrativos; así como aplicar la encuesta utilizada anualmente para ver el progreso.

Castillo (2024) Cooperativa trabajo y CE en alumnos de un instituto privado, SJL, 2023. Se orientó a encontrar la conexión del trabajo colaborativo-TC y la CE. Básica, cuantitativo, nivel correlacional y diseño no experimental. El estudio incluyó a 88 estudiantes, aplicando un muestreo no intencionado. Empleó una guía de observación para la variable de TC y una encuesta tipo Likert para la variable de CE, validadas por expertos. La fiabilidad de 0,940 para

la primera variable y 0,881 para la segunda. El Rho de Spearman mostrò resultados de 0,290, con significancia de $0,006 < 0,05$; por lo que se rechaza la hipótesis nula y se acepta la alternativa. Se determinó una relación del trabajo en equipo y la CE. Este estudio aporta a la investigación al demostrar que a mayor trabajo colaborativo incrementará la CE.

En 2020, Ormeño y Asmat estudiaron el impacto del desempeño docente - DD en la CE de la IE JAQG de Pisco, Ica, en 2021. Se llevó a cabo utilizando una metodología aplicada, hipotético-deductivo, cuantitativo explicativo y un diseño no experimental, correlacional causal y de corte transeccional. La muestra censal incluyó a 50 docentes. Se llevaron a cabo encuestas usando cuestionarios validados por expertos, con confiabilidades de 0,759 y 0,844 para las variables. Tras analizar resultados, se concluye que el DD impacta significativamente con $\text{sig} = 0,000 < 0,05$ y $\text{Nagelkerke} = 0,315$, indicando que el DD explica el 24,6 % y 31,5 % de la variabilidad de la CE. Contribuye con la presente investigación al demostrar que existe un impacto considerable entre el DD en la CE que significa que si se enriquece el DD repercutirá en una mejora de la CE de sus alumnos.

Flores y Contreras (2021) en el que el estudio buscó la conexión de gestión administrativa-GA y la CE en el IESTP "Amazónico", San Martín-2021. Este estudio básico, correlacional, no experimental y de corte transversal, incluyendo a 53 docentes como población y muestra. Se utilizaron dos encuestas, una para cada variable. Arribando que la GA obtiene el 50% en planificación, organización, evaluación y control. Se determinó una relación positiva alta y significativa, con un Pearson de 0,867 y significancia de 0,000, así como un 75,27 % de determinación. Estos resultados contribuyen al presente con demostrar la alta conexión, es decir al mejorar la GA por ende se mejorará la CE en su respectiva IE.

Alamo, Garay, Romani y Clemente (2023) se estudió la relación entre DD y CE. Se aplicó una metodología básica, descriptiva correlacional, con un diseño no experimental de corte transversal y enfoque cuantitativo, abarcando el muestreo a 50 profesores. Se emplean instrumentos para las encuestas con un AC de 0,914 y 0,957 para sus variables. Alcanzando un resultado que muestra una relación significativa y de alta intensidad a través de $\text{sig} = 0,000 < 0,05$ y $\text{RS} = 0,689$. Este hallazgo demuestra que el DD impacta positivamente a la CE, contribuyendo así con la presente.

La teoría de la justicia, según Rawls (1971) fundamental en toda creencia, y la equidad debe ser la virtud principal en entornos sociales, incluso antes que el bienestar. Esto sugiere que, para algunos, la pérdida de libertad no es tolerable. La justicia no puede transformarse, porque se sustenta en la lucha de la mayoría por un bien que les falta, como la verdad. La justicia auténtica es el único fundamento que puede caracterizar una sociedad: existe orden en una comunidad que adopta estos principios. La equidad social ofrece un marco para

distribuir derechos y responsabilidades a las instituciones fundamentales de la sociedad y asegurar una justificada repartición de recursos.

Rawls sostiene que el utilitarismo considera justa una sociedad si sus instituciones maximizan el bienestar colectivo en educación; por ello, es clave mostrar que la teoría de la justicia y el utilitarismo. La utilidad conecta la bondad y la justicia en la educación, la distribución del bien, la maximización como justicia y el cumplimiento del deseo mediante el utilitarismo clásico. Caballero (2006). Del mismo modo, el hombre valora beneficios y perjuicios por su interés y a veces se sacrifica por recompensas futuras, bueno frente a ello, es razonable que la sociedad busque su bienestar, aunque implique la renuncia de algunos para alcanzar la máxima satisfacción global. Al aplicar el principio utilitario de elección individual en la sociedad para respaldar la educación, la distribución de beneficios entre individuos se torna irrelevante y la esclavitud se vuelve menos significativa cuando la pérdida de unos se equilibra con la ganancia general de otros. Teóricamente, no hay razón para que los intereses de ciertos individuos no compensen las pérdidas de otros, ni por la que se deban violar libertades ajenas en busca del bien colectivo mayor. Aunque Rawls sostuvo que en civilizaciones desarrolladas la educación profesional no amplía intereses, ya que el rigor de los principios de justicia limita inclinaciones a conductas injustas y dañinas, mientras que los utilitaristas consideran este rigor como una manifestación institucional, ya sea como en este contexto de prisión.

Para Rawls (2002) la teoría de la justicia busca proporcionar una perspectiva coherente en acciones que fomentan el desarrollo de aspectos esenciales para mejorar la justicia, siendo más adecuada desde la óptica kantiana y la originalidad de ideas clásicas en contextos que permiten ver la justicia como la base moral ideal de una sociedad democrática. Ante ello, es crucial tener en cuenta una guía teórica en contextos que permiten ver la moral, reflejando la creación sustantiva de la teoría. Las críticas y comparaciones con otras teorías, principalmente del utilitarismo, se ven como un medio para alcanzar este objetivo. Es fundamental señalar que hay distintas expresiones y definiciones sobre la teoría del bien. La idea de bienes primarios se basa en el debate sobre el utilitarismo, que resalta deberes individuales y la relevancia de la sociedad para la libertad. Es relevante mencionar que se discutió brevemente en ensayos previos y se realizó un análisis de la formulación de los principios de justicia. Se señalan dos principios, el primero es la justicia como imparcialidad, fundamentando esta teoría a través de una exposición informal que dirige hacia el rol de la justicia en la cooperación social, brindando una breve descripción del objeto de la justicia según la estructura social. Del mismo modo, es esencial tener en cuenta que el pacto social está en una fase decisiva de justicia, siendo la justicia fundamental en todas las instituciones y de un sistema de ideas. Sin embargo, para cada persona, la justicia enfatiza el bienestar

colectivo y se vincula con la libertad y la equidad entre los ciudadanos. Por lo tanto, es crucial entender que la teoría de la justicia aborda la acción humana, la verdad y la equidad, aunque estas den lugar a situaciones en las que el utilitarismo presenta puntos de vista contradictorios. Rawls (2005).

La teoría de la educación, según Gargallo (2002) diferencia las ciencias educativas, de ciencias humanas y aplicadas a problemas educativos, enfocada en el crecimiento personal en el aprendizaje. es decir, la teoría educativa y la calidad educativa constituyen un sistema de saberes, que se manifiesta en la práctica, integrando el conocimiento técnico y general sobre la tecnología. Ahora bien, consideramos la teoría educativa como un sistema científico que, al igual que otras disciplinas, busca mejorar la calidad y normalizar procesos educativos. En este contexto, las teorías explicativas se contrastan con otras disciplinas educativas, que brindan saber científico, pero su fin principal es descriptivo más que prescriptivo. Bowen y Hobson (2001).

De igual manera, Gargallo (2002) considera que el saber educativo es un conocimiento que facilita la explicación, interpretación y definición de la práctica docente y de la CE. Es decir, ayuda comprender la educación que implica determinar qué conocimiento es necesario para gestionar del ámbito educativo y decidir el enfoque para investigar. No obstante, este análisis clarifica la investigación teórica en educación, establece fundamentos para la investigación disciplinar y reconoce los desafíos de la investigación educativa desde una perspectiva axiológica, considerando la conexión entre teoría y práctica docente.

El EPD es descrito como “una serie de singularidades, conductas y competencias de los docentes que facilitan que los alumnos logren alcanzar sus metas, abarcando tanto aprendizajes concretos como en objetivos más amplios como resolver problemas, desarrollar su pensamiento crítico, trabajar en equipo y convertirse en ciudadanos efectivos” OREALC (citado por Cardo,2010)

Es por eso que muy importante es dimensionar el EPD, pues hay varias propuestas, de las cuales más acordes a un contexto de docentes penitenciarios sería la de la Comisión Rivero (2003) donde se precisó las dimensiones necesarias para una formación óptima del docente que se necesita.

La propuesta se da con la necesidad de tener un perfil docente básico, pero integro articulando la tarea docente con las características cotidianas en el aula. Por lo tanto, en la presente investigación se considera tres dimensiones las cuales se consideró más acorde a la función de un docente penitenciario el cual debe ser un líder transformacional. Teniendo tres dimensiones como las describimos a continuación.

La dimensión Personal, constituido por partes personales del docente que forman parte del profesional y el cuidar este aspecto ayudará a enriquecer el aspecto moral para con su trabajo diariamente y su disposición a una larga carrera como dice Capella (citado por Rivero,2003). Trabajando la autoestima del profesional penitenciario la cual es primordial porque a partir de esta se construye su autoimagen y su relación con los demás. Es contemplar al ser humano con destrezas y limitaciones en constante proceso de mejoramiento personal y profesional. Evitando la disgregación en su vida como persona y profesional, más relevante todavía en una IE dentro de un establecimiento penitenciario con estudiantes PPL.

La dimensión Pedagógica, la cual se encarga de las características profesionales específicas de la docencia, competencias propias de la carrera las cuales pertenecen al conocimiento y la utilización de diferentes métodos, procedimientos y técnicas para el proceso enseñanza-aprendizaje y la evaluación; dicho de otra forma, es que el docente lleva a cabo el proceso de EA con dominio de estrategias y recursos pedagógicos orientados a que los estudiantes logren un aprendizaje significativo. Acompañado de un medio ambiente educativo propicio, coexistiendo respetando a todos sin ningún otro aspecto con el objetivo formar personas críticas, reflexivas e interculturales. Reconocido como el “que hacer pedagógico” Rivero (2003).

Centrándose en enseñar, incentivar, facilitar, organizar y valorizar el proceso de aprendizaje. Siendo competencia de esta dimensión de observar, descubrir en sus estudiantes sus potencialidades y utilizando estrategias promoviendo el desarrollo integral del estudiante, más si es un estudiante privado de libertad.

La dimensión social, en la cual se incluye al docente como parte de una comunidad local, regional, nacional o universal donde el docente contextualiza y transfiere una visión panorámica completa de los aprendizajes.

Debe promover que los alumnos empleen sus conocimientos en buscar solucionar problemas reales de su propio contexto con actitud reflexiva y crítica; convirtiendo a la IE en un lugar que contribuya a la mejora del desarrollo individual construyendo lugares de interacción pedagógica acordes y favoreciendo los aprendizajes reales para la aplicación en su propia vida. Es así que se debe promover la ejecución de proyectos educativos y actividades innovadoras de aprendizaje acordes a solucionar problemas de su situación real las cuales son importantes a cada estudiante; mediante estos proyectos y actividades los docentes guían a los alumnos para que examinen de forma crítica y reflexiva su medio social.

El EPD comprende diferentes grados de dificultad, como son: Saber, saber hacer y saber ser son los principales que comprenden los aprendizajes.es decir se trata de que los alumnos evolucionen sus capacidades para aprender con autonomía, manteniendo preferencias y compromisos con cada uno de ellos mismos, su entorno y el mundo. Rivero (2003).

Senlle y Gutiérrez (2005) habla de CE y plantea cuatro dimensiones respecto a cómo está estructurada la IE, la forma de desarrollar los procesos educativos, forma de otorgar el servicio, administración eficaz del servicio educativo y la excelencia estructural, esta última hace referencia en dos facetas: parte estructural y técnica. La parte estructural es la infraestructura de la IE que debe estar en perfectas condiciones como las aulas con iluminación natural de preferencia, cero distracciones, mobiliario y su distribución apropiada, medios tecnológicos, seguridad entre otros para brindar un servicio educativo presencial o virtual. El aspecto técnico es sobre la planificación de documentos técnico-pedagógicos como PAT, PEI y más acompañados de docentes capacitados, soporte técnico e informático.

La D. calidad didáctico pedagógico, básico según Senlle y Gutiérrez (2005) siendo primordial en el conocimiento docente y la utilización de estrategias metodológicas pero todo acompañado de trabajo en equipo, solidaridad, respeto mutuo, sana convivencia, logro de aprendizajes de los alumnos. Los actuales modelos están respaldados con teorías de la calidad educacional novedosas con utilización de técnicas y teorías para que el docente desarrolle su proceso de EA de forma proactiva.

Para todo esto es muy importante la evaluación docente como indicador de crecimiento en su labor pedagógica; al respecto el MINEDU (2024) ha estado creando y organizando un nuevo sistema de evaluación fuerte para así mejorar la educación, haciendo relación entre las rubricas como una actividad educativa propiciando al alumno se ilustre de manera reflexiva, crítica y creativa obteniendo herramientas de investigación; para todo esto el docente debe ser facilitador, guía permanente promoviendo que el alumno revele y edifique su propio aprendizaje. El MINEDU dice que es el PEN el cual desarrolla una propuesta para los docentes, la cual está orientada a tener un docente de vanguardia en constante y permanente capacitación y de fácil adaptación a un sistema curricular flexible y dinámico. MINEDU (2020).

En cuanto a la D. calidad del servicio menciona Senlle y Gutiérrez (2005) dos lados: interno y externo; al promover buenas relaciones dentro de la IE con responsabilidad y funciones bien definidas además que cada docente debe enseñar de forma óptima cubriendo las probabilidades y obligaciones académicas de los estudiantes y con los PPF de veedores del proceso enseñanza-aprendizaje.

Respecto a la dimensión calidad de gestión menciona Senlle y Gutiérrez (2005) que todos los directivos deben ser capaces de desarrollarse en temas de gestión; pues todo directivo de la IE cumple funciones específicas y primordiales planificando el que hacer pedagógico, elaboración de planes de trabajo, monitoreo y acompañamiento docente para lograr el éxito de los objetivos. El directivo debe de realizar continuamente capacitaciones de gestión potenciando así al personal y obtener una educación de calidad.

Un aspecto de educación es la calidad educativa - CE; tal como lo escribió Coombs (1967), analizando la situación grave mundial de educación desde su mirada, planteó que ella comprendía: “La educación consta de tres lados que se deben cumplir como son: los procesos educativos, los resultados esperados y el costo que se debe asumir” Pescador J. A. (2002). En América Latina, en México para situarnos, en 1977, se da inicio al PNE encontrándose la temática de CE , en cuyos cinco objetivos escritos, tres estuvieron orientados a mejorar la CE. Por el año 1981, surge un programa para mejorar la CE en educación básica, nace además un PNES (1981-1991), también un proyecto para mejorar la calidad de sus docentes.

Por los años 70, la UNESCO tras extensas reuniones de trabajo por este tema en México, también en Quito, plantean tres objetivos: “priorizar la educación básica en especial en la primaria, trabajar arduamente para subir la CE y optimizar los procesos en gestión educativa” Pescador, (2002). Se continuo con México, en el PNE 2001–2006, donde aseguran que en 2025 debe funcionar la educación con calidad y equidad , es decir que sea integral, inclusiva, docentes especializados y suficientes recursos ; acceso a la información para toma de decisiones, planificación , una escuela flexible capaz de adaptarse continuamente al avance de la sociedad, sistema de evaluación completo y confiable, leyes y normas funcionales y participación ciudadana Ortega (2002), en Solana (2002), se observa que mediante cuestiones internas y externas apuntan a mejorar la educación, el Plan Nacional en una parte afirma: “ Para la atención de los requerimientos propios de los estudiantes y sus profesores el estado debe garantizar factores que coadyuben al logro de estos objetivos, tales como la calidad de servicios, evaluación de procesos , cuentas transparentes, sociedad unida , igualdad , organización de instituciones públicas “.

Ortega (2002) Es decir que este sistema de calidad es diferente, comienza de la necesidad de brindar un servicio educativo para toda la sociedad con valores, creatividad, apertura al nuevo conocimiento, originalidad, autoestima, respeto mutuo, motivar ser responsables, que trabajen en equipo, evaluación continua para toma de decisiones, practicar siempre la evaluación permanente y rendir cuentas.

Entonces tenemos que la calidad es un concepto anfibológico: La calidad se conceptualiza de acuerdo a la situación y no es un significado rígido, pues estos dependerán de la mirada, del ángulo con que se realicen y de las personas, también desde el lugar (escritorio o la practica). Por lo tanto, este concepto de calidad de educación nos ubica en diferentes planos de la sociedad mas no en lo educativo” Edwards (1998) Donde refiere que calidad se vincula a lo que significa, entonces no es de carácter neutro. Calidad y calidad educativa. Vasquez (2013) Por lo tanto, la CE es un predicado de una situación formativa, es un juicio de valor de lo que debe ser. A demás del que pueda llegar a ser, como poder ser, pero con una orientación al futuro, él debe ser.

Continuando con estas conceptualizaciones, podemos afirmar que “Calidad es cuando un producto cumple con las especificaciones técnicas solicitadas al inicio de la otorgación del bien” Calidad y efectividad en instituciones educativas- IE, Millán, Rivera y Ramírez (2002) Estos conceptos son los clásicos de Calidad, en la forma a que hace referencia es de “aspectos establecidos previamente”, entendido por los especialistas, respecto a una institución, cosas, procesos, personas y relaciones.

Tobon, Martinez, Lopez y Manzanilla (2018) Desde la perspectiva socioformativa, la CE es definido más allá de la eficiencia, eficacia y efectividad y se enfoca en relevancia de mejorar la vida de toda la sociedad mediante actividades colaborativas.

En el marco se desea clarificar el concepto de CE mediante, el enfoque socioformativo, relacionar CE con sociedad del conocimiento, diferencias entre CE en socioformación y otros conceptos de eficiencia, eficacia y acreditación, comprender CE en socioformación y establecer ejes de CE en contexto organizacional y social. Todo orientado a futuras investigaciones y ofrecer a la educación la CE de manera que trascienda la noción de eficiencia educativa.

Entre el EPD y el derecho a la educación, se encuentran los docentes penitenciarios. El MINEDU (2015) con una función pedagógica, un rol, un trabajo específico y concreto: realizar los procesos educacionales para las PPL y el INPE (2007) como función resocializadora - Educación penitenciaria (2023).

Siendo el planteamiento de HG que: el ejercicio profesional docente influye significativamente en la CE bajo la percepción de los estudiantes en un establecimiento penitenciario de Lima,2024. además de las HE: (1) La dimensión personal del EPD influye significativamente en la CE bajo la percepción de los estudiantes en un establecimiento penitenciario de Lima,2024. (2) La dimensión pedagógica del EPD influye significativamente en la CE bajo la percepción de los estudiantes en un establecimiento penitenciario de Lima,2024. (3) La dimensión social del EPD influye significativamente en la CE en los estudiantes en un establecimiento penitenciario de Lima,2024.

II. METODOLOGÍA

Investigación básica, llamada también investigación fundamental, es un tipo de la cual se centra en profundizar el conocimiento de un fenómeno, estudio o ley natural específica (Arias et al., 2022). Analizó información de las preguntas para revelar y atender la curiosidad investigativa basada en los datos recopilados. El enfoque cuantitativo es secuencial y experimental, con cada fase siguiendo un orden. Comenzando con un tema introductorio que se contextualiza y se ubica en un escenario particular, se plantean preguntas que se convierten en objetivos de la investigación; de los cuales surgen las hipótesis que deben ser comprobadas. Se comienzan a medir variables y a analizar la información recolectada para emitir conclusiones. (Hernández y Mendoza, 2018).

Se concretó el diseño no experimental, correlacional causal sin someter las variables a estímulos o condiciones experimentales. Arias et al. (2022). De hecho, cada participante es valorado en su entorno natural sin modificar nada y las variables investigadas no son arregladas.

Se busca encontrar la incidencia del EPD en la CE, sin alterar estas. Este estudio de enfoque correlacional causal destaca por considerar causa-efecto entre ambas. Se observa y mide la variable independiente o alterarla para analizar los efectos que produce. Arias y Covinos (2021).

En este contexto, se presentaron elementos esenciales para la correlación:

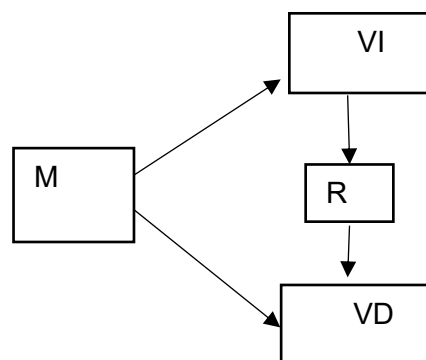

Dónde:

M = Muestra: Estudiantes de un establecimiento penitenciario de Lima

VI = Ejercicio Profesional Docente-EPD

VD = Calidad educativa-CE

R = Correlación de causalidad

Sobre la variable independiente: Ejercicio profesional docente (EPD)

El EPD según OREALC (referido en Cardó, 2010), si los docentes buscan fomentar habilidades para su vida real en los alumnos, será más efectivo orientar a los estudiantes hacia características, capacidades y conductas orientadas a lograr las metas del aprendizaje como individuos completos. Existiendo varias propuestas como la de Lombardi y Valdez (2000), MacBer entre otros considerando la de la Comisión Rivero (2003) la más acorde, la cual lo dimensiona al EPD en tres: personal, pedagógico y social. (Anexo 1).

Definición operacional de CE: Se midió a través del cuestionario de ejercicio profesional docente que está compuesto por tres dimensiones: Personal, pedagógica y social; con 24 ítems de escala de frecuencia tipo Likert.

Sobre la variable dependiente Calidad educativa (CE), Senlle y Gutiérrez (2005) la definen como actividades estructuradas de alto nivel conforme a los criterios educativos, promoviendo mejores competencias en los alumnos. Es el resultado de comparar la percepción de los beneficios que se obtiene con las expectativas que se tenía de recibirlos respecto a las exigencias del mercado educativo para desarrollar las competencias integrales en los alumnos. En total, lo dimensiona en cuatro: estructural, didáctica, calidad del servicio y calidad de gestión. (Anexo 1).

Definición operacional de CE: Se midió a través del cuestionario de ejercicio profesional docente que está compuesto por cuatro dimensiones: calidad estructural, calidad didáctico pedagógico, calidad de servicio y calidad de gestión; con 26 ítems de escala de frecuencia tipo Likert.

Sobre la Población y muestra, una población consiste en un conjunto infinito o finito de personas con rasgos similares (Arias et al., 2022). Las comunidades son fundamentales en el análisis y son definidas por el investigador según las definiciones del estudio (Ñaupas et al., 2018). Es crucial destacar la población estudiada fue 142 estudiantes del CETPRO en un penal de Lima.

Los criterios de inclusión de la población del estudio fueron: Estudiantes del CETPRO en un penal de Lima con iniciativa de participar, estudiantes de especialidades técnicas CETPRO 2024 y solo estudiantes que se encontraban en su aula/taller. Los estudiantes excluidos para el estudio fueron: estudiantes que no tienen motivación de ser parte del trabajo, estudiantes ausentes por diversos temas y estudiantes que se encontraban en plena practica en talleres laborales.

De acuerdo con Charaja (2018), una muestra es un conjunto de personas imparciales con rasgos similares para el análisis investigativo. En este momento, 103 estudiantes fueron de los que se sacaron los datos y se lograron los resultados. (Anexo 7)

Por la índole de la investigación, el estudio es aleatorio simple, posibilita organizar y calcular los datos totales según el objetivo del estudio, aun ante las metas y situaciones problemáticas (Arias et al, 2022). Es la unidad clave para conseguir los datos finales y es esencial para el objetivo, Hernández y Mendoza (2018). El presente es representado por alumnos en una prisión de Lima en 2024.

Las técnicas e instrumentos de recolección de datos, siendo la técnica el recurso disponible para el investigador, la cual le permitirá lograr obtener los datos para la investigación, Hernández y Mendoza (2018). Para la recolección de la información se utilizó como técnica la encuesta. El instrumento es mediante el cual se obtienen resultados al seguir estas afirmaciones y asignar numéricamente a cada una, Hernández y Mendoza (2018). Instrumento que permite recoger datos con exactitud para cumplir objetivos establecidos mediante diversos métodos, en este caso con análisis, y también contribuyen a generar ideas. La habilidad de analizar y definir el significado del análisis o la intención del investigador mediante esta aplicación. Bueno (2003). Aplicando como instrumentos dos cuestionarios los cuales cuentan con ficha técnica, con ítems y redactados de forma cerrada mediante escala tipo Likert, con cinco alternativas de respuestas. (Anexo 3)

Los autores Hernández, Fernández y Baptista (2014) posibilitaron, codificaron y cuantificaron los datos según las respuestas de los participantes muestreados. Instrumento, las dos variables utilizan cuestionario. En EPD, el cuestionario contenía 24 ítems distribuidos en 3 dimensiones: Personal. Consta de 8 elementos, pedagógico, consta de 8 elementos y social, 8 elementos. Calidad de la educación-CE, el cuestionario contiene 26 ítems distribuidos en cuatro dimensiones: estructural con 7 ítems, didáctica con 6 ítems, calidad del servicio con 6 ítems y calidad gestión con 7 ítems. (Anexo 3)

Así, el cuestionario que obtiene datos según variables y dimensiones. Hernández y Mendoza (2018) afirman que la validez se infiere mediante la evaluación de expertos basada en relevancia, pertinencia y claridad. Así se utilizó la validez por juicio de expertos, tres

expertos validaron la herramienta de recolección de datos considerando las variables EPD y CE. (Anexo 4)

Fiabilidad del instrumento, si bien su fiabilidad demuestra la consistencia de los resultados en diversos usos del instrumento (Hernández, 2018), siendo el alfa de Cronbach-AC, los coeficientes fueron 0,949 para EPD y 0,940 para CE. Se utilizó la técnica AC en los datos de la prueba piloto para garantizar su confiabilidad, Así, se evaluaron 50 alumnos del CETPRO y se pasó la prueba con éxito. (Anexo 2)

Método de análisis de datos, se realizó el análisis descriptivo con las dos variables (EPD y CE) obteniendo y demostrando la información en tablas de frecuencia y gráficos, posteriormente realizando la prueba de hipótesis mediante regresión logística ordinal usando el Software estadístico SPSS para medir la correlación de causalidad entre las variables investigadas.

Respecto a los aspectos éticos son cruciales, porque facilitan el cumplimiento de metas y objetivos y establecen una base metodológica para estudios futuros.

Por ello, es crucial resaltar los hechos, ya que refuerzan diversas pautas y aspectos, facilitando una investigación más efectiva. El investigador debe estar al tanto de todos los aspectos y seguir las prácticas pertinentes siempre. la investigación. métodos o fundamentos de la investigación.

La UCV se dedica a fomentar la investigación científica con: ética, honestidad intelectual, imparcialidad, objetividad, veracidad y transparencia, garantizando el bienestar de todos los docentes, alumnos, administrativos y de más conllevando a mejorar los estándares de excelencia en investigación. UCV (2022). Los aspectos éticos utilizados fueron que a los estudiantes se les informo previamente la aplicación de encuestas sobre el propósito de la investigación y se les pidió que firmen un consentimiento informado. (Anexo 5)

Además, las autorizaciones respectivas antes solicitadas al director del establecimiento penitenciario y al director de la institución educativa. También se demuestra el respeto a la propiedad intelectual mediante la prueba de similitud con el Software Turnitin obteniendo un nivel de similitud menos del 15%. (Anexo 6).

III. RESULTADOS

Figura 1: Descripción de EPD

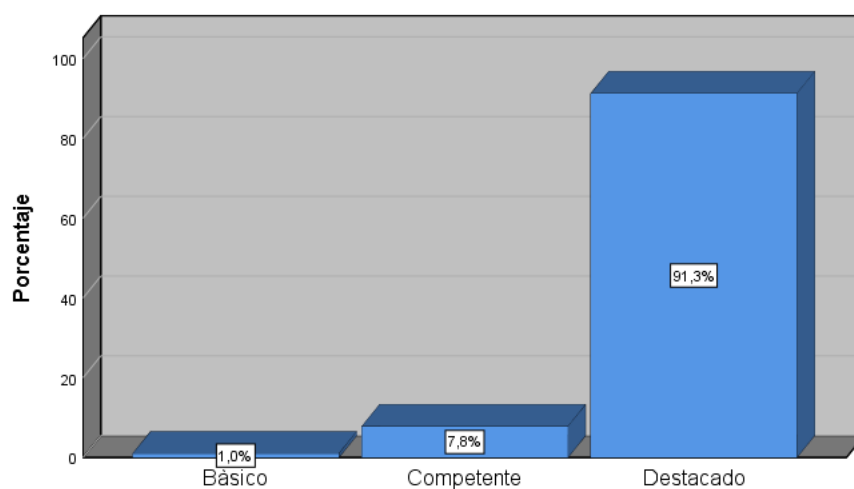

Nota: Datos SPSS

De la Figura 1, se observó que el 91.3% de los docentes (94), evidencian ejercicio profesional destacado, mientras que el 7.8% son competentes (8) y el 1,0 % está en un nivel básico (1).

Estudio descriptivo de las dimensiones de EPD

Figura 2: Distribución de la DP

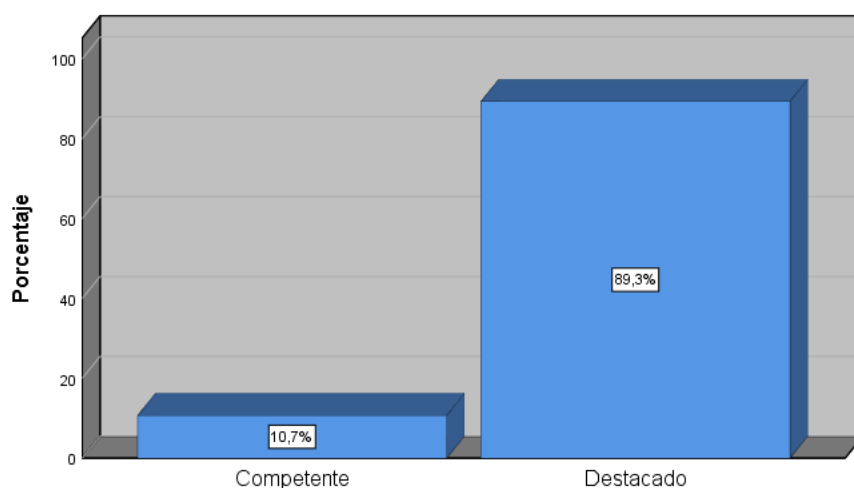

Nota: Datos SPSS

Considerando la Figura 2, se observó los docentes obtuvieron en la dimensión personal un 89,3 % destacado (92) y el 10,7 % competente (11).

Figura 3: Distribución de la DP

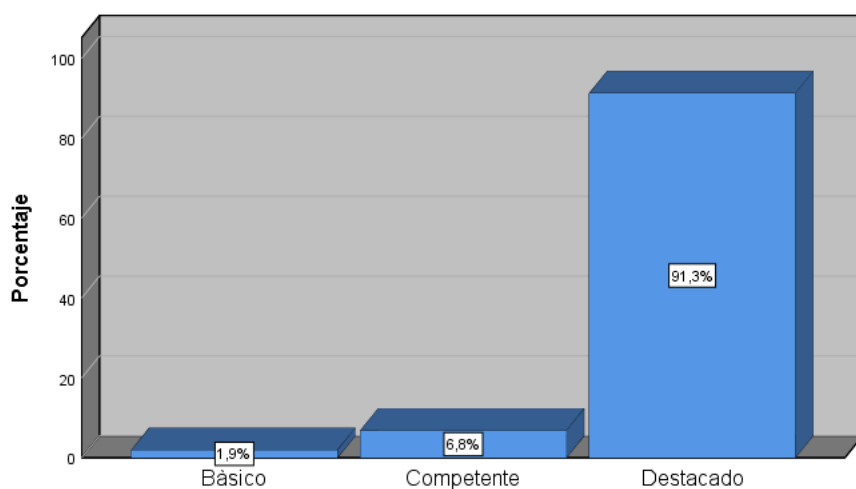

Nota: Datos SPSS

De la Figura 3, se verificó que los docentes obtuvieron un 91.3 % en la dimensión pedagógica destacada (94), el 6.8 % competente (7) y el 1.9 % básico (2).

Figura 4: Distribución de la DS

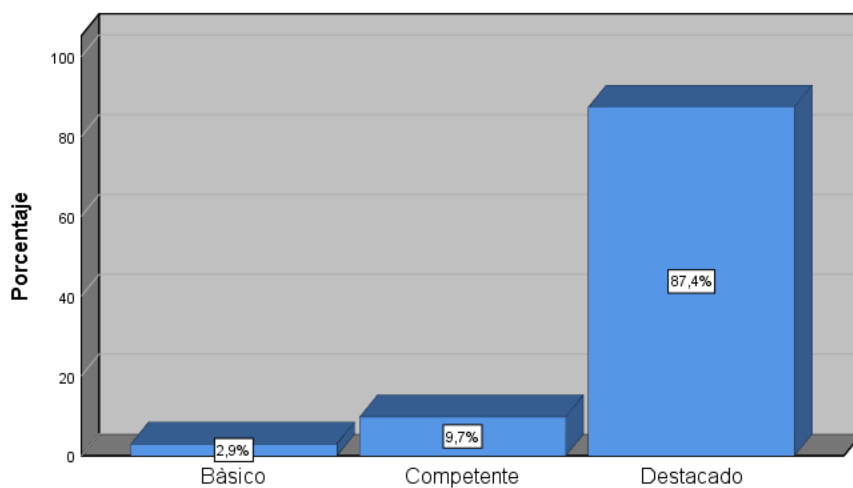

Nota: Datos SPSS

Corroborando la Figura 4, se observó que obtuvieron un 87.4 % en la dimensión social destacada (90), el 9.7 % competente (10) y el 2.9 % competente (3).

Figura 5: Descripción de CE

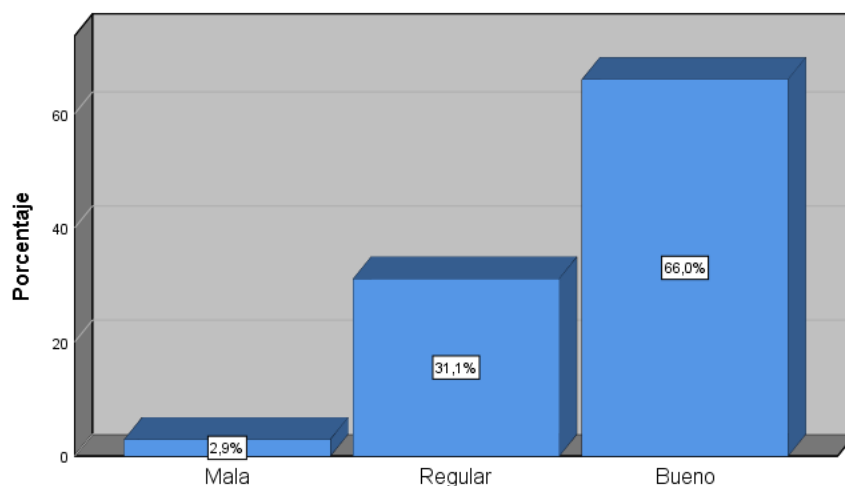

Nota: Datos SPSS

Considerando la Figura 5, se observó que los docentes obtuvieron en CE un 66.0 % bueno (68), el 31.1 % regular (32) y el 2.9 % malo (3).

Tablas cruzadas

Tabla 1:

*Tabla cruzada EPD*CE*

		CE			Total
		Mala	Regular	Bueno	
	Básico	Recuento	1	0	0
		%	1.0%	0.0%	0.0%
	Competente	Recuento	2	6	0
		%	1.9%	5.8%	0.0%
EPD	Destacado	Recuento	0	26	68
		%	0.0%	25.2%	66.0%
Total		Recuento	3	32	68
		%	2.9%	31.1%	66.0%

Nota: Datos SPSS

Considerando los resultados de la Tabla 1, se logró evidenciar que el 25.2% con nivel destacado del EPD en relación a la segunda variable, que presenta un nivel regular; de la misma manera, 66.0 % de docentes demuestran destacado EPD en correlación a la CE con un nivel bueno.

Tabla 2:*Tabla cruzada DP*CE*

		CE			Total	
		Mala	Regular	Bueno		
Personal	Competente	Recuento	2	6	3	11
		%	1,9%	5,8%	2,9%	10,7%
	Destacado	Recuento	1	26	65	92
		%	1,0%	25,2%	63,1%	89,3%
Total	Recuento	3	32	68	103	
	%	2,9%	31,1%	66,0%	100,0%	

Nota: Datos SPSS

Considerando los resultados de la Tabla 2 se logró inferir que el 25.2 % de docentes muestran un nivel personal destacado y regular CE; de la misma manera, 63.1 % de docentes demuestran destacado nivel personal con un nivel bueno de la CE bajo la percepción de los estudiantes en un establecimiento penitenciario de Lima,2024.

Tabla 3:*Tabla cruzada DP*CE*

		CE			Total	
		Mala	Regular	Bueno		
Pedagógico	Básico	Recuento	1	1	0	2
		%	1,0%	1,0%	0,0%	1,9%
	Competente	Recuento	1	6	0	7
		%	1,0%	5,8%	0,0%	6,8%
Destacado	Recuento	1	25	68	94	
	%	1,0%	24,3%	66,0%	91,3 %	
Total	Recuento	3	32	68	103	
	%	2,9%	31,1%	66,0%	100,0 %	

Nota: Datos SPSS

Considerando los resultados de la Tabla 3 se logró inferir que el 5.8 % de docentes muestran un nivel pedagógico competente y regular CE; de la misma manera, 66.0 % de docentes demuestran destacado nivel pedagógico con un nivel bueno de la CE bajo la percepción de los estudiantes en un establecimiento penitenciario de Lima,2024.

Tabla 4:

*Tabla cruzada DS*CE*

		CE			Total	
		Mala	Regular	Bueno		
	Básico	Recuento	1	2	0	3
		%	1,0%	1,9%	0,0%	2,9%
Social	Competente	Recuento	1	7	2	10
		%	1,0%	6,8%	1,9%	9,7%
	Destacado	Recuento	1	23	66	90
		%	1,0%	22,3%	64,1%	87,4%
Total		Recuento	3	32	68	103
		%	2,9%	31,1%	66,0%	100,0%

Nota: Datos SPSS

Considerando los resultados de la Tabla 4 se logró inferir que el 22.3 % de docentes muestran un nivel social destacado y regular CE; de la misma manera, 64.1 % de docentes demuestran destacado nivel social con un nivel bueno de la CE bajo la percepción de los estudiantes en un establecimiento penitenciario de Lima,2024.

Exposición de la prueba inferencial

H0: Los datos provienen de una distribución normal

H1: Los datos no provienen de una distribución normal

Tabla 5:*Tabla prueba de normalidad*

	Kolmogorov-Smirnov ^a		
	Estadístico	gl	Sig.
EPD	0.529	103	0.000
Personal	0.528	103	0.000
Pedagógico	0.527	103	0.000
Social	0.513	103	0.000
CE	0.412	103	0.000

Nota: Datos SPSS

De la Tabla 5 se observó que los valores de sig < 0.05, se rechazó la (H0), se aceptó (H1) que los datos no son normales, por ello se usó pruebas no paramétricas.

Prueba de HG

H0: EPD no influye significativamente en la CE bajo la percepción de los estudiantes en un establecimiento penitenciario de Lima,2024.

Hg: EPD influye significativamente en la CE bajo la percepción de los estudiantes en un establecimiento penitenciario de Lima,2024.

Tabla 6:*Tabla prueba de Influencia*

Modelo	Logaritmo de la verosimilitud -2	Chi-cuadrado	gl	Sig.
Sólo intersección	39.752			
Final	0.000	39.752	2	0.000

Nota: Datos SPSS

Según los resultados de la Tabla 6 se observó que sig = 0.000<0.05, entonces se rechazó (H0), se aceptó (H1), el EPD influye significativamente en la CE bajo la percepción de los estudiantes en un establecimiento penitenciario de Lima,2024.

Tabla 7 :

Tabla R Cuadrado

Cox y Snell	0.320
Nagelkerke	0.414
McFadden	0.261

Nota: Datos SPSS

En la Tabla 7 se observó que Nagelkerke =0, 414; el cual indica que la influencia es moderada. Que la VI influye significativamente en la VD en un 41.4 %

Específicas

Para la HE 1

H0: La DP del EPD no influye significativamente en la CE bajo la percepción de los estudiantes en un establecimiento penitenciario de Lima,2024.

H1: La DP del EPD influye significativamente en la CE bajo la percepción de los estudiantes en un establecimiento penitenciario de Lima,2024.

Tabla 8:

Tabla Información de modelos

Modelo	Logaritmo de la verosimilitud -2	Chi-cuadrado	gl	Sig.
Sólo intersección	22,464			
Final	12,547	9,917	1	,002

Nota: Datos SPSS

En la Tabla 8 se constató que el ajuste de DP en EPD tiene un $p=0,002<0,05$ por lo que existe evidencia para rechazar la (H0) y aceptar la (H1) concluyendo que la DP del EPD influye significativamente en la CE bajo la percepción de los estudiantes en un establecimiento penitenciario de Lima,2024.

Tabla 9:*Tabla Pseudo R cuadrado*

Cox y Snell	,092
Nagelkerke	,119
McFadden	,065

Nota: Datos SPSS

En la Tabla 9 se observó que el valor de Nagelkerke es 0.119, el cual indica que la influencia es baja. Que la VI influye en la VD en un 11,9 %

Para la HE 2

H0: DP del EPD no influye significativamente en la CE bajo la percepción de los estudiantes en un establecimiento penitenciario de Lima,2024.

H1: DP del EPD influye significativamente en la CE bajo la percepción de los estudiantes en un establecimiento penitenciario de Lima,2024.

Tabla 10:*Tabla Información de ajuste de los modelos*

Modelo	Logaritmo de la verosimilitud -2	Chi-cuadrado	gl	Sig.
Sólo intersección	34,622			
Final	11,396	23,226	2	,000

Nota: Datos de SPSS

En la Tabla 10 se evidenció que el ajuste DP en EPD tiene un $p=0,000 < 0,05$ por lo que existe evidencia para rechazar la (H0) y aceptar la (H1) concluyendo que la DP del EPD influye significativamente en la CE bajo la percepción de los estudiantes en un establecimiento penitenciario de Lima,2024

Tabla 11:

Tabla Pseudo R cuadrado

Cox y Snell	,202
Nagelkerke	,261
McFadden	,152

Nota: Datos de SPSS

En la Tabla 11 se observó que Nagelkerke es 0.261 el cual indica que la influencia es moderada. Que la VI influye en la VD en un 26,1 %

Para la HE 3:

H0: DS del EPD no influye significativamente en la CE bajo la percepción de los estudiantes en un establecimiento penitenciario de Lima,2024.

H1: DS del EPD influye significativamente en la CE bajo la percepción de los estudiantes en un establecimiento penitenciario de Lima,2024.

Tabla 12:

Tabla información de ajuste de los modelos

Modelo	Logaritmo de la verosimilitud -2	Chi-cuadrado	gl	Sig.
Sólo intersección	32,505			
Final	12,882	19,624	2	,000

Nota: Datos de SPSS

De la Tabla 12 se observó que el ajuste del modelo de DS en EPD tiene un $p=0,000<0,05$ siendo así la evidencia para rechazar la (H0) y aceptar la (H1) concluyendo que DS influye significativamente en CE bajo la percepción de los estudiantes en un establecimiento penitenciario de Lima,2024.

Tabla 13:

Tabla Pseudo R Cuadrado del modelo EPD en CE

Cox y Snell	,173
Nagelkerke	,225
McFadden	,129

Nota: Datos de SPSS

De la Tabla 13 se observó que el Nagelkerke =0,225 el cual indica que la influencia es moderada. Que la VI influye en la VD en un 22,5 %.

IV. DISCUSIÓN

Con la presente investigación se demuestra que el EPD tiene una intensa influencia en la CE bajo la percepción de los estudiantes en un establecimiento penitenciario de Lima, 2024. Siendo así que la variación en la variable independiente genera una variación del 41,4 % sobre la variable dependiente. El análisis estadístico de datos nos permitió determinar los porcentajes de influencia general y específicos en cada dimensión de las variables.

Se trabajó con la prueba de hipótesis no paramétrica, hallando un $\text{sig} = 0,000 < 0,05$ lo cual significa que existe bastante influencia del EPD en la CE. Respecto a las dimensiones de la variable independiente EPD se verifica que en la dimensión pedagógica se hallaron que el 68% de los docentes están en un nivel destacado y bueno según la percepción de los estudiantes de un establecimiento penitenciario de Lima, 2024; mientras que en la dimensión personal y social se hallaron que el 65% y 66 % de los docentes están en un nivel destacado y bueno respectivamente.

Es decir, que la mejora de la CE se obtiene al mejorar el EPD; este hallazgo es muy importante porque significa que se debe trabajar continua y exhaustivamente con los docentes del establecimiento penitenciario en este caso para subir cada vez más el nivel de su práctica pedagógica, es decir capacitación continua específica para un mejor EPD. Respecto al objetivo general se determina la fuerte influencia del EPD en la CE bajo la percepción de los estudiantes en un establecimiento penitenciario de Lima, 2024. Esto coincide con el estudio de Hidrovo y Luque (2020) en que demostraron que mejorando el rendimiento docente mejorara la CE.

Así mismo coincido con Ascencio y Cherre (2022) que hallaron la conexión entre CE y desempeño docente. Por su parte, también se coincide con Rojas (2024) que demostró la vinculación entre rendimiento académico y CE, que los alumnos con educación de mejor calidad tienen un mejor rendimiento académico. También se coincide con el trabajo de Ruiz (2024) que, al encontrar una fuerte conexión de TC y CE, demuestran que si se implementan acciones en favor de enriquecer el trabajo colaborativo se lograra subir la CE. Además, coincide con la conclusión de Ormeño y Asmat (2020) que al revelar la conexión del DD y la CE, traduciendola en que el DD repercute en una mejoría de la CE de sus alumnos. Lo mismo coincide con Alamo, Garay, Romani y Clemente (2023) quienes demuestran que el DD afecta positivamente en la CE.

Mediante los hallazgos de este estudio se logra evidenciar de forma tangible que existe marcada influencia del EPD en la CE, en este caso de los docentes penitenciarios. Traduciéndolo en que la CE se desarrollará mediante la implementación de un adecuado

EPD, coincidiendo con Senlle y Gutiérrez (2005) que priorizan el conocimiento docente y estrategias metodológicas. También coincido con Gargallo (2002) donde afirma que el saber educativo facilita la práctica del EPD y de la CE.

A pesar de trabajar con grandes retos diferentes a cualquier otra institución educativa logran evidenciar su buen trabajo con creatividad, eficacia y responsabilidad. Trabajar con estudiantes en condición de privados de libertad dentro de establecimientos penitenciarios es muy diferente a trabajar con estudiantes en libertad; pues estos van a las aulas con mayor problemática psicológica - emocional, el docente penitenciario debe desarrollar altas condiciones personales, sociales y en especial pedagógicas para contribuir a mejorar su aprendizaje, CE y su calidad de vida. Esto coincide con el estudio de

Un docente penitenciario realiza sus funciones profesionales con muchos inconvenientes como son : el sistema de seguridad de un EP , las restricciones de ingreso y egreso de materiales ,herramientas, equipos, alimentos y otros; es muy especial trabajar – enseñar en un contexto de encierro, a pesar de las limitaciones materiales y dificultades emocionales que tienen cada uno de los estudiantes de las IE albergadas dentro de una cárcel sus docentes trabajan con esmero, profesionalismo y humanidad en relación al EPD ; pues se demostró un alto desarrollo pedagógico no muy lejos de su desarrollo personal y social.

A demás de lo vertido se puede afirmar que la educación penitenciaria a nivel nacional siempre tiene muchas dificultades desde el MEF y el MINEDU cuando realizan las asignaciones presupuestales que se tienen destinadas para las IE que funcionan dentro de los establecimientos penitenciarios siendo la data actual de los 69 establecimientos penitenciarios a nivel nacional que están bajo custodia del INPE, se tienen 51 CETPRO , 63 CEBA y 11 IEI haciendo un total de 125 IE los cuales cuentan en total con 695 docentes a nivel nacional es así que se vierte la problemática actual de la educación penitenciaria y es más recientemente se aprobó mediante Ley N° 31840 el acceso a la educación superior a los internos a nivel nacional mediante coordinaciones entre el MINEDU, SUNEDU y el INPE ;agregando la educación superior, educación superior universitaria – ESU y educación superior técnica – EST a distancia contando actualmente con 123 estudiantes en educación superior universitaria - ESU y 75 estudiantes en educación superior universitaria - EST sumando en total 15 245 estudiantes que están siendo atendidos actualmente.

A todo esto siempre los presupuestos asignados son muy bajos y escasos y a la hora de realizar el listado o mapeo de necesidades institucionales tales como : mantenimiento de locales educativos, equipamiento de maquinarias y herramientas, adquisición de materiales perecibles como útiles de escritorio para cada una de las aulas educativas de los CEBA y aulas talleres de los CETPRO , materiales de trabajo específicos para las diferentes

especialidades técnico productivas como telas, cueros, hilos, madera, insumos de panadería y gastronomía, insumos para cada una de las específicas especialidades de Las familias productivas; es así en este medio que labora un docente penitenciario y a pesar de eso siempre se trabaja con responsabilidad, eficiencia y eficacia en pro de lograr la reinserción positiva del estudiante a la sociedad

Siendo realista de un medio laboral docente en IE con estudiantes asistente principalmente por la firma y del beneficio penitenciario en favor a disminuir sus días de encierro en el EP.

Con respecto a los objetivos específicos, tenemos de acuerdo al primer OE, se analizó los hallazgos para saber exactamente de qué forma la DP del EPD influye en la CE bajo la percepción de los estudiantes en un establecimiento penitenciario de Lima,2024.

Para esto se utilizó la prueba de regresión logística ordinal encontrando $p=0,002<0,05$ del modelo DP en CE, donde la variación de la VI genera una variación del 11,9 % de la VD , esto significa que la empatía, expresión de opiniones y sentimientos sin agredir a otros, evitar interpretaciones equivocadas, reacciones positivas ante una crítica constructiva, el disfrute del trabajo en clase, reconocimiento del logro de los demás, comprensión de las posibles motivaciones de los demás y el respeto de los derechos de los otros como cualidades del docente influyen significativamente en el desarrollo de la CE; pues ello forma parte del profesional docente quien al enriquecer su aspecto moral repercute en su quehacer laboral. Rivero (2003). Mejorar personal y profesionalmente.

Respecto al segundo OE, se analizó los resultados para saber exactamente de qué forma la DP del EPD influye en la CE bajo la percepción de los estudiantes en un establecimiento penitenciario de Lima,2024.

Para ello se utilizó la prueba de regresión logística ordinal encontrando $p=0,000<0,05$ del modelo DP en CE, donde la variación de la VI genera una variación del 26,1 % de la VD , esto significa que el docente al utilizar materiales, estrategias y métodos ,reflexión, oriente creativamente el aprendizaje, valore experiencias y diversidad de saberes, organice secuencialmente los aprendizajes, promueva el conflicto cognitivo, felicite logros alcanzados, utilice situaciones reales y convertirlas en experiencias de aprendizaje estará desarrollando competencias propias del EPD. Fomentando que sus estudiantes logren un aprendizaje significativo. Rivero (2003).

De acuerdo al tercer OE, se analizó los resultados para saber exactamente de qué forma la DS del EPD influye en la CE bajo la percepción de los estudiantes en un establecimiento penitenciario de Lima,2024.

Para esto se utilizó la prueba de regresión logística ordinal encontrando $p=0,002<0,05$ del modelo DP en CE, donde la variación de la VI genera una variación del 22,5 % de la VD , esto significa que el docente promueve el conocimiento actualizado , conocimiento de la realidad, incorporación de situaciones reales en clases, incentive proyectos de envergadura local y nacional, desarrollo del curso mediante proyectos sociales, fomenta trabajo colaborativo, propicie trabajos de innovación e investigación, se mantenga informado sobre la situación social del país, favorezca la actitud crítica y reflexiva en sus estudiantes. Es así que el docente como parte de la comunidad contextualizando y transfiriendo una visión panorámica amplia de los aprendizajes, acorde a solucionar problemas de la vida real. Rivero (2003).

Del análisis descriptivo sobre la variable independiente EPD aplicado a 103 estudiantes en un establecimiento penitenciario de Lima,2024, demostraron que el 91,3% de los docentes (94) evidencian EPD destacado, el 7,8 % de los mismos son competentes (8) y el 1,0 % está en un nivel básico (1). Hay cierta coincidencia con el estudio realizado por Ruiz (2024), donde buscaron determinar la conexión entre trabajo cooperativo y CE , 88 estudiantes hallando un resultado de existencia de una relación significativa y de alta intensidad mediante $\text{sig} = 0,006 < 0,05$, que se traduce que a mayor trabajo colaborativo entre estudiantes promovido por el docente lograra mejor CE y también con el de Nùques (2022) que trabajo con CE y trabajo colaborativo , encontrando un $\text{sig}= 0,000 < 0,05$ y $r= 0,781$ significando que hay una alta relación entre los estándares de CE y trabajo colaborativo del profesional docente.

Del análisis descriptivo sobre la variable dependiente CE aplicado a 103 estudiantes en un establecimiento penitenciario de Lima,2024; donde se observo que los docentes obtuvieron en la CE: un 66.0 % bueno (68), el 31.1 % regular (32) y el 2.9 % malo (3).

Sobre el trabajo realizado por Asencio y Cherre (2022), cuyo trabajo se orientó a determinar la relación existente entre CE y desempeño docente, hallando una correspondencia baja pero significativa $r= 0,410$ con un $\text{error}= 0,0001$ lo cual significa que cuando mejora la CE también habrá una mejora en el desempeño docente, así también confluyo con el trabajo realizado por Ormeño y Asmad (2021), sobre la influencia del DD en la CE de sus docentes, trabajaron con 50 docentes y hallando finalmente que influye significativamente con un $\text{sig}= 0,000 < 0,05$ y $\text{Nagelkerke}= 0,315$.

Finalmente estoy de acuerdo con Hidrovo y Luque (2020), en su estudio sobre la relación entre desempeño docente y CE aplicado a 19 docentes, encontrando una correlación positiva alta y significativa y lo cual coincide con los resultados hallados en esta investigación y lo cual significa que el EPD influye sobre la CE.

V. CONCLUSIONES

Primero: Se determinó que el EPD influye significativamente en la CE bajo la percepción de los estudiantes en un establecimiento penitenciario de Lima,2024. Con un valor del coeficiente de Nagelkerke de 0,414 con lo que se concluye que, la variación de la VI genera una variación del 41,4 % sobre la VD.

Segundo: Se determinó que la DP del EPD influye en la CE bajo la percepción de los estudiantes en un establecimiento penitenciario de Lima,2024. Con un valor del coeficiente de Nagelkerke de 0,119 con lo que se concluye que, la variación de la DP genera una variación del 11,9 % sobre la CE.

Tercero: Se determinó que la DP del EPD influye en la CE bajo la percepción de los estudiantes en un establecimiento penitenciario de Lima,2024. Con un valor del coeficiente de Nagelkerke de 0,261 con lo que se concluye que, la variación de la DP genera una variación del 26,1 % sobre la CE

Cuarto: Se determinó que la DS del EPD influye en la CE bajo la percepción de los estudiantes en un establecimiento penitenciario de Lima,2024. Con un valor del coeficiente de Nagelkerke de 0,225 con lo que se concluye que, la variación de la DS genera una variación del 22,5 % sobre la CE.

VI. RECOMENDACIONES

Primero: Se recomienda al director de la IE que funciona dentro del establecimiento penitenciario de Lima, en que debe de orientar, promover y desarrollar acciones educativas hacia el desarrollo del EPD y con ello mejorara la CE en sus estudiantes.

Segundo: Se recomienda al director de la IE que en el proceso de contrato docente u selección de personal en la IE se busque características personales positivas de los docentes que son muy necesarias para el trabajo con estudiantes en contexto de encierro.

Tercero: Se recomienda al director de la IE que los docentes sean constantemente capacitados y evaluados en sus competencias pedagógicas. A si mismo realizar periódicamente encuestas de satisfacción a los estudiantes.

Cuarto: Se recomienda al director de la IE la elaboración e incorporación de proyectos de aprendizaje e innovación educativa que ayuden al desarrollo académico y cultural de la comunidad educativa en general tomando en cuenta de PPL.

REFERENCIAS

- Acero, & Gamonal. (2021). *Gestión educativa y desempeño docente en la Institución Educativa Luciano Chambi de Desaguadero 2021*. Obtenido de https://ucv.primo.exlibrisgroup.com/discovery/fulldisplay?docid=alma991002901708507001&context=L&vid=51UCV_INST:UCV&lang=es&search_scope=MyInst_and_CI&adaptor=Local%20Search%20Engine&tab=Everything&query=any,contains,CALIDAD%20EDUCATIVA%20EN%20PERU%20Y%20
- Alamo, Garay, Romani, & Clemente. (2023). *Desempeño docente y calidad educativa en dos instituciones educativas publicas de Huarochiri,2023*. Obtenido de <https://repositorio.ucv.edu.pe/handle/20.500.12692/122686>
- Andres, S., & Gutierrez, N. (2005). *Calidad en los servicios educativos*. Obtenido de <https://www.editdiazdesantos.com/wwwdat/pdf/9788479786670.pdf>
- Asencio, & Cherre. (2022). *Calidad educativa y desempeño docente de una unidad educativa en Milagro-Ecuador,2022*. Obtenido de https://ucv.primo.exlibrisgroup.com/discovery/fulldisplay?docid=alma991002938458407001&context=L&vid=51UCV_INST:UCV&lang=es&search_scope=MyInst_and_CI&adaptor=Local%20Search%20Engine&tab=Everything&query=any,contains,CALIDAD%20EDUCATIVA%20%20Y%20DESEMPE%20
- Bacilio Gómez,, M. E., & Tomalá Alejandro,, S. (2009). *Ejercicio docente de profesionales sin título pedagógico y la calidad de la educación institucional del Santa María Del Fiat – Ecuador en el periodo lectivo 2017*. Universidad César Vallejo.
- Bacilio Gómez,, M. E., & Tomalá Alejandro,, S. (2019). *Ejercicio docente de profesionales sin título pedagógico y la calidad de la educación institucional del Santa María Del Fiat – Ecuador en el periodo lectivo 2017*. Universidad César Vallejo.

adaptor=Local%20Search%20Engine&tab=Everything&query=any,contains,CALIDA
D%20EDUCATIVA%20EN%20PERU%20Y%20

Gargallo Lopez, B. (2002). *Teoria de la Educacion*. Obtenido de https://gredos.usal.es/bitstream/handle/10366/71951/La_Teoria_de_la_Educacion_Objeto%2c_enfoqu.pdf?sequence=1&isAllowed=y

Hidrovo, & Luque. (2020). *Desempeño docente y calidad en la escuela Centinela de los Rios, 2020*. Obtenido de <https://repositorio.ucv.edu.pe/handle/20.500.12692/60306>

INPE. (2007). *Manual de Organizacion y funciones del INPE*. Obtenido de https://cdn.www.gob.pe/uploads/document/file/937250/ROF_inpe_2007_DS_009.pdf?v=1687619131

INPE. (Enero de 2024). https://siep.inpe.gob.pe/Archivos/2024/Informes%20estadisticos/informe_estadistico_enero_2024.pdf.

INPE, I. N. (2022). *Informe Final de tratamiento Penitenciario 2022*. Obtenido de https://siep.inpe.gob.pe/Archivos/2022/Informes%20tratamiento/informe_final_2022_tratamiento.pdf

Mandela, N. (16 de 04 de 2016). Obtenido de www.unodc.org/documents/justice-and-prison-reform/GA-RESOLUTION/S_ebook.pdf

MILLAN, A., RIVERA, R., & RAMIREZ, M. (2002). *BIBLIOTECA CANTUTA*. Obtenido de <https://www.biblioteca.une.edu.pe/cgi-bin/koha/opac-search.pl?q=an:%2282101%22>

MINEDU. (2015). *Manual de Organizacion y funciones*. Obtenido de https://www.minedu.gob.pe/p/xtras/reglamento_de_organizacion_y_funciones_rof.pdf

MINEDU. (2024). Obtenido de <https://evaluaciondocente.perueduca.pe/marco-legal/normas-generales/>

MINEDU, E. (2020). *RV N°94-2020-MINEDU*. Obtenido de https://cdn.www.gob.pe/uploads/document/file/662983/RVM_N__094-2020-MINEDU.pdf?v=1588088452

Núques Benites, P. A. (2022). *Educational quality standards and collaborative work of teachers in an educational institution Guayaquil, 2022*. Obtenido de <https://repositorio.ucv.edu.pe/handle/20.500.12692/92806>

ONU, O. d. (1948). *The Universal Declaration of Human Rights*. Obtenido de <https://www.un.org/es/about-us/universal-declaration-of-human-rights>

ONU, O. d. (1976). *International Covenant on Economic, Social and Cultural Rights*. Obtenido de <https://www.ohchr.org/es/instruments-mechanisms/instruments/international-covenant-economic-social-and-cultural-rights>

ONU, O. d. (2015). *SUSTAINABLE DEVELOPMENT GOALS*. Obtenido de <https://www.un.org/sustainabledevelopment/es/sustainable-development-goals/>

OREALC. (2010). *FACTORES ASOCIADOS AL LOGRO COGNITIVO DE LOS ESTUDIANTES DE AMERICA LATINA Y EL CARIBE*. Obtenido de <https://studylib.es/doc/8567060/factores-asociados-al-logro-cognitivo-de-los---unesdoc>

Ormeño, & Asmad. (2021). *Desempeño docente y calidad educativa en docentes de la Institución Educativa José Abelardo Quiñones Gonzales de Pisco, Ica, 2021*. Obtenido de https://ucv.primo.exlibrisgroup.com/discovery/fulldisplay?docid=alma991002877287407001&context=L&vid=51UCV_INST:UCV&lang=es&search_scope=MyInst_and_CI&adaptor=Local%20Search%20Engine&tab=Everything&query=any,contains,CALIDAD%20EDUCATIVA%20EN%20PERU%20Y%20

- Proyecto Educativo (2010). *Marco de buen desempeño*. Obtenido de https://www.academia.edu/6181059/Marco_de_Buen_Desempe%C3%B1o_Docente
- PEN. (2020). Obtenido de <https://bicentenario.gob.pe/pen-2036/>
- Rawls, J. (1971). *Teoría de la justicia*. Obtenido de <https://www.pensamientopenal.com.ar/system/files/2019/12/doctrina48358.pdf>
- Rawls, J. (2005). *wikipedia*. Obtenido de http://es.wikipedia.org/wiki/John_Rawls#column-one#column-one
- Rojas Gavilanez, C. G. (2021). *Incidence of Academic Performance on Educational Quality in Basic Education Students. Case: Calicuchima Basic Education School, Los Ríos Ecuador*. Obtenido de <https://www.revistasocialfronteriza.com/ojs/index.php/rev/article/view/310>
- Tobon, S., Martinez, J. E., Lopez, E., & Manzanilla, H. (2018). *CALIDAD EDUCATIVA: UN ESTUDIO DOCUMENTAL DESDE UNA PERSPECTIVA SOCIOFORMATIVA*. Obtenido de EDUCATIONAL QUALITY: DOCUMENTARY RESEARCH FROM A SOCIOFORMATIVE PERSPECTIVE: <https://www.redalyc.org/journal/1341/134166565011/html/>
- Torres, & Bernardo. (2021). *Gestión Educativa en el desempeño docente en el nivel secundaria de la Institución Educativa Mariscal Castilla, Huancayo, 2021*. Obtenido de https://ucv.primo.exlibrisgroup.com/discovery/fulldisplay?docid=alma991002878986007001&context=L&vid=51UCV_INST:UCV&lang=es&search_scope=MyInst_and_CI&adaptor=Local%20Search%20Engine&tab=Everything&query=any,contains,CALIDAD%20EDUCATIVA%20EN%20PERU%20Y%20
- Trujillo Losada, M., & García Sánchez, D. (2023). *Formación docente y Calidad de la educación. Revista Interamericana de Investigación, Educación y Pedagogía*. Obtenido de <https://doi.org/10.15332/25005421.7896>

Universidad Cesar Vallejo, R.-2. C. (2022). Obtenido de <https://pruebas.uvcv.edu.pe/wp-content/uploads/2020/09/RCUN%C2%B0470-2022-UCV-Aprueba-actualizacion-del-Codigo-de-Etica-en-Investigacion-V01.pdf>

UNESCO. (2008). *International Conference on Education-UNESCO 2008*. Obtenido de https://issuu.com/archivoser/docs/confinted_48_inf_2__spanish_unesco_27

Vasquez Tasayco, A. (2013). *QUALITY AND QUALITY EDUCATION*. Obtenido de CALIDAD Y CALIDAD EDUCATIVA:
<https://repositorio.minedu.gob.pe/bitstream/handle/20.500.12799/2945/Calidad%20y%20calidad%20educativa.pdf?sequence=1&isAllowed=y>

William G. Cochran (1977). *Sampling Techniques*, Editorial: John Wiley & Sons

https://scholar.google.com.pe/scholar?q=Sampling+Techniques+William+G.+Cochran+1977+Editorial:+John+Wiley+%26+Sons&hl=es&as_sdt=0&as_vis=1&oi=scholart

Yañez, M. (2019). *Calidad del servicio educativo y satisfacción del cliente en el Cetpro Gran Chimú , Trujillo 2019, (Tesis) .Universidad Cesar Vallejo de Trujillo -Perú*. Obtenido de https://repositorio.uct.edu.pe/bitstream/handle/20.500.12692/43844/Ya%c3%b1ez_A ML-SD.pdf?sequence=1&isAllowed=y

ANEXOS

Anexo 1: Matriz de operacionalización

Variables de estudio	Definición conceptual	Definición operacional	Dimensiones	Indicadores	Ítems	Escala de medición
Ejercicio profesional docente	<p>“Un conjunto de características, competencias y conductas de los docentes que permiten a los estudiantes alcanzar los resultados deseados, que pueden incluir el logro de objetivos de aprendizajes específicos, además de objetivos más amplios como la capacidad de resolver problemas, pensar críticamente, trabajar colaborativamente y transformarse en ciudadanos efectivos” OREAL, (citado por Cardò,2010 p.3)</p>	<p>Para el ejercicio profesional docente es importante establecer sus dimensiones, a lo cual hay varias propuestas como de Lombardi y Valdez (2000) MacBer entre otras. De las diferentes propuestas se asume para esta investigación las tres dimensiones: personal, pedagógica y social porque son más relevantes para un docente de un establecimiento penitenciario.</p> <p>Valores de la variable: Alto: [72 - 96] Medio: [48 - 72> Bajo: [24- 48> Muy Bajo: Menos de 24</p>	Personal	Adhesión hacia la dimensión personal	1 - 8	<p>Escala de medición: Nunca=1 Pocas Veces=2 A veces=3 Casi siempre=4 Siempre=5</p> <p>Valores de la dimensión: Deficiente: 0 - 20 Regular: 21-40 Buena: 41- 60 Muy buena: 61-80 Excelente: 81-100</p>
			Pedagógica	Adhesión hacia la dimensión pedagógica	9 - 16	
			Social	Adhesión hacia la dimensión social	17 - 24	
Calidad	La calidad educativa es la		Calidad estructural	Factores físicos,	1-7	Escala de medición: Totalmente en

educativa	forma en la cual una organización va a responder efectivamente en todos sus subsectores, que van a llevar a dicha institución a satisfacer las exigencias académicas de los estudiantes, en un progresivo trabajo por una firme mejora	Senlle & Gutiérrez (2005). Conceptualizan como la forma de planificar a niveles óptimos según las exigencias del mercado educativo para desarrollar las competencias integrales de los estudiantes.		Factores técnicos. Preparación docente		desacuerdo=1 En desacuerdo=2 Neutral =3 De acuerdo=4 Totalmente de acuerdo=5 Valores de la dimensión: Deficiente: [0 – 43.33] Poco eficiente: [43.33 – 86.68] Eficiente: <86.68- 130]
		Es el resultado de comparar la percepción de los beneficios que se obtiene con las expectativas que se tenía de recibirlos respecto a la calidad estructural, calidad didáctica pedagógico y calidad de servicio y gestión.	Calidad didáctico pedagógico	Recursos, cooperación, colaboración, uso de dinámicas educativas, sistema de evaluación integral	8-13	
		Valores de la variable: Alto: [72 - 96] Medio: [48 - 72] Bajo: [24- 48] Muy Bajo: Menos de 24	Calidad de servicio	Servicio interno, servicio externo, personal capacitado,	14-19	
			Calidad de gestión	Gestión educativa, gestión en factores académicos, sociales y de calidad.	20-26	

ANEXO 2: ANÁLISIS DE CONFIABILIDAD

VI : EJERCICIO PROFESIONAL DOCENTE

Alfa de Cronbach	Nº de elementos
,949	24

El Alfa de Cronbach del estudio arrojó **0,949**, el mismo que significó un alto grado de confiabilidad del instrumento para la variable independiente Ejercicio Profesional Docente, el cual contiene 24 preguntas.

VD : CALIDAD EDUCATIVA

Alfa de Cronbach	N de elementos
,940	26

El Alfa de Cronbach del estudio arrojó **0,940** , el cual significa un alto grado de confiabilidad del instrumento para la variable dependiente Calidad Educativa , el cual contiene 26 preguntas.

ANEXO 3: INSTRUMENTOS DE RECOLECCIÓN DE DATOS

Cuestionario de Ejercicio profesional docente

Estimado estudiante:

A continuación, se presentan 24 afirmaciones acerca de los docentes de la institución educativa donde usted estudia, para cada afirmación debe seleccionar mediante un aspa (X) una de las siguientes respuestas:

- Nunca: Cuando no se presenta esa característica en el docente
- Pocas veces: Cuando se presenta la característica ocasionalmente
- A veces: Cuando se presenta la característica
- Casi siempre: Cuando la característica se presenta la mayor parte del tiempo
- Siempre: Cuando la característica se presenta todo el tiempo, en forma sostenida

Instrucciones:

- Lea cada enunciado con detenimiento
- Seleccione solo una opción por enunciado.
- Sea honesto en sus respuestas, recuerde que no hay respuestas correctas o incorrectas.

1: Instrumentos de Recolección de datos

Enunciados	Nunca	Pocas veces	A veces	Muchas veces	Siempre
1. Establece relaciones de empatía con el grupo.					
2. Expresa sus opiniones y sentimientos sin agredir a otros.					
3. Se preocupa en aclarar sus reacciones y opiniones para evitar interpretaciones equivocadas.					
4. Reacciona positivamente ante la crítica constructiva.					
5. Disfruta de su trabajo en clase.					

Enunciados	Nunca	Pocas veces	A veces	Muchas veces	Siempre
6. Expresa su reconocimiento hacia el trabajo y el logro de los otros.					
7. Se esfuerza por comprender las posibles motivaciones y sentimientos de los demás.					
8. Respeta los derechos de los otros.					
9. Utiliza diversas estrategias, métodos, medios y materiales.					
10. Estimula la reflexión sobre la manera en que aprendo.					
11. Orienta mi aprendizaje con novedosas propuestas de trabajo.					
12. Identifica y valora las experiencias y diversidad de saberes.					
13. Da pautas claras y con la secuencia adecuada para orientar mis aprendizajes.					
14. Promueve el conflicto cognitivo en base a situaciones problema.					
15. Felicita los logros alcanzados y me anima a perseverar.					
16. Identifica experiencias y situaciones de la vida cotidiana para convertirlas en experiencias de aprendizaje.					
17. Demuestra conocimiento actualizado y comprensión de la realidad.					
18. Incorpora acontecimientos locales y nacionales significativos en su clase.					
19. Me anima a comprometerme con proyectos que impulsen el desarrollo local y nacional.					
20. Orienta el desarrollo de la asignatura a través de proyectos sociales					
21. Fomenta el trabajo colaborativo reconociendo mi aporte.					
22. Impulsa de forma individual o grupal proyectos de investigación e innovación social.					
23. Se mantiene informado sobre la situación económica, social, política y cultural de comunidad.					
24. Favorece en mi actitud crítica y reflexiva sobre mi entorno.					

Cuestionario de Calidad educativa

Estimado estudiante:

A continuación, se presentan 26 preguntas acerca de situaciones que se pueden producir en su institución educativa, para cada pregunta debe seleccionar mediante un aspa (X) una de las siguientes respuestas:

- Totalmente en desacuerdo: Cuando no se presenta esa característica
- En desacuerdo: Cuando se presenta esa característica ocasionalmente
- Neutral: Cuando se presenta esa característica
- De acuerdo: Cuando la característica se presenta la mayor parte del tiempo
- Totalmente de acuerdo: Cuando la característica se presenta todo el tiempo, en forma sostenida

Instrucciones:

- Lea cada enunciado con detenimiento
- Seleccione solo una opción por enunciado.
- Sea honesto en sus respuestas, recuerde que no hay respuestas correctas o incorrectas.

2: Cuestionario de calidad educativa

Pregunta	Totalmente en desacuerdo	En desacuerdo	Neutral	De acuerdo	Totalmente de acuerdo
1. La institución educativa cuenta con una infraestructura adecuada para el aprendizaje óptimo del alumnado.					
2. La institución educativa cuenta con ambientes amplios adecuados para el desarrollo corporal de los educandos.					
3. La institución educativa cuenta con mobiliario cómodo, suficiente y adecuado para el desarrollo del proceso enseñanza aprendizaje.					
4. La institución educativa cuenta con elementos de seguridad, rampas para					

Pregunta	Totalmente en desacuerdo	En desacuerdo	Neutral	De acuerdo	Totalmente de acuerdo
discapacitados, limitación de alumnos por clase, señalización en caso de sismo o tsunami.					
5. La institución educativa cuenta con docentes titulados y especializados en su área educacional.					
6. La institución educativa cuenta con material didáctico, biblioteca en físico.					
7. La institución educativa cuenta con tecnológica educacional, proyectores, soporte informático, que permita un buen desenvolvimiento pedagógico.					
8. Los docentes están en constante preparación, capacitación y actualización académica, respecto a los nuevos paradigmas en entornos virtuales y modelos educativos.					
9. Los docentes utilizan recursos, estrategias y metodologías didácticas, virtuales para lograr un aprendizaje significativo y de calidad.					
10. Los docentes trabajan en cooperación, colaboración, generando nuevas ideas aplicándolas en el proceso enseñanza aprendizaje.					
11. La dirección en coordinación con los docentes elabora su planificación anual curricular teniendo en cuenta los enfoques predispuestos por el Currículo Nacional y el CNOF.					
12. Los docentes realizan sesión de aprendizaje utilizando todos los procesos didácticos.					
13. La evaluación realizada para los docentes es acorde a lo actual (rubricas).					
14. Todos los miembros de la comunidad educativa cumplen con sus roles y funciones establecidos.					
15. Todos los miembros de la comunidad educativa, son responsables y eficientes en el cumplimiento de sus obligaciones.					
16. Los miembros de la comunidad educativa cumplen con el reglamento interno.					
17. La institución educativa cumple durante el año lectivo con los servicios que ofrece.					

Pregunta	Totalmente en desacuerdo	En desacuerdo	Neutral	De acuerdo	Totalmente de acuerdo
18. La institución educativa se preocupa por cubrir las expectativas y necesidad de los alumnos, en materia educativa.					
19. La institución educativa aplica encuestas, entrevistas para conocer la conformidad del servicio.					
20. La institución educativa cuenta con un líder educativo (director) altamente capacitado en temas de gestión.					
21. La institución educativa dirige activamente interviniendo en la acción pedagógica educativa.					
22. El director de la institución educativa demuestra cualidades de ser un líder pedagógico.					
23. La gestión académica del director es eficiente y se demuestra en el manejo constante de la práctica docente.					
24. La gestión económica del director es eficiente y se refleja en el desarrollo de la institución.					
25. La gestión social del director es eficiente y es demostrada en la conformidad de la familia.					
26. El director se interesa constantemente por hacer de su empresa una institución de calidad.					

Anexo 4: Fichas de validación de instrumentos para la recolección de datos

JUEZ 1

INSTRUCCIÓN: A continuación, se le hace llegar el instrumento de recolección de datos del Cuestionario que permitirá recoger la información en la presente investigación: Ejercicio profesional docente en la calidad educativa bajo la percepción de los estudiantes en un establecimiento penitenciario de Lima, 2024. Por lo que se le solicita que tenga a bien evaluar el instrumento, haciendo, de ser caso, las sugerencias para realizar las correcciones pertinentes. Los criterios de validación de contenido son:

3: Ficha de validación de contenido para un

Criterios	Detalle	Calificación
Suficiencia	El/la ítem/pregunta pertenece a la dimensión/subcategoría y basta para obtener la medición de esta	1: de acuerdo 0: en desacuerdo
Claridad	El/la ítem/pregunta se comprende fácilmente, es decir, su sintáctica y semántica son adecuadas	1: de acuerdo 0: en desacuerdo
Coherencia	El/la ítem/pregunta tiene relación lógica con el indicador que está midiendo	1: de acuerdo 0: en desacuerdo
Relevancia	El/la ítem/pregunta es esencial o importante, es decir, debe ser incluido	1: de acuerdo 0: en desacuerdo

Nota. Criterios adaptados de la propuesta de Escobar y Cuervo (2008).

Matriz de validación del cuestionario de la variable Ejercicio profesional docente

Definición de la variable:

Esta variable es “Un conjunto de características, competencias y conductas de los docentes que permiten a los estudiantes alcanzar los resultados deseados, que pueden incluir el logro de objetivos de aprendizajes específicos, además de objetivos más amplios como la capacidad de resolver problemas, pensar críticamente, trabajar colaborativamente y transformarse en ciudadanos efectivos” OREAL, (citado por Cardò,2010 p.3)

4: Matriz de validación del cuestionario de la variable ejercicio profesional docente

Dimensión	Indicador	Ítem	Suficiencia	Claridad	Coherencia	Relevancia	Observación
Personal	Acción asertiva de su intervención	1. Establece relaciones de empatía con el grupo.	1	1	1	1	
		2. Expresa sus opiniones y sentimientos sin agredir a otros.	1	1	1	1	
		3. Se preocupa en aclarar sus reacciones y opiniones para evitar interpretaciones equivocadas.	1	1	1	1	
		4. Reacciona positivamente ante la crítica constructiva.	1	1	1	1	
		5. Disfruta de su trabajo en clase.	1	1	1	1	

		6. Expresa su reconocimiento hacia el trabajo y el logro de los otros.	1	1	1	1	
		7. Se esfuerza por comprender las posibles motivaciones y sentimientos de los demás.	1	1	1	1	
		8. Respeta los derechos de los otros.	1	1	1	1	
Pedagógica	Promueve, dirige y facilita procesos de aprendizaje significativo	9. Utiliza diversas estrategias, métodos, medios y materiales.	1	1	1	1	
		10. Estimula la reflexión sobre la manera en que aprendo.	1	1	1	1	
		11. Orienta mi aprendizaje con novedosas propuestas de trabajo.	1	1	1	1	
		12. Identifica y valora las experiencias y diversidad de saberes.	1	1	1	1	
		13. Da pautas claras y con la secuencia adecuada para orientar mis aprendizajes.	1	1	1	1	
		14. Promueve el conflicto cognitivo en base a situaciones problema.	1	1	1	1	
		15. Felicita los logros alcanzados y me anima a perseverar.	1	1	1	1	
		16. Identifica experiencias y situaciones de la vida cotidiana para convertirlas en experiencias de aprendizaje.	1	1	1	1	
Social	Alienta compromisos con el desarrollo social	17. Demuestra conocimiento actualizado y comprensión de la realidad.	1	1	1	1	
		18. Incorpora acontecimientos locales y nacionales significativos en su clase.	1	1	1	1	

		19. Me anima a comprometerme con proyectos que impulsen el desarrollo local y nacional.	1	1	1	1	
		20. Orienta el desarrollo de la asignatura a través de proyectos sociales	1	1	1	1	
		21. Fomenta el trabajo colaborativo reconociendo mi aporte.	1	1	1	1	
		22. Impulsa de forma individual o grupal proyectos de investigación e innovación social.	1	1	1	1	
		23. Se mantiene informado sobre la situación económica, social, política y cultural de comunidad.	1	1	1	1	
		24. Favorece en mi actitud crítica y reflexiva sobre mi entorno.	1	1	1	1	

Ficha de validación de juicio de experto

5: ficha de validación del juicio de experto

Nombre del instrumento	Cuestionario de Ejercicio profesional docente
Objetivo del instrumento	Determinar la relación entre el ejercicio profesional docente y la calidad educativa en los estudiantes.
Nombres y apellidos del experto	Dr. Gardenia Bustamante Romani
Documento de identidad	09329599
Años de experiencia en el área	12 años
Máximo Grado Académico	Doctora
Nacionalidad	Peruana
Institución	UGEL 05
Cargo	Especialista en Educación
Número telefónico	945087981
Firma	 Mg. Gardenia Bustamante Romani
Fecha (dd/mm/aaaa)	18/05/2024

Ficha de validación de contenido para un instrumento

6: Ficha de validación de contenido para un instrumento

Criterios	Detalle	Calificación
Suficiencia	El/la ítem/pregunta pertenece a la dimensión/subcategoría y basta para obtener la medición de esta	1: de acuerdo 0: en desacuerdo
Claridad	El/la ítem/pregunta se comprende fácilmente, es decir, su sintáctica y semántica son adecuadas	1: de acuerdo 0: en desacuerdo
Coherencia	El/la ítem/pregunta tiene relación lógica con el indicador que está midiendo	1: de acuerdo 0: en desacuerdo
Relevancia	El/la ítem/pregunta es esencial o importante, es decir, debe ser incluido	1: de acuerdo 0: en desacuerdo

Nota. Criterios adaptados de la propuesta de Escobar y Cuervo (2008).

Matriz de validación del cuestionario de la variable Calidad educativa

Definición de la variable:

La calidad educativa es la forma en la cual una organización va a responder efectivamente en todos sus subsectores, que van a llevar a dicha institución a satisfacer las exigencias académicas de los estudiantes, en un progresivo trabajo por una firme mejora.

7: Matriz de validación del cuestionario de la variable Calidad educativa

Dimensión	Indicador	Ítem	Suficiencia	Claridad	Coherencia	Relevancia	Observación
Calidad estructural	Factores físicos, Factores técnicos. Preparación docente.	1. La institución educativa cuenta con una infraestructura adecuada para el aprendizaje óptimo del alumnado.	1	1	1	1	
		2. La institución educativa cuenta con ambientes amplios adecuados para el desarrollo corporal de los educandos.	1	1	1	1	
		3. La institución educativa cuenta con mobiliario cómodo, suficiente y adecuado para el desarrollo del proceso enseñanza aprendizaje.	1	1	1	1	
		4. La institución educativa cuenta con elementos de seguridad, rampas para discapacitados,	1	1	1	1	

		limitación de alumnos por clase, señalización en caso de sismo o tsunami.					
		5. La institución educativa cuenta con docentes titulados y especializados en su área educacional.	1	1	1	1	
		6. La institución educativa cuenta con material didáctico, biblioteca en físico.	1	1	1	1	
		7. La institución educativa cuenta con tecnológica educacional, proyectores, soporte informático, que permita un buen desenvolvimiento pedagógico.	1	1	1	1	
Calidad didáctico pedagógico	Recursos, cooperación, colaboración, uso de dinámicas educativas, sistema de evaluación integral.	8. Los docentes están en constante preparación, capacitación y actualización académica, respecto a los nuevos paradigmas en entornos virtuales y modelos educativos.	1	1	1	1	
		9. Los docentes utilizan recursos, estrategias y metodologías didácticas, virtuales para lograr un aprendizaje significativo y de calidad.	1	1	1	1	
		10. Los docentes trabajan en cooperación, colaboración, generando nuevas ideas aplicándolas en el proceso enseñanza aprendizaje.	1	1	1	1	
		11. La dirección en coordinación con los docentes elabora su planificación anual curricular teniendo en cuenta los enfoques	1	1	1	1	

		predispuestos por el Currículo Nacional y el CNOF.					
		12. Los docentes realizan sesión de aprendizaje utilizando todos los procesos didácticos.	1	1	1	1	
		13. La evaluación realizada para los docentes es acorde a lo actual (rubricas).	1	1	1	1	
Calidad del servicio y gestión	Servicio interno, servicio externo.	14. Todos los miembros de la comunidad educativa cumplen con sus roles y funciones establecidos.	1	1	1	1	
		15. Todos los miembros de la comunidad educativa, son responsables y eficientes en el cumplimiento de sus obligaciones.	1	1	1	1	
		16. Los miembros de la comunidad educativa cumplen con el reglamento interno.	1	1	1	1	
		17. La institución educativa cumple durante el año lectivo con los servicios que ofrece.	1	1	1	1	
		18. La institución educativa se preocupa por cubrir las expectativas y necesidad de los alumnos, en materia educativa.	1	1	1	1	
		19. La institución educativa aplica encuestas, entrevistas para conocer la conformidad del servicio.	1	1	1	1	
		Calidad de gestión	Personal capacitado,	20. La institución educativa cuenta con un líder educativo (director) altamente capacitado en temas	1	1	1

gestión educativa, gestión en factores académicos, sociales y de calidad.	de gestión.					
	21. La institución educativa dirige activamente interviniendo en la acción pedagógica educativa.	1	1	1	1	
	22. El director de la institución educativa demuestra cualidades de ser un líder pedagógico.	1	1	1	1	
	23. La gestión académica del director es eficiente y se demuestra en el manejo constante de la práctica docente.	1	1	1	1	
	24. La gestión económica del director es eficiente y se refleja en el desarrollo de la institución.	1	1	1	1	
	25. La gestión social del director es eficiente y es demostrada en la conformidad de la familia.	1	1	1	1	
	26. El director se interesa constantemente por hacer de su empresa una institución de calidad.	1	1	1	1	

Ficha de validación de juicio de experto

8: Ficha de validación de juicio de experto

Nombre del instrumento	Cuestionario de Calidad educativa
Objetivo del instrumento	Determinar la calidad educativa
Nombres y apellidos del experto	Dr. Gardenia Bustamante Romani
Documento de identidad	09329599
Años de experiencia en el área	12 años
Máximo Grado Académico	Doctora
Nacionalidad	Peruana
Institución	UGEL 05
Cargo	Especialista en Educación
Número telefónico	945087981
Firma	 Mg. Gardenia Bustamante Romani
Fecha (dd/mm/aaaa)	18/05/2024

Ficha de validación de contenido para un instrumento

JUEZ 2

INSTRUCCIÓN: A continuación, se le hace llegar el instrumento de recolección de datos del Cuestionario que permitirá recoger la información en la presente investigación: Ejercicio profesional docente en la calidad educativa bajo la percepción de los estudiantes en un establecimiento penitenciario de Lima, 2024. Por lo que se le solicita que tenga a bien evaluar el instrumento, haciendo, de ser caso, las sugerencias para realizar las correcciones pertinentes. Los criterios de validación de contenido son:

9: Ficha de validación de contenido para un instrumento

Criterios	Detalle	Calificación
Suficiencia	El/la ítem/pregunta pertenece a la dimensión/subcategoría y basta para obtener la medición de esta	1: de acuerdo 0: en desacuerdo
Claridad	El/la ítem/pregunta se comprende fácilmente, es decir, su sintáctica y semántica son adecuadas	1: de acuerdo 0: en desacuerdo
Coherencia	El/la ítem/pregunta tiene relación lógica con el indicador que está midiendo	1: de acuerdo 0: en desacuerdo
Relevancia	El/la ítem/pregunta es esencial o importante, es decir, debe ser incluido	1: de acuerdo 0: en desacuerdo

Nota. Criterios adaptados de la propuesta de Escobar y Cuervo (2008).

Matriz de validación del cuestionario de la variable Ejercicio profesional docente

Definición de la variable:

Esta variable es “Un conjunto de características, competencias y conductas de los docentes que permiten a los estudiantes alcanzar los resultados deseados, que pueden incluir el logro de objetivos de aprendizajes específicos, además de objetivos más amplios como la capacidad de resolver problemas, pensar críticamente, trabajar colaborativamente y transformarse en ciudadanos efectivos” OREAL, (citado por Cardò,2010 p.3)

10: Matriz de validación del cuestionario de la variable Ejercicio profesional docente

Dimensión	Indicador	Ítem	S u f i c i e n c i a	c l a r i d a d	c o h e r e n c i a	r e l e v a n c i a	Observación
Personal	Acción asertiva de su intervención	1. Establece relaciones de empatía con el grupo.	1	1	1	1	
		2. Expresa sus opiniones y sentimientos sin agredir a otros.	1	1	1	1	
		3. Se preocupa en aclarar sus reacciones y opiniones para evitar interpretaciones equivocadas.	1	1	1	1	
		4. Reacciona positivamente ante la crítica constructiva.	1	1	1	1	
		5. Disfruta de su trabajo en clase.	1	1	1	1	
		6. Expresa su reconocimiento hacia el trabajo y el logro de los otros.	1	1	1	1	

		7. Se esfuerza por comprender las posibles motivaciones y sentimientos de los demás.	1	1	1	1	
		8. Respeta los derechos de los otros.	1	1	1	1	
Pedagógica	Promueve, dirige y facilita procesos de aprendizaje significativo	9. Utiliza diversas estrategias, métodos, medios y materiales.	1	1	1	1	
		10. Estimula la reflexión sobre la manera en que aprendo.	1	1	1	1	
		11. Orienta mi aprendizaje con novedosas propuestas de trabajo.	1	1	1	1	
		12. Identifica y valora las experiencias y diversidad de saberes.	1	1	1	1	
		13. Da pautas claras y con la secuencia adecuada para orientar mis aprendizajes.	1	1	1	1	
		14. Promueve el conflicto cognitivo en base a situaciones problema.	1	1	1	1	
		15. Felicita los logros alcanzados y me anima a perseverar.	1	1	1	1	
		16. Identifica experiencias y situaciones de la vida cotidiana para convertirlas en experiencias de aprendizaje.	1	1	1	1	
Social	Alienta compromisos con el desarrollo social	17. Demuestra conocimiento actualizado y comprensión de la realidad.	1	1	1	1	
		18. Incorpora acontecimientos locales y nacionales significativos en su	1	1	1	1	

		clase.					
		19. Me anima a comprometerme con proyectos que impulsen el desarrollo local y nacional.	1	1	1	1	
		20. Orienta el desarrollo de la asignatura a través de proyectos sociales	1	1	1	1	
		21. Fomenta el trabajo colaborativo reconociendo mi aporte.	1	1	1	1	
		22. Impulsa de forma individual o grupal proyectos de investigación e innovación social.	1	1	1	1	
		23. Se mantiene informado sobre la situación económica, social, política y cultural de comunidad.	1	1	1	1	
		24. Favorece en mi actitud crítica y reflexiva sobre mi entorno.	1	1	1	1	

Ficha de validación de juicio de experto

11: Ficha de validación de juicio de experto

Nombre del instrumento	Cuestionario de Ejercicio profesional docente
Objetivo del instrumento	Determinar la relación entre el ejercicio profesional docente y la calidad educativa en los estudiantes.
Nombres y apellidos del experto	Dra. Edith Silva Rubio
Documento de identidad	03701646
Años de experiencia en el área	14 años
Máximo Grado Académico	Doctora
Nacionalidad	Peruana
Institución	Universidad César de Vallejo
Cargo	Docente
Número telefónico	967564399
Firma	
Fecha (dd/mm/aaaa)	24/05/2024

Ficha de validación de contenido para un instrumento

12: Ficha de validación de contenido para un instrumento

Criterios	Detalle	Calificación
Suficiencia	El/la ítem/pregunta pertenece a la dimensión/subcategoría y basta para obtener la medición de esta	1: de acuerdo 0: en desacuerdo
Claridad	El/la ítem/pregunta se comprende fácilmente, es decir, su sintáctica y semántica son adecuadas	1: de acuerdo 0: en desacuerdo
Coherencia	El/la ítem/pregunta tiene relación lógica con el indicador que está midiendo	1: de acuerdo 0: en desacuerdo
Relevancia	El/la ítem/pregunta es esencial o importante, es decir, debe ser incluido	1: de acuerdo 0: en desacuerdo

Nota. Criterios adaptados de la propuesta de Escobar y Cuervo (2008).

Matriz de validación del cuestionario de la variable Calidad educativa

Definición de la variable:

La calidad educativa es la forma en la cual una organización va a responder efectivamente en todos sus subsectores, que van a llevar a dicha institución a satisfacer las exigencias académicas de los estudiantes, en un progresivo trabajo por una firme mejora.

13: Matriz de validación del cuestionario de la variable Calidad educativa

Dimensión	Indicador	Ítem	Suficiencia	claridad	coherencia	relevancia	Observación
Calidad estructural	Factores físicos, Factores técnicos. Preparación docente.	1. La institución educativa cuenta con una infraestructura adecuada para el aprendizaje óptimo del alumnado.	1	1	1	1	
		2. La institución educativa cuenta con ambientes amplios adecuados para el desarrollo corporal de los educandos.	1	1	1	1	
		3. La institución educativa cuenta con mobiliario cómodo, suficiente y adecuado para el desarrollo del proceso enseñanza aprendizaje.	1	1	1	1	
		4. La institución educativa cuenta con elementos de seguridad, rampas para discapacitados, limitación de alumnos por clase, señalización en caso de sismo o tsunami.	1	1	1	1	
		5. La institución educativa cuenta con docentes titulados y especializados en su área educacional.	1	1	1	1	
		6. La institución educativa cuenta con material didáctico, biblioteca en físico.	1	1	1	1	

		7. La institución educativa cuenta con tecnológica educativa, proyectores, soporte informático, que permita un buen desenvolvimiento pedagógico.	1	1	1	1	
Calidad didáctico pedagógico	Recursos, cooperación, colaboración, uso de dinámicas educativas, sistema de evaluación integral.	8. Los docentes están en constante preparación, capacitación y actualización académica, respecto a los nuevos paradigmas en entornos virtuales y modelos educativos.	1	1	1	1	
		9. Los docentes utilizan recursos, estrategias y metodologías didácticas, virtuales para lograr un aprendizaje significativo y de calidad.	1	1	1	1	
		10. Los docentes trabajan en cooperación, colaboración, generando nuevas ideas aplicándolas en el proceso enseñanza aprendizaje.	1	1	1	1	
		11. La dirección en coordinación con los docentes elabora su planificación anual curricular teniendo en cuenta los enfoques predispuestos por el Currículo Nacional y el CNOF.	1	1	1	1	
		12. Los docentes realizan sesión de aprendizaje utilizando todos los procesos didácticos.	1	1	1	1	
		13. La evaluación realizada para los docentes es acorde a lo actual (rubricas).	1	1	1	1	
		Calidad del servicio y gestión	Servicio interno, servicio externo.	14. Todos los miembros de la comunidad educativa cumplen con sus roles y funciones establecidos.	1	1	1
15. Todos los miembros de la comunidad educativa, son responsables y eficientes en el cumplimiento de sus obligaciones.	1			1	1	1	
16. Los miembros de la comunidad educativa cumplen con el reglamento interno.	1			1	1	1	
17. La institución educativa cumple durante el año lectivo con los servicios que ofrece.	1			1	1	1	
18. La institución educativa se preocupa por cubrir las expectativas y necesidad de los alumnos, en materia educativa.	1			1	1	1	

		19. La institución educativa aplica encuestas, entrevistas para conocer la conformidad del servicio.	1	1	1	1	
Calidad de gestión	Personal capacitado, gestión educativa, gestión en factores académicos, sociales y de calidad.	20. La institución educativa cuenta con un líder educativo (director) altamente capacitado en temas de gestión.	1	1	1	1	
		21. La institución educativa dirige activamente interviniendo en la acción pedagógica educativa.	1	1	1	1	
		22. El director de la institución educativa demuestra cualidades de ser un líder pedagógico.	1	1	1	1	
		23. La gestión académica del director es eficiente y se demuestra en el manejo constante de la práctica docente.	1	1	1	1	
		24. La gestión económica del director es eficiente y se refleja en el desarrollo de la institución.	1	1	1	1	
		25. La gestión social del director es eficiente y es demostrada en la conformidad de la familia.	1	1	1	1	
		26. El director se interesa constantemente por hacer de su empresa una institución de calidad.	1	1	1	1	

Ficha de validación de juicio de experto

14: Fichade validación de juicio de experto

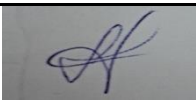
Nombre del instrumento	Cuestionario de Calidad educativa
Objetivo del instrumento	Determinar la calidad educativa
Nombres y apellidos del experto	Dra. Edith Silva Rubio
Documento de identidad	03701646
Años de experiencia en el área	14 años
Máximo Grado Académico	Doctora
Nacionalidad	Peruana
Institución	Universidad César de Vallejo
Cargo	Docente
Número telefónico	967564399
Firma	
Fecha (dd/mm/aaaa)	24/05/2024

Ficha de validación de contenido para un instrumento

JUEZ 3

INSTRUCCIÓN:

A continuación, se le hace llegar el instrumento de recolección de datos del Cuestionario que permitirá recoger la información en la presente investigación: Ejercicio profesional docente en la calidad educativa bajo la percepción de los estudiantes en un establecimiento penitenciario de Lima, 2024. Por lo que se le solicita que tenga a bien evaluar el instrumento, haciendo, de ser caso, las sugerencias para realizar las correcciones pertinentes. Los criterios de validación de contenido son:

15: Ficha de validación de contenido para un instrumento

Criterios	Detalle	Calificación
Suficiencia	El/la ítem/pregunta pertenece a la dimensión/subcategoría y basta para obtener la medición de esta	1: de acuerdo 0: en desacuerdo
Claridad	El/la ítem/pregunta se comprende fácilmente, es decir, su sintáctica y semántica son adecuadas	1: de acuerdo 0: en desacuerdo
Coherencia	El/la ítem/pregunta tiene relación lógica con el indicador que está midiendo	1: de acuerdo 0: en desacuerdo
Relevancia	El/la ítem/pregunta es esencial o importante, es decir, debe ser incluido	1: de acuerdo 0: en desacuerdo

Nota. Criterios adaptados de la propuesta de Escobar y Cuervo (2008).

Matriz de validación del cuestionario de la variable Ejercicio profesional docente

Definición de la variable:

Esta variable es “Un conjunto de características, competencias y conductas de los docentes que permiten a los estudiantes alcanzar los resultados deseados, que pueden incluir el logro de objetivos de aprendizajes específicos, además de objetivos más amplios como la capacidad de resolver problemas, pensar críticamente, trabajar colaborativamente y transformarse en ciudadanos efectivos” OREAL, (citado por Cardò,2010 p.3)

16: Matriz de validación del cuestionario de la variable Ejercicio profesional docente

Dimensión	Indicador	Ítem	Suficiencia	Claridad	Coherencia	Relevancia	Observación
Personal	Acción asertiva de su intervención	1. Establece relaciones de empatía con el grupo.	1	1	1	1	
		2. Expresa sus opiniones y sentimientos sin agredir a otros.	1	1	1	1	
		3. Se preocupa en aclarar sus reacciones y opiniones para evitar interpretaciones equivocadas.	1	1	1	1	
		4. Reacciona positivamente ante la crítica constructiva.	1	1	1	1	
		5. Disfruta de su trabajo en clase.	1	1	1	1	
		6. Expresa su reconocimiento hacia el trabajo y el logro de los otros.	1	1	1	1	

		7. Se esfuerza por comprender las posibles motivaciones y sentimientos de los demás.	1	1	1	1	
		8. Respeta los derechos de los otros.	1	1	1	1	
Pedagógica	Promueve, dirige y facilita procesos de aprendizaje significativo	9. Utiliza diversas estrategias, métodos, medios y materiales.	1	1	1	1	
		10. Estimula la reflexión sobre la manera en que aprendo.	1	1	1	1	
		11. Orienta mi aprendizaje con novedosas propuestas de trabajo.	1	1	1	1	
		12. Identifica y valora las experiencias y diversidad de saberes.	1	1	1	1	
		13. Da pautas claras y con la secuencia adecuada para orientar mis aprendizajes.	1	1	1	1	
		14. Promueve el conflicto cognitivo en base a situaciones problema.	1	1	1	1	
		15. Felicita los logros alcanzados y me anima a perseverar.	1	1	1	1	
		16. Identifica experiencias y situaciones de la vida cotidiana para convertirlas en experiencias de aprendizaje.	1	1	1	1	
Social	Alienta compromisos con el desarrollo social	17. Demuestra conocimiento actualizado y comprensión de la realidad.	1	1	1	1	
		18. Incorpora acontecimientos locales y nacionales significativos en su clase.	1	1	1	1	
		19. Me anima a comprometerme con proyectos que impulsen el desarrollo local y nacional.	1	1	1	1	
		20. Orienta el desarrollo de la asignatura a través de proyectos sociales	1	1	1	1	
		21. Fomenta el trabajo colaborativo reconociendo mi aporte.	1	1	1	1	
		22. Impulsa de forma individual o grupal proyectos de investigación e innovación social.	1	1	1	1	
		23. Se mantiene informado sobre la situación económica, social, política y cultural de comunidad.	1	1	1	1	

		24. Favorece en mi actitud crítica y reflexiva sobre mi entorno.	1	1	1	1	
--	--	--	---	---	---	---	--

Ficha de validación de juicio de experto

17: Ficha de validación de juicio de experto

Nombre del instrumento	Cuestionario de Ejercicio profesional docente
Objetivo del instrumento	Determinar la relación entre el ejercicio profesional docente y la calidad educativa en los estudiantes.
Nombres y apellidos del experto	Dr. Raúl Delgado Arenas
Documento de identidad	10366449
Años de experiencia en el área	30 años
Máximo Grado Académico	DOCTOR
Nacionalidad	PERUANO
Institución	UCV
Cargo	DOCENTE RENACYT
Número telefónico	966719861
Firma	
Fecha (dd/mm/aaaa)	18/05/2024

Ficha de validación de contenido para un instrumento

18: Ficha de validación de contenido para un instrumento

Criterios	Detalle	Calificación
Suficiencia	El/la ítem/pregunta pertenece a la dimensión/subcategoría y basta para obtener la medición de esta	1: de acuerdo 0: en desacuerdo
Claridad	El/la ítem/pregunta se comprende fácilmente, es decir, su sintáctica y semántica son adecuadas	1: de acuerdo 0: en desacuerdo
Coherencia	El/la ítem/pregunta tiene relación lógica con el indicador que está midiendo	1: de acuerdo 0: en desacuerdo
Relevancia	El/la ítem/pregunta es esencial o importante, es decir, debe ser incluido	1: de acuerdo 0: en desacuerdo

Nota. Criterios adaptados de la propuesta de Escobar y Cuervo (2008).

Matriz de validación del cuestionario de la variable Calidad educativa

Definición de la variable:

La calidad educativa es la forma en la cual una organización va a responder efectivamente en todos sus subsectores, que van a llevar a dicha institución a satisfacer las exigencias académicas de los estudiantes, en un progresivo trabajo por una firme mejora.

19: Matriz de validación del cuestionario de la variable Calidad educativa

Dimensión	Indicador	Ítem	Suficiencia	Claridad	Coherencia	Relevancia	Observación
Calidad estructural	Factores físicos, Factores técnicos. Preparación docente.	1. La institución educativa cuenta con una infraestructura adecuada para el aprendizaje optimo del alumnado.	1	1	1	1	
		2. La institución educativa cuenta con ambientes amplios adecuados para el desarrollo corporal de los educandos.	1	1	1	1	
		3. La institución educativa cuenta con mobiliario cómodo, suficiente y adecuado para el desarrollo del proceso enseñanza aprendizaje.	1	1	1	1	
		4. La institución educativa cuenta con elementos de seguridad, rampas para discapacitados, limitación de alumnos por clase, señalización en caso de sismo o tsunami.	1	1	1	1	
		5. La institución educativa cuenta con docentes titulados y especializados en su área educacional.	1	1	1	1	
		6. La institución educativa cuenta con material didáctico, biblioteca en físico.	1	1	1	1	

		7. La institución educativa cuenta con tecnológica educacional, proyectores, soporte informático, que permita un buen desenvolvimiento pedagógico.	1	1	1	1	
Calidad didáctico pedagógico	Recursos, cooperación, colaboración, uso de dinámicas educativas, sistema de evaluación integral.	8. Los docentes están en constante preparación, capacitación y actualización académica, respecto a los nuevos paradigmas en entornos virtuales y modelos educativos.	1	1	1	1	
		9. Los docentes utilizan recursos, estrategias y metodologías didácticas, virtuales para lograr un aprendizaje significativo y de calidad.	1	1	1	1	
		10. Los docentes trabajan en cooperación, colaboración, generando nuevas ideas aplicándolas en el proceso enseñanza aprendizaje.	1	1	1	1	
		11. La dirección en coordinación con los docentes elabora su planificación anual curricular teniendo en cuenta los enfoques predispuestos por el Currículo Nacional y el CNOF.	1	1	1	1	
		12. Los docentes realizan sesión de aprendizaje utilizando todos los procesos didácticos.	1	1	1	1	
		13. La evaluación realizada para los docentes es acorde a lo actual (rubricas).	1	1	1	1	
Calidad del servicio y gestión	Servicio interno, servicio externo.	14. Todos los miembros de la comunidad educativa cumplen con sus roles y funciones establecidos.	1	1	1	1	
		15. Todos los miembros de la comunidad educativa, son responsables y eficientes en el cumplimiento de sus obligaciones.	1	1	1	1	
		16. Los miembros de la comunidad educativa cumplen con el reglamento interno.	1	1	1	1	
		17. La institución educativa cumple durante el año lectivo con los servicios que ofrece.	1	1	1	1	
		18. La institución educativa se preocupa por cubrir las expectativas y necesidad de los alumnos, en materia educativa.	1	1	1	1	

		19. La institución educativa aplica encuestas, entrevistas para conocer la conformidad del servicio.	1	1	1	1	
Calidad de gestión	Personal capacitado, gestión educativa, gestión en factores académicos, sociales y de calidad.	20. La institución educativa cuenta con un líder educativo (director) altamente capacitado en temas de gestión.	1	1	1	1	
		21. La institución educativa dirige activamente interviniendo en la acción pedagógica educativa.	1	1	1	1	
		22. El director de la institución educativa demuestra cualidades de ser un líder pedagógico.	1	1	1	1	
		23. La gestión académica del director es eficiente y se demuestra en el manejo constante de la práctica docente.	1	1	1	1	
		24. La gestión económica del director es eficiente y se refleja en el desarrollo de la institución.	1	1	1	1	
		25. La gestión social del director es eficiente y es demostrada en la conformidad de la familia.	1	1	1	1	
		26. El director se interesa constantemente por hacer de su empresa una institución de calidad.	1	1	1	1	

Ficha de validación de juicio de experto

20: Ficha de validación de juicio de experto

Nombre del instrumento	Cuestionario de Calidad educativa
Objetivo del instrumento	Determinar la calidad educativa
Nombres y apellidos del experto	Dr. Raúl Delgado Arenas
Documento de identidad	10366449
Años de experiencia en el área	30 años
Máximo Grado Académico	DOCTOR
Nacionalidad	PERUANO
Institución	UCV
Cargo	DOCENTE RENACYT
Número telefónico	966719861
Firma	
Fecha (dd/mm/aaaa)	18/05/2024

ANEXO 5:

Consentimiento Informado

Título de la investigación: Ejercicio profesional docente en la calidad educativa bajo la percepción de los estudiantes en un establecimiento penitenciario de Lima,2024

Investigador: Indirha Bustios Blanco

Propósito del estudio

Le invitamos a participar en la investigación titulada Ejercicio profesional docente en la calidad educativa bajo la percepción de los estudiantes en un establecimiento penitenciario de Lima,2024 cuyo objetivo es determinar la influencia del ejercicio profesional docente y la calidad educativa bajo la percepción de los estudiantes en un establecimiento penitenciario de Lima, 2024. Esta investigación es desarrollada por estudiantes del programa de estudio Maestría en Administración de la Educación], de la Universidad César Vallejo del campus Lima Este, aprobado por la autoridad correspondiente de la Universidad y con el permiso de la institución educativa Virgen de Lourdes.

Describir el impacto del problema de la investigación. El presente estudio permitirá aportar al sistema un elemento a considerar en el proceso de formación de los directivos de institución educativa

Procedimiento

Si usted decide participar en la investigación se realizará lo siguiente (recojo de información con los cuestionarios, validación de la información recogida, prueba de hipótesis, presentación de resultados y discusión):

- Se realizará una encuesta donde se recogerán datos personales y algunas preguntas
- Esta encuesta tendrá un tiempo aproximado de 20 minutos y se realizará en el ambiente del aula/taller del CETPRO "Miguel Grau". Las respuestas al cuestionario serán codificadas usando un número de identificación y, por lo tanto, serán anónimas.

Participación voluntaria (principio de autonomía):

Puede hacer todas las preguntas para aclarar sus dudas antes de decidir si desea participar o no, y su decisión será respetada. Posterior a la aceptación no desea continuar puede hacerlo sin ningún problema.

Riesgo (principio de No maleficencia):

Indicar al participante la existencia que NO existe riesgo o daño al participar en la investigación. Sin embargo, en el caso que existan preguntas que le puedan generar incomodidad. Usted tiene la libertad de responderlas o no.

Beneficios (principio de beneficencia):

Se le informará que los resultados de la investigación se le alcanzará a la institución al término de la investigación. No recibirá ningún beneficio económico ni de ninguna otra

índole. El estudio no va a aportar a la salud individual de la persona, sin embargo, los resultados del estudio podrán convertirse en beneficio de la educación pública.

Confidencialidad (principio de justicia):

Los datos recolectados deben ser anónimos y no tener ninguna forma de identificar al participante. Garantizamos que la información que usted nos brinde es totalmente Confidencial y no será usada para ningún otro propósito fuera de la investigación. Los datos permanecerán bajo custodia del investigador principal y pasado un tiempo determinado serán eliminados convenientemente.

Problemas o preguntas:

Si tiene preguntas sobre la investigación puede contactar con el Investigadora Indirha Bustios Blanco, email: indirhab12@gmail.com y asesora Dra. Noemí Teresa Julca Vera, email: nojulcave@ucvvirtual.edu.pe

Consentimiento

Después de haber leído los propósitos de la investigación autorizo participar en la investigación antes mencionada.

Nombre y apellidos:

Fecha y hora:

Firma:

ANEXO 6

Autorización de la Institución Educativa

POSGRADO <small>UNIVERSIDAD CÉSAR VALLEJO</small>	<i>Escuela de Posgrado</i>
Yo <u>Carlos Abraham Martínez Conde</u> <small>(Nombre del representante legal o persona facultada en permitir el uso de datos)</small>	
Identificado con DNI <u>08660709</u> , en mi calidad de <u>Director</u> <small>(Nombre del puesto del representante legal o persona facultada en permitir el uso de datos)</small>	
del área de <u>CENTRO DE EDUCACION TECNICO PRODUCTIVA</u> <small>(Nombre del Área de la Institución)</small>	
de la institución educativa <u>"MIGUELA GRAU"</u> <small>(Nombre de la institución)</small>	
con R.U.C N° _____, ubicada en la ciudad de <u>Callao</u>	
OTORGO LA AUTORIZACIÓN,	
A la señora Indirha Bustos Blanco , identificada con DNI N°28312120 de la maestría en Administración de la Educación, para que utilice la siguiente información de la Institución Educativa:	
<u>Aplicación de encuesta a alumnos del CETPRO "Miguel Grau"</u>	
con la finalidad de que pueda desarrollar su <input type="checkbox"/> Tesis para optar el Título Profesional, <input type="checkbox"/> Trabajo de investigación para optar al grado de Bachiller, <input type="checkbox"/> Trabajo académico, <input type="checkbox"/> Tesis para optar al grado de Maestro, <input type="checkbox"/> Otro (especificar).....	
Indicar si el Representante que autoriza la información de la empresa, solicita mantener el nombre o cualquier distintivo de la empresa en reserva, marcando con una "X" la opción seleccionada.	
<input type="checkbox"/> Mantener en Reserva el nombre o cualquier distintivo de la empresa; o	
<input type="checkbox"/> Mencionar el nombre de la empresa.	
 Firma y sello del Representante Legal DNI: <u>08660709</u>	
El Estudiante declara que los datos emitidos en esta carta y en la Tesis son auténticos. En caso de comprobarse la falsedad de datos, el Estudiante será sometido al inicio del procedimiento disciplinario correspondiente; asimismo, asumirá toda la responsabilidad ante posibles acciones legales que la empresa, otorgante de información, pueda ejecutar.	
 Firma del Estudiante DNI: <u>28312120</u>	
<small>Escaneado con ScanCam</small>	

POSGRADO

UNIVERSIDAD CÉSAR VALLEJO

Escuela de Posgrado

Lima SJL, 10 de mayo del 2024

N° Carta Presentación 085 - 2024 EPG - UCV LE

SEÑOR
Carlos Abraham Martínez Conde
Director
CETPRO "Miguel Grau"
E.P. Callao



Asunto: Carta de Presentación de la estudiante **BUSTIOS BLANCO INDIRHA**.

De nuestra consideración:

Es grato dirigirme a usted, para presentar a **BUSTIOS BLANCO INDIRHA**, identificada con DNI N.° 28312120 y código de matrícula N° 7003051362, estudiante del Programa de MAESTRÍA EN ADMINISTRACIÓN DE LA EDUCACIÓN quien se encuentra desarrollando el Trabajo de Investigación (Tesis):

EJERCICIO PROFESIONAL DOCENTE EN LA CALIDAD EDUCATIVA BAJO LA PERCEPCIÓN DE LOS ESTUDIANTES EN UN ESTABLECIMIENTO PENITENCIARIO DE LIMA, 2024.

En ese sentido, solicito a su digna persona facilitar el acceso de nuestro(a) estudiante a su Institución a fin de que pueda aplicar entrevistas y/o encuestas y poder recabar información necesaria.

Con este motivo, le saluda atentamente,



Dra. Teresa Narvaéz Aranibar
Jefe de la Unidad de Posgrado
UCV-Lima Este

ANEXO 7

Análisis complementario

Cálculo de la muestra

Población= 142 Muestra=103

La muestra se calculó con la siguiente fórmula:

$$n = \frac{N * Z_c^2 * p * q}{\{(N-1) * e^2\} + Z_c^2 * p * q}$$

Dónde:

n: tamaño de la muestra

N: tamaño de la población

Z: nivel de confianza

p: proporción de individuos que tienen la característica del estudio

q: proporción de individuos que no tienen la característica del estudio

e: precisión o error

Para la presente investigación el tamaño de muestra será N= 142; Z=1,96; p=q=0,5; e=0,05 (95% de confianza), con lo que n=103 docentes que se distribuyen de la siguiente manera. Se realizará un muestreo por conglomerado, es decir una cantidad proporcional a la cantidad total de docentes.