



UNIVERSIDAD CÉSAR VALLEJO

FACULTAD DE CIENCIAS DE LA SALUD

ESCUELA PROFESIONAL DE PSICOLOGÍA

**“Calidad de vida como predictor de conductas antisocial-
delictivas y mecanismos de desconexión moral en
adolescentes de una institución educativa del distrito de Víctor
Larco Herrera”.**

TESIS PARA OBTENER EL TÍTULO PROFESIONAL DE:

Licenciada en Psicología

AUTORAS:

Banda Dios, Maria Regina (orcid.org/0000-0003-4663-5143)

Barrueto Moreno, Roxana Nicol (orcid.org/0000-0002-5180-8179)

ASESORA:

Dra. Aguilar Armas, Haydee Mercedes (orcid.org/0000-0001-9368-6184).

LÍNEA DE INVESTIGACIÓN:

Violencia

LÍNEA DE RESPONSABILIDAD SOCIAL UNIVERSITARIA:

Promoción de la salud, nutrición y salud alimentaria

TRUJILLO - PERÚ

2024

Dedicatoria

Dedicamos este trabajo a Dios, a nuestros padres, familiares y personas que amamos, quienes nos brindaron su apoyo incondicional confiando en nosotras. A ellos porque siempre fueron nuestro motivo para salir adelante frente a los inconvenientes y limitaciones durante la investigación.

Este logro no es solo nuestro, es de ustedes también. Les dedicamos esta tesis con todo nuestro amor y gratitud, porque sin ustedes, nada de esto hubiera sido posible.

Agradecimiento

En primer lugar, agradecemos a Dios por brindarnos fuerza, soporte y reconfortarnos diariamente para poder sobrellevar los altos y bajos de este proceso. De igual manera, consideramos agradecer a la institución por brindarnos la autorización para la aplicación a la población debida. Finalmente, agradecemos a nuestra asesora por inspirarnos y brindarnos grandes aprendizajes claves para culminar con éxito este camino.



UNIVERSIDAD CÉSAR VALLEJO

**FACULTAD DE CIENCIAS DE LA SALUD
ESCUELA PROFESIONAL DE PSICOLOGÍA**

Declaratoria de Autenticidad del Asesor

Yo, AGUILAR ARMAS HAYDEE MERCEDES, docente de la FACULTAD DE CIENCIAS DE LA SALUD de la escuela profesional de PSICOLOGÍA de la UNIVERSIDAD CÉSAR VALLEJO SAC - TRUJILLO, asesor de Tesis titulada: "Calidad de vida como predictor de conductas antisocial-delictivas y mecanismos de desconexión moral en adolescentes de una institución educativa del distrito de Víctor Larco Herrera.", cuyos autores son BARRUETO MORENO ROXANA NICOL, BANDA DIOS MARIA REGINA, constato que la investigación tiene un índice de similitud de 17%, verificable en el reporte de originalidad del programa Turnitin, el cual ha sido realizado sin filtros, ni exclusiones.

He revisado dicho reporte y concluyo que cada una de las coincidencias detectadas no constituyen plagio. A mi leal saber y entender la Tesis cumple con todas las normas para el uso de citas y referencias establecidas por la Universidad César Vallejo.

En tal sentido, asumo la responsabilidad que corresponda ante cualquier falsedad, ocultamiento u omisión tanto de los documentos como de información aportada, por lo cual me someto a lo dispuesto en las normas académicas vigentes de la Universidad César Vallejo.

TRUJILLO, 24 de Junio del 2024

Apellidos y Nombres del Asesor:	Firma
AGUILAR ARMAS HAYDEE MERCEDES DNI: 18211853 ORCID: 0000-0001-9368-6184	Firmado electrónicamente por: HAGUILARAR el 28- 06-2024 22:50:23

Código documento Trilce: TRI - 0770014



UNIVERSIDAD CÉSAR VALLEJO

**FACULTAD DE CIENCIAS DE LA SALUD
ESCUELA PROFESIONAL DE PSICOLOGÍA**

Declaratoria de Originalidad de los Autores

Nosotros, BARRUETO MORENO ROXANA NICOL, BANDA DIOS MARIA REGINA estudiantes de la FACULTAD DE CIENCIAS DE LA SALUD de la escuela profesional de PSICOLOGÍA de la UNIVERSIDAD CÉSAR VALLEJO SAC - TRUJILLO, declaramos bajo juramento que todos los datos e información que acompañan la Tesis titulada: "Calidad de vida como predictor de conductas antisocial-delictivas y mecanismos de desconexión moral en adolescentes de una institución educativa del distrito de Víctor Larco Herrera"., es de nuestra autoría, por lo tanto, declaramos que la Tesis:

1. No ha sido plagiada ni total, ni parcialmente.
2. Hemos mencionado todas las fuentes empleadas, identificando correctamente toda cita textual o de paráfrasis proveniente de otras fuentes.
3. No ha sido publicada, ni presentada anteriormente para la obtención de otro grado académico o título profesional.
4. Los datos presentados en los resultados no han sido falseados, ni duplicados, ni copiados.

En tal sentido asumimos la responsabilidad que corresponda ante cualquier falsedad, ocultamiento u omisión tanto de los documentos como de la información aportada, por lo cual nos sometemos a lo dispuesto en las normas académicas vigentes de la Universidad César Vallejo.

Nombres y Apellidos	Firma
MARIA REGINA BANDA DIOS DNI: 71576953 ORCID: 0000-0003-4663-5143	Firmado electrónicamente por: MBANDADI el 24-06-2024 16:21:15
ROXANA NICOL BARRUETO MORENO DNI: 75893718 ORCID: 0000-0002-5180-8179	Firmado electrónicamente por: RBARRUETOMO31 el 24-06-2024 16:20:00

Código documento Trilce: TRI - 0770015



índice de contenidos

Carátula	i
Dedicatoria	ii
Agradecimiento	iii
Declaratoria de autenticidad del asesor	iv
Declaratoria de originalidad de autoras	v
Índice de contenidos	vi
Índice de tablas	vii
Índice de figuras	viii
Resumen	ix
Abstract	x
I. INTRODUCCIÓN	1
II. MARCO TEÓRICO	4
III. METODOLOGÍA	9
3.1. Tipo y diseño de investigación	9
3.2. Variables y operacionalización	9
3.3. Población y muestra	11
3.4. Técnicas e instrumentos de recolección de datos	12
3.5. Procedimiento	14
3.6. Método de análisis de datos	14
3.7. Aspectos éticos	15
IV. RESULTADOS	16
V. DISCUSIÓN	23
VI. CONCLUSIONES	27
VII. RECOMENDACIONES	28
REFERENCIAS	
ANEXOS	

Índice de tablas

Tabla 1	16
<i>Resumen de puntuaciones de las variables calidad de vida, conductas antisociales y delictivas y, mecanismos de desconexión moral</i>	16
Tabla 2	18
<i>Correlaciones entre las variables calidad de vida, conductas antisociales y delictivas y, mecanismos de desconexión moral</i>	18
Tabla 3	20
<i>Índices de ajuste de los modelos predictivos estudiados sobre los mecanismos de desconexión moral.</i>	20
Tabla 4	59
<i>Características de los adolescentes de una institución de Víctor Larco Herrera</i>	59

Índice de figuras

Figura 1	21
<i>Modelos predictivos de los mecanismos de desconexión moral: calidad de vida y conductas antisociales y delictivas como predictores</i>	21

Resumen

Este estudio de diseño predictivo transversal se realizó con el objetivo de analizar la calidad de vida y la conducta antisocial y delictiva como predictores de los mecanismos de desconexión moral en adolescentes de una institución educativa de Trujillo. La muestra estuvo compuesta por 430 adolescentes, con edades que varían entre los 12 y 17 años. Se utilizaron tres instrumentos para la recolección de datos: a) la Escala de Calidad de Vida de Olson & Barnes – Adaptación de Viera (2020); b) el Cuestionario de Conducta Antisocial-Delictiva (A-D) – Adaptación de Díaz et al. (2019); y c) los Mecanismos de Desconexión Moral – Adaptación de Bautista et al. (2020). Los resultados demostraron que los predictores calidad de vida, con el aporte de los indicadores vida familiar y familia extensa, medios de comunicación, religión y salud; junto con el predictor conductas antisociales y delictivas, explicaron el 15% de la variabilidad de los mecanismos de desconexión moral, pero únicamente de los mecanismos comparación ventajosa, difusión de la responsabilidad y deshumanización. De los predictores, las conductas antisociales y delictivas son quienes ejercen una mayor influencia ($\beta = .33$), con un efecto moderado positivo; mientras que, la calidad de vida aporta de manera negativa con efecto pequeño ($\beta = -.19$). Según estos datos, el desarrollo de conductas antisociales y delictivas predispone al desarrollo de mecanismos de desconexión moral, mientras que una mejor calidad de vida reduce la probabilidad de desarrollar estos mecanismos.

Palabras clave: Calidad de vida, Conductas antisocial – delictiva, mecanismos de desconexión moral, adolescentes.

Abstract

This cross-sectional predictive design study was carried out with the objective of analyzing quality of life and antisocial and criminal behavior as predictors of the mechanisms of moral disconnection in adolescents from an educational institution in Trujillo. The sample was made up of 430 adolescents, with ages ranging between 12 and 17 years. Three instruments were used to collect data: a) the Olson & Barnes Quality of Life Scale – Adaptation from Viera (2020); b) the Antisocial-Criminal Behavior Questionnaire (A-D) – Adaptation from Díaz et al. (2019); and c) Moral Disconnection Mechanisms – Adaptation from Bautista et al. (2020). The results demonstrated that the predictors quality of life, with the contribution of the indicators family life and extended family, media, religion and health; together with the predictor antisocial and criminal behavior, they explained 15% of the variability of the moral disconnection mechanisms, but only of the advantageous comparison, diffusion of responsibility and dehumanization mechanisms. Of the predictors, antisocial and criminal behaviors are those that exert the greatest influence ($\beta = .33$), with a moderate positive effect; while quality of life contributes negatively with a small effect ($\beta = -.19$). According to these data, the development of antisocial and criminal behaviors predisposes the development of mechanisms of moral disconnection, while a better quality of life reduces the probability of developing these mechanisms.

Keywords: Quality of life, antisocial-criminal behavior, mechanisms of moral disconnection, adolescents.

I. INTRODUCCIÓN

Los adolescentes perciben su calidad de vida a raíz de la influencia de varios componentes, algunos de estos pueden estar relacionados con el contexto donde se están desarrollando, el acceso a la educación, las viviendas precarias e ingresos económicos insuficientes, influyendo así desfavorablemente su bienestar que se acentúa con el avance de edad (Magiera y Pac, 2022).

Pérez et al. (2022) en Ecuador hicieron una investigación, que comprobó que la adolescencia es un periodo esencial en la vida y hay distintos factores que median en el desarrollo de hábitos sociales, emocionales y psicosociales, depende la calidad de vida que tengan, generando un impacto significativo comportamental inclusive a circunstancias que amenazan la seguridad exponiéndose a conductas delictivas, alcohol, drogas, entre otras que sólo evita que puedan desarrollar de forma óptima su proyecto de vida.

En la actualidad, el Instituto Nacional de Estadística e Informática (INEI, 2021) informa que hay un 54,0% de los hogares del país posee entre sus integrantes a un menor de 18 años, en el 2020 el 64,5% solo estudiaron, el 19,8% estudió y trabajó, el 9,7% ni estudió ni trabajó 6,0% solo trabajo, el 9,7% ni estudió y trabajó y el 6,0% solo trabajó, en el 2022 la tasa de jóvenes que se dedican a estudiar disminuyó 9,1%, mientras que el porcentaje de aquellos que ni estudian ni trabajan aumentó 4,1%, y los que estudian y trabajan aumentaron 3,7%, del mismo modo los que trabajan 1,2%.

Así mismo, el Ministerio de Desarrollo e Inclusión Social (2023) en el informe regional de métricas sociales del departamento de La Libertad evidencia que hay el porcentaje de pobreza total siendo el 28.4% y de pobreza extrema con un 4.4% y 30% con vulnerabilidad a la pobreza el cual repercute de forma perjudicial en cómo perciben su calidad de vida y se pueda abrir posibilidad de que la persona opte por decidir llevar una vida con actos delictivos que atenten contra el bienestar de la población.

Aunque aún no está claro si los delitos cometidos por adolescentes están relacionados con la exclusión social, la carencia económica y la ausencia de oportunidades educativas es relevante destacar que la mayoría de los

adolescentes judicializados en Colombia, enfrentan limitaciones económicas significativas, con una baja tasa de finalización de la educación básica y escasas oportunidades para acceder a la educación universitaria (Cardona-Isaza y Trujillo, 2023).

Según el Instituto Colombiano de Bienestar Familiar (ICBF, 2022), la mayoría de los adolescentes admitidos en el Sistema de Responsabilidad Penal Adolescente relacionados a desconexión moral (SRPA) corresponden a la edad de 17 años, aproximadamente el 36 %, seguidos por los de 16 años, que conforman el 30 %, y los de 15 años, que forman parte del 19%. Los estudiantes de 14 años están dentro del 10,2% de los ingresos y los de 18 años representan el 4,5%. En cuanto a los diversos tipos de delitos, el 35% de los ingresos al SRPA se vinculan con robos, el 23% al tráfico de drogas, el 10% a lesiones, el 6% a delitos que atentan con la libertad e integridad ya formación sexual, el 5% pertenecen a violencia intrafamiliar, el 2,5 al homicidio, el 0,2% a otros delitos.

En el país, la Unidad de Asistencia Técnica Post Egreso, Seguimiento y Evaluación de Resultados de Reinserción Social e Intervención (UAPISE, 2023) refieren que un tercio (33%) de los adolescentes que han quebrantado la ley penal relacionados a la desconexión moral son menores de edad, y de ellos, el 65% están en Centros de Justicia de Rehabilitación para Menores (CJDR) mientras que el 35% están en Servicios de Orientación y Apoyo (SOA), las infracciones más comunes cometidos por los adolescentes, son el robo agravado (48%) y la violación sexual de menores de edad (16%), mientras que, en los SOA, predominan el robo agravado (24%) y el hurto agravado (14 %).

Así mismo la desconexión moral en los adolescentes inhibe la empatía, el altruismo y la sensibilización por demás personas, a la vez promueve y mantiene una serie de comportamientos que van en contra de los diversos estándares de la moralidad a nivel de la sociedad, lo cual se visualiza en distintos estudios a nivel de jóvenes, paz y violencia, en especial en sectores insatisfechos con las necesidades básicas e índices de violencia y desempleo, lo cual pasaría a explicar ese predominio en el uso de la

desconexión moral para la justicia de los actos cometidos (Gómez-Tabares et al., 2021).

En un estudio realizado en Perú, el impacto del ambiente familiar en los comportamientos antisociales y delictivos respalda la idea de que existe una correspondencia entre, a una mejor calidad de vida, habrá una menor posibilidad de que los individuos muestren conductas antisociales o delictivas (Estrada, 2023).

Frente a esta preocupante realidad, se planteó la interrogante ¿Cómo la calidad de vida ejerce un rol predictor en conductas antisocial-delictivas y mecanismos de desconexión moral en adolescentes de una institución de Víctor Larco Herrera?

La investigación está justificada a nivel teórico debido a que proporcionará nuevos conocimientos que serán respaldados con los modelos teóricos para entender y extender la investigación sobre la relación entre calidad de vida, conductas antisocial-delictivas y mecanismos de desconexión moral; esto a través de la información y resultados encontrados, sobre todo en el ámbito de desarrollo del presente estudio.

Adicional a lo mencionado se interpone la gran oportunidad de prevenir lo ya mencionado en la adolescencia y se formen seres humanos orientados a la moralidad, ética y el bien común.

Por otro lado, uno de los aspectos más importantes en los que será útil es para el campo de salud mental, en especial para prevenir y promover; pues existirá un recurso importante sobre la correlación de calidad de vida, conductas antisocial-delictivas y desconexión moral, se podrán identificar los factores que podrían desencadenar lo ya mencionado.

La justificación metodológica se respalda mediante la utilización de herramientas que han sido previamente validadas y demostrado su fiabilidad, estos instrumentos son adecuados para su aplicación en adolescentes y permiten la medición de las variables mencionadas.

Debido a esto, se definió como objetivo general determinar la calidad y las conductas antisocial-delictivas como predictores de los mecanismos de desconexión moral en adolescentes de una institución de Víctor Larco Herrera.

Los objetivos específicos: realizar un análisis descriptivo de la calidad de vida, las conductas antisocial-delictivas y los mecanismos de desconexión moral en adolescentes de una institución de Víctor Larco Herrera. Identificar el rol predictor la calidad de vida en los mecanismos de desconexión moral. Identificar el rol predictor las conductas antisociales y delictivas en los mecanismos de desconexión moral.

Se estableció la siguiente hipótesis: La calidad de vida y las conductas antisociales ejercen un rol predictor sobre los mecanismos de desconexión moral en adolescentes de una institución de Víctor Larco Herrera.

II. MARCO TEÓRICO

Durante la revisión de investigaciones previas relacionadas con las variables de interés, se encontró a Cardona (2020) quien realizó un estudio con el propósito de examinar los atributos académicos de adolescentes involucrados en conductas delictivas, investigar las relaciones entre estos aspectos y evaluar su influencia en el rendimiento escolar. Este estudio adoptó un enfoque predictivo y transversal e incluyó la participación de 248 adolescentes de Bogotá y Cundinamar, con edades entre los 14 y 20 años. Como respuesta obtenida en esta investigación subrayan los principales dos aspectos clave en la prevención de la delincuencia en adolescentes: la participación activa en la escuela y la creación de espacios inclusivos. Se sugiere que las instituciones educativas deben establecer políticas educativas claras, contar con personal comprometido y bien organizado, y gestionar de manera efectiva la dinámica del comportamiento colectivo y de grupos dentro de la escuela. Además, se destaca la relevancia del contenido académico y su calidad, así como la promoción de prácticas que estimulen el pensamiento lógico y crítico, como la lectura.

Por otro lado, Tabares y Marín (2019) llevaron a cabo un estudio cuyo propósito principal fue reconocer los diversos mecanismos de desvinculación moral y el vínculo con empatía y comportamiento prosocial en adolescentes que habían participado en comportamientos delictivos en la ciudad de Manizales, Colombia. Para realizar este estudio, se empleó un grupo representativo de 60 adolescentes, conformada por igual proporción

de hombre y mujeres, cada uno representando el 50 % de la muestra, todos ellos residentes en Manizales. Estos adolescentes habían estado involucrados en diversidad de actos delictivos durante los dos años anteriores, incluyendo delitos tales como robos, posesión ilegal de armas, tráfico de drogas e intentos de homicidio con armas punzantes, entre 16 y 19 años. Donde se reveló que la desconexión moral se encontraba en una relación negativa con la empatía, específicamente en lo que respecta a las dimensiones de la toma de perspectiva y preocupación empática. Asimismo, se identificó que la desconexión moral está relacionada de manera positiva con la agresividad. Esto significa que las personas que muestran una desconexión moral tienden a ser más propensas a comportamientos agresivos.

Así mismo, Gómez y Durán (2021) hicieron un estudio en adolescentes que hayan sido vinculados a diversos grupos armados ilegales, experiencias delictivas y adolescentes sin antecedentes delictivos con las edades entre 16 y 18 años, como objetivo se tuvo que examinaron los mecanismos de desvinculación moral y las diversas distinciones de género que infringen la ley, personas que están desvinculadas de los grupos armados en ilegalidad y estudiantes, dando como resultados que los adolescentes que han infringido la ley tienen una puntuación mayor de mecanismos de desvinculación moral, en comparación de los que estudian, principalmente la deshumanización es el mecanismo que destacó.

Bautista et al. (2021) hicieron un estudio sobre las consecuencias de la desconexión moral, las destrezas parentales altruistas y como es percibida la violencia sobre la conducta de los individuos que son espectadores, protectores y motivadores en 386 estudiantes adolescentes de Ixtapaluca en México, como resultados se evidencia que el aprendizaje socio emocional es una consecuencia de la forma de crianza y de la interacción familiar ya que es esencial tener en cuenta el ambiente en el que se sitúan familiares e instituciones educativas, debido a que resultara más difícil modificar comportamientos altruistas en una comunidad donde es frecuente el maltrato y prevalece la regla de la fuerza, promoviendo su aceptación y la

justificación de la violencia, mientras que el ser cooperativo, compasivo y solidario puede ser objeto de crítica y etiquetado como ingenuo.

En función a la primera variable de estudio, Olson y Barnes refieren que la calidad de vida se asocia con la persona y su medio ambiente, siendo el discernimiento que el ser humano tiene de los medios que el ambiente le ofrece para que logre sentirse satisfecho (Grimaldo et al., 2020).

Olson y Barnes proponen la Teoría de los Dominios, que emplea una perspectiva para explicar la calidad de vida asociandola con la concordancia entre individuo y su medio. Según esta teoría, un elemento frecuente en las investigaciones sobre calidad de vida es la consideración de los dominios de las vivencias fundamentales de las personas. Cada elemento se adjunta a un aspecto determinado de la vida y asea familiar o conyugal, las amistades, la vivienda y sus condiciones, la educación, el empleo, la religión y la salud, entre otros aspectos (Rozas, 2018).

Como dimensiones de calidad de vida se considera al hogar que es un espacio donde la seguridad y sentimientos priman y son compartidos entre las personas que la ocupan, en este caso manteniendo una zona de confort que mantiene cálidas y reunidas a las familias (Montero, 2021).

Así mismo, el bienestar económico que es el que promueve el desarrollo del ser humano siempre y cuando sean utilizados diversos recursos disponibles que mejoran la complacencia y la calidad de vida de los individuos (Fuentes et al., 2017).

También se considera, los amigos están relacionados a los demás como personas con semejanzas pertenecientes a un parentesco natural, el deseo que se posee es por aquello que al ser humano me hace falta y lo mencionado es el principio de la naturaleza de la amistad (Jiménez y Vidal, 2018).

El vecindario y comunidad es otra dimensión mencionada la cual es el conjunto habitacional que hace referencia a la percepción que tiene el ser humano, ese sentido de pertenecía y la identidad que pueda sentir a las propias características del lugar compartiendo interacciones, tradiciones, propósitos o metas (Álvarez y Yanes, 2021).

Por otro lado, la vida familiar, si esta se desarrolla en un entorno óptimo lleno de afecto y entrega mutua las condiciones serán favorables en el proceso del desarrollo de las personas, teniendo la debida responsabilidad sobre todo en familiar extensas ya que por el contrario si no se desarrollan en un ambiente sano crecerán con sentimientos de rencor, desengaño y situaciones conflictivas (Delfín et al., 2021).

La educación y el ocio representa un ámbito del desarrollo humano que lleva consigo y representa un tiempo con valor en sí mismos del que ningún ser humano puede ser privado ya que pasa a ser un potencial contribuyente de satisfacción a las necesidades humanas lo cual favorece de forma sustancial la calidad de las personas (Maroñas et al., 2019).

También, los medios de comunicación cuyo propósito es informar, socializar, vigilar y entretener a la sociedad (Bermúdez, 2020).

Por último, la religión y salud se ha encontrado que las comunidades religiones brindan a sus miembros un apoyo positivo que incide de manera óptima en su salud, se entiende por religión a una comunidad moral de creencias y prácticas sagrada, por salud se entiende que es el balance apropiado para la edad y necesidades a nivel social (Sarrazin, 2021).

Como segunda variable, la conducta delictiva es el hecho que se detecta en nuestro entorno en diversas situaciones de la sociedad, y a veces en ambientes muy cercanos a sí mismos y a la familia, actualmente el problema ya no depende del estatus social ya que se está extendiendo en todas las poblaciones, en determinados aspectos al parecer el problema obedece a factores ambientales que solo favorecen el desarrollo de este (Seisdedos, 2009).

Seisdedos propone una teoría que tiene enfoque integrador donde tomó en cuenta la teoría de Eysenck quien partió de un modelo psicobiológico, que con el pasar del tiempo lo volvería a definir como un modelo biopsicosocial, resaltando la relevancia del componente contextual (Flores y García, 2019). Las dimensiones consideradas de esta variable son las conductas antisociales llevan consigo la ingesta precoz de alcohol y drogas, el comportamiento de vandalismo, entre otras que van en contra de los valores sociales los cuales afectan a la población (García, 2019). Y eventos

delictivos están compuestos por la persona influenciada por sus vivencias o experiencias de la persona que comete el delito y la presencia de estímulos o diversos factores en el entorno donde se desenvuelven (Londoño et al., 2021).

Referente a la tercera variable, desconexión moral es el acto en el cual las personas pueden corromper el sistema de autorregulación haciendo uso de un conjunto de mecanismos que disminuyen y exoneran la culpa y el malestar cuando su accionar no corresponden con los estándares morales (Bautista et al., 2020).

Bandura propone la teoría cognitiva de ocho mecanismos de desconexión moral la cual está centrada en el razonamiento moral, los cuales se agrupan en 4 categorías de mecanismos cognitivos los cuales vienen siendo el reinterpretar la conducta inmoral, disminuir la responsabilidad, ignorar las consecuencias de las conductas y por último culpar a las víctimas de las conductas inmorales (Bolaño-Pérez, 2022).

Las dimensiones consideradas de la variable son: La justificación moral no supone una condición de la vida lograda más bien asume una generalidad de visiones del mundo y las pocas posibilidades de fundamental una moral universal basada en una vida plena, por ello estas propuestas no se centran en lo bueno si no en lo que es justo para ellos (Martínez, 2023).

La Real Academia Española (RAE, 2018) refiere que lenguaje eufemista que es la manifestación que busca hacer suave o decorosa las ideas cuya recta y expresión es dura o cruel.

Comparación ventajosa que busca mostrar que hay hechos con mayor gravedad que el acto que han cometido desplazando su responsabilidad (Canchila et al., 2018).

Desplazamiento de responsabilidad que es un evento en el cual se evade la responsabilidad minimizando su rol causal ante las personas que lo podrían juzgar (Moreno, 2020).

Distorsión de consecuencias que busca y pretende distorsionar, minimizar y negar las consecuencias del daño ya causado a las personas de tal manera evitando la responsabilidad de los actos desacreditando el daño cometido (Martínez, 2020).

Deshumanización que es el proceso en el cual se percibe a los demás como si no fueran seres humanos categorizándolos así de una forma negativa (Martínez et al., 2017).

III. METODOLOGÍA

3.1. Tipo y diseño de investigación

De tipo empírica, la cual se utiliza para identificar y recopilar hechos y datos con la finalidad de evaluar la naturaleza del problema de investigación o verificar la validez de la propuesta brindada (Falcón y Serpa, 2021).

Se utilizó el diseño de naturaleza no experimental, este enfoque implica la observación de fenómenos sin intervenir en su evolución ni alterar las variables involucradas, es decir, se registra un evento en su entorno natural y se recopilan los datos para su posterior análisis. Además, este enfoque se caracteriza por ser explicativo dado que tiene la capacidad de identificar las razones detrás de los acontecimientos, se dedica al análisis de las circunstancias en las que un fenómeno se presenta y a examinar las posibles relaciones entre variables, su objetivo principal es llevar a cabo la exploración, descripción, identificación de correlaciones o asociaciones (Pereyra, 2022).

3.2. Variables y operacionalización

Variable: Calidad de vida

Definición conceptual:

Olson y Barnes refieren que la calidad de vida se vincula con esa armonía entre sí mismo y el ambiente donde se desarrolla, siendo la percepción que el ser humano posee respecto a las oportunidades que el entorno proporciona para que logre sentirse satisfecho (Grimaldo et al., 2020).

Definición operacional:

Para esta investigación se manejó el instrumento “Escala de Calidad de Vida de Olson & Barnes – Adaptación de Viera (2020)” Los ítems de tipo Likert con las siguientes alternativas: Insatisfecho (1), Un poco satisfecho (2), Más o menos satisfecho (3), Bastante satisfecho (4) y Completamente satisfecho (5).

Dimensiones:

Hogar y bienestar económico (1 al 5), amigos, vecindario y comunidad (6 al 9), vida familiar y familia extensa (10 al 13), educación y ocio (14 al 16), medios de comunicación (17 al 20), religión (21 y 22) y salud (23 y 24).

Escala de medición: Intervalo

Variable: Conductas antisocial-delictivas

Definición conceptual:

Hecho que se detecta en nuestro entorno en diversas situaciones de la sociedad, y a veces en ambientes muy cercanos a sí mismos y a la familia, actualmente el problema ya no depende del estatus social ya que se está extendiendo en todas las poblaciones, en determinados aspectos al parecer el problema obedece a factores ambientales que solo favorecen el desarrollo de este (Seisdedos, 2009).

Definición operacional:

Se utilizó el “Cuestionario de conducta antisocial-delictiva (A-D) - Versión adaptada Díaz et al. (2019)”. Este cuestionario incluye 40 enunciados con una elección de respuesta binaria (Sí o No).

Dimensiones:

Antisocial y delictivo.

Escala de medición: Ordinal.

Variable: Mecanismos de desconexión moral

Definición conceptual:

Acto en el cual las personas pueden corromper el sistema de autorregulación haciendo uso de un conjunto de mecanismos que disminuyen y exoneran la culpa y el malestar cuando su accionar no corresponden con los estándares morales (Bautista et al., 2020).

Definición operacional:

Se utilizó el instrumento “Mecanismos de desconexión moral- Adaptación Bautista et al. (2020)”. El cual sigue un sistema de evaluación de tipo Likert de tres puntos que refleja el nivel de concordancia o desacuerdo con los reactivos.

Dimensiones:

Justificación moral (1,2,3,4), lenguaje eufemista (5,6,7,8), comparación ventajosa (9,10,11,12), difusión de la responsabilidad (13,14,15,16),

desplazamiento de la responsabilidad (17,18,19,20), distorsión de consecuencias (21,22,23,24), deshumanización (25,26,27,28), atribución de culpa (29,30,31,32).

Escala de medición: Ordinal.

3.3. Población y muestra

3.3.1. Población

Se llevó a cabo con una población de 430 adolescentes. Es importante destacar que la población se refiere a el conjunto que engloba a todos los elementos en los que se llevará a cabo dicho análisis de las variables en cuestión (Sucasaire, 2022). Esta investigación tuvo una población finita, la cual se caracteriza por tener un conocimiento preciso sobre la cantidad de personas que la integran (Arias y Covinos, 2021).

Criterios de inclusión

- Adolescentes de ambos géneros con edades entre los 12 y los 16 años.
- Adolescentes matriculados en Institución Educativa Pública del Distrito de Víctor Larco Herrera en el año 2024.

Criterios de exclusión

- Adolescentes que han sido suspendidos de la I.E. alguna vez por su conducta.
- Adolescentes que han sido denunciados alguna vez.
- Adolescentes que no deseen ser parte del estudio.
- Para detectar a estos adolescentes se tuvo una reunión previa con la dirección y TOE, posterior a ello se paso a brindar una ficha de tamizaje para seleccionar la muestra.

3.3.2. Muestra

Consiste en un subgrupo que se elige con el fin de ser una representación de la población completa o del universo (Hernández-Sampieri y Mendoza, 2020), en esta investigación se trabajó con la población en general de 430 participantes que cumplan con los criterios mencionados.

3.3.3. Unidad de análisis

Adolescentes entre los 12 a 16 años, que estuvieron matriculados en Institución Educativa del Distrito de Víctor Larco Herrera.

3.4. Técnicas e instrumentos de recolección de datos

3.4.1. Técnica:

Se hizo uso de encuesta enfocada en obtener información sobre las opiniones, comportamientos o percepciones de personas. Puede generar datos cuantitativos o cualitativos y utiliza preguntas predefinidas con respuestas en un orden lógico (Arias y Covinos, 2021).

3.4.2. Instrumento:

Los instrumentos que se manejaron en esta investigación son:

Escala de Calidad de Vida de Olson & Barnes – Adaptación de Viera (2020) publicado en revista de acceso abierto (Ver anexo 07).

La Escala de Calidad de Vida, fue desarrollada por David Olson y Howard Barnes en el año de 1982, utiliza ítems de tipo Likert con las siguientes alternativas: Insatisfecho (1), Un poco satisfecho (2), Más o menos satisfecho (3), Bastante satisfecho (4) y Completamente satisfecho (5). Los resultados directos se obtienen y luego se transforman en centiles mediante baremos correspondientes.

La autenticidad de la edición original, se confirmó mediante el análisis factorial como una medida de validez de construcción y la confiabilidad por medio del método de prueba y retest.

Para su adaptación en Perú, se realizó un análisis estadístico y posteriormente, una revisión de la dimensionalidad del instrumento utilizando técnicas factoriales de confirmación, empleando el método mínimos cuadrados ponderados diagonalizados. Previamente, se verificó que los datos cumplieran con criterios de normalidad uni y multivariada. Se examinaron los índices de ajuste del modelo factorial, como la razón de verosimilitud, la raíz cuadrada media del error de aproximación, el Índice de ajuste comparativo y el Índice de Tucker-Lewis. Además, se evaluaron las cargas factoriales para determinar su relevancia práctica, y se estimó la confiabilidad mediante el método de consistencia interna. Los

valores obtenidos fueron $\chi^2/df = 2.25$, RSMEA = .075, S-RMR = .072; CFI = .91, TLI = .90 (Viera, 2020)

Cuestionario de Conducta Antisocial-Delictiva (A-D) – Adaptación de Díaz et al. (2019) publicado en revista de acceso abierto (Ver anexo 07).

El Cuestionario de Conducta Antisocial-Delictiva (A-D), desarrollado por Nicolás Seisdedos Cubero, es un instrumento de evaluación diseñado en el contexto de España. Este cuestionario consta de 40 preguntas con opciones de respuesta dicotómicas (Sí o No).

El cuestionario originalmente fue sometido a un análisis de validez de constructo y confiabilidad a través de consistencia interna, evaluada en el coeficiente Alfa de Cronbach (0.85), y el método de partición, demostrando su fiabilidad.

Para su adaptación en Perú, se realizó un análisis de la autenticidad del contenido a través de la evaluación por expertos. Esto resultó en la obtención de ítems claros, pertinentes y relevantes, como evidenciado en el análisis de V de Aiken, donde se observaron valores que oscilaban entre 0.60 y 1, rangos que son considerados aceptables. Asimismo, se realizó un análisis de la confiabilidad de la prueba, en una prueba piloto, utilizando el estadístico de Kuder-Richardson 20. Los resultados arrojaron un coeficiente cercano a la perfección, con un valor de 0.99 (Díaz et al., 2019).

Mecanismos de Desconexión Moral – Adaptación de Bautista et al. (2020) publicado en revista de acceso abierto (Ver anexo 07).

El Instrumento de Mecanismos de Desconexión Moral fue desarrollado por Bandura et al. en 1996, este instrumento propone ocho mecanismos de desconexión moral que se responden en una escala de Likert que van desde 1 hasta 5, y consta de un total de 32 ítems. En su análisis de validez de constructo e indicadores de ajuste se evidenció: $\chi^2(464) = 1,671.72$, $P = 0.000$, RMSEA = 0.067, con un intervalo de confianza del 90% entre 0.064 y 0.070, CFI = 0.85 y SRMR = 0.88.

En su adaptación en México, para demostrar la validez concurrente, se obtuvieron los siguientes resultados: CFI= 0.96, GFI= 0.96, RMSEA= 0.050, y Alfa de Cronbach= 0.82, lo que indica que el instrumento posee propiedades psicométricas adecuadas (Bautista et al., 2020). Se realizó un procedimiento de validación del instrumento mediante la evaluación por parte de jueces, ya que este no cuenta con antecedentes psicométricos en Perú. Cinco jueces con al menos un nivel de maestría y experiencia en el área de investigación determinaron la pertinencia, coherencia y claridad de los ítems. Además, la confiabilidad del instrumento se estableció a mediante de la muestra durante la aplicación del estudio.

3.5. Procedimiento

Primero, se pasó a realizar la revisión teórica de las variables de estudio y se continuó con la selección de los instrumentos adecuados. A continuación, se tramitó la obtención de los permisos necesarios de los autores de los cuestionarios empleados.

Después, se organizó una junta con la dirección a fin de pedir la autorización para la ejecución de los instrumentos de medición. Se preparo y presento una carta de presentación a la institución educativa. Además, se elaboró los formatos de consentimiento informado dirigidos a los padres y estudiantes, solicitando su autorización voluntaria correspondiente.

Una vez que se obtuvieron los permisos pertinentes, se regularizó con la directora y el personal auxiliar los días de aplicación la cual se llevó a cabo en formato impreso y de manera grupal. En este proceso, se ingresó a las aulas para solicitar el permiso del tutor, se proporcionó las instrucciones a los adolescentes y luego se procedió con la implementación de los cuestionarios.

3.6. Método de análisis de datos

Lo recopilado de los instrumentos se registró en Microsoft Excel 2019, el análisis estadístico se llevó a cabo utilizando el software Jamovi. Se utilizaron estadísticos descriptivos como la media desviación

estándar, asimetría y curtosis. Los dos últimos sirvieron para valorar la normalidad univariada y para la normalidad multivariada el coeficiente Mardia. También se apreció la correlación entre variables como parte del supuesto de colinealidad a través del coeficiente de correlación de Pearson.

En análisis de predicción se hizo uso de metodología SEM, ecuaciones estructurales, ocupando de forma específica el método de máxima verosimilitud. En él se alcanzaron diversos pasos a fin de establecer el modelo predictivo: Identificación, especificación, evaluación y re-especificación. Los coeficientes utilizados como parte de estos datos fueron: índices de ajuste, coeficientes beta y de variabilidad explicada.

3.7. Aspectos éticos

Se basó en la premisa fundamental del respeto y la reserva de la indagación brindada por los participantes, asegurando que esta información se utilice exclusivamente para propósitos académicos. Asimismo, se valoró la obtención del consentimiento y asentimiento informado, que respeta plenamente las elecciones de los estudiantes que optaron por participar en el estudio. Este consentimiento abarcó tanto el uso de los datos como la preservación de la integridad de los resultados, incluso en situaciones en las que los resultados no coincidan con las expectativas iniciales (Colegio de Psicólogos del Perú, 2018). Este proceso fue supervisado por el comité de ética en investigación de la universidad (Código de Ética en Investigación de la Universidad César Vallejo, 2022).

IV. RESULTADOS

Tabla 1

Resumen de puntuaciones de las variables calidad de vida, conductas antisociales y delictivas y, mecanismos de desconexión moral.

	Mín	Máx	M	DE	As	Cu
CaVi	24	112	80.65	15.25	-0.66	1.51
HBS	5	25	16.35	4.06	-0.21	-0.11
AVC	4	20	12.60	3.33	-0.10	-0.15
VFFE	4	20	15.20	3.72	-0.70	0.18
EO	3	15	9.77	2.39	-0.02	0.28
MC	4	20	12.63	3.65	-0.32	-0.59
Rel	2	10	6.51	1.96	-0.29	-0.37
Sal	2	10	7.59	2.07	-0.56	-0.47
CPA						
CA	0	16	4.14	3.34	1.17	1.10
CD	0	20	0.79	2.32	5.26	32.18
MDM						
JM	4	20	9.10	3.41	0.68	0.07
LE	4	15	5.60	2.15	1.37	1.43
CV	4	20	5.73	3.29	2.25	4.53
DiR	4	20	7.29	4.33	1.21	0.27
DzR	4	20	7.55	4.39	1.17	0.43
DC	4	20	7.66	4.21	1.03	-0.02
Deh	4	14	5.26	2.15	1.94	3.09
AC	4	17	6.38	2.95	1.16	0.53
Mardia's As			48.24; p < .001			
Mardia's Cu			154.09; p < .001			

Nota. M: Media; DE: Desviación estándar; As: Asimetría; Cu: Curtosis.

Calidad de Vida (CaVi); Hogar y bienestar económico (HBS); Amigos, vecindario y comunidad (AVC); Vida familiar y familia extensa (VFFE); Educación y ocio (EO); Medios de comunicación (MC); Religión (Rel); Salud (Sal); Conducta psicopatológica antisocial (CPA), Conductas antisociales (CA); Conductas delictivas (CD); Justificación moral (JM); Lenguaje eufemista (LE); Comparación ventajosa (CV); Difusión de la responsabilidad (DiR); Desplazamiento de la responsabilidad (DzR); Distorsión de consecuencias (DC); Deshumanización (Deh); Atribución de culpa (AC)

La tabla 1 presenta las puntuaciones de las variables. La calidad de vida obtuvo puntajes con mínimo de 24 y máximo 112 (M=80.65, DE= 12.25). Las puntuaciones de esta variable demostraron un ligero desplazamiento sobre la medida promedio al obtener asimetría negativa (As = -0.66). De igual manera, las puntuaciones de las dimensiones de calidad de vida: Hogar y bienestar económico (As =-0.21), amigos, vecindario y comunidad (As =-0.10), vida familiar y familia extensa (As =-0.70), educación y ocio (As =-0.02), medios de comunicación (As =-0.32), religión

(As =-0.29) y salud (As =-0.56). Las puntuaciones de todas las dimensiones muestran ausencia de sesgo (As ubicada entre los parámetros de -1.5 y 1.5).

Las conductas antisociales, con puntuaciones entre 0 y 16 (M=4.14, DE=3.34), demostró tendencia a calificar por debajo del promedio (As = 1.17) (ver Tabla 1) pero manteniéndose en el estándar de normalidad (As ubicada entre los parámetros de -1.5 y 1.5). Lo contrario sucedió con las conductas delictivas, sus puntuaciones ubicadas en un intervalo de 0 y 20 presentaron una medida promedio de 0.79 (DE=2.32) y asimetría con sesgo elevado debajo del promedio (As=5.26).

En el caso de las puntuaciones los mecanismos de desconexión moral: justificación moral, lenguaje eufemista, comparación ventajosa, difusión de la responsabilidad, desplazamiento de la responsabilidad, distorsión de consecuencias, deshumanización, atribución de culpa; sus puntuaciones presentaron también una tendencia a desplazarse por debajo de sus promedios (Asimetría positiva). De las ocho, dos no alcanzaron a reportar ausencia de sesgo o normalidad en sus puntuaciones comparación ventajosa (As = 2.25) y deshumanización (As =1.94) (ver Tabla 1).

Tabla 2

Correlaciones entre las variables calidad de vida, conductas antisociales y delictivas y, mecanismos de desconexión moral.

	CaVi	HBS	AVC	VFFE	EO	MC	Rel	Sal	CA	CD	JM	LE	CV	DiR	DzR	DC	Deh	AC
CaVi	—																	
HBS	.80 ***	—																
AVC	.68 ***	.50 ***	—															
VFFE	.75 ***	.46 ***	.35 ***	—														
EO	.76 ***	.60 ***	.45 ***	.46 ***	—													
MC	.74 ***	.48 ***	.38 ***	.46 ***	.48 ***	—												
Rel	.58 ***	.34 ***	.23 ***	.46 ***	.46 ***	.39 ***	—											
Sal	.65 ***	.42 ***	.37 ***	.52 ***	.43 ***	.38 ***	.26 ***	—										
CA	-0.08	-0.02	-0.07	-0.08	-0.07	-0.10 *	-0.03	-0.03	—									
CD	-0.07	-0.01	-0.07	-0.06	-0.08	-0.04	-0.03	-0.07	.61 ***	—								
JM	-0.04	-0.03	-0.00	-0.02	-0.04	-0.03	-0.02	-0.04	.31 ***	.21 ***	—							
LE	-0.14 **	-0.08	-0.08	-0.14 **	-0.06	-0.12 *	-0.10 *	-0.13 **	.31 ***	.23 ***	.56 ***	—						
CV	-0.13 **	-0.06	-0.07	-0.15 **	-0.05	-0.12 *	-0.12 *	-0.11 *	.13 **	.01	.23 ***	.62 ***	—					
DiR	-0.03	-0.02	-0.06	-0.02	.06	-0.03	.04	-0.09	-0.03	-0.08	.16 ***	.27 ***	.47 ***	—				
DzR	.04	.00	.05	.03	.07	.03	.07	-0.07	.01	-0.04	.28 ***	.26 ***	.35 ***	.60 ***	—			
DC	-0.01	.04	.00	-0.01	.01	-0.04	-0.01	-0.05	.08	.03	.12 *	.23 ***	.49 ***	.52 ***	.50 ***	—		
Deh	.02	.05	.02	.04	-0.01	-0.01	.03	-0.09	.11 *	.11 *	.23 ***	.18 ***	.25 ***	.42 ***	.35 ***	.57 ***	—	
AC	-0.07	-0.03	-0.04	-0.02	-0.06	-0.09	.00	-0.11 *	.15 **	.05	.26 ***	.14 **	.19 ***	.38 ***	.21 ***	.56 ***	.69 ***	—

Nota. Calidad de Vida (CaVi); Hogar y bienestar económico (HBS); Amigos, vecindario y comunidad (AVC); Vida familiar y familia extensa (VFFE); Educación y ocio (EO); Medios de comunicación (MC); Religión (Rel); Salud (Sal); Conducta psicopatológica antisocial (CPA), Conductas antisociales (CA); Conductas delictivas (CD); Justificación moral (JM); Lenguaje eufemista (LE); Comparación ventajosa (CV); Difusión de la responsabilidad (DiR); Desplazamiento de la responsabilidad (DzR); Distorsión de consecuencias (DC); Deshumanización (Deh); Atribución de culpa (AC).

* $p < .05$, ** $p < .01$, *** $p < .001$

En la tabla 2, se aprecian las correlaciones entre las variables. De calidad de vida, únicamente la dimensión medios de comunicación se correlaciono con las conductas antisociales, alcanzando un efecto pequeño ($r = -.10, p < .05$). La misma variable calidad de vida correlaciono negativamente, con efecto pequeño, a partir de su medida general, con los mecanismos lenguaje eufemista ($r = -.14, p < .01$) y comparación ventajosa ($r = -.13, p < .01$). También sus dimensiones vida familiar y familia extensa, medios de comunicación, religión y salud mostraron relaciones negativas, de efecto pequeño, con los mecanismos de lenguaje eufemista y comparación ventajosa (e entre $-.10$ y $-.15$), aunque, la dimensión salud, también mostró relación negativa pequeña con el mecanismo atribución de culpa ($r = -.11, p < .01$).

Las conductas antisociales, por su parte mostraron correlaciones positivas de efecto moderado con los mecanismos justificación moral ($r = .31, p < .001$) y lenguaje eufemista ($r = .31, p < .001$), mientras que, con las dimensiones comparación ventajosa ($r = .13, p < .01$), deshumanización ($r = .11, p < .05$) y atribución de culpa ($r = .15, p < .01$), el efecto de la correlación únicamente alcanzó efecto pequeño. En el caso de las conductas delictivas mostraron correlaciones con los siguientes mecanismos de desconexión moral: Justificación moral ($r = .21, p < .001$), Lenguaje eufemista ($r = .23, p < .001$) y deshumanización ($r = .11, p < .05$).

Tabla 3

Índices de ajuste de los modelos predictivos estudiados sobre los mecanismos de desconexión moral.

	χ^2	gl	P	χ^2/gl	RSMEA IC95%	SRMR	CFI	TLI	R ²
Modelo 1	66.413	24	< .001	2.77	.122 [.114 - .130]	0.082	0.73	0.68	0.02
Modelo R	66.413	24	< .001	2.77	.064 [.046 - .083]	0.039	0.951	0.93	0.15

Nota. R: Modelo re-especificado.

Al someter a prueba el modelo predictivo de la desconexión moral, que asumía como primer predictor a la calidad de vida y sus dimensiones: hogar y bienestar económico, amigos, vecindario y comunidad, vida familiar y familia extensa, educación y ocio, medios de comunicación, religión y salud; y, como segundo predictor a las conductas antisociales y delictivas. El modelo reportó un ajuste que se aleja de los parámetros de aceptación ($\chi^2/gl = 2.77$, RSMEA = .122, SRMR = .082, CFI = .73 y TLI=.68) (ver Tabla 3).

Entonces, se revisaron los parámetros y la interacción de las variables (matriz de correlaciones, ver Tabla 2). Proponiendo una redefinición del modelo, según lo apreciado en la figura 1. Este nuevo modelo, siguió considerando a la calidad de vida como primer predictor, pero, en su modelo de medición, solamente se incorporaron los indicadores que correlacionan con los mecanismos de desconexión (vida familiar y familia extensa, medios de comunicación, religión y salud). En cuanto al modelo de mecanismos de desconexión, también se incorporaron, únicamente tres, aquellos que reciben mayor correlación Lenguaje eufemista: (comparación ventajosa, difusión de la responsabilidad y deshumanización). Este modelo, mostró una mejora importante del ajuste $\chi^2/gl = 2.77$, RSMEA = .064 [.046 - .083], SRMR = .039, CFI = .95 y TLI=.93) (ver Tabla 4), lo cual lo convirtió en una mejor opción para explicar los mecanismos de desconexión moral.

Figura 1

Modelos predictivos de los mecanismos de desconexión moral: calidad de vida y conductas antisociales y delictivas como predictores.

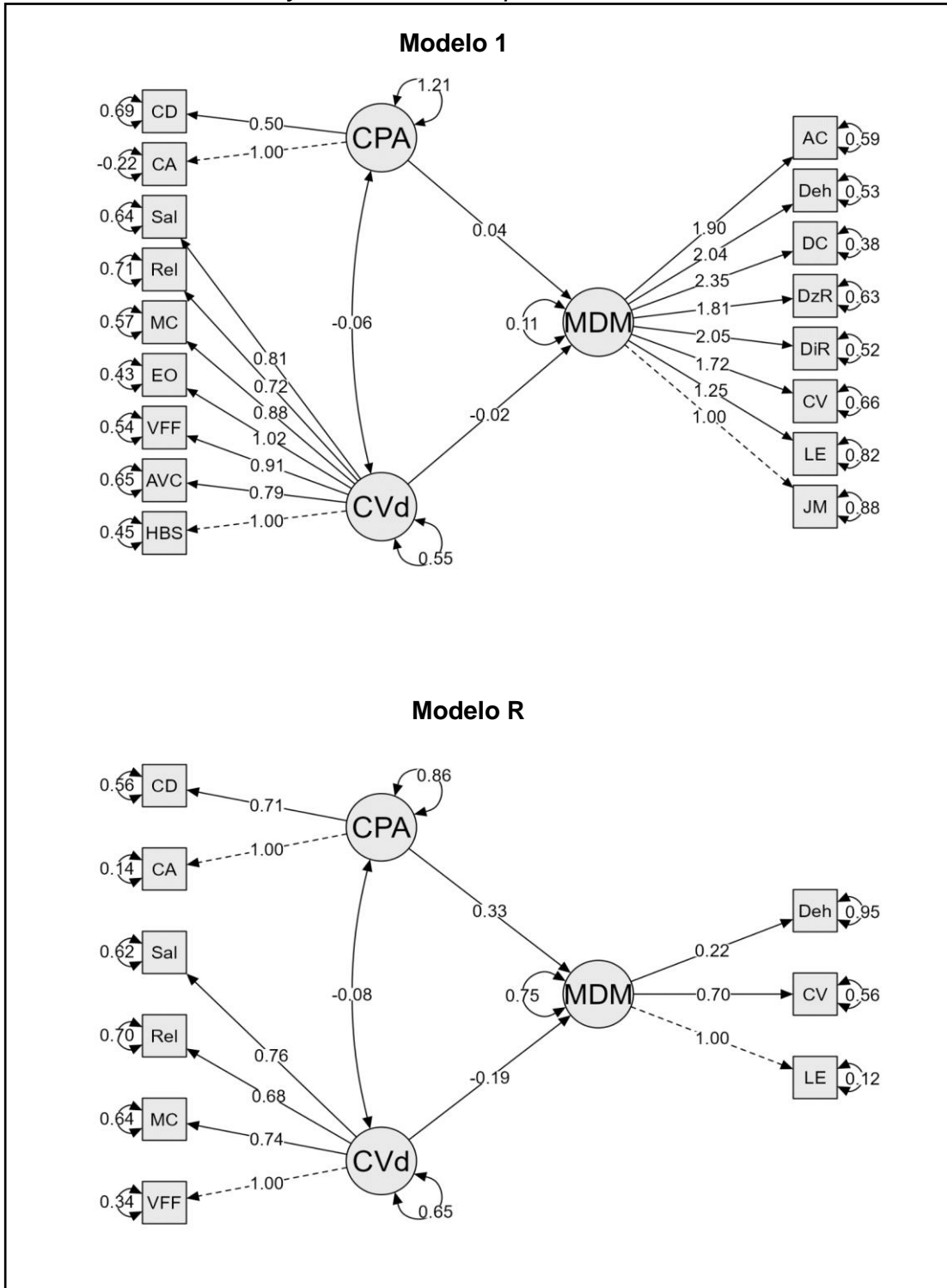

Nota. Calidad de Vida (CaVi); Hogar y bienestar económico (HBS); Amigos, vecindario y comunidad (AVC); Vida familiar y familia extensa (VFFE); Educación y ocio (EO); Medios de comunicación (MC); Religión (Rel); Salud (Sal); Conducta psicopatológica antisocial (CPA), Conductas antisociales (CA); Conductas delictivas (CD); Justificación moral (JM);

Lenguaje eufemista (LE); Comparación ventajosa (CV); Difusión de la responsabilidad (DiR); Desplazamiento de la responsabilidad (DzR); Distorsión de consecuencias (DC); Deshumanización (Deh); Atribución de culpa (AC).

El modelo inicial de la predicción, donde el predictor calidad de vida, incluía sus 7 dimensiones en la medición y, la variable dependiente incluía a los ocho mecanismos de desconexión moral. La predicción alcanzó únicamente el 2% de la variabilidad y el efecto de influencia tanto de la calidad de vida ($\beta = -.02$) y las conductas antisociales y delictivas ($\beta = .04$) fue trivial o irrelevante.

El segundo modelo, mejoró la capacidad predictiva de los mecanismos de desvinculación moral llegando a un efecto moderado. En este modelo los predictores calidad de vida, con el aporte de los indicadores vida familiar y familia extensa, medios de comunicación, religión y salud; junto con el predictor conductas antisociales y delictivas, explicaron el 15% de la variabilidad de los mecanismos de desvinculación moral, pero, únicamente de los mecanismos: comparación ventajosa, difusión de la responsabilidad y deshumanización. De los predictores, las conductas antisociales y delictivas son quienes ejercen una mayor influencia ($\beta = .33$), con un efecto moderado positivo; mientras que, la calidad de vida aporta de manera negativa con efecto pequeño ($\beta = -.19$). Según estos datos el desarrollo de conductas antisociales y delictivas predispone al desarrollo de mecanismos de desvinculación moral, mientras que, la calidad de vida reduce la probabilidad de reducir mecanismos de desconexión moral.

V. DISCUSIÓN

El estudio propuso determinar la calidad de vida y las conductas antisocial-delictivas como predictores de los mecanismos de desconexión moral en adolescentes de una institución de Víctor Larco Herrera. En lo que respecta a los resultados del análisis descriptivo se obtuvo que los adolescentes perciben tener una buena calidad de vida, así mismo se observa que no preexiste la tendencia de conductas antisociales – delictivas; al mismo tiempo se reportaron menores puntuaciones en los mecanismos de desconexión moral.

Estos resultados quieren decir que, a más nivel de calidad de vida en los adolescentes trujillanos, o lo que es el ajuste entre sí mismo y el ambiente para el logro de sentirse satisfecho (Grimaldo et al., 2020) menor será la ausencia de mecanismos de desvinculación moral o actos en el cual las personas pueden corromper el sistema de autorregulación haciendo uso de un conjunto de mecanismos que disminuyen y exoneran la culpa, mientras su accionar no corresponden con los estándares morales (Bautista et al., 2020). Sin embargo, a mayor presencia de Las conductas antisociales o diferentes conductas que manifiestan infracción de las normas sociales y/o se trate de una acción que perjudique a los demás (Sanabria y Uribe, 2009); a la vez que, cuanto mayor sea el acto mismo de delinquir, es decir, realizar actos no conformes a la ley del país que lo sostiene (Sanabria y Uribe, 2009); mayor será la posibilidad de desarrollar desconexión moral o actos en el cual las personas pueden corromper el sistema de autorregulación haciendo uso de un conjunto de mecanismos que disminuyen y exoneran la culpa, mientras su accionar no corresponden con los estándares morales (Bautista et al., 2020).

En cuanto a la comparación con otros estudios, no se encontraron investigaciones que expliquen como los dos predictores, al mismo tiempo que se correlacionan, influyen en el desarrollo o no de los mecanismos de desconexión moral. Lo cual revela un vacío de conocimiento que debería ser abordado en futuras investigaciones. Sin embargo, se encontraron estudios que explican el rol de las conductas antisociales-delictivas y que, analizaremos en el segundo objetivo específico.

Con respecto al rol predictivo de la calidad de vida sobre los mecanismos de desvinculación moral, se tiene un estudio de Berrocal y Uribe (2024) quienes sostienen que si los seres humanos evidencian o experimentan una alta satisfacción con su vida tiende a generar diversas estrategias adaptativas frente a situaciones negativas por ende será capaz de poseer una mayor autorregulación teniendo escasa necesidad por desconectarse moralmente, por lo mencionado la satisfacción con la calidad de vida sería un factor protector contra la desconexión moral.

Es importante destacar que, el mayor efecto predictivo de la calidad de vida se consiguió considerando únicamente a las dimensiones vida familiar y familia extensa, medios de comunicación, religión y salud en el modelo de medición de la calidad de vida. Esto quiere decir, para predecir que los adolescentes de la institución de Víctor Larco Herrera, que participaron del estudio, no desarrollen los mecanismos de desconexión moral: comparación ventajosa, difusión de la responsabilidad y deshumanización (Bautista et al., 2020); es significativo que se pueda potenciar la vida en familia, gestionar los medios de comunicación, garantizar el acceso a salud y proveer fuentes de religión como fundamento moral (Grimaldo et al., 2020, Viera, 2020).

Con respecto al rol que ejercen las conductas antisociales y delictivas sobre los mecanismos de desvinculación moral, según se propuso analizar en el segundo objetivo específico, se observó que son el predictor con mayor influencia ($\beta = .33$) con un efecto moderado positivo en los mecanismos de desconexión moral. Esto sugiere que el desarrollo de conductas antisociales y delictivas puede predisponer al desarrollo de mecanismos de desconexión moral. Estos hallazgos son coherentes con lo reportado en el análisis descriptivo de las variables donde, se aprecia una tendencia a puntuaciones bajas tanto en las conductas antisociales-delictivas como en los mecanismos de desvinculación moral.

Al comparar con otros estudios, se hallaron estudios que respaldan la vinculación positiva que existe entre las conductas antisociales-delictivas con los mecanismos de desconexión moral (Bautista et al., 2021; Gómez y Durán,

2021; Tabares y Marín, 2019). Estos estudios coinciden en que cuando se desarrollan conductas antisociales o delictivas, es más probable que se pierdan los mecanismos de desvinculación moral, lo que lleva a una mayor probabilidad de desconectarse de los juicios de moralidad y las acciones que estas acarrearán. Algunos estudios incluso asumen que la desconexión moral puede conducir al desarrollo de conductas antisociales, sugiriendo que antes de alcanzar este patrón de comportamientos ya se carecía de estas falencias.

La teoría de la mente propuesta por Anthony David Premack, puede explicar la vinculación entre las conductas antisociales-delictivas y los mecanismos de desconexión moral (Uribe et al., 2010) de la siguiente manera: Las personas con deficiencias en la teoría de la mente pueden tener conflictos para comprender las normas sociales, sentir empatía y controlar sus impulsos. Estas dificultades pueden hacer que las personas sean más propensas a cometer comportamientos antisociales o delictivos. Las personas con carencias en la teoría de la mente también pueden ser más propensas a utilizar mecanismos de desconexión moral para justificar su accionar.

Es esencial destacar que la teoría de la mente es solo una de las posibles explicaciones de la vinculación entre las conductas antisociales-delictivas y los mecanismos de desconexión moral. Se necesitan más investigaciones para comprender mejor esta compleja relación.

Los resultados de este estudio brindan evidencia empírica acerca del impacto de la calidad de vida y las conductas antisociales-delictivas en los mecanismos de desconexión moral en adolescentes. Estos hallazgos pueden tener implicaciones importantes para la prevención e intervención en la conducta antisocial-delictiva en adolescentes.

A pesar de que los hallazgos descubren algunos vacíos de conocimiento, que deberán abordarse en futuras investigaciones. Es importante precisar que tiene importantes implicancias prácticas para la población de adolescentes en que se investigó. Primero los hallazgos sugieren que la calidad de vida, especialmente en los aspectos de vida familiar y familia extensa, medios de comunicación,

religión y salud, puede ser un factor protector contra el desarrollo de mecanismos de desconexión moral en adolescentes. Por lo tanto, las intervenciones enfocadas en mejorar estas facetas de la calidad de vida podrían ser útiles para prevenir el desarrollo de mecanismo de desconexión moral. Segundo, los resultados también indican que las conductas antisociales y delictivas son un predictor significativo de los mecanismos de desvinculación moral. Esto sugiere que las intervenciones dirigidas a reducir las conductas antisociales y delictivas también podrían ser efectivas para disminuir el uso de mecanismos de desvinculación moral.

Finalmente, a pesar de la importancia práctica, el estudio presenta las siguientes limitaciones: población de Trujillo reducida lo que impide la generalización de datos en adolescente; el presente estudio por ser aplicado en un solo momento dificulta la proyección del mantenimiento de resultados a largo plazo.

VI. CONCLUSIONES

- El estudio encontró que la calidad de vida y las conductas antisociales-delictivas son predictores de los mecanismos de desconexión moral en adolescentes explicando el 15% de su variabilidad. Estos hallazgos tienen repercusiones prácticas para la prevención y la intervención de conductas antisociales-delictivas en adolescentes.
- Las puntuaciones de las variables en nuestro estudio revelaron variaciones notables en los rangos y promedios. La calidad de vida obtuvo puntuaciones que oscilaron entre 24 y 112 ($M=80.65$, $DE=12.25$). Las conductas antisociales presentaron puntuaciones entre 0 y 16 ($M=4.14$, $DE=3.34$), indicando una prevalencia baja de estas conductas en la muestra. En cuanto a los mecanismos de desvinculación moral, de las ocho dimensiones evaluadas, dos no lograron reportar ausencia de sesgo o normalidad en sus puntuaciones.
- La calidad de vida sobre los mecanismos de desvinculación moral presenta un rol predictivo negativo de efecto pequeño ($\beta = -.19$), lo que indica que una mejor calidad de vida puede reducir la probabilidad de desarrollar mecanismos de desconexión moral.
- Las conductas antisociales y delictivas fueron el predictor positivo con mayor efecto ($\beta = .33$, efecto moderado) en los mecanismos de desconexión moral. Esto sugiere que la manifestación de conductas antisociales-delictivas puede predisponer al desarrollo de mecanismos de desvinculación moral.

VII. RECOMENDACIONES

- Realizar estudios longitudinales para identificar las relaciones causales entre las variables.
- Ampliar la muestra para incluir a adolescentes de diferentes contextos socioeconómicos y culturales.
- Medir un rango más amplio de variables que podrían estar relacionadas con los mecanismos de desvinculación moral.
- Examinar el papel de los mecanismos de desvinculación moral en la mediación de la conexión entre la calidad de vida y las conductas antisociales-delictivas.

REFERENCIAS

- Álvarez, I. y Yanes, G. (2021). Propuesta metodológica para evaluar calidad de vida y bienestar social en relación con el diseño urbano. *Vivienda y Comunidades Sustentables*, 1(10), 115-136. <https://www.redalyc.org/articulo.oa?id=665170467006>
- Arias, J. y Covinos, M. (2021). *Diseño y metodología de la investigación*. ENFOQUES CONSULTING EIRL. https://gc.scalahed.com/recursos/files/r161r/w26022w/Arias_S2.pdf
- Bautista, G., Fregoso, D., Vera, J. y Pérez, M. (2021). Desconexión Moral, prácticas parentales y percepción del observador de violencia. *Acta de investigación psicológica*, 11(2), 53-69. https://www.scielo.org.mx/scielo.php?pid=S2007-48322021000200053&script=sci_arttext
- Bautista, G., Vera, A., Cuevas, M. y Tánori, J. (2020). Propiedades psicométricas de un instrumento de mecanismos de desconexión moral: validación en adolescentes del noroeste de México. *European Journal of Education and Psychology*, 13(2), 127-141. <https://doi.org/10.30552/ejep.v13i2.356>
- Bermúdez, S. (2020). Los medios de comunicación, el periodismo y la representación de la violencia: reproducción y perpetuación. *Quórum Académico*, 17(1),9-37. <https://www.redalyc.org/articulo.oa?id=199062926006>
- Berrocal, G., y Uribe, K. (2024). El rol mediador de la desconexión moral entre la tétrada oscura y la satisfacción con la vida [Tesis de pregrado, Universidad de Lima]. https://scholar.google.com/citations?view_op=view_citation&hl=es&user=yFtSLOYAAAAJ&citation_for_view=yFtSLOYAAAAJ:9yKSN-GCB0IC
- Bolaño-Pérez, L. (2022). Análisis de los mecanismos de desconexión moral en el discurso de Álvaro Uribe Vélez. Forum. *Revista Departamento de Ciencia Política*, (21), 8–32. <https://doi.org/10.15446/frdcp.n21.93620>
- Canchila, E., Hoyos de los Ríos, O., y Valega, S. (2018). Caracterización de los mecanismos de desconexión moral en escolares que asisten a una

Institución Educativa pública del Departamento de Sucre- Colombia. *Zona Próxima*, (29), 23-31. <https://www.redalyc.org/articulo.oa?id=85358797003>

Cardona, A. (2020). Factores implicados en el fracaso escolar de adolescentes con conducta delictiva. *Revista criminalidad*, 62(2), 219-232. http://www.scielo.org.co/scielo.php?script=sci_arttext&pid=S1794-31082020000200219

Cardona-Isaza, A. y Trujillo, A. (2023). Reincidencia delictiva en adolescentes colombianos: factores de riesgo y protectores relacionados. *Interdisciplinaria. Revista de Psicología y Ciencias Afines*, 40(1), 413-432. <https://go.gale.com/ps/i.do?p=AONE&u=univcv&id=GALE|A735243959&v=2.1&it=r>

Código de Ética en Investigación de la Universidad César Vallejo (2022). *Reglamento de investigación de la Universidad César Vallejo*. <https://www.ucv.edu.pe/wp-content/uploads/2022/06/RCU.-No-0101-2022-UCV-Aprueba-el-Reglamento-de-Investigacion-V03.pdf>

Colegio de Psicólogos del Perú (2018). *Código de ética y deontología*. https://www.cpsp.pe/documentos/marco_legal/codigo_de_etica_y_deontologia.pdf

Delfín-Ruiz, C., Saldaña, C., Cano, R., y Peña, E. (2021). Caracterización de los roles familiares y su impacto en las familias de México. *Revista de Ciencias Sociales* (Ve), 27 (3), 128-138. <https://www.redalyc.org/articulo.oa?id=28068276012>

Díaz, P., Yaque, L., y Estrada, E. (2019). Estudio psicométrico del cuestionario de conducta antisocial-delictiva en estudiantes de secundaria-UGEL N.º 2 Lima. *PsiqueMag*, 8 (1), 61-78. <https://revistas.ucv.edu.pe/index.php/psiquemag/article/view/188/179>

Estrada, T. (2023). *Calidad de vida y conductas antisociales–delictivas en adolescentes de un colegio público del Distrito del Rímac, Lima 2023* [Tesis de pregrado, Universidad César Vallejo].

https://repositorio.ucv.edu.pe/bitstream/handle/20.500.12692/115870/Estrada_VTE-SD.pdf?sequence=1&isAllowed=y

- Falcón, A., y Serpa, G. (2021). Acerca de los métodos teóricos y empíricos de investigación: significación para la investigación educativa. *Revista Conrado*, 17(S3), 22-31.
<https://conrado.ucf.edu.cu/index.php/conrado/article/view/2133/2079>
- Flores, T., y García, E. (2019). *Lazos Parentales y Conducta Antisocial - Delictiva en Adolescentes del Distrito Víctor Larco Herrera* [Tesis de pregrado, Universidad César Vallejo]. <https://hdl.handle.net/20.500.12692/30312>
- Fuertes, E., Plou, P., y Gómez, C. (2017). Desarrollo humano desde la perspectiva del crecimiento. *Revista de Ciencias Sociales (Ve)*, XXIII (4), 81-97.
<https://www.redalyc.org/articulo.oa?id=28055641007>
- García, P., (2019). Bullying: una puerta de entrada a la conducta antisocial adulta. *Ehquidad: La Revista Internacional de Políticas de Bienestar y Trabajo Social*, (11), 151-202. <https://www.redalyc.org/articulo.oa?id=672174444006>
- Gómez, A., y Durán, N. (2021). Desconexión moral y diferencias de género en víctimas del conflicto armado, infractores de la ley y escolares. *Revista Criminalidad*, 63(1), 39-60.
http://www.scielo.org.co/scielo.php?script=sci_arttext&pid=S1794-31082021000100039
- Gómez-Tabares, A., Núñez, C., y Caballo, V. (2021). Mecanismos de Desconexión Moral, Diferencias de Sexo y Predictores Clínicos en Adolescentes: Un Estudio Exploratorio. *Psykhe (Santiago)*, 30(2), 1-18
<https://www.scielo.cl/pdf/psykhe/v30n2/0718-2228-psykhe-30-02-00103.pdf>
- Grimaldo, M. (2012). Calidad de vida en estudiantes de secundaria de la ciudad de Lima. *Avances en psicología*, 20(1), 89-102.
<https://revistas.unife.edu.pe/index.php/avancesenpsicologia/article/view/1946/1980>
- Grimaldo, M., Correa, J., Jara, D., Cirilo, I., y Aguirre, M. (2020). Propiedades psicométricas de la Escala de Calidad de vida de Olson y Barnes en

estudiantes limeños (ECVOB). *Health and Addictions/Salud Y Drogas*, 20(2), 145–156. <https://doi.org/10.21134/haaj.v20i2.545>

Hernández-Sampieri, R. y Mendoza, C. (2020). *Metodología de la investigación: las rutas cuantitativa, cualitativa y mixta*. Mcgraw-hill. <https://www.academia.edu/download/64591365/Metodolog%C3%ADa%20de%20la%20investigaci%C3%B3n.%20Rutas%20cuantitativa,%20cualitativa%20y%20mixta.pdf>

Instituto Colombiano de Bienestar Familiar (2022). *Costo social de los delitos cometidos por adolescentes y jóvenes en el Sistema de Responsabilidad Penal para Adolescentes (SRPA)*. https://www.icbf.gov.co/system/files/costo_social_srpa.pdf

Instituto Nacional de Estadística e Informática (2021). *Informe técnico Estado de la Niñez y la Adolescencia*. <https://www.gob.pe/institucion/inei/noticias/534918-el-54-0-de-los-hogares-del-pais-tiene-entre-sus-miembros-a-una-persona-menor-de-18-anos-de-edad>

Jiménez, G. y Vidal, S. (2018). La amistad elemento clave de la comunicación y de la relación. *Revista de Comunicación de la SEECI*, (44),15-31. <https://www.redalyc.org/articulo.oa?id=523556567002>

Londoño, D., Palacio, E., Preciado, A., Henao, E., Salazar, J., Balbín, D., Restrepo, D., Mira, J. y Gutiérrez, F. (2021). Comportamiento delictivo en Medellín en tiempos de pandemia, un modelo espacio-temporal. *Estudios Gerenciales*, 37(159),188-199. <https://www.redalyc.org/articulo.oa?id=21268222004>

Magiera, A. y Pac, A. (2022). Determinantes de la calidad de vida entre adolescentes en la región de Małopolska, Polonia. *Revista Internacional de Investigación Ambiental y Salud Pública*. 2022; 19(14), 1-15. <https://doi.org/10.3390/ijerph19148616>

Maroñas, A., Martínez, R. y Gradaílle, R. (2019). Educación del ocio en y con la comunidad. Aportes desde la pedagogía social. *Perfiles educativos*, 41(163),111-126.

http://www.scielo.org.mx/scielo.php?script=sci_arttext&pid=S0185-26982019000100111&lng=es&tlng=es.

Martínez, D., (2023). La justificación de la ética del discurso de habermas: entre lógica e historia. *Revista de Humanidades*, (47), 113-138. <https://www.redalyc.org/articulo.oa?id=321274276005>

Martínez, R., Moya, M., y Rodríguez Bailón, R. (2017). Humanos, animales y máquinas: entendiendo el proceso de deshumanización. *Escritos de Psicología - Psychological Writings*, 10(3), 178-189. <https://www.redalyc.org/articulo.oa?id=271053857005>

Martínez-González, M., Robles-Haydar, C. y Alfaro-Alvarez, J. (2020). Concepto de desconexión moral y sus manifestaciones contemporáneas. *Utopía y Praxis Latinoamericana*, 25 (11), 349-361. <https://www.redalyc.org/journal/279/27964922024/27964922024.pdf>

Ministerio de desarrollo e inclusión social (2023). *Reporte regional de indicadores sociales del departamento de la libertad*. <https://sdv.midis.gob.pe/redinforma/Upload/regional/La%20Libertad.pdf>

Montero, J. (2021). El Hogar: Amigo o Enemigo en Tiempos de Pandemia. *Enclaves del pensamiento* (29), 30-51. <https://doi.org/10.46530/ecdp.v0i29.430>

Moreno-Romero, C., (2020). Desentendimiento Moral y Atribución de Culpa: Encuentros y Desencuentros en el Estudio de la Cognición Moral. *Revista Colombiana de Psicología*, 29(1), 125-141. <https://www.redalyc.org/articulo.oa?id=80464439009>

Pereyra, L. (2022). *Metodología de la investigación*. Klik soluciones educativas. https://books.google.com/books?hl=es&lr=&id=6e-KEAAAQBAJ&oi=fnd&pg=PP1&dq=metodolog%C3%ADa+de+la+investigacion&ots=WGMR4NHGks&sig=FvrbfrdmS5Hb-_3mhMr3_TiLHqQ

Pérez, P., Pérez, H., y Guevara, G. (2022). Factores de riesgo y desarrollo de resiliencia en adolescentes. *Revista Científica UISRAEL*, 9(2), 23-38. <https://doi.org/10.35290/rcui.v9n2.2022.519>

- Real Academia Española (2018). Diccionario de la lengua española. Real Academia Española. <http://www.rae.es>
- Rozas, J. (2018). Raíz de la Calidad de Vida: la Salud. *SOLIDARI (E) DAD (E)-Revista Iberoamericana de Empresa Solidaria*, 1(1), 18-30. <https://www.gestiopolis.com/raiz-de-la-calidad-de-vida-la-salud/>
- Sanabria, A. y Uribe, A. (2009). Conductas antisociales y delictivas en adolescentes infractores y no infractores. *Pensamiento Psicológico*, 6(13), 203-217. <https://www.redalyc.org/pdf/801/80112469014.pdf>
- Sarrazin, J. (2021). La relación entre religión, espiritualidad y salud. Una revisión crítica desde las ciencias sociales. *Hallazgos*, 18 (36), 409-442 <https://revistas.usantotomas.edu.co/index.php/hallazgos/article/view/5232>
- Seisdedos, N. (2009). *Cuestionario A-D Conductas antisociales delictivas*. 6ª Madrid: TEA Ediciones.
- Sucasaire, J. (2022). *Orientaciones para la selección y el cálculo del tamaño de la muestra de investigación*. <https://repositorio.concytec.gob.pe/handle/20.500.12390/3096>
- Tabares, A., y Marín, M. (2019). Mechanisms of moral disconnection and its relationship with empathy and prosociality in adolescents who have had criminal experiences. *Psicología*, 37(2), 603-641. <https://go.gale.com/ps/i.do?p=AONE&u=univcv&id=GALE|A673020840&v=2.1&it=r>
- Unidad de Asistencia Técnica Post Egreso, Seguimiento y Evaluación de Resultados de Reinserción Social e Intervención (2023). *Boletín estadístico, Reporte mensual de datos estadísticos presentados por UAPISE*. <https://cdn.www.gob.pe/uploads/document/file/4485310/BOLETIN-ESTADISTICO-003-2023.pdf?v=1682604049>
- Uribe, D., Gómez, M. y Arango, O. (2010). Teoría de la mente: una revisión acerca del desarrollo del concepto. *Revista Colombiana de Ciencias Sociales*, 1(1), 28-37. <https://www.redalyc.org/pdf/4978/497856289002.pdf>

Viera, F. (2020). Evidencias de validez de la escala de calidad de vida en adolescentes del distrito de Bellavista–Sullana. https://repositorio.ucv.edu.pe/bitstream/handle/20.500.12692/45841/Viera_MFY-SD.pdf?sequence=1&isAllowed=y

ANEXOS

Anexo 01: Tabla de operacionalización de variables

Variables de estudio	Definición conceptual	Definición operacional	Dimensión	Escala de medición
Calidad de vida	Olson y Barnes refieren que la calidad de vida se relaciona con ese ajuste entre el sí mismo y el ambiente donde se desarrolla, siendo la percepción que el ser humano tiene de las posibilidades que el ambiente le brinda para que logre sentirse satisfecho (Grimaldo et al., 2020)	Para esta investigación se utilizará el instrumento “Escala de Calidad de Vida de Olson & Barnes – Adaptación de Viera (2020).” Los ítems son de tipo Likert con las siguientes opciones: 1 = Insatisfecho, 2 = Un poco satisfecho, 3 = Más o menos satisfecho; 4 = Bastante satisfecho y 5 = Completamente satisfecho.	Hogar y bienestar económico (1,2,3,4,5), amigos, vecindario y comunidad (6,7,8,9), vida familiar y familia extensa (10,11,12,13), educación y ocio (14,15,16), medios de comunicación (17,18,19,20), religión (21,22) y salud (23,24).	Intervalo
Conductas antisocial-delictivas	Hecho que se detecta en nuestro entorno en diversas situaciones de la sociedad, y a veces en ambientes muy cercanos a sí mismos y a la	Para esta variable utilizará el “Cuestionario de conducta antisocial-delictiva (A-D) - Versión adaptada al. (2019)”. Este	Antisocial y delictivo.	Ordinal

familia, instrumento actualmente el consta de 40 problema ya no ítems con opción depende del de respuesta estatus social ya dicotómica (Si o que se está No).
 extendiendo en todas las poblaciones, en determinados aspectos al parecer el problema obedece a factores ambientales que solo favorecen el desarrollo de este (Seisdedos, 2009).

Mecanismos de desconexión moral	Acto en el cual las personas pueden corromper el sistema de autorregulación haciendo uso de un conjunto de mecanismos que disminuyen y exoneran la culpa y el malestar cuando su accionar no corresponden con los estándares morales	Se utilizará el instrumento "Mecanismos de desconexión moral- Adaptación Bautista et al. (2020)". El cual sigue una escala de respuesta tipo Likert de tres puntos indicando el grado de acuerdo o desacuerdo con los reactivos.	Justificación moral (1,2,3,4), lenguaje eufemista (5,6,7,8), comparación ventajosa (9,10,11,12), difusión de la responsabilidad (13,14,15,16), desplazamiento de la responsabilidad (17,18,19,20), distorsión de consecuencias (21,22,23,24), deshumanización	Ordinal
--	--	--	---	---------

(Bautista et al., (25,26,27,28),
 2020). atribución de
 culpa
 (29,30,31,32).

Anexo 02: Instrumentos de recolección de datos

- Escala de Calidad de Vida de Olson & Barnes – Adaptación de Viera (2020).

Que tan Satisfecho está con:	RESPUESTAS				
	Insatisfecho	Un poco Satisfecho	Más o menos Satisfecho	Bastante Satisfecho	Completamente Satisfecho
HOGAR Y BIENESTAR ECONOMICO					
Las actuales condiciones de tu vivienda.					
Tus responsabilidades en casa.					
La capacidad de tu familia para satisfacer tus necesidades básicas.					
La capacidad de tu familia para darte lujos.					
La cantidad de dinero que tienes para gastar.					
Que tan Satisfecho está con:	RESPUESTAS				
	Insatisfecho	Un poco Satisfecho	Más o menos Satisfecho	Bastante Satisfecho	Completamente Satisfecho
AMIGOS					
Tus amigos.					
Las facilidades para hacer					

compras en la comunidad.					
La seguridad en tu comunidad.					
Las facilidades para recreación (parque, campos de juegos, etc)					
Que tan Satisfecho está con:	RESPUESTAS				
	Insatisfecho	Un poco Satisfecho	Más o menos Satisfecho	Bastante Satisfecho	Completamente Satisfecho
VIDA FAMILIAR Y HOGAR					
Tu familia					
Tus hermanos					
La cantidad de hermanos que tienes.					
Tu relación con tus parientes (abuelos, tios, primos...)					
EDUCACIÓN Y OCIO	RESPUESTAS				
	Insatisfecho	Un poco Satisfecho	Más o menos Satisfecho	Bastante Satisfecho	Completamente Satisfecho
Tu desempeño en el colegio.					
El tiempo libre que tienes.					
La forma en la que usas tu tiempo libre.					
MEDIOS DE COMUNICACIÓN					
La cantidad de tiempo que los miembros de la familia pasan viendo televisión.					

La calidad de programas de televisión.					
Calidad de cine.					
Calidad de periódicos y revistas.					
RELIGIÓN	RESPUESTAS				
	Insatisfecho	Un poco Satisfecho	Más o menos Satisfecho	Bastante Satisfecho	Completamente Satisfecho
La vida religiosa de la familia.					
La vida religiosa de tu comunidad.					
SALUD					
Tu propia salud.					
La salud de otros miembros de la familia.					

– **Cuestionario de conducta antisocial-delictiva (A-D) - Versión adaptada Díaz et al. (2019).**

N.º	Ítem	Si	No
1	Alborotar o hacer desorden en un lugar de trabajo o estudio		
2	Salir sin permiso (de casa o del colegio)		
3	Entrar en un sitio prohibido		
4	Ensuciar las calles rompiendo botellas o volteando tachos de basuras		
5	Decir groserías		
6	Molestar a personas desconocidas		
7	Llegar tarde al trabajo, colegio o reunión		
8	Hacer trampas (en examen, competencia importante, entrega de notas)		
9	Tirar basura al suelo		
10	Escribir en lugares prohibidos (pared, mesa, etc)		
11	Comer la lonchera de otra persona sin su permiso		
12	Romper o tirar al suelo cosas que son de otra persona		
13	Hacer bromas pesadas a la gente		
14	Llegar, a propósito, más tarde de lo permitido (a la casa, colegio, trabajo)		
15	Arrancar o pisotear flores o plantas de un parque o jardín		
16	Tocar en la puerta o timbre de alguien y salir corriendo		
17	Comer, cuando está prohibido, en la clase, calle, etc.		
18	Contestar mal a un superior o autoridad		
19	No cumplir con sus responsabilidades u obligaciones (colegio o casa)		
20	Pelearse con otros (con golpes o insultos)		
21	Pertenecer a una padilla		
22	Tomar el auto o la moto de un desconocido para pasear con la intención de divertirse		
23	Forzar la entrada de un almacén, garaje, bodega o tienda		
24	Entrar en una tienda o centro comercial que está cerrada, robando o sin robar algo		
25	Robar cosas de los autos		
26	Llevar algún arma (cuchillo o navaja) por si es necesaria para una pelea		
27	Planear de antemano entrar en una casa, para robar cosas de valor		
28	Tomar una bicicleta de un desconocido y quedarse con ella		

29	Forcejear o pelear para escapar de un policía		
30	Robar cosas de un lugar público (botones de ascensores, tapas de buzones, etc)		
31	Robar cosas de mercados, supermercados, tiendas etc. estando abierto		
32	Entrar en una casa, departamento, etc. y robar algo sin haberlo planeado		
33	Robar materiales o herramientas a gente que está trabajando		
34	Gastar frecuentemente más dinero del que se puede, en juegos o apuestas		
35	Robar cosas o dinero de las máquinas tragamonedas, teléfonos públicos, etc		
36	Robar ropa de un tendedero o cosas de los bolsillos o mochilas		
37	Conseguir dinero amenazando a personas más débiles		
38	Consumir drogas		
39	Destrozar o dañar cosas en lugares públicos		
40	Comprar bebidas alcohólicas siendo menor de edad		

– **Mecanismos de desconexión moral- Adaptación Bautista et al. (2020).**

Factores	Reactivos	Nunca	Casi nunca	A veces	Casi siempre	Siempre
Justificación moral	Está bien pelear para proteger a mis amigos.					
	Está bien golpear a alguien que ofende a mi familia					
	Está bien cuando el honor del grupo está bajo amenaza					
	Está bien mentir para evitarle problemas a tus amigos.					
Lenguaje eufemista	Golpear a un compañero es solamente una forma de jugar.					
	Está bien golpear a un compañero odioso para que aprenda a respetar.					
	Agarrar la bicicleta de alguien sin su permiso					

	solo es agarrarla prestada.					
	No es algo malo drogarse de vez en cuando.					
Comparación ventajosa	Dañar una propiedad ajena no es tan malo si se compara con golpear a los compañeros.					
	Robar poco dinero no es tan malo comparado con aquellos que roban mucho.					
	Está bien insultar a un compañero de clase porque golpearlo es peor.					
	Comparado con lo que otros roban, tomar algo de una tienda sin pagar no es tan malo.					
Difusión de responsabilidad	Los jóvenes pandilleros no deben ser culpados por los problemas que su pandilla realiza.					
	Un niño que motiva a romper las reglas no debe ser culpado si otros le hacen caso.					
	Si un grupo de niños hacen algo dañino, sería injusto culpar a cualquiera de ellos.					
	Es injusto culpar a un niño que participo poco en el daño causado por su grupo.					
Desplazamiento de la responsabilidad	Si un niño vive en condiciones desfavorables no se le puede juzgar por comportarse agresivamente.					

	Si los niños son indisciplinados no deberían ser culpados por su mal comportamiento.					
	Los niños no pueden ser culpados por usar palabras ofensivas cuando todos sus amigos lo hacen.					
	Los niños no son culpables por su mal comportamiento si son presionados para actuar así.					
Distorsión de consecuencias	Está bien decir pequeñas mentiras porque no hacen ningún daño.					
	A los niños no les molesta ser objeto de burlas porque esto demuestra que los demás se interesan en ellos.					
	Burlarse de alguien en realidad no le hace daño.					
	Los insultos entre niños no hacen daño a nadie.					
Deshumanización	Algunas personas merecen ser tratados como objetos.					
	Está bien tratar mal a alguien que se comporta como cretino.					
	Alguien que es odioso no merece ser tratado como un ser humano.					
	Algunas personas deben ser maltratados porque no tienen sentimientos.					
Atribución de culpa	Si un estudiante pelea y se porta mal en la escuela la culpa es del maestro.					

	<p>Si la gente no se preocupa en donde deja sus pertenencias es su culpa que se las roben.</p>					
	<p>Los niños que son maltratados usualmente hacen cosas para merecerlo.</p>					
	<p>Los niños no son culpables por su mal comportamiento si sus padres los presionan mucho.</p>					

Anexo 03: Evaluación por juicio de expertos

Evaluación por juicio de expertos

Respetado juez: Usted ha sido seleccionado para evaluar el instrumento “**Mecanismos de desconexión moral**”. La evaluación del instrumento es de gran relevancia para lograr que sea válido y que los resultados obtenidos a partir de éste sean utilizados eficientemente; aportando al quehacer psicológico. Agradecemos su valiosa colaboración.

1. Datos generales del juez

Nombre del juez:	Marvin Moreno Medina
Grado profesional:	Maestría () Doctor (x)
Área de formación académica:	Clínica () Social () Educativa () Organizacional ()
Áreas de experiencia profesional:	Psicología clínica y docencia universitaria
Institución donde labora:	UCV
Tiempo de experiencia profesional en el área:	2 a 4 años () Más de 5 años (X)
Experiencia en Investigación Psicométrica: (si corresponde)	Trabajo(s) psicométricos realizados Título del estudio realizado.

2. Propósito de la evaluación:

Validar el contenido del instrumento, por juicio de expertos.

3. Datos de la escala

Nombre de la Prueba:	Mecanismos de desconexión moral- Adaptación Bautista et al. (2020)
Autor:	Bandura et al. (1996)
Procedencia:	México
Administración:	Individual o colectiva
Tiempo de aplicación:	10 a 15 minutos
Ámbito de aplicación:	Adolescentes
Significación:	Este instrumento mide la inclinación a utilizar los diferentes mecanismos de desconexión moral establecidos por Bandura: justificación moral, lenguaje eufemístico, comparación ventajosa,

	desplazamiento de la responsabilidad, difusión de la responsabilidad, distorsión de las consecuencias, atribución de la culpa y deshumanización de la víctima, el cual consta de un total de 32 ítems.
--	--

4. Soporte teórico

Dimensión	Definición
Justificación moral	La justificación moral no supone una condición de la vida lograda más bien asume una generalidad de visiones del mundo y las pocas posibilidades de fundamental una moral universal basada en una vida plena, por ello estas propuestas no se centran en lo bueno si no en lo que es justo para ellos (Martínez, 2023).
Lenguaje eufemista	Manifestación que busca hacer suave o decorosa las ideas cuya recta y expresión es dura o cruel (RAE, 2018)
Comparación ventajosa	Busca mostrar que hay hechos con mayor gravedad que el acto que han cometido desplazando su responsabilidad (Canchila et al. 2018).
Desplazamiento de responsabilidad:	Evento en el cual se evade la responsabilidad minimizando su rol causal ante las personas que lo podrían juzgar (Moreno, 2020).
Distorsión de consecuencias	Busca y pretende distorsionar, minimizar y negar las consecuencias del daño ya causado a las personas de tal manera evitando la responsabilidad de los actos desacreditando el daño cometido (Martínez, 2020).
Deshumanización	Proceso en el cual se percibe a los demás como si no fueran seres humanos categorizándolos así de una forma negativa (Martínez et al. 2017).

5. Presentación de instrucciones para el juez:

A continuación, a usted le presento el cuestionario Mecanismos de desconexión moral- Adaptación Bautista et al. (2020) elaborado por Bandura et al. en el año 1996. De acuerdo con los siguientes indicadores califique cada uno de los ítems según corresponda.

Categoría	Calificación	Indicador
<p align="center">CLARIDAD</p> <p>El ítem se comprende fácilmente, es decir, su sintácticay semántica son adecuadas.</p>	1. No cumple con el criterio	El ítem no es claro.
	2. Bajo Nivel	El ítem requiere bastantes modificaciones o una modificación muy grande en el uso de las palabras de acuerdo con su significado o por la ordenación de estas.
	3. Moderado nivel	Se requiere una modificación muy específica de algunos de los términos del ítem.
	4. Alto nivel	El ítem es claro, tiene semántica y sintaxis adecuada.
<p align="center">COHERENCIA</p> <p>El ítem tiene relación lógica con la dimensión o indicador que está midiendo.</p>	1. totalmente en desacuerdo (no cumple con el criterio)	El ítem no tiene relación lógica con la dimensión.
	2. Desacuerdo (bajo nivel de acuerdo)	El ítem tiene una relación tangencial /lejana con la dimensión.
	3. Acuerdo (moderado nivel)	El ítem tiene una relación moderada con la dimensión que se está midiendo.
	4. Totalmente de Acuerdo (alto nivel)	El ítem se encuentra está relacionado con la dimensión que está midiendo.
<p align="center">RELEVANCIA</p> <p>El ítem es esencial o importante, es decir debe ser incluido.</p>	1. No cumple con el criterio	El ítem puede ser eliminado sin que se vea afectada la medición de la dimensión.
	2. Bajo Nivel	El ítem tiene alguna relevancia, pero otro ítem puede estar incluyendo lo que mide éste.
	3. Moderado nivel	El ítem es relativamente importante.
	4. Alto nivel	El ítem es muy relevante y debe ser incluido.

Leer con detenimiento los ítems y calificar en una escala de 1 a 4 su valoración, así como solicitamos brinde sus observaciones que considere pertinente

1 No cumple con el criterio
2. Bajo Nivel
3. Moderado nivel

4. Alto nivel

Dimensiones del instrumento:

- **Primera dimensión:** Justificación moral
- **Objetivos de la Dimensión:** Mide la inclinación a utilizar los diferentes mecanismos de desconexión moral

Ítem	Claridad	Coherencia	Relevancia	Observaciones/ Recomendaciones
Está bien pelear para proteger a mis amigos.	4	4	4	
Está bien golpear a alguien que ofende a mi familia	4	4	4	
Está bien cuando el honor del grupo está bajo amenaza	3	3	4	
Está bien mentir para evitarle problemas a tus amigos.	4	4	4	

- **Segunda dimensión:** Lenguaje eufemista
- **Objetivos de la Dimensión:** Mide la inclinación a utilizar los diferentes mecanismos de desconexión moral

Ítem	Claridad	Coherencia	Relevancia	Observaciones/ Recomendaciones
Golpear a un compañero es solamente una forma de jugar	4	4	4	
Está bien golpear a un compañero odioso para que aprenda a respetar.	3	4	4	
Agarrar la bicicleta de alguien sin su	4	4	4	

permiso solo es agarrarla prestada				
No es algo malo drogarse de vez en cuando.	4	4	4	

- **Tercera dimensión: Comparación ventajosa**
- **Objetivos de la Dimensión:** Mide la inclinación a utilizar los diferentes mecanismos de desconexión moral

Ítem	Claridad	Coherencia	Relevancia	Observaciones/ Recomendaciones
Dañar una propiedad ajena no es tan malo si se compara con golpear a los compañeros.	4	4	4	
Robar poco dinero no es tan malo comparado con aquellos que roban mucho.	4	4	4	
Está bien insultar a un compañero de clase porque golpearlo es peor.	4	4	4	
Comparado con lo que otros roban, tomar algo de una tienda sin pagar no es tan malo.	4	4	4	

- **Cuarta dimensión: Difusión de responsabilidad**
- **Objetivos de la Dimensión:** Mide la inclinación a utilizar los diferentes mecanismos de desconexión moral

Ítem	Claridad	Coherencia	Relevancia	Observaciones/ Recomendaciones
Los jóvenes pandilleros no deben ser culpados por los problemas	3	4	4	

que su pandilla realiza				
Un niño que motiva a romper las reglas no debe ser culpado si otros le hacen caso.	4	4	4	
Si un grupo de niños hacen algo dañino, sería injusto culpar a cualquiera de ellos.	3	4	4	
Es injusto culpar a un niño que participo poco en el daño causado por su grupo.	4	4	4	

- **Quinta dimensión: Desplazamiento de la responsabilidad**
- **Objetivos de la Dimensión:** Mide la inclinación a utilizar los diferentes mecanismos de desconexión moral

Ítem	Claridad	Coherencia	Relevancia	Observaciones/ Recomendaciones
Si un niño vive en condiciones desfavorables no se le puede juzgar por comportarse agresivamente.	4	4	4	
Si los niños son indisciplinados no deberían ser culpados por su mal comportamiento.	4	4	4	
Los niños no pueden ser culpados por usar palabras ofensivas cuando todos sus amigos lo hacen.	4	4	4	
Los niños no son culpables por su mal comportamiento si son presionados para actuar así.	4	4	4	

- **Sexta dimensión: Distorsión de consecuencias**
- **Objetivos de la Dimensión:** Mide la inclinación a utilizar los diferentes mecanismos de desconexión moral

Ítem	Claridad	Coherencia	Relevancia	Observaciones/ Recomendaciones
Está bien decir pequeñas mentiras porque no hacen ningún daño.	3	4	4	
A los niños no les molesta ser objeto de burlas porque esto demuestra que los demás se interesan en ellos.	3	3	4	
Burlarse de alguien en realidad no le hace daño.	4	4	4	
Los insultos entre niños no hacen daño a nadie.	4	4	4	

- **Séptima dimensión: Deshumanización**
- **Objetivos de la Dimensión:** Mide la inclinación a utilizar los diferentes mecanismos de desconexión moral

Ítem	Claridad	Coherencia	Relevancia	Observaciones/ Recomendaciones
Algunas personas merecen ser tratados como objetos.	4	4	4	
Está bien tratar mal a alguien que se comporta como cretino	3	4	4	
Alguien que es odioso no merece	4	4	4	

ser tratado como un ser humano				
Algunas personas deben ser maltratados porque no tienen sentimientos.	3	4	4	

- **Octava dimensión: Atribución de culpa**
- **Objetivos de la Dimensión:** Mide la inclinación a utilizar los diferentes mecanismos de desconexión moral

Ítem	Claridad	Coherencia	Relevancia	Observaciones/ Recomendaciones
Si un estudiante pelea y se porta mal en la escuela la culpa es del maestro.	4	4	4	
Si la gente no se preocupa en donde deja sus pertenencias es su culpa que se las roben.	4	4	4	
Los niños que son maltratados usualmente hacen cosas para merecerlo.	4	4	4	
Los niños no son culpables por su mal comportamiento si sus padres los presionan mucho.	4	4	4	



Firma del evaluador

DNI: 45242819

Anexo 04: Modelo del consentimiento o asentimiento informado UCV.

CONSENTIMIENTO INFORMADO APODERADO

Título de la investigación: "Calidad de vida como predictor de conductas antisocial-delictivas y mecanismos de desconexión moral en adolescentes de una institución de Víctor Larco Herrera"

Investigadoras:

- Banda Dios, María Regina
- Barreto Moreno, Roxana Nicol

Propósito del estudio:

Estamos invitando a su hijo (a) a participar en la investigación "Calidad de vida como predictor de conductas antisocial-delictivas y mecanismos de desconexión moral en adolescentes de una institución de Víctor Larco Herrera", cuyo objetivo es determinar la calidad de vida como predictor de conductas antisocial-delictivas y mecanismos de desconexión moral en adolescentes de una institución de Víctor Larco Herrera.

Esta investigación es desarrollada por estudiantes pregrado, de la carrera profesional de Psicología de la universidad César Vallejo del campus Trujillo, aprobado por la autoridad correspondiente de la Universidad y con el permiso de la institución Educativa N° 80891 "Augusto Alva Ascurra"

Procedimiento

Si usted acepta que su hijo participe y su hijo decide participar en esta investigación:

1. Se realizará una encuesta donde se recogerá datos personales y algunas preguntas sobre la investigación."
2. Esta encuesta tendrá un tiempo aproximado de 10 minutos y se realizará en el ambiente de aula de la Institución Educativa N° 80891 "Augusto Alva Ascurra"
Las respuestas al cuestionario serán codificadas usando un número de identificación y, por lo tanto, serán anónimas.

Participación voluntaria (principio de autonomía):

Su hijo puede hacer todas las preguntas para aclarar sus dudas antes de decidir si desea participar o no, y su decisión será respetada. Posterior a que su hijo haya aceptado participar puede dejar de participar sin ningún problema.

Riesgo (principio de No maleficencia):

La participación de su hijo en la investigación NO existirá riesgo o daño en la investigación. Sin embargo, en el caso que existan preguntas que le puedan generar incomodidad a su hijo tiene la libertad de responderlas o no.

Beneficios (principio de beneficencia):

Mencionar que los resultados de la investigación se le alcanzará a la institución al término de la investigación. No recibirá ningún beneficio económico ni de ninguna otra índole. El estudio no va a aportar a la salud individual de la persona, sin embargo, los resultados del estudio podrán convertirse en beneficio de la salud pública.

Confidencialidad (principio de justicia):

Los datos recolectados de la investigación deben ser anónimos y no tener ninguna forma de identificar al participante. Garantizamos que la información recogida en la encuesta o entrevista a su hijo es totalmente

Confidencial y no será usada para ningún otro propósito fuera de la investigación. Los datos permanecerán bajo custodia del investigador principal y pasado un tiempo determinado serán eliminados convenientemente.

Problemas o preguntas:

Si tiene preguntas sobre la investigación puede contactar con las Investigadoras: Banda Dios, María Regina, email: bandaregina09@gmail.com o Barruelo Moreno, Roxana Nicol, email: barruelonicole14@gmail.com y Docente asesora: Dra. Aguilar Armas, Haydee Mercedes, email: hagularar@ucvvirtual.edu.pe.

Consentimiento

Después de haber leído los propósitos de la investigación autorizo que mi menor hijo participe en la investigación.

Nombre y apellidos: Patricia Medina Gomez
Fecha y hora: 09 - 04 - 24 4:07 PM.

ASENTIMIENTO INFORMADO

Título de la investigación: "Calidad de vida como predictor de conductas antisocial-delictivas y mecanismos de desconexión moral en adolescentes de una institución de Víctor Larco Herrera"

Investigadoras:

- Baruelo Moreno Roxana Nicol
- Banda Dios María Regina

Propósito del estudio:

Le invitamos a participar en la investigación "Calidad de vida como predictor de conductas antisocial-delictivas y mecanismos de desconexión moral en adolescentes de una institución de Víctor Larco Herrera", cuyo objetivo es determinar la calidad de vida como predictor de conductas antisocial-delictivas y mecanismos de desconexión moral en adolescentes de una institución de Víctor Larco Herrera.

Esta investigación es desarrollada por estudiantes pregrado, de la carrera profesional de Psicología de la universidad César Vallejo del campus Trujillo, aprobado por la autoridad correspondiente de la Universidad y con el permiso de la institución Educativa N° 80891 "Augusto Alva Acuña"

Procedimiento

Si usted decide participar en la investigación se realizará lo siguiente:

1. Se realizará una encuesta donde se recogerá datos personales y algunas preguntas sobre la investigación: "Calidad de vida como predictor de conductas antisocial-delictivas y mecanismos de desconexión moral en adolescentes de una institución de Víctor Larco Herrera"
2. Esta encuesta tendrá un tiempo aproximado de 10 minutos y se realizará en el ambiente de aula de la Institución Educativa N° 80891 "Augusto Alva Acuña". Las respuestas al cuestionario serán codificadas usando un número de identificación y, por lo tanto, serán anónimas.

Participación voluntaria (principio de autonomía):

Su hijo puede hacer todas las preguntas para aclarar sus dudas antes de decidir si desea participar o no, y su decisión será respetada. Posterior a que su hijo haya aceptado participar puede dejar de participar sin ningún problema.

Riesgo (principio de No maleficencia):

La participación de su hijo en la investigación NO existirá riesgo o daño en la investigación. Sin embargo, en el caso que existan preguntas que le puedan generar incomodidad a su hijo tiene la libertad de responderlas o no.

Beneficios (principio de beneficencia):

Mencionar que los resultados de la investigación se le alcanzará a la institución al término de la investigación. No recibirá ningún beneficio económico ni de ninguna otra índole. El estudio no va a aportar a la salud individual de la persona, sin embargo, los resultados del estudio podrán convertirse en beneficio de la salud pública.

Confidencialidad (principio de justicia):

Los datos recolectados de la investigación deben ser anónimos y no tener ninguna forma de identificar al participante. Garantizamos que la información recogida en la encuesta o entrevista a su hijo es totalmente Confidencial y no será usada para ningún otro propósito fuera de la investigación. Los datos permanecerán bajo custodia del investigador principal y pasado un tiempo determinado serán eliminados convenientemente.

Problemas o preguntas:

Si tiene preguntas sobre la investigación puede contactar con las Investigadoras: Banda Dios, María Regina, email: bandaregina09@gmail.com o Baruelo Moreno, Roxana Nicol, email: baruelonicol14@gmail.com y Docente asesora: Dra. Aguilera Armas, Haydee Mercedes, email: haguilera@uovirtual.edu.pe

Consentimiento

Después de haber leído los propósitos de la investigación autorizo mi participación en la investigación.

Nombre y apellidos: Santos Escobar Coronado

Fecha y hora: 11/04/24 03:40:30

Anexo 06: Carta de permiso de institución educativa



"Año del Fortalecimiento de la Soberanía Nacional"

Trujillo, 07 de noviembre de 2023

OFICIO N° 502-2023-ESC-PSIC/UCV-TR

Sra. Nury Violeta León Becerra
Directora
I.E. N° 80891 "AUGUSTO ALVA ASCURRA"
PRESENTE.

Mediante la presente, nos dirigimos a usted para saludarlo cordialmente y al mismo tiempo presentarles a los estudiantes de la Escuela de Psicología de la universidad César Vallejo de la ciudad de Trujillo:

- ✓ Banda Dios, Maria Regina
- ✓ Barrueto Moreno, Roxana Nicol

Quienes actualmente están realizando el Proyecto de Investigación titulado: "Calidad de vida como predictor de conductas antisocial-delictivas y mecanismos de desconexión moral en adolescentes de una institución de Víctor Larco Herrera"; para lo cual necesitan de su apoyo brindando su autorización, para que los estudiantes en mención puedan tener acceso al número de población de su alumnado del turno tarde y así aplicar cuestionarios psicológicos para la recolección de los datos.

Concederes de su capacidad de colaboración para con los estudiantes, estamos seguras del apoyo que se nos brindará.

Agradeciéndole por su gentil atención, me despido de usted reiterándole mi especial consideración.

I.E. N° 80891 "AUGUSTO ALVA ASCURRA"
VALLEJO - TRUJILLO

RECIBIDO

2023 11-07-23
11:33

Atentamente,



[Firma]
Dr. Marvin Moreno Medina
Jefe

Escuela de Psicología - Trujillo

Aceptado



[Firma]
Nury V. León Becerra
DIRECTORA

UCV, licenciada para que
puedas salir adelante.



Anexo 07: Links de instrumentos publicados en revistas acceso abierto.

- Escala de Calidad de Vida de Olson & Barnes – Adaptación de Fátima Viera (2020).
https://repositorio.ucv.edu.pe/bitstream/handle/20.500.12692/45841/Viera_MFY-SD.pdf?sequence=1&isAllowed=y
- Cuestionario de conducta antisocial-delictiva (A-D) - Versión adaptada Díaz et al. (2019).
<https://revistas.ucv.edu.pe/index.php/psiquemag/article/view/188/179>
- Mecanismos de desconexión moral- Adaptación Bautista et al. (2020).
<https://revistas.uautonoma.cl/index.php/ejep/article/view/1322/923>

Anexo 08: Análisis complementario

Tabla 4

Características de los adolescentes de una institución de Víctor Larco Herrera.

	f	%
Sexo		
Hombre	157	36.51
Mujer	273	63.49
Grado		
Primero	33	7.67
Segundo	95	22.09
Tercero	90	20.93
Cuarto	134	31.16
Quinto	78	18.14
Edad	De 12 a 17 años (M=14.42, DE=1.32)	

El estudio conto con la participación de 430 adolescentes con edades que varían entre los 12 y 17 años, la edad promedio de los participantes fue de 14.42 años (DE = 1.32). Participaron más mujeres (63.49) que varones (36.51). Aunque se contó con la participación de estudiantes de todos los grados, la mayoría estudian en el cuarto grado (31.16%), segundo (22.09%) y segundo (20.93%).

Anexo 09: Dictamen comité de ética



ANEXO N.º 4: Modelo de informe de revisión expedita/completa de proyectos de investigación

Informe de revisión de proyectos de investigación del Comité de Ética en Investigación de Escuela Profesional de Psicología

El que suscribe, presidente del Comité de Ética en Investigación de la Escuela Profesional de Psicología, deja constancia que el proyecto de investigación titulado: “**Calidad de vida como predictor de conductas antisocial-delictivas y mecanismos de desconexión moral en adolescentes de una institución de Víctor Larco Herrera**”, presentado por los autores: Banda Dios, María Regina y Barreto Moreno, Roxana Nicol, ha pasado una revisión EXPEDITA por **Martín Castro Santisteban**, miembro del CEI que fueron designados, y de acuerdo a la comunicación remitida el 07 de noviembre del 2023 con Oficio múltiple N.º 054-2023-VI del 01 de nov.2023 por lo cual se determina que la continuidad para la ejecución del proyecto de investigación cuenta con un dictamen:

(X) favorable () observado () desfavorable.

Lima, 22 de noviembre de 2023

Nombres y apellidos	Cargo	DNI N.º	Firma
María del Pilar Mori Sánchez	Presidente	10621155	
Martín Castro Santisteban	Miembro 1	08553897	