



UNIVERSIDAD CÉSAR VALLEJO

**PROGRAMA DE SEGUNDA ESPECIALIDAD
ESPECIALIDAD DE POLÍTICAS EDUCATIVAS Y
GESTIÓN PÚBLICA**

Ética profesional y motivación en estudiantes del tercer grado
secundaria de una IE, Trujillo, 2023

**TRABAJO ACADÉMICO PARA OBTENER EL TÍTULO PROFESIONAL DE
SEGUNDA ESPECIALIDAD EN POLÍTICAS EDUCATIVAS Y GESTIÓN
PÚBLICA**

AUTORA:

Otoya Zurcher, Marisa Rina (orcid.org/0000-0002-7819-7363)

ASESOR:

Dr. Altamirano Herrera, Anibal (orcid.org/0000-0003-2940-0078)

LÍNEA DE INVESTIGACIÓN:

Atención Integral del Infante, Niño y Adolescente

LÍNEA DE RESPONSABILIDAD SOCIAL UNIVERSITARIA:

Apoyo a la reducción de brechas y carencias en educación en todos sus niveles

**TRUJILLO – PERÚ
2024**

DEDICATORIA

Con mucho amor para mi nieto y mis hijas que son mi motivación en todo lo que realizo, su cariño, su amor y su apoyo incondicional fueron el impulso para seguir avanzando.

A mis padres quienes, aunque no los tengo vivos, me dejaron sus enseñanzas para luchar por mis sueños.

A mis hermanos que de una u otra forma siempre están apoyándome para seguir adelante.

A Dios, quien siempre me acompaña y guía mi camino, bendiciéndome en cada decisión que he tomado.

A la Universidad César Vallejo que me motivó para seguir creciendo profesionalmente, me enseñó a ser una persona perseverante, brindándome una educación de calidad y reforzó todas mis competencias acrecentando mi pasión por la enseñanza.

Otoya Zurcher Marisa Rina

AGRADECIMIENTO

Me encuentro agradecida con Dios, por darme salud tanto a mi como a las personas que amo, por darme la sabiduría para tomar decisiones y guiar mis pasos por el camino del bien permitiéndome cumplir una meta más.

A mis padres, quienes fueron mis primeros maestros, quienes me enseñaron a no rendirme y luchar por mis sueños.

A mi nieto y mis hijas, quienes con su amor y apoyo incondicional me impulsan a seguir adelante y a no rendirme pese a las adversidades que se te presentan en la vida.

A mis hermanos, quienes son parte importante en mi vida y que de una u otra forma están a mi lado para apoyarme en todo lo nuevo que emprendo para crecer como persona y como profesional.



UNIVERSIDAD CÉSAR VALLEJO

FACULTAD DE HUMANIDADES

**PROGRAMA DE SEGUNDA ESPECIALIDAD EN POLÍTICAS EDUCATIVAS Y
GESTIÓN PÚBLICA**

Declaratoria de Autenticidad del Asesor

Yo, ALTAMIRANO HERRERA ANIBAL, docente de la FACULTAD DE HUMANIDADES del programa de SEGUNDA ESPECIALIDAD EN POLÍTICAS EDUCATIVAS Y GESTIÓN PÚBLICA de la UNIVERSIDAD CÉSAR VALLEJO SAC - TRUJILLO, asesor de Trabajo Académico II titulado: "Ética Profesional y Motivación en Estudiantes del Tercer Grado Secundaria de una IE, Trujillo, 2023", cuyo autor es OTOYA ZURCHER MARISA RINA, constato que la investigación tiene un índice de similitud de 16%, verificable en el reporte de originalidad del programa Turnitin, el cual ha sido realizado sin filtros, ni exclusiones.

He revisado dicho reporte y concluyo que cada una de las coincidencias detectadas no constituyen plagio. A mi leal saber y entender el Trabajo Académico II cumple con todas las normas para el uso de citas y referencias establecidas por la Universidad César Vallejo.

En tal sentido, asumo la responsabilidad que corresponda ante cualquier falsedad, ocultamiento u omisión tanto de los documentos como de información aportada, por lo cual me someto a lo dispuesto en las normas académicas vigentes de la Universidad César Vallejo.

TRUJILLO, 05 de Agosto del 2024

Apellidos y Nombres del Asesor:	Firma
ALTAMIRANO HERRERA ANIBAL DNI: 10426902 ORCID: 0000-0003-2940-0078	Firmado electrónicamente por: ANIBAL el 10-08- 2024 10:38:23

Código documento Trilce: TRI - 0850095



Declaratoria de Originalidad del Autor

Yo, OTOYA ZURCHER MARISA RINA estudiante de la FACULTAD DE HUMANIDADES del programa de SEGUNDA ESPECIALIDAD EN POLÍTICAS EDUCATIVAS Y GESTIÓN PÚBLICA de la UNIVERSIDAD CÉSAR VALLEJO SAC - TRUJILLO, declaro bajo juramento que todos los datos e información que acompañan el Trabajo Académico II titulado: "Ética Profesional y Motivación en Estudiantes del Tercer Grado Secundaria de una IE, Trujillo, 2023", es de mi autoría, por lo tanto, declaro que el Trabajo Académico II:

1. No ha sido plagiado ni total, ni parcialmente.
2. He mencionado todas las fuentes empleadas, identificando correctamente toda cita textual o de paráfrasis proveniente de otras fuentes.
3. No ha sido publicado, ni presentado anteriormente para la obtención de otro grado académico o título profesional.
4. Los datos presentados en los resultados no han sido falseados, ni duplicados, ni copiados.

En tal sentido asumo la responsabilidad que corresponda ante cualquier falsedad, ocultamiento u omisión tanto de los documentos como de la información aportada, por lo cual me someto a lo dispuesto en las normas académicas vigentes de la Universidad César Vallejo.

Nombres y Apellidos	Firma
MARISA RINA OTOYA ZURCHER DNI: 17827432 ORCID: 0000-0002-7819-7363	Firmado electrónicamente por: MOTOYAZ el 05-08- 2024 14:16:19

Código documento Trilce: TRI - 0850096

ÍNDICE

Dedicatoria	
Agradecimiento	
Declaratoria de Autenticidad del Asesor	
Declaratoria de Originalidad del Autor	
Índice	ii
Índice de tablas	iii
Resumen	iv
Abstract	v
I. INTRODUCCIÓN	1
II. MARCO TEÓRICO	4
III. MÉTODO	9
3.1 Tipo y diseño de investigación.....	9
3.2. Variables y Operacionalización	9
3.3. Población, muestra y muestreo	10
3.4 Técnicas e instrumentos de recolección de datos, validez y confiabilidad.....	10
3.5 Procedimiento.....	12
3.6 Método de análisis de datos	12
3.7. Aspectos éticos	13
IV. RESULTADOS	14
V. DISCUSIÓN.....	18
VI. CONCLUSIONES.....	21
VI. RECOMENDACIONES	22
REFERENCIAS	23
ANEXOS	

ÍNDICE DE TABLAS

Tabla 1 Población	10
Tabla 2 Estadísticas de fiabilidad Ética Profesional	11
Tabla3 Estadísticas de fiabilidad Motivación.....	11
Tabla 4 Validación por juicio de expertos cuestionario ética profesional	11
Tabla 5 Validación por juicio de expertos cuestionario motivación	12
Tabla 6 Coeficiente de Correlación de las variables prueba de normalidad.....	13
Tabla 7 Coeficiente de Correlación Rho de Spearman de las Variables: Ética Profesional de los Profesores y Motivación en Estudiantes de Tercer Grado Secundaria de una IE , Trujillo,2024	14
Tabla 8 Coeficiente de Correlación de Rho Spearman de la Dimensión Valores Morales y Motivación en Estudiantes de Tercer Grado de una IE Secundaria, Trujillo,2024	15
Tabla 9 Coeficiente de Correlación de Rho Spearman de la Dimensión Valores Morales y Motivación en Estudiantes de Tercer Grado de una IE Secundaria, Trujillo,2024	16
Tabla 10 Coeficiente de Correlación de Rho Spearman de la Dimensión Deontología Profesional y Motivación en Estudiantes de Tercer Grado de una IE Secundaria, Trujillo,2024	17

RESUMEN

La investigación tuvo como objetivo determinar la relación entre la Ética Profesional de los Profesores y la Motivación en Estudiantes de Tercer Grado Secundaria de una IE, Trujillo 2023. Para ese fin se utilizó un diseño no experimental correlacional y de tipo básica descriptiva, tuvo una población de 435 y se aplicó a una muestra 92 estudiantes. La técnica que se utilizó fue la técnica del cuestionario y estos fueron el cuestionario de ética profesional de los profesores y cuestionario de motivación. Se llega a la conclusión que, la ética profesional de los profesores se relaciona significativamente con la motivación de los estudiantes del tercer grado secundaria de una IE, Trujillo, 2023, con una significancia de 0,014 y con una correlación de 0,257*, por lo tanto, se acepta la hipótesis de investigación. Este resultado significa que existe una relación genuina y significativa entre las variables analizadas es decir que a medida que una variable aumenta, la otra variable tiende a aumentar también, y viceversa.

Palabras clave: ética profesional, motivación, motivación trascendental.

ABSTRACT

The objective of the research was to determine the relationship between the Professional Ethics of Teachers and Motivation in Third Grade Secondary Students of a School, Trujillo 2023. For this purpose, a non-experimental correlational and basic descriptive design was used, it had 435 students as a population, applied to 92 students. The technique that was used was the questionnaire technique and these were the teachers' professional ethics questionnaire and the motivation questionnaire. The conclusion is reached that the professional ethics of teachers is significantly related to the motivation of third grade secondary students of a School, Trujillo, 2023, with a significance of 0.014 and a correlation of 0.257*, therefore, the research hypothesis is accepted. This result means that there is a genuine and significant relationship between the variables analyzed, that is, as one variable increases, the other variable tends to increase as well, and vice versa.

Keywords: professional ethics, motivation, transcendental motivation.

I. INTRODUCCIÓN

La ética de los profesores actúa como modelo a seguir, el respeto, la responsabilidad y la equidad son armas fundamentales en la motivación para el aprendizaje (Rodríguez, Mendoza, & Meza, 2018). Existe controversia debido a que en la actualidad son muy pocos los profesores que generan un ambiente de confianza y seguridad en el aula, que son empáticos, que motivan a los estudiantes, no están comprometidos con el aprendizaje, no están alineados con los objetivos curriculares, no respetan los ritmos y necesidades individuales y no se actualizan, por tal razón los estudiantes se sientan desmotivados para el aprendizaje porque los docentes no llenan sus expectativas (Cinthia & Roque, 2021)

Por otro lado, la falta de ética en el logro de las competencias puede ser impulsada por una motivación extrínseca excesiva, donde los estudiantes están más preocupados por las calificaciones y los premios que por el aprendizaje real, es decir, cuando no encuentran satisfacción o interés en sus estudios, es más probable que se vean tentados a tomar atajos éticamente cuestionables. (Nuñez, Fajardo, & Quimbayo, 2010).

Cuando los estudiantes se exponen a un entorno donde es frecuente la ausencia de principios éticos y se fomenta el comportamiento deshonesto, es más probable que se dejen influenciar por esta situación y actúen en contra de sus valores éticos. Si los estudiantes no comprenden claramente la importancia de la ética en sus futuras profesiones y además no se les enseña cómo aplicarla en su vida académica, es más probable que no consideren la ética como un aspecto relevante a la hora de tomar decisiones y llevar a cabo sus actividades (Mora, 2017)

Esta situación problemática también se aprecia en otros contextos, como es el caso de España. En dicho país, los profesores están desprestigiados (Astràin, 2019), lo mismo sucede en Ecuador y Cuba donde se tiene como base los objetivos mundiales al 2030, en educación, también se encuentra falencias sobre todo en la ética de los profesores tales como los plagios, el maltrato a los estudiantes, la decidía en cuanto a la motivación y a los logros de los aprendizaje, por lo que se hizo imprescindible desarrollar la ética en los profesores para que ellos puedan formar personas justas, empáticas, emprendedoras e integrales (Ramos & Lopez, 2019) .

El sistema educativo peruano tiene que luchar para que los profesores

actúen con ética y equidad, para que motiven al estudiante, para acortar la brecha, entre áreas urbanas y rurales, para disminuir la desigualdad socioeconómica y para que todos los ciudadanos tengan derecho a una educación de calidad (MINEDU, 2021)

La región La Libertad también ha enfrentado retos en cuanto a la motivación en los estudiantes y la ética de los profesores, se cuenta con estudiantes sin ganas de aprender, con comportamientos disruptivos y docentes sin ética profesional que no saben llegar a los estudiantes, con antivalores y con escasas estrategias para motivar a los estudiantes, por lo tanto podemos concluir que si no hay motivación académica en el estudiante, no hay actitud positiva hacia el docente por lo tanto no tienen un proyecto de vida (Huamanga, 2019)

La Institución Educativa secundaria no queda al margen de esta problemática porque los docentes no cumplen con su desempeño docente, no respetan los derechos de los estudiantes, no desarrollan aprendizajes significativos, no están interesados en regular la conducta y son reacios al cambio. Por otro lado, los estudiantes no están motivados por aprender, tienen conductas disruptivas, esta situación genera un problema de deserción, que a su vez provoca fracasos personales, familiares y sociales.

Ante lo planteado, es crucial abordar este problema y comprender cómo la ética profesional de los docentes se relaciona de manera significativa con la motivación de los estudiantes para el logro de los aprendizajes. En consecuencia el problema a resolver es: ¿Existe relación entre la ética profesional y la motivación en los estudiantes de tercer grado de secundaria en la institución educativa de Trujillo?.

Se tuvo como objetivo general determinar la relación entre la ética profesional de los profesores y la motivación en los estudiantes del tercer grado de una institución educativa secundaria de Trujillo. Los objetivos específicos fueron: determinar la relación entre los valores morales de los profesores y la motivación en los estudiantes del tercer grado de una institución educativa secundaria de Trujillo; determinar la relación entre los principios éticos de los profesores y la motivación en los estudiantes de una institución educativa secundaria de Trujillo, determinar la relación entre la deontología profesional de los profesores y la motivación en los estudiantes de una institución educativa secundaria de Trujillo.

Dado que aclarará si existe una correlación positiva o negativa entre ética de los profesores y motivación de los alumnos, esta investigación tiene una importancia práctica significativa. Para los educadores, esto representa una valiosa oportunidad para llevar a cabo programas para apoyar y acompañar a los estudiantes, con el propósito de generar lugares más seguros y motivadores en el aula. Esto, a su vez, podría contribuir a reducir la deserción escolar y mejorar los resultados de aprendizaje. Desde una perspectiva teórica, este estudio pretende reforzar y ampliar el conocimiento existente sobre la ética y la motivación de los estudiantes, analizando la conexión de ambas variables lo permitirá una comprensión más completa de esta dinámica. Adicionalmente, desde la parte social, los descubrimientos revelarán nuevas estrategias para entender el panorama global, generando en las instituciones públicas y privadas conciencia sobre las consecuencias de estas relaciones. Finalmente, mi trabajo espera servir de modelo para futuras investigaciones que sigan ayudando a profundizar en nuestra comprensión de la aplicación constructiva de la enseñanza ética y el fomento de mayores niveles de motivación entre los alumnos, así como de herramienta para la mejora continua.

Este trabajo de investigación se encuentra delimitado dentro del campo de la educación, enfocándose específicamente en una IE secundaria de la ciudad de Trujillo. Esta área de estudio se enmarca en el enfoque del cuidado integral del infante, del niño y del adolescente, que se alinea a la misión de responsabilidad social de la universidad, apoyo a la reducción de brechas y carencias en la educación en general. Las variables de estudio, que son motivación de los alumnos y ética profesional de los profesores, se han delimitado en varias dimensiones. La realización de este estudio empezó en setiembre del año 2023 y culminó el primer semestre del año 2024, el cual ofrecerá información sobre cómo se relaciona la motivación de los alumnos y los comportamientos éticos de los profesores.

Finalmente, la hipótesis a demostrar ha sido si existe correlación significativa entre ética profesional de los profesores y motivación en estudiantes de tercer grado de una IE secundaria de Trujillo.

II. MARCO TEÓRICO

A continuación, muestro descubrimientos destacados de estudios realizados en tesis doctorales, de maestría y artículos nacionales e internacionales.

Canchari (2023) examinó la conexión entre el rendimiento escolar y la motivación en una muestra de 97 niños y halló una relación positiva significativa en ambas variables, concluyendo que el rendimiento académico aumentaba con la motivación, cabe resaltar que dicho estudio aportó teóricamente con las variables de esta investigación.

Supo & Vicente (2022) analizaron la disparidad entre la motivación académica en una población de 385 estudiantes y según sus resultados no hubo diferencias significativas en la motivación académica, concluyó que los alumnos de instituciones privadas muestra mayor motivación académica, pero no significativa en relación con aquellos de otras, fue importante ya que sus instrumentos elaborados y la parte metodológica ayudaron en el planteamiento de esta investigación.

Por el contrario, Pereira & Donha (2022) constataron que en su estudio sobre la ética con 63 personas profesionales que laboraban en el campo de la educación física, tenían una comprensión razonable del código deontológico y lo valoraban mucho en su trabajo como profesionales. En el contexto de la presente investigación, este conocimiento teórico pertinente sobre la variable ética profesional ayudó a su clarificación y mejor comprensión.

Cabe señalar que Capcha (2020) tuvo una población de 83 personas al investigar sobre cómo se relaciona la responsabilidad social y la ética profesional, los resultados mostraron una relación significativa y beneficiosa entre ambas. Esta investigación anterior ofreció datos esenciales para analizar las conclusiones del presente estudio.

Sin embargo, Pilares (2019) encontró una fuerte asociación entre las variables de compromiso institucional y ética profesional en los instructores al evaluar el vínculo entre estos dos constructos en una muestra de 210 docentes en un entorno educativo. El presente estudio contribuyó en la comprensión y delimitación de la variable ética profesional junto con sus diversas dimensiones.

Del mismo modo, Pisco (2019) encontró que existe una clara correlación entre la ética profesional y la planificación formativa de los profesores en su estudio

en el que examinó la conexión entre la ética y la planificación para el aprendizaje en un grupo censal de 50 profesores seleccionados. El estudio también contribuyó a la parte de análisis de los resultados.

En primera instancia para la variable, la ética profesional, se recopilaron varias definiciones de diversos autores

Para Pisco (2019) la ética profesional como rama de la ética tiene como objetivo determinar los deberes, necesidades y comportamientos que deben adoptar aquellos que ejercen una profesión específica (p. 11).

La ética de los profesores abarca el estudio de los valores fundamentales que se relacionan con el ejercicio de una profesión y se enfoca en los principios éticos derivados de las interacciones entre el profesional y la sociedad.

De acuerdo con Martínez (2010), la ética profesional en el contexto de los profesores tiene que con los comportamientos y valores que orientan sus principios y responsabilidades en el proceso de la enseñanza. Estos principios éticos establecen directrices de conducta en cada integrante de la comunidad educativa.

Según Lawrence Kohlberg, la ética profesional de los profesores implica promover el desarrollo moral de los estudiantes, estimulando su habilidad para razonar éticamente y fomentando la adopción de valores universales. Esto implica tratar a los estudiantes como individuos morales, mostrando respeto por sus perspectivas y creando un entorno de diálogo y respeto mutuo (Sanfeliciano, 2023)

Howard Gardner destaca la relevancia de la ética del compromiso en la educación. Según su perspectiva, los profesores deben comprometerse con el desarrollo moral, cívico e intelectual de sus estudiantes. La ética profesional implica ser consciente del impacto que los profesores tienen en la formación de los estudiantes y asumir la responsabilidad de guiarlos hacia una plenitud ética.

Las múltiples facetas de la ética de los profesores son evidentes tanto en sus interacciones con los alumnos como en su conducta profesional. He aquí algunas dimensiones importantes de la ética de los profesores:

Valores morales. Lara (2017, citado por Pisco, 2019); “Conjunto de reglas y pautas transmitidas por la sociedad de una generación a otra, que indican la manera correcta o adecuada de comportarse y vivir” (p. 11). Los valores morales son principios que orientan nuestras acciones y elecciones en relación a lo que consideramos adecuado o inadecuado, bueno o malo por ende son esenciales para

promover la convivencia social y construir una sociedad justa y ética, cuyos indicadores tenemos: se implementa la educación en valores durante las clases; los valores morales se integran en todas las áreas curriculares.

Principios éticos. Lara (2017, citado por Pisco, 2019); argumenta que la búsqueda de una comprensión lógica de los fundamentos del comportamiento humano es una meta valiosa y esencial para obtener una mayor comprensión de nuestra naturaleza y nuestras acciones, por lo que se consideran los siguientes indicadores: los docentes promueven la valoración y el respeto hacia uno mismo; los docentes fomentan el respeto hacia los demás.

Deontología profesional. Lara (2017, citado por Pisco, 2019); sostiene que la ética deontológica, que se originó en el racionalismo ilustrado, se fundamenta en la idea de que la única cualidad intrínsecamente buena es una voluntad buena, (pág. 12). Sí bien la ética deontológica basada en la afirmación de que una voluntad buena es lo único inherentemente bueno, es importante considerar otras perspectivas éticas como la complejidad y la diversidad al tomar decisiones éticas y morales, para lo cual se consideran los siguientes indicadores: los docentes son conscientes de las obligaciones que tienen en su trabajo; los docentes muestran diligencia en sus tareas por elección personal.

En segunda instancia, se desarrollo la variable motivacion con sus dimensiones y sus indicadores.

Según Carranza (2021) afirma que:

la motivación se define como todo aquello interno o externo que mueve a una persona a tomar acción, tener un comportamiento autónomo y lograr metas. Esto abarca las emociones, los conocimientos y las relaciones sociales los cuales promueven, orientan y mantienen conductas dirigidas hacia el logro de objetivos específicos (pág. 20)

Los individuos tienen una inclinación innata hacia la búsqueda, exploración y superación de desafíos cuando se trata de sus propios intereses y de utilizar sus habilidades. En este sentido, cada persona se siente estimulada por el éxito y desalentada por el fracaso.

En el campo educativo, se han desarrollado diferentes enfoques y teorías sobre la motivación. Entre las más relevantes se encuentran las teorías conductuales, humanistas y cognitivas.

Las teorías conductuales, se centran en conceptos de recompensa y castigo como procesos motivacionales. Estas teorías enfatizan el refuerzo extrínseco, es decir, la motivación impulsada por factores externos. Según Albert Bandura, la motivación está relacionada con las metas y el valor que tienen esas expectativas para el individuo (Cajavilca, 2017)

Las teorías humanistas, promueven la idea de que las personas están impulsadas por un deseo innato de realizar su potencial, se concentran en el refuerzo intrínseco de la motivación. Según estas ideas, la motivación es un aspecto fundamental de la personalidad. La Teoría de Maslow sobre la motivación es un ejemplo; se basa en los deseos y anhelos de las personas y se utiliza en diversos contextos, como la política, el lugar de trabajo, la familia y otras actividades humanas (Bardales y Díaz, 2017).

Las teorías cognitivas se centran en la motivación intrínseca y extrínseca, y dan mayor importancia al refuerzo intrínseco, es decir, la motivación impulsada por factores internos y por las interpretaciones que hace el individuo de sus experiencias. Según estos enfoques, las disposiciones conscientes o cognitivas son importantes en el proceso motivacional, ya que influyen en la interpretación de las demandas del entorno y en la valoración de ciertas acciones y metas (Ballon & Pilco, 2022)

La motivación se puede analizar desde diferentes dimensiones, que nos permiten comprender mejor los aspectos involucrados en este proceso. A continuación, se presentan las dimensiones claves:

Motivación intrínseca. Surge de manera interna, impulsada por intereses personales. Las personas motivadas intrínsecamente realizan una tarea porque les resulta gratificante y placentera, uno de los aspectos positivos de la motivación intrínseca es que promueve la autonomía y la autodeterminación en los individuos. Julca (2020, citado por Canchari , 2023), la cual considera el siguiente indicador: enunciados que demuestran una conducta motivada por intereses personales internos.

Motivación extrínseca. Esta dimensión se relaciona con el reforzamiento de factores externos, como recompensas tangibles o evitación de castigos. La persona se motiva para realizar una actividad debido a lo que espera obtener, como dinero, reconocimiento o aprobación social. Uno de los principales problemas de la

motivación extrínseca es que puede limitar la autonomía y la autodeterminación. Julca (2020, citado por Canchari, 2023). Se mide a través de indicadores: enunciados que demuestran una conducta motivada por intereses personales externos.

Motivación Trascendente. Según Julca (2020, citado por Canchari, 2023). La motivación trascendental se refiere a hacer algo que permita trascender más allá de uno mismo, es decir, se refiere a brindar ayuda a otros con el propósito de contribuir a una causa que es más relevante que cualquier ganancia personal, se mide con el indicador: enunciados que demuestran una conducta motivada por intereses empáticos o altruistas hacia otra persona.

Estas dimensiones no son excluyentes y a menudo interactúan entre sí en el proceso motivacional de una persona. Comprender estas dimensiones puede ayudarnos a desarrollar estrategias efectivas para fomentar y mantener la motivación en diferentes contextos y situaciones, es crucial encontrar un equilibrio adecuado entre estas formas de motivación para lograr un impulso duradero y efectivo en todos los estudiantes.

En el marco de este estudio, es importante conocer y definir con claridad los términos claves.

Ética profesional. Rama de la ética que tiene como objetivo determinar los deberes, necesidades y comportamientos que deben adoptar aquellos que ejercen una profesión específica (Pisco 2019)

Motivación. la motivación se define como todo aquello interno o externo que mueve a una persona a tomar acción, tener un comportamiento autónomo y lograr metas. Esto abarca las emociones, los conocimientos y las relaciones sociales los cuales promueven, orientan y mantienen conductas dirigidas hacia el logro de objetivos específicos (Carranza 2021)

Motivación trascendental. Se refiere a hacer algo que permita trascender más allá de uno mismo, es decir, se refiere a brindar ayuda a otros con el propósito de contribuir a una causa que es más relevante que cualquier ganancia personal. Julca (2020, citado por Canchari, 2023)

III. MÉTODO

3.1 Tipo y diseño de investigación

Este estudio utilizó un diseño correlacional, básico-descriptivo, no experimental. En este estudio, el investigador para determinar cualquier correlación entre las variables no las modifica sino las examina tal cual se encuentran en su entorno natural. (Tamayo, 2003)

El propósito fué establecer una relación entre la teoría y la práctica de las variables de estudio para que sirvan de información en futuras investigaciones.

En consecuencia, presento el esquema:

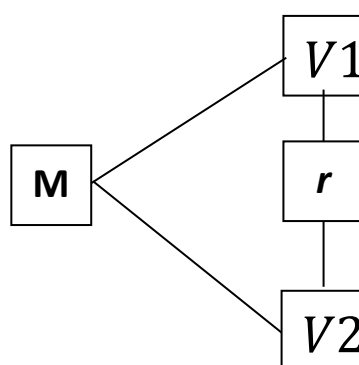

Dónde:

M : Estudiantes del tercer grado.

V1: Variable 1 Ética profesional de los profesores

V2 : Variable 2 Motivación

r = Relación

3.2. Variables y Operacionalización

Variable 1: Ética profesional de los profesores

Definición conceptual: Según Pisco (2019) “la ética profesional como rama de la ética tiene como objetivo determinar los deberes, necesidades y comportamientos que deben adoptar aquellos que ejercen una profesión específica” (p. 11).

Definición operacional: La ética profesional de los profesores se comprende como los fundamentos éticos y valores morales que orientan el comportamiento y desempeño de los profesores al ejercer de su profesión. Esto implica acatar estándares éticos y asumir responsabilidades específicas que tienen como objetivo fomentar el bienestar y el crecimiento integral de los estudiantes.

Variable 2: Motivación

Definición conceptual: Según Carranza (2021) “. la motivación se define como todo aquello interno o externo que mueve a una persona a tomar acción, tener un comportamiento autónomo y lograr metas. Esto abarca las emociones, los

conocimientos y las relaciones sociales los cuales promueven, orientan y mantienen conductas dirigidas hacia el logro de objetivos específicos” (p.20)

Definición Operacional: Se concibe a la motivación como el impulso interno o externo que orienta y mantiene el comportamiento humano dirigido a lograr metas, objetivos o satisfacer necesidades. Es un proceso psicológico que tiene influencia en la selección, intensidad y duración de nuestras acciones y esfuerzos.

3.3. Población, muestra y muestreo

Se tuvo una población de 433 estudiantes de una Institución Educativa secundaria de Trujillo.

Tabla 1

Población

GRADOS	N° DE ESTUDIANTES
Primero	96
Segundo	78
Tercero	92
Cuarto	97
Quinto	72
TOTAL	435

Fuente: Elaboración propia

El estudio tuvo 92 estudiantes del tercer grado de una IE secundaria de Trujillo como muestra elegida a criterio del investigador por la accesibilidad a la muestra, porque conoce los comportamientos y características especiales de los estudiantes, lo que permitió poner atención en el grupo de interés y tener información detallada sobre características específicas, debido a ello, la muestra es no probabilística.

3.4 Técnicas e instrumentos de recolección de datos, validez y confiabilidad

En la elaboración de instrumentos para recolectar datos el investigador utilizó la técnica del Expertise ya que el investigador conoce la disciplina, tiene experiencia en la elaboración e interpretación de estos, así mismo, estos instrumentos pasaron por juicio de expertos para la validez, arrojando un 93% de validez el cual se considera un valor excelente y representa un instrumento de medición con un alto nivel de validez y precisión en la evaluación de los constructos de interés, se aplicó el Alfa de Cronbach para la confiabilidad, donde se obtuvo un resultado de 0,808 para el cuestionario de ética profesional el resultado, por lo tanto, el cuestionario elaborado es bueno, mientras que, para el cuestionario de

motivación el resultado fue de 0,903, por lo tanto, el cuestionario elaborado es excelente.

Tabla 2

Estadísticas de fiabilidad Ética Profesional

Alfa de Cronbach	N de elementos
.808	10

Tabla 3

Estadísticas de fiabilidad Motivación

Alfa de Cronbach	N de elementos
.903	10

Tabla 4

Validación por juicio de expertos cuestionario ética profesional

Nro.	Criterios	Jueces			Total
		J1	J2	J3	
1	Claridad	7	6	7	20
2	Coherencia y Articulación	7	6	7	20
3	Organización	7	6	7	20
4	Racionalidad	7	6	7	20
5	Intencionalidad	7	6	7	20
6	Consistencia	7	6	7	20
7	Metodología	7	6	7	20
TOTAL		49	42	49	140

Datos

Nro. de expertos 3

Preguntas 10

Valor máximo de preguntas 5

Total, de expertos 3x10x5 150

Validez = 49+42+49 140

----- → ----- 0,93=93%

150

150

Tabla 5

Juicio de expertos cuestionario motivación

Nro.	Criterios	Jueces			Total
		J1	J2	J3	
1	Claridad	7	6	7	20
2	Coherencia y Articulación	7	6	7	20
3	Organización	7	6	7	20
4	Racionalidad	7	6	7	20
5	Intencionalidad	7	6	7	20
6	Consistencia	7	6	7	20
7	Metodología	7	6	7	20
TOTAL		49	42	49	140

Datos

Nro. de expertos	3
Preguntas	10
Valor máximo de preguntas	5
Total, de expertos 3x10x5	150

$$\text{Validez} = \frac{49+42+49}{150} = \frac{140}{150} = 0,93=93\%$$

3.5 Procedimiento

Se aplicó los instrumentos para recolectar datos a los estudiantes de la muestra.

3.6 Método de análisis de datos

Método estadístico empleado en este estudio en la verificación de la hipótesis es el análisis inferencial. Después de realizar la prueba de normalidad de datos para demostrar la hipótesis y obtener el resultado cuantificable entre variables, se eligió la mejor prueba estadística de correlación basándose en los resultados (Molina, 2015).

Prueba de normalidad

Kolmogórov-Smirnov muestra >50

Nivel de significancia es 0,050

Estadístico de prueba:

Sig. < 0,050, sin distribución normal.

Sig. > 0,050, distribución normal.

Se decidió utilizar la prueba de normalidad de Kolmogorov-Smirnov porque la muestra del estudio tiene más de cincuenta personas. Para la primera variable el valor p es de 0,075, superior al valor de significancia estadística típica de 0,05, y para la segunda variable el valor p es menor a 0,001, inferior al nivel de significancia, para determinar la correlación entre las variables se utilizó la prueba estadística Rho de Spearman debido a que los valores obtenidos no tienen una distribución normal.

Tabla 6

Coeficiente de Correlación prueba de normalidad.

Prueba de Normalidad

Pruebas de Normalidad				
Kolmogórov-Smirnov				
		Estadístico	gl	Sig.
Ética	Profesional de los	.088	92	,075
Profesores				
Motivación		.152	92	<,001

3.7. Aspectos éticos

Se pidió permiso a la IE para recabar la información que se necesitaba para el estudio. Una vez recibida la autorización, se entregaron a los alumnos los instrumentos para recopilar datos. Se les informó del objetivo de estudio asegurándoles que la información será confidencial. Una vez administrados los instrumentos de acuerdo con directrices definidas, se codificaron y procesaron los datos.

IV. RESULTADOS

Según la hipótesis que indica que, si existe una relación significativa entre ética profesional de los profesores y motivación en los estudiantes de tercer grado de una IE Secundaria, Trujillo, 2024 se realizó una prueba de normalidad. Los resultados mostraron que los datos n siguen una distribución normal, por lo que se utilizó el coeficiente de correlación Rho de Spearman para demostrar la afirmación de la hipótesis del estudio.

Tabla 7

Coeficiente de Correlación Rho de Spearman: Ética Profesional de los Profesores y Motivación en Estudiantes de Tercer Grado Secundaria de una IE, Trujillo, 2024

Correlaciones		Ética Profesional de los Profesores	Motivación
Rho de Spearman	Coeficiente de correlación	1,000	,257*
	Sig. (bilateral)	.	,014
	N	92	92
	Coeficiente de correlación	,257*	1,000
Motivación	Sig. (bilateral)	,014	.
	N	92	92

*. La correlación es significativa al nivel 0,05 (bilateral).

Al examinar las dos variables se descubrió una correlación positiva moderada (0,257). El resultado de 0,014 demuestra la relevancia estadística de esta correlación. Esto indica que ambas variables si tienen una relación real y sustancial; por lo tanto, si una variable aumenta, también lo hace la otra; y viceversa. Como resultado, se valida la hipótesis y se descubre que la ética profesional de los docentes está fuertemente relacionada con la motivación de los alumnos de tercer grado de una IE secundaria de Trujillo, 2023.

En referencia al objetivo determinar la relación entre valores morales de los profesores y motivación en los estudiantes del tercer grado de una IE secundaria en Trujillo, se utilizó la prueba de normalidad.

Como la dimensión y la variable no tienen distribución normal, para motivación es $p < 0,001 < \alpha (0,05)$ y valores morales es $p = 0,013 < \alpha (0,05)$, se usó el coeficiente de conexión Rho de Spearman

Tabla 8

Coeficiente de Correlación de Rho Spearman entre Valores Morales y Motivación en Estudiantes de Tercer Grado de una IE Secundaria, Trujillo, 2024

Correlaciones			VALORES MORALES	MOTIVACIÓN
Rho de Spearman	VALORES MORALES	Coeficiente de correlación	1.000	.065
		Sig. (bilateral)	.	.540
		N	92	92
	MOTIVACIÓN	Coeficiente de correlación	.065	1.000
		Sig. (bilateral)	.540	.
		N	92	92

La tabla muestra una correlación de 0,065 con una significación de 0,540 entre motivación y valores morales. En consecuencia, la motivación de los alumnos aumenta a la par que los valores morales de los profesores.

En referencia al objetivo determinar la relación entre principios éticos de los profesores y motivación en los estudiantes de tercer grado de una institución educativa secundaria de Trujillo, se realizó una prueba de normalidad. Los resultados indicaron que ambas variables no seguían una distribución normal de datos, siendo los valores p para principios éticos y l motivación de $p < 0,001 < \alpha (0,05)$ y $p < 0,001 < \alpha (0,05)$, respectivamente.

Se aplicó el coeficiente de correlación de Rho de Spearman para medir la correlación entre principios éticos de los profesores y motivación porque los datos no siguen una distribución normal.

Tabla 9

Coefficiente de Correlación de Rho Spearman Principios Éticos y Motivación en Estudiantes de Tercer Grado de una IE Secundaria, Trujillo, 2024

<i>Correlaciones</i>			PRINCIPIOS ETICOS	MOTIVACION
Rho de Spearman	PRINCIPIOS ETICOS	Coeficiente de correlación	1.000	-.031
		Sig. (bilateral)	.	.768
		N	92	92
	MOTIVACIÓN	Coeficiente de correlación	-.031	1.000
		Sig. (bilateral)	.768	.
		N	92	92

La tabla muestra una significancia de 0,768 mayor al nivel típico de 0,050, y una correlación de -0,031, lo cual indican que hay una relación, pero que no es significativa ni constante entre principios éticos y motivación.

En referencia al objetivo determinar la relación entre deontología profesional y motivación en los estudiantes de tercer grado de una institución educativa secundaria de Trujillo, se realizó la prueba de normalidad donde se obtuvo una distribución anormal con un valor de $0,022 < \alpha (0,05)$, para la deontología profesional y $< 0,001 < \alpha (0,05)$ para la motivación.

Se utilizó el coeficiente de correlación Rho Spearman para calcular la correlación entre deontología profesional y motivación, como indican los resultados de la tabla.

Tabla 10

Coefficiente de Correlación de Rho Spearman de Deontología Profesional y Motivación en Estudiantes de Tercer Grado de una IE Secundaria, Trujillo, 2024

<i>Correlaciones</i>			DEONTOLOGIA PROFESIONAL	MOTIVACIÓN
Rho de Spearman	DEONTOLOGIA PROFESIONAL	Coefficiente de correlación	1.000	.480**
		Sig. (bilateral)	.	<.001
		N	92	92
	MOTIVACIÓN	Coefficiente de correlación	.480**	1.000
		Sig. (bilateral)	<.001	.
		N	92	92

** . La correlación es significativa en el nivel 0,01 (bilateral).

La significancia es menor a 0,001, inferior a 0,050, como figuran en la tabla. La correlación de 0,480** sugiere una asociación positiva y significativa entre deontología profesional y motivación. Esto implica que a medida que la deontología profesional de los docentes aumenta, también tiende a incrementarse la motivación de los estudiantes.

V. DISCUSIÓN

Teniendo como base los estudios, las definiciones teóricas y experiencias anteriores, pude llevar a cabo esta investigación sobre cómo se relaciona la ética profesional de los profesores y la motivación en estudiantes de tercer grado de una IE secundaria de Trujillo durante el año 2023.

Tras definir los objetivos del estudio y emplear en la recolección de datos diversos instrumentos, he podido arribar a resultados que me permiten plantear la siguiente discusión:

La ética profesional en los profesores de hoy desempeñará un papel fundamental en la formación de las generaciones futuras, por lo que es esencial que traten a todos los alumnos de forma justa y con respeto, equidad e igualdad, independientemente de sus características únicas. La ética profesional especifica las normas, los comportamientos y los ideales que se espera que mantengan los miembros de una profesión específica (Pisco 2019). De acuerdo con Martínez (2010), la ética profesional en el contexto de los profesores se refiere a los comportamientos y valores que orientan sus principios y responsabilidades en el campo de la enseñanza, existe controversia debido a que en la actualidad son muy pocos los profesores que generan un ambiente de confianza y seguridad en el aula, no son empáticos, no son justos ni equitativos en su trato, no motivan a los estudiantes, no brindan la igualdad de oportunidades, por tal razón los estudiantes se sientan desmotivados para el aprendizaje porque los docentes no llenan sus expectativas (Cinthia & Roque, 2021)

Sin embargo es importante tener en cuenta la motivación en los estudiantes, cuando los estudiantes están motivados, muestran un mayor interés y compromiso con el aprendizaje, lo que les permite adquirir y retener conocimientos de manera más efectiva, la motivación les impulsa a esforzarse, establecer metas, persistir y buscar soluciones por lo que Carranza (2021) define la motivación como todo aquello interno o externo que mueve a una persona a tomar acción, tener un comportamiento autónomo y lograr metas. Esto abarca las emociones, los conocimientos y las relaciones sociales los cuales promueven, orientan y mantienen conductas dirigidas hacia el logro de objetivos específicos, según Huamanga (2019) existen retos en cuanto a la motivación de los estudiantes, estudiantes sin ganas de aprender, con comportamientos disruptivos y docentes

sin ética profesional relacionados con actos de corrupción que no saben llegar a los estudiantes, con antivalores y con escasas estrategias para motivar a los estudiantes, por lo tanto podemos concluir que si no hay motivación académica en el estudiante, no hay actitud positiva hacia el docente y hacia el futuro, no habrá una proyección de vida en los estudiantes.

Para la hipótesis donde existe una correlación significativa entre ética profesional de los profesores y motivación de los alumnos de tercer grado de una IE secundaria de Trujillo, está respaldada por la tabla de correlación 7. Entre las dos variables examinadas se ha descubierto una correlación positiva moderada (0,257). El valor p de 0,014 demuestra la relevancia estadística de esta correlación. Esto muestra que hay una relación real y sustancial entre ambas variables; por tanto, si una variable aumenta, lo hace la otra también; y viceversa. Como resultado, la hipótesis se valida y se descubre que la ética profesional de los docentes está fuertemente relacionada con la motivación en los alumnos de tercer grado de una IE secundaria de Trujillo, 2023. Estos resultados coinciden con las investigaciones de Capcha (2020), que descubrió una correlación fuerte y positiva entre responsabilidad social y ética profesional, además Pisco (2019), que mostró una clara correlación entre la planificación formativa de los profesores y la ética profesional.

Además, la tabla 8 revela 0,065 de correlación y una significación de 0,540, entre motivación y valores morales. Como resultado, se afirma que los estudiantes se sienten más motivados cuando los profesores se convierten en modelos con valores morales. Esto coincide con las conclusiones de Pilares (2019), que mostraron una fuerte relación entre el compromiso institucional de los profesores y la ética profesional.

La tabla 9 sobre la correlación entre principios éticos y motivación arroja un resultado de 0,768 de significación, superior al índice de significación de 0,050, y una correlación de -0,031. Este hallazgo se apoya en la teoría de que, aunque hay una relación entre principios éticos y motivación, no es constante ni significativa. Lara (2017, citado por Pisco, 2019); argumenta que la búsqueda de una comprensión lógica de los fundamentos del comportamiento humano es una meta valiosa y esencial para obtener una mayor comprensión de nuestra naturaleza y nuestras acciones. La comprensión lógica del comportamiento humano a menudo

se basa en teorías y modelos científicos que intentan explicar nuestras motivaciones, decisiones y acciones, por lo que los docentes promueven la valoración y el respeto hacia uno mismo y fomentan el respeto hacia los demás.

La tabla 10 presenta 0,480** de correlación de entre deontología profesional y motivación mediante la Rho de Spearman, lo que indica un resultado significativo $< 0,001$ por debajo del nivel de significación normal de 0,050, los resultados muestran que los constructos ética profesional y motivación tienen una asociación sustancial y creciente, lo que significa que a medida que la deontología profesional en los profesores aumente, también aumenta la motivación en los estudiantes, este resultado se vincula con la teoría que define a la motivación como impulso interno o externo cuyo objetivo es incitar a una persona a actuar, tener un comportamiento autónomo para conseguir sus metas. Esto abarca las emociones, los conocimientos y las relaciones sociales que movilizan, orientan y conservan conductas dirigidas hacia el logro de objetivos específicos (Carranza 2021)

VI. CONCLUSIONES

Al término del presente estudio Ética Profesional y Motivación en Estudiantes del Tercer Grado de una IE Secundaria, Trujillo, 2023 se concluye:

1. Se reconoce y acepta la hipótesis donde la ética profesional tiene vínculo sustancial y significativo con la motivación de los alumnos de tercer grado de una IE secundaria de Trujillo, 2023.
2. Se encontró una relación positiva, aunque no significativa, entre motivación y valores morales en los alumnos del tercer grado de secundaria ($r=0,065$, $p=0,540$). Esto demuestra que, mientras aumentan los valores morales de los docentes, también aumenta la motivación de los alumnos.
3. Se encontró un resultado de significancia de 0,768, más alto que el nivel típico de 0,050, y una correlación de -0,031 entre la dimensión de principios éticos y la motivación. Por lo tanto, se concluye de que, aunque existe una conexión entre a dimensión y la variable, no es una conexión significativa ni constante.
4. Finalmente, respecto a la correlación entre la dimensión deontología profesional y la motivación se encontró una correlación de 0,480** y una significación inferior a 0,001, que está por debajo del valor normal de 0,050, esto indica que estos factores tienen correlación fuerte y positiva, es decir que la motivación de los alumnos aumenta a la par que los niveles de ética profesional de los profesores.

VI. RECOMENDACIONES

1. Para la Institución Educativa

- Promover actividades reflexivas y formación ética profesional, estableciendo mecanismos para asegurar el cumplimiento de dichos principios.
- Crear programas de reconocimiento, incentivos económicos o no económicos, y oportunidades de desarrollo profesional que refuercen la importancia de la ética y la motivación en la labor docente.
- Brindar a los estudiantes oportunidad de expresar sus ideas, participar en actividades extraescolares, tomar decisiones y trabajar en temas que les interesen. La participación estudiantil aumenta su motivación para el aprendizaje y su identificación con la IE.
- Crear y mantener un ambiente escolar seguro con normas claras de convivencia, sin discriminación, fomento de la empatía y la decencia. Un ambiente positivo y seguro favorece la motivación de los estudiantes y el cumplimiento de los principios éticos por parte de los docentes.

2. Para los Padres de Familia

- Participar en reuniones periódicas, talleres o actividades promovidas por la IE para que puedan involucrarse en el proceso educativo, ya que esta relación fortalece la motivación y contribuye con el éxito académico de los estudiantes.

3. Para los futuros investigadores

- Investigar sobre como la ética profesional de los profesores puede tener impacto en estudiantes con una variedad de problemas de aprendizaje, como dislexia, discalculia, y otros trastornos del aprendizaje.

REFERENCIAS

- Alonso Tapia, J. (2019). Motivar para aprender, aprender para motivar. *Aula de Innovación Educativa*, 283, 10-13.
- Astràin, S. (2019). *Calidad educativa: la motivación docente*. Navarra, España.
- Ballon, M., & Pilco, J. (2022). Motivación del proceso de aprendizaje en estudiantes del nivel secundaria de una institución educativa de Abancay, 2022. Huanuco, Perú.
- Bardales, J., & Díaz, C. (2017). "Diseño de estrategias motivadores sustentada en la teoría de A. Maslow y D. Ausbel para desarrollar el pensamiento crítico en la Enseñanza de la Historia en los alumnos del 1° grado de educación secundaria de la IE "Carlos Augusto Salaverry". Chiclayo, Perú. Obtenido de <https://1library.co/article/teoria-humanista-de-la-motivacion-marco-te%C3%B3rico.q5mlxkwy>. Recuperado el 11 de noviembre del 2023.
- Begum, H. A., & Ferdousour, R. (2016). Professional ethics of teachers: Bangladeshi teachers' perspectives. *Procedia - Social and Behavioral Sciences*, 231, 110-115. <https://doi.org/10.1016/j.sbspro.2016.09.078>
- Benitez, J. (junio de 2014). *El bien y el mal, sólo conceptos o nociones valorativas trascendentes*. Obtenido de Recuperado 16 de noviembre <https://www.gestiopolis.com/el-bien-y-el-mal-solo-conceptos-o-nociones-valorativas-trascendentes/>
- Berkovich, I. (2018). Ethics in educational leadership: New technologies and moral dilemmas. *Journal of Educational Administration*, 56(1), 85-99. <https://doi.org/10.1108/JEA-11-2016-0133>
- Bolívar, A. (2015). La ética profesional del profesorado de secundaria en España: de la teoría a la realidad. *Revista Iberoamericana sobre Calidad, Eficacia y Cambio en Educación*, 13(1), 77-97.

Brophy, J. (2010). *Motivating students to learn* (3rd ed.). Routledge.

Buxarrais, M. R., y Martínez, M. (2019). La formación del profesorado en educación en valores: análisis y evaluación. *Perfiles Educativos*, 41(164), 188-204.

Bzuneck, J. A., y Guimarães, S. É. R. (2021). La promoción de la motivación autónoma y el compromiso de los estudiantes: una estrategia de enseñanza. *Estudios Pedagógicos*, 42(2), 199-215. <https://doi.org/10.4067/S0718-07052016000200011>

Cajavilca, P. (2017). *Teorías de la conducta y del aprendizaje*. Lima, Perú.

Capcha, F. (2020). La ética profesional y la responsabilidad social del personal administrativo en la Red de Salud Pasco – Año 2019. Cerro de Pasco, Perú.

Cinthia, R., & Roque, R. (Julio de 2021). *www.scielo.org.mx*. Obtenido de <https://www.scielo.org.mx/pdf/dilemas/v8nspe4/2007-7890-dilemas-8-spe4-00007.pdf>

Escámez Sánchez, J., García López, R., y Jover Olmeda, G. (2018). *Ética profesional docente en la sociedad del conocimiento*. Editorial Síntesis.

Frick, L., & Frick, J. (2020). The ethical role of the teacher in higher education: Cultivating ethical students. *Teaching in Higher Education*, 25(4), 435-450. <https://doi.org/10.1080/13562517.2019.1579708>

Gaeta González, M. L., y Cavazos Arroyo, J. (2020). Enfoques de aprendizaje y motivación en estudiantes mexicanos de educación media superior. *Revista Mexicana de Investigación Educativa*, 25(84), 15-38.

Harter, S. (1981). A new self-report scale of intrinsic versus extrinsic orientation in the classroom: Motivational and informational components. *Developmental*

Psychology, 17(3), 300-312. <https://doi.org/10.1037/0012-1649.17.3.300>

Huamanga, S. (2019). <http://repositorio.uigv.edu.pe/>. Obtenido de http://repositorio.uigv.edu.pe/bitstream/handle/20.500.11818/4370/TRABSUFICIENCIA_HUARANGA_SAUL.pdf?sequence=1&isAllowed=y

Lumpkin, A. (2017). Student-centered pedagogy and real-world applications: Creating an atmosphere for deep learning. *Journal of Physical Education, Recreation & Dance*, 88(1), 3-7. <https://doi.org/10.1080/07303084.2016.1260978>

Matos, L., Lens, W., y Vansteenkiste, M. (2017). El papel de la motivación y las metas de los estudiantes en el aprendizaje autorregulado. *Revista de Psicología*, 35(1), 11-43. <https://doi.org/10.18800/psico.201701.001>

Martínez-Fernández, J. R., y Astasio Arbiza, P. (2018). Patrones motivacionales y enfoques de aprendizaje en estudiantes universitarios. *Revista de Investigación Educativa*, 36(1), 87-104. <https://doi.org/10.6018/rie.36.1.290681>

MINEDU. (2021). <cdn.www.gob.pe>. Obtenido de <https://cdn.www.gob.pe/uploads/document/file/2209231/Plan%20de%20Emergencia%20del%20Sistema%20Educativo%20Peruano.pdf>

Mohd Razali, N., y Wah, Y. B. (2011). Power comparisons of Shapiro-Wilk, Kolmogorov-Smirnov, Lilliefors and Anderson-Darling tests. *Journal of Statistical Modeling and Analytics*, 2(1), 21-33.

Mora, J. (Enero de 2017). <revistas.umecit.edu.pa/>. Obtenido de <https://revistas.umecit.edu.pa/index.php/oratores/article/view/212/596>

Morata-Ramírez, M. A., Holgado-Tello, F. P., Barbero-García, I., y Méndez, G. (2015). Análisis factorial confirmatorio: recomendaciones sobre mínimos

cuadrados no ponderados en función del error tipo I de Ji-Cuadrado y RMSEA. *Acción Psicológica*, 12(1), 79-90. <https://doi.org/10.5944/ap.12.1.14362>

Nucci, L. P., Drill, K., Larson, C., & Browne, C. (2015). Preparing preservice teachers for character education in urban elementary schools. *Journal of Research in Character Education*, 11(2), 55-78.

Nuñez, M., Fajardo, E., & Quimbayo, J. (Julio de 2010). *www.scielo.org.co*. Obtenido de http://www.scielo.org.co/scielo.php?script=sci_arttext&pid=S0120-55522010000200009#:~:text=El%20docente%20motivador%20induce%20al,cual%20logra%20un%20aprendizaje%20profundo.

Pedrosa, I., Juarros-Basterretxea, J., Robles-Fernández, A., Basteiro, J., y García-Cueto, E. (2015). Pruebas de bondad de ajuste en distribuciones simétricas, ¿qué estadístico utilizar? *Universitas Psychologica*, 14(1), 245-254. <https://doi.org/10.11144/Javeriana.upsy14-1.pbad>

Pérez-Gómez, A. I., y Soto Gómez, E. (2019). Lessons learned about program assessment: An experience in a teacher education program. *Studies in Educational Evaluation*, 63, 54-62. <https://doi.org/10.1016/j.stueduc.2019.07.003>

Pérez-Jiménez, E. M., Navarro-Asencio, E., y Expósito-López, J. (2019). Análisis de la validez de constructo de un instrumento de evaluación de la competencia matemática. *Revista de Investigación Educativa*, 37(2), 475-491. <https://doi.org/10.6018/rie.37.2.328541>

Pintrich, P. R., & Schunk, D. H. (2002). *Motivation in education: Theory, research, and applications* (2nd ed.). Prentice Hall.

Prieto, G., y Delgado, A. R. (2010). Fiabilidad y validez. *Papeles del Psicólogo*,

31(1), 67-74.

Ramos, G., & Lopez, A. (2019). *Formación ética del profesional y ética profesional del docente*. Obtenido de <http://dx.doi.org/10.4067/S0718-07052019000300185>

Reeve, J. (2016). *Autonomía, motivación y relaciones en la clase*. Editorial Narcea.

Rios, R. (1 de setiembre de 2023). *www.epperu.org*. Obtenido de <https://epperu.org/etica-profesional-docente-y-responsabilidades-eticas/>

Rodriguez, M., Mendoza, J., & Meza, G. (2018). *cppe.org.pe*. Obtenido de <https://cppe.org.pe/codigo-de-etica/>

Sanfeliciano, A. (2023). *www.ceril.net*. Obtenido de <http://ceril.net/index.php/2-articulos/267-la-teoria-del-desarrollo-moral-de-kohlberg#:~:text=En%20la%20teor%C3%ADa%20del%20desarrollo,est%C3%A1%20dividido%20en%20dos%20estadios.>

Schunk, D. H., Meece, J. R., & Pintrich, P. R. (2014). *Motivation in education: Theory, research, and applications* (4th ed.). Pearson.

Tamayo, M. (2003). *EL PROCESO DE LA INVESTIGACION CIENTIFICA*. Mexico: LIMUSA SA.

ANEXOS

Anexo 1: Matrices

Matriz de Consistencia: Ética Profesional y Motivación en Estudiantes del Tercer Grado de una IE Secundaria, Trujillo, 2023

PROBLEMA	OBJETIVOS	HIPOTESIS	DISEÑO Y VARIABLES DE INVESTIGACIÓN	INSTRUMENTO
GENERAL	GENERAL	GENERAL	Enfoque	
¿Existe relación entre la ética profesional y la motivación en los estudiantes de tercer grado de secundaria en la institución educativa de Trujillo?	Determinar la relación entre la ética profesional y la motivación en los estudiantes del tercer grado de una IE secundaria de Trujillo	Existe correlación significativa entre la ética de los profesores y la motivación en los estudiantes del tercer grado de una IE secundaria de Trujillo	Cuantitativo	
			Método	
			Hipotético-Deductivo	
			Tipo	
			Básica	
			Diseño	
			No experimental	
			Nivel	
			Correlacional	
			Corte	
ESPECIFICO	ESPECIFICO	ESPECIFICO	Transversal	
¿Existe relación entre los valores morales de los profesores y la motivación en los estudiantes del tercer grado de una institución educativa secundaria de Trujillo?	Determinar la relación entre los valores morales de los profesores y la motivación en los estudiantes del tercer grado de una institución educativa secundaria de Trujillo	Existe correlación significativa entre los valores morales de los profesores y la motivación en los estudiantes del tercer grado de una institución educativa secundaria de Trujillo.	Variable 1: Ética profesional	Cuestionario
			Dimensiones	
¿Existe relación entre los principios éticos de los profesores y la motivación en los estudiantes de una institución educativa secundaria de Trujillo?	Determinar la relación entre los principios éticos de los profesores y la motivación en los estudiantes de una institución educativa secundaria de Trujillo	Existe correlación significativa entre los principios éticos de los profesores y la motivación en los estudiantes de una institución educativa secundaria de Trujillo	Valores Morales	Cuestionario
			Principios Éticos	
¿Existe relación entre la deontología profesional de los profesores y la motivación en los estudiantes de una institución educativa secundaria de Trujillo?	Determinar la relación entre la deontología profesional de los profesores y la motivación en los estudiantes de una institución educativa secundaria de Trujillo	Existe correlación significativa entre la deontología profesional de los profesores y la motivación en los estudiantes de una institución educativa secundaria de Trujillo	Deontología Profesional	
			Variable 2: Motivación	
			Dimensiones	
			Motivación intrínseca	
			Motivación extrínseca	
			Motivación trascendental	

Fuente: Elaboración propia.

Matriz de Operacionalización de las variables

OPERACIONALES VARIABLE 1: Ética profesional de los profesores				
DIMENSIONES	INDICADORES	ITEMS	ESCALA	NIVELES/ RANGO
Valores morales	-Se implementa la educación en valores durante las clases. -Los valores morales se integran en todas las áreas curriculares.	1,2,3,4	Escala Likert	Bajo (10 – 22) Medio (23– 36) Alto (37 – 50)
Principios éticos	-Los docentes promueven la valoración y el respeto hacia uno mismo. -Los docentes fomentan el respeto hacia los demás.	5,6	Ordinal	
Deontología profesional	-Los docentes son conscientes de las obligaciones que tienen en su trabajo. -Los docentes muestran diligencia en sus tareas por elección personal.	7,8,9,10		
OPERACIONALES VARIABLE 2: Motivación				
DIMENSIONES	INDICADORES	ITEMS	ESCALA	NIVELES/ RANGO
Motivación intrínseca	- Enunciados que demuestran una conducta motivada por intereses personales internos	1,2,3,4	Escala Likert	Bajo (10 – 22) Medio (23– 36) Alto (37 – 50)
Motivación extrínseca	- Enunciados que demuestran una conducta motivada por intereses personales externos	5,6,7		
Motivación trascendente	- Enunciados que demuestran una conducta motivada por intereses empáticos o altruistas hacia otra persona.	8, 9,10	Ordinal	

Fuente: Elaboración propia.

Anexo 2: Técnicas e Instrumentos

Cuestionario Ética profesional de los Profesores

INDICACIONES: Solicitamos tu opinión sobre la ética profesional de los profesores de la Institución Educativa, contesta a cada una de las preguntas con sinceridad, marcando con una equis (X) una de las alternativas en cada interrogante según sea el caso de tu aula:

Nunca= 1	Casi nunca=2	A veces=3	Casi siempre=4	Siempre=5
----------	--------------	-----------	----------------	-----------

Iniciamos

D1 Valores morales						
1	¿El comportamiento y actitud de los profesores tienen impacto en la formación de tus valores como estudiante?	1	2	3	4	5
2	¿Los profesores participan con responsabilidad de todas las actividades que realiza la Institución Educativa?	1	2	3	4	5
3	¿Los profesores se muestran empáticos frente a tus problemas o necesidades?	1	2	3	4	5
4	¿Los profesores integran los valores en sus actividades diarias?	1	2	3	4	5
D2 Principios Éticos						
5	¿Los profesores promueven la integridad y la valoración a ti mismo?	1	2	3	4	5
6	¿Has tenido alguna experiencia negativa en la que consideres que un profesor ha actuado sin principios éticos?	1	2	3	4	5
D3 Deontología profesional						
7	¿Los profesores son conscientes de sus obligaciones que tienen en su trabajo?	1	2	3	4	5
8	¿Los profesores muestran interés en su trabajo por iniciativa propia?	1	2	3	4	5
9	¿Los profesores están suficientemente informados acerca de las responsabilidades y deberes de su profesión?	1	2	3	4	5
10	¿El conocimiento y comprensión de su profesión y su código de ética por parte de los profesores pueden influir en la relación con los estudiantes?	1	2	3	4	5

Cuestionario Motivación

INDICACIONES. Solicitamos tu opinión sobre la motivación en los estudiantes, contesta a cada una de las preguntas con sinceridad, marcando con una equis (X) una de las alternativas en cada interrogante:

1 = Nunca	2 = Casi nunca	3 = A veces	4 = Casi siempre	5 = Siempre
-----------	----------------	-------------	------------------	-------------

Iniciamos

D1 Motivación Intrínseca						
1	¿Te rindes ante el reto o desafío de Aprendizaje presentado por tus profesores?	1	2	3	4	5
2	¿Los profesores te impulsan a sentirte comprometido y motivado con tus estudios?	1	2	3	4	5
3	¿Las actividades de aprendizaje de tus profesores te inspiran a participar activamente en el proceso de aprendizaje?	1	2	3	4	5
4	¿Las actividades de aprendizaje que presentan tus profesores despiertan tu curiosidad y te impulsan a investigar y aprender de manera autónoma?	1	2	3	4	5
D2 Motivación Extrínseca						
5	¿Los elogios de tus profesores y padres son importantes para alcanzar buenos resultados académicos?	1	2	3	4	5
6	¿Los comentarios de tus profesores influyen en tu proceso de aprendizaje?	1	2	3	4	5
7	¿Te sientes entusiasmado para participar en competencias académicas, concursos o actividades donde puedas destacarte y recibir reconocimiento de los demás?	1	2	3	4	5
D3 Motivación Trascendente						
8	¿Te sientes entusiasmado a estudiar para contribuir de manera significativa a la sociedad?	1	2	3	4	5
9	¿Cuándo puedes aplicar tus habilidades académicas y conocimientos para ayudar a otros te sientes satisfecho con lo que haces?	1	2	3	4	5
10	¿Te preocupan los problemas o desafíos sociales?	1	2	3	4	5

Opinión de Expertos sobre Validez y Consistencia de Instrumentos de Recolección de Datos para la Investigación

Cuestionario Ética Profesional de los Profesores

FORMATO PARA OPINIÓN DE EXPERTOS SOBRE VALIDEZ Y CONSISTENCIA DE INSTRUMENTOS DE RECOLECCIÓN DE DATOS PARA FINES DE INVESTIGACIÓN

I.- DATOS GENERALES REFERIDOS A LA INVESTIGACIÓN Y LOS INSTRUMENTOS MATERIA DE OPINIÓN:

1.1 Denominación de la investigación: "Ética Profesional y Motivación en Estudiantes del Tercer Grado Secundaria de una IE, Trujillo, 2023"

1.2 Denominación de los Instrumentos que se someten a opinión:

- A) Cuestionario Ética profesional de los Profesores
- B) Matriz de construcción del cuestionario

OPERACIONALES VARIABLE 1: Ética profesional de los profesores				
DIMENSIONES	INDICADORES	ITEMS	ESCALA	NIVELES/ RANGO
Valores morales	-Se implementa la educación en valores durante las clases.	1,2,3,4	Escala Likert	Mala (10 – 22) Regular (23– 36) Buena (37 – 50)
	-Los valores morales se integran en todas las áreas curriculares.			
Principios éticos	-Los docentes promueven la valoración y el respeto hacia uno mismo.	5,6	Ordinal	
	-Los docentes fomentan el respeto hacia los demás.			
Deontología profesional	-Los docentes son conscientes de las obligaciones que tienen en su trabajo.	7,8,9,10		
	-Los docentes muestran diligencia en sus tareas por elección personal.			

1.3 Institución de educación superior para la que se realiza la investigación:

Universidad Cesar Vallejo

1.4 Persona que elaboró los instrumentos materia de opinión:

Mg. Marisa Rina Otoya Zurcher

II.- DATOS GENERALES DEL INFORMANTE

2.1 Apellidos y nombres: Córdova Albuquerque Elder Kevin

2.2. Institución donde labora: IE Alfredo Tello Salavarría

2.3. Cargo que desempeña: Docente de Comunicación

2.4 Grado académico que tiene: Maestro

CRITERIOS, INDICADORES Y VALORACIÓN (ESCALA 1 AL 20)

EQUIVALENCIA DE LA VALORACIÓN:

INSUFICIENTE: 0-10

REGULAR: 11-13

BUENA: 14 -16

MUY BUENA: 17-18

EXCELENTE: 19-20

CRITERIOS	INDICADORES	VALORACIÓN				
		INSUFICIENTE	REGULAR	BUENA	MUY BUENA	EXCELENTE
Claridad	Las indicaciones y las preguntas están formuladas en un lenguaje claro y apropiado				✓	
Coherencia y Articulación	El instrumento se articula con la naturaleza de la investigación				✓	
Organización	Existe una organización lógica entre los ítems formulados				✓	
Racionalidad	La cantidad de preguntas formuladas es razonablemente suficiente				✓	
Intencionalidad	Las preguntas formuladas se orientan al objetivo de la investigación				✓	
Consistencia	Los instrumentos permiten recoger información válida y objetiva en función de la investigación				✓	
Metodología	La naturaleza de los instrumentos está en función del diseño metodológico de la investigación				✓	

IV. Opinión de aplicabilidad:

Se puede aplicar el instrumento.....

V. Promedio de valoración: *Muy buena*

VI. Lugar y fecha: Trujillo, 25 de Abril de 2024

[Firma]
 FIRMA DEL EXPERTO INFORMANTE
 DNI N°: 5125119472.....

II.- DATOS GENERALES DEL INFORMANTE

- 2.1 Apellidos y nombres: Florián Espinoza Elsa Odila
- 2.2. Institución donde labora: IE Alfredo Tello Salavarría
- 2.3. Cargo que desempeña: Docente de Aula de Innovaciones Pedagógicas
- 2.4 Grado académico que tiene: Maestra

CRITERIOS, INDICADORES Y VALORACIÓN (ESCALA 1 AL 20)

EQUIVALENCIA DE LA VALORACIÓN:

- INSUFICIENTE: 0-10**
- REGULAR: 11-13**
- BUENA: 14 -16**
- MUY BUENA: 17-18**
- EXCELENTE: 19-20**

CRITERIOS	INDICADORES	VALORACIÓN				
		INSUFICIENTE	REGULAR	BUENA	MUY BUENA	EXCELENTE
Claridad	Las indicaciones y las preguntas están formuladas en un lenguaje claro y apropiado					X
Coherencia y Articulación	El instrumento se articula con la naturaleza de la investigación					X
Organización	Existe una organización lógica entre los ítems formulados					X
Racionalidad	La cantidad de preguntas formuladas es razonablemente suficiente					X
Intencionalidad	Las preguntas formuladas se orientan al objetivo de la investigación					X
Consistencia	Los instrumentos permiten recoger información válida y objetiva en función de la investigación					X
Metodología	La naturaleza de los instrumentos está en función del diseño metodológico de la investigación					X

IV. Opinión de aplicabilidad:

Instrumento validado para su aplicación

.....

.....

.....

V. Promedio de valoración:

VI. Lugar y fecha: Trujillo, 25 de abril de 2024

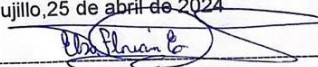

FIRMA DEL EXPERTO INFORMANTE

DNI N°: 23167776

II.- DATOS GENERALES DEL INFORMANTE

2.1 Apellidos y nombres: Zambrano Vásquez Yvonne Juana

2.2. Institución donde labora: IE Alfredo Tello Salavarría

2.3. Cargo que desempeña: Directora

2.4 Grado académico que tiene: Doctora

CRITERIOS, INDICADORES Y VALORACIÓN (ESCALA 1 AL 20)

EQUIVALENCIA DE LA VALORACIÓN:

INSUFICIENTE: 0-10

REGULAR: 11-13

BUENA: 14 -16

MUY BUENA: 17-18

EXCELENTE: 19-20

CRITERIOS	INDICADORES	VALORACIÓN				
		INSUFICIENTE	REGULAR	BUENA	MUY BUENA	EXCELENTE
Claridad	Las indicaciones y las preguntas están formuladas en un lenguaje claro y apropiado				✓	
Coherencia y Articulación	El instrumento se articula con la naturaleza de la investigación					✓
Organización	Existe una organización lógica entre los ítems formulados					✓
Racionalidad	La cantidad de preguntas formuladas es razonablemente suficiente					✓
Intencionalidad	Las preguntas formuladas se orientan al objetivo de la investigación					✓
Consistencia	Los instrumentos permiten recoger información válida y objetiva en función de la investigación					✓
Metodología	La naturaleza de los instrumentos está en función del diseño metodológico de la investigación					✓

IV. Opinión de aplicabilidad:

El instrumento : Cuisionario Ética profesional de los profesores es de excelente valoración por lo que puede ser aplicado en la investigación.

V. Promedio de valoración:

VI. Lugar y fecha: 25 de Abril de 2024

[Firma manuscrita]
 FIRMA DEL EXPERTO INFORMANTE
 DNI N°: 18149005

Cuestionario Motivación

FORMATO PARA OPINIÓN DE EXPERTOS SOBRE VALIDEZ Y CONSISTENCIA DE INSTRUMENTOS DE RECOLECCIÓN DE DATOS PARA FINES DE INVESTIGACIÓN

I.- DATOS GENERALES REFERIDOS A LA INVESTIGACIÓN Y LOS INSTRUMENTOS MATERIA DE OPINIÓN:

1.1 Denominación de la investigación: "Ética Profesional y Motivación en Estudiantes del Tercer Grado Secundaria de una IE, Trujillo, 2023"

1.2 Denominación de los Instrumentos que se someten a opinión:

- A) Cuestionario Motivación
- B) Matriz de construcción del cuestionario

OPERACIONALES VARIABLE 2: Motivación				
C) DIMENSIONES	INDICADORES	ITEMS	ESCALA	NIVELES/ RANGO
Motivación intrínseca	- Enunciados que demuestran una conducta motivada por intereses personales internos	1,2,3,4	Escala Likert	Mala (10 – 22) Regular (23– 36) Buena (37 – 50)
Motivación extrínseca	- Enunciados que demuestran una conducta motivada por intereses personales externos	5,6,7		
Motivación trascendente	- Enunciados que demuestran una conducta motivada por intereses empáticos o altruistas hacia otra persona.	8, 9,10	Ordinal	

1.3 Institución de educación superior para la que se realiza la investigación:

Universidad Cesar Vallejo

1.4 Persona que elaboró los instrumentos materia de opinión:

Mg. Marisa Rina Otoya Zurcher

II.- DATOS GENERALES DEL INFORMANTE

- 2.1 Apellidos y nombres: Córdova Albuquerque Elder Kevin
- 2.2. Institución donde labora: IE Alfredo Tello Salavarría
- 2.3. Cargo que desempeña: Docente de Comunicación
- 2.4 Grado académico que tiene: Maestro

CRITERIOS, INDICADORES Y VALORACIÓN (ESCALA 1 AL 20)

EQUIVALENCIA DE LA VALORACIÓN:

- INSUFICIENTE: 0-10**
- REGULAR: 11-13**
- BUENA: 14 -16**
- MUY BUENA: 17-18**
- EXCELENTE: 19-20**

CRITERIOS	INDICADORES	VALORACIÓN				
		INSUFICIENTE	REGULAR	BUENA	MUY BUENA	EXCELENTE
Claridad	Las indicaciones y las preguntas están formuladas en un lenguaje claro y apropiado				✓	
Coherencia y Articulación	El instrumento se articula con la naturaleza de la investigación				✓	
Organización	Existe una organización lógica entre los ítems formulados				✓	
Racionalidad	La cantidad de preguntas formuladas es razonablemente suficiente				✓	
Intencionalidad	Las preguntas formuladas se orientan al objetivo de la investigación				✓	
Consistencia	Los instrumentos permiten recoger información válida y objetiva en función de la investigación				✓	
Metodología	La naturaleza de los instrumentos está en función del diseño metodológico de la investigación				✓	

IV. Opinión de aplicabilidad:

..... *Se puede aplicar al instrumento*

.....

.....

V. Promedio de valoración: *Muy buena*

VI. Lugar y fecha: Trujillo, 25 de Abril de 2024

 FIRMA DEL EXPERTO INFORMANTE
 DNI N°: *43414472*

II.- DATOS GENERALES DEL INFORMANTE

2.1 Apellidos y nombres: Florián Espinoza Elsa Odila

2.2. Institución donde labora: IE Alfredo Tello Salavarría

2.3. Cargo que desempeña: Docente de Aula de Innovaciones Pedagógicas

2.4 Grado académico que tiene: Maestra

CRITERIOS, INDICADORES Y VALORACIÓN (ESCALA 1 AL 20)

EQUIVALENCIA DE LA VALORACIÓN:

INSUFICIENTE: 0-10

REGULAR: 11-13

BUENA: 14 -16

MUY BUENA: 17-18

EXCELENTE: 19-20

CRITERIOS	INDICADORES	VALORACIÓN				
		INSUFICIENTE	REGULAR	BUENA	MUY BUENA	EXCELENTE
Claridad	Las indicaciones y las preguntas están formuladas en un lenguaje claro y apropiado					X
Coherencia y Articulación	El instrumento se articula con la naturaleza de la investigación					X
Organización	Existe una organización lógica entre los ítems formulados					X
Racionalidad	La cantidad de preguntas formuladas es razonablemente suficiente					X
Intencionalidad	Las preguntas formuladas se orientan al objetivo de la investigación					X
Consistencia	Los instrumentos permiten recoger información válida y objetiva en función de la investigación					X
Metodología	La naturaleza de los instrumentos está en función del diseño metodológico de la investigación					X

IV. Opinión de aplicabilidad:

..... Instrumento validado para ser aplicado.....

V. Promedio de valoración:

VI. Lugar y fecha: Trujillo, 25 de abril de 2024

 FIRMA DEL EXPERTO INFORMANTE
 DNI N°: 27162226

II.- DATOS GENERALES DEL INFORMANTE

2.1 Apellidos y nombres: Zambrano Vásquez Yvonne Juana

2.2. Institución donde labora: IE Alfredo Tello Salavarría

2.3. Cargo que desempeña: Directora

2.4 Grado académico que tiene: Doctora

CRITERIOS, INDICADORES Y VALORACIÓN (ESCALA 1 AL 20)

EQUIVALENCIA DE LA VALORACIÓN:

INSUFICIENTE: 0-10

REGULAR: 11-13

BUENA: 14 -16

MUY BUENA: 17-18

EXCELENTE: 19-20

CRITERIOS	INDICADORES	VALORACIÓN				
		INSUFICIENTE	REGULAR	BUENA	MUY BUENA	EXCELENTE
Claridad	Las indicaciones y las preguntas están formuladas en un lenguaje claro y apropiado				✓	
Coherencia y Articulación	El instrumento se articula con la naturaleza de la investigación					✓
Organización	Existe una organización lógica entre los ítems formulados					✓
Racionalidad	La cantidad de preguntas formuladas es razonablemente suficiente				✓	
Intencionalidad	Las preguntas formuladas se orientan al objetivo de la investigación					✓
Consistencia	Los instrumentos permiten recoger información válida y objetiva en función de la investigación					✓
Metodología	La naturaleza de los instrumentos está en función del diseño metodológico de la investigación					✓

IV. Opinión de aplicabilidad:

El instrumento: Cuestionario de Motivación es de excelente valoración por lo tanto puede ser aplicado en la investigación.

V. Promedio de valoración: *EXCELENTE 19-20*

VI. Lugar y fecha: 25 de Abril de 2024

[Firma manuscrita]
 FIRMA DEL EXPERTO INFORMANTE
 DNI N°: *10.14.90.05*

Anexo 3: Tablas

Coefficiente de Correlación de las Variables Ética Profesional de los Profesores y Motivación en Estudiantes de Tercer Grado de una IE Secundaria de Nivel , Trujillo,2024

Prueba de Normalidad

Pruebas de Normalidad			
	Kolmogórov-Smirnov		
	Estadístico	gl	Sig.
Ética Profesional de los Profesores	.088	92	,075
Motivación	.152	92	<,001

Nota: Coeficiente de Correlación de Variables tomado de los Resultados de SPSS29

Coefficiente de Correlación de la Dimensión Valores Morales y Motivación en Estudiantes de Tercer Grado de una IE Secundaria, Trujillo,2024

Prueba de Normalidad

Pruebas de Normalidad			
	Kolmogórov-Smirnov		
	Estadístico	gl	Sig.
Valores Morales	.105	92	,013
Motivación	.152	92	<,001

Nota: Coeficiente de Correlación tomado de los resultados de SPSS29

Coefficiente de Correlación de la Dimensión Valores Morales y Motivación en Estudiantes de Tercer Grado de una IE Secundaria, Trujillo,2024

Prueba de Normalidad

	Kolmogorov-Smirnov		
	Estadístico	gl	Sig.
PRINCIPIOS ÉTICOS	.222	92	<.001
MOTIVACIÓN	.152	92	<.001

Nota: Coeficiente de Correlación tomado de los resultados de SPSS29

Coefficiente de Correlación de la Dimensión Valores Morales y Motivación en Estudiantes de Tercer Grado de una IE Secundaria, Trujillo, 2024

Prueba de Normalidad

	Kolmogorov-Smirnov		
	Estadístico	gl	Sig.
DEONTOLOGIA PROFESIONAL	.101	92	.022
MOTIVACIÓN	.152	92	<.001

Nota: Coeficiente de Correlación tomado de los resultados de SPSS29