



**UNIVERSIDAD CÉSAR VALLEJO**

**ESCUELA DE POSGRADO**  
**PROGRAMA ACADÉMICO DE MAESTRÍA EN**  
**GESTIÓN PÚBLICA**

Control interno y su influencia en la gestión administrativa de una  
Corte Superior de Justicia del Perú, 2024

**TESIS PARA OBTENER EL GRADO ACADÉMICO DE:**

Maestra en Gestión Pública

**AUTORA:**

Cerrinos Alvarez, Kattery Johanna ([orcid.org/0009-0007-1137-3442](https://orcid.org/0009-0007-1137-3442))

**ASESORES:**

Dr. Florian Plascencia, Roque Wilmar ([orcid.org/0000-0002-3475-8325](https://orcid.org/0000-0002-3475-8325))

Dr. Sucuple Quevedo, Luis Manuel ([orcid.org/0000-0001-8031-7291](https://orcid.org/0000-0001-8031-7291))

**LÍNEA DE INVESTIGACIÓN:**

Reforma y Modernización del Estado

**LÍNEA DE RESPONSABILIDAD SOCIAL UNIVERSITARIA:**

Fortalecimiento de la democracia, liderazgo y ciudadanía

CHIMBOTE – PERÚ

2024



**UNIVERSIDAD CÉSAR VALLEJO**

**ESCUELA DE POSGRADO  
MAESTRÍA EN GESTIÓN PÚBLICA**

### **Declaratoria de Autenticidad de los Asesores**

Nosotros, SUCLUPE QUEVEDO LUIS MANUEL , FLORIAN PLASENCIA ROQUE WILMAR, docente de la ESCUELA DE POSGRADO MAESTRÍA EN GESTIÓN PÚBLICA de la UNIVERSIDAD CÉSAR VALLEJO SAC - CHIMBOTE, asesores de Tesis titulada: "Control interno y su influencia en la gestión administrativa de una Corte Superior de Justicia del Perú, 2024", cuyo autor es CERRINOS ALVAREZ KATTERY JOHANNA, constato que la investigación tiene un índice de similitud de 17%, verificable en el reporte de originalidad del programa Turnitin, el cual ha sido realizado sin filtros, ni exclusiones.

Hemos revisado dicho reporte y concluyo que cada una de las coincidencias detectadas no constituyen plagio. A mi leal saber y entender la Tesis cumple con todas las normas para el uso de citas y referencias establecidas por la Universidad César Vallejo.

En tal sentido, asumimos la responsabilidad que corresponda ante cualquier falsedad, ocultamiento u omisión tanto de los documentos como de información aportada, por lo cual nos sometemos a lo dispuesto en las normas académicas vigentes de la Universidad César Vallejo.

CHIMBOTE, 08 de Setiembre del 2024

<b>Apellidos y Nombres del Asesor:</b>	<b>Firma</b>
FLORIAN PLASENCIA ROQUE WILMAR <b>DNI:</b> 27144066 <b>ORCID:</b> 0000-0002-3475-8325	Firmado electrónicamente por: RFLORIANP el 09-09-2024 01:21:19
SUCLUPE QUEVEDO LUIS MANUEL <b>DNI:</b> 17401905 <b>ORCID:</b> 0000000180317291	Firmado electrónicamente por: SQUEVEDOLM el 09-09-2024 01:21:19

Código documento Trilce: TRI - 0866209





**UNIVERSIDAD CÉSAR VALLEJO**

**ESCUELA DE POSGRADO  
MAESTRÍA EN GESTIÓN PÚBLICA**

**Declaratoria de Originalidad del Autor**

Yo, CERRINOS ALVAREZ KATTERY JOHANNA estudiante de la ESCUELA DE POSGRADO MAESTRÍA EN GESTIÓN PÚBLICA de la UNIVERSIDAD CÉSAR VALLEJO SAC - CHIMBOTE, declaro bajo juramento que todos los datos e información que acompañan la Tesis titulada: "Control interno y su influencia en la gestión administrativa de una Corte Superior de Justicia del Perú, 2024", es de mi autoría, por lo tanto, declaro que la Tesis:

1. No ha sido plagiada ni total, ni parcialmente.
2. He mencionado todas las fuentes empleadas, identificando correctamente toda cita textual o de paráfrasis proveniente de otras fuentes.
3. No ha sido publicada, ni presentada anteriormente para la obtención de otro grado académico o título profesional.
4. Los datos presentados en los resultados no han sido falseados, ni duplicados, ni copiados.

En tal sentido asumo la responsabilidad que corresponda ante cualquier falsedad, ocultamiento u omisión tanto de los documentos como de la información aportada, por lo cual me someto a lo dispuesto en las normas académicas vigentes de la Universidad César Vallejo.

<b>Nombres y Apellidos</b>	<b>Firma</b>
KATTERY JOHANNA CERRINOS ALVAREZ DNI: 46419967 ORCID: 0009-0007-1137-3442	Firmado electrónicamente por: KCERRINOSAL5 el 14- 07-2024 20:18:07

Código documento Trilce: TRI - 0815005



## **Dedicatoria**

A mis padres, por su amor incondicional y su apoyo constante en cada paso de mi camino.

A mis amigos, por su compañía y ánimo en los momentos difíciles.

A mis profesores, por su guía y sabiduría que han enriquecido mi formación.

**La autora**

## **Agradecimiento**

En primer lugar, a mis padres, cuya paciencia, amor y apoyo incondicional han sido fundamentales en este recorrido.

A mis amigos, por estar siempre presentes y brindar su aliento en los momentos de dificultad.

A mis profesores, especialmente a mi director de tesis, por su invaluable guía, consejos y tiempo dedicado, que han sido cruciales para la realización de este trabajo.

A mis compañeros de estudio, por compartir este camino y sus experiencias, haciendo más llevadero el esfuerzo.

**La autora**

## Índice de contenidos

	Pág.
Carátula.....	i
Declaratoria de autenticidad del asesor .....	ii
Declaratoria de originalidad del autor.....	iii
Dedicatoria .....	iv
Agradecimiento .....	v
Índice de contenidos.....	vi
Índice de tablas.....	vii
Índice de figuras .....	viii
Resumen .....	ix
Abstract .....	x
I. INTRODUCCIÓN.....	1
II. METODOLOGÍA .....	19
III. RESULTADOS.....	22
IV. DISCUSIÓN .....	29
V. CONCLUSIONES .....	34
VI. RECOMENDACIONES .....	36
REFERENCIAS.....	38
ANEXOS.....	44

## Índice de tablas

Tabla 1.	Relación de los niveles de control interno y la gestión administrativa.	20
Tabla 2.	Prueba de Normalidad	24
Tabla 3.	Correlación de rho de Spearman entre el control interno y la gestión administrativa.	24
Tabla 4.	Correlación entre la dimensión influencia del ambiente de control y la gestión administrativa.	25
Tabla 5.	Correlación entre la dimensión influencia de la evaluación de riesgos y la gestión administrativa.	26
Tabla 6	Correlación entre la dimensión influencia de las actividades de control y la gestión administrativa.	27
Tabla 7	Correlación entre la dimensión influencia de la información y la gestión administrativa.	28
Tabla 8	Correlación entre la dimensión influencia del monitoreo y la gestión administrativa.	29

## Índice de figuras

Figura 1.	Dispersión entre las puntuaciones de control interno y gestión administrativa	21
Figura 2.	Nivel de control interno y sus dimensiones	22
Figura 3.	Nivel de gestión administrativa y sus dimensiones	23



## Resumen

El estudio tuvo por objetivo, determinar la influencia del control interno en la gestión administrativa de una Corte Superior de Justicia del Perú, 2024. El cual se alinea al ODS 16: Paz, justicia e instituciones sólidas. Se utilizó la metodología cuantitativa, con alcance explicativo observacional, diseño no experimental, transversal, descriptivo correlacional causal. La muestra fue censal, de 60 funcionarios y servidores administrativos. Para la recolección de datos se utilizó la técnica de la encuesta. Como resultados se encontró que el 67% de trabajadores percibieron un nivel eficaz en general, en relación a la gestión administrativa, el 68% de estos consideraron eficaz. También se encontró una fuerte correlación positiva ( $\rho=0.841$ ,  $p<0.001$ ) entre el control interno y gestión administrativa. Dimensiones específicas del control interno, como el ambiente de control ( $\rho=0.798$ ,  $r^2=0.636$ ), evaluación de riesgos ( $\rho=0.740$ ,  $r^2=0.547$ ), actividades de control ( $\rho=0.837$ ,  $r^2=0.700$ ), información y comunicación ( $\rho=0.867$ ,  $r^2=0.751$ ) y el monitoreo ( $\rho=0.786$ ,  $r^2=0.617$ ), mostraron correlaciones positivas y significativas con la gestión administrativa, subrayando la importancia de estas dimensiones en la mejora de esta. Se concluye que el control interno es un predictor fuerte de la gestión administrativa, lo que subraya la importancia de un buen control interno para la mejora de la gestión administrativa.

**Palabras clave:** Control interno, gestión administrativa, reforma y modernización del estado.

## Abstract

The objective of the study was to determine the influence of internal control on the administrative management of a Superior Court of Justice of Peru, 2024. Which is aligned with SDG 16: Peace, justice and solid institutions. Quantitative methodology was used, with an observational explanatory scope, non-experimental, cross-sectional, descriptive-causal-correlational design. The sample was census, of 60 civil servants and administrative servants. The survey technique was used to collect data. As results, it was found that 67% of workers perceived an effective level in general, in relation to administrative management, 68% of them considered effective. A strong positive correlation ( $\rho=0.841$ ,  $p<0.001$ ) was also found between internal control and administrative management. Specific dimensions of internal control, such as control environment ( $\rho=0.798$ ,  $r^2=0.636$ ), risk assessment ( $\rho=0.740$ ,  $r^2=0.547$ ), control activities ( $\rho=0.837$ ,  $r^2=0.700$ ), information and communication ( $\rho=0.867$ ,  $r^2=0.751$ ) and monitoring ( $\rho=0.786$ ,  $r^2=0.617$ ), showed positive and significant correlations with administrative management, underlining the importance of these dimensions in improving it. It is concluded that internal control is a strong predictor of administrative management, which underlines the importance of good internal control for improving administrative management.

**Keywords:** Internal control, administrative management, reform and modernization of the state.

## I. INTRODUCCIÓN

En el contexto global actual, la eficacia de la gestión administrativa de las instituciones judiciales son elementos cruciales para asegurar el adecuado proceso del sistema y el acatamiento de las normativas vigentes (Morales et al., 2020). En ese contexto, el control interno se presenta como un instrumento esencial para valorar, monitorear y fortalecer los procesos administrativos dentro de las instituciones judiciales (Chacón, 2020; Marpi, 2022), mientras que la gestión administrativa implica la planificación, organización, dirección y control de los recursos para alcanzar los objetivos organizacionales de manera eficaz y eficiente (Susanto, 2020). Este estudio se alinea con el ODS número 16: "Paz, justicia e instituciones sólidas". El cual incentiva la promoción de comunidades tranquilas e inclusivas para un desarrollo efectivo, garantizando igualdad en la justicia y mejores conductas inclusivas en todos los ámbitos.

A nivel internacional, este sistema desempeña un rol crucial tanto en la administración pública como en las organizaciones que compiten en el mercado global. (De la Cruz y Delgado, 2021; Manuhutu et al., 2021). Por tanto, es imperativo implementarlo como herramienta de control pues no solo contribuye el alcanzar los fines de las instituciones, además, posibilita la identificación precoz de inconvenientes y la reducción de riesgos de corrupción (Sumarni et al., 2020).

En América Latina, la corrupción en las entidades estatales sigue siendo un problema grave, a pesar de los esfuerzos continuos por erradicarla. Un informe realizado en el 2024 revela que casi la mitad de los encuestados considera que la corrupción representa un obstáculo significativo para realizar negocios en la región.

Además, el 41% informa haber perdido oportunidades comerciales debido a competidores que se involucran en prácticas ilícitas, solo el 40% de los encuestados cree que las leyes que limitan la corrupción, como la Ley de Prácticas Corruptas en el Extranjero de EE.UU. (FCPA), son efectivas en sus respectivos países (Corporate Compliance Insights, 2024).

Para Toctaquiza y Peñaloza (2021), la ausencia de un adecuado CI ha generado problemáticas de corrupción y fraudes en diversos países, lo cual ha sido detectado por las entidades reguladoras estatales. Por consiguiente, el CI se erige como una pieza

clave que proporciona un nivel de seguridad en las operaciones de la entidad, disminuyendo la probabilidad de ocurrencia de riesgos (Correa y Bardales, 2020; Fernandhytia y Muslichah, 2020).

A nivel nacional, la Contraloría indicó daños patrimoniales relacionados a procesos de contrataciones con índices de corrupción, en donde existen daños patrimoniales generadas por las mismas entidades del gobierno nacional, que asciende a más de 10 millones de soles; se indica que las entidades con más índices de corrupción se ubica en los sectores de transporte, educación y salud, así mismo las provincias que encabezan con los mayores puntajes en corrupción se encuentra Mayna en Loreto, Callao, Piura, Tacna y Arequipa. (Contraloría General de la República, 2022).

Esto en menor escala se puede evidenciar en empresas de distintos tamaños, en donde al implementar sistemas de CI y prestando atención a los peligros actuales, como la falta de liquidez, fraudes, quiebras y reestructuraciones (Yerrén, 2022). Según Escobar et al. (2023), estas empresas se enfrentan a desafíos significativos en este sentido, por ejemplo, el 41% de las empresas peruanas reportaron haber sido víctimas de fraude en los años recientes, aunque solo el 6% admitió haber sido acusado de fraude.

Otro caso importante que va en línea con la investigación es el caso de la empresa Odebrecht, que se transformó en uno de los más grandes escándalos de corrupción en América Latina (Otoya, 2020). Esta investigación destapó un extenso esquema de corrupción que implicaba sobornos a funcionarios para obtener contratos públicos, por lo tanto, para Bernal et al. (2020), es crucial implementar mecanismos de CI que puedan identificar riesgos y detectar irregularidades dentro de las entidades. En ese sentido, Pimentel (2022) sostiene que el aumento de la corrupción ha generado una demanda urgente de estrategias y objetivos para combatirla, así como una necesidad imperiosa de indicadores confiables para medir su alcance.

Según lo publicado en el Diario Oficial El Peruano (2023), se destaca la necesidad para los órganos gubernamentales de efectuar un plan de CI en entidades nacionales. Este busca principalmente resguardar y reforzar los procedimientos administrativos contra posibles conductas impropias o corruptas, fomentando así la ejecución

transparente de metas como institución. El propósito de esta herramienta es agilizar la ejecución, inspección y valoración del SCI en las entidades estatales.

A nivel local, en el caso de la administración de una Corte superior de Justicia del Perú, se centra en la deficiente supervisión de los resultados, así como limitados cambios en su sistema de evaluación. También se identificó la falta de implicación por parte del personal y su desconocimiento de las responsabilidades asignadas, así como la carencia de capacitación para los funcionarios encargados de implementar el SCI. Esta situación limitaría el logro completo de las metas como organización, lo que afecta la misión y compromete el alineamiento con las directrices establecidas por la Contraloría General de la República.

Esta investigación a nivel científico fue crucial tanto para el área profesional como para el contexto social, pues existen varias razones que validan la necesidad de abordar este problema científico. En primer lugar, se observó un vacío teórico en relación a los avances de investigación de las variables analizadas, algunos cambios en el contexto social y político pueden generar nuevos paradigmas de investigación (Bellomo y Oszlak, 2020). Además, existe una escasa investigación previa que haya explorado en profundidad esta relación en el contexto local, lo que sugiere una oportunidad para contribuir al conocimiento existente mediante la generación de nuevo conocimiento empírico.

Por otro lado, la negligencia en el estudio de esta problemática podría tener implicaciones significativas en el desempeño institucional y la percepción pública sobre la administración de justicia. La carencia de una gestión administrativa eficiente y transparente puede resultar en una asignación inadecuada de recursos, retrasos en los procesos judiciales y una disminución en la confianza pública en el sistema (Peralta et al., 2023). Por lo tanto, investigar esta relación fue fundamental para identificar posibles áreas de mejora en los sistemas de organizaciones, y promover la transparencia, la eficacia y la confianza en la institución.

Por todo lo antes mencionado, la declaración del problema de investigación fue la siguiente: ¿De qué manera el control interno influye en la gestión administrativa de una Corte Superior de Justicia del Perú, 2024?

La justificación en la presente en relación con lo metodológico debido a la necesidad de comprender en profundidad cómo se implementaron las normativas de CI de la entidad del cual se hace la investigación, teniendo en cuenta su estructura administrativa. Esto fue crucial para garantizar que los procesos y procedimientos internos estén alineados con las regulaciones establecidas. Al comprender mejor la implementación de estas normativas, se pudieron identificar potenciales campos de mejora y elaborar estrategias más eficientes para fortalecer ambas variables.

El presente estudio se justificó desde la razón teórica, al examinar teorías que aborden la transparencia en la gestión, especialmente en el ámbito judicial. Esto permitió generar conocimiento sólido y fundamentado que contribuyó al desarrollo de prácticas y políticas más efectivas en la institución. Desde las razones prácticas, los resultados obtenidos no solo sirvieron para evaluar si las acciones emprendidas por la entidad se alinearon con las necesidades de los usuarios y del público en general, sino que también facilitaron identificar la problemática y oportunidades para reforzar la gestión. Desde un ámbito social, tuvo como fin vincular la importancia de ambas variables, mejorando así la perspectiva de los ciudadanos con respecto a la problemática que evidenciaba la organización.

Como objetivo general se tuvo: Determinar la influencia del control interno en la gestión administrativa de una Corte Superior de Justicia del Perú, 2024. Y como objetivos específicos: OE1. Describir el nivel de eficacia del CI de una Corte Superior de Justicia del Perú, 2024; OE2. Describir el nivel de eficacia de la GA de una Corte Superior de Justicia del Perú, 2024; OE3. Establecer la influencia de la dimensión ambiente de control en la GA de una Corte Superior de Justicia; OE4. Establecer la influencia de la dimensión evaluación de riesgos en la GA de una Corte Superior de Justicia; OE5. Establecer la influencia de la dimensión actividades de control en la GA de una Corte Superior de Justicia; OE6 Establecer la influencia de la dimensión información y comunicación en la GA de una Corte Superior de Justicia; OE7. Establecer la influencia de la dimensión monitoreo en la GA de una Corte Superior de Justicia del Perú, 2024.

Antecedentes encontrados que se relacionan con las variables analizadas son dadas por Tapullima et al. (2020), publicaron un artículo en donde se no se existe relación

entre control interno y gestión administrativa que se analizan en esta investigación ( $Rho=.085$ ;  $p>.001$ ), indicando que para los trabajadores de la Municipalidad de Picota no es imprescindible que se implemente estrategias que mejoren el control interno.

En Ica, Mere (2020), en su tesis de maestría, con 91 trabajadores de una corte superior de justicia, se evidenció que el control interno se asocia de manera moderada y directa con la gestión institucional ( $rho=.683$ ;  $p<.005$ ), también se evidenció una relación importante entre la variable gestión institucional y las dimensiones de control preventivo ( $rho=.526$ ), control concurrente ( $rho=.683$ ), control posterior ( $rho=.629$ ); así mismo se identificó que el 68.1% de la muestra percibió un nivel regular para el control interno, mientras que el 62.6% se ubicó en un nivel regular en el nivel de la gestión institucional. Estos resultados afirmarían que un manejo adecuado del CI incide favorablemente a un nivel elevado de la gestión en la institución.

En Tacna, Iglesia (2019), en su tesis de maestría en una muestra de 198 participantes pertenecientes a una corte superior de justicia evidenció que el 90% percibe una gestión administrativa alta, mientras que para la variable dependiente de control de gastos el 90% percibió un nivel alto. A nivel inferencial esta investigación encontró que la GA y el CI de gastos se relacionan moderadamente ( $rho=.651$ ;  $p<.001$ ), así mismo se evidenció una relación directa entre la gestión y ambiente de control ( $rho=.418$ ), así como en las dimensiones de organización con evaluación de riesgos ( $rho=.449$ ), supervisión y seguimiento con integración ( $rho=.651$ ). Es decir, a mayor nivel de gestión administrativa el control interno aumenta.

En Lima, Zuñiga (2019), en una investigación evaluó a 108 trabajadores del área administrativa en una corte superior de justicia. Según el análisis realizado reportó que el 28.7% indicó estar de Total acuerdo con el control interno de su organización, mientras que el 71% indicó percibir el u nivel acuerdo de proceso administrativo. Y como asociaciones encontró que el proceso administrativo y el control interno se relacionan de manera alta ( $rho=.788$ ); lo mismo para la variable de control interno y la dimensión planeación ( $rho=.778$ ), organización ( $rho=.778$ ), dirección ( $rho=.674$ ), control ( $rho=.663$ ). Es decir, a mayor nivel de procesos administrativos el control interno aumentará.

En Huaraz, Vera (2022), en una investigación para determinar la influencia del control interno en la gestión contable de una corte superior, se evaluó a 51 trabajadores, en donde se identificó que el 82% indicaron un nivel promedio en la variable ambiente de control, y un nivel alto para gestión contable. A nivel inferencial encontró asociación importante en ambas variables ( $r=.562$ ).

En Lima, Peralta (2021), en su investigación de maestría, en una muestra de 23 trabajadores de una corte superior de justicia, encontró como resultados una asociación directa e importante entre las variables de control interno y gestión ( $\rho=.867$ ), también se evidencia una asociación importante en la variable gestión con las dimensiones de entorno de control ( $\rho=.621$ ), valoración de riesgos ( $\rho=.603$ ), actividades de control ( $\rho=.714$ ), información y comunicación ( $\rho=.714$ ), supervisión ( $\rho=.742$ ).

Cervantes (2022), en su investigación de maestría, con 87 trabajadores de una corte superior, encontraron como resultados que el 62% percibió en un nivel de a veces, mientras que la gestión el 45% lo percibió un nivel regular. Respecto a los resultados inferenciales, se evidenció una asociación moderada entre control interno y gestión ( $\rho=.524$ ), así mismo se relacionó la variable de control de interno con las dimensiones de ejecución de ingresos ( $\rho=.540$ ), ejecución de gastos ( $\rho=.459$ ), conciliación ( $\rho=.420$ ).

En relación a la variable control interno esta posee diversas definiciones, según el Diario Oficial El Peruano (2006), en el título II de la Ley N°28716, Define el control interno como un conjunto de acciones, estrategias, directrices, reglas, procedimientos y técnicas diseñadas para garantizar que se cumplan los objetivos institucionales de manera eficiente, eficaz, transparente y económica. También para Camilo y Castro (2021), refiere a un sistema integral de las políticas, protocolos y métodos definidos en una institución con el propósito de observar el cumplimiento de los objetivos del ente, abarcando la eficacia de las tareas, la fiabilidad de la información financiera y el cumplimiento de regulaciones pertinentes.

Otra definición para esta variable, es que se enfoca en el conjunto de acciones implementadas por una empresa para resguardar sus recursos, impulsar la efectividad en las sistematizaciones y ayudar el acatamiento de procedimientos establecidos.



(Momb Blanc y Milán, 2020). Según Pozo y Ferreiro (2020), se puede comprender como el sistema de estructuras organizativas, políticas y procedimientos concebidos para proteger los activos de una organización, validar la precisión y fiabilidad de sus datos económicos. También Yerrén (2022), lo define como una perspectiva adicional del CI lo define como todos los recursos que se pueden adoptar para asegurar la eficacia de una empresa en sus operaciones.

La naturaleza radica fundamentalmente en establecer un marco de directrices, protocolos y sistemas de supervisión elaborados para proteger los recursos de una entidad, asegurar la precisión de sus registros financieros, impulsar la productividad en las operaciones y estimular el acatamiento de las normativas legales pertinentes (Aguilar, 2021).

Para Arroyo et al. (2019), la relevancia del CI radica en su capacidad para fortalecer la confianza de los informes financieros de una organización. Al proporcionar una estructura de control sólida, esta variable previene los riesgos de fraude, error e irregularidades, además, es crucial para asegurar el acatamiento de las leyes y normativas, lo cual puede prevenir penalizaciones legales y resguardar la imagen de la entidad (Almashhadani, 2021; Handoyo y Bayunutri, 2021).

Entre las características del CI, se destaca lo preventivo, que busca prevenir y reducir riesgos antes de que se transformen en situaciones más complicadas. Además, es un procedimiento constante y en evolución, que precisa análisis y perfeccionamiento continuo para ajustarse a las modificaciones en el entorno operativo y normativo de la institución. Igualmente, es inclusivo y engloba todas las jerarquías y áreas de la entidad, desde la dirección ejecutiva hasta el equipo de operaciones (Cortés, 2019).

Desde el enfoque de responsabilidad y rendición de cuentas, esta variable analizada se comprende como la totalidad de procesos, procedimientos y mecanismos diseñados para asegurar que los recursos y actividades dentro de una organización se manejen de manera responsable, transparente y ética (Díaz y Rodríguez, 2000). Este enfoque afirma que la necesidad de que los gestores y funcionarios públicos rindan cuentas sobre sus acciones y decisiones, tanto a las autoridades superiores como a los ciudadanos (Cachay et al., 2022). El CI, en este contexto, busca garantizar que se

cumplan las metas institucionales de manera efectiva, se minimicen los riesgos de corrupción y se promueva la confianza y la legitimidad en la gestión pública.

También, Rodríguez (2009), afirma que el CI ha sido tema de investigación en diversas áreas como la contaduría, la auditoría, la gestión de riesgos y la administración empresarial. La importancia científica del tema radica en su capacidad para generar conocimiento y mejores prácticas en la gestión empresarial, así como en su contribución al desarrollo teórico y metodológico de disciplinas relacionadas (Harasheh y Provasi, 2023). Investigaciones en el campo del CI han llevado a la identificación de mejores enfoques y metodologías para su implementación.

En el contexto del Marco Integrado de CI (MICI), se basa en cinco componentes interrelacionados. En primer lugar, el entorno de control establece la atmósfera y la cultura de la organización en relación con el manejo interno. Las acciones de control hacen referencia a las normas y directrices creadas para gestionar esos riesgos. Estos actos garantizan la correcta circulación de información tanto dentro como fuera de la organización; finalmente, la supervisión y monitoreo implican la evaluación continua del desempeño de los controles internos para garantizar su efectividad (Alabdullah, 2021). Estos componentes trabajan en conjunto para proporcionar un marco completo para el desarrollo, implementación y evaluación del CI en una organización (Benítez, 2024).

Las teorías juegan un papel fundamental al proporcionar marcos conceptuales que nos permiten entender y explicar diversos fenómenos. En esta presentación, exploraremos algunas de teorías clave del CI:

**Teoría de la Agencia:** Esta propone sobre la dinámica principal-agente en una entidad, donde los dueños transfieren poder y obligaciones a los directivos. Para que tomen decisiones en su nombre. El CI se considera un mecanismo para mitigar los problemas de agencia al supervisar las acciones de los agentes y alinear sus intereses con los de los propietarios (Pérez et al., 2000).

**Teoría del Riesgo y la Incertidumbre (Loterio, 2007):** Esta teoría se centra en la gestión y mitigación de los riesgos y la incertidumbre en el entorno empresarial. El CI se utiliza para controlar riesgos en las operaciones de la organización, los procesos financieros y las decisiones estratégicas.

Teoría de la Responsabilidad Social Corporativa (RSC): Desde la perspectiva de la RSC (Duque et al., 2013), el CI está vinculado con la habilidad de la organización para gestionar sus operaciones de manera ética y responsable. Se centra en asegurar la claridad, la responsabilidad y el acatamiento de las normativas legales y éticas, protegiendo así los intereses de todos los stakeholders.

Teoría del Capital Intelectual (Hernández et al., 2012): Esta teoría destaca la importancia de los recursos intangibles, como el saber y las habilidades de los colaboradores, en la creación de valor para la organización. El CI se relaciona con la gestión y protección de estos activos intangibles, asegurando su adecuada utilización y preservación mediante políticas y procedimientos apropiados.

Desde la teoría de la administración pública, son sistemas y procedimientos establecidos para garantizar la eficacia, claridad y cumplimiento de la ley en la administración de los recursos y procesos administrativos dentro de una entidad gubernamental (Galindo, 2016). Esta visión considera al CI como un componente fundamental para lograr los propósitos de la organización y prevenir posibles irregularidades o malversaciones de fondos. Es decir, se concibe como un mecanismo clave para promover la integridad y la responsabilidad en entidades estatales.

Esta variable está explicada a través del modelo COSO, el cual proporciona un sistema completo para entender la variable de CI en entidades. Este posee 5 dimensiones (Marín, 2014):

Ambiente de control: Este elemento se relaciona con la cultura ética y el ambiente establecido por la dirección de la entidad. Contiene la honestidad y los principios éticos de los altos directivos, así como el ambiente de trabajo que promueve la relevancia del CI abarca toda la organización (Marín, 2014).

Evaluación de riesgos: La entidad debe reconocer y evaluar los riesgos que enfrenta al alcanzar sus objetivos. Implica examinar los eventos que podrían tener un impacto negativo en el cumplimiento de los objetivos, además, se debe analizar la probabilidad y repercusión de dichos riesgos (Marín, 2014).

Actividades de control: Este componente incluye las normativas y protocolos implementados para asegurar que las actividades se lleven a cabo conforme con los objetivos establecidos y en conformidad con las políticas de la organización. Incluye controles preventivos y detectives diseñados para mitigar los riesgos identificados (Marín, 2014).

Información y comunicación: Esta debe generar y comunicar información relevante, tanto interna como externamente, en un formato y tiempo adecuados. Esto implica asegurar que la información sea precisa, completa y confiable, y que se comunique de forma efectiva a todas las partes involucradas (Marín, 2014).

Monitoreo: La organización debe controlar y valorar continuamente la efectividad del CI en el tiempo. Esto implica instaurar sistemas de inspección y revisiones regulares para detectar fallos en el sistema de CI y aplicar las correcciones pertinentes (Marín, 2014).

Respecto a la GA, se define por su naturaleza como el grupo de acciones, procesos y decisiones que una entidad llevada a cabo para estructurar, coordinar, guiar y supervisar sus recursos con el propósito de lograr sus metas estratégicos y operativos. Esta naturaleza multifacética implica una interacción continua entre los diversos elementos que componen una organización, incluyendo el capital humano, financiero, tecnológico y físico. A través de la GA, se persigue maximizar la utilización de estos recursos y asegurar su consonancia con la visión y propósito de la entidad, ajustándose a las variables circunstancias del entorno comercial (Bautista, 2021).

En otros términos, se puede describir como el conjunto de medidas y elecciones que una compañía realiza para lograr sus objetivos de manera eficiente, abarcando actividades como la preparación, disposición, gestión y supervisión de recursos y procedimientos (Mendoza y Moreira, 2021). Para Sono y Hernández (2021), consiste en coordinar los recursos disponibles en una empresa, como el personal, el dinero y los materiales, para alcanzar sus metas estratégicas. Este proceso engloba la preparación, estructuración, conducción y supervisión de todas las operaciones comerciales.

Esto incluye establecer políticas, asignar recursos, supervisar el rendimiento y adaptarse a los cambios del entorno. Por último, Mendoza et al. (2022), la GA consiste

en planear, estructurar, liderar y supervisar los recursos y operaciones de una organización para lograr sus fines de manera correcta. Esto implica mejorar, procesos y tecnología para mejorar el rendimiento y la competitividad en el mercado.

Las características fundamentales de la GA incluyen su enfoque sistemático y orientado hacia el logro de metas. Para Meléndez y Bardales (2020), esto implica el uso de principios y técnicas de administración para coordinar eficientemente los recursos disponibles y orientarlos hacia la consecución de las metas organizacionales. Además, la GA se caracteriza por su carácter dinámico y adaptativo, ya que debe responder según entorno empresarial y ajustarse continuamente en la consecución de resultados. Asimismo, la GA se destaca por su carácter interdisciplinario, ya que involucra una variedad de disciplinas y áreas de conocimiento, como la economía, la psicología organizacional, entre otras (Rodríguez, 2021).

La importancia radica en su papel central en el funcionamiento y éxito de las organizaciones, es decir, estas pueden optimizar el uso de sus recursos, mejorar la productividad y la competitividad, y adaptarse de manera efectiva a los cambios (Pérez et al., 2023). Además, una GA sólida contribuye a la coordinación y alineación de los esfuerzos individuales y colectivos dentro de la organización, promoviendo un ambiente de trabajo colaborativo y orientado hacia el logro de objetivos comunes.

Entre las principales teorías se encuentra: Teoría de la Administración Científica: Propuesta por Frederick Taylor a inicios del siglo XX, esta doctrina afirma que la mejora de los procedimientos de trabajo y la productividad mediante el análisis sistemático de las tareas y la aplicación de métodos científicos para su ejecución. La administración científica busca identificar los mejores métodos de trabajo y establecer estándares para mejorar la productividad (Barba, 2010).

Teoría de las Relaciones Humanas: Surgida como respuesta a las críticas a la rigidez y mecanicismo de la administración científica, esta teoría, desarrollada por Elton Mayo y otros investigadores, subraya la relevancia de los factores sociales y psicológicos en la dirección empresarial. Se enfoca en la investigación de las interacciones humanas, la incentivación y la contentura laboral, procurando mejorar la salud y la eficacia de los

empleados mediante el reconocimiento de sus requerimientos sociales y emocionales (Sandoval, 2015).

Teoría de la Contingencia: enfatiza la necesidad de flexibilidad y adaptación por parte de los administradores para hacer frente a los retos y modificaciones en el ambiente empresarial (Porporato y Waweru, 2011).

Por otra parte, según la teoría de los sistemas: la GA interactúa con otros subsistemas dentro de la organización, como el sistema de recursos humanos, el sistema financiero, el sistema de producción, entre otros. Estas interacciones son importantes para el desarrollo organizado en su conjunto, ya que cada subsistema contribuye con logro de las metas empresariales (Bertoglio, 1982).

Otra teoría, es la del desarrollo organizacional, la GA implica implementar cambios estructurales, método de decisión, sistemas de comunicación y administración de recursos humanos que faciliten la adaptación y el crecimiento de la organización. Esto puede incluir la redefinición de roles y responsabilidades, la mejora de los procesos de trabajo, la adopción de tecnología y sistemas, así como la promoción de una cultura organizacional orientada al aprendizaje y la innovación (Marín, 1989).

El modelo teórico que explica las dimensiones es la Teoría Clásica de la Administración, la cual se basa en principios generales de la misma, así como sus funciones recurrentes, tales como la organización, la clasificación, el liderazgo y la supervisión (Jiménez et al., 2018). Esta teoría establece una estructura organizativa jerárquica y busca maximizar la eficacia delegando actividades a otros colaboradores, así como, la especialización y la combinación de funciones. Esta consta de cuatro funciones principales que representan las etapas esenciales del trabajo de los administradores:

Planificación: Esta etapa implica la formulación de objetivos y metas organizacionales, así como la identificación de las acciones requeridas para lograrlos. La planificación abarca la definición de estrategias, políticas y procedimientos, y establece el fundamento para varios procesos administrativos (Jiménez et al., 2018).

Organización: En esta fase, se distribuyen los recursos disponibles (humanos, financieros, materiales) y se crean las estructuras organizativas necesarias para realizarlo los planes establecidos. La organización implica la definición de roles (Jiménez et al., 2018).

Dirección: Esta tarea conlleva motivar y orientar a los miembros de la entidad para apoyar la consecución de las metas establecidas. La gestión implica estimular al personal, la transmisión de información eficiente, el liderazgo y la solución de discrepancias (Jiménez et al., 2018).

Control: En este punto, se analiza el rendimiento de la organización en comparación con los criterios establecidos durante la fase de planificación. El control supone la recopilación y evaluación de datos, la comparación de resultados con los objetivos, y la implementación de medidas correctivas cuando sea necesario para garantizar el crecimiento de la organización (Jiménez et al., 2018).

En relación a la explicación teórica de ambas variables, el CI desempeña una función crucial en la administración de una organización de varias maneras. Primero, proporciona un marco para la toma de decisiones informadas al establecer procedimientos claros y políticas bien definidas. Esto ayuda a los gerentes y líderes a dirigir las operaciones de manera efectiva y a tomar medidas correctivas cuando sea necesario. Además, el CI facilita la identificación y mitigación de riesgos, lo que es esencial para una GA eficaz. Al establecer mecanismos de supervisión y evaluación, el CI ayuda a detectar y abordar cualquier desviación o anomalía en los procesos operativos antes de que se agraven (Castillo et al., 2023).

Los aportes teóricos detallados en el estudio subrayan la importancia del CI como un recurso fundamental para evaluar, monitorear y fortalecer los procesos administrativos en instituciones judiciales. La literatura resalta que la ausencia de un adecuado CI puede desencadenar problemas de corrupción, fraudes y una gestión ineficiente, como se ha evidenciado en casos notorios a nivel nacional e internacional, como el escándalo de Odebrecht. Además, se destaca la necesidad imperativa de implementar sistemas de CI efectivos en entidades públicas para salvaguardar los procedimientos administrativos contra conductas impropias.

En este contexto, la investigación adquiere una relevancia significativa tanto a nivel profesional como social. En primer lugar, llena un vacío teórico en la literatura académica respecto a la relación específica dentro de las variables examinadas. Además, ofrece la oportunidad de generar nuevo conocimiento empírico que pueda contribuir a comprender mejor esta dinámica particular de una CSJ del Perú.

Se consideró la siguiente Hipótesis alterna: El CI influye de manera directa y significativamente en la GA de una Corte Superior de Justicia. Y como hipótesis nula: El CI no influye de manera directa y significativamente en la GA de una Corte Superior de Justicia.



## II. METODOLOGÍA

*Del tipo y diseño de investigación.* Fue de tipo básico, ya que buscó la utilización de conocimientos adquiridos a partir de un marco teórico, con el propósito de desarrollar estrategias para alcanzar un objetivo concreto y llevarlas a la práctica. Presentó un enfoque cuantitativo, porque la investigación se centró en la medición y comprobación utilizando datos numéricos y análisis estadísticos, buscando establecer patrones de comportamiento y poner a prueba teorías. Asimismo, fue de alcance explicativo observacional, pues se intentó comprender cómo ciertos factores o variables están relacionados entre sí, explorando causalidades potenciales a partir de la observación de fenómenos tal cual se muestran en su ambiente. Este enfoque permite obtener insights sobre las relaciones causales posibles sin interferir en las condiciones naturales de los sujetos o fenómenos estudiados.

El estudio fue de tipo no experimental, transversal, descriptivo correlacional causal. Se abordó una problemática específica sin manipular la muestra, manteniendo los datos recopilados sin alteraciones para preservar la objetividad del estudio. Además, se caracterizó como transversal al llevarse a cabo en un período específico de tiempo (Hernández y Mendoza, 2018). Su diagrama fue el siguiente:

**Figura 1**

*Diseño de investigación*

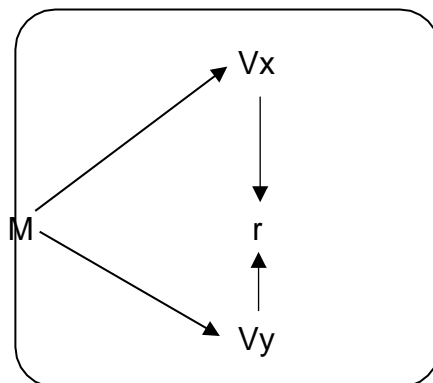

Denotación:

M: muestra

Vx: Variable independiente: Control interno.

Vy: Variable Dependiente: Gestión administrativa

r: Relación causal entre variables

De sus variables y operacionalización, se tuvo: Control Interno, es una serie de acciones implementadas por una empresa para resguardar sus recursos, impulsar la efectividad en las sistematizaciones y mejorar el apego a las directrices y métodos establecidos (Momblanc y Milán, 2020). También se tuvo a la variable de interés: Gestión administrativa, es una serie de actividades y decisiones que una organización llevada a cabo para estructurar, coordinar, guiar y supervisar sus recursos con el fin de alcanzar puntos estratégicos y operativos (Bautista, 2021).

Respecto a la población y muestra: La población se puede identificar como el grupo de individuos que tienen las mismas características (variables de estudios) que se desean estudiar y forman parte de problema de investigación, la presente investigación considera como población a todos los funcionarios y servidores administrativos de la CSJ de Santa, siendo un total de 60 profesionales que pertenecen al área administrativa. En este marco se consideró como criterios de inclusión: al personal con el perfil académico y relacionados al tema de estudio, como funcionarios públicos y servidores administrativos de una CSJ del Perú y como criterios de exclusión, al personal administrativo que no ejerzan cargos funcionales y/o aquellos que no están involucrados en el tema de la materia de estudio.

En relación a la muestra, al conocer el número de población y al considerar una población pequeña, la muestra abarcó a la totalidad del número de población a esto se le denominó muestra censal. Dado que la población de estudio es reducida y manejable por el investigador, se procedió a aplicar los instrumentos a todos los individuos de dicha población (60), subalternos que laboran de una CSJ del Perú.

Para las técnicas e instrumentos de recolección de datos, se aplicó la encuesta como técnica, ya que consistió en la recaudación de información para describir, comparar o explicar aspectos como el conocimiento, las actitudes o el comportamiento. Y como instrumento, para medir la primera variable, se aplicó una escala valorativa denominada "Cuestionario para medir el control interno", adaptada a partir del propuesto por Azabache (2022). Este cuestionario constaba de 38 ítems y se pudo aplicar de manera

individual y grupal con respuestas tipo Likert, y lo conformaron 5 dimensiones: Entorno de control, tasación del riesgo, actividades de control, sistema de información y comunicación y seguimiento.

Para medir la segunda variable, se utilizó una escala valorativa denominado: “Cuestionario para medir la GA” de Azabache (2022), pero adaptado por la autora, la cual está compuesta por 30 ítems, con respuestas tipo Likert, la que se puede aplicar de manera grupal o individual, y se compone de cuatro dimensiones: planeación, organización, dirección y control.

La validación de ambos instrumentos se realizó a través de la evaluación de su validez y confiabilidad. Para validarlos, se recurrió a la opinión de tres expertos con maestría en gestión pública de la corte del santa, relacionados a las variables de estudio. Se empleó una ficha de validación para evaluar la suficiencia, coherencia y claridad de los ítems, como se detalla en el Anexo 03. Respecto a la confiabilidad, se utilizó el método de consistencia interna, calculado a través del coeficiente de Alfa de Cronbach, en una muestra piloto de 20 trabajadores seleccionados de forma aleatoria y probabilística. Se obtuvieron altos niveles de confiabilidad ( $\alpha >.983$ ;  $\alpha >.992$ ) para ambos cuestionarios (Anexo 4).

Para detallar las variables de estudio, se emplearon los siguientes métodos estadísticos: tablas de frecuencia, diagramas de barras, tablas de contingencia y gráficos de dispersión. Además, para el análisis inferencial, se aplicaron pruebas estadísticas como el coeficiente de correlación, como el coeficiente de correlación no paramétrico de Rho de Spearman y el coeficiente de determinación  $R^2$  para hallar el nivel de influencia.

En lo que concierne a los aspectos éticos, se han tenido en cuenta los principios delineados en el código de ética de investigación de la Universidad César Vallejo, según la resolución del Consejo Universitario N° 0470/2022-UCV. Se ha hecho hincapié en tres principios fundamentales, entre ellos el salvaguardar el bienestar de los participantes, libre participación y protección de la privacidad. Además, se destaca la importancia de la beneficencia, dado que el único objetivo de este estudio es proponer alternativas para optimizar la calidad del servicio al cliente.

### III. RESULTADOS

3.1. **Del objetivo general.** Determinar la influencia del control interno en la gestión administrativa de una CSJ del Perú, 2024.

**Tabla 1:**

*Relación de los niveles de CI y la GA.*

		GA							
		Ineficaz		Medio		Eficaz		Total	
		f	%	f	%	f	%	f	%
CI	Ineficaz	0	0%	1	2%	1	2%	2	3%
	Regular	1	2%	16	27%	1	2%	18	30%
	Eficaz	0	0%	1	2%	39	65%	40	67%
	Total	1	2%	18	30%	41	68%	60	100%

Nota: f: frecuencia; %: Porcentaje

**Interpretación:** En la tabla 1, el análisis de la relación entre los niveles de CI y la GA muestra que un buen CI se correlaciona significativamente con una GA eficaz, representando el 65% de los casos estudiados. Por otro lado, los niveles de CI malo y regular tienen una baja incidencia en una GA eficaz y tienden a asociarse más con una gestión media o deficiente. Esto indica que una falta de competencias inteligentes o su aplicación deficiente puede conducir a una administración menos efectiva y menos capaz de alcanzar los objetivos organizacionales de manera óptima.

**Figura 1.**

*Dispersión de las puntuaciones entre control interno y gestión administrativa.*

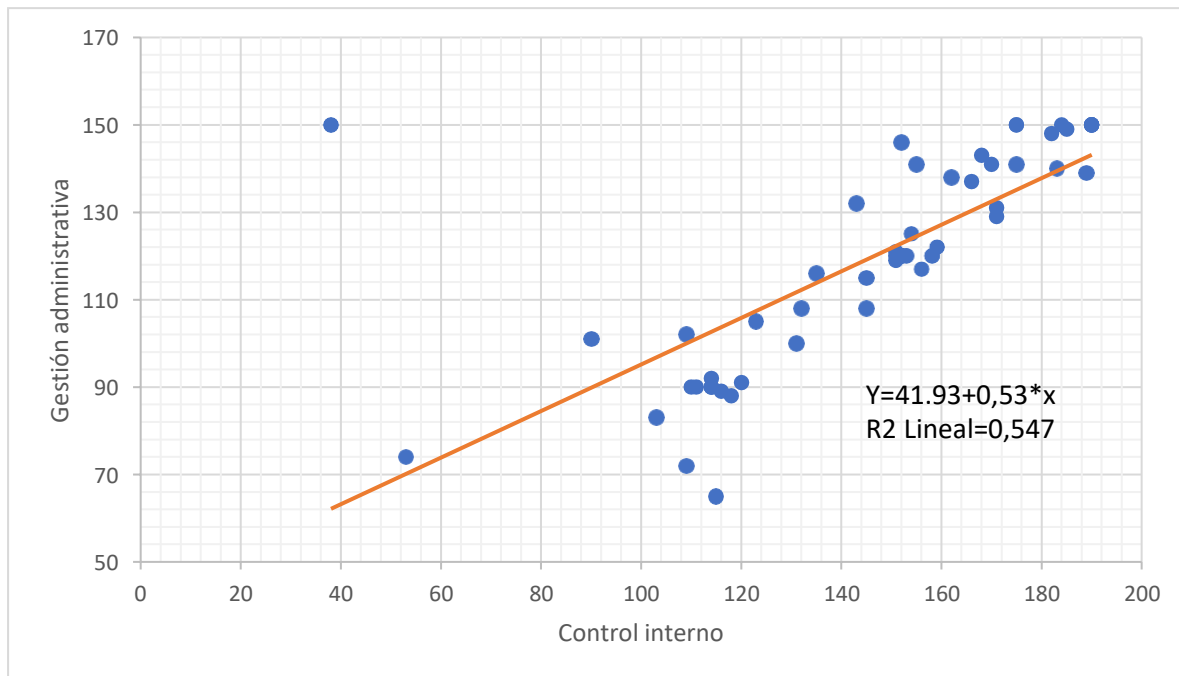

**Interpretación:** En el gráfico 1, se observa un coeficiente de determinación ( $r^2$ ) de 0.547. Este valor indica que el 54.7% de la variación presente en la variable "GA" puede ser explicada por la variación en la variable "CI". La proporción de variación explicada por el CI resalta su importancia como un factor determinante en el desempeño de la gestión administrativa. Sin embargo, también sugiere que hay un 45.3% de la variación en la GA que no se explica por la CI, lo que indica la influencia de otros factores. Estos factores podrían incluir elementos como recursos tecnológicos, políticas organizacionales, capacitación del personal, y el ambiente de trabajo, entre otros.

### 3.2. Análisis descriptivo de las variables

Del primer objetivo específico: Describir el nivel de eficacia del CI de una CSJ del Perú, 2024

**Figura 2:**

*Nivel de Control interno y sus dimensiones*

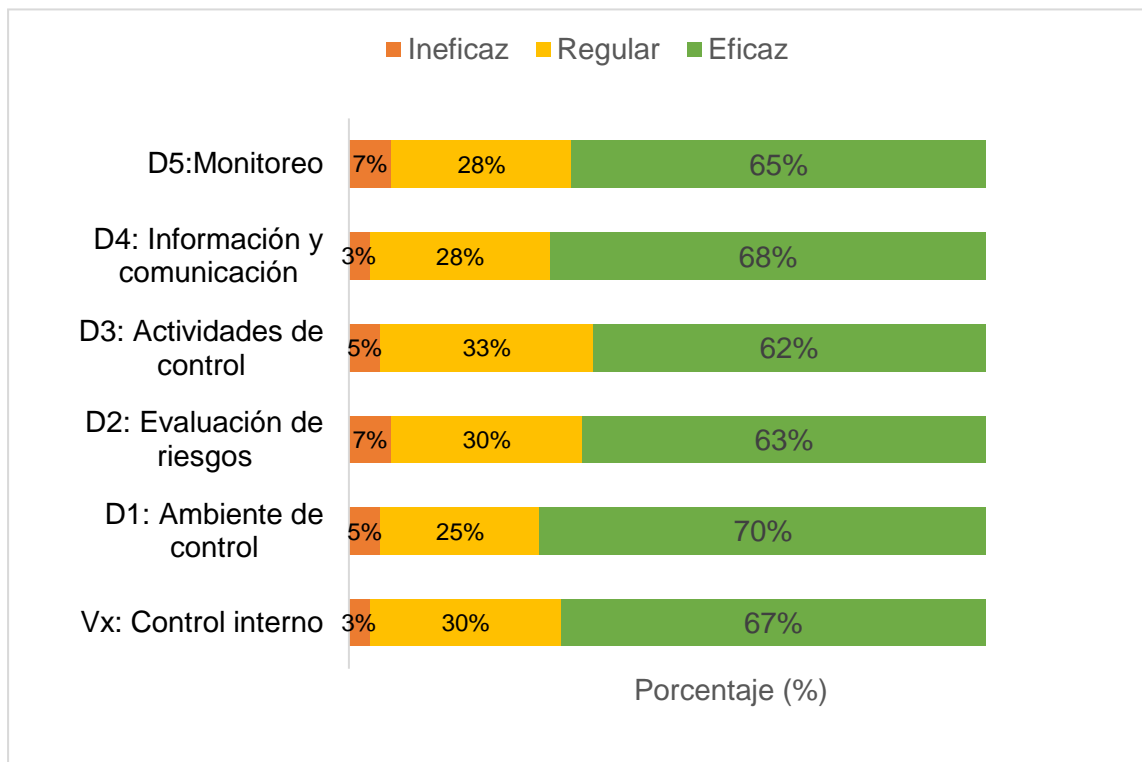

**Interpretación:** Se identificó que el 67% de trabajadores indicaron un nivel eficaz, de CI, mientras que el 70% percibió un ambiente de control eficaz, así mismo el 63% indicó que la evaluación de riesgos tuvo un nivel eficaz, mientras que el 62% afirmó que el nivel de actividades de control fue eficaz, también la dimensión de información y comunicación fue eficaz en un 68%, finalmente el 65% indicó que existe un nivel eficaz en la dimensión de monitoreo. El hecho de que la mayoría de los trabajadores considere estos aspectos como eficaz refleja un nivel de competencia y eficacia en la gestión que probablemente contribuye a un rendimiento organizacional positivo.

**Del segundo objetivo específico:** Describir el nivel de eficacia de la GA de una CSJ del Perú, 2024

**Figura 3:**

*Nivel de GA y sus dimensiones*

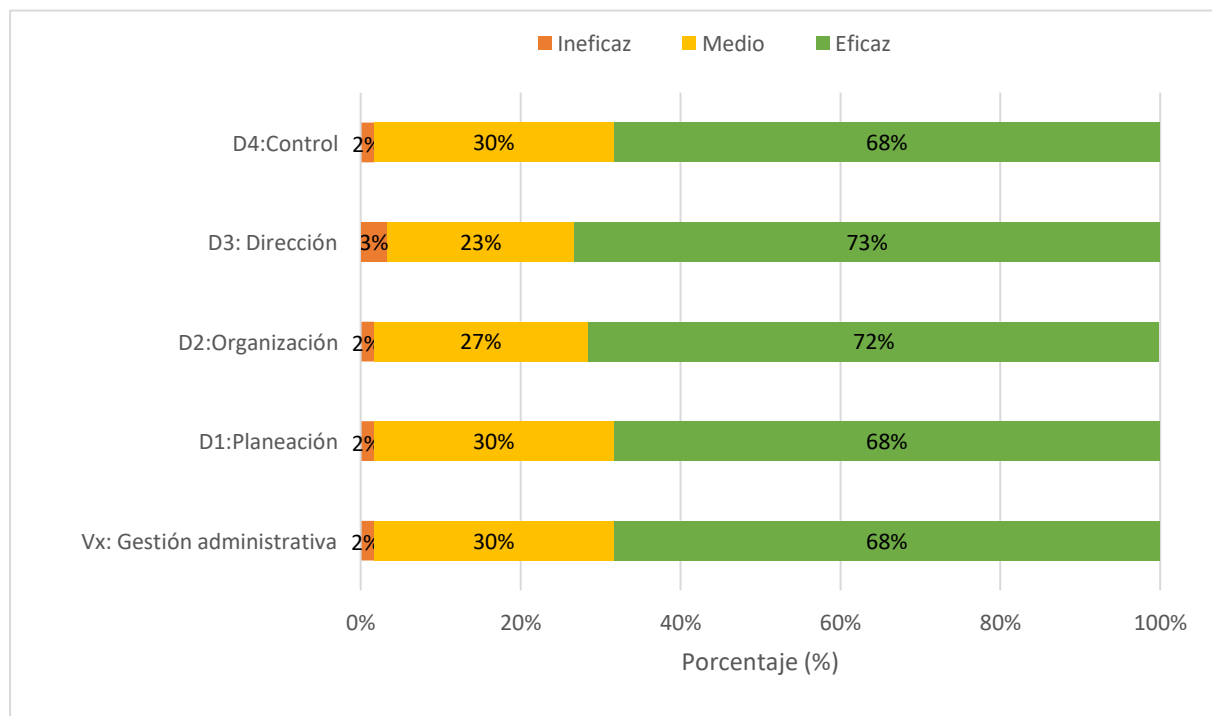

**Interpretación:** En la GA el 68% de trabajadores indicó un nivel eficiente; mientras que, planeación, más de la mitad indicaron un nivel eficaz; lo mismo para organización que el 72% indicó este nivel; la dimensión de dirección el 73% percibió un nivel eficaz; mientras que el 68% indicó un nivel también eficiente para la dimensión de control. Estas cifras reflejan una percepción generalizada de eficacia en las diferentes áreas de la gestión administrativa. La alta valoración en planeación, organización, dirección y control sugiere que la organización ha implementado prácticas efectivas en estas áreas fundamentales. Esto no solo mejora la eficacia operativa, sino que también puede contribuir a un ambiente de trabajo más positivo y productivo.

### 3.3. Prueba de hipótesis

**Tabla 2:**

*Prueba de Normalidad*

	Estadístico	gl	Sig.
V1: Control interno	,175	60	,000
V2: GA	,120	60	,031

**Interpretación:** Ambas variables, no siguen una distribución normal, esto tiene implicaciones para el análisis estadístico posterior, ya que sugiere que podrían ser más apropiadas las pruebas no paramétricas para analizar la relación entre estas variables. Esta característica de los datos implica que el uso de pruebas estadísticas paramétricas, como la correlación de Pearson, podría no ser adecuado para analizar la relación entre estas variables.

#### **Formulación de la hipótesis estadística general:**

Hi: El control interno influye de manera directa y significativamente en la GA

Ho: El control interno no influye de manera directa y significativamente en la GA

**Tabla 3:**

*Correlación lineal y dependencia entre el control interno y la gestión administrativa.*

Rho de Spearman	Gestión administrativa	
	Coefficiente de correlación	,841
	Sig. (bilateral)	,000
Control interno	$r^2$	,707
	n	60

**Interpretación:** La Tabla 3 revela una relación positiva y significativa ( $\rho=0.841$ ;  $p<0.001$ ) entre el CI y la GA en la muestra estudiada. Esto sugiere que a medida que se fortalecen las prácticas de CI, es probable que se observe una mejora en la GA. El coeficiente de determinación ( $r^2$ ) de 0.707 indica que el 70.7% de la variabilidad en la GA puede ser explicado por la variabilidad en el CI. En otras palabras, el CI es un fuerte predictor de la GA, lo que resalta la importancia de implementar un CI adecuado para



optimizar la GA. En otras palabras, el CI es un fuerte predictor de la GA, lo que resalta la importancia de implementar prácticas efectivas de CI para optimizar la gestión administrativa.

**Del tercer objetivo específico.** Establecer la influencia del ambiente de control en la GA de una CSJ del Perú, 2024.

**Tabla 4:**

*Correlación lineal y dependencia entre la dimensión ambiente de control y la gestión administrativa.*

Rho de Spearman	Influencia del ambiente de control	
	Coefficiente de correlación	,798**
<i>Gestión administrativa.</i>	Sig. (bilateral)	,000
	r <sup>2</sup>	.636
	n	60

**Interpretación:** La Tabla 4 muestra los resultados del análisis de correlación de Spearman entre la dimensión "influencia del ambiente de control" y la GA. El coeficiente de correlación obtenido es de 0.798, lo que evidencia una correlación positiva, significativa y de alta magnitud entre ambas variables. El coeficiente de determinación (r<sup>2</sup>) de 0.636 afirma que el 63.6% de la variabilidad en la GA puede ser explicada por la variabilidad en la influencia del ambiente de control. Los hallazgos destacan que un ambiente de control favorable tiene un impacto significativo en la calidad y eficacia de la gestión administrativa.

**Del cuarto objetivo específico.** Establecer la influencia de la evaluación de riesgos en la gestión administrativa de una CSJ.

**Tabla 5:**

*Correlación lineal y dependencia entre la dimensión evaluación de riesgos y la gestión administrativa.*

Rho de Spearman		Evaluación de riesgos
	Coeficiente de correlación	,740
	Sig. (bilateral)	0.000
Gestión administrativa	r <sup>2</sup>	.547
	n	60

**Interpretación:** La presente información describe los resultados del análisis de correlación de Spearman aplicado a la dimensión "influencia de la evaluación de riesgos" y la GA. El coeficiente de correlación obtenido es de 0.740, lo que indica una correlación positiva, significativa y de alta magnitud entre ambas variables. El coeficiente de determinación (r<sup>2</sup>) de 0.547 afirma que el 54.7% de la variabilidad en la GA puede ser explicada por la variabilidad en la evaluación de riesgos. Estos hallazgos indican que una evaluación de riesgos bien implementada no solo puede mitigar posibles problemas y riesgos, sino que también puede contribuir significativamente a una mejor gestión administrativa, asegurando así un funcionamiento más eficiente y seguro de la organización.

**Del quinto objetivo específico.** Establecer la influencia de las actividades de control en la GA de una CSJ del Perú, 2024.

**Tabla 6:**

*Correlación lineal y dependencia entre la dimensión influencia de las actividades de control y la gestión administrativa.*

Rho de Spearman		Actividades de control
	Coefficiente de correlación	,837
Gestión administrativa	Sig. (bilateral)	0.000
	r <sup>2</sup>	.700
	n	60

**Interpretación:** La tabla 6 subraya la importancia crucial de las actividades de control como determinantes de una GA efectiva. La correlación positiva y significativa (rho=0.837) entre las variables deja claro que el fortalecimiento de los controles conduce a una mejora evidente en la GA. El coeficiente de determinación (r<sup>2</sup>) de 0.700 resalta que el 70% de la variación en la GA está directamente relacionada con la eficacia de las actividades de control. Los resultados de la Tabla 6 enfatizan que invertir en la mejora continua de las actividades de control no solo fortalece la GA, sino que también puede proporcionar una ventaja competitiva al garantizar la mitigación de riesgos y la maximización de recursos organizacionales.

**Del sexto objetivo específico.** Establecer la influencia de la influencia de la información y la gestión administrativa de una CSJ.

**Tabla 7:**

*Correlación lineal y dependencia entre la dimensión influencia de la información y la gestión administrativa*

Rho de Spearman		Influencia de Información
	Coeficiente de correlación	,867
Gestión administrativa	Sig. (bilateral)	0.000
	r <sup>2</sup>	.751
	n	60

**Interpretación:** De la tabla 7, La información presentada destaca una correlación positiva y muy alta ( $r=0.867$ ) entre la influencia de la información y comunicación y la GA. Esta relación directa indica que a medida que se fortalece la información y comunicación efectiva, también se observa una tendencia hacia una GA más eficiente. El coeficiente de determinación ( $r^2$ ) de 0.751 afirma que el 75.1% de la variabilidad en la GA puede ser explicada por la variabilidad en la influencia de la información y comunicación. estos hallazgos resaltan que una comunicación eficaz y una gestión adecuada de la información son fundamentales para mejorar la efectividad operativa y estratégica de la organización. Fortalecer estas áreas no solo facilita la toma de decisiones basadas en información, sino que también promueve un ambiente organizacional más cohesionado y orientado al logro de objetivos.

**Del séptimo objetivo específico.** Establecer la influencia del monitoreo en la gestión administrativa de una CSJ.

**Tabla 8:**

*Correlación lineal y dependencia entre la dimensión influencia del monitoreo y la gestión administrativa.*

Rho de Spearman		Monitoreo
	Coeficiente de correlación	,786
	Sig. (bilateral)	0.000
Gestión administrativa	$r^2$	.617
	n	60

**Interpretación:** De la tabla 8, El coeficiente de correlación de 0.786 se considera alto, lo que implica que la relación entre las variables es fuerte y sólida. Esto sugiere que el monitoreo efectivo tiene un impacto considerable en la GA. El coeficiente de determinación ( $r^2$ ) de 0.617 afirma que el 61.7% de la variabilidad en la GA puede ser explicada por la variabilidad en el monitoreo efectivo. Los resultados de la Tabla 8 destacan que mejorar las prácticas de monitoreo no solo fortalece la GA, sino que también contribuye a una toma de decisiones más informada y oportuna. Esto es fundamental para mantener un rendimiento organizacional consistente y adaptativo ante los desafíos del entorno empresarial.

#### **IV. DISCUSIÓN**

El presente estudio investiga cómo el CI influye en la GA de una CSJ en Perú en el año 2024. La pregunta de investigación se reformuló para indagar específicamente de qué manera los mecanismos de CI afectan la eficacia de las operaciones administrativas en dicha institución judicial. Este trabajo se llevó a cabo mediante un enfoque cuantitativo, se recopiló datos mediante de encuestas a empleados administrativos.

Por otro lado, hay limitaciones enfrentadas con la falta de sinceridad en las respuestas de los encuestados debido al temor de repercusiones laborales. Para superar esta limitación, se implementaron acciones necesarias para que la identidad de los participantes permaneciera anónima, lo cual fomentó una mayor honestidad en las encuestas y entrevistas.

Entre las fortalezas del estudio, destaca la utilización de un enfoque cuantitativo que permitió obtener una perspectiva más exhaustiva y precisa del problema. Además, la participación de un amplio rango de empleados y funcionarios proporcionó una perspectiva diversa y holística del impacto del CI en la GA.

La muestra seleccionada fue cuidadosamente diseñada para representar de manera adecuada la diversidad de roles y niveles jerárquicos dentro de la CSJ. Sin embargo, la capacidad de generalizar los resultados a otras cortes o instituciones judiciales en Perú puede estar limitada debido a las particularidades administrativas y organizativas específicas de cada corte. A pesar de esto, los hallazgos ofrecen valiosas perspectivas que pueden ser útiles como referencia para estudios comparativos en otras jurisdicciones.

Los hallazgos de este estudio coinciden con la literatura existente que enfatiza la importancia del CI en la mejora de la eficacia administrativa y la transparencia organizacional. Sin embargo, se observó que la implementación práctica de estos controles varía significativamente en comparación con otras instituciones judiciales internacionales. La literatura también resalta la necesidad de un liderazgo comprometido y una cultura organizacional favorable para la efectividad del CI, aspectos que se encontraron fundamentales en este estudio para el éxito de las medidas implementadas en la CSJ del Perú.

Del objetivo general, Los resultados revelaron una relación directa, fuerte y significativa entre ambas variables ( $\rho=0.841$ ;  $p<0.001$ ). Esto significa que mejoras en las prácticas de control interno están asociadas con mejoras en la gestión administrativa. También se identificó que alrededor del 70.7% de la variabilidad en la GA puede explicarse por la variabilidad en el CI ( $r^2=0.707$ ). En otras palabras, el CI actúa como un predictor sólido de la GA, destacando su importancia para mejorar la eficacia en la administración.

Dichos resultados contrastan con las investigaciones de Zuñiga (2019) establece una fuerte correlación entre el proceso administrativo y el control interno ( $\rho = .788$ ), además de observar una conexión significativa entre el control interno y las dimensiones de planificación, organización, dirección y control. Por su parte, Peralta (2021) y Mere (2020) señala una asociación directa y notable entre el control interno y la gestión ( $\rho = .867$ ;  $\rho=.683$ ). Iglesia (2019) identifica una correlación moderada entre la gestión administrativa y el control interno de gastos ( $\rho = .651$ ). Cervantes (2022) detecta una asociación moderada entre el control interno y la gestión ( $\rho = .524$ ). Estos resultados confirman lo hallado en la investigación, concluyendo que las practicas adecuadas de control interno se asocia de manera importante con la GA.

Los estudios previos apoyan la conclusión de que una práctica adecuada de control interno está asociada con una mejora en la gestión administrativa. Las correlaciones varían, pero en general, los estudios confirman que el CI es un predictor significativo de la GA, lo cual es consistente con el modelo COSO que enfatiza la influencia directa del control interno en la eficacia de la gestión (Marín, 2014).

Los estudios previos también alinean con los principios de la teoría clásica, donde una gestión eficaz se fundamenta en un control estructurado y bien implementado. Las variaciones en las correlaciones pueden reflejar diferencias en la aplicación práctica de estos principios o en la forma en que las variables fueron medidas en cada estudio. Sin embargo, la tendencia general de que un buen control interno contribuye a una mejor gestión administrativa respalda los principios de la teoría clásica, que subraya la importancia de una estructura y control adecuados para una administración efectiva (Bertoglio, 1982).

Como objetivo específico 1, se tuvo el describir el nivel de eficacia del CI de una CSJ del Perú, 2024; en donde se obtuvo que el 67% de los trabajadores perciben un nivel eficaz del CI, mientras que el 30% perciben un nivel regular y el 3% malo.

Comparando con antecedentes, Vera (2022) también encontró una percepción positiva del control interno, aunque a un nivel ligeramente inferior, con el 82% de los trabajadores indicando un nivel promedio en la dimensión del ambiente de control. Estos resultados son similares, aunque ligeramente inferior, reflejando n contexto en el que, aunque hay una percepción positiva del control interno, las prácticas podrían no estar completamente alineadas con los estándares de RSC. La diferencia en los porcentajes puede sugerir variaciones en la implementación o en la percepción de la responsabilidad social en distintas organizaciones o contextos.

Esta información se puede explicar desde la teoría de responsabilidad social corporativa (RSC), pueden interpretarse desde la perspectiva de cómo la organización cumple con sus responsabilidades hacia sus varios grupos de interés, como los empleados y la comunidad en general (Duque et al., 2013). El hecho de que el 67% de los trabajadores perciban un nivel eficaz del CI indica un nivel satisfactorio de gestión interna, lo cual es crucial para la RSC. Esto sugiere que la Corte está cumpliendo con su responsabilidad de implementar prácticas de control que aseguren la eficacia y la protección de los recursos y activos judiciales.

Como objetivo específico 2, se tuvo también el describir el nivel de eficacia de la GA de una CSJ del Perú, 2024; en donde se evidenció que los niveles de GA revelan que la mayoría de los casos estudiados (68%) se clasificaron como eficaz, lo que sugiere que la GA generalmente se realiza de manera satisfactoria en el contexto evaluado. Por otro lado, el 30% de los casos se clasificaron como de nivel medio, esto sugiere que existe espacio para mejorar y perfeccionar aún más los procesos administrativos.

Comparando con antecedentes como el de Mere (2020), encontró un nivel regular en la gestión (62.6%), también Zúñiga (2019), encontró que el 71% de los trabajadores indicaron un nivel acuerdo para esta variable; mientras que Cervantes (2022), en su investigación encontró un nivel regular en la gestión (45%).



En relación a la teoría de la administración científica (Barba, 2010), sugiere que los principios de organización y optimización de procesos, propios de la administración científica, están siendo aplicados efectivamente. Estos principios incluyen la estandarización de procedimientos para eliminar variabilidades innecesarias, la asignación de tareas basadas en la especialización y habilidades específicas, y la implementación de sistemas de incentivos que fomenten la productividad y el rendimiento individual y grupal.

Sin embargo, la identificación de casos clasificados como de nivel medio indica áreas donde aún es posible aplicar mejoras; desde la perspectiva de la administración científica, estos casos podrían ser vistos como oportunidades para implementar métodos de trabajo más eficientes, revisar y optimizar los flujos de trabajo, y capacitar al personal en nuevas técnicas que mejoren la productividad y reduzcan el tiempo de ejecución de tareas. Esto no solo busca incrementar la eficacia operativa, sino también promover un ambiente organizacional más eficaz y competitivo, alineado con los principios de mejora continua propios de la administración científica.

En relación al objetivo específico 3, Se estableció una correlación positiva, robusta y directa entre las dos variables ( $r= 0.798$ ;  $p<.001$ ). Esto implica que a medida que la influencia del ambiente de control aumenta, también mejora la GA, y viceversa, también se identificó que alrededor del 63.6% de la variabilidad en la GA puede atribuirse a la influencia del ambiente de control.

Estudios como el de Mere (2020) confirma dimensiones similares evaluadas como el control preventivo y la variable gestión administrativa poseen una relación importante ( $\rho=.629$ ), también Iglesia (2019) en su estudio encontró una relación directa entre la dimensión ambiente de control y gestión ( $\rho=.418$ ).

Según la teoría de la administración pública, el ambiente de control, que incluye aspectos como la transparencia, la responsabilidad y la integridad organizacional, juega un papel fundamental en la eficacia de la GA (De la Cruz y Delgado, 2021). Un ambiente de control sólido crea las condiciones necesarias para que colaboradores actúen de manera ética y eficiente, asegurando la correcta implementación de políticas y

procedimientos que aseguran el buen funcionamiento de la administración judicial (Galindo, 2016).

Desde la perspectiva de la teoría clásica de la administración, desarrollada por Fayol y otros, la relación positiva y fuerte encontrada entre el ambiente de control y la GA sugiere que principios como la claridad de la estructura organizacional, la adecuada distribución de autoridad y responsabilidades, y la aplicación de normas y procedimientos bien definidos son cruciales (Jiménez et al., 2018). Estos principios contribuyen a una GA eficaz al establecer las bases para la coordinación efectiva de actividades y la realización de decisiones informadas. Así, la presencia de un ambiente de control positivo facilita que los gestores administrativos operen en un entorno estable y predecible, donde pueden concentrarse en alcanzar los objetivos institucionales con eficacia y eficiencia.

En relación al objetivo específico 4, se estableció una correlación positiva y fuerte entre la evaluación de riesgos y GA ( $r=.740$ ;  $p<.001$ ). Además, el coeficiente de determinación  $r^2=.547$  indica que aproximadamente el 54.7% de la variabilidad en la GA puede ser explicada por la variabilidad en la evaluación de riesgos. Estos hallazgos resaltan la importancia crítica de una evaluación de riesgos efectiva como un factor clave que contribuye a la mejora de la GA.

Algunos antecedentes que se han encontrado para confirmar estos resultados son los hallados por Iglesia (2019) el cual encontró relación importante entre evaluación de riesgos y gestión administrativa ( $\rho=.418$ ). Mientras que Peralta (2021), en su investigación corroboró lo hallado encontrando en una dimensión de valoración de riesgos se asocia de manera moderada con GA ( $\rho=.603$ ), estos datos encontrados ayudan a corroborar lo planteado en esta investigación

Estos datos hallados se pueden explicar desde la teoría clásica de la administración, la correlación positiva y fuerte encontrada entre la evaluación de riesgos y la GA indica que la consideración sistemática de riesgos contribuye a una toma de decisiones más informada y prudente. Los fundamentos de planificación, coordinación, liderazgo y supervisión delineados por los teóricos clásicos como Fayol son fundamentales aquí: una evaluación rigurosa de los riesgos permite planificar

adecuadamente las actividades administrativas, organizar los recursos de manera eficiente, dirigir acciones estratégicas con mayor certeza y controlar los resultados esperados de manera efectiva (Jiménez et al., 2018).

Según el objetivo específico 5, se estableció el impacto de las actividades de control en la GA, donde se observó un coeficiente de correlación de  $r=0.867$ , señalando una correlación muy fuerte y positiva entre las actividades de control y la GA. Asimismo, alrededor del 75.1% de la variabilidad en la GA puede ser atribuida a las actividades de control. Este resultado hallado se puede evidenciar y corroborar con lo encontrado por Peralta (2021), en donde en una dimensión similar denominada entornos de control en donde evidenció una relación importante con la GA ( $\rho=.714$ ). Sin embargo, es importante destacar que la fuerza de esta relación puede variar dependiendo del contexto organizacional y de las características específicas de cada institución.

Desde una perspectiva teórica, estos resultados pueden interpretarse a través de la teoría de la contingencia (Porporato y Waweru, 2011). Esta teoría sugiere que la efectividad de las prácticas de control, incluyendo las actividades de control, depende de las características particulares del entorno organizacional. En el caso de las organizaciones judiciales, la necesidad de transparencia, integridad y eficiencia puede exigir un sistema de control interno sólido y bien comunicado.

Asimismo, la teoría de la agencia ofrece una explicación complementaria. La correlación encontrada puede entenderse como un mecanismo para alinear los objetivos de los administradores con los de los stakeholders, como los ciudadanos y las autoridades judiciales. Al mejorar las actividades de control, se reduce la asimetría informativa y se fomenta un mayor control sobre las acciones de los administradores (Duque et al., 2013).

En línea con los argumentos se menciona que el fortalecimiento de las actividades de control, puede ser una respuesta a las demandas de una administración judicial más eficiente y transparente. Una gestión de la información efectiva contribuye a una toma de decisiones más informada, a una mayor rendición de cuentas y a una mejora en la percepción de la legitimidad de la institución.

Según el objetivo 6, se estableció la influencia de la información y comunicación en la GA, obteniendo una correlación es  $r=.786$ , lo que indica una relación moderada entre el monitoreo y la GA. Esto sugiere que a medida que mejora el monitoreo, también tiende a mejorar la GA, y viceversa. Se identificó que el 61.7% de la variabilidad en la GA puede ser explicada por la variabilidad en el monitoreo. Esto subraya la importancia del monitoreo como un factor significativo que contribuye a la mejora de la GA.

En comparación, Peralta (2021) realizó una investigación de maestría en la que también se observó una asociación significativa entre la información y el control, con una correlación de  $\rho = .714$ . Aunque la correlación reportada por Peralta es ligeramente inferior a la encontrada en el presente estudio, ambos estudios coinciden en resaltar la importancia de la información y el monitoreo para mejorar la gestión administrativa. Estos resultados refuerzan la idea de que una gestión eficiente está estrechamente relacionada con prácticas efectivas de monitoreo y control.

Desde la perspectiva de la teoría de la agencia, la correlación positiva encontrada entre la gestión de la información y la comunicación y la gestión administrativa puede interpretarse como una indicación de cómo un manejo efectivo de la información y la comunicación ayuda a reducir las asimetrías de información y a mejorar la transparencia dentro de la organización (Pérez et al., 2000). La teoría de la agencia subraya que los administradores (agentes) deben proporcionar información clara y precisa a los principales interesados (principales), como jueces, funcionarios y ciudadanos, para asegurar que los intereses de estos grupos estén adecuadamente representados y protegidos (Matinheikki et al., 2022). En el contexto de la Corte Superior de Justicia, una gestión eficaz de la información no solo facilita el acceso a datos relevantes para todos los actores involucrados, sino que también contribuye a una toma de decisiones más informada y efectiva. Esto, a su vez, mejora la administración judicial en su conjunto al asegurar que la información necesaria esté disponible para realizar funciones de manera eficiente y para apoyar la toma de decisiones que benefician a toda la administración judicial (Duque et al., 2013). Por lo tanto, los hallazgos reflejan cómo una comunicación y manejo adecuados de la información pueden ser cruciales para optimizar la gestión administrativa en instituciones judiciales.

Según el objetivo 7, se estableció el impacto del monitoreo en la GA, revelando una correlación muy alta y positiva entre ambas variables con un coeficiente de correlación de  $r=0.867$ . Además, el 75.1% de la variabilidad en la GA puede ser atribuida a la influencia del monitoreo. Este resultado destaca la relevancia crucial de esta dimensión como un factor significativo para mejorar la GA.

En comparación, Zúñiga (2019) investigó una dimensión similar denominada control y encontró una asociación notable con la GA, con un coeficiente de rho = .663. Aunque la correlación reportada por Zúñiga es menor que la obtenida en el presente estudio, ambos estudios coinciden en que el control, al igual que el monitoreo, es un factor importante en la mejora de la gestión administrativa. La diferencia en la magnitud de la correlación puede reflejar variaciones en la implementación de los mecanismos de control o en el contexto de cada investigación, pero en general, ambos resultados subrayan la relevancia del control y el monitoreo para optimizar la gestión administrativa.

Desde la teoría de las relaciones humanas, la alta correlación positiva entre el monitoreo y la gestión administrativa (GA) puede interpretarse como un reflejo de cómo el monitoreo afecta las dinámicas sociales y organizacionales dentro de la corte (Sandoval, 2015). Esta teoría resalta la importancia de las relaciones interpersonales, la comunicación efectiva y el liderazgo participativo en la consecución de los objetivos organizacionales. Un monitoreo adecuado no solo asegura el cumplimiento de normas y procedimientos, sino que también fomenta un ambiente de trabajo colaborativo y de apoyo mutuo entre empleados y líderes administrativos. En el contexto de la Corte Superior de Justicia (CSJ), un monitoreo efectivo puede mejorar la GA al promover una comunicación abierta, una retroalimentación constructiva y el desarrollo de relaciones laborales positivas, elementos cruciales para la eficacia y el bienestar organizacional.

## V. CONCLUSIONES

El control interno influye de manera directa y de nivel alto y significativa en la gestión administrativa en trabajadores de una corte superior de justicia. A la vez, se determinó que el control interno influye fuertemente en la gestión administrativa. Corroborando que el conjunto de acciones y estrategias implementadas en la entidad para mitigar los riesgos, impactan en el nivel de eficacia de los procedimientos administrativos.

Se identificó que más de la mitad de trabajadores percibió un nivel eficaz del control interno, mientras que menos de la mitad se ubica en un nivel medio e ineficaz; sin embargo, las dimensiones de evaluación de riesgos y actividades de control presentan una tendencia negativa, y las dimensiones de monitoreo, información y comunicación, y ambiente de control mostraron tendencia positiva. Las dimensiones de evaluación de riesgos y actividades de control muestran una tendencia negativa, lo que podría indicar áreas donde se necesita mejorar la implementación y efectividad de estas prácticas dentro de la corte.

Respecto a la gestión administrativa, según la percepción de los trabajadores, más de la mitad de estos, indicaron un nivel eficaz, sin embargo, cerca de la mitad presentó un nivel ineficaz y medio. Sin embargo, las dimensiones de control y planeación presentan una tendencia moderada, lo que indicaría mejorar estos factores. Por otro lado, las dimensiones de dirección y organización presentan niveles eficientes. Estas dimensiones de control y planeación muestran una tendencia moderada, lo que indica que podrían beneficiarse de mejoras para fortalecer la efectividad y la eficacia en la gestión administrativa.

La dimensión de influencia del ambiente de control influye de manera directa, fuerte y significativamente a la gestión administrativa en trabajadores de una corte superior de justicia. Esto también estableció que la influencia del ambiente de control se asocia de manera fuerte en la gestión administrativa. Los hallazgos destacan que un ambiente de control favorable tiene un impacto significativo en la calidad y eficacia de la gestión administrativa.

La dimensión evaluación de riesgos influye de manera directa y de nivel alto y significativa, a la gestión administrativa en trabajadores de una corte superior de justicia. Esto también estableció que la evaluación de riesgos influye de manera fuerte en la gestión administrativa. Esto se entendería que las mejoras sustanciales en la eficacia operativa y en la mitigación de posibles riesgos que puedan afectar el funcionamiento diario y la calidad del servicio que ofrecen.

La dimensión actividades de control influye de manera directa y de nivel alto y significativa a la gestión administrativa en trabajadores de una corte superior de justicia. Esto también estableció que actividades de control influye fuertemente en la gestión administrativa. Esto corrobora que mejorar las actividades de control puede fortalecer la capacidad de la corte para gestionar recursos, minimizar riesgos y garantizar la transparencia y la calidad en la administración de justicia.

La dimensión influencia de la información y comunicación, influye de manera directa y de nivel alto y significativa, a la gestión administrativa en trabajadores de una corte superior de justicia. Esto también estableció que actividades de control influye fuertemente a la gestión administrativa. Esta dimensión no solo está estrechamente vinculada con la gestión administrativa, sino que explica una parte significativa de cómo se manejan las operaciones judiciales y se toman decisiones, por lo tanto, mejorar la gestión de la información puede aumentar la eficacia, la transparencia y la calidad de los servicios judiciales ofrecidos.

La dimensión monitoreo influye de manera directa y de nivel alto y significativa, a la gestión administrativa en trabajadores de una corte superior de justicia. Esto también estableció que actividades de control influye fuertemente en la gestión administrativa. Esta dimensión no solo está estrechamente vinculada con la gestión administrativa, sino que explica una parte significativa de cómo se supervisan y controlan las operaciones diarias. Mejorar el monitoreo puede fortalecer la capacidad de la corte para detectar problemas temprano, tomar decisiones informadas y mantener altos estándares de eficacia.

## VI. RECOMENDACIONES

Se recomienda a los funcionarios encargados de la gestión administrativa de una corte superior de justicia realizar una evaluación detallada de los procesos administrativos identificados como de nivel medio, como el control y la planeación. Esta evaluación debe incluir un análisis exhaustivo de las prácticas actuales para identificar áreas de mejora y puntos críticos que afecten la eficacia y efectividad. Implementar estrategias específicas para optimizar estos procesos es crucial para elevar el nivel de eficacia general de la gestión administrativa, asegurando una mejor utilización de recursos, gestión adecuada de riesgos y cumplimiento de objetivos estratégicos, lo que fortalece la capacidad operativa interna y mejora la calidad del servicio judicial ofrecido (Barreto, 2023).

A los funcionarios a cargo del control interno se les recomienda implementar un programa continuo de mejora que incluya revisiones periódicas de los procedimientos existentes, capacitación regular del personal en prácticas actualizadas y la actualización continua de políticas y procedimientos. Para Benites (2024) esto tiene como objetivo fortalecer aún más la influencia positiva del control interno en la gestión administrativa al mejorar la supervisión y el cumplimiento normativo, mitigar riesgos de manera efectiva y promover una cultura organizacional centrada en la eficacia y la transparencia.

A los funcionarios responsables de la entidad de justicia, se les sugiere fortalecer la influencia positiva del ambiente de control en la gestión administrativa mediante la mejora de la comunicación interna y la transparencia organizacional. Esto implica asegurar que las políticas y prácticas institucionales reflejen los estándares más altos de integridad y responsabilidad, promoviendo así una cultura organizacional que respalde la eficacia operativa y la confianza pública (Cañarte y Morán, 2021).

A los funcionarios responsables de la gestión administrativa, se recomienda desarrollar y mantener un sistema robusto de evaluación de riesgos que facilite la identificación temprana y la gestión proactiva de los riesgos potenciales. Esto implica integrar estos procesos en la planificación estratégica y operativa de la administración judicial, asegurando así una gestión eficaz y anticipada de los riesgos que puedan afectar las operaciones y la calidad del servicio judicial ofrecido (Catagua et al., 2023).



Se sugiere a los funcionarios implementar plataformas y herramientas tecnológicas que faciliten el acceso ágil y seguro a la información relevante. Además, es crucial promover una cultura organizacional que valore y fomente una comunicación abierta y transparente entre todos los niveles de la corte. Esto no solo optimiza la gestión de información crítica, sino que también fortalece la colaboración interna y la eficacia operativa (De la Cruz y Delgado, 2021), mejorando así la calidad y la efectividad de los servicios judiciales ofrecidos.

## REFERENCIAS

- Aguilar, C. (2021). *Propuesta de control interno para mejorar la gestión de la administración financiera en la Municipalidad Provincial de Mariscal Cáceres, 2020*, [Tesis de maestría, Universidad César Vallejo, Perú]. <https://repositorio.ucv.edu.pe/handle/20.500.12692/57227>
- Alabdullah, T. (2021). New Insights to Investigate the Impact of Internal Control Mechanisms on Firm Performance: A Study in Oman. *Riset Akuntansi dan Keuangan Indonesia*, 6(2), 205-214. <https://journals.ums.ac.id/index.php/reaksi/article/view/15842>
- Almashhadani, M. (2021). Internal Control Mechanisms, CSR, and Profitability: A. *International Journal of Business and Management Invention*, 10(12), 38-43. [https://www.researchgate.net/profile/Mohammed-Almashhadani-2/publication/357322546\\_Internal\\_Control\\_Mechanisms\\_CSR\\_and\\_Profitability\\_A\\_Discussion/links/61c6885cb8305f7c4bfca0e1/Internal-Control-Mechanisms-CSR-and-Profitability-A-Discussion.pdf](https://www.researchgate.net/profile/Mohammed-Almashhadani-2/publication/357322546_Internal_Control_Mechanisms_CSR_and_Profitability_A_Discussion/links/61c6885cb8305f7c4bfca0e1/Internal-Control-Mechanisms-CSR-and-Profitability-A-Discussion.pdf)
- Arroyo, N., Guzmán, F. & Hurtado, E. (2019). El control interno y la importancia de su aplicación en las compañías. *Observatorio de la economía Latinoamericana*, <https://www.eumed.net/rev/oel/2019/08/control-interno-companias.html>
- Azabache, G. (2022). *Gestión administrativa y control interno en una entidad pública, Chimbote 2022*. [Tesis de maestría, Universidad César Vallejo, 2020]. <https://repositorio.ucv.edu.pe/handle/20.500.12692/100891>
- Bautista, J. (2021). *Propuesta de gestión administrativa para mejorar el desempeño laboral en la Municipalidad Provincial de San Martín, 2020*. [Tesis de doctorado, Universidad César Vallejo, 2020]. <https://repositorio.ucv.edu.pe/handle/20.500.12692/56293>
- Barba, A. (2010). *Frederick Winslow Taylor y la administración científica: contexto, realidad y mitos*. <https://gestionyestrategia.azc.uam.mx/index.php/rge/article/view/103>

- Barreto, D. (2023). Control interno y la gestión administrativa. Una revisión sistemática del 2020 al 2022. *Ciencia Latina Revista Científica Multidisciplinar*, 7(1), 6697-6712. <https://ciencialatina.org/index.php/cienciala/article/view/4918>
- Bellomo, S., & Oszlak, O. (2020). *Desafíos de la administración pública en el contexto de la Revolución 4.0*. Konrad Adenauer Stiftung. <http://repositorio.cedes.org/handle/123456789/4571>
- Benítez, F. (2024). Control interno en las entidades públicas del Paraguay: un análisis de la normativa vigente implementada. *Ciencias Económicas ISSN-2788-6425*, 5(9), 19-32. <https://revistascientificas.una.py/index.php/reco/article/view/4252>
- Bernal, D., Henao, H., & Luis, R. (2020). El papel que desempeña las entidades controladoras frente a los hallazgos frente al informe de auditoría en el caso Odebrecht. *Pensamiento Republicano*, (12), 11-22. <http://ojs.urepublicana.edu.co/index.php/pensamientorepublicano/article/view/728>
- Bertoglio, O. (1982). *Introducción a la teoría general de sistemas*. Santiago de Chile: Editorial limusa. <https://books.google.es/books?hl=es&lr=&id=4bVvTLvHVzMC&oi=fnd&pg=PA17&dq=teor%C3%ADa+de+los+sistemas&ots=RIY3DQskgc&sig=HQXkG5Zm9YDQScrjDh9oRAu96So#v=onepage&q=teor%C3%ADa%20de%20los%20sistemas&f=false>
- Cachay, L. M. T., Couto, G., Pimentel, P., & Castanho, R. A. (2022). Internal Control and Its Application in Public Management: a Literature Review. *WSEAS Transactions on Business and Economics*, 19, 326-337. <https://wseas.com/journals/articles.php?id=2302>
- Camilo, L., & Castro, H. (2021). La gestión documental y el control interno: Un binomio indispensable. *Santiago*, 1(1), 118-129. <https://santiago.uo.edu.cu/index.php/stgo/article/view/5190>
- Cañarte, B. J. S., & Morán, K. G. R. (2021). El control interno y su incidencia en la gestión administrativa del GAD Pedro Carbo, Ecuador. *Dominio de las Ciencias*, 7(6), 162-179. <https://dialnet.unirioja.es/servlet/articulo?codigo=8383795>

- Castillo, H., Morales, L., & Espinoza, N. (2023). La importancia del control interno contable en la gestión efectiva de las empresas. *Ciencia Latina Revista Científica Multidisciplinar*, 7(4), 1635-1647. <https://ciencialatina.org/index.php/cienciala/article/view/6981>
- Catagua, M. L., Pinargote, M. F., & Mendoza, M. E. (2023). Control interno y modelo COSO en la gestión administrativa y financiera empresarial. *Podium*, (44), 151-166. [http://scielo.senescyt.gob.ec/scielo.php?pid=S2588-09692023000200151&script=sci\\_arttext](http://scielo.senescyt.gob.ec/scielo.php?pid=S2588-09692023000200151&script=sci_arttext)
- Cervantes, J. (2022). *Control Interno y su influencia en la gestión de tesorería en la corte superior de justicia*, Apurímac, 2021. [Tesis de maestría, Universidad César Vallejo, Lima, Perú]. <https://repositorio.ucv.edu.pe/handle/20500.12692/84062>
- Chacón, J. (2020). El sistema de control interno institucional, la atención de denuncias y el rol de la Auditoría Interna en la lucha contra la corrupción. *Revista de derecho de la Hacienda Pública*, 1 (15), 77-100. <http://agora.edu.es/servlet/articulo?codigo=7958160>
- Contraloría General de la República (2022). *Contraloría presentó el Índice de Corrupción (INCO) a nivel nacional*. <https://www.gob.pe/institucion/contraloria/noticias/678202-contraloria-presento-el-indice-de-corrupcion-inco-a-nivel-nacional>
- Corporate Compliance Insights (2024). Latin America Corruption Survey. [https://www.corporatecomplianceinsights.com/wp-content/uploads/2024/04/Miller-and-Chevalier\\_2024-Latin-America-Corruption-Survey.pdf](https://www.corporatecomplianceinsights.com/wp-content/uploads/2024/04/Miller-and-Chevalier_2024-Latin-America-Corruption-Survey.pdf)
- Correa, S., & Bardales, J. (2020). El control interno en el proceso de contrataciones en las instituciones públicas. *Ciencia Latina Revista Científica Multidisciplinar*, 4(2), 1333-1350. <https://www.ciencialatina.org/index.php/cienciala/article/view/159>
- Cortés, A. (2019). El control interno como proceso administrativo para las PYMES. *Revista FAECO sapiens*, 2(2). <https://d1wqtxts1xzle7.cloudfront.net/102195959/478588266->

libre.pdf?1684044946=&response-content-  
disposition=inline%3B+filename%3DEI\_control\_interno\_como\_proceso\_administ.  
pdf&Expires=1723341162&Signature=ZXPTgLt6Um8rgm4rYIPCTD28VW~9UXL  
RE586TeViTLww2TL5FWrmzKdVI1V0hok8YTXpz8icLQnaCmHQ2e48BW4VVD  
Yetaq0TJ~T3Xs1~wGNUR-  
IBaWi6LWVctIEj5ZI6Pd7Zp1pDWaStdJH4tCXiJjeTOZycWHWYNZ6XaAa6ntkuP  
3Bdmu8zx7~FRHa9Xc8sqCMDG9rEZZInZUw~o~6bTpXeZ~TgOmSwQWdZtlnW  
lqmUclaLqHbpIRsbM-ENqSH4nIRwcuDQ-  
5jm3~2D30w8ncjyi81rWjZR~M743aD~6-1-  
ebVhhsUvzcwUpKwVVCYo4WkuRFm12bgHUPRm8ztg\_\_&Key-Pair-  
Id=APKAJLOHF5GGSLRBV4ZA

De La Cruz, L., & Delgado, F. (2021). Evolución del control interno hacia una gestión integrada al control de gestión. *Estudios de la Gestión: revista internacional de administración*, (10), 211-230.  
<https://revistas.uasb.edu.ec/index.php/eg/article/view/2861>

Diario Oficial El Peruano (2006). *Modifican la Directiva N° 006-2019-CG/INTEG “Implementación del Sistema de Control Interno de las entidades del Estado”, aprobada mediante Resolución de Contraloría N° 146-2019-CG.*  
<https://busquedas.elperuano.pe/dispositivo/NL/2155079-1>

Diario Oficial El Peruano (2023). *Ley de Control Interno de las Entidades del Estado N°28716*  
[https://cdn.www.gob.pe/uploads/document/file/477577/Ley\\_N\\_28716.pdf?v=1579639311](https://cdn.www.gob.pe/uploads/document/file/477577/Ley_N_28716.pdf?v=1579639311)

Díaz, A., & Rodríguez, J. (2000). Responsabilidad y rendición de cuentas en el modelo contable público. *Revista Española de Financiación y Contabilidad*, 931-964.  
<https://www.jstor.org/stable/42784019>

Duque, Y., Cardona, M., & Rendón, J. (2013). Responsabilidad Social Empresarial: Teorías, índices, estándares y certificaciones. *Cuadernos de Administración (Universidad del Valle)*, 29(50), 178-206.

[http://www.scielo.org.co/scielo.php?pid=S0120-46452013000200009&script=sci\\_arttext](http://www.scielo.org.co/scielo.php?pid=S0120-46452013000200009&script=sci_arttext)

Escobar, H., Surichaqui, L., & Calvanapón, F. (2023). Control interno en la rentabilidad de una empresa de servicios generales-Perú. *Visión de futuro*, 27(1), 160-181. <http://www.scielo.org.ar/pdf/vf/v27n1/1668-8708-vf-27-01-00160.pdf>

Fernandhytia, F., & Muslichah, M. (2020). The effect of internal control, individual morality and ethical value on accounting fraud tendency. *Media Ekonomi Dan Manajemen*, 35(1), 112-127. <http://jurnal.untagsmg.ac.id/index.php/fe/article/view/1343>

Galindo, M. (2016). *Teoría de la administración pública*. Editorial Purruá. <https://repositorio.21.edu.ar/bitstream/handle/ues21/12816/TEORIA%20DE%20LA%20ADMINISTRACION%20PUBLICA.pdf>

Handoyo, B. & Bayunitri, B. (2021). The influence of internal audit and internal control toward fraud prevention. *International Journal of Financial, Accounting, and Management*, 3(1), 45-64. <https://goodwoodpub.com/index.php/ijfam/article/view/181>

Harasheh, M., & Provasi, R. (2023). A need for assurance: Do internal control systems integrate environmental, social, and governance factors?. *Corporate Social Responsibility and Environmental Management*, 30(1), 384-401. <https://onlinelibrary.wiley.com/doi/abs/10.1002/CSR.2361>

Hernández, M., Moreno, M., & Arroyo, A. (2012). Una revisión de las principales teorías aplicables al capital intelectual. *Revista nacional de administración*, 3(2), 35-48. <https://revistas.uned.ac.cr/index.php/rna/article/view/486>

Hernández, R. y Mendoza, C. (2018). *Metodología de la investigación. Las rutas cuantitativa, cualitativa y mixta*. México: McGraw Hill. <https://www.semanticscholar.org/paper/METODOLOG%3%8DA-DE-LA-INVESTIGACI%3%93N-Fundamentales-M%3%A9todo/3e42246ee04eeab4fcef7b4bd80c13c59bc21292?p2df>

- Iglesia, F. (2019). La gestión administrativa y el control del gasto del fondo de tesorería de la corte superior de justicia de Tacna, 2017. [Tesis de maestría, Universidad Privada de Tacna, Perú]. <https://repositorio.unica.edu.pe/items/ca11c46d-5641-4ef9-98b9-b2a1d8144384>
- Jiménez, R., Calderón, P., & Vargas-Hernández, J. (2018). Teorías clásicas de las organizaciones y el Gung Ho. *Visión de futuro*, 22(1), 0-0. [http://www.scielo.org.ar/scielo.php?pid=S1668-87082018000100001&script=sci\\_arttext](http://www.scielo.org.ar/scielo.php?pid=S1668-87082018000100001&script=sci_arttext)
- Lotero, R. (2007). Teoría del riesgo en mercados financieros: una visión teórica. *Cuadernos*. <https://revistas.unbosque.edu.co/index.php/cuaderlam/article/view/1503>
- Manuhutu, M. A., Uktolseja, L. J., Sitaniapessy, S. F., Maradesa, C. A., Manuhutu, M., & Manuhutu, A. (2021). Implementation of the General Administrative Management Information System at Victory University of Sorong. *IJISTECH (International Journal of Information System and Technology)*, 5(2), 136-142. <https://ijistech.org/ijistech/index.php/ijistech/article/view/124>
- Marín, M. (2014). El control interno basado en el modelo COSO. *Revista de Investigación Valor Contable*, 1(1). [https://rivc.upeu.edu.pe/index.php/ri\\_vc/article/view/832](https://rivc.upeu.edu.pe/index.php/ri_vc/article/view/832)
- Marín, J., Melgar, A., & Castaño, C. (1989). Teoría y técnicas de desarrollo organizacional. v. 4. *Documentos Técnicos Guatemala* 10(1). 11 – 33. <https://iris.paho.org/handle/10665.2/10061>
- Marpi, Y. (2022). The Dynamics of Judicial Administration in the Rule of Law Management System. *Eligible: Journal of Social Sciences*, 1(1), 44-49. [https://d1wqtxts1xzle7.cloudfront.net/86321373/10-libre.pdf?1653278918=&response-content-disposition=inline%3B+filename%3DThe\\_Dynamics\\_of\\_Judicial\\_Administration.pdf&Expires=1723320226&Signature=XRNTcJwK8eVwRM9spBFqszsv2zk1-bclxUaRUqc7WGbJcYV7-oK3SQQ2QS2BV55B6N2PAu~AboYvcIX~i5CHPGVjgnc7p3vg7ysMA8~GDVV30](https://d1wqtxts1xzle7.cloudfront.net/86321373/10-libre.pdf?1653278918=&response-content-disposition=inline%3B+filename%3DThe_Dynamics_of_Judicial_Administration.pdf&Expires=1723320226&Signature=XRNTcJwK8eVwRM9spBFqszsv2zk1-bclxUaRUqc7WGbJcYV7-oK3SQQ2QS2BV55B6N2PAu~AboYvcIX~i5CHPGVjgnc7p3vg7ysMA8~GDVV30)

baLmNpU5kPPRd4kqeGi86ZArrZp3kaz0NVEzcuPLCd9FfUM~Y7b8ql-  
vxTVEgqQATz~O66O9wdnxmKVnsp7eExA7FFUgnNxUhW8Wh~jIXO5L9RNxl  
w5cnAe0tMelUhj0Sg7ihAuESxwabASqYZSShoi2Knr64fg2Xmse9d9si20c-  
Lr6IBuL3pmyZ5ZGbS3qEWM2PleRjDv4rkH361On3Gf3gJw~fhZj7ZRQvftg\_&Key-  
Pair-Id=APKAJLOHF5GGSLRBV4ZA

Meléndez, J., & Bardales, J. (2020). Satisfacción laboral en la gestión administrativa. *Ciencia Latina Revista Científica Multidisciplinar*, 4(2), 1510-1523. <https://ciencialatina.org/index.php/cienciala/article/view/176>

Mendoza-Fernandez, V., & Moreira-Chóez, J. (2021). Procesos de Gestión Administrativa, un recorrido desde su origen. *Revista Científica FIPCAEC (Fomento de la investigación y publicación en Ciencias Administrativas, Económicas y Contables)*. ISSN: 2588-090X. *Polo de Capacitación, Investigación y Publicación (POCAIP)*, 6(3), 608-620. [https://d1wqtxts1xzle7.cloudfront.net/66783577/ARTICULO\\_Procesos\\_de\\_Gestion\\_Administrativa\\_un\\_recorrido\\_desde\\_su\\_origen-libre.pdf?1620007445=&response-content-disposition=inline%3B+filename%3DProcesos\\_de\\_Gestion\\_Administrativa\\_un\\_re.pdf&Expires=1723344796&Signature=eBiznSV8RIEr0YxZpD~3fMkoVEWEYBYkiYlihaDMhMvfqTm2GIGAMTpt3mx0Hme58eNUeSSMaIx6sr5Pu3AYKBqoY1yeIFKtlbtdMGxi3XpUZQTux8v~2AFOWqFarhJDsPW~AdlhqWYMz0FePEPVxgp2Pelg2LnHPnysrXI24iCROWjA7plvpKrZsd2tTIAD6YROM~3aNEIarABti6ASHskFbvr4XB6NGv~VbqR7J4mKdmfyz-k95DGZcSdbfENjTDTvuJ-TZNaOzQCMqBhUHYQfrlDbqsX3qBPusOLM1naKE5ZNHO5YPcp-Ufugft4kw1s5Av70RyN8kPuNd2QB3A\\_&Key-Pair-Id=APKAJLOHF5GGSLRBV4ZA](https://d1wqtxts1xzle7.cloudfront.net/66783577/ARTICULO_Procesos_de_Gestion_Administrativa_un_recorrido_desde_su_origen-libre.pdf?1620007445=&response-content-disposition=inline%3B+filename%3DProcesos_de_Gestion_Administrativa_un_re.pdf&Expires=1723344796&Signature=eBiznSV8RIEr0YxZpD~3fMkoVEWEYBYkiYlihaDMhMvfqTm2GIGAMTpt3mx0Hme58eNUeSSMaIx6sr5Pu3AYKBqoY1yeIFKtlbtdMGxi3XpUZQTux8v~2AFOWqFarhJDsPW~AdlhqWYMz0FePEPVxgp2Pelg2LnHPnysrXI24iCROWjA7plvpKrZsd2tTIAD6YROM~3aNEIarABti6ASHskFbvr4XB6NGv~VbqR7J4mKdmfyz-k95DGZcSdbfENjTDTvuJ-TZNaOzQCMqBhUHYQfrlDbqsX3qBPusOLM1naKE5ZNHO5YPcp-Ufugft4kw1s5Av70RyN8kPuNd2QB3A_&Key-Pair-Id=APKAJLOHF5GGSLRBV4ZA)

Mendoza, M., Montaña, F., Gaibor, C., & Gamboa, J. (2022). Análisis de la gestión administrativa y calidad del servicio de emergencias del Centro Tipo C San Rafael de Esmeraldas 2020. *Sapienza: International Journal of Interdisciplinary Studies*, 3(5), 69-80. <https://www.journals.sapienzaeditorial.com/index.php/SIJIS/article/view/446>



- Mere, A. (2020). *El Control Interno y su Incidencia en la Gestión Institucional de la Corte Superior de Justicia de Ica, año 2019*. [Tesis de maestría, Universidad Nacional San Luis Gonzaga, Ica, Perú]. <https://repositorio.unica.edu.pe/items/ca11c46d-5641-4ef9-98b9-b2a1d8144384>
- Momblanc, L. & Milán, H. (2020). La gestión documental y el control interno: un binomio indispensable. *Revista del Archivo Nacional*, 84(1-12), 9-26. <https://www.dgan.go.cr/ran/index.php/RAN/article/view/481>
- Morales, N., Toukoumidis, A., Guamán, I., & Caluguillin, A. (2020). Comunicación, ciudadanía y transparencia: Acceso a la información pública como herramienta de participación ciudadana en la gestión administrativa. *Revista Ibérica de Sistemas e Tecnologías de Informação*, (E26), 362-375. [https://www.researchgate.net/profile/Angel-Torres-Toukoumidis/publication/339178277\\_Comunicacion\\_ciudadania\\_y\\_transparencia\\_Acceso\\_a\\_la\\_informacion\\_publica\\_como\\_herramienta\\_de\\_participacion\\_ciudadana\\_en\\_la\\_gestion\\_administrativa/links/5e42cd6a299bf1cdb91f9f7f/Comunicacion-ciudadania-y-transparencia-Acceso-a-la-informacion-publica-como-herramienta-de-participacion-ciudadana-en-la-gestion-administrativa.pdf](https://www.researchgate.net/profile/Angel-Torres-Toukoumidis/publication/339178277_Comunicacion_ciudadania_y_transparencia_Acceso_a_la_informacion_publica_como_herramienta_de_participacion_ciudadana_en_la_gestion_administrativa/links/5e42cd6a299bf1cdb91f9f7f/Comunicacion-ciudadania-y-transparencia-Acceso-a-la-informacion-publica-como-herramienta-de-participacion-ciudadana-en-la-gestion-administrativa.pdf)
- Otoya, J. (2020). Corrupción en las contrataciones del Estado: El nefasto club de la construcción en el Perú. *Quipukamayoc*, 28(56), 87-94. <https://revistasinvestigacion.unmsm.edu.pe/index.php/quipu/article/view/17594>
- Peralta, M. E., Horna, E., Horna, E., & Heredia, F. D. (2023). Gestión administrativa en unidades de gestión educativa: una revisión literaria. *Revista Educación*, 47(1), 663-675. [https://www.scielo.sa.cr/scielo.php?script=sci\\_arttext&pid=S2215-26442023000100663](https://www.scielo.sa.cr/scielo.php?script=sci_arttext&pid=S2215-26442023000100663)
- Peralta, D. (2021). *Control Interno y la Gestión correcta de la caja chica de la Corte Superior de Justicia de Moquegua, año 2021*. [Tesis de maestría, Universidad César Vallejo, Lima, Perú]. <https://repositorio.ucv.edu.pe/handle/20500.12692/75496>

- Pérez, M., López, P. & Cantó, C. (2000). Las cooperativas en el marco de la teoría de la agencia. *CIRIEC-España, revista de economía pública, social y cooperativa*, (34), 169-188. <https://www.redalyc.org/pdf/174/17403407.pdf>
- Pérez, J., Paredes, M., López, S., Ayup, J., Cerón, E., Cuahquentzi, P., ... & Ortega, R. (2023). *Gestión administrativa e innovación: Una realidad en el desarrollo de las organizaciones*. Costa-Amic Editores. [https://books.google.com.pe/books?hl=es&lr=&id=16fREAAQBAJ&oi=fnd&pg=PA5&dq=Gesti%C3%B3n+administrativa+e+innovaci%C3%B3n:+Una+realidad+en+el+desarrollo+de+las+organizaciones&ots=rXz4PJgv3p&sig=c4Cx0D-T3ld38AtzbBubSYHvff0&redir\\_esc=y#v=onepage&q=Gesti%C3%B3n%20administrativa%20e%20innovaci%C3%B3n%3A%20Una%20realidad%20en%20el%20desarrollo%20de%20las%20organizaciones&f=false](https://books.google.com.pe/books?hl=es&lr=&id=16fREAAQBAJ&oi=fnd&pg=PA5&dq=Gesti%C3%B3n+administrativa+e+innovaci%C3%B3n:+Una+realidad+en+el+desarrollo+de+las+organizaciones&ots=rXz4PJgv3p&sig=c4Cx0D-T3ld38AtzbBubSYHvff0&redir_esc=y#v=onepage&q=Gesti%C3%B3n%20administrativa%20e%20innovaci%C3%B3n%3A%20Una%20realidad%20en%20el%20desarrollo%20de%20las%20organizaciones&f=false)
- Pimentel, Y. (2022). Control interno y la gestión de tesorería en una municipalidad provincial del Cusco, Perú. *Dominio de las Ciencias*, 8(3), 88. <https://dialnet.unirioja.es/servlet/articulo?codigo=8635265>
- Porporato, M., & Waweru, N. (2011). La teoría de la contingencia en contabilidad de gerencial: un repaso de la literatura anglosajona. *Revista iberoamericana de contabilidad de gestión*, 9(17), 1-16. [http://www.observatorio-iberoamericano.org/ricg/N%C2%BA\\_17/Marcela\\_Porporato\\_y\\_Nelson\\_Waweru.pdf](http://www.observatorio-iberoamericano.org/ricg/N%C2%BA_17/Marcela_Porporato_y_Nelson_Waweru.pdf)
- Pozo, S., & Ferreiro, A. (2020). El emprendimiento y el control interno con una perspectiva sistémica. Revisión bibliográfica. *Revista Estudios del Desarrollo Social: Cuba y América Latina*, 8(3). [http://scielo.sld.cu/scielo.php?pid=s2308-01322020000300006&script=sci\\_arttext](http://scielo.sld.cu/scielo.php?pid=s2308-01322020000300006&script=sci_arttext)
- Rodríguez, J. (2009). Control interno. Lima, Perú: Editorial san Marcos. <https://eselavega-cundinamarca.gov.co/wp-content/uploads/2020/05/7.2LV-Informe-General-Control-Interno-Trimestre-04-2019.pdf>
- Rodríguez, O. (2021). *La administración en la propiedad horizontal: Una guía para mejorar la gestión administrativa, contable y presupuestal*. Facultad de Ciencias

- de la Administración de la Universidad del Valle. [https://books.google.com.pe/books?hl=es&lr=&id=64hAEAAAQBAJ&oi=fnd&pg=PT48&dq=La+administraci%C3%B3n+en+la+propiedad+horizontal:+Una+gu%C3%ADa+para+mejorar+la+gesti%C3%B3n+administrativa,+contable+y+presupuestal&ots=trKmhAIFWa&sig=41xTtZogsYfu\\_5YaPPfjomyRKHc&redir\\_esc=y#v=onepage&q=La%20administraci%C3%B3n%20en%20la%20propiedad%20horizontal%3A%20Una%20gu%C3%ADa%20para%20mejorar%20la%20gesti%C3%B3n%20administrativa%2C%20contable%20y%20presupuestal&f=false](https://books.google.com.pe/books?hl=es&lr=&id=64hAEAAAQBAJ&oi=fnd&pg=PT48&dq=La+administraci%C3%B3n+en+la+propiedad+horizontal:+Una+gu%C3%ADa+para+mejorar+la+gesti%C3%B3n+administrativa,+contable+y+presupuestal&ots=trKmhAIFWa&sig=41xTtZogsYfu_5YaPPfjomyRKHc&redir_esc=y#v=onepage&q=La%20administraci%C3%B3n%20en%20la%20propiedad%20horizontal%3A%20Una%20gu%C3%ADa%20para%20mejorar%20la%20gesti%C3%B3n%20administrativa%2C%20contable%20y%20presupuestal&f=false)
- Sandoval, J. (2015). La teoría de las relaciones humanas: ¿un enfoque humanista real del trabajo? <https://repository.unipiloto.edu.co/handle/20.500.12277/8025>
- Sono, J. & Hernández, M. (2021). La gestión administrativa municipal. Una aproximación Conceptual. *Revista Iberoamericana de la Educación*. <http://revista-iberoamericana.org/index.php/es/article/view/95>
- Sumarni, S., Syam, A. R., & Sir, P. (2020). Analysis of archives management in the administration section in elementary schools. *AL-ASASIYYA: Journal Of Basic Education*, 5(1), 69-78. <http://journal.umpo.ac.id/index.php/al-asasiyya/article/view/2628>
- Susanto, S. (2020). E-court as the prevention efforts against the Indonesia judicial corruption. *Yustisia*, 9(1), 116-138. <https://jurnal.uns.ac.id/yustisia/article/view/41127>
- Tapullima, E. Reategui, M., & Risco, E. (2021). Control interno y gestión administrativa de la municipalidad provincial de Picota. *Balances*, 8(11), 81-89. <https://revistas.unas.edu.pe/index.php/Balances/article/view/198>
- Toctaquiza, C. & Peñaloza, V. (2021). Control interno jurídico administrativo para la toma de decisiones en el sector público. *Dilemas contemporáneos: educación, política y valores*, 9(SPE1). [https://www.scielo.org.mx/scielo.php?pid=S2007-78902021000800084&script=sci\\_arttext](https://www.scielo.org.mx/scielo.php?pid=S2007-78902021000800084&script=sci_arttext)
- Vera, E. (2022). *Control Interno Y Su Influencia En La Gestión Contable De La Corte Superior De Justicia De Ancash, Huaraz – 2021*. [Tesis de maestría, Universidad

César Vallejo, Huaraz, Perú].  
<https://repositorio.ucv.edu.pe/handle/20.500.12692/91572>

Yerrén, R. (2022). El sistema de control interno y la gestión pública: Una revisión sistemática. *Ciencia Latina Revista Científica Multidisciplinar*, 6(2), 2316-2335.  
<https://ciencialatina.org/index.php/cienciala/article/view/2030>

Zúñiga, H. (2019). *Control interno en el proceso administrativo de la Corte Superior de Justicia de Lima Norte, Independencia, 2019*. [Tesis de maestría, Universidad César Vallejo, Lima, Perú].  
<https://repositorio.ucv.edu.pe/handle/20.500.12692/42954>

**ANEXOS**

**Anexo 1. Operacionalización de la variable**

Var.	Definición Conceptual	Definición Operacional	Dimen.	Indicadores		N° de ítems	Escala medida/niveles
Control interno	Conjunto de acciones implementadas para una empresa para resguardar sus recursos, garantizar la precisión y confiabilidad de los registros contables y financieros, la impulsividad en las operaciones y estimula el acatamiento de las políticas y procedimientos establecidos (Mombiac Milán, 2020) y	Esta variable será evaluada a través del cuestionario dirigido a los funcionarios y servidores administrativos, para medir el nivel de eficacia del Control interno en la Corte Superior de Justicia, bajo las dimensiones de: ambiente de control, evaluación de riesgos, actividades de control, información y comunicación y monitoreo.	Ambiente de control	Políticas y procedimientos claros y comunicados.		1 - 2	<u>Escala:</u> Ordinal  <u>Niveles:</u>  <b>Eficaz</b> 140-190 <b>Regular:</b> 89-139  <b>Ineficaz:</b> 38 - 88
				Compromiso visible de la alta dirección.		3 - 4	
				Clima de confianza y transparencia.		5 - 6	
			Evaluación de riesgos	Identificación y evaluación de riesgos relevantes		7- 8	
				Asignación de responsabilidades para la gestión de riesgos.		9 -10	
				Monitoreo continuo.		11 - 12	
				Tiempo para mitigar riesgos.		13 - 14	
			Actividades de control	Políticas y procedimientos para operaciones efectivas y eficientes.		15 - 16	
				Implementación de controles preventivos, detectivos y correctivos.		17 - 18	
				Segregación de funciones.		19 - 20	
				Uso de herramientas de automatización.		21 - 22	
			Información y comunicación	Información precisa y oportuna.		23 - 24	
				Comunicación clara de roles y responsabilidades		25 - 26	
				Capacitación sobre controles y políticas		27 - 28	
				Impacto en el logro de objetivos organizacionales		29 - 30	
			Monitoreo	Establecimiento de mecanismos para monitoreo continuo.		31 - 32	
Realización de revisiones periódicas.		33 - 34					
Seguimiento de recomendaciones de Auditoría.		35 - 36					
Implementación de acciones correctivas.		37- 38					
Gestión administrativa	Conjunto de actividades, procesos y	Esta variable será evaluada a través del cuestionario dirigido a	Planificación	Establecimiento de objetivos y estrategias.		1-2	<u>Escala:</u> Ordinal
				Asignación de recursos.		3-4	
				Comunicación y difusión de planes.		5-6	

<p>decisiones que una organización lleva a cabo para estructurar, coordinar, guiar y supervisar sus recursos, con el propósito de lograr sus metas estratégicas (Bautista, 2021)</p>	<p>los funcionarios y servidores administrativos, con la finalidad de medir el nivel de eficacia de la gestión administrativa de una Corte Superior de Justicia del Perú, bajo las dimensiones de: planificación, organización, dirección y control.</p>	Organización	Definición de funciones y responsabilidades.	7-8	<p><b>Niveles:</b></p> <p><b>Eficaz:</b> 111-150</p> <p><b>Medio:</b> 71-110</p> <p><b>Ineficaz:</b> 30 - 70</p>
			transparencia y acceso a la información.	9-10	
			Gestión de riesgos y cumplimiento normativo.	11-12	
			Innovación y mejora continua.	13-14	
		Dirección	Toma de decisiones, basada en datos.	15-16	
			Cumplimiento de plazos y objetivos estratégicos.	17-18	
			gestión del cambio.	19-20	
			Liderazgo, compromiso, y motivación.	21-22	
		Control	Evaluación periódica y corrección de desviaciones.	23-24	
			Éxito en auditorías internas y externas.	25-26	
			riesgos identificados y mitigados.	27-28	
			Mejora continua de procesos.	29- 30	

## Anexo 2. Instrumentos de recolección de datos

### Escala valorativa para medir el “Control interno”

Colaboradores de la Institución:

El presente cuestionario, tiene como finalidad medir la eficacia del Control interno de una Corte Superior de Justicia del Perú, 2024. En tal sentido, agradece tu apoyo con tus percepciones, respecto al Control interno, no existe respuesta correcta o incorrecta es por ello que se les pide responder lo más sincero posible y así reproducir en los resultados las percepciones reales de ustedes los colaboradores.

Instrucciones:

A continuación, se presenta un conjunto de características sobre el control interno; cada una de ellas va seguida de cinco alternativas de respuesta que debes calificar. Responda las alternativas de respuesta según corresponda. Marque con una “X” la alternativa de respuesta que se adecue a su criterio.

Género:

Edad:

Totalmente en desacuerdo	En desacuerdo	Ni de acuerdo/ Ni desacuerdo	De acuerdo	Totalmente de acuerdo.

N.º	¿En qué medida valora Ud. ¿Las siguientes situaciones y aspectos sobre el sistema de control interno de nuestra entidad?	Totalmente en desacuerdo	En desacuerdo	Ni de acuerdo/ Ni	De acuerdo	Totalmente de acuerdo
<b>I. Ambiente de control</b>						
1	Las políticas y procedimientos de la Corte son fáciles de encontrar, comprender y aplicar en mi trabajo diario					
2	Recibo información oportuna sobre las actualizaciones de las políticas y procedimientos relevantes para mi puesto					
3	La alta dirección de la Corte participa activamente en la promoción y mejora del sistema de control interno.					
4	Las acciones y decisiones de la alta dirección reflejan un compromiso genuino con el control interno y la ética.					
5	Me siento seguro al reportar errores o posibles riesgos, sin temor a represalias.					
6	La información sobre las actividades y decisiones de la Corte es accesible y se comunica de manera transparente.					
<b>II. Evaluación de riesgos</b>						
7	En mi área, se realiza un análisis exhaustivo para identificar y evaluar los riesgos que podrían afectar el cumplimiento de los objetivos.					
8	Se utilizan métodos y herramientas apropiadas para evaluar el impacto potencial de los riesgos identificados					

9	Las responsabilidades para gestionar los riesgos identificados están claramente definidas y asignadas a personas con la autoridad y capacidad necesaria					
10	Existe un proceso formal para comunicar y actualizar las responsabilidades en la gestión de riesgos.					
11	Se realiza un seguimiento regular y efectivo de la implementación de los controles para la gestión de riesgos, utilizando indicadores y herramientas de análisis.					
12	Los resultados del monitoreo se analizan críticamente para identificar oportunidades de mejora en el sistema de control interno.					
13	Se proporciona el tiempo y los recursos suficientes para implementar las medidas necesarias para mitigar los riesgos identificados.					
14	Se establece un cronograma realista para la implementación de las medidas de mitigación, priorizando los riesgos más críticos.					
<b>III. Actividades de control</b>						
15	Las políticas y procedimientos de la Corte promueven la eficacia en el uso de los recursos y la eficacia en el logro de los objetivos.					
16	Se revisa y actualiza periódicamente las políticas y procedimientos para adaptarlos a los cambios en el entorno operativo y normativo					
17	Se implementan controles preventivos para evitar, en la medida de lo posible, la ocurrencia de errores o fraudes					
18	Se implementan controles adecuados para identificar oportunamente los errores o fraudes que no pudieron prevenirse					
19	Se establecen mecanismos para separar las funciones incompatibles dentro de los procesos de la Corte, evitando que una sola persona tenga control total sobre una transacción.					
20	La segregación de funciones está documentada y se implementa de forma consistente en todas las áreas de la Corte.					
21	Se utilizan herramientas tecnológicas para automatizar las tareas repetitivas, mejorar la precisión de los controles y optimizar la eficacia de los procesos.					
22	La selección e implementación de herramientas de automatización se basa en un análisis de las necesidades de la Corte y la viabilidad técnica.					
<b>IV. Información y comunicación</b>						
23	La información generada y utilizada en la Corte es confiable, exacta y se encuentra disponible en el momento oportuno para la toma de decisiones.					
24	Se establecen mecanismos para verificar la integridad y validez de la información utilizada en la toma de decisiones.					
25	Los roles, responsabilidades y autoridad de cada puesto de trabajo están claramente definidos y comunicados a todos los funcionarios y servidores.					
26	Se utilizan canales de comunicación efectivos para asegurar que la información relevante llegue a las personas adecuadas en el momento oportuno.					
27	Recibo capacitación adecuada y periódica sobre los controles internos, las políticas y los procedimientos relevantes para mi puesto de trabajo.					
28	La capacitación se imparte de manera práctica y dinámica, utilizando ejemplos y casos de estudio relevantes para la realidad de la Corte.					
29	El sistema de control interno contribuye de manera significativa al					



	cumplimiento de la misión, visión y objetivos estratégicos de la Corte.					
30	La información generada por el sistema de control interno se utiliza para evaluar el desempeño de la Corte y tomar decisiones estratégicas informadas.					
<b>V. Monitoreo</b>						
31	Se implementan mecanismos formales para monitorear continuamente la efectividad del sistema de control interno, utilizando indicadores de desempeño y herramientas de análisis					
32	Los responsables del monitoreo cuentan con la autoridad, independencia y recursos necesarios para desempeñar sus funciones eficazmente.					
33	Se realizan auditorías internas o externas independientes para evaluar la eficacia y eficiencia del sistema de control interno, con base en estándares profesionales y mejores prácticas					
34	Las auditorías se planifican y ejecutan de forma sistemática, abarcando todas las áreas y procesos críticos de la Corte					
35	Se da seguimiento oportuno a las recomendaciones de auditoría, implementando las acciones correctivas necesarias para mejorar el sistema de control interno.					
36	Se documenta la implementación de las acciones correctivas y se evalúa su impacto en la mejora del control interno					
37	Se implementan acciones correctivas efectivas para abordar las deficiencias identificadas en el sistema de control interno, previniendo la repetición de errores o fraudes.					
38	Se realiza un análisis de causa raíz para identificar las causas subyacentes de las deficiencias y diseñar soluciones integrales					

*Muchas gracias por su colaboración.*

## FICHA TÉCNICA DEL INSTRUMENTO

Nombre:	Cuestionario para medir el control interno	
Dimensiones:	Ambiente de control, Evaluación de riesgos, Actividades de Control, Información y comunicación, Monitoreo.	
Autor original	Azabache (2022)	
N° de ítems	38	
Escala de valoración de ítems:	Totalmente en desacuerdo, En desacuerdo, Ni de acuerdo ni en desacuerdo, De acuerdo, Totalmente de acuerdo.	
Ámbito de aplicación:	Funcionarios y administrativos de una Corte Superior de Justicia del Perú.	
Administración:	Individual por formulario Google	
Duración:	30 minutos (Aproximadamente)	
Objetivo:	Identificar el nivel del control interno en la Corte Superior de Justicia, 2024.	
Validez:	Validez de contenido mediante el juicio de tres expertos en el tema: tres expertos, especialistas en gestión pública y con experiencia en la materia, quienes evaluaron los criterios de: Suficiencia, claridad, coherencia y relevancia en cada uno de los ítems. Validez de constructo.	
Confiabilidad:	De acuerdo con el coeficiente de Alpha de Cronbach, se tiene un grado de confiabilidad alto ( $\alpha=.983$ ).	
Unidades de información:	60 trabajadores administrativos	
Organización	<b>Dimensión</b>	<b>N° de ítem</b>
	Dim1. Ambiente de Control	1 – 6
	Dim2. Evaluación de riesgo	7– 14
	Dim3. Actividades de control	15 – 22
	Dim4. información y comunicación	23 – 30
	Dim5. Monitoreo	31 – 38
Nivele de medición de variable	Eficaz: 140-190 Regular: 89-139 Ineficaz: 38 - 88	

## Cuestionario para medir la gestión administrativa.

Colaboradores de la Institución:

El presente cuestionario, tiene por finalidad medir la eficacia de la Gestión administrativa de una Corte Superior de Justicia del Perú, 2024. Dicho cuestionario tiene por propósito recolectar información sobre la gestión administrativa, no existe respuesta correcta o incorrecta es por ello que se les pide responder lo más sincero posible y así reproducir en los resultados las percepciones reales de ustedes los colaboradores.

Instrucciones. En la siguiente encuesta, se presenta un conjunto de características sobre la gestión administrativa; cada una de ellas va seguida de cinco alternativas de respuesta que debes calificar. Responda las alternativas de respuesta según corresponda. Marque con una “X” la alternativa de respuesta que se adecue a su criterio.

Totalmente en desacuerdo	En desacuerdo	Ni de acuerdo/ Ni desacuerdo	De acuerdo	Totalmente de acuerdo.

N.º	¿Considera usted que los procesos administrativos en la Corte Superior del Santa se realizan de manera eficiente y oportuna para satisfacer las necesidades de los usuarios y garantizar el buen funcionamiento de la institución?	Totalmente en desacuerdo	En desacuerdo	Ni de acuerdo/ Ni desacuerdo	De acuerdo	Totalmente de acuerdo.
<b>I. Planificación</b>						
1	Los objetivos estratégicos de la Corte son claros, medibles y relevantes para su misión y visión.					
2	Las estrategias definidas para alcanzar los objetivos son realistas, viables y se encuentran alineadas con las necesidades de la institución					
3	Los recursos humanos, financieros y materiales se asignan de manera eficiente y eficaz para el logro de los objetivos de la Corte					
4	El proceso de asignación de recursos es transparente y se basa en criterios objetivos y justificados.					
5	Los planes y objetivos de la Corte se comunican de manera clara, oportuna y accesible a todos los funcionarios y servidores administrativos					
6	Se utilizan canales de comunicación efectivos para asegurar que la información relevante sobre la planificación estratégica llegue a todos los niveles de la organización.					
<b>II. Organización</b>						
7	Las funciones y responsabilidades de cada puesto de trabajo están claramente definidas, documentadas y comunicadas a los funcionarios y servidores administrativos.					
8	La estructura organizacional de la Corte facilita la coordinación entre					

	las diferentes áreas y niveles jerárquicos.					
9	La información sobre la gestión administrativa de la Corte es accesible, confiable y se encuentra disponible de manera oportuna para la toma de decisiones.					
10	Se promueve una cultura de transparencia y rendición de cuentas en la gestión de la información.					
11	La Corte implementa mecanismos efectivos para identificar, evaluar y gestionar los riesgos que puedan afectar el cumplimiento de sus objetivos y el desarrollo de sus actividades.					
12	Se realiza un seguimiento continuo del cumplimiento de las normas y regulaciones aplicables a la gestión administrativa de la Corte.					
13	Se promueve una cultura de innovación y mejora continua en la gestión administrativa de la Corte, buscando optimizar los procesos y la calidad de los servicios.					
14	Se implementan mecanismos para la identificación, análisis e implementación de propuestas de mejora en la gestión administrativa.					
<b>III. Dirección</b>						
15	Las decisiones en la gestión administrativa de la Corte se basan en información precisa, oportuna y relevante, utilizando herramientas de análisis y generación de reportes.					
16	Se fomenta la utilización de datos e indicadores para la toma de decisiones estratégicas y operativas					
17	La Corte cumple de manera efectiva con los plazos establecidos para el desarrollo de sus actividades y el logro de sus objetivos estratégicos					
18	Se implementan mecanismos de seguimiento y control para asegurar el cumplimiento de los plazos y objetivos estratégicos					
19	La Corte gestiona de manera efectiva los cambios en el entorno interno y externo, adaptando sus estrategias, procesos y estructuras organizacionales					
20	Se implementan procesos de comunicación y participación para facilitar la adaptación al cambio por parte de los funcionarios y servidores administrativos					
21	Los líderes de la Corte demuestran un compromiso visible con la eficacia en la gestión administrativa, motivando e inspirando a los funcionarios y servidores administrativos					
22	Se promueve un ambiente de trabajo positivo, basado en la colaboración, el respeto y el reconocimiento del desempeño individual y colectivo.					
<b>IV. Control</b>						
23	Se realizan evaluaciones periódicas del desempeño de la gestión administrativa, identificando las desviaciones respecto a los objetivos y planes establecidos.					
24	Se implementan acciones correctivas oportunas para corregir las desviaciones y mejorar el desempeño de la gestión administrativa					
25	La gestión administrativa de la Corte obtiene resultados satisfactorios en las auditorías internas y externas, demostrando el cumplimiento de las normas y la eficacia en los procesos.					
26	Las recomendaciones de las auditorías se toman en cuenta para la mejora continua de la gestión administrativa					

27	La Corte identifica y gestiona adecuadamente los riesgos que pueden afectar su gestión administrativa, implementando medidas de mitigación efectivas					
28	Se realiza un seguimiento regular de la efectividad de las medidas de mitigación implementadas para la gestión de riesgos					
29	La Corte se encuentra en un proceso continuo de mejora de sus procesos administrativos, buscando optimizar la eficacia y calidad de sus servicios.					
30	Se implementan mecanismos para la identificación, análisis e implementación de mejoras en los procesos administrativos					

*Muchas gracias por su colaboración.*

## FICHA TÉCNICA DEL INSTRUMENTO

Nombre:	Cuestionario para medir la gestión administrativa	
Dimensiones:	Planeación, Organización, Dirección y Control.	
Autor Original	Azabache (2022)	
N° de ítems	30	
Escala de valoración de ítems:	Totalmente en desacuerdo, En desacuerdo, Ni de acuerdo ni en desacuerdo, De acuerdo, Totalmente de acuerdo.	
Ámbito de aplicación:	Funcionarios y servidores administrativo de una Corte Superior de Justicia del Perú	
Administración:	Individual por formulario google	
Duración:	30 minutos (Aproximadamente)	
Objetivo:	Identificar el nivel de la gestión administrativa de una Corte Superior de Justicia del Perú, 2024.	
Validez:	Validez de contenido mediante el juicio de tres expertos en el tema: tres expertos, especialistas en gestión pública y con experiencia en la materia, quienes evaluaron los criterios de: Suficiencia, claridad, coherencia y relevancia en cada uno de los ítems. Validez de constructo.	
Confiabilidad:	De acuerdo con el coeficiente de Alpha de Cronbach, se tiene un grado de confiabilidad alto ( $\alpha=.992$ ).	
Unidades de información:	60 trabajadores administrativo.	
Organización:	<b>Dimensión</b>	<b>N° de ítem</b>
	Dim1. Planeación	1 – 6
	Dim2. Organización	7 – 14
	Dim3. Dirección	15 – 22
	Dim4. Control	23 – 30
Nivele de medición de variable	Eficaz: 111-150 Medio: 71-110 Ineficaz: 30 - 70	

### Anexo 3. Evaluación por juicio de expertos

#### Ficha de validación de contenido de instrumentos

INSTRUCCIÓN: A continuación, se le hace llegar los instrumentos de recolección de datos: Escala valorativa “Control interno” y la escala valorativa “Gestión administrativa” que permitirá recoger la información en la presente investigación Control interno y su influencia de una Corte Superior de Justicia del Perú, 2024. Por lo que se le solicita que tenga a bien evaluar cada instrumento, haciendo, de ser el caso, las sugerencias para realizar las correcciones pertinentes. Los criterios de validación de contenido son:

Criterios	Detalle	Calificación
Suficiencia	El ítem pertenece a la dimensión y basta para obtener la medición de esta.	1: de acuerdo 0: en desacuerdo
Claridad	El ítem se comprende fácilmente, es decir, su sintáctica y semántica son adecuadas.	1: de acuerdo 0: en desacuerdo
Coherencia	El ítem tiene relación lógica con el indicador que está midiendo	1: de acuerdo 0: en desacuerdo
Relevancia	El ítem es esencial o importante, es decir, debe ser incluido.	1: de acuerdo 0: en desacuerdo

Nota. Criterios adaptados de la propuesta de Escobar y Cuervo (2008).

## EXPERTO 1

### Matriz de validación de la escala valorativa de la variable: gestión administrativa

*Definición de la variable:* Conjunto de actividades, procesos y decisiones que una organización lleva a cabo para estructurar, coordinar, guiar y supervisar sus recursos, con el propósito de lograr sus metas estratégicas (Bautista, 2021).

Dim.	Ind.	Ítem	Suficiencia	Claridad	Coherencia	Relevancia	Obs.
I. Planificación	1.1. Establecimiento de objetivos y estrategias	1) Los objetivos estratégicos de la Corte son claros, medibles y relevantes para su misión y visión.	1	1	1	1	
		2) Las estrategias definidas para alcanzar los objetivos son realistas, viables y se encuentran alineadas con las necesidades de la institución.	1	1	1	1	
	1.2. Asignación de recursos	3) Los recursos humanos, financieros y materiales se asignan de manera eficiente y eficaz para el logro de los objetivos de la Corte	1	1	1	1	
		4) El proceso de asignación de recursos es transparente y se basa en criterios objetivos y justificados.	1	1	1	1	
	1.3. Comunicación y difusión de planes.	5) Los planes y objetivos de la Corte se comunican de manera clara, oportuna y accesible a todos los funcionarios y servidores administrativos.	1	1	1	1	
		6) Se utilizan canales de comunicación efectivos para asegurar que la información relevante sobre la planificación estratégica llegue a todos los niveles de la organización.	1	1	1	1	
II. Organización	2.1. Definición de funciones y responsabilidades	7) Las funciones y responsabilidades de cada puesto de trabajo están claramente definidas, documentadas y comunicadas a los funcionarios y servidores administrativos.	1	1	1	1	
		8) La estructura organizacional de la Corte facilita la coordinación entre las diferentes áreas y niveles jerárquicos.	1	1	1	1	
	2.2. Transparencia y acceso a la información	9) La información sobre la gestión administrativa de la Corte es accesible, confiable y se encuentra disponible de manera oportuna para la toma de decisiones.	1	1	1	1	
		10) Se promueve una cultura de transparencia y rendición de cuentas en la gestión de la información.	1	1	1	1	
	2.3. Gestión de riesgos y cumplimiento normativo	11) La Corte implementa mecanismos efectivos para identificar, evaluar y gestionar los riesgos que puedan afectar el cumplimiento de sus objetivos y el desarrollo de sus actividades.	1	1	1	1	
		12) Se realiza un seguimiento continuo del cumplimiento de las normas y regulaciones aplicables a la gestión administrativa de la Corte.	1	1	1	1	
	2.4. Innovación y mejora continua	13) Se promueve una cultura de innovación y mejora continua en la gestión administrativa de la Corte, buscando optimizar los procesos y la calidad de los servicios.	1	1	1	1	
		14) Se implementan mecanismos para la identificación, análisis e implementación de propuestas de mejora en la gestión administrativa.	1	1	1	1	
III. Dirección	3.1. Toma de decisiones, basada en datos	15) Las decisiones en la gestión administrativa de la Corte se basan en información precisa, oportuna y relevante, utilizando herramientas de análisis y generación de reportes.	1	1	1	1	
		16) Se fomenta la utilización de datos e indicadores para la toma de decisiones estratégicas y operativas.	1	1	1	1	



IV. Control	3.2 Cumplimiento de plazos y objetivos estratégicos	17) La Corte cumple de manera efectiva con los plazos establecidos para el desarrollo de sus actividades y el logro de sus objetivos estratégicos.	✓	✓	✓	✓
		18) Se implementan mecanismos de seguimiento y control para asegurar el cumplimiento de los plazos y objetivos estratégicos	✓	✓	✓	✓
	3.3 Gestión del cambio	19) La Corte gestiona de manera efectiva los cambios en el entorno interno y externo, adaptando sus estrategias, procesos y estructuras organizacionales.	✓	✓	✓	✓
		20) Se implementan procesos de comunicación y participación para facilitar la adaptación al cambio por parte de los funcionarios y servidores administrativos.	✓	✓	✓	✓
	3.4. Liderazgo, compromiso, y motivación	21) Los líderes de la Corte demuestran un compromiso visible con la eficiencia en la gestión administrativa, motivando e inspirando a los funcionarios y servidores administrativos.	✓	✓	✓	✓
		22) Se promueve un ambiente de trabajo positivo, basado en la colaboración, el respeto y el reconocimiento del desempeño individual y colectivo.	✓	✓	✓	✓
	4.1 Evaluación periódica y corrección de desviaciones	23) Se realizan evaluaciones periódicas del desempeño de la gestión administrativa, identificando las desviaciones respecto a los objetivos y planes establecidos.	✓	✓	✓	✓
		24) Se implementan acciones correctivas oportunas para corregir las desviaciones y mejorar el desempeño de la gestión administrativa	✓	✓	✓	✓
	4.2 Éxito en auditorías internas y externas	25) La gestión administrativa de la Corte obtiene resultados satisfactorios en las auditorías internas y externas, demostrando el cumplimiento de las normas y la eficiencia en los procesos.	✓	✓	✓	✓
		26) Las recomendaciones de las auditorías se toman en cuenta para la mejora continua de la gestión administrativa	✓	✓	✓	✓
4.3 riesgos identificados y mitigados	27) La Corte identifica y gestiona adecuadamente los riesgos que pueden afectar su gestión administrativa, implementando medidas de mitigación efectivas.	✓	✓	✓	✓	
	28) Se realiza un seguimiento regular de la efectividad de las medidas de mitigación implementadas para la gestión de riesgos	✓	✓	✓	✓	
4.4 Mejora continua de procesos.	29) La Corte se encuentra en un proceso continuo de mejora de sus procesos administrativos, buscando optimizar la eficiencia, eficacia y calidad de sus servicios.	✓	✓	✓	✓	
	30) Se implementan mecanismos para la identificación, análisis e implementación de mejoras en los procesos administrativos.	✓	✓	✓	✓	

#### Ficha de validación de juicio de experto

Nombre del instrumento	Escala valorativa "Gestión administrativa"
Objetivo del instrumento	Medir el nivel de eficiencia de la gestión administrativa en la Corte Superior de Justicia del Santa.
Nombres y apellidos del experto	Evert Pedro Quesquén Vásquez
Documento de identidad	32991251
Años de experiencia en el área	05 años.
Máximo Grado Académico	Magister en Gestión Pública
Nacionalidad	Peruana
Institución	Corte Superior de Justicia del Santa.
Cargo	Coordinador de la Oficina de la Unidad de Planeamiento y Desarrollo.
Número telefónico	986751522
Firma	 <b>PODER JUDICIAL</b> Corte Superior de Justicia del Santa <b>Ing. Evert Pedro Quesquén Vásquez</b> Coordinador Oficina Planeamiento y Desarrollo UNIDAD DE PLANEAMIENTO Y DESARROLLO
Fecha	15/05/2024



### Matriz de validación de la escala valorativa de la variable: Control interno

**Definición de la variable:** Conjunto de acciones implementadas para una empresa para resguardar sus recursos, garantizar la precisión y confiabilidad de los registros contables y financieros, impulsa la efectividad en las operaciones y estimula el acatamiento de las políticas y procedimientos establecidos (Mombiac y Milán, 2020).

Dim.	Indicadores	Ítem	Suficiencia	Claridad	Coherencia	Relevancia	Obs.
A1: Ambiente de Control	A1.1. Políticas y procedimientos claros y comunicados	1) Las políticas y procedimientos de la Corte son fáciles de encontrar, comprender y aplicar en mi trabajo diario	1	1	1	1	
		2) Recibo información oportuna sobre las actualizaciones de las políticas y procedimientos relevantes para mi puesto	1	1	1	1	
	A.1.2 Compromiso visible de la alta dirección.	3) La alta dirección de la Corte participa activamente en la promoción y mejora del sistema de control interno	1	1	1	1	
		4) Las acciones y decisiones de la alta dirección reflejan un compromiso genuino con el control interno y la ética	1	1	1	1	
	A.1.3 Clima de confianza y transparencia	5) Me siento seguro al reportar errores o posibles riesgos, sin temor a represalias	1	1	1	1	
		6) La información sobre las actividades y decisiones de la Corte es accesible y se comunica de manera transparente	1	1	1	1	
B2: Evaluación de riesgos	B 2.1 Identificación y evaluación de riesgos relevantes	7) En mi área, se realiza un análisis exhaustivo para identificar y evaluar los riesgos que podrían afectar el cumplimiento de los objetivos	1	1	1	1	
		8) Se utilizan métodos y herramientas apropiadas para evaluar el impacto potencial de los riesgos identificados	1	1	1	1	
	B2.2 Asignación de responsabilidades para la gestión de riesgos	9) Las responsabilidades para gestionar los riesgos identificados están claramente definidas y asignadas a personas con la autoridad y capacidad necesaria	1	1	1	1	
		10) Existe un proceso formal para comunicar y actualizar las responsabilidades en la gestión de riesgos	1	1	1	1	
	B2.3 Monitoreo continuo	11) Se realiza un seguimiento regular y efectivo de la implementación de los controles para la gestión de riesgos, utilizando indicadores y herramientas de análisis.	1	1	1	1	
		12) Los resultados del monitoreo se analizan críticamente para identificar oportunidades de mejora en el sistema de control interno	1	1	1	1	
	B2.4 Tiempo para mitigar riesgos	13) Se proporciona el tiempo y los recursos suficientes para implementar las medidas necesarias para mitigar los riesgos identificados	1	1	1	1	
		14) Se establece un cronograma realista para la implementación de las medidas de mitigación, priorizando los riesgos más críticos	1	1	1	1	
C3. Actividades de control	C3.1. Políticas y procedimientos para operaciones efectivas y eficientes	15) Las políticas y procedimientos de la Corte promueven la eficiencia en el uso de los recursos y la eficacia en el logro de los objetivos.	1	1	1	1	
		16) Se revisa y actualiza periódicamente las políticas y procedimientos para adaptarlos a los cambios en el entorno operativo y normativo	1	1	1	1	
	C3.2. Implementación de controles preventivos, detectivos y correctivos	17) Se implementan controles preventivos para evitar, en la medida de lo posible, la ocurrencia de errores o fraudes	1	1	1	1	
		18) Se implementan controles detectivos para identificar oportunamente los errores o fraudes que no pudieron prevenirse	1	1	1	1	

C3.3Segregación de funciones	19) Se establecen mecanismos para separar las funciones incompatibles dentro de los procesos de la Corte, evitando que una sola persona tenga control total sobre una transacción.	1	1	1	1			
	20) La segregación de funciones está documentada y se implementa de forma consistente en todas las áreas de la Corte	1	1	1	1			
	C3.4Uso de herramientas de automatización	21) Se utilizan herramientas tecnológicas para automatizar las tareas repetitivas, mejorar la precisión de los controles y optimizar la eficiencia de los procesos	1	1	1	1		
		22) La selección e implementación de herramientas de automatización se basa en un análisis de las necesidades de la Corte y la viabilidad técnica.	1	1	1	1		
D4. Información y comunicación	D4.1. Información precisa y oportuna	23) La información generada y utilizada en la Corte es confiable, exacta y se encuentra disponible en el momento oportuno para la toma de decisiones	1	1	1	1		
		24) Se establecen mecanismos para verificar la integridad y validez de la información utilizada en la toma de decisiones	1	1	1	1		
	D4.2Comunicación clara de roles y responsabilidades	25) Los roles, responsabilidades y autoridad de cada puesto de trabajo están claramente definidos y comunicados a todos los funcionarios y servidores	1	1	1	1		
		26) Se utilizan canales de comunicación efectivos para asegurar que la información relevante llegue a las personas adecuadas en el momento oportuno	1	1	1	1		
	D4.3 Capacitación sobre controles y políticas	27) Recibo capacitación adecuada y periódica sobre los controles internos, las políticas y los procedimientos relevantes para mi puesto de trabajo.	1	1	1	1		
		28) La capacitación se imparte de manera práctica y dinámica, utilizando ejemplos y casos de estudio relevantes para la realidad de la Corte	1	1	1	1		
	D4.4 Impacto en el logro de objetivos organizacionales	29) El sistema de control interno contribuye de manera significativa al cumplimiento de la misión, visión y objetivos estratégicos de la Corte	1	1	1	1		
		30) La información generada por el sistema de control interno se utiliza para evaluar el desempeño de la Corte y tomar decisiones estratégicas informadas	1	1	1	1		
	E.5 Monitoreo	E5.1 Establecimiento de mecanismos para monitoreo continuo	31) Se implementan mecanismos formales para monitorear continuamente la efectividad del sistema de control interno, utilizando indicadores de desempeño y herramientas de análisis	1	1	1	1	
			32) Los responsables del monitoreo cuentan con la autoridad, independencia y recursos necesarios para desempeñar sus funciones eficazmente.	1	1	1	1	
E5.2 Realización de revisiones periódicas		33) Se realizan auditorías internas o externas independientes para evaluar la eficiencia y eficacia del sistema de control interno, con base en estándares profesionales y mejores prácticas	1	1	1	1		
		34) Las auditorías se planifican y ejecutan de forma sistemática, abarcando todas las áreas y procesos críticos de la Corte	1	1	1	1		
E5.3 Seguimiento de recomendaciones de Auditoría		35) Se da seguimiento oportuno a las recomendaciones de auditoría, implementando las acciones correctivas necesarias para mejorar el sistema de control interno.	1	1	1	1		
		36) Se documenta la implementación de las acciones correctivas y se evalúa su impacto en la mejora del control interno	1	1	1	1		
E5.4 Implementación de acciones correctivas		37) Se implementan acciones correctivas efectivas para abordar las deficiencias identificadas en el sistema de control interno, previniendo la repetición de errores o fraudes.	1	1	1	1		
		38) Se realiza un análisis de causa raíz para identificar las causas subyacentes de las deficiencias y diseñar soluciones integrales	1	1	1	1		

**Ficha de validación de juicio de experto**

Nombre del instrumento	Escala valorativa "Control interno"
Objetivo del instrumento	Medir el sentido de valoración del Control interno en la Corte Superior de Justicia del Santa.
Nombres y apellidos del experto	Evert Pedro Quesquén Vásquez
Documento de identidad	32991251
Años de experiencia en el área	05 años.
Máximo Grado Académico	Magister en Gestión Pública
Nacionalidad	Peruana
Institución	Corte Superior de Justicia del Santa.
Cargo	Coordinador de la oficina de la Unidad de Planeamiento y Desarrollo.
Número telefónico	986751522
Firma	  <b>Ing. Evert Pedro Quesquén Vásquez</b> <small>COORDINADOR, PROTECCIÓN Y FISCALIZACIÓN  UNIDAD DE PLANEAMIENTO Y DESARROLLO</small>
Fecha	15/05/2024

## EXPERTO 2

### Matriz de validación de la escala valorativa de la variable: gestión administrativa

*Definición de la variable:* Conjunto de actividades, procesos y decisiones que una organización lleva a cabo para estructurar, coordinar, guiar y supervisar sus recursos, con el propósito de lograr sus metas estratégicas (Bautista, 2021).

Dim.	Ind.	Ítem	Suficiencia	Claridad	Coherencia	Relevancia	Obs.
I. Planificación	1.1. Establecimiento de objetivos y estrategias	1) Los objetivos estratégicos de la Corte son claros, medibles y relevantes para su misión y visión.	1	1	1	1	
		2) Las estrategias definidas para alcanzar los objetivos son realistas, viables y se encuentran alineadas con las necesidades de la institución.	1	1	1	1	
	1.2. Asignación de recursos	3) Los recursos humanos, financieros y materiales se asignan de manera eficiente y eficaz para el logro de los objetivos de la Corte	1	1	1	1	
		4) El proceso de asignación de recursos es transparente y se basa en criterios objetivos y justificados.	1	1	1	1	
	1.3. Comunicación y difusión de planes.	5) Los planes y objetivos de la Corte se comunican de manera clara, oportuna y accesible a todos los funcionarios y servidores administrativos.	1	1	1	1	
		6) Se utilizan canales de comunicación efectivos para asegurar que la información relevante sobre la planificación estratégica llegue a todos los niveles de la organización.	1	1	1	1	
II. Organización	2.1. Definición de funciones y responsabilidades	7) Las funciones y responsabilidades de cada puesto de trabajo están claramente definidas, documentadas y comunicadas a los funcionarios y servidores administrativos.	1	1	1	1	
		8) La estructura organizacional de la Corte facilita la coordinación entre las diferentes áreas y niveles jerárquicos.	1	1	1	1	
	2.2. Transparencia y acceso a la información	9) La información sobre la gestión administrativa de la Corte es accesible, confiable y se encuentra disponible de manera oportuna para la toma de decisiones.	1	1	1	1	
		10) Se promueve una cultura de transparencia y rendición de cuentas en la gestión de la información.	1	1	1	1	
	2.3. Gestión de riesgos y cumplimiento normativo	11) La Corte implementa mecanismos efectivos para identificar, evaluar y gestionar los riesgos que puedan afectar el cumplimiento de sus objetivos y el desarrollo de sus actividades.	1	1	1	1	
		12) Se realiza un seguimiento continuo del cumplimiento de las normas y regulaciones aplicables a la gestión administrativa de la Corte.	1	1	1	1	
	2.4. Innovación y mejora continua	13) Se promueve una cultura de innovación y mejora continua en la gestión administrativa de la Corte, buscando optimizar los procesos y la calidad de los servicios.	1	1	1	1	
		14) Se implementan mecanismos para la identificación, análisis e implementación de propuestas de mejora en la gestión administrativa.	1	1	1	1	
III. Dirección	3.1. Toma de decisiones, basada en datos	15) Las decisiones en la gestión administrativa de la Corte se basan en información precisa, oportuna y relevante, utilizando herramientas de análisis y generación de reportes.	1	1	1	1	
		16) Se fomenta la utilización de datos e indicadores para la toma de decisiones estratégicas y operativas.	1	1	1	1	

IV. Control	3.2 Cumplimiento de plazos y objetivos estratégicos	17) La Corte cumple de manera efectiva con los plazos establecidos para el desarrollo de sus actividades y el logro de sus objetivos estratégicos.	1	1	1	1
		18) Se implementan mecanismos de seguimiento y control para asegurar el cumplimiento de los plazos y objetivos estratégicos	1	1	1	1
	3.3 Gestión del cambio	19) La Corte gestiona de manera efectiva los cambios en el entorno interno y externo, adaptando sus estrategias, procesos y estructuras organizacionales.	1	1	1	1
		20) Se implementan procesos de comunicación y participación para facilitar la adaptación al cambio por parte de los funcionarios y servidores administrativos.	1	1	1	1
	3.4. Liderazgo, compromiso, y motivación	21) Los líderes de la Corte demuestran un compromiso visible con la eficiencia en la gestión administrativa, motivando e inspirando a los funcionarios y servidores administrativos.	1	1	1	1
		22) Se promueve un ambiente de trabajo positivo, basado en la colaboración, el respeto y el reconocimiento del desempeño individual y colectivo.	1	1	1	1
	4.1 Evaluación periódica y corrección de desviaciones	23) Se realizan evaluaciones periódicas del desempeño de la gestión administrativa, identificando las desviaciones respecto a los objetivos y planes establecidos.	1	1	1	1
		24) Se implementan acciones correctivas oportunas para corregir las desviaciones y mejorar el desempeño de la gestión administrativa	1	1	1	1
	4.2 Éxito en auditorías internas y externas	25) La gestión administrativa de la Corte obtiene resultados satisfactorios en las auditorías internas y externas, demostrando el cumplimiento de las normas y la eficiencia en los procesos.	1	1	1	1
		26) Las recomendaciones de las auditorías se toman en cuenta para la mejora continua de la gestión administrativa	1	1	1	1
4.3 riesgos identificados y mitigados	27) La Corte identifica y gestiona adecuadamente los riesgos que pueden afectar su gestión administrativa, implementando medidas de mitigación efectivas.	1	1	1	1	
	28) Se realiza un seguimiento regular de la efectividad de las medidas de mitigación implementadas para la gestión de riesgos	1	1	1	1	
4.4 Mejora continua de procesos.	29) La Corte se encuentra en un proceso continuo de mejora de sus procesos administrativos, buscando optimizar la eficiencia, eficacia y calidad de sus servicios.	1	1	1	1	
	30) Se implementan mecanismos para la identificación, análisis e implementación de mejoras en los procesos administrativos.	1	1	1	1	

**Ficha de validación de juicio de experto**

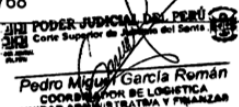
Nombre del instrumento	Escala valorativa "Gestión administrativa"
Objetivo del instrumento	Medir el nivel de eficiencia de la gestión administrativa en la Corte Superior de Justicia del Santa.
Nombres y apellidos del experto	Pedro Miguel García Román
Documento de identidad	41982388
Años de experiencia en el área	01 año y 06 meses.
Máximo Grado Académico	Magister en Gestión Pública
Nacionalidad	Peruana
Institución	Corte Superior de Justicia del Santa.
Cargo	Coordinador de la oficina de Logística
Número telefónico	956856768
Firma	  <b>Pedro Miguel García Román</b> COORDINADOR DE LOGÍSTICA UNIDAD ADMINISTRATIVA Y FINANZAS
Fecha	15/05/2024

### Matriz de validación de la escala valorativa de la variable: Control interno

**Definición de la variable:** Conjunto de acciones implementadas para una empresa para resguardar sus recursos, garantizar la precisión y confiabilidad de los registros contables y financieros, impulsa la efectividad en las operaciones y estimula el acatamiento de las políticas y procedimientos establecidos (Mombiac y Milán, 2020).

Dim.	Indicadores	Ítem	Suficiencia	Claridad	Coherencia	Relevancia	Obs.
A1: Ambiente de Control	A1.1. Políticas y procedimientos claros y comunicados	1) Las políticas y procedimientos de la Corte son fáciles de encontrar, comprender y aplicar en mi trabajo diario	1	1	1	1	
		2) Recibo información oportuna sobre las actualizaciones de las políticas y procedimientos relevantes para mi puesto	1	1	1	1	
	A.1.2 Compromiso visible de la alta dirección.	3) La alta dirección de la Corte participa activamente en la promoción y mejora del sistema de control interno	1	1	1	1	
		4) Las acciones y decisiones de la alta dirección reflejan un compromiso genuino con el control interno y la ética	1	1	1	1	
	A.1.3 Clima de confianza y transparencia	5) Me siento seguro al reportar errores o posibles riesgos, sin temor a represalias	1	1	1	1	
		6) La información sobre las actividades y decisiones de la Corte es accesible y se comunica de manera transparente	1	1	1	1	
B2: Evaluación de riesgos	B 2.1 Identificación y evaluación de riesgos relevantes	7) En mi área, se realiza un análisis exhaustivo para identificar y evaluar los riesgos que podrían afectar el cumplimiento de los objetivos	1	1	1	1	
		8) Se utilizan métodos y herramientas apropiadas para evaluar el impacto potencial de los riesgos identificados	1	1	1	1	
	B2.2 Asignación de responsabilidades para la gestión de riesgos	9) Las responsabilidades para gestionar los riesgos identificados están claramente definidas y asignadas a personas con la autoridad y capacidad necesaria	1	1	1	1	
		10) Existe un proceso formal para comunicar y actualizar las responsabilidades en la gestión de riesgos	1	1	1	1	
	B2.3 Monitoreo continuo	11) Se realiza un seguimiento regular y efectivo de la implementación de los controles para la gestión de riesgos, utilizando indicadores y herramientas de análisis.	1	1	1	1	
		12) Los resultados del monitoreo se analizan críticamente para identificar oportunidades de mejora en el sistema de control interno	1	1	1	1	
	B2.4 Tiempo para mitigar riesgos	13) Se proporciona el tiempo y los recursos suficientes para implementar las medidas necesarias para mitigar los riesgos identificados	1	1	1	1	
		14) Se establece un cronograma realista para la implementación de las medidas de mitigación, priorizando los riesgos más críticos	1	1	1	1	
C3. Actividades de control	C3.1. Políticas y procedimientos para operaciones efectivas y eficientes	15) Las políticas y procedimientos de la Corte promueven la eficiencia en el uso de los recursos y la eficacia en el logro de los objetivos.	1	1	1	1	
		16) Se revisa y actualiza periódicamente las políticas y procedimientos para adaptarlos a los cambios en el entorno operativo y normativo	1	1	1	1	
	C3.2. Implementación de controles preventivos, detectivos y correctivos	17) Se implementan controles preventivos para evitar, en la medida de lo posible, la ocurrencia de errores o fraudes	1	1	1	1	
		18) Se implementan controles detectivos para identificar oportunamente los errores o fraudes que no pudieron prevenirse	1	1	1	1	

C3.3Segregación de funciones	19) Se establecen mecanismos para separar las funciones incompatibles dentro de los procesos de la Corte, evitando que una sola persona tenga control total sobre una transacción.	1	1	1	1	
	20) La segregación de funciones está documentada y se implementa de forma consistente en todas las áreas de la Corte	1	1	1	1	
C3.4Uso de herramientas de automatización	21) Se utilizan herramientas tecnológicas para automatizar las tareas repetitivas, mejorar la precisión de los controles y optimizar la eficiencia de los procesos	1	1	1	1	
	22) La selección e implementación de herramientas de automatización se basa en un análisis de las necesidades de la Corte y la viabilidad técnica.	1	1	1	1	
D4.1. Información precisa y oportuna	23) La información generada y utilizada en la Corte es confiable, exacta y se encuentra disponible en el momento oportuno para la toma de decisiones	1	1	1	1	
	24) Se establecen mecanismos para verificar la integridad y validez de la información utilizada en la toma de decisiones	1	1	1	1	
D4.2Comunicación clara de roles y responsabilidades	25) Los roles, responsabilidades y autoridad de cada puesto de trabajo están claramente definidos y comunicados a todos los funcionarios y servidores	1	1	1	1	
	26) Se utilizan canales de comunicación efectivos para asegurar que la información relevante llegue a las personas adecuadas en el momento oportuno	1	1	1	1	
D4.3 Capacitación sobre controles y políticas	27) Recibo capacitación adecuada y periódica sobre los controles internos, las políticas y los procedimientos relevantes para mi puesto de trabajo.	1	1	1	1	
	28) La capacitación se imparte de manera práctica y dinámica, utilizando ejemplos y casos de estudio relevantes para la realidad de la Corte	1	1	1	1	
D4.4 Impacto en el logro de objetivos organizacionales	29) El sistema de control interno contribuye de manera significativa al cumplimiento de la misión, visión y objetivos estratégicos de la Corte	1	1	1	1	
	30) La información generada por el sistema de control interno se utiliza para evaluar el desempeño de la Corte y tomar decisiones estratégicas informadas	1	1	1	1	
E5.1 Establecimiento de mecanismos para monitoreo continuo	31) Se implementan mecanismos formales para monitorear continuamente la efectividad del sistema de control interno, utilizando indicadores de desempeño y herramientas de análisis	1	1	1	1	
	32) Los responsables del monitoreo cuentan con la autoridad, independencia y recursos necesarios para desempeñar sus funciones eficazmente.	1	1	1	1	
E5.2 Realización de revisiones periódicas	33) Se realizan auditorías internas o externas independientes para evaluar la eficiencia y eficacia del sistema de control interno, con base en estándares profesionales y mejores prácticas	1	1	1	1	
	34) Las auditorías se planifican y ejecutan de forma sistemática, abarcando todas las áreas y procesos críticos de la Corte	1	1	1	1	
E5.3 Seguimiento de recomendaciones de Auditoría	35) Se da seguimiento oportuno a las recomendaciones de auditoría, implementando las acciones correctivas necesarias para mejorar el sistema de control interno.	1	1	1	1	
	36) Se documenta la implementación de las acciones correctivas y se evalúa su impacto en la mejora del control interno	1	1	1	1	
E5.4 Implementación de acciones correctivas	37) Se implementan acciones correctivas efectivas para abordar las deficiencias identificadas en el sistema de control interno, previniendo la repetición de errores o fraudes.	1	1	1	1	
	38) Se realiza un análisis de causa raíz para identificar las causas subyacentes de las deficiencias y diseñar soluciones integrales	1	1	1	1	



**Ficha de validación de juicio de experto**

Nombre del instrumento	Escala valorativa "Control interno"
Objetivo del instrumento	Medir el sentido de valoración del Control interno en la Corte Superior de Justicia del Santa.
Nombres y apellidos del experto	Pedro Miguel García Román
Documento de identidad	41982388
Años de experiencia en el área	01 año y 06 meses
Máximo Grado Académico	Magister en Gestión Pública
Nacionalidad	Peruana
Institución	Corte Superior de Justicia del Santa.
Cargo	Coordinador de la oficina de Logística
Número telefónico	956856768
Firma	 
Fecha	15/05/2024

### EXPERTO 3



#### Matriz de validación de la escala valorativa de la variable: gestión administrativa

*Definición de la variable:* Conjunto de actividades, procesos y decisiones que una organización lleva a cabo para estructurar, coordinar, guiar y supervisar sus recursos, con el propósito de lograr sus metas estratégicas (Bautista, 2021).

Dim.	Ind.	Ítem	Suficiencia	Claridad	Coherencia	Relevancia	Obs.
I. Planificación	1.1. Establecimiento de objetivos y estrategias	1) Los objetivos estratégicos de la Corte son claros, medibles y relevantes para su misión y visión.	1	1	1	1	
		2) Las estrategias definidas para alcanzar los objetivos son realistas, viables y se encuentran alineadas con las necesidades de la institución.	1	1	1	1	
	1.2. Asignación de recursos	3) Los recursos humanos, financieros y materiales se asignan de manera eficiente y eficaz para el logro de los objetivos de la Corte	1	1	1	1	
		4) El proceso de asignación de recursos es transparente y se basa en criterios objetivos y justificados.	1	1	1	1	
	1.3. Comunicación y difusión de planes.	5) Los planes y objetivos de la Corte se comunican de manera clara, oportuna y accesible a todos los funcionarios y servidores administrativos.	1	1	1	1	
		6) Se utilizan canales de comunicación efectivos para asegurar que la información relevante sobre la planificación estratégica llegue a todos los niveles de la organización.	1	1	1	1	
II. Organización	2.1. Definición de funciones y responsabilidades	7) Las funciones y responsabilidades de cada puesto de trabajo están claramente definidas, documentadas y comunicadas a los funcionarios y servidores administrativos.	1	1	1	1	
		8) La estructura organizacional de la Corte facilita la coordinación entre las diferentes áreas y niveles jerárquicos.	1	1	1	1	
	2.2. Transparencia y acceso a la información	9) La información sobre la gestión administrativa de la Corte es accesible, confiable y se encuentra disponible de manera oportuna para la toma de decisiones.	1	1	1	1	
		10) Se promueve una cultura de transparencia y rendición de cuentas en la gestión de la información.	1	1	1	1	
	2.3. Gestión de riesgos y cumplimiento normativo	11) La Corte implementa mecanismos efectivos para identificar, evaluar y gestionar los riesgos que puedan afectar el cumplimiento de sus objetivos y el desarrollo de sus actividades.	1	1	1	1	
		12) Se realiza un seguimiento continuo del cumplimiento de las normas y regulaciones aplicables a la gestión administrativa de la Corte.	1	1	1	1	
	2.4. Innovación y mejora continua	13) Se promueve una cultura de innovación y mejora continua en la gestión administrativa de la Corte, buscando optimizar los procesos y la calidad de los servicios.	1	1	1	1	
		14) Se implementan mecanismos para la identificación, análisis e implementación de propuestas de mejora en la gestión administrativa.	1	1	1	1	
III. Dirección	3.1. Toma de decisiones, basada en datos	15) Las decisiones en la gestión administrativa de la Corte se basan en información precisa, oportuna y relevante, utilizando herramientas de análisis y generación de reportes.	1	1	1	1	
		16) Se fomenta la utilización de datos e indicadores para la toma de decisiones estratégicas y operativas.	1	1	1	1	

IV. Control	3.2 Cumplimiento de plazos y objetivos estratégicos	17) La Corte cumple de manera efectiva con los plazos establecidos para el desarrollo de sus actividades y el logro de sus objetivos estratégicos.	1	1	1	1
		18) Se implementan mecanismos de seguimiento y control para asegurar el cumplimiento de los plazos y objetivos estratégicos	1	1	1	1
	3.3 Gestión del cambio	19) La Corte gestiona de manera efectiva los cambios en el entorno interno y externo, adaptando sus estrategias, procesos y estructuras organizacionales.	1	1	1	1
		20) Se implementan procesos de comunicación y participación para facilitar la adaptación al cambio por parte de los funcionarios y servidores administrativos.	1	1	1	1
	3.4. Liderazgo, compromiso, y motivación	21) Los líderes de la Corte demuestran un compromiso visible con la eficiencia en la gestión administrativa, motivando e inspirando a los funcionarios y servidores administrativos.	1	1	1	1
		22) Se promueve un ambiente de trabajo positivo, basado en la colaboración, el respeto y el reconocimiento del desempeño individual y colectivo.	1	1	1	1
	4.1 Evaluación periódica y corrección de desviaciones	23) Se realizan evaluaciones periódicas del desempeño de la gestión administrativa, identificando las desviaciones respecto a los objetivos y planes establecidos.	1	1	1	1
		24) Se implementan acciones correctivas oportunas para corregir las desviaciones y mejorar el desempeño de la gestión administrativa	1	1	1	1
	4.2 Éxito en auditorías internas y externas	25) La gestión administrativa de la Corte obtiene resultados satisfactorios en las auditorías internas y externas, demostrando el cumplimiento de las normas y la eficiencia en los procesos.	1	1	1	1
		26) Las recomendaciones de las auditorías se toman en cuenta para la mejora continua de la gestión administrativa	1	1	1	1
4.3 riesgos identificados y mitigados	27) La Corte identifica y gestiona adecuadamente los riesgos que pueden afectar su gestión administrativa, implementando medidas de mitigación efectivas.	1	1	1	1	
	28) Se realiza un seguimiento regular de la efectividad de las medidas de mitigación implementadas para la gestión de riesgos	1	1	1	1	
4.4 Mejora continua de procesos.	29) La Corte se encuentra en un proceso continuo de mejora de sus procesos administrativos, buscando optimizar la eficiencia, eficacia y calidad de sus servicios.	1	1	1	1	
	30) Se implementan mecanismos para la identificación, análisis e implementación de mejoras en los procesos administrativos.	1	1	1	1	

#### Ficha de validación de juicio de experto

Nombre del instrumento	Escala valorativa "Control interno"
Objetivo del instrumento	Medir el sentido de valoración del Control interno de la Corte Superior de Justicia del Santa.
Nombres y apellidos del experto	Gerardo Azabache Hervías
Documento de identidad	32941738
Años de experiencia en el área	05 años.
Titulo Grado Académico	Magister en Gestión Pública
Nacionalidad	Peruana
Institución	Universidad Cesar Vallejo
Cargo	Coordinador de la Oficina de Contabilidad.
Número telefónico	994305436
Firma	
Fecha	15/05/2024 

### Matriz de validación de la escala valorativa de la variable: Control interno

**Definición de la variable:** Conjunto de acciones implementadas para una empresa para resguardar sus recursos, garantizar la precisión y confiabilidad de los registros contables y financieros, impulsa la efectividad en las operaciones y estimula el acatamiento de las políticas y procedimientos establecidos (Mombiac y Milán, 2020).

Dim.	Indicadores	Ítem	Suficiencia	Claridad	Coherencia	Relevancia	Obs.
A1: Ambiente de Control	A1.1. Políticas y procedimientos claros y comunicados	1) Las políticas y procedimientos de la Corte son fáciles de encontrar, comprender y aplicar en mi trabajo diario	1	1	1	1	
		2) Recibo información oportuna sobre las actualizaciones de las políticas y procedimientos relevantes para mi puesto	1	1	1	1	
	A.1.2 Compromiso visible de la alta dirección.	3) La alta dirección de la Corte participa activamente en la promoción y mejora del sistema de control interno	1	1	1	1	
		4) Las acciones y decisiones de la alta dirección reflejan un compromiso genuino con el control interno y la ética	1	1	1	1	
	A.1.3 Clima de confianza y transparencia	5) Me siento seguro al reportar errores o posibles riesgos, sin temor a represalias	1	1	1	1	
		6) La información sobre las actividades y decisiones de la Corte es accesible y se comunica de manera transparente	1	1	1	1	
B2: Evaluación de riesgos	B 2.1 Identificación y evaluación de riesgos relevantes	7) En mi área, se realiza un análisis exhaustivo para identificar y evaluar los riesgos que podrían afectar el cumplimiento de los objetivos	1	1	1	1	
		8) Se utilizan métodos y herramientas apropiadas para evaluar el impacto potencial de los riesgos identificados	1	1	1	1	
	B2.2 Asignación de responsabilidades para la gestión de riesgos	9) Las responsabilidades para gestionar los riesgos identificados están claramente definidas y asignadas a personas con la autoridad y capacidad necesaria	1	1	1	1	
		10) Existe un proceso formal para comunicar y actualizar las responsabilidades en la gestión de riesgos	1	1	1	1	
	B2.3 Monitoreo continuo	11) Se realiza un seguimiento regular y efectivo de la implementación de los controles para la gestión de riesgos, utilizando indicadores y herramientas de análisis.	1	1	1	1	
		12) Los resultados del monitoreo se analizan críticamente para identificar oportunidades de mejora en el sistema de control interno	1	1	1	1	
	B2.4 Tiempo para mitigar riesgos	13) Se proporciona el tiempo y los recursos suficientes para implementar las medidas necesarias para mitigar los riesgos identificados	1	1	1	1	
		14) Se establece un cronograma realista para la implementación de las medidas de mitigación, priorizando los riesgos más críticos	1	1	1	1	
C3. Actividades de control	C3.1. Políticas y procedimientos para operaciones efectivas y eficientes	15) Las políticas y procedimientos de la Corte promueven la eficiencia en el uso de los recursos y la eficacia en el logro de los objetivos.	1	1	1	1	
		16) Se revisa y actualiza periódicamente las políticas y procedimientos para adaptarlos a los cambios en el entorno operativo y normativo	1	1	1	1	
	C3.2. Implementación de controles preventivos, detectivos y correctivos	17) Se implementan controles preventivos para evitar, en la medida de lo posible, la ocurrencia de errores o fraudes	1	1	1	1	
		18) Se implementan controles detectivos para identificar oportunamente los errores o fraudes que no pudieron prevenirse	1	1	1	1	

C3.3Segregación de funciones	19) Se establecen mecanismos para separar las funciones incompatibles dentro de los procesos de la Corte, evitando que una sola persona tenga control total sobre una transacción.	1	1	1	1			
	20) La segregación de funciones está documentada y se implementa de forma consistente en todas las áreas de la Corte	1	1	1	1			
	C3.4Uso de herramientas de automatización	21) Se utilizan herramientas tecnológicas para automatizar las tareas repetitivas, mejorar la precisión de los controles y optimizar la eficiencia de los procesos	1	1	1	1		
		22) La selección e implementación de herramientas de automatización se basa en un análisis de las necesidades de la Corte y la viabilidad técnica.	1	1	1	1		
D4. Información y comunicación	D4.1. Información precisa y oportuna	23) La información generada y utilizada en la Corte es confiable, exacta y se encuentra disponible en el momento oportuno para la toma de decisiones	1	1	1	1		
		24) Se establecen mecanismos para verificar la integridad y validez de la información utilizada en la toma de decisiones	1	1	1	1		
	D4.2Comunicación clara de roles y responsabilidades	25) Los roles, responsabilidades y autoridad de cada puesto de trabajo están claramente definidos y comunicados a todos los funcionarios y servidores	1	1	1	1		
		26) Se utilizan canales de comunicación efectivos para asegurar que la información relevante llegue a las personas adecuadas en el momento oportuno	1	1	1	1		
	D4.3 Capacitación sobre controles y políticas	27) Recibo capacitación adecuada y periódica sobre los controles internos, las políticas y los procedimientos relevantes para mi puesto de trabajo.	1	1	1	1		
		28) La capacitación se imparte de manera práctica y dinámica, utilizando ejemplos y casos de estudio relevantes para la realidad de la Corte	1	1	1	1		
	D4.4 Impacto en el logro de objetivos organizacionales	29) El sistema de control interno contribuye de manera significativa al cumplimiento de la misión, visión y objetivos estratégicos de la Corte	1	1	1	1		
		30) La información generada por el sistema de control interno se utiliza para evaluar el desempeño de la Corte y tomar decisiones estratégicas informadas	1	1	1	1		
	E.5 Monitoreo	E5.1 Establecimiento de mecanismos para monitoreo continuo	31) Se implementan mecanismos formales para monitorear continuamente la efectividad del sistema de control interno, utilizando indicadores de desempeño y herramientas de análisis	1	1	1	1	
			32) Los responsables del monitoreo cuentan con la autoridad, independencia y recursos necesarios para desempeñar sus funciones eficazmente.	1	1	1	1	
E5.2 Realización de revisiones periódicas		33) Se realizan auditorías internas o externas independientes para evaluar la eficiencia y eficacia del sistema de control interno, con base en estándares profesionales y mejores prácticas	1	1	1	1		
		34) Las auditorías se planifican y ejecutan de forma sistemática, abarcando todas las áreas y procesos críticos de la Corte	1	1	1	1		
E5.3 Seguimiento de recomendaciones de Auditoría		35) Se da seguimiento oportuno a las recomendaciones de auditoría, implementando las acciones correctivas necesarias para mejorar el sistema de control interno.	1	1	1	1		
		36) Se documenta la implementación de las acciones correctivas y se evalúa su impacto en la mejora del control interno	1	1	1	1		
E5.4 Implementación de acciones correctivas		37) Se implementan acciones correctivas efectivas para abordar las deficiencias identificadas en el sistema de control interno, previniendo la repetición de errores o fraudes.	1	1	1	1		
		38) Se realiza un análisis de causa raíz para identificar las causas subyacentes de las deficiencias y diseñar soluciones integrales	1	1	1	1		

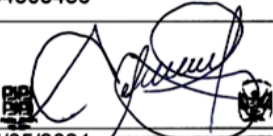
Nombre del instrumento	Escala valorativa "Gestión administrativa"
Objetivo del instrumento	Medir el nivel de eficiencia de la gestión administrativa en la Corte Superior de Justicia del Santa.
Nombres y apellidos del experto	Gerardo Azabache Hervías
Documento de identidad	32941738
Años de experiencia en el área	05 años.
Máximo Grado Académico	Magister en Gestión Pública
Nacionalidad	Peruana
Institución	Universidad Cesar Vallejo
Cargo	Coordinador de la Oficina de Contabilidad.
Número telefónico	994305436
Firma	
Fecha	15/05/2024 <small>Gerardo Azabache Hervías  COORDINADOR  OFICINA DE CONTABILIDAD</small>

**Anexo 4. Resultados del análisis de consistencia interna**

Escala valorativa "Cuestionario para medir el Control interno"																																							
N	1	2	3	4	5	6	7	8	9	10	11	12	13	14	15	16	17	18	19	20	21	22	23	24	25	26	27	28	29	30	31	32	33	34	35	36	37	38	
1	4	1	3	4	5	5	5	5	5	5	5	5	5	5	5	3	3	3	5	3	3	5	3	4	5	5	4	5	5	5	5	1	1	5	5	5	5		
2	5	5	5	5	5	5	5	5	5	5	5	5	5	5	5	5	5	5	5	5	5	5	5	5	5	5	5	5	5	5	5	5	5	5	5	5	5	5	
3	5	4	3	4	4	4	3	3	4	4	4	3	2	2	3	3	3	3	3	3	4	3	3	4	4	4	4	3	4	3	3	4	3	3	4	4	3	3	
4	4	4	4	4	3	4	3	3	3	3	3	3	3	3	3	4	4	4	4	3	4	3	4	3	4	3	3	3	3	4	4	4	4	3	3	4	3	3	
5	3	3	2	3	3	3	4	4	4	4	3	3	3	3	3	3	3	3	3	3	3	3	3	3	3	3	3	3	3	3	3	3	3	3	3	3	3	3	
6	4	4	4	4	3	4	3	3	3	4	4	4	4	4	4	4	4	4	4	4	3	3	3	3	4	3	4	4	3	3	3	3	4	3	4	3	4	4	
7	2	3	3	4	2	3	3	3	3	3	2	2	2	3	3	3	2	2	2	3	2	3	2	3	3	3	1	1	3	3	2	2	3	3	3	3	3	3	
8	5	4	4	4	5	4	4	4	4	4	4	4	4	5	4	4	4	4	4	5	5	4	4	5	5	5	5	5	4	4	5	5	4	4	5	5	5	5	
9	4	4	4	3	2	4	2	2	2	2	4	4	4	4	2	2	4	3	4	3	4	4	4	4	4	2	4	3	4	3	3	3	3	3	3	3	3	3	
10	4	4	5	5	4	4	4	4	5	4	4	4	4	5	4	5	5	5	4	4	5	5	5	5	5	5	5	5	5	5	5	5	5	5	5	5	5	5	
11	4	4	4	5	4	4	4	3	4	4	4	4	3	3	4	4	3	3	4	4	4	3	4	4	4	4	3	3	4	4	3	3	3	3	3	3	3	3	
12	5	1	1	4	2	5	5	5	5	4	3	3	3	3	4	3	3	2	3	2	2	2	2	2	3	3	2	1	1	1	3	3	1	1	1	1	1	1	
13	5	5	5	5	5	5	5	5	5	5	5	5	5	5	5	5	5	5	5	5	5	5	5	5	5	5	5	5	5	5	5	5	5	5	5	5	5	5	5
14	3	3	4	3	3	4	3	3	3	3	3	3	3	3	4	3	3	3	3	3	3	3	4	4	4	4	3	3	4	4	3	4	1	2	4	4	4	3	
15	3	1	3	1	1	1	3	3	3	3	3	3	3	3	1	1	3	3	1	1	1	1	2	2	1	1	3	3	1	1	1	1	3	3	3	3	3	3	
16	5	5	5	5	5	5	5	5	5	5	5	5	5	5	5	5	5	5	5	5	5	5	5	5	5	5	5	5	5	5	5	5	5	5	5	5	5	5	5
17	4	3	4	3	4	4	3	3	3	3	3	3	3	3	3	3	3	3	3	3	3	3	3	4	4	4	3	3	4	4	4	4	4	4	3	3	3	3	
18	4	3	2	3	2	2	5	4	5	4	4	4	3	4	4	3	3	2	2	2	3	4	4	2	2	2	3	3	2	2	2	2	2	2	2	3	2	2	
19	3	3	4	3	1	3	4	3	3	3	3	3	3	4	2	3	3	3	3	4	3	3	3	3	3	3	2	3	3	3	3	3	2	3	3	3	3	3	
20	2	2	4	2	4	4	4	4	4	4	2	2	2	4	4	2	2	2	2	4	2	2	4	2	2	4	4	4	4	4	2	2	2	2	2	2	2	2	

Alfa de Cronbach

0,983

Número de elementos

38

**Interpretación.** De acuerdo a los coeficientes de Alfa de Cronbach, se tiene un grado de confiabilidad muy alto (0,983)

Escala valorativa " Cuestionario para medir el Gestión administrativa"

N	1	2	3	4	5	6	7	8	9	10	11	12	13	14	15	16	17	18	19	20	21	22	23	24	25	26	27	28	29	30
1	5	5	5	5	5	5	5	5	5	5	3	3	5	5	5	5	5	3	3	4	3	4	1	1	4	4	5	5	5	5
2	5	5	5	5	5	5	5	5	5	5	5	5	5	5	5	5	5	5	5	5	5	5	5	5	5	5	5	5	5	5
3	3	4	4	4	3	3	3	4	3	3	3	4	3	3	3	3	3	3	3	3	3	4	3	3	4	4	3	3	3	4
4	4	4	3	3	4	4	4	4	4	4	4	3	3	3	4	4	4	4	4	3	3	3	3	3	4	5	4	4	4	4
5	3	3	3	3	3	3	3	3	3	3	3	3	3	3	3	3	3	3	3	3	3	3	3	3	3	3	3	3	3	3
6	4	4	4	4	4	4	4	4	4	4	3	3	3	4	4	4	4	3	3	4	3	4	4	4	4	3	3	3	3	3
7	3	3	2	3	2	2	2	2	3	3	3	3	3	3	3	3	3	3	2	3	3	2	2	2	3	3	3	3	3	3
8	4	4	4	4	4	5	5	5	4	5	5	4	5	5	5	5	5	5	5	4	4	4	5	5	5	5	4	5	5	5
9	5	4	4	3	4	3	4	3	3	4	3	3	3	3	3	3	3	3	3	3	3	3	3	3	3	3	3	3	3	3
10	4	4	4	4	4	4	4	4	4	4	4	4	4	4	4	4	4	4	4	4	4	4	4	4	4	4	4	4	4	5
11	4	4	4	4	4	4	4	4	4	4	4	3	4	4	4	4	4	4	4	4	4	4	3	3	4	4	4	3	4	3
12	5	5	5	5	5	5	5	5	5	5	5	5	5	5	5	5	5	5	5	5	5	5	5	5	5	4	5	4	4	4
13	5	5	5	5	5	5	5	5	5	5	5	5	5	5	5	5	5	5	5	5	5	5	5	5	5	5	5	5	5	5
14	4	4	4	4	3	3	4	4	4	4	3	4	4	3	4	4	4	4	4	3	4	4	3	4	4	4	3	3	3	3
15	1	1	1	1	1	1	1	1	1	1	1	1	1	1	1	1	1	1	1	1	1	1	3	1	1	1	1	1	1	1
16	5	5	5	5	5	5	5	5	5	5	5	5	5	5	5	5	5	5	5	5	5	5	5	5	5	5	5	5	5	5
17	3	4	4	4	4	4	4	3	3	4	4	4	4	4	4	4	4	4	4	4	4	4	4	3	3	3	3	3	3	3
18	4	4	2	2	2	2	2	2	2	2	2	2	2	2	2	2	2	2	3	3	3	2	2	2	2	2	2	2	2	2
19	4	3	1	2	3	2	3	3	2	3	3	2	2	2	2	3	3	3	3	2	3	1	1	2	2	2	2	2	3	2
20	4	4	4	4	4	4	4	4	4	4	3	3	3	2	2	4	2	2	4	4	4	4	3	3	3	3	2	2	4	4

Alfa de Cronbach

Número de elementos

0,992

30

**Interpretación.** De acuerdo a los coeficientes de Alfa de Cronbach, se tiene un grado de confiabilidad alto (0,992)



## **Anexo 5. Consentimiento Informado**

Título de la investigación: “Control interno y su influencia en la gestión administrativa de una Corte Superior de Justicia del Perú, 2024”.

Investigador: Cerrinos Álvarez, kattery Johanna

### **Propósito del estudio:**

Le invitamos a participar en la investigación titulada “Control interno y su influencia en la gestión administrativa de una Corte Superior de Justicia del Perú, 2024”. , cuyo objetivo es Analizar la influencia del control interno en la gestión administrativa de una Corte Superior de Justicia del Perú, 2024. Esta investigación es desarrollada por un estudiante de posgrado del programa Maestría en Gestión pública, de la Universidad César Vallejo del campus Chimbote, aprobado por la autoridad correspondiente de la Universidad, y con el permiso de una Corte Superior de Justicia del Perú, 2024.

Respecto al impacto de la investigación. Analizar la influencia del control interno en la gestión administrativa en colaboradores de una Corte Superior de Justicia del Perú, 2024.

### **Procedimiento:**

Si usted decide participar en la investigación se realizará una encuesta y entrevista donde se recogerán datos personales y algunas preguntas sobre la investigación titulada: “Control interno y su influencia en la gestión administrativa de una Corte Superior de Justicia del Perú, 2024”. Esta encuesta tendrá un tiempo aproximado de 25 minutos. Las respuestas al cuestionario o entrevista serán codificadas usando un número de identificación y, por lo tanto, serán anónimas.

**Participación voluntaria (Principio de autonomía):** Puede hacer todas las preguntas para aclarar sus dudas antes de decidir si desea participar o no, y su decisión será respetada. Posterior a la aceptación no desea continuar puede hacerlo sin ningún problema.

**Riesgo (principio de No maleficencia):** Indicar al participante la existencia que NO existe riesgo o daño al participar en la investigación. Sin embargo, en el caso que

existan preguntas que le puedan generar incomodidad. Usted tiene la libertad de responderlas o no.

**Beneficios (principio de beneficencia):** Se le informará que los resultados de la investigación se le alcanzará a la institución al término de la investigación. No recibirá algún beneficio económico ni de ninguna otra índole. El estudio no va aportar a la salud individual de la persona, sin embargo, los resultados del estudio podrán convertirse en beneficio de la salud pública.

**Confidencialidad (principio de justicia):** Los datos recolectados deben ser anónimos y no tener ninguna forma de identificar al participante. Garantizamos que la información que usted nos brinde es totalmente Confidencial y no será usada para ningún otro propósito fuera de la investigación. Los datos permanecerán bajo custodia del investigador principal y pasado un tiempo determinado serán eliminados convenientemente.

**Problemas o preguntas:** Si tiene preguntas sobre la investigación puede contactar con la investigadora: Cerrinos Álvarez, kattery Johanna, email: [Kcerrinosal5@ucvvirtual.edu.pe](mailto:Kcerrinosal5@ucvvirtual.edu.pe) y docente asesor Dr. Roque Wilmar Florián Plasencia.

**Consentimiento:**

Después de haber leído los propósitos de la investigación autorizo participar en la investigación antes mencionada.

Nombre y apellidos: .....

Fecha y hora: .....

## Anexo 6. Reporte de similitud en software Turnitin

### INFORME DE ORIGINALIDAD

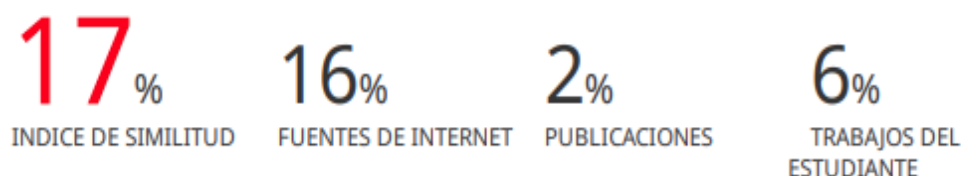

### FUENTES PRIMARIAS

1	<a href="http://hdl.handle.net">hdl.handle.net</a> Fuente de Internet	8%
2	<a href="http://repositorio.ucv.edu.pe">repositorio.ucv.edu.pe</a> Fuente de Internet	3%
3	Submitted to Universidad Cesar Vallejo Trabajo del estudiante	1%
4	Submitted to uncedu Trabajo del estudiante	<1%
5	<a href="http://repositorio.unamad.edu.pe">repositorio.unamad.edu.pe</a> Fuente de Internet	<1%
6	<a href="http://repositorio.upt.edu.pe">repositorio.upt.edu.pe</a> Fuente de Internet	<1%
7	<a href="http://www.clubensayos.com">www.clubensayos.com</a> Fuente de Internet	<1%
8	<a href="http://www.researchgate.net">www.researchgate.net</a> Fuente de Internet	<1%
9	Submitted to Universidad Privada del Norte Trabajo del estudiante	<1%

## Anexo 7. Distribución de la muestra

60 funcionarios y servidores de una Corte Superior de Justicia del Perú, los cuales han sido distribuidos de la siguiente manera:

ÓRGANO Y/O UNIDAD ORGÁNICA	Sexo		Total
	F	M	
ADMINISTRACIÓN CASMA		1	1
GERENCIA DE ADMINISTRACIÓN DISTRITAL	2		2
HUARMEY USJ - NOTIFICACIONES		1	1
MODULO CORPORATIVO LABORAL - ADMINISTRACION		1	1
MODULO DE FAMILIA - ADMINISTRACIÓN	1	1	2
MODULO DE HUARMEY	3	1	4
MODULO PENAL CENTRAL		1	1
ODANC		1	1
PRESIDENCIA	2	2	4
PRESIDENCIA - ODAJUP	1		1
UAF - TESORERÍA	3		3
UAF - CONTABILIDAD	2	1	3
UAF - INFRAESTRUCTURA		2	2
UAF - LOGISTICA	3	5	8
UAF - PERSONAL	4	7	11
UAF - RESGUARDO		1	1
UNIDAD ADMINISTRATIVA Y DE FINANZAS		1	1
UNIDAD DE PLANEAMIENTO Y DESARROLLO		1	1
UNIDAD DE SERVICIOS JUDICIALES	1		1
UNIDAD DE SERVICIOS JUDICIALES - ARCHIVO		1	1
UNIDAD DE SERVICIOS JUDICIALES - CDG		1	1
UNIDAD DE SERVICIOS JUDICIALES - MAU	1		1
UNIDAD DE SERVICIOS JUDICIALES - OCN	1		1
UNIDAD DE SERVICIOS JUDICIALES - RECAUDACION	1		1
UNIDAD DE SERVICIOS JUDICIALES - REDIJU		1	1
UPD - ESTADÍSTICA		1	1
UPD - INFORMATICA		1	1
UPD - PLANES Y PROYECTOS		2	2
UPD - PRESUPUESTO		1	1
<b>Total general</b>	<b>25</b>	<b>35</b>	<b>60</b>

## Anexo 8. Solicitud de autorización para realizar la investigación en una Institución

### Autorización de uso de información de la entidad

Yo, Doris Julissa Cisneros García, identificado con DNI N° 32975159, en mi calidad de representante legal de la Corte Superior de Justicia del Santa con R.U.C N° 20541763849, ubicada en la ciudad de Chimbote.

#### OTORGO LA AUTORIZACIÓN,

A la señorita Kattery Johanna Cerrinos Álvarez, identificada con DNI N° 46419967 del Programa Académico de Maestría en Gestión Pública, para que utilice la siguiente información de la entidad:

.....  
.....  
.....

con la finalidad de que pueda desarrollar su Trabajo de investigación para optar el grado Maestra en Gestión Pública.

Indicar si el Representante que autoriza la información de la entidad, solicita mantener el nombre o cualquier distintivo de la entidad en reserva, marcando con una "X" la opción seleccionada.

( ) Mantener en reserva el nombre o cualquier distintivo de la entidad; o

Mencionar el nombre de la entidad.

  
DICI PODER JUDICIAL DEL PERÚ  
Corte Superior de Justicia del Santa  
Firma y sello de Doris Julissa Cisneros García Legal  
GERENCIA DE ADMINISTRACIÓN INSTITUCIONAL  
DNI: 32975159

El Estudiante declara que los datos emitidos en esta carta y en el Trabajo de Investigación / en la Tesis son auténticos. En caso de comprobarse la falsedad de datos, el Estudiante será sometido al inicio del procedimiento disciplinario correspondiente; asimismo, asumirá toda la responsabilidad ante posibles acciones legales que la entidad, otorgante de información, pueda ejecutar.

  
Firma del Estudiante  
DNI: 46419967

<sup>6</sup> Este documento es firmado por el representante legal de la institución o a quien este delegue.

NOTA: Cualquier documento impreso diferente del original, y cualquier archivo electrónico que se encuentren fuera del Campus Virtual Trilce serán considerados como COPIA NO CONTROLADA

## Anexo 9. Otras evidencias

Cuestionario para medir el control interno																																									
N°	Dim2						Dim2							Dim3							Dim4							Dim5													
	P1	P2	P3	P4	P5	P6	P7	P8	P9	P10	P11	P12	P13	P14	P15	P16	P17	P18	P19	P20	P21	P22	P23	P24	P25	P26	P27	P28	P29	P30	P31	P32	P33	P34	P35	P36	P37	P38			
1	4	1	3	4	5	5	5	5	5	5	5	5	5	5	5	5	3	3	3	5	3	3	5	3	4	5	5	4	5	5	5	5	1	1	5	5	5	5			
2	5	5	5	5	5	5	5	5	5	5	5	5	5	5	5	5	5	5	5	5	5	5	5	5	5	5	5	5	5	5	5	5	5	5	5	5	5	5	5		
3	5	4	3	4	4	4	3	3	4	4	4	3	2	2	3	3	3	3	3	3	4	3	3	4	4	4	4	3	4	3	3	4	3	3	4	3	3	4	4	3	3
4	4	4	4	4	3	4	3	3	3	3	3	3	3	3	3	4	4	4	4	3	4	3	4	3	4	3	3	3	4	4	4	4	3	3	4	3	3	4	3	3	
5	3	3	2	3	3	3	4	4	4	4	3	3	3	3	3	3	3	3	3	3	3	3	3	3	3	3	3	3	3	3	3	3	3	3	3	3	3	3	3	3	
6	4	4	4	4	3	4	3	3	3	4	4	4	4	4	4	4	4	4	4	4	3	3	3	3	4	3	4	4	3	3	3	3	3	4	3	4	3	4	4	4	
7	2	3	3	4	2	3	3	3	3	3	2	2	2	3	3	3	2	2	2	3	2	3	2	3	3	3	1	1	3	3	2	2	3	3	3	3	3	3	3	3	
8	5	4	4	4	5	4	4	4	4	4	4	4	4	5	4	4	4	4	4	5	5	4	4	5	5	5	5	5	4	4	5	5	4	4	5	5	5	5	5		
9	4	4	4	3	2	4	2	2	2	2	4	4	4	4	2	2	4	3	4	3	4	4	4	4	2	4	3	4	3	3	3	3	3	3	3	3	3	3	3		
10	4	4	5	5	4	4	4	4	5	4	4	4	4	5	4	5	5	5	4	4	5	5	5	5	5	5	5	5	5	5	5	5	5	5	5	5	5	5	5	5	
11	4	4	4	5	4	4	4	3	4	4	4	4	3	3	4	4	3	3	4	4	4	3	4	4	4	3	3	4	4	3	3	3	3	3	3	3	3	3	3	3	
12	5	1	1	4	2	5	5	5	5	4	3	3	3	3	4	3	3	2	3	2	2	2	2	2	3	3	2	1	1	1	3	3	1	1	1	1	1	1	1	1	
13	5	5	5	5	5	5	5	5	5	5	5	5	5	5	5	5	5	5	5	5	5	5	5	5	5	5	5	5	5	5	5	5	5	5	5	5	5	5	5	5	
14	3	3	4	3	3	4	3	3	3	3	3	3	3	3	4	3	3	3	3	3	3	3	4	4	4	4	3	3	4	4	3	4	1	2	4	4	4	4	3		
15	3	1	3	1	1	1	3	3	3	3	3	3	3	3	1	1	3	3	1	1	1	1	2	2	1	1	3	3	1	1	1	1	3	3	3	3	3	3	3		
16	5	5	5	5	5	5	5	5	5	5	5	5	5	5	5	5	5	5	5	5	5	5	5	5	5	5	5	5	5	5	5	5	5	5	5	5	5	5	5	5	
17	4	3	4	3	4	4	3	3	3	3	3	3	3	3	3	3	3	3	3	3	3	3	3	4	4	4	3	3	4	4	4	4	4	4	4	4	3	3	3	3	
18	4	3	2	3	2	2	5	4	5	4	4	4	3	4	4	3	3	2	2	2	3	4	4	2	2	2	3	3	2	2	2	2	2	2	2	2	3	2	2	2	
19	3	3	4	3	1	3	4	3	3	3	3	3	3	4	2	3	3	3	3	4	3	3	3	3	3	3	2	3	3	3	3	3	2	3	3	3	3	3	3		
20	2	2	4	2	4	4	4	4	4	4	2	2	2	4	4	2	2	2	2	4	2	2	4	2	2	4	4	4	4	4	2	2	2	2	2	2	2	2	2	2	
21	4	1	3	4	5	5	5	5	5	5	5	5	5	5	5	5	3	3	3	5	3	3	5	3	4	5	5	4	5	5	5	5	1	1	5	5	5	5	5		
22	5	5	5	5	5	5	5	5	5	5	5	5	5	5	5	5	5	5	5	5	5	5	5	5	5	5	5	5	5	5	5	5	5	5	5	5	5	5	5	5	
23	5	4	3	4	4	4	3	3	4	4	4	3	2	2	3	3	3	3	3	3	4	3	3	4	4	4	4	3	4	3	3	4	3	3	4	3	3	4	4	3	3
24	4	4	4	4	3	4	3	3	3	3	3	3	3	3	3	4	4	4	4	3	4	3	4	3	4	3	3	3	4	4	4	4	4	4	3	3	4	3	4	3	3
25	3	3	2	3	3	3	4	4	4	4	3	3	3	3	3	3	3	3	3	3	3	3	3	3	3	3	3	3	3	3	3	3	3	3	3	3	3	3	3	3	3
26	4	4	4	4	3	4	3	3	3	4	4	4	4	4	4	4	4	4	4	4	3	3	3	3	4	3	4	4	3	3	3	3	3	4	3	4	3	4	4	4	
27	2	3	3	4	2	3	3	3	3	3	2	2	2	3	3	3	2	2	2	3	2	3	2	3	3	3	1	1	3	3	2	2	3	3	3	3	3	3	3	3	

Fuente

El análisis de la variable asociada fue realizado teniendo en cuenta los niveles y rangos de puntuaciones detallados a continuación.

### Baremos

Dimensiones		Niveles		
		Ineficaz	Regular	Eficaz
Dim1	Ambiente de control	6 – 14	15 – 22	23 - 30
Dim2	Evaluación de riesgos	8 – 18	19 – 29	30 - 40
Dim3	Actividades de control	8 – 18	19 – 29	30 - 40
Dim4	Información y comunicación	8 – 18	19 – 29	30 - 40
Dim5	Monitoreo	8 – 18	19 – 29	30 - 40
Total	Control interno	38 – 88	89 – 139	140 +

**Cuestionario para medir la gestión administrativa**

N°	Dim1						Dim2								Dim3						Dim4								
	P1	P2	P3	P4	P5	P6	P7	P8	P9	P10	P11	P12	P13	P14	P15	P16	P17	P18	P19	P20	P21	P22	P23	P24	P25	P26	P27	P28	P29
1	5	5	5	5	5	5	5	5	5	5	3	3	5	5	5	5	3	3	4	3	4	1	1	4	4	5	5	5	5
2	5	5	5	5	5	5	5	5	5	5	5	5	5	5	5	5	5	5	5	5	5	5	5	5	5	5	5	5	5
3	3	4	4	4	3	3	3	4	3	3	3	4	3	3	3	3	3	3	3	3	4	3	3	4	4	3	3	3	4
4	4	4	3	3	4	4	4	4	4	4	4	3	3	3	4	4	4	4	4	3	3	3	3	3	4	5	4	4	4
5	3	3	3	3	3	3	3	3	3	3	3	3	3	3	3	3	3	3	3	3	3	3	3	3	3	3	3	3	3
6	4	4	4	4	4	4	4	4	4	4	3	3	3	4	4	4	4	3	3	4	3	4	4	4	4	3	3	3	3
7	3	3	2	3	2	2	2	2	3	3	3	3	3	3	3	3	3	3	2	3	3	2	2	2	3	3	3	3	3
8	4	4	4	4	4	5	5	5	4	5	5	4	5	5	5	5	5	5	5	4	4	4	5	5	5	5	4	5	5
9	5	4	4	3	4	3	4	3	3	4	3	3	3	3	3	3	3	3	3	3	3	3	3	3	3	3	3	3	3
10	4	4	4	4	4	4	4	4	4	4	4	4	4	4	4	4	4	4	4	4	4	4	4	4	4	4	4	4	5
11	4	4	4	4	4	4	4	4	4	4	4	3	4	4	4	4	4	4	4	4	4	4	3	3	4	4	4	3	4
12	5	5	5	5	5	5	5	5	5	5	5	5	5	5	5	5	5	5	5	5	5	5	5	5	4	5	4	4	4
13	5	5	5	5	5	5	5	5	5	5	5	5	5	5	5	5	5	5	5	5	5	5	5	5	5	5	5	5	5
14	4	4	4	4	3	3	4	4	4	4	3	4	4	3	4	4	4	4	4	3	4	4	3	4	4	4	3	3	3
15	1	1	1	1	1	1	1	1	1	1	1	1	1	1	1	1	1	1	1	1	1	3	1	1	1	1	1	1	1
16	5	5	5	5	5	5	5	5	5	5	5	5	5	5	5	5	5	5	5	5	5	5	5	5	5	5	5	5	5
17	3	4	4	4	4	4	4	3	3	4	4	4	4	4	4	4	4	4	4	4	4	4	4	3	3	3	3	3	3
18	4	4	2	2	2	2	2	2	2	2	2	2	2	2	2	2	2	2	3	3	3	2	2	2	2	2	2	2	2
19	4	3	1	2	3	2	3	3	2	3	3	2	2	2	2	3	3	3	3	2	3	1	1	2	2	2	2	2	2
20	4	4	4	4	4	4	4	4	4	4	3	3	3	2	2	4	2	2	4	4	4	4	3	3	3	3	2	2	4
21	5	5	5	5	5	5	5	5	5	5	3	3	5	5	5	5	3	3	4	3	4	1	1	4	4	5	5	5	5
22	5	5	5	5	5	5	5	5	5	5	5	5	5	5	5	5	5	5	5	5	5	5	5	5	5	5	5	5	5
23	3	4	4	4	3	3	3	4	3	3	3	4	3	3	3	3	3	3	3	3	4	3	3	4	4	3	3	3	4
24	4	4	3	3	4	4	4	4	4	4	4	3	3	3	4	4	4	4	4	3	3	3	3	3	4	5	4	4	4
25	3	3	3	3	3	3	3	3	3	3	3	3	3	3	3	3	3	3	3	3	3	3	3	3	3	3	3	3	3
26	4	4	4	4	4	4	4	4	4	4	3	3	3	4	4	4	4	3	3	4	3	4	4	4	4	3	3	3	3



El análisis de la variable asociada fue realizado teniendo en cuenta los niveles y rangos de puntuaciones detallados a continuación.

### Baremos

Dimensiones		Niveles		
		Ineficaz	Regular	Eficaz
Dim1	Planeación	6 – 14	15 – 22	23 - 30
Dim2	Organización	8 – 18	19 – 29	30 - 40
Dim3	Dirección	8 – 18	19 – 29	30 - 40
Dim4	Control	8 – 18	19 – 29	30 - 40
Total	Gestión administrativa	30 – 70	71 – 110	111 +