



UNIVERSIDAD CÉSAR VALLEJO

**PROGRAMA DE SEGUNDA ESPECIALIDAD
ESPECIALIDAD DE POLITICAS EDUCATIVAS Y
GESTIÓN PÚBLICA**

Clima sociofamiliar y logro de aprendizajes en estudiantes de
una institución educativa de Otuzco, 2023

**TRABAJO ACADÉMICO PARA OBTENER EL TÍTULO PROFESIONAL DE
SEGUNDA ESPECIALIDAD EN POLÍTICAS EDUCATIVAS Y GESTIÓN
PÚBLICA**

AUTORA:

Vera Cosme, Yeniffer Jacqueline (orcid.org/0009-0000-6395-0634)

ASESOR:

Dr. Altamirano Herrera, Anibal (orcid.org/0000-0003-2940-0078)

LÍNEA DE INVESTIGACIÓN:

Atención Integral del Infante, Niño y Adolescente

LÍNEA DE RESPONSABILIDAD SOCIAL UNIVERSITARIA:

Apoyo a la reducción de brechas y carencias en educación en todos sus
niveles

TRUJILLO – PERÚ

2024

DEDICATORIA

El presente trabajo académico está dedicada a mi hija Camila, cuya existencia es mi mayor motivación para esforzarme y mejorar cada día. A mi madre, mi pilar de confianza y apoyo inquebrantable en cada decisión que tomo. Y con especial cariño, a mi abuela Toya, quien desde el cielo sigue siendo mi guía y protectora.

Vera Cosme Yeniffer Jacqueline

AGRADECIMIENTO

A mi querida madre y a mi amada hija,
que estan presentes y me brindan su
apoyo incondicional en cada paso que
doy.

Vera Cosme Yeniffer Jacqueline



UNIVERSIDAD CÉSAR VALLEJO

FACULTAD DE HUMANIDADES

**PROGRAMA DE SEGUNDA ESPECIALIDAD EN POLÍTICAS EDUCATIVAS Y
GESTIÓN PÚBLICA**

Declaratoria de Autenticidad del Asesor

Yo, ALTAMIRANO HERRERA ANIBAL, docente de la FACULTAD DE HUMANIDADES del programa de SEGUNDA ESPECIALIDAD EN POLÍTICAS EDUCATIVAS Y GESTIÓN PÚBLICA de la UNIVERSIDAD CÉSAR VALLEJO SAC - TRUJILLO, asesor de Trabajo Académico II titulado: "Clima sociofamiliar y logro de aprendizajes en estudiantes de una Institución Educativa de Otuzco, 2023.", cuyo autor es VERA COSME YENIFFER JACQUELINE, constato que la investigación tiene un índice de similitud de 18%, verificable en el reporte de originalidad del programa Turnitin, el cual ha sido realizado sin filtros, ni exclusiones.

He revisado dicho reporte y concluyo que cada una de las coincidencias detectadas no constituyen plagio. A mi leal saber y entender el Trabajo Académico II cumple con todas las normas para el uso de citas y referencias establecidas por la Universidad César Vallejo.

En tal sentido, asumo la responsabilidad que corresponda ante cualquier falsedad, ocultamiento u omisión tanto de los documentos como de información aportada, por lo cual me someto a lo dispuesto en las normas académicas vigentes de la Universidad César Vallejo.

TRUJILLO, 05 de Agosto del 2024

Apellidos y Nombres del Asesor:	Firma
ALTAMIRANO HERRERA ANIBAL DNI: 10426902 ORCID: 0000-0003-2940-0078	Firmado electrónicamente por: ANIBAL el 10-08- 2024 11:09:53

Código documento Trilce: TRI - 0850235



Declaratoria de Originalidad del Autor

Yo, VERA COSME YENIFFER JACQUELINE estudiante de la FACULTAD DE HUMANIDADES del programa de SEGUNDA ESPECIALIDAD EN POLÍTICAS EDUCATIVAS Y GESTIÓN PÚBLICA de la UNIVERSIDAD CÉSAR VALLEJO SAC - TRUJILLO, declaro bajo juramento que todos los datos e información que acompañan el Trabajo Académico II titulado: "Clima sociofamiliar y logro de aprendizajes en estudiantes de una Institución Educativa de Otuzco, 2023.", es de mi autoría, por lo tanto, declaro que el Trabajo Académico II:

1. No ha sido plagiado ni total, ni parcialmente.
2. He mencionado todas las fuentes empleadas, identificando correctamente toda cita textual o de paráfrasis proveniente de otras fuentes.
3. No ha sido publicado, ni presentado anteriormente para la obtención de otro grado académico o título profesional.
4. Los datos presentados en los resultados no han sido falseados, ni duplicados, ni copiados.

En tal sentido asumo la responsabilidad que corresponda ante cualquier falsedad, ocultamiento u omisión tanto de los documentos como de la información aportada, por lo cual me someto a lo dispuesto en las normas académicas vigentes de la Universidad César Vallejo.

Nombres y Apellidos	Firma
YENIFFER JACQUELINE VERA COSME DNI: 46901653 ORCID: 0009-0000-6395-0634	Firmado electrónicamente por: VERACOSMEY1 el 05- 08-2024 15:59:51

Código documento Trilce: TRI - 0850236

Índice de contenidos

	Pag.
CARÁTULA	
DEDICATORIA	
AGRADECIMIENTO	
DECLARATORIA DE AUTENTICIDAD DEL ASESOR	
DECLARATORIA DE ORIGINALIDAD DEL AUTOR	
ÍNDICE	ii
RESUMEN	iii
ABSTRACT	iv
I. INTRODUCCIÓN	1
II. MARCO TEÓRICO	4
III. MÉTODO	10
3.1 Tipo y diseño de investigación	10
3.2 Variable y operacionalización	10
3.3 Población, muestra y muestreo	11
3.4 Técnicas e instrumento de recolección de datos, validez y confiabilidad	12
3.5 Procedimiento	12
3.6 Métodos de análisis de datos	12
3.7 Aspectos éticos	12
IV. RESULTADOS Y DISCUSIÓN	14
V. CONCLUSIONES	19
VI. RECOMENDACIONES	20
VII. REFERENCIAS	21
ANEXOS	

RESUMEN

El presente trabajo académico tiene como objetivo general determinar la correlación existente entre clima sociofamiliar y el logro de los aprendizajes de los estudiantes de una I.E. de Otuzco.

La metodología aplicada fue cuantitativa correlacional de diseño no experimental, la población estuvo conformada por los estudiantes de secundaria 156 estudiantes de secundaria y una muestra no probabilística de 33 educandos de tercer año de secundaria. Se utilizó la encuesta como técnica de recolección de datos de las variables Clima sociofamiliar y Logro de aprendizaje.

Los resultados obtenidos se analizaron estadísticamente a través de SPSS para establecer el coeficiente de correlación de Spearman teniendo como resultado principal una correlación positiva alta de 0.746 entre el clima sociofamiliar y el logro de aprendizajes de los estudiantes, dando valor $p < 0.05$; dando como conclusión que existía relación entre el Clima Sociofamiliar y el Logro de aprendizaje en los educandos de dicha entidad ubicada en Otuzco, 2019.

Palabras Clave: Clima sociofamiliar, relaciones, expresividad, logro de aprendizajes.

ABSTRACT

The present academic work aims to determine the existing correlation between Family social climate and students' achievement in an educational institution in Otuzco.

The applied methodology was quantitative correlational with a non-experimental design. The population consisted of 156 secondary school students, and a non-probabilistic sample of 33 third-year secondary students was used. Data were collected through surveys measuring the variables of Family social climate and achievement.

The results were statistically analyzed using SPSS, revealing a high positive correlation of 0.746 between family social climate and students' achievement, with a significance level of $p < 0.05$. The conclusion drawn was that there is a relationship between Family social climate and Achievement in the students of the mentioned institution located in Otuzco, 2019.

Keywords: Family social climate, relationships, expressiveness, achievement of learning

I. INTRODUCCIÓN

En el plano internacional, Beneyto (2015) describió la realidad educativa española como desastrosa, ya que los índices de logros académicos eran bajos, estudiantes con poca motivación escolar y un elevado índice de familias disfuncionales, mencionó como características comunes presentes en la sociedad. Características que pueden intervenir o no en el triunfo o derrota escolar. Del mismo modo, Mazo, Mejía y Muñoz (2019) expertos colombianos sostuvieron que la sociedad contemporánea reflejaba las relaciones familiares, donde los conflictos y la falta de compromiso parental afectaban a los niños. Los investigadores afirmaban que la familia y la escuela deben alinearse con el objetivo de educar al infante. Ya que, en ocasiones los padres dejaban solamente a la escuela frente a dicha tarea, olvidando que ambos debían trabajar para impulsar la ampliación de las aptitudes académicas de los educandos. En la tesis mexicana, Gutierrez et al. (2007), advertían que el rendimiento académico tenía implicaciones sociales y estaba influenciado por la familia, pues era el primer medio de interacción. Sin embargo, la preferencia por las interacciones digitales sobre la comunicación familiar debilitaba los lazos familiares, lo cual podía tener consecuencias no consideradas. Frente a ello, sus paisanos Martínez, Torrez & Ríos. (2020) mencionaban que la familia es fundamental en el desarrollo de los individuos y cimiento de las sociedades humanas, ya que sirven de guías para enfrentarse en para desempeñarse a lo largo de sus vidas. Por eso es importante que las relaciones familiares sean positivas y como la escuela es también parte de su entorno, ellos aludían que uno interviene en el otro y viceversa, debido a ello, ambos debían trabajar en conjunto. Visión que fue apoyada por Bermúdez y Barreto. (2020) quienes observaron en su realidad que las familias poco hacen por brindar herramientas que permitan a los jóvenes para hacer frente a las exigencias de la sociedad actual. Realidad que no dista mucho de nuestro país, donde las familias en su mayoría se encuentran apartadas y con poca comunicación con las escuelas.

Por su parte Leal & Higuera (2009) explicaron que, en Latinoamérica, los educandos enfrentaban dificultades en su desempeño académico, y las razones podían ser diversas, desde económicas hasta biológicas. A pesar de las investigaciones, este dilema aún no se había abordado de manera efectiva.

A nivel nacional, tenemos a Chávez (2019) señaló que existe gran parte de

los jóvenes que tiene problemas familiares, lo que se ha convertido en una inquietud para docentes, puesto que se suma a la preocupación que ya se tenía por el bajo desenvolvimiento escolar. La realidad que observó no es diferente en todo nuestro territorio, como Maquera y Maquera (2020) destacaban la importancia de mantener un ambiente familiar adecuado para lograr un aprendizaje eficiente. Esto implicaba la necesidad de buenas técnicas de crianza, que influían en el comportamiento de los menores. Sin embargo, a pesar de la información disponible, los logros seguían siendo limitados. También contamos con las descripciones de Briones y Meléndez (2021). Sostenían que la entidad educativa es quien debían avalar adquisición de conocimientos y habilidades, cuyos resultados debían manifestarse en productos tangibles. Así como, consideraban que la familia tenía la responsabilidad de fomentar interacciones positivas. Sin embargo, al analizar la realidad actual, se observa que la participación de la familia dentro de la educación y la formación de valores ha disminuido. Santana (2021) describió un ambiente donde los niños de familias disfuncionales presentan bajos calificativos, mientras que los escolares que poseen buenos resultados académicos provienen de familias con buenas relaciones. Esto se evidenciaba en los resultados de los exámenes nacionales que reflejaban el estado de los aprendizajes en nuestro país, como en los resultados de la Evaluación Muestral EM (2022). En dicha evaluación, los escolares de 2do, 4to y educandos del ciclo V se encontraban en el nivel inicio y proceso de lograr las competencias requeridas. Además, en 2do año de secundaria, los efectos no variaban significativamente. A pesar de esta situación, no se observaba un interés real por remediarla.

A nivel local, los estudiantes enfrentaban dificultades en la lectura, interpretación y comprensión de textos, lo que afectó su aprendizaje. Estas dificultades solían estar asociadas con la falta de confianza, baja autoestima y escaso apoyo parental, así como con ambientes familiares violentos o negligentes. Por otro lado, los estudiantes con logros destacados generalmente contaban con entorno familiar positivo y de apoyo. Se observaba que los jóvenes tenían dificultades para desarrollar habilidades o competencias, lo que afectaba su logro académico. En respuesta a esta situación, este estudio buscó comprender la relación entre el ambiente sociofamiliar y el rendimiento académico de estudiantes de Otuzco.

Por esta razón, se formuló la siguiente pregunta ¿existe correlación entre clima sociofamiliar y logros de aprendizaje de los educandos del nivel secundaria de una I.E. de Otuzco?

Dentro del mismo contexto se presentó como propósito general: Determinar la correlación existente entre clima sociofamiliar y el logro de los aprendizajes de los estudiantes de una I.E. de Otuzco; para los objetivos específicos se busca determinar la correlación de las dimensiones del clima sociofamiliar (nivel intelectual – cultural y expresividad) con el logro de aprendizajes en I.E de Otuzco.

Por lo tanto, este análisis tuvo justificación práctica, ya que su finalidad fue establecer la correlación entre el clima sociofamiliar y el logro de aprendizajes de los estudiantes, así mismo la operatividad de dicha relación benefició con la mejora de la situación educativa, los resultados fueron considerados como recomendaciones que incentivaron a la mejora del clima familiar.

Es por ello, la presente investigación se delimitó en educación básica en nivel secundaria bajo línea de investigación Atención integral al niño y adolescente general de Educación y Calidad Educativa y en la línea de investigación específica de Atención Integral del infante, niño y adolescente con un enfoque cuantitativo de tipo descriptivo correlacional.

En conclusión, la conjetura que se deseó demostrar fue: existe correlación significativa entre clima sociofamiliar y logros de aprendizaje de los educandos del séptimo ciclo de una entidad educativa de Otuzco.

II. MARCO TEÓRICO

Teniendo en cuenta las investigaciones realizados en tesis de grado, maestría y artículos de indoles nacional e internacional, mencionamos a Ávalos (2018), en su indagación científica tenía como meta explorar la conexión entre ambiente sociofamiliar y potencial académico, con un poblamiento censal de 35 estudiantes de primaria. Utilizando un enfoque cuantitativo a nivel descriptivo correlacional. Hallándose una correlación significativa de $0,000 < \alpha 0,5 = 0,5$, su producto fue que hay una alta relación significativa entre los factores. Este estudio es relevante ya que aporta sustento teórico a nuestra investigación.

Así mismo, Quispe & Quispe (2019), realizaron un análisis no experimental de tipo descriptivo correlacional con la intención de analizar la influencia del clima familiar en los resultados académicos. Su muestra censal fue de 40 padres de infantes de 5 años. Los resultados indican una relación significativa ente las variables. Cuya conclusión fue la fuerte relación positiva entre el clima familiar y el rendimiento escolar.

Para Oseda et al. (2020) en su artículo científico de tipología básica y nivel correlacional con una colectividad de 1525 colegiales y una prueba probabilística de 245 educandos universitarios, donde su finalidad fue establecer la relación entre clima sociofamiliar y aprovechamiento académico de jóvenes universitarios. Con los resultados de p valor: $0.000 < 0,010$. concluyendo que existe una relación directa con un nivel de significancia de 5 por cierto determinando un alto nivel de significancia entre las variables. Así mismo Maquera & Maquera (2020) se realizó una investigación cuantitativa de nivel correlacional con una demografía de 398 padres de familia de primaria y una muestra de 134. Cuya meta fue especificar la relación existente entre el clima sociofamiliar y el aprovechamiento académico. Obteniendo una significancia de 0,000 ($p < 0,05$) con valor de 0,335 (correlación positiva directa débil con tendencia a media). Bajo esa misma línea de investigación tenemos a García (2021), exploró la correlación entre clima familiar y aprovechamiento académico, con tipo de análisis no experimental de tipo correlacional. Cuya prueba constó con 104 educandos de una población de 142. El efecto encontrado indicó una correlación significativa ($p=0.031 < 0.05$, Rho Spearman= 0.342). En conclusión, las dimensiones de desarrollo, expresividad y estabilidad en la familia influyen en el rendimiento académico. En conclusión, el buen ambiente familiar se

relaciona con mejores calificaciones. Villena (2020) en su análisis descriptivo correlacional, cuyo fin fue señalar la interrelación de la dinámica familiar y el aprestamiento de infantes con una demografía censal de 21 pequeños de 5 años. El producto registrado fue “R” 0.853, señalando una correlación directa y significativa, lo que permitió deducir había relación directa, fuerte y significativa entre las variables. Estas investigaciones serán útiles para diseñar el instrumento de recolección de datos. De igual manera encontramos, Villanueva (2021) realizó un análisis entre el clima familiar y el aprovechamiento académico virtual en una demografía censal de 33 educandos de sexto de primaria. Análisis con enfoque cuantitativo de tipo aplicativo, descriptivo correlacional. El fruto obtenido indicó una correlación significativa ($p < 0.05$) y en grado moderado ($r = 0.613$) entre las variables. Las dimensiones de relación, expresividad, desarrollo y estabilidad están positivamente relacionadas con el rendimiento académico. Este análisis refuerza el propósito planteado y proporciona información relevante para nuestras dimensiones de estudio. Junto a Briones & Meléndez (2021) realizaron la investigación con diseño correlacional de corte transversal, con la intención de establecer si existe la relación entre la relación del clima sociofamiliar y el aprovechamiento académico en un público de 116791 estudiantes de entre 16 y 17 años de 4 instituciones, con una prueba de 300. Los descubrimientos indicaron que existe relación directa y significativa entre las variables y sus dimensiones, demostrando que el clima familiar es bueno, el beneficio académico será favorable. Dicho análisis es relevante para reforzar la hipótesis planteada y aporta las dimensiones de la variable.

Álvarez & Tejeda (2021) llevaron a cabo un estudio no experimental de tipo transversal con un enfoque cuantitativo correlacional, con una demografía censal 51 educandos, para examinar la relación entre clima familiar y rendimiento académico. El producto indicó una correlación inversa: a mejores calificaciones, menor es el clima familiar y viceversa. Esta investigación es relevante para definir las dimensiones e indicadores de nuestro estudio.

De forma similar, Lopez & Salvador (2021) realizaron una pesquisa de enfoque cuantitativo, para deslindar la relación entre clima social familiar y el rendimiento académico en jóvenes de los ciclos VI y VII de una casa de estudios pública, teniendo como demografía a 825 muchachos de 12 a 18 y una prueba de 262 de los mismos. Cuya respuesta fue, correlación directa, positiva con un valor de

Rho= 0.98 entre las variables. En consecuencia, infirieron que las dimensiones relación, desarrollo y estabilidad se vincularon con el rendimiento académico. Análisis que es relevante para reforzar la hipótesis planteada.

Para tener una aprehensión total del asunto a tratar en la presente investigación, es crucial sumergirnos en sus fundamentos teóricos:

Donde abordaremos el estudio del clima sociofamiliar Rodríguez y Vera (1998, citado por Ramos & Risco, 2019) quienes lo mencionan como la interacción y comportamiento característico de los integrantes de un clan cuando están juntos, donde se interrelacionan incluyendo sentimientos, actitudes, normas y patrones de comunicación que influyen en las relaciones. Dicha definición es apoyada por Moos (1981, citado por Avalos, 2018) se refiere a cómo las interacciones familiares influyen en nuestro desarrollo personal y nuestra relación con la sociedad, respaldando así nuestra hipótesis propuesta.

Relaciones. Leal et al. (2016) manifiesta que se evalúa a través del compromiso, ayuda mutua y el apoyo entre los integrantes de la familia. Además, refleja el grado en que fomentan la comunicación abierta y la expresión directa de sus sentimientos. Así mismo, Castro (2022) se refiere a la exteriorización, comunicación y el rango de conflicto dentro de la familia. Dicho de otra forma, las relaciones familiares se caracterizan por el apoyo, estímulo y la libertad que permiten a los individuos expresarse plenamente.

Expresividad. Leal et al. (2016) lo define como el grado que la familia genera confianza para expresar las opiniones y sentimientos. Quien es asistido por Castro (2022) señala que los miembros de un clan tienen libertad para exteriorizar lo que piensan y sienten. En resumen, es el apoyo que recibe cada integrante de la familia para comunicar libremente sus ideas y emociones.

Conflicto. Encontramos a Castro (2022) es la ira, agresión y riñas que se puedan generar en familia. Suelen existir problemas en las interacciones familiares, que se pueden observar y expresar dentro de una familia.

Desarrollo. Como señala Moos et al. (1984, citado por Maquera & Maquera, 2020) es la valoración de los procedimientos de crecimiento personal dentro de un clan implica considerar su relevancia y cómo pueden ser influenciados por la convivencia familiar. Es dentro de la familia donde vamos a adquirir hábitos que nos van a ayudar a desarrollarse como persona.

Autonomía. Leal et al. (2016) refiere al nivel de libertad que se tiene para tomar decisiones y actuar y tomar decisiones. En la familia, adquirimos habilidades y destrezas para la autonomía y autosuficiencia.

Intelectual- Cultural (IC) Moos et al. (1984, citado por Maquera & Maquera 2020) lo menciona como el nivel de interés que las personas tienen en actividades relacionadas con la política, intelectualidad y sociedad en general. Definición que comparte Leal et al. (2016) es el nivel de involucramiento y entusiasmo de una familia en acciones políticas, sociales, intelectuales y culturales, así como su interés por aprender y mantenerse actualizadas.

Logro de aprendizajes Tal y como lo presentan Sarmiento & Zapata (2014, citado por Benavides et al. 2020) Es el hallazgo esperado en el proceso educativo, que se convierten en indicadores claves para su medición. Estos incluyen conocimientos, habilidades, comportamientos y actitudes que un estudiante debe adquirir, siendo esenciales para su formación integral. En esa misma línea Los docentes sabemos cuándo se lograron aprendizajes, pues se visualizan cambios en diversos campos como adquisición de una nueva habilidad, teorías, competencias entre otras.

Logros esperados, Pérez (2022) lo menciona como la medición cuantitativa del nivel de aptitudes contempladas en la planeación de una asignatura y el currículo.

Autonomía: Ministerio de Educación. (MINEDU, 2020) lo define como la capacidad de tomar decisiones y proceder desde su punto de vista. Posibilita maniobrar la coacción social, regular su comportamiento, definir el propósito de vida y fomentar el crecimiento personal, considerando a los demás. Así mismo Monereo (2006) menciona como la aptitud para emitir juicios y decisiones que regulen su propio aprendizaje y lo orienten hacia una meta específica.

Resiliencia. Según expresa la revista Avance Psicológicos. (2021) como la capacidad de adaptarse frente a una crisis, ya sean individuales o colectivas que ayudan a sobrellevar y adaptarse a nuevos panoramas. Quezada et. al. (2022) lo delimitan como el mecanismo de tolerar, amoldarse, modificar y restaurarse de manera apropiada de una circunstancia desfavorable. En el campo educativo, podemos referir que es la resolución de superar cualquier barrera que pueda surgir en el camino del aprendizaje, como lo enfatiza es la capacidad de resolver conflictos, habilidades interpersonales, adaptabilidad dinámica, bienestar y

calidad de vida.

En inicio. De acuerdo a las ideas del Ministerio de Educación (2020) cuando el educando presenta un avance mínimo con respecto al nivel esperado. Teniendo inconvenientes para ejecutar sus actividades, por lo que requiere más tiempo de intervención del educador. A su vez, Pérez (2022) lo señala como las dificultades que afectan la comprensión y la fijación de los conocimientos alcanzados a lo largo del aprendizaje.

Acompañamiento. Encontramos en MINEDU (2016) postula, es la participación respetuosa de los docentes en las distintas etapas del aprendizaje, atendiendo a las variadas necesidades (emocionales, afectivas y físicas) mediante palabras o gestos. Esto fomenta un entorno que facilita el conocimiento, la exploración y el juego de forma segura y espontánea, utilizando diversos materiales. Como educadores, nuestra tarea es orientar y respaldar a aquellos estudiantes que encuentran más desafíos en la adquisición de nuevas habilidades y capacidades. Cutipa (2023) Es la asistencia necesaria que los estudiantes necesitan de su docente para adquirir conocimientos y habilidades, lo cual es crucial para su desarrollo personal en varios contextos como el trabajo, sociedad y la familia para así alcanzar los logros esperados.

Adaptaciones. Para este concepto tenemos, (RVM N° 094-2020) especifica que son los ajustes realizados solucionar las dificultades educativas de los escolares con necesidades especiales temporal o permanente, permitiendo su participación y aprendizajes. Del mismo modo, Lee & Casey (s.f.) afirma que son las modificaciones en el entorno escolar que eliminan obstáculos y facilitan el acceso al aprendizaje. Dichas adaptaciones no alteran lo que el estudiante está aprendiendo, sino la forma en que aprende. Es decir, se refiere a las mejoras para facilitar la obtención de aptitudes y competencias.

Antes de profundizar en los detalles de nuestra indagación, es esencial establecer una base sólida de entendimiento. Por lo tanto, vamos a definir los términos clave que se utilizarán a lo largo de este estudio:

Clima social familiar: Moos et al. (1981, citado por Ávalos, 2018) lo define como el modo de interacción entre los integrantes de un clan se basa en satisfacer las necesidades y fomentar el crecimiento individual. Dicha conexión es organizada, preservando vínculos adecuados.

Desarrollo: Como menciona Leal et al. (2016) cuantifica el rango de asertividad

e independencia, poder de dictaminar entre posibilidades y el nivel de participación en múltiples actividades que beneficien el crecimiento personal.

Logros de aprendizajes. Como lo señala Pérez (2022) se constatan mediante guías de lo alcanzado que son manifestaciones de desempeño de educandos, que requieren aprehensión y discernimiento pedagógico docente.

Logros esperados De acuerdo al MINEDU (2016). Se refiere cuando el educando evidencia un nivel esperado en todas las tareas propuestas y dentro de establecido y en relación a la competencia.

III. MÉTODO

3.1 Tipo y diseño de investigación

Teniendo en cuenta a Muntané (2010), el tipo de exploración básico puesto que se origina en un contexto teórico y se mantiene dentro de ese marco, cuya meta es aumentar los conocimientos científicos sin ponerlos a prueba en situaciones prácticas. El fin de este análisis es extender el conocimiento sobre el clima sociofamiliar y su impacto en el logro de aprendizajes. Sin embargo, no se centra en aplicar teorías preexistentes. El presente análisis está basado en el diseño no experimental, dado que no hubo cambios en las variables. (Hernández et. al., 2014)

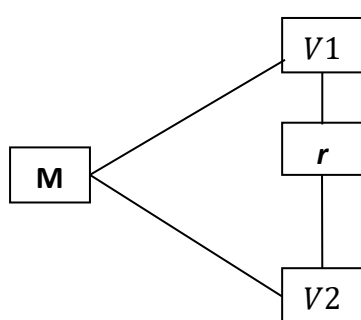

Donde M está compuesta por los educandos de 3er grado del ciclo VII. La V_1 representa el clima sociofamiliar y V_2 corresponde al logro de aprendizajes. R denota la conexión existente entre ambas variables.

3.2 Variables y operacionalización

Clima sociofamiliar: concepto

Tal como menciona Moos (1981, citado por Avalos, 2018) como las modalidades en que la familia se interactúa para satisfacer lo que le hace falta siendo la guía dentro de las positivas y organizadas.

Clima socio familiar: Definición operacional

Es como la familia sirve de soporte con el fin de mostrarse tal y como son en el tema afectivo, cognitivo y dentro de la sociedad. Se evaluaron 2 dimensiones: Relaciones y Desarrollo. Cada una compuesta de indicadores específicos: Expresividad y conflicto para relaciones y para la dimensión desarrollo son autonomía e intelectual- cultural. Estos indicadores serán medidos mediante una encuesta que incluirán diversos ítems.

Logros de aprendizaje: Definición conceptual

Encontramos a Sarmiento & Zapata (2014, citado por Benavides et al. 2020) Es el resultado esperado en la educación, sirviendo como un medidor para su seguimiento. Combina el aspecto cognitivo, destrezas, actitudes entre otras capacidades que requiere el ser humano.

Logros de aprendizaje: Definición operacional

Resultado alcanzado después del proceso de enseñanza aprendizaje, donde los escolares obtienen y desarrollan discernimiento, capacidades y aptitudes, el cual se pueden medir a través de indicadores y/o conductas observables.

3.3 Población, muestra y muestreo

En este análisis, la población consta de 156 educandos de los ciclos VI y VII de 11 a 17 años de ambos sexos.

Tabla 1

Población de estudio

Grado	Sección	Total
Primer año secundaria	"A"	19
	"B"	18
Segundo año de secundaria	"A"	16
	"B"	15
Tercer año de secundaria	"A"	17
	"B"	15
Cuarto	Única	25
Quinto año de secundaria	"A"	13
	"B"	14
Total		156

Fuente: Elaboración propia

Así mismo también señalan a la muestra es el subgrupo extraído de la población y debe ser un reflejo simbólico de dicha demografía. La prueba de esta indagación constó de 33 educandos hombres y mujeres de 3er año de secundaria, tal como lo señala el cuadro anterior. Hernández et al. (2014), menciona también como muestreo no probabilístico se elige casos de manera sin ninguna razón lógica. En este caso, los estudiantes fueron seleccionados como muestra debido a su participación en la tutoría dirigida por la investigadora. Además, se consideraron los diversos cambios que ocurren propios de su edad.

3.4 Técnicas e instrumentos de recolección de datos, validez y Confiabilidad

Mediante la encuesta, se recopilan datos sobre un tema, luego, estos criterios se analizan para obtener la información deseada (Solorzano, 2003). En este estudio, se empleó un cuestionario con 8 ítems para reunir información sobre el clima sociofamiliar y 8 para la variable logro de aprendizajes. Cada cuestionario se divide en 2 dimensiones. Los instrumentos “Medición del clima sociofamiliar” y “Medición de la situación académica” fue elaboración propia y evaluados por 3 expertos, en cuanto a la demostración de validez fue de 84% y 87% respectivamente. Además, para corroborar la confiabilidad de las herramientas de investigación se calculó el estudio Alpha de Cronbach para cada uno de los instrumentos, arrojando resultados de 0.92 y 0.83 respectivamente.

3.5 Procedimiento

Para el levantamiento de datos, primero se crearon los instrumentos (validación por juicio), se realizaron las comunicaciones con el director y docentes para obtener autorización y cuestionamiento informado para luego aplicar el cuestionario a los miembros de la muestra, teniendo en cuenta que los estudiantes participaron de forma voluntaria.

3.6 Método de análisis de datos

Posteriormente de aplicar y recopilar la data necesaria, se creó un registro de datos en hoja de cálculo. Además, se utilizó el programa SPSS versión 25 para realizar el análisis estadístico descriptivo e interpretar los resultados y llegar las conclusiones respectivas en cuanto a la demostración de hipótesis, la correlación de las variables y dimensiones, así como también para ejecutar la prueba de normalidad. Los resultados no fueron manipulados y se mantuvo la rigurosidad e integridad científica del trabajo.

3.7 Aspectos éticos

El progreso de este análisis contempló los aspectos éticos según lo establece el código de ética de investigación, (Resolución Vicerrectorado de investigación N° 021-2021, 2021) de la Universidad Cesar Vallejo, así mismo se realizó el análisis teniendo en cuenta la (Resolución Vicerrectorado de investigación N° 062-2023, 2023) y la (Resolución de consejo universitario N° 0340-2021/ UCV, 2021). Razón por la que los nombres de los participantes son protegidos por el anonimato, solo describiendo sus características requeridas para el análisis.

Además, se siguieron los pasos del método científico, incluyendo el consentimiento informado y las citas adecuadas respetando las ideas y normas según formato APA 7ma edición. La intervención de los educandos en la prueba es voluntaria y pueden optar por retirarse en cualquier momento, en línea con el principio de no hacer daño. No recibirán beneficios individuales directos, y se les garantizó la confidencialidad. Además, dicha información será custodiada por la investigadora responsable del estudio.

IV. RESULTADOS Y DISCUSIÓN

Los resultados de la prueba que determinó la correlación del clima sociofamiliar y el logro de aprendizajes (V_1 y V_2) son:

Tabla 2.

Prueba Rho de Spearman para la relación Clima Sociofamiliar y El Logro de Aprendizaje.

Variables		Clima Sociofamiliar	Logro de Aprendizaje	
Rho de Spearman	Clima Sociofamiliar	Coefficiente de correlación	1.000	
		Sig. (bilateral)	0,746**	
	Logro de Aprendizaje	Coefficiente de correlación	0,746**	
		Sig. (bilateral)	1.000	
	N		32	32
	N		32	32

Fuente: Base de datos propia

En la interpretación de la Tabla 2 indicó que existía una correlación positiva alta de 0.746 entre el Clima Sociofamiliar y el Logro de Aprendizajes de los estudiantes de una Institución Educativa de Otuzco. además, se observó que esta correlación era altamente significativa, dado que el valor de p era mayor a <0.05 , lo cual permitió aceptar y concluir que existía relación entre el Clima Sociofamiliar y el Logro de aprendizaje en los menores de dicha entidad ubicada en Otuzco.

Prueba para determinar la relación entre la dimensión Intelectual - Cultural de la variable del Clima Sociofamiliar y El Logro de Aprendizaje.

Tabla 03

Prueba Rho de Spearman para determinar la relación de la dimensión Intelectual Cultural del Clima Sociofamiliar y El Logro de Aprendizaje.

Variables		Logro de Aprendizaje	Intel-Cult
Rho de Spearman	Logro de Aprendizaje	Coeficiente de correlación	0,453**
		Sig. (bilateral)	0.009
	N		32
	Intel-Cult	Coeficiente de correlación	0,453**
Sig. (bilateral)		0.009	
N		32	

Fuente: Base de datos propia

En la interpretación de la Tabla 03 nos indicó que existía una correlación positiva moderada de 0.453 entre la dimensión Intelectual Cultural del Clima Sociofamiliar y el Logro de Aprendizaje de los estudiantes de una I.E de Otuzco, esta correlación fue altamente significativa al observar que se encontró un p valor <0.05, lo cual permitió aceptar y concluir que existió relación entre la dimensión Intelectual Cultural y el Logro de aprendizaje en los educandos de una entidad de Otuzco.

Prueba para determinar la relación entre la dimensión Expresividad de la variable del Clima Sociofamiliar y El Logro de Aprendizaje.

Tabla 4

Prueba Rho de Spearman para especificar la relación de la dimensión Expresividad del Clima Sociofamiliar y El Logro de Aprendizaje.

Variables		Logro de Aprendizaje	Expresividad
Rho de Spearman	Logro de Aprendizaje	Coefficiente de correlación	1.000
		Sig. (bilateral)	0,633**
		N	32
	Expresividad	Coefficiente de correlación	0,633**
		Sig. (bilateral)	1.000
		N	32

Fuente: Base de datos propia

En la interpretación de la Tabla 04 nos indicó que existía una correlación positiva alta de 0.633 entre la dimensión Expresividad del Clima Sociofamiliar y el Logro de Aprendizaje de los educandos de una I.E de Otuzco, esta correlación fue altamente significativa, se observó que existió un p valor <0.05, lo cual permitió aceptar y concluir que existió relación entre la dimensión Expresividad y el Logro de aprendizaje en los escolares de una I.E. de Otuzco.

Luego de llevar a cabo diversas investigaciones y basándome en experiencias previas de tesis y artículos, se dispuso a ejecutar el esta exploración, el fin fue determinar la correlación existente entre clima sociofamiliar y el aprovechamiento escolar de los educandos de una I.E. de Otuzco. Tras establecer los objetivos y utilizar herramientas de recopilación de información, se consiguieron los siguientes efectos, los cuales servirán como base para la discusión que se presenta a continuación:

En los hallazgos de esta indagación, en cuanto al propósito general de establecer la correlación entre clima sociofamiliar y el logro de los aprendizajes de los menores de una I.E. de Otuzco, existe una correlación positiva alta entre las variables. Esto se puede comprobar en la tabla 2 de correlación de Rho de Spearman, que muestra una correlación positiva alta de 0.746 entre las variables, dado que el valor de p era menor a <0.05 , lo que permitió concluir que existe relación entre el Clima sociofamiliar y el aprovechamiento académico en los menores de dicha casa de estudios ubicada en Otuzco. esto implica que en medida de que el clima sociofamiliar sea positivo, también se obtendrán buenos resultados en el logro de aprendizajes. Lo descrito coinciden con estudios e investigaciones previas de Ávalos (2018), Quispe & Quispe (2019), López & Salvador (2021) y Álvarez & Tejeda (2021), quienes también encontraron una correlación significativa, lo que refuerza los hallazgos de nuestra propia investigación.

Con relación al objetivo específico 1, establecer la correlación entre el nivel intelectual - cultural familiar y el logro de aprendizaje de los adolescentes de una I.E. de Otuzco, existe correlación positiva moderada. De igual forma se observa en la tabla 3 de Rho de Spearman en el cual se estableció que existe una correlación positiva moderada de 0.453 y un p valor <0.05 , lo cual permitió establecer relación entre la dimensión intelectual- cultural y el logro de aprendizajes en los escolares. Estos resultados sugieren que un mayor nivel intelectual- cultural dentro de la familia está asociado a un mejor aprovechamiento académico en los escolares de dicha entidad ubicada en Otuzco. Es así que Briones & Meléndez (2021) al investigar las relaciones de las dimensiones del clima sociofamiliar y el expediente académico demostró relación directa demostrando que ha mientras haya buenas y positivas relaciones y desarrollo de las dimensiones de la variable clima sociofamiliar dentro de ellas

intelectual cultural, mejora el aprovechamiento de los educandos. De igual manera Moos et al. (1984, citado por Maquera & Maquera 2020) nos señala que es el interés que se tiene por eventos culturales, Leal et al. (2016) menciona también que la familia promueve y renueva el deseo de actualizarse. Tiendo en cuenta nuestros resultados y los autores podemos decir que la familia contribuye a la predisposición de actividades culturales y deseo de participación y de adquirir nuevas habilidades.

Con respecto al objetivo específico 2, establecer en qué medida la expresividad dentro del clima sociofamiliar se relacionan con el logro de aprendizajes, que existe correlación positiva alta. Esto se puede comprobar en la tabla 4 de Rho de Spearman en el cual se estableció que existe una correlación positiva alta de 0.633 y un p valor <0.05 , lo que determinó finalizar que existió relación entre la dimensión Expresividad y el Logro de aprendizaje en los escolares de una I.E. de Otuzco. Esto implica que a medida que las familias favorecen las manifestaciones de sus apreciaciones, sensibilidades y valoraciones dentro de las familias, los estudiantes tienen mayores facilidades para obtener logros de aprendizajes. Es así como lo menciona García (2021) y Villanueva (2021) en sus investigaciones, las cuales tienen como conclusión que una familia armoniosa está vinculada a un mejor desempeño académico. En la misma línea se encuentra Leal et al. (2016) y Castro (2022) la expresividad es el apoyo que se da entre los integrantes de un hogar para que pueda proceder libremente sus opiniones, dudas e incertidumbres y mientras los estudiantes sientan esa seguridad tendrán la facilidad de obtener mejores logros de aprendizajes.

V. CONCLUSIONES

Luego de realizar la investigación titulada “Clima sociofamiliar y aprovechamiento académico en jóvenes de una casa de estudios de Otuzco, 2023”, se obtuvieron las siguientes conclusiones:

Primera. En relación el propósito general de establecer la correlación existente entre clima sociofamiliar y el logro de los aprendizajes de los estudiantes de una I.E. de Otuzco, 2023, se encontró un coeficiente de correlación positiva alta de 0.746 entre las variables. Además, se observó una correlación altamente positiva con valor $p < 0.05$. por lo tanto, se finaliza diciendo que existe una relación entre el clima sociofamiliar y el logro de aprendizaje en los adolescentes de una institución en Otuzco, 2023.

Segunda. Con relación a la hipótesis específica 1, estipular la correlación que existe entre el nivel intelectual - cultural familiar y el logro de aprendizaje de los estudiantes de una I.E. de Otuzco. Según el cálculo del coeficiente se encontró una correlación positiva moderada de 0.453 entre las variables, observando un p valor < 0.05 . Por lo tanto, se concluye existe relación entre la dimensión Intelectual Cultural y el Logro de aprendizaje en los menores de una I.E. de Otuzco, 2023.

Tercera. En cuanto a la conjetura específica 2, establecer en qué medida la expresividad dentro del clima sociofamiliar se relacionan con el logro de aprendizajes. Según el cálculo de coeficiente se encontró una correlación positiva alta de 0.633 entre las variables, observando una correlación altamente significativa con un valor $p < 0.05$. Por lo tanto, se finalizó diciendo que existe vínculo en medio de la dimensión Expresividad y el Logro de aprendizaje en los escolares de una entidad de Otuzco, 2023.

VI. RECOMENDACIONES

Primera. Se sugiere a la entidad, fortalecer la comunicación con las familias, estableciendo canales de comunicación efectivos con los padres y docentes, organizando reuniones periódicas para analizar el aprovechamiento académico de los escolares compartiendo estrategias con el fin de apoyar el aprendizaje en casa. Así como también contribuir a mejorar el clima familiar a través de programas de orientación familiar y encuentros parentales bajo la orientación de un personal de bienestar psicológico con la meta de favorecer un ambiente familiar positivo. Este personal podría monitorear el clima sociofamiliar a través de encuestas o entrevistas para identificar las áreas de mejora y trabajar en soluciones específicas.

Segunda. Se recomienda que la institución educativa celebre las diferentes expresiones de tradiciones y costumbres, fomentando la asistencia y participación de la familia, animando a los estudiantes a compartir y celebrar las experiencias culturales con sus familiares en las diferentes actuaciones, kermeses, festivales, ferias, entre otros.

Tercera. Se recomienda que los padres de familia fomenten un entorno donde los miembros se sientan en confianza y seguros de expresar sus emociones animándolos a reconocer y expresar sus sentimientos sin censura tratando las emociones con naturalidad. Además, se sugiere mantener una comunicación abierta y constructiva con todos los miembros de su familia. Para lograrlo, los padres pueden buscar orientación psicológica con el fin de obtener guía y apoyo emocional y psicológico para promover la educación parental.

REFERENCIAS

1. Álvarez, D. & Tejeda A. (2021). Relación entre clima familia y rendimiento académico en adolescentes de la I.E.M. "Manuel Gonzáles Prada" en el distrito de Asunción de la provincia de Cajamarca, 2020. (Tesis de licenciatura). Universidad Privada del Norte. Cajamarca- Perú.
2. Avalos, E. (2018). *Clima socio familiar y logros de aprendizaje en los estudiantes de Educación Primaria*, Pallasca, 2018. (Tesis de Maestría). Universidad San Pedro. Chimbote, Perú.
3. Avances Psicólogos. (abril. 2021). ¿Qué es la resiliencia y cómo desarrollarla ante situaciones de crisis? Portal Psicología y Mente. Recuperado de: <https://psicologiaymente.com/clinica/que-es-resiliencia>
4. Benavides, A., Palacios, J., Fuster, D. & Hernandez, R. (2020). Evaluación del desempeño docente en el logro de aprendizaje del área de matemáticas. *Revista de Psicología*, 16(31), 48-57.
5. Beneyto, S. (2015). *Entorno familiar y rendimiento académico*. (1era ed.). España: Área de Innovacion y Desarrollo, S.L
6. Bermúdez, J. & Barreto, J. (mayo, 2020). Clima familiar y su relación con el rendimiento académico en estudiantes de bachillerato. *Revista de Psicología y Educación*. 15, 166-183. Doi: 10.23923/rpye2020.02.194
7. Briones, W. & Meléndez, C. (mayo, 2021). Clima familiar y rendimiento académico en adolescentes de Lima, Perú. *Ciencias Humanísticas y Sociales (ReHuso)*, 6(2), 30- 42. <https://doi.org/10.5281/zenodo.5512828>
8. Briones-Cagua, W., & Meléndez-Jara, C. M. (mayo, 2021). Clima familiar y rendimiento académico en adolescentes de Lima, Perú. *Revista de Ciencias Humanísticas y Sociales (ReHuso)*, 6(2), 31-43. DOI: 10.5281/zenodo.5512828
9. Castro, J. (2022). Clima social familiar: una revisión teórica. (Tesis de Bachillerato). Universidad Católica Santo Toribio de Mogrovejo. Chiclayo- Perú.
10. Chávez, I. (2019). Clima social familiar y rendimiento escolar en estudiantes del V ciclo de educación primaria de una institución educativa publica de ventanilla. (Tesis de maestría). Universidad San Ignacio de Loyola. Lima, Perú.
11. Cutipa, G. (2023). Acompañamiento escolar y logro de aprendizaje en comunicación de los alumnos de la I.E. José Olaya Balandra, Ilo, 2022. (Tesis de licenciatura). Universidad de San José. Moquegua- Perú.
12. García, M. (2021). Clima familiar y su relación con los logros de aprendizaje de los estudiantes en una institución educativa de la ciudad de Iquitos, 2019. (Tesis de licenciatura). Universidad Científica del Perú. Iquitos, Perú.
13. Gutierrez, S. P., Camacho, C. N., & Martinez, M. M. (junio, 2007). Autoestima, funcionalidad familiar y rendimiento escolar en adolescentes. *Atención primaria*, 39 (11), 597-603. DOI <https://doi.org/10.1157/13112196>
14. Hernández, R., Fernández, C. & Baptista, P. (2014). Metodología de la investigación. (6ta ed.). México: Mc Graw-Hill.
15. Leal, L., & Higuera. 5.0h(mayo-agosto 2009). Clima educativo familiar y rendimiento académico de los estudiantes de inglés como lengua extranjera. *Laurus*, 15 (30),207-230. <http://www.redalyc.org/articulo.oa?id=76120651010>
16. Leal, F., Williams, N., Gonzales, L. (2016). Escala de clima familiar de Moos. Universidad de Tarapacá. Iquique- Chile.
17. Lee, A. & Casey, M. (s.f.). *Adaptaciones: Qué son y cómo funcionan*. Recuperado de <https://www.understood.org/es-mx/articles/accommodations-what-they-are-and-how-they-work>
18. Lopez, C. & Salvador, K. (2021). Clima social familiar y rendimiento académico en estudiantes del nivel secundario de una institución educativa publica del cono norte, Lima 2019. (Tesis de licenciatura). Universidad Privada del Norte. Lima, Perú.
19. Maquera, K. & Maquera M. (2020). Clima social familiar y rendimiento académico en estudiantes del IV ciclo del nivel de primaria de una institución educativa privada de mujeres del Cusco, con la participación de padres de familia, en el contexto de emergencia sanitaria 2020. (Tesis de Licenciatura). Universidad Autónoma de Ica. Chíncha, Ica, Perú.
20. Martínez, G., Torres, M. & Ríos, L. & Ríos, V. (febrero, 2020). Contexto familiar y su vinculación con el rendimiento académico. *Revista de investigación educativa de la Rediech*. 11, 79-93. Recuperado de: http://dx.doi.org/10.33010/ie_rie_rediech.v11i0.657
21. Mazo, Y., Mejía A., & Muñoz, P. (abril, 2019). *Calidad de vida: la familia como una posibilidad transformadora*. *Poiésis*, (36), 98-110. DOI: [10.21501/16920945.3192](https://doi.org/10.21501/16920945.3192)
22. Ministerio de Educación. (2020). Desarrollo de la autonomía de las y los estudiantes. Recuperado de [*Desarrollo de la autonomía de las y los estudiantes.pdf \(minedu.gob.pe\)](https://www.minedu.gob.pe/Desarrollo%20de%20la%20autonomia%20de%20las%20y%20los%20estudiantes.pdf)
23. Ministerio de Educación. (2023). Evaluación Muestral de Estudiantes: Resultados nacionales. Recuperado de <http://umc.minedu.gob.pe/resultadossem2022/#1686334789581-78dd2c1a-e751>

24. Ministerio de Educación. (2016). Currículo Nacional de la Educación Básica. Recuperado de: <https://minedu.gob.pe/curriculo/?pass=MTY5NA==>
25. Ministerio de Educación. (2020). Resolución Viceministerial N.º 094-2020-MINEDU. [Norma que regula la Evaluación de las Competencias de los Estudiantes de Educación Básica.]. Recuperado de <https://www.gob.pe/institucion/minedu/normas-legales/541161-094-2020-minedu>
26. Monereo, C. (2006). La enseñanza estratégica: enseñar para la autonomía. *Aula de Innovación del profesorado y aplicación en el aula*. Recuperado de (PDF) [La enseñanza estratégica : enseñar para la autonomía \(researchgate.net\)](#)
27. Muntané, J. (2010). *Introducción a la investigación básica*. *Revista andaluza de patología digestiva*, 33(3), 221-227. Recuperado de (PDF) [Introducción a la Investigación básica \(researchgate.net\)](#)
28. Oseda, D., Ruiz, J., Hurtado, D. & Añaños, M. (2020). Clima social familiar y rendimiento académico en estudiantes de una universidad pública de Lima. *Revista Conrado*, 16(77), 26–31. [Recuperado de Vista de Clima social familiar y rendimiento académico en estudiantes de una universidad pública de Lima \(ucf.edu.cu\)](#)
29. Pérez, R. (2022). El liderazgo docente y su relación con el logro de los aprendizajes de los estudiantes de la institución educativa N° 10110 de la comunidad de Colpapampa- Bambamarca, Cajamarca- 2018. (Tesis de maestría). Universidad de Cajamarca. Cajamarca, Perú.
30. Quezada, A., Baeza, E., Ovando, J. & Gallardo, C. (octubre, 2023). Educación para la resiliencia, un análisis desde la perspectiva de niñas, niños y docente. *Revista Latinoamericana de Estudios Educativos*. LIII (1), 155- 178. Recuperado de: <https://doi.org/10.48102/rlee.2023.53.1.534>
31. Quispe, F. S. & Quispe M. L. (2019). Clima familiar y rendimiento escolar en las niñas y niños de cinco años de la institución educativa inicial de Yanque, Caylloma- Arequipa 2019. (Tesis de Bachiller). Universidad Nacional de San Agustín de Arequipa. Arequipa, Perú.
32. Ramos, C. & Risco, R. (2019). Clima social familiar. (Tesis de bachillerato). Universidad Privada Antonio Guillermo Urrel. Cajamarca- Perú.
33. Sánchez, M. & Latorre, J. (enero, 2012). Inteligencia emocional y clima familiar. *Behavioral Psychology*, 20(1), 103-117. Recuperado de: <https://www.researchgate.net/publication/263656705>
34. Santana, L. (2021). Clima social familiar y logro de aprendizaje en alumnos de básica de una escuela rural de Manabí, 2019. (Tesis de maestría). Universidad Cesar Vallejo. Piura, Perú.
35. Solorzano, N. (2003). Técnicas de Recolección de datos- Capitulo 5. En *Técnicas de investigación y documentación*. (1era edición). Recuperado de: https://www.researchgate.net/publication/321977668_Tecnicas_de_Recoleccion_de_Datos_-
36. Universidad César Vallejo. (2021). Resolución de consejo universitario N° 0340-2021/UCV. Recuperado de: <https://www.studocu.com/pe/document/universidad-cesar-vallejo/tecnicas-e-instrumentos-para-la-investigacion/rcun00340-2021-ucv-aprueba-modificacion-codigo-etica-en-investigacion/64892591>
37. Universidad César Vallejo. (2023). Resolución de Vicerrectorado de investigación N°062-2023-VI-UCV. Recuperado de: [RVI N°062-2023-VI-UCV Aprueba Guía de elaboración de trabajos conducentes a grados y títulos \(studylib.es\)](#)
38. Universidad César Vallejo. (2021). Resolución Vicerrectorado de investigación N° 021-2021. Recuperado de: <https://www.studocu.com/pe/document/universidad-cesar-vallejo/seminario-de-teasis/rvi-n0021-2021-vi-ucv-disposicion-para-utilizar-nombre-de-institucion-en-proyecto-de-investigacion/34516099>
39. Villanueva, G. (2021). Clima familiar y logro de aprendizaje virtual de los estudiantes del sexto grado de primaria de una institución educación, Moro-2021. Chimbote- Perú.
40. Villena, M. (2020) La dinámica familiar y logro de aprendizaje en los niños de 5 años de la institución educativa N° 272 Aleta de Tahuamanu, 2019. (Tesis de licenciatura). Universidad Nacional Amazónico de Madre de Dios. Puerto Maldonado, Perú. [004-1-5-026.pdf \(unamad.edu.pe\)](#)

Anexos

Cuadro 1.

Operacionalización de la variable Clima Sociofamiliar

OPERACIONALES DE LA VARIABLE CLIMA SOCIO FAMILIAR				
DIMENSIONES	INDICADORES	ITEMS	ESCALA	NIVELES/ RANGO
Relaciones	1. Expresividad 2. Conflicto (CT)	1-2 3-4	Escala Likert	Bajo (8-18) Medio (19-29) Alto (30-40)
Desarrollo	1. Autonomía (AU) 2. Intelectual- Cultural (IC)	5-6 7-8	Escala Likert	

Fuente: Elaboración propia.

Cuadro 2.

Operacionalización de la variable Logro de aprendizaje

OPERACIONALES DE LA VARIABLE LOGRO DE APRENDIZAJE				
DIMENSIONES	INDICADORES	ITEMS	ESCALA	NIVELES/ RANGO
Logros esperados	1. Autonomía 2. Resiliencia	1-2 3-4	Escala Likert	Bajo (8-18) Medio (19-29) Alto (30-40)
En inicio	1. Acompañamiento 2. Adaptaciones	5-6 7-8	Escala Likert	

Fuente: Elaboración propia.

Tabla de categorización

Categoría de estudio	Definición conceptual	Categoría	Subcategoría
Clima sociofamiliar	Modo de interacción entre los integrantes de un clan se basa en satisfacer las necesidades y fomentar el crecimiento individual. Dicha conexión es organizada, preservando vínculos adecuados.	Relaciones	Expresividad Conflicto
		Desarrollo	Autonomía Intelectual-cultural

Categoría de estudio	Definición conceptual	Categoría	Subcategoría
Logros de aprendizaje	Modo de interacción entre los integrantes de un clan se basa en satisfacer las necesidades y fomentar el crecimiento individual. Dicha conexión es organizada, preservando vínculos adecuados.	Logros esperados	Autonomía
		En inicio	Resiliencia Acompañamiento Adaptaciones

Instrumentos de evaluación

INSTRUCCIONES:

Responde los siguientes ítems según tu criterio y realidad, teniendo en cuenta la escala del 1 al 5 donde:

NUNCA = 1

CASI NUNCA =2

ALGUNAS VECES =3

CASI SIEMPRE =4

SIEMPRE = 5

Las categorías a evaluar son: expresividad, conflicto, intelectual – cultural, autonomía.

Nº		Alternativas de Evaluación					Observaciones
		1	2	3	4	5	
01	Me siento cómodo/a expresando mis emociones en mi familia.						
02	La expresión de emociones es bien recibida en mi familia.						
03	En mi familia, los problemas se solucionan de manera justa.						
04	Cuando hay un problema en mi familia, trabajamos juntos para resolverlo.						
05	mi familia me permite tomar decisiones importantes por mi cuenta.						
06	En mi familia nos esforzamos mucho para mantener independencia de cada uno.						
07	Mi familia valora y fomenta la educación y el aprendizaje.						
08	En mi familia asistimos a conferencias, funciones conciertos.						

INSTRUCCIONES:

Responde los siguientes ítems según tu criterio y realidad, teniendo en cuenta la escala del 1 al 5 donde:

NUNCA = 1

CASI NUNCA =2

ALGUNAS VECES =3

CASI SIEMPRE =4

SIEMPRE = 5

Las categorías a evaluar son: autonomía, resiliencia acompañamiento y adaptaciones.

N°		Alternativas de Evaluación					Observaciones
		1	2	3	4	5	
01	Con qué frecuencia tomas la iniciativa para empezar tus tareas sin necesidad de ser recordado.						
02	Eres capaz de organizar tu tiempo y recursos de manera eficiente para terminar tus tareas.						
03	Te sientes frustrado ante los trabajos difíciles.						
04	Muestras actitud positiva y optimista hacia tu aprendizaje, incluso cuando las actividades son difíciles.						
05	Necesitas que te expliquen varias veces las instrucciones de las tareas.						
06	Requieres ayuda constante de tu profesor o tus compañeros para entender y completar las tareas asignadas.						
07	Necesita que le enseñen de una manera diferente, como con clases individuales.						
08	Necesita que le evalúen de una manera diferente, como con exámenes orales en lugar de escritos.						

Trujillo, 23 de mayo de 2024

Dr. Irving Alexis Mendez Rodriguez

Presente. -

De mi consideración:

Tengo a bien dirigirme a Ud. para saludarlo(a) muy cordialmente y al mismo tiempo presentarle el Instrumento de recolección de datos elaborado por Yeniffer Jacqueline Vera Cosme egresado del Programa de Segunda Especialidad Políticas Educativas y Gestión Pública en la Escuela de Posgrado de la Universidad Católica de Trujillo. El trabajo académico tiene como título: Clima sociofamiliar y logro de aprendizajes en estudiantes de una Institución Educativa de Otuzco, 2023.

En tal sentido conedora de su apoyo en el quehacer investigativo y en el campo del ejercicio profesional recorro a Ud. para que se sirva colaborar como **Juez experto** de la validación de los Instrumentos que se utilizarán en la presente Investigación.

Agradeciéndole anticipadamente la atención que se sirva brindar a la presente, le reitero mis sentimientos de consideración y estima personal.

Atentamente



Yeniffer Jacqueline Vera Cosme
DNI: 46901653

INFORME DE OPINIÓN DE EXPERTOS DE INSTRUMENTOS DE INVESTIGACIÓN

I. DATOS GENERALES

- 1.1 Apellidos y nombres del informante: Irving Alexis Mendez Rodríguez
 1.2 Institución donde labora: IEN° 800992
 1.3 Nombre del instrumento: Medición del clima sociofamiliar.
 1.4 Autor del instrumento: Yeniffer Jacqueline Vera Cosme
 1.5 Título de la Investigación: Clima sociofamiliar y logro de aprendizaje en estudiante de una Institución Educativa de Otuzco, 2023.

II. ASPECTOS DE VALIDACIÓN

INDICADORES	CRITERIOS	DEFICIENTE				BAJA				REGULAR				BUENA				MUY BUENA			
		0 3	6 10	11 15	16 20	26 30	31 35	36 40	41 45	46 50	51 55	56 60	61 65	66 70	71 75	76 80	81 85	86 90	91 95	96 100	
1. CLARIDAD	Está formulado con lenguaje apropiado.																	X			
2. OBJETIVIDAD	Está expresado en conductas observables.																	X			
3. ACTUALIDAD	Adecuado al avance de la ciencia pedagógica																		X		
4. ORGANIZACIÓN	Existe una organización lógica																		X		
5. SUFICIENCIA	Comprende los aspectos en cantidad y calidad																		X		
6. INTENCIONALIDAD	Adecuado para valorar estrategias utilizadas																		X		
7. CONSISTENCIA	Basado en aspectos teórico-científicos																		X		
8. COHERENCIA	Entre dimensiones, índices e indicadores.																X				
9. METODOLOGÍA	La estrategia responde al propósito del diagnóstico																		X		
10. PERTINENCIA	Es útil y funcional para la investigación.																		X		

III. OPINIÓN DE APLICABILIDAD: Criterios de los indicadores están bien elaborados, tener cuidado con los ítems, no redundar

IV. PROMEDIO DE VALORACIÓN: 90



FIRMA DEL EXPERTO INFORMANTE
 DNI 45381249
 Teléfono 947825985

TABLA DE VALORACIÓN DEL EXPERTO SOBRE LA PERTINENCIA DEL INSTRUMENTO
INSTRUCCIONES:

Responde los siguientes ítems según tu criterio y realidad, teniendo en cuenta la escala del 1 al 5 donde:

NUNCA = 1 CASI NUNCA =2 ALGUNAS VECES =3 CASI SIEMPRE =4 SIEMPRE = 5

Las categorías a evaluar son: expresividad, conflicto, intelectual – cultural, autonomía.

N° Ítems		Alternativas de Evaluación					Observaciones
		1	2	3	4	5	
01	Me siento cómodo/a expresando mis emociones en mi familia.						
02	La expresión de emociones es bien recibida en mi familia.						
03	En mi familia, los problemas se solucionan de manera justa.						
04	Cuando hay un problema en mi familia, trabajamos juntos para resolverlo.						
05	mi familia me permite tomar decisiones importantes por mi cuenta.						
06	En mi familia nos esforzamos mucho para mantener independencia de cada uno.						
07	Mi familia valora y fomenta la educación y el aprendizaje.						
08	En mi familia asistimos a conferencias, funciones conciertos.						

CONCLUSIÓN DE LA EVALUACIÓN:

	DEFICIENTE	ACEPTABLE	BUENO	EXCELENTE
Congruencia de Ítems			X	
Amplitud de contenido			X	
Redacción de los Ítems			X	
Claridad y precisión				X
Pertinencia				X

Evaluado por:

APELLIDOS Y NOMBRES: Irving Alexis Mendez Rodríguez

DNI: 45581249



Firma

Fecha: 23/04/2024

INFORME DE OPINIÓN DE EXPERTOS DE INSTRUMENTOS DE INVESTIGACIÓN

I. DATOS GENERALES

- 1.6 Apellidos y nombres del informante: Irving Alexis Mendez Rodríguez
- 1.7 Institución donde labora: IEN°80992
- 1.8 Nombre del instrumento: Medición de la situación académica.
- 1.9 Autor del instrumento: Yeniffer Jacqueline Vera Cosme
- 1.10 Título de la Investigación: Clima sociofamiliar y logro de aprendizaje en estudiante de una Institución Educativa de Otuzco, 2023.

II. ASPECTOS DE VALIDACIÓN

INDICADORES	CRITERIOS	DEFICIENTE				BAJA				REGULAR				BUENA				MUY BUENA			
		0	6	11	16	21	26	31	36	41	46	51	56	61	66	71	76	81	86	91	96
1. CLARIDAD	Está formulado con lenguaje apropiado.																	X			
2. OBJETIVIDAD	Está expresado en conductas observables.																		X		
3. ACTUALIDAD	Adecuado al avance de la ciencia pedagógica																			X	
4. ORGANIZACIÓN	Existe una organización lógica																			X	
5. SUFICIENCIA	Comprende los aspectos en cantidad y calidad																			X	
6. INTENCIONALIDAD	Adecuado para valorar estrategias utilizadas																			X	
7. CONSISTENCIA	Basado en aspectos teórico-científicos																			X	
8. COHERENCIA	Entre dimensiones, índices e indicadores.																	X			
9. METODOLOGÍA	La estrategia responde al propósito del diagnóstico																			X	
10. PERTINENCIA	Es útil y funcional para la investigación.																			X	

III. OPINIÓN DE APLICABILIDAD: Criterios de los indicadores están bien elaborados, tener cuidado con los ítems, no redundar

IV. PROMEDIO DE VALORACIÓN: 90



FIRMA DEL EXPERTO INFORMANTE
DNI 45581249
Teléfono 947825983

TABLA DE VALORACIÓN DEL EXPERTO SOBRE LA PERTINENCIA DEL INSTRUMENTO
INSTRUCCIONES:

Responde los siguientes ítems según tu criterio y realidad, teniendo en cuenta la escala del 1 al 5 donde:

NUNCA = 1 CASI NUNCA =2 ALGUNAS VECES =3 CASI SIEMPRE =4 SIEMPRE = 5

Las categorías a evaluar son: autonomía, resiliencia acompañamiento y adaptaciones.

N° Ítems		Alternativas de Evaluación					Observaciones
		1	2	3	4	5	
01	Con qué frecuencia tomas la iniciativa para empezar tus tareas sin necesidad de ser recordado.						
02	Eres capaz de organizar tu tiempo y recursos de manera eficiente para terminar tus tareas.						
03	Te sientes frustrado ante los trabajos difíciles.						
04	Muestras actitud positiva y optimista hacia tu aprendizaje, incluso cuando las actividades son difíciles						
05	Necesitas que te expliquen varias veces las instrucciones de las tareas.						
06	Requieres ayuda constante de tu profesor o tus compañeros para entender y completar las tareas asignadas.						
07	Necesita que le enseñen de una manera diferente, como con clases individuales.						
08	Necesita que le evalúen de una manera diferente, como con exámenes orales en lugar de escritos.						

CONCLUSIÓN DE LA EVALUACIÓN:

	DEFICIENTE	ACEPTABLE	BUENO	EXCELENTE
Congruencia de Ítems			X	
Amplitud de contenido				X
Redacción de los Ítems			X	
Claridad y precisión				X
Pertinencia			X	

Evaluado por:

APELLIDOS Y NOMBRES: Irving Alexis Mendez Rodriguez

DNI: 45581249



Firma

Fecha: 23/04/2024

Trujillo, 24 de mayo de 2024

Mg Mariela Elena Romero Gonzales

Presente.-

De mi consideración:

Tengo a bien dirigirme a Ud. para saludarlo(a) muy cordialmente y al mismo tiempo presentarle el Instrumento de recolección de datos elaborado por Yeniffer Jacqueline Vera Cosme egresado del Programa de Segunda Especialidad Políticas Educativas y Gestión Pública en la Escuela de Posgrado de la Universidad Católica de Trujillo. El trabajo académico tiene como título: Clima sociofamiliar y logro de aprendizajes en estudiantes de una Institución Educativa de Otuzco, 2023.

En tal sentido conedora de su apoyo en el quehacer investigativo y en el campo del ejercicio profesional recorro a Ud. para que se sirva colaborar como **Juez experto** de la validación de los Instrumentos que se utilizarán en la presente Investigación.

Agradeciéndole anticipadamente la atención que se sirva brindar a la presente, le reitero mis sentimientos de consideración y estima personal.

Atentamente



Yeniffer Jacqueline Vera Cosme
DNI: 46901653

INFORME DE OPINIÓN DE EXPERTOS DE INSTRUMENTOS DE INVESTIGACIÓN

I. DATOS GENERALES

- 1.1 Apellidos y nombres del informante: Mariela Elena Romero Gonzales
- 1.2 Institución donde labora: I.E. N° 80288 San Isidro - Otuzco
- 1.3 Nombre del instrumento: Medición del clima sociofamiliar.
- 1.4 Autor del instrumento: Yeniffer Jacqueline Vera Cosme
- 1.5 Título de la Investigación: Clima sociofamiliar y logro de aprendizaje en estudiante de una Institución Educativa de Otuzco, 2023.

II. ASPECTOS DE VALIDACIÓN

INDICADORES	CRITERIOS	DEFICIENTE				BAJA				REGULAR				BUENA				MUY BUENA				
		0 5	6 10	11 15	16 20	21 25	26 30	31 35	36 40	41 45	46 50	51 55	56 60	61 65	66 70	71 75	76 80	81 85	86 90	91 95	96 100	
1. CLARIDAD	Está formulado con lenguaje apropiado.																			X		
2. OBJETIVIDAD	Está expresado en conductas observables.																			X		
3. ACTUALIDAD	Adecuado al avance de la ciencia pedagógica																				X	
4. ORGANIZACIÓN	Existe una organización lógica																				X	
5. SUFICIENCIA	Comprende los aspectos en cantidad y calidad																				X	
6. INTENCIONALIDAD	Adecuado para valorar estrategias utilizadas																				X	
7. CONSISTENCIA	Basado en aspectos teórico-científicos																				X	
8. COHERENCIA	Entre dimensiones, índices e indicadores.																			X		
9. METODOLOGÍA	La estrategia responde al propósito del diagnóstico																				X	
10. PERTINENCIA	Es útil y funcional para la investigación.																				X	

III. OPINIÓN DE APLICABILIDAD: APLICABLE

IV. PROMEDIO DE VALORACIÓN: 95



 M^{te} Mariela Elena Romero Gonzales
 DNI: 46911111
 FICHA DE FIRMAS Y DDM
 FIRMA DEL EXPERTO INFORMANTE
 DNI 46911111
 Teléfono : 931308434

TABLA DE VALORACIÓN DEL EXPERTO SOBRE LA PERTINENCIA DEL INSTRUMENTO

INSTRUCCIONES:

Responde los siguientes ítems según tu criterio y realidad, teniendo en cuenta la escala del 1 al 5 donde:

NUNCA = 1 CASI NUNCA =2 AVECES =3 CASI SIEMPRE =4 SIEMPRE = 5

Las categorías a evaluar son: expresividad, conflicto, intelectual – cultural, autonomía.

Nº Ítems		Alternativas de Evaluación					Observaciones
		1	2	3	4	5	
01	Me siento cómodo/a expresando mis emociones en mi familia.						
02	La expresión de emociones es bien recibida en mi familia.						
03	En mi familia, los problemas se solucionan de manera justa.						
04	Cuando hay un problema en mi familia, trabajamos juntos para resolverlo.						
05	mi familia me permite tomar decisiones importantes por mi cuenta.						
06	En mi familia nos esforzamos mucho para mantener independencia de cada uno.						
07	Mi familia valora y fomenta la educación y el aprendizaje.						
08	En mi familia asistimos a conferencias, funciones conciertos.						

CONCLUSIÓN DE LA EVALUACIÓN:

	DEFICIENTE	ACEPTABLE	BUENO	EXCELENTE
Congruencia de Ítems			X	
Amplitud de contenido			X	
Redacción de los Ítems			X	
Claridad y precisión				X
Pertinencia			X	

Evaluado por:

APELLIDOS Y NOMBRES: Mariela Elena Romero Gonzales

DNI: 46911111

M^{te.} Mariela Elena Romero Gonzales
DNI: 46911111
FILOSOFÍA, PSICOLOGÍA Y CCSS

Firma

Fecha: 27/05/2024

INFORME DE OPINIÓN DE EXPERTOS DE INSTRUMENTOS DE INVESTIGACIÓN

I. DATOS GENERALES

- 1.6 Apellidos y nombres del informante: Mariela Elena Romero Gonzales
- 1.7 Institución donde labora: I.E. N° 80288 San Isidro - Otuzco
- 1.8 Nombre del instrumento: Medición de la situación académica.
- 1.9 Autor del instrumento: Yeniffer Jacqueline Vera Cosme
- 1.10 Título de la Investigación: Clima sociofamiliar y logro de aprendizaje en estudiante de una Institución Educativa de Otuzco, 2023.

II. ASPECTOS DE VALIDACIÓN

INDICADORES	CRITERIOS	DEFICIENTE				BAJA				REGULAR				BUENA				MUY BUENA				
		0	5	11	16	21	26	31	36	41	46	51	56	61	66	71	76	81	86	91	96	
1. CLARIDAD	Está formulado con lenguaje apropiado.																		X			
2. OBJETIVIDAD	Está expresado en conductas observables.																		X			
3. ACTUALIDAD	Adecuado al avance de la ciencia pedagógica																			X		
4. ORGANIZACIÓN	Existe una organización lógica																			X		
5. SUFICIENCIA	Comprende los aspectos en cantidad y calidad																			X		
6. INTENCIONALIDAD	Adecuado para valorar estrategias utilizadas																			X		
7. CONSISTENCIA	Basado en aspectos teórico-científicos																			X		
8. COHERENCIA	Entre dimensiones, índices e indicadores.																		X			
9. METODOLOGÍA	La estrategia responde al propósito del diagnóstico																			X		
10. PERTINENCIA	Es útil y funcional para la investigación.																			X		

III. OPINIÓN DE APLICABILIDAD: APLICABLE

IV. PROMEDIO DE VALORACIÓN: 90

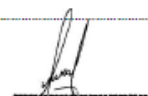

M^{te}. Mariela Elena Romero Gonzales
DNI: 46911111

FILOSOFÍA, PSICOLOGÍA Y DECS

FIRMA DEL EXPERTO INFORMANTE

DNI 46911111

Teléfono : 931508434

TABLA DE VALORACIÓN DEL EXPERTO SOBRE LA PERTINENCIA DEL INSTRUMENTO
INSTRUCCIONES:

Responde los siguientes ítems según tu criterio y realidad, teniendo en cuenta la escala del 1 al 5 donde:

NUNCA = 1 CASI NUNCA =2 AVECES =3 CASI SIEMPRE =4 SIEMPRE = 5

Las categorías a evaluar son: autonomía, resiliencia acompañamiento y adaptaciones.

N° Ítems		Alternativas de Evaluación					Observaciones
		1	2	3	4	5	
01	Con qué frecuencia tomas la iniciativa para empezar tus tareas sin necesidad de ser recordado.						
02	Eres capaz de organizar tu tiempo y recursos de manera eficiente para terminar tus tareas.						
03	Te sientes frustrado ante los trabajos difíciles.						
04	Muestras actitud positiva y optimista hacia tu aprendizaje, incluso cuando las actividades son difíciles						
05	Necesitas que te expliquen varias veces las instrucciones de las tareas.						
06	Requieres ayuda constante de tu profesor o tus compañeros para entender y completar las tareas asignadas.						
07	Necesita que le enseñen de una manera diferente, como con clases individuales.						
08	Necesita que le evalúen de una manera diferente, como con exámenes orales en lugar de escritos.						

CONCLUSIÓN DE LA EVALUACIÓN:

	DEFICIENTE	ACEPTABLE	BUENO	EXCELENTE
Congruencia de Ítems			X	
Amplitud de contenido			X	
Redacción de los Ítems			X	
Claridad y precisión			X	
Pertinencia			X	

Evaluado por:

APELLIDOS Y NOMBRES: Mariela Elena Romero Gonzales

DNI: 46911111



Mariela Elena Romero Gonzales
DNI: 46911111
FILOSOFÍA, PSICOLOGÍA Y DCSB

Firma

Fecha: 27/05/24