



UNIVERSIDAD CÉSAR VALLEJO

**FACULTAD DE HUMANIDADES**

**ESCUELA ACADÉMICO PROFESIONAL DE PSICOLOGÍA**

Propiedades psicométricas del Inventario de Autoevaluación de la  
Ansiedad ante exámenes (IDASE) en estudiantes de secundaria en  
colegios públicos y privados de Casma.

TESIS PARA OBTENER EL TÍTULO PROFESIONAL DE:

Licenciada En Psicología

**AUTORA:**

CARHUANCO RODRÍGUEZ, Naisy Sarait (ORCID: 0000-0002-9499-5074)

**ASESOR:**

DR. NOÉ GRIJALVA, Hugo Martín (ORCID: 0000-0003-2224-8528)

**LÍNEA DE INVESTIGACIÓN:**

Psicometría

**CHIMBOTE – PERÚ**

**2019**

## **DEDICATORIA**

Dedico esta tesis a mis queridos padres, quienes me apoyaron incondicionalmente para llegar a culminar mi carrera, con su esfuerzo y sacrificio supieron guiarme por el camino del éxito profesional, con mucho amor mi felicidad para ellos.

A mi hermana Naily Fabia por brindarme su apoyo, por ver muchas maneras en resolver los problemas, darme su cariño y amor incondicional de hermana.

A mi enamorado, por su gran apoyo en cada uno de los logros académicos, así mismo por la motivación, paciencia, cariño y respeto hacia las metas que deseo realizar, y ese es uno de los logros realizados.

Finalmente, este logro es para mis familiares, quienes confiaron en mí, especialmente a mis tíos, Silverio y Judith por apoyarme moralmente en todos estos años de estudios, a mi mamita Martina que siempre confía en mí y en mis logros a futuro; y a mis abuelos, Esteban, Máximo y Francisco que desde el cielo me dan su guía para seguir en un buen camino y brindándome su bendición; y sé que desde el cielo sienten mucha felicidad.

## **AGRADECIMIENTO**

A Dios, por iluminar y guiar mi camino hacia el bien, así haber tenido sus bendiciones para culminar esta etapa de mi vida, en brindarme protección y seguridad conmigo misma.

A mis asesores, al Dr. Hugo Martin Noé Grijalva, por sus sabias enseñanzas y conocimientos en la elaboración de esta investigación, así también al Mg. Roberto Fiestas Flores quien con mucha paciencia y profesionalismo me guio de manera positiva y asertivo.

Finalmente, este logro va dedicado al centro de prácticas donde fue un segundo lugar de formación profesional, a mi supervisora Mg. Susan Romero tinoco quien me ayudo a enfrentar cualquier obstáculo como profesional y en especial a la Mg. Jessica canessa huamanchumo a quien estimo, siempre me apoyo, me oriento y me guio en alcanzar el éxito profesional.

## Página del Jurado

 <b>UCV</b> UNIVERSIDAD CÉSAR VALLEJO	<b>ACTA DE APROBACIÓN DE LA TESIS</b>	Código : F07-PP-PR-02.02
		Versión : 09
		Fecha : 23-03-2018
		Página : 1 de 1

El Jurado encargado de evaluar la tesis presentada por don

(a) Carhuanco Rodríguez, Naisy Sarait  
cuyo título es: "Propiedades psicométricas del Inven-  
tario de Autoevaluación de la Ansiedad ante  
exámenes (IDASE) en estudiantes de secundario  
en colegios públicos y privados de CASMA"

Reunido en la fecha, escuchó la sustentación y la resolución de preguntas por  
el estudiante, otorgándole el calificativo de: .13... (número)  
buena.....(letras).

Chimbote, 11.....de Setiembre del 2019

  
.....  
PRESIDENTE (A)

Dr. NOE GRIJALVA, MARTIN

  
.....  
SECRETARIO (A)

Lic. GONZALES MORENO, MONICA

  
.....  
VOCAL  
Mgtr. FLORES FLORES, IVETH

Elaboró	Dirección de Investigación	Revisó	Representante de la Dirección / Vicerrectorado de Investigación y Calidad	Aprobó	Rectorado
---------	----------------------------	--------	---	--------	-----------

## DECLARATORIA DE AUTENTICIDAD

Yo CARHUANCO RODRIGUEZ, Naisy Sarait con DNI N° 70135616, a efecto de cumplir con las disposiciones vigentes consideradas en el reglamento de Grados y Títulos de la Universidad Cesar Vallejo, Facultad de Humanidades, Escuela de Psicología, declaro bajo juramento que toda documentación que acompañe es veraz y auténtica.

Así mismo, declaro bajo juramento que todos los datos e información que se presenta en la presente tesis son auténticos.

En tal sentido, asumo la responsabilidad que corresponde ante cualquier falsedad, irregularidad u ocultamiento tanto de los documentos como de información aportada por lo cual me encargo a lo dispuesto en las normas académicas de la Universidad Cesar Vallejo.

Chimbote, Agosto de 2019



---

CARHUANCO RODRIGUEZ, Naisy Sarait

## **PRESENTACION**

Estimados miembros del jurado

Presento ante ustedes la tesis titulada: “propiedades psicométricas del inventario de autoevaluación de la ansiedad ante exámenes (IDASE) en estudiantes de secundaria en colegios públicos y privados de Casma”. En cumplimiento del Reglamento de Grados y Títulos de la Universidad Cesar Vallejo, para obtener el título profesional de licenciada en psicología, esperando cumplir con los requisitos de aprobación.

La Autora.

## ÍNDICE

Dedicatoria.....	ii
Agradecimiento.....	iii
Página del Jurado .....	iv
Declaratoria De Autenticidad.....	v
Presentación.....	vi
ÍNDICE.....	vii
ÍNDICE DE TABLAS.....	viii
RESUMEN.....	ix
ABSTRACT.....	x
I. INTRODUCCIÓN.....	1
II. MÉTODO.....	6
III. RESULTADOS .....	12
IV. DISCUSIÓN .....	16
V. CONCLUSIONES.....	19
VI. RECOMENDACIONES.....	20
VII. REFERENCIAS .....	21
ANEXOS.....	25

## ÍNDICE DE TABLAS

TABLA 1. <i>Media, desviación estándar, asimetría y curtosis e índices de correlación R corregido de la escala ansiedad ante los exámenes</i> .....	12
TABLA 2. <i>Índice de ajuste de la escala ansiedad ante los exámenes</i> .....	13
TABLA 3. <i>Estadísticos de fiabilidad de consistencia interna de la escala ansiedad ante los exámenes</i> .....	15



## RESUMEN

La presente investigación tuvo como fin determinar las propiedades psicométricas de autoevaluación de ansiedad ante exámenes (IDASE), se evaluó a una muestra de 329 estudiantes de secundaria de las instituciones públicas y privadas de Casma, con edades entre 12 a 17 años. La evidencia de validez basada en la estructura interna, por el análisis factorial confirmatorio, reporta para el ajuste absoluto,  $GFI=.93$ ,  $SRMR=.055$ ,  $NFI=.78$ ,  $CFI=.74$ ,  $IFI=.77$ , que indican un buen ajuste, así mismo cargas factoriales sobre .30 de criterio óptimo. Con respecto a la confiabilidad, es aceptable, tanto en la escala de emocionalidad (.71), como en la escala de preocupación (.74); con un omega total de ,843 para la escala de ansiedad ante los exámenes y cuyo intervalo confidencial al 95% de confianza esta entre ,813 y ,872; que indica un coeficiente de fiabilidad aceptable. Se concluye que el Inventario de Autoevaluación de la Ansiedad ante Exámenes, es un instrumento con características psicométricas apropiadas.

**Palabras Clave:** ansiedad ante exámenes, validez y confiabilidad.

## ABSTRACT

The purpose of this research was to determine the psychometric properties of self-assessment of test anxiety (IDASE), a sample of 329 high school students from the public and private institutions of Casma, aged 12 to 17 years, was evaluated. The evidence of validity based on the internal structure, by confirmatory factor analysis, report for absolute adjustment, GFI = .93, SRMR = .055, NFI = .78, CFI = .74, IFI = .77, indicating a good fit, also factorial loads over .30 of optimal criteria. With regard to reliability, it is acceptable, both on the scale of emotionality (.71), and on the scale of concern (.74); with a total omega of 843 for the test anxiety scale and whose 95% confidence interval is between 813 and 872; which indicates an acceptable reliability coefficient. It is concluded that the Self-Assessment Inventory of Test Anxiety is an instrument with specific psychometric characteristics.

**Keywords:** anxiety before exams, validity and reliability.

## I. INTRODUCCIÓN

En el contexto educativo, muchos estudiantes realizan sus deberes con responsabilidad de cumplir sus tareas asignadas, de participar en clases, de colaborar con sus compañeros para nivelar el aprendizaje, pero de pronto llega el día del examen y todo este conocimiento se ha perdido en un instante, de que no se recuerda absolutamente nada de lo que se sabía hasta una noche anterior, esta situación le puede ocurrir a muchas personas pues probablemente padezcan de ansiedad ante los exámenes (Lyness, 2013).

Según la OMS (2017), manifiesta que ansiedad es una emoción natural en todo ser humano, fundamental y necesario para la resistencia porque nos permite mantenernos alertas ante una posible amenaza o situación estresante.

Por otro lado, Salvador (2018) nos indica que la ansiedad en las evaluaciones educativas es un miedo intenso y duradero que se experimenta en el transcurso de una situación de evaluación en el ámbito educativo, ya sea provocado por exámenes orales, escritos, participación en clases, entrega de informes, etc. Ya que menciona que en Sudamérica, los países con mayor porcentaje de su población afectada por la ansiedad son Brasil con más de 18.6 millones de personas equivalente al 9.3%, Paraguay presenta una tasa de 7.6%, y en Chile con 1.1 millones de personas con un porcentaje de 6.5%, ya que en Uruguay con un total de porcentaje de 6.4%, Argentina presenta un 6.3%, Colombia cuenta con un 5.8%, en Ecuador padecen el 5.6%, en Bolivia sufre el 5.4%, Venezuela es el 4.4% y mientras tanto en Perú existen un total de 1.7 millones de ciudadanos que sufren de tensión, lo cual representa un total de 5.7%.

Asimismo, el Ministerio de Salud (2018) manifiesta que un total de 15% de peruanos de nuestra población, padece de una enfermedad mental, entre las cuales destaca la ansiedad. Específicamente, con respecto a la ansiedad ante los exámenes, es por ello que Amoretti (2017) realizó un estudio con 326 estudiantes adolescentes, donde se verificó que el 15,03% de participantes presentan un nivel

promedio, mientras un 52,45% con un alto nivel y el 8.59% con un bajo nivel de ansiedad.

Según Bauermeister, Collazos y Spielberger (1983) definen que ansiedad ante los exámenes se establece debido a las personas que perciben el estado de evaluación como una situación estresante o amenazante ya que ello implica una evaluación de sus capacidades, habilidades y competencias personales, siendo éste el principal causante de angustia. Aliaga, Ponce, Bernaola y Pecho (2001) aquellos autores manifiestan que son reacciones emocionales negativas que los estudiantes experimentan dentro de un contexto de evaluación educativo.

En este contexto, existen diversos instrumentos que miden y evalúan la ansiedad ante los exámenes, dentro de los cuales destacan, el Test de ansiedad fue creado por Sarason (1972) midiendo una versión en niños y otra en adultos para medir ansiedad de las personas en las evaluaciones. Ya que, Ware, Galassi y Dew (1990) crearon el Test Anxiety Inventory con dos factores principales: preocupación y emocionalidad en versión castellano fue creado del Inventario de Autoevaluación (IDASE).

Esta investigación dará a cabo en analizar las propiedades psicométricas del inventario (IDASE) con estudiantes de secundaria en colegios públicos y privados de Casma.

En relación a los antecedentes sobre la variable tenemos que Bauermeister, Collazos y Spielberger (1983) ejecutaron un trabajo con el fin de delinear esta variable, acorde a la confiabilidad la dimensión de Preocupación que alcanzó valores de 0.79 en los varones y 0.82 en las mujeres, mientras en la dimensión de Emocionalidad se logró valores de 0.87 en los varones y 0.86 en las mujeres, los cuales nos indica niveles de valoración aceptables y adecuados. En la validez se utilizó procedimiento de la estructura interna consiguiendo valores significativos entre .70 y .67 de ambos sexos. Según Aliaga, Ponce, Bernaola y Pecho (2001) trabajaron con validez y confiabilidad del mismo instrumento con 1096 estudiantes de tercero a quinto grado de secundaria en colegios públicos y privados de lima,

con 549 varones y 547 mujeres. Esta adaptación difiere del estudio realizado por Bauermeister, Collazos y Spielberger, quienes hallaron 2 dimensiones Emocionalidad y Preocupación en la población de Puerto Rico y este estudio realizado en Perú halló 3 dimensiones. En el análisis de los ítems, todos los valores son superiores a 0.20, Con un grado de confiabilidad de 0.60. Villegas, Domínguez, Sotelo y Sotelo (2015) plantearon una investigación del mismo tema con 120 escolarizados de la universidad estatal metropolitana de lima, entre 16 a 24 años de edad. Obteniendo una confiabilidad de 0.95 para la escala general compuesta por 20 ítems, en preocupación con un valor con .81 y en Emocionalidad un valor con .92, dichos valores indican un nivel elevado, ya que esto indica que tiene validez y confiabilidad apto para evaluar a universitarios. Es por ello, Díaz (2017) realizo la misma investigación con el mismo propósito, con una totalidad de 700 preuniversitarios de dos academias de Trujillo, entre 15 a 20 años, para la validez fluctúa entre 0.43 y 0.71. En cuanto a la confiabilidad, en preocupación se estableció 0.75, para el rango de emocionalidad se obtuvo un valor de 0.87, cuyos valores indica un nivel de aceptable a elevado.

Respecto al estudio sobre la ansiedad la literatura nos indica, Clark y Beck (2012), menciona que la teoría cognitiva se manifiesta como procesos cognitivos de actividades cerebrales emergentes que ejercen influencia determinativa como un modo de tratamiento basado en una experiencia comprobado. Es por ello, que se debe encontrar estrategias de intervención únicas en conceptualización cognitiva de la psicopatología y del proceso terapéutico de cambio.

Por otro lado Beck, Rush, Shaw y Emery (2010) menciona que padecen de perturbaciones consigo mismo y todo aquello lo demuestran al mundo mediante el comportamiento de las personas.

Según Rojas (2013), menciona que “ansiedad es una impresión de alarma que se establece con inquietud, malestar, miedo indefinido, intranquilidad desbordante y temor a perder el control”. Sin embargo, Chapman (2006) manifiesta que “la soledad, la dependencia, la ira, la tristeza, el miedo o la simple necesidad de tener control de la situación pueden estar relacionados con la ansiedad”. Además se manifiesta que teniendo en cuenta la información sobre la ansiedad, podemos

definir la ansiedad ante los exámenes en un grupo de autores pioneros sobre el constructo de esta variable son Bauermeister, Collazos y Spielberger (1983), creadores de este inventario (IDASE), quienes mencionan que angustia ante los exámenes se produce debido a que la población ante los exámenes es una situación inquietante o peligroso de acuerdo a una evaluación de sus capacidades, habilidades y competencias personales, siendo éste el principal causante de la ansiedad.

Y por último Aliaga, Ponce, Bernaola y Pecho (2001) fueron los autores que manifiestan “que la ansiedad ante exámenes son un conjunto de reacciones emocionales negativas que los estudiantes desarrollan dentro de un contexto de evaluación en el colegio”.

Por otro lado, manifestaciones de la ansiedad ante los exámenes, están divididas en tres niveles; empezando con el nivel fisiológico, la cual se manifiesta por transpiración, presión muscular, fuertes latidos, taquicardias, dolores digestivos, problemas respiratorias, aspereza en la boca, dolor de cabeza, mareos y náuseas; siguiendo con el Nivel motor; se hace evidente como; miedo de situaciones tímidas, consumir sustancias alimenticias en exceso, balbucir, movimientos motores repetitivos sin una finalidad concreta. Y finalizando con el nivel cognitivo ya que se manifiesta en inquietudes, pánico, indecisión, problemas para expresar los pensamientos negativos sobre uno mismo. (Bados, 2005).

Aliaga, Ponce, Bernaola y Pecho (2001) son quienes se encargaron de adaptar este inventario (IDASE) en Perú, ellos ponen en manifiesto que esta variable cuenta específicamente con dos dimensiones, la primera dimensión es emocionalidad que está relacionado con las respuestas fisiológicas y afectivas que desencadenan sentimientos de displacer como la tirandez. Dicha emoción es una reacción tanto biológica como psicológica que se manifiesta en el ser humano ante determinadas situaciones o problemas que ejercen influencia sobre el comportamiento y pensamiento de cada persona. Y la segunda dimensión es preocupación se hace referente a pensamientos arrogantes irrelevantes en evitar a realizar tareas y tener negativismo de sí mismo.

De acuerdo con lo observado formulamos ¿cuáles son las evidencias psicométricas del inventario (IDASE) en muestra de estudiantes de secundaria en colegios públicos y privados de Casma?

Justificando este estudio de investigación, a nivel teórica porque permite de manera extiende el conocimiento con respecto a la variable de estudio en colegios públicos y privados de Casma.

A nivel metodológico la investigación está pretendiendo buscar los estudios psicométricos, debido a que indaga sobre la validez y confiabilidad referente a ansiedad ante exámenes adaptada a la realidad de Casma.

## II. MÉTODO

### 2.1. Diseño de Investigación

Se trabajó es de tipo instrumental (Ato, López y Benavente, 2013) .

### 2.2. Operacionalización de Variables

Variable	Definición Conceptual	Definición Operacional	Dimensiones	Escala de medición
Ansiedad ante exámenes	Aliaga, Ponce, Bernaola y Pecho (2001), “refieren que la ansiedad ante los exámenes son reacciones emocionales negativas, en la que los estudiantes experimentan dentro de un contexto de evaluación” (p. 276).	Se medirá mediante el “Inventario (IDASE)”.	- Emocionalidad Ítems: 1, 2, 8, 9, 10, 11, 12, 15, 16 y 18  - Preocupación Ítems: 3, 4, 5, 6, 7, 13, 14, 17, 19 y 20.	Ordinal



### 2.3. Población y muestra

#### Población

Un total de 3117 estudiantes del nivel secundario de Casma, de 2618 estudiantes en colegios públicos y total de 499 en colegios privados.

Colegios	N° de estudiantes
PUBLICOS	2618
PRIVADOS	499
TOTAL	3117

Fuente: Ugel Casma instituciones Educativas

#### Muestra

Este estudio de investigación presenta una muestra de 329, con muestreo probabilístico aleatorio estratificado.

**Tabla 1**

*Estratificación de la muestra de estudiantes de colegios públicos y privados de Casma.*

Colegio	N° de estudiantes	de Muestra
C: 01	102	34
C: 02	14	4
C: 03	32	8
C: 04	1114	77
C: 05	791	58
C: 06	536	45
C: 07	30	8
C: 08	24	6
C: 09	173	38
C: 10	8	2
C: 11	274	41
C: 12	20	8
TOTAL	3117	329

Fuente: Ugel Casma instituciones Educativas

**Criterios de Inclusión:**

- Alumnos de edades entre 12 a 17 años.
- Alumnos que participen voluntariamente en la investigación.

**Criterios de Exclusión**

- Estudiantes dado que no se encuentren presentes en la evaluación,
- Alumnos que demuestren alguna dificultad visomotora.

#### **2.4. Técnicas e instrumentos de recolección de datos, validez y confiabilidad**

Nombre: (IDASE)	Inventario de Autoevaluación ante los exámenes
Autores:	Bauermeister, Collazo & Spielberger
Años:	1983
Adaptación Peruana:	Aliaga, Ponce, Bernaola y Pecho (2001)
Objetivo:	evalúa el grado de ansiedad antes en la situación de examen
Componentes:	Preocupación y emocionalidad
Dirigido a:	Personas desde los 12 años hacia adelante (Estudiantes de secundaria y universitarios)

Consta de 20 afirmaciones en la que el sujeto describe como se sienten generalmente respecto a exámenes, incluye dos sub escalas de seis ítems cada una, para evaluar los componentes de emocionalidad y preocupación.

Para establecer la validez el análisis factorial apoyan sostener que el instrumento (IDASE) tiene validez de constructo. Respecto a lo segundo existe un valor predictivo del instrumento (IDASE). Asimismo, su coeficientes de 0,93 y 0,94 lo que indicarían que ambos instrumentos son equivalentes y miden constructos similares

Por otro lado, para establecer la confiabilidad, Bauermeister, Collazo & Spielberger (1983) realizó estudios de confiabilidad para determinar la consistencia interna del IDASE, en 800 estudiantes de ambos sexos de Puerto Rico, por medio de la correlación ítem escala, encontrándose coeficientes de co-rrelación entre 0,88 y 0,93. Lo que da a conocer el alto nivel de consistencia interna del inventario. 40.

Para hallar la Confiabilidad test re-test, se administró el IDASE dos veces con un intervalo a 131 estudiantes secundarios de San Juan. Las correlaciones entre las puntuaciones de la primera y la segunda administración fueron de ,72 en varones y ,81 en mujeres, demostrando que el IDASE es estable a través del tiempo.

Por otro lado, Aliaga, Ponce, Bernaola y Pecho (2001) hallaron las propiedades psicométricas del instrumento, para lo cual trabajaron con el coeficiente alfa de Cronbach obteniendo resultados, nivel alto en mujeres con un índice de 0.88 y suficiente en los varones con un índice de 0.63, llegando hacer fiable.

## **2.5. Método de análisis de datos**

Se realizará una selección de los ítems, eliminando aquellos que no ejecutaron las respuestas al marcar. Para iniciar este proceso se enumeró cada uno de los cuestionarios aplicados a los sujetos de la muestra de estudio para poder realizar el vaciado de datos obtenidos, dicha averiguación recolectada se hizo un baseado de datos trabajada en el programa Excel 2016, asimismo, se exporto al paquete estadístico Microsoft Statistics PscKege for Social Sciences denominado SPSS .24, adquiriendo los valores de la media, desviación estándar, asimetría, curtosis y la correlación ítem-test.

Así mismo, se usó la amplitud del AMOS 24, obteniendo la técnica (AFC), por medio del método de cuadrados mínimos no ponderados

Y llegar a realizar los índices de ajuste GFI, el error cuadrático medio de aproximación RMSEA, los índices de ajuste comparativo NFI, CFI y IFI, residuo estandarizado cuadrático medio SRMR, se produjo las cargas factoriales estandarizadas, se usó el método de consistencia interna por el coeficiente omega, igual con sus intervalos de confianza de 95%.

## **2.6. Aspectos éticos**

Para los aspectos éticos, considere presentar un consentimiento informado en el cual los integrantes de la muestra de estudio tengan conocimiento de los objetivos del trabajo de investigación.

### III. RESULTADOS

En la primera tabla se observa que la correlación ítem-test varían entre ,323 y ,509; donde el nivel de discriminación de ítems es aceptable ( $>.30$ ).

*Tabla 1*

*Media, desviación estándar, asimetría y curtosis e índices de correlación R corregido de la escala ansiedad ante los exámenes.*

Factor	Ítems	Media	DE	Asimetría	Curtosis	Correlación ítem-total
Emocionalidad	1	2,43	,915	-,319	-,931	,323
	2	2,10	,907	,714	-,129	,353
	8	1,79	,895	1,068	,443	,407
	9	1,99	,862	,729	,046	,436
	10	2,45	1,032	,102	-1,133	,437
	11	2,04	,895	,745	-,036	,482
	12	2,29	1,027	,376	-,975	,486
	15	1,75	,907	1,155	,558	,508
	16	2,49	1,018	,229	-1,098	,340
Preocupación	18	1,93	,962	,823	-,274	,424
	3	2,10	,925	,561	-,471	,331
	4	1,84	,926	,986	,162	,505
	5	2,04	1,061	,685	-,774	,337
	6	1,75	,839	1,082	,721	,449
	7	2,00	,871	,729	,005	,473
	13	1,57	,918	1,492	1,087	,394
	14	1,73	,850	1,058	,474	,509
	17	2,36	1,035	,283	-1,066	,458
	19	2,02	,966	,699	-,449	,476
	20	2,14	,978	,583	-,609	,412

*Nota:* DE=desviación estándar;  $r_{itc}$ =índice de correlación R corregido

Siguiendo con la segunda tabla, se observa que la mayoría cumple con los requisitos preestablecidos como satisfactorios por los datos recolectados, los índices de ajuste absoluto consideran aceptables

**Tabla 2**

**Índice de ajuste de la escala ansiedad ante los exámenes**

	Índices de ajuste absoluto						Índices de ajuste de incremento			
	$\chi^2$ (gl)	GFI	AIC	AG FI	SR MR	RMSEA (IC 90%)	(IC - I	NFI	CFI	IFI
<b>Modelo</b>	205,04 (169)	,937	287,04	,922	,055	,025 (,037)	(,008 -	,78	,743	,77 7



Figura 1. Estructura factorial de la escala ansiedad ante los exámenes con Amos V26



Mientras en la tabla 3; El coeficiente Omega, siendo este resultado de ,843 para la escala A.A.E., cuyo intervalo confidencial al 95% de confianza esta entre ,813 y ,872; que indica un coeficiente de fiabilidad aceptable. (McDonald ,1999)

**Tabla 3**

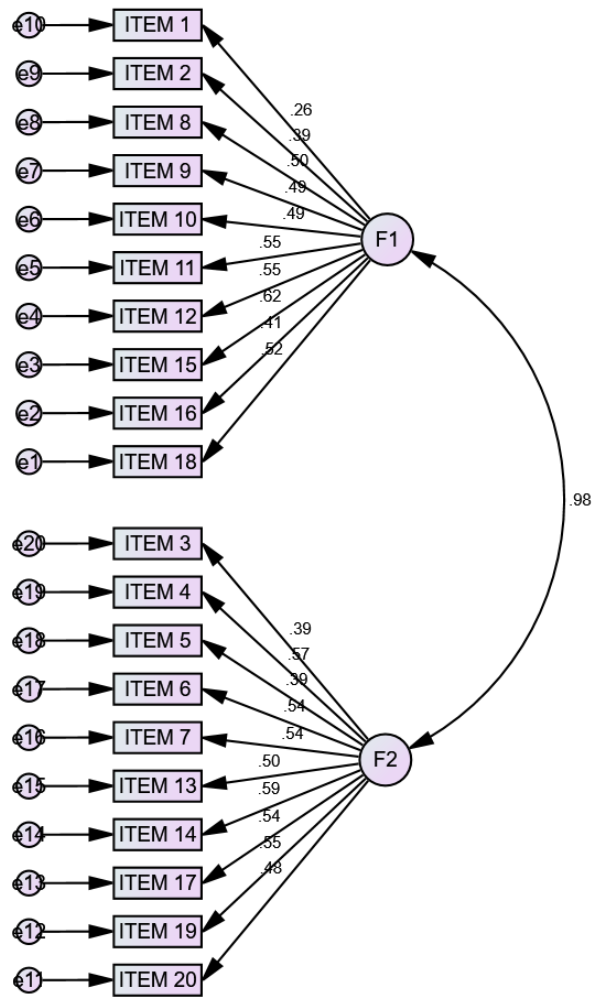
***Estadísticos de fiabilidad de consistencia interna de la escala A.A.E***

Escala/dimensiones	M	DE	Asimetría	Curtosis	N ítems	$\Omega$	IC de Confianza (95%)	
							Lim. Inf.	Lim. Sup.
Ansiedad ante los exámenes	40,8	9,4	,466	,411	20	,843	,813	,872
Emocionalidad	21,3	4,99	,278	-,051	10	,717	,665	,760
Preocupación	19,6	5,15	,664	,268	10	,743	,690	,785

Nota: DE=desviación Estándar;  $\omega$ =coeficiente Omega; M=Media; IC=Intervalos de Confianza; Lim. Inf.=Límite Inferior; Lim. Sup.= Límite Superior

#### IV. DISCUSIÓN:

Recalcando los resultados de este instrumento (IDASE) se llevaron a cabo, nuevos estudios con estudiantes de secundaria en colegios públicos y privados, (Aliaga, Ponce, Bernaola & Pecho, 2001), con escolarizados de la universidad estatal, (Villegas, Domínguez, Sotelo y Sotelo 2015), con última adaptación fue ejecutada por Díaz (2017), quienes realizaron una investigación con estudiantes preuniversitarios, este instrumento fue aplicado por estudiantes escolarizados y universitarios. Indicando evaluaciones en población similares a los demás que son con estudiantes escolares de la ciudad de Casma.

Sin embargo, es notable analizar la ansiedad ante exámenes, en procesos cognitivos de actividades cerebrales emergentes que ejercen influencia determinativa como un modo de tratamiento basado en una experiencia comprobado (Clark y Beck, 2012). Por otro lado, es saber el estado de recuperación de conocimientos que adquieren los estudiantes a los trabajos académicos (Liebert y Morris, 1967).

En cuanto al primero, se describió correlación ítem-test con valor emocionalidad se obtiene una correlación de .323 a .508; de igual manera en el valor de preocupación de .331 a .509; Para determinar este proceso serán aceptable si sobrepasan el valor mínimo de (>.30). Esto lo precisa; Martínez, Hernández, y Hernández (2014). Esto se constató con el trabajo de Aliaga, Ponce, Bernaola y Pecho (2001) todos los valores son superiores a 0.20, dicho valor es el mínimo requerido para que el ítem sea aceptado y forme parte de la escala. Además, se midió el grado de confiabilidad por medio del test retest aplicando el inventario después de 3 semanas con un resultado de .60 siendo adecuado.

Por otra parte, se estableció la validez mediante el constructo (AFC) en el ajuste absoluto tenemos (GFI) con el valor de ,93 ; Jöreskog (1971) refiere que el modelo se ajusta cuando el valor es >,90; (AGFI) con valor de ,922 es aceptable; Jöreskog y Sörbom (1989) refiere que el modelo se ajusta cuando el valor es >,90, en el

residuo estandarizado cuadrático medio (SRMR) es ,055 es aceptable; Hu y Bentler (1998) mencionan que el modelo debe ser  $\leq$ ,08; (RMSEA) el valor es ,025 es aceptable; (Steiger y Lind, 1980) manifiestan que el valor debe ser  $\leq$ ,06; en los índices de ajuste de incremento (NFI) con ,78; (Bentler y Bonet, 1980) menciona que el modelo debe ser  $>$ ,90; en el (CFI) un valor con ,74; (Bentler, 1990) menciona que el modelo debe ser  $>$ ,70; en el (IFI) un valor con ,77; (Bollen, 1989) menciona que se considera aceptable cuando es  $>$ ,70; Akaike (1987), menciona que cuanto más pequeño sea el resultado del AIC sera mejor, es por ende que se obtuvo un resultado de 287.04, Todo ello se calculó con ayuda del software estadístico AMOS 26. Por otro lado, Escobedo, Hernández, Estebane y Martínez (2016), manifiesta la muestra de estudiantes, en tal sentido el instrumento logra caracterizar la ansiedad como parte del repertorio conductual de los estudiantes.

Obteniendo diferente tanteo por Díaz (2017) un GFI de ,99; además los índices de ajuste comparativo muestran un RFI de ,98 y un NFI de ,98, eso se evidencia, resultados obtenidos llevo hacer aceptables con otras poblaciones de distintos lugares.

En los resultados se obtuvieron cargas factoriales estandarizadas obtenidas en el AFC mediante el método de mínimos cuadrados no ponderados, con valores entre ,39 a ,59 en la dimensión preocupación y entre ,26 a ,62 en emocionalidad, y una correlación de ,98 entre los factores latentes del Inventario de Autoevaluación de A.A.E, y una correlación de ,94 entre los factores latentes del Inventario (IDASE). Sin embargo, solo Díaz (2017) muestra cargas factoriales entre ,43 a ,65, en preocupación y un puntaje entre ,52 a ,71 en emocionalidad, y una correlación de ,94 entre los factores latentes del mismo inventario, evidenciando resultados similares de ambos.

Finalizando, se halló la confiabilidad por el método de consistencia interna, el omega de valor ,84, siendo aceptable, con una serie de mediciones dentro de la población accesible (Elosua y Zumbo, 2008). Como un primer coeficiente, debido que tiene una serie de limitaciones, como su dependencia a la cantidad de ítems (Ventura y Caycho, 2017).

De acuerdo a los resultados obtenidos por Aliaga, Ponce, Bernaola & Pecho (2011) con un alfa total de ,83 en los varones y ,88 en las mujeres, Villegas, Domínguez, Sotelo y Sotelo (2015) con un coeficiente de ,95, y Díaz (2017) encontrándose con una consistencia interna, mediante el coeficiente de omega un valor de ,87 para emocionalidad y de ,75 para preocupación, es por ello Campo-Arias y Oviedo (2008) tiene en cuenta valores mayores a ,70 como aceptables; esto se evidencia que la aplicación de este instrumento fue aceptable.

Por lo tanto, este instrumento (IDASE), se ha comprobado ser confiable y valido en esta población, lo cual permitirá a los profesionales un mayor conocimiento.

## V. CONCLUSIONES

- Se trabajó la confiabilidad obteniendo un .71 para emocionalidad, y de .74 para preocupación, lo cual indica que fueron de fiabilidad aceptable.
- Se obtuvo el método A.F.C para establecer la validez de estructura interna del inventario (IDASE), donde se observó los índices de ajuste obteniendo así (GFI= .937; AGFI= .937; SRMR= .055; NFI= .780; CFI= .743; IFI= .838) con resultados de ajustes aceptables.

## **VI. RECOMEDACIONES**

- Obtener la evidencia de validez establecido con otras variables, por medio de estudios sobre validez convergente o divergente para el inventario de autoevaluación (IDASE)
  
- Establecer procedimientos de confiabilidad, con las técnicas test- retest de este inventario.
  
- Replicar el estudio en otros lugares para adentrar la investigación de las propiedades psicométricas del inventario (IDASE).

## VII. REFERENCIAS

- Akaike, H. (1987): Factor Analysis on AIC. *Psychometrika*, 52, pp. 317-332.
- Aliaga, J., Ponce, C., Bernaola, E., y Pecho, J. (2001). Características psicométricas del Inventario de Autoevaluación de la Ansiedad ante exámenes (IDASE). *Revista Psicológica de Actualización Profesional*. 2(3), 11-30. Recuperado de [https://www.researchgate.net/publication/320775162\\_Caracteristicas\\_Psicometricas\\_del\\_Inventario\\_de\\_Autoevaluacion\\_de\\_la\\_Ansiedad\\_ante\\_Examenes\\_IDASE](https://www.researchgate.net/publication/320775162_Caracteristicas_Psicometricas_del_Inventario_de_Autoevaluacion_de_la_Ansiedad_ante_Examenes_IDASE)
- Amoretti, T. (2017). Ansiedad frente a exámenes y afrontamiento de estrés en adolescentes de un centro educativo de Villa El Salvador. (Tesis de Licenciatura). Universidad Autónoma del Perú, Perú.
- Ato, M., López, J. y Benavente, A. (2013). Un sistema de clasificación de los diseños de investigación en psicología. *Anales de psicología*. 29(3), 1038-1059. Recuperado de <http://dx.doi.org/10.6018/analesps.29.3.178511>
- Bados, A. (2005). *Trastorno de Ansiedad Generalizada*. Recuperado de <http://diposit.ub.edu/dspace/bitstream/2445/357/1/116.pdf>
- Bauermeister, J., Collazos, J., y Spielberger, C. (1983). The construction and validation of the Spanish form of the Test Anxiety Inventory: Inventario de Autoevaluación sobre exámenes (IDASE). *Series in Clinical and Community Psychology: Stress and Anxiety*. 2(1), 67-85. Recuperado de <http://psycnet.apa.org/record/1984-16327-001>
- Beck, A., Rush, A., Shaw, B., y Emery, G. (2010) *Terapia Cognitiva de la Depresión*. Recuperado de [https://www.srmcursos.com/archivos/arch\\_5847338ec8c7c.pdf](https://www.srmcursos.com/archivos/arch_5847338ec8c7c.pdf)

- Bentler PM (1990). Comparative fit indexes in structural models. *Psychological Bulletin*, 107, 238-246.
- Bentler, P. M., y Bonnett, D. G. (1980): «Significance tests and goodness of fit in the analysis of covariance structures». *Psychological Bulletin*, 88, pp. 588-606.
- Campo-Arias, A., y Oviedo, H. (2008). Propiedades psicométricas de una escala: la consistencia interna. *Revista de salud pública*, 10 (5), 831- 839.
- Chapman, K. (2006). *100 preguntas y respuestas sobre la ansiedad*. Recuperado de <https://books.google.com.pe/books?id=1wZN1aOComwC&printsec=frontcover&dq=ansiedad&hl=es-419&sa=X&ved=0ahUKEwj-LCArZbeAhUuxVkKHb12DIQQ6AEIMzAC#v=onepage&q=ansiedad&f=false>.
- Clark, D. y Beck, A. (2012). *Terapia Cognitiva para Trastornos de Ansiedad*. Recuperado de [https://www.srmcursos.com/archivos/arch\\_5847348cec977.pdf](https://www.srmcursos.com/archivos/arch_5847348cec977.pdf)
- Díaz, S. (2017). Propiedades psicométricas del Inventario de Autoevaluación de la Ansiedad ante Exámenes (IDASE) en estudiantes preuniversitarios de Trujillo. (Tesis de Licenciatura). Universidad César Vallejo, Perú.
- Elosua, P. y Zumbo, B. (2008). Coeficientes de fiabilidad para escalas de respuesta categórica ordenada. *Psicothema*, 20 (4), 896-901.
- Escobedo, M. Hernández, J. Estebane, V. y Martínez, G. (2016). Modelos de Ecuaciones Estructurales: Características, Fases, Construcción, Aplicación y Resultados. *Ciencia & Trabajo*, 18(55), 16-22.



- Hernández, R, Fernández, C y Baptista, M. (2014). *Metodología de la investigación*. México DF: Interamericana editores S.A.
- Hu LT y Bentler PM (1998). Fit indices in covariance structure modeling: Sensitivity to underparameterized model misspecification. *Psychological methods*, 3, 424-453.
- Jöreskog, K. G. (1971): «Statistical analysis of sets of congeneric tests». *Psychometrika*, 36, pp. 409-426.
- Jöreskog KG y Sörbom D (1989). *LISREL 7, a guide to the program and applications*. Chicago: SPSS Publications
- Liebert, R., y Morris, L. (1967). Cognitive and emotional components of test anxiety: A distinction and some initial data. *Psychological Reports*, 20, 975–978.
- Lyness, D. (2013). Ansiedad ante los exámenes [Mensaje en un blog]. Recuperado de <https://kidshealth.org/es/teens/test-anxiety-esp.html>
- McDonald, R. (1999). *Test Theory: A unified treatment*. Mahwah: Lawrence Erlbaum Associates, Inc.
- Ministerio de Salud (2018). *Minsa fortalece los servicios de salud mental comunitarios*. Recuperado de <https://www.minsa.gob.pe/?op=51&nota=27226>
- Organización Mundial de la Salud (2017). *Día Mundial de la Salud Mental 2017*. Recuperado de [http://www.who.int/mental\\_health/es/](http://www.who.int/mental_health/es/)
- Rojas, E. (2013). *La Ansiedad: Cómo superar el estrés, las crisis de pánico y las obsesiones*. Recuperado de <https://books.google.com.pe/books?id=n9aiG1z6zbgC&printsec=frontc>

over&dq=ansiedad&hl=es-419&sa=X&ved=0ahUKEwjp-  
LCArZbeAhUuxVkKHb12DIQQ6AEIQjAF#v=onepage&q=ansiedad&  
f=false

Salvador, J. (2018). Ansiedad ante los exámenes [Mensaje en un blog]. Recuperado de <https://clinicadeansiedad.com/problemas/ansiedad-y-otros/ansiedad-ante-los-examenes/>

Sarason, I. (1972). The Test Anxiety Scale: Concept and Research. *Stress and Anxiety*. 5(1), 381-403. Recuperado de <http://www.dtic.mil/dtic/tr/fulltext/u2/a039887.pdf>

Steiger JH y Lind JC (1980). Statistically based tests for the number of factors. Paper presented at the annual meeting of the Psychometric Society, Iowa City, IA.

Ventura-León, J. y Caycho, T. (2017). El coeficiente omega: un método alternativo para la estimación de la confiabilidad. *Revista Latinoamericana de ciencias sociales, niñez y juventud*, 25(1), 625-627.

Villegas, G., Domínguez, L., Sotelo, N., y Sotelo, L. (2015). Propiedades psicométricas del Inventario de Autoevaluación de la Ansiedad ante exámenes (IDASE) en universitarios de Lima. *Psicología Educativa*. 3(1), 15-21. Recuperado de [http://www.psicol.unam.mx/silviamacotela/Pdfs/A2\\_Propiedad\\_psicometricas\\_del\\_Inventario\\_de\\_Autoevaluacion.pdf](http://www.psicol.unam.mx/silviamacotela/Pdfs/A2_Propiedad_psicometricas_del_Inventario_de_Autoevaluacion.pdf)

Ware, W., Galassi, J., y Dew, K. (1990). The Test Anxiety Inventory: A confirmatory factor analysis. *Anxiety Research*. 3(3), 205-212. Recuperado de <https://www.tandfonline.com/doi/abs/10.1080/08917779008248753>

## **ANEXOS**

### **Anexo 01: Ficha técnica**

Nombre: Inventario de Autoevaluación ante los exámenes (IDASE)

Autores: Bauermeister, Collazo & Spielberger

Años: 1983

Adaptación Peruana: Aliaga, Ponce, Bernaola y Pecho (2001)

Objetivo: evaluar el grado de ansiedad antes en la situación de examen

Administración: individual o colectivo

Componentes: Preocupación y emocionalidad

Dirigido a: Personas desde los 12 años hacia adelante (Estudiantes de secundaria y universitarios)

Consta de: 20 afirmaciones en la que el sujeto describe como se sienten generalmente respecto a exámenes, incluye dos sub escalas de seis ítems cada una, para evaluar los componentes de emocionalidad y preocupación.

Validez: Tiene validez de constructo. Respecto a lo segundo existe un valor predictivo del instrumento (IDASE). Asimismo, sus coeficientes de 0,93 y 0,94 lo que indicarían que ambos instrumentos son equivalentes y miden constructos similares.

Confiabilidad: trabajaron con el coeficiente alfa de Cronbach obteniendo resultados, nivel alto en mujeres con un índice de 0.88 y suficiente en los varones con un índice de 0.63, llegando a ser fiable.

## Anexo 02: Inventario de Autoevaluación de la ansiedad ante exámenes

### Inventario de Autoevaluación de la Ansiedad ante exámenes (IDASE)

#### Instrucciones:

Lea cuidadosamente cada una de las siguientes oraciones y marque con una (X) en los cuadros, la alternativa que tú consideras para indicar cómo se siente generalmente respecto a los exámenes.

**A**= Casi nunca   **B**= Algunas veces   **C**= Frecuentemente   **D**= Casi siempre

1. Me siento confiado(a) y tranquilo(a) mientras contesto los exámenes.	A	B	C	D
2. Mientras contesto los exámenes finales me siento inquieto(a) y perturbado(a).	A	B	C	D
3. El pensar en la calificación que pueda obtener en un curso interfiere con mi trabajo en los exámenes.	A	B	C	D
4. Me paraliza el miedo en los exámenes finales.	A	B	C	D
5. Durante los exámenes pienso si alguna vez podré terminar mis estudios.	A	B	C	D
6. Mientras más me esfuerzo en un examen más me confundo.	A	B	C	D
7. El pensar que pueda salir mal interfiere con mi concentración en los exámenes.	A	B	C	D
8. Me siento muy agitado(a) mientras contesto un examen importante.	A	B	C	D
9. Aun estando preparado(a) para un examen me siento angustiado(a) por el mismo.	A	B	C	D
10. Empiezo a sentirme muy inquieto(a) justo antes de recibir el resultado de un examen.	A	B	C	D
11. Durante los exámenes siento mucha tensión.	A	B	C	D
12. Quisiera que los exámenes no me afecten tanto.	A	B	C	D
13. Durante los exámenes importantes me pongo tan tenso(a) que siento malestar en el estómago.	A	B	C	D
14. Me parece que estoy en contra de mí mismo(a) mientras contesto exámenes importantes.	A	B	C	D
15. Me coge fuerte el pánico cuando rindo un examen importante.	A	B	C	D
16. Si fuera a rendir un examen importante, me preocuparía muchísimo antes de hacerlo.	A	B	C	D
17. Durante los exámenes pienso en las consecuencias que tendría al fracasar.	A	B	C	D
18. Siento que el corazón me late rápidamente durante los exámenes importantes.	A	B	C	D
19. Tan pronto como termino un examen trato de no preocuparme más de él, pero no puedo.	A	B	C	D
20. Durante el examen de un curso me pongo tan nervioso(a) que se me olvidan datos que estoy seguro(a) que sé.	A	B	C	D

### Anexo 03: ACTA DE APROBACIÓN DE ORIGINALIDAD DE TESIS

UCV UNIVERSIDAD CÉSAR VALLEJO	<b>ACTA DE APROBACIÓN DE ORIGINALIDAD DE TESIS</b>	Código : F06-PP-PR-02.02 Versión : 09 Fecha : 23-03-2018 Página : 1 de 1
-------------------------------------	--	---

Yo, HUGO MARTÍN NOÉ GRIJALVA, docente de la Facultad Humanidades y Escuela Profesional Psicología de la Universidad César Vallejo filial Chimbote (precisar filial o sede), revisor (a) de la tesis titulada:

**"Propiedades psicométricas del Inventario de Autoevaluación de la Ansiedad ante exámenes (IDASE) en estudiantes de secundaria en colegios públicos y privados de Casma"**, del estudiante **Carhuanco Rodríguez, Naisy Sarait**, constato que la investigación tiene un índice de similitud de **28%** verificable en el reporte de originalidad del programa Turnitin.

El/la suscrito (a) analizó dicho reporte y concluyó que cada una de las coincidencias detectadas no constituyen plagio. A mi leal saber y entender la tesis cumple con todas las normas para el uso de citas y referencias establecidas por la Universidad César Vallejo.

Lugar y fecha Nvo. Chimbote 09 setiembre 2019

.....  
Dr. Hugo Martín Noé Grijalva

Docente

DNI: 02866477

Elaboró	Dirección de Investigación	Revisó	Representante de la Dirección / Vicerrectorado de Investigación y Calidad	Aprobó	Rectorado
---------	----------------------------	--------	---	--------	-----------

# Anexo 04: PANTALLAZO DE TURNITIN

Feedback Studio - Mozilla Firefox

https://ev.turnitin.com/app/carta/ev/ru=10499863818s=1&lang=es&co=1186133042

feedback studio Propiedades psicométricas del inventario de Autoevaluación de la Ansiedad ante exámenes (IDASE) en estudiantes de secundaria en colegios públicos y privados de Casma



**UNIVERSIDAD CÉSAR VALLEJO**  
**FACULTAD DE HUMANIDADES**

**ESCUELA ACADÉMICO PROFESIONAL  
DE PSICOLOGÍA**

**Propiedades psicométricas del Inventario de Autoevaluación de la  
Ansiedad ante exámenes (IDASE) en estudiantes de secundaria en  
colegios públicos y privados de Casma.**

**TESIS PARA OBTENER EL TÍTULO PROFESIONAL DE:  
LICENCIADA EN PSICOLOGÍA**

**AUTORA:**  
**CARIHUANCO RODRÍGUEZ, NAISY SARAIT**  
(ORCID: 0000-0002-9499-5074)

**ASESOR METODOLÓGICO:**  
**DR. NOÉ GRUJALVA, HUGO MARTÍN**  
(ORCID: 0000-0003-2224-8528)

Todas las fuentes

< Concordancia 1 de 90 >

- Entregado a Universida... 23 %  
Trabajo del estudiante 1 CD
- repositorio.ucv.edu.pe 10 %  
Fuente de Internet: 41 URL
- Entregado a Universida... 7 %  
Trabajo del estudiante 2 trabajo
- repositorio.autonoma.e... 6 %  
Fuente de Internet: 2 URL
- Entregado a Universida... 2 %  
Trabajo del estudiante 2 trabajo
- www.scribd.com 2 %  
Fuente de Internet: 8 URL
- Entregado a Universida... 2 %  
Trabajo del estudiante
- ps.scribd.com 2 %  
Fuente de Internet: 3 URL
- myslide.es 1 %  
Fuente de Internet
- Entregado a Universida... 1 %  
Trabajo del estudiante
- documents.mx 1 %  
Fuente de Internet
- sislib.unam.mx.pe 1 %  
Fuente de Internet
- Entregado a Universida... 1 %  
Trabajo del estudiante 2 trabajo

Excluir fuentes

Página: 1 de 21    Número de palabras: 3483

Text-only Report    High Resolution    Activo

11:48 a. m.  
17/10/2019

## Anexo 05: AUTORIZACIÓN A REPOSITORIO



UNIVERSIDAD CÉSAR VALLEJO

Centro de Recursos para el Aprendizaje y la Investigación (CRAI)  
"César Acuña Peralta"

# FORMULARIO DE AUTORIZACIÓN PARA LA PUBLICACIÓN ELECTRÓNICA DE LAS TESIS

### 1. DATOS PERSONALES

Apellidos y Nombres: (solo los datos del que autoriza)

Carhuanco Rodríguez Naisy Sarait  
D.N.I. : 70138616  
Domicilio : AA.HH. Nuevo Progreso Carrizal Mz. o lote 07 - Casma.  
Teléfono : Fijo : Móvil : 910 865550  
E-mail : NaisyCarRo@gmail.com

### 2. IDENTIFICACIÓN DE LA TESIS

Modalidad:

Tesis de Pregrado

Facultad : Humanidades  
Escuela : Psicología  
Carrera : Psicología  
Título : Licenciada en Psicología

Tesis de Post Grado

Maestría

Doctorado

Grado :  
Mención :

### 3. DATOS DE LA TESIS

Autor (es) Apellidos y Nombres:

Carhuanco Rodríguez Naisy Sarait

Título de la tesis:

Propiedades Psicométricas del inventario de Autoevaluación de Ansiedad ante exámenes (IDASE) en estudiantes de Secundaria de colegios Públicos y Privados de Casma.

Año de publicación : 2019

### 4. AUTORIZACIÓN DE PUBLICACIÓN DE LA TESIS EN VERSIÓN ELECTRÓNICA:

A través del presente documento,

Si autorizo a publicar en texto completo mi tesis.



No autorizo a publicar en texto completo mi tesis.



Firma : Carhuanco

Fecha : 11-09-19

## Anexo 06: AUTORIZACIÓN DE LA VERSIÓN FINAL



# UNIVERSIDAD CÉSAR VALLEJO

### AUTORIZACIÓN DE LA VERSIÓN FINAL DEL TRABAJO DE INVESTIGACIÓN

CONSTE POR EL PRESENTE EL VISTO BUENO QUE OTORGA EL ENCARGADO DE INVESTIGACIÓN DE  
ESCUELA DE PSICOLOGÍA

---

A LA VERSIÓN FINAL DEL TRABAJO DE INVESTIGACIÓN QUE PRESENTA:

**Carhuanco Rodríguez, Naisy Sarait**

---

INFORME TITULADO:

Propiedades psicométricas del Inventario de Autoevaluación de la Ansiedad ante exámenes (IDASE) en estudiantes de secundaria en colegios públicos y privados de Casma

---

PARA OBTENER EL TÍTULO O GRADO DE:

**LICENCIADA EN PSICOLOGÍA**

---

SUSTENTADO EN FECHA: 11/09/2019

NOTA O MENCIÓN: 13 (trece)

---

FIRMA DEL ENCARGADO DE INVESTIGACIÓN