



UNIVERSIDAD CÉSAR VALLEJO

FACULTAD DE INGENIERÍA Y ARQUITECTURA

ESCUELA A PROFESIONAL DE ARQUITECTURA

**“Identidad barrial y su influencia a través de las nuevas generaciones:
centro cultural de la memoria de San Lázaro – Arequipa”**

TESIS PARA OBTENER EL TÍTULO PROFESIONAL DE:

Arquitecto

AUTORES:

Álvarez Zúñiga, Kevin Efrén (ORCID: 0000-0001-8159-0601)

Mendoza Torres, Karla Alejandra (ORCID: 0000-0001-5295-6467)

ASESOR:

Dr. Arq. Esteves Saldaña, Teddy (ORCID: 0000-0001-8591-0238)

LÍNEA DE INVESTIGACIÓN:

Arquitectura

LIMA - PERÚ

2021

DEDICATORIA

Dedico esta tesis a Dios por permitirme cumplir mis objetivos y metas con salud.

A mis padres mi hermano, familiares, amigos, y a todos aquellos que se involucraron, que me dieron su apoyo constante y aliento para escribir y concluir esta tesis.

Álvarez Zúñiga, Kevin Efrén

Dedico esta tesis a mis padres, por haberme forjado como la persona que soy hoy en día, motivándome constantemente a alcanzar mis anhelos, por haberme enseñado que, con paciencia, esfuerzo, responsabilidad y honestidad, que todo se puede lograr.

Mendoza Torres, Karla Alejandra

AGRADECIMIENTOS

Agradezco a dios quien me brindo fortaleza para seguir luchando por este sueño, por darme salud y bienestar y en especial por este gran paso en mi carrera profesional.

A mi madre y hermano por el apoyo constante y levantarme cuando caía, a mis tíos por ser parte de las amanecidas y aportar con su sabiduría en mi andar, a mis amigos por el constante apoyo emocional, pero sobre todo a mi padre por enseñarme que uno nunca debe rendirse a pesar de las adversidades.

Y finalmente agradecer a todos los docentes que guiaron mi camino en el aprendizaje de esta hermosa carrera y al arquitecto Esteves, por compartir sus sabios consejos y amplio conocimiento.

.....

Agradezco a Dios quien me brindo las fuerzas de seguir adelante, por permitirme seguir con salud, para poder cumplir con mis objetivos.

A mis padres, quienes, con su ejemplo de esfuerzo y dedicación, sus grandes consejos y apoyo incondicional me apoyaron tanto en lo personal como académicamente, permitiéndome llegar hasta este punto

A mi hermano, por siempre estar presente, ayudándome a cumplir todas mis metas.

Y finalmente agradecemos al arquitecto Esteves quien nos guio a lo largo de este camino profesional, brindándonos sus consejos y conocimientos los cuales nos servirán en nuestra vida laboral

ÍNDICE DE CONTENIDOS

DEDICATORIA.....	ii
AGRADECIMIENTOS	iii
ÍNDICE DE CONTENIDO	iv
ÍNDICE DE TABLAS	vii
ÍNDICE DE FIGURAS	viii
RESUMEN.....	xiii
ABSTRACT	xiv
I. INTRODUCCIÓN	1
1.1. Planteamiento del problema / Realidad problemática	6
1.2. Objetivos del proyecto	11
1.2.1. Objetivo General:	11
1.2.2. Objetivos Específicos:	11
II. MARCO ANÁLOGO	12
2.1. Estudio de casos urbano-arquitectónicos similares	13
<input type="checkbox"/> Museo Judío de Berlín.....	13
<input type="checkbox"/> Museo Memoria de Andalucía, Granada	13
<input type="checkbox"/> Museo Casa de la Memoria, Medellín	13
<input type="checkbox"/> Cuadro síntesis de los casos estudiados	15
2.2.2 Matriz comparativa de aportes de casos	39
III. MARCO NORMATIVO.....	40
3.1. Síntesis de Leyes, Normas y Reglamentos aplicados en el Proyecto Urbano Arquitectónico.....	41
<input type="checkbox"/> Cartas Internacionales:	41
<input type="checkbox"/> Ordenanzas Municipales:	41
<input type="checkbox"/> Norma A.140:	41

□ Plan Específico:	41
IV. FACTORES DE DISEÑO	43
4.1. Contexto	43
4.1.1. Lugar	43
4.1.2. Condiciones bioclimáticas	47
4.2. Programa Arquitectónico	50
4.2.1. Aspectos cualitativos	50
4.2.2. Aspectos cuantitativos	70
4.3. Análisis del terreno	79
4.3.1. Ubicación del terreno	79
4.3.2. Topografía del terreno	83
4.3.3. Morfología del terreno	84
4.3.4. Estructura urbana	89
4.3.5. Vialidad y Accesibilidad	97
4.3.6. Relación con el entorno	100
4.3.7. Parámetros urbanísticos y edificatorios	103
V. PROPUESTA DEL PROYECTO URBANO ARQUITECTÓNICO	107
5.1. Conceptualización del objeto urbano arquitectónico	107
5.1.1. Ideograma Conceptual	107
5.1.2. Criterios de diseño	109
5.1.3. Partido Arquitectónico	115
5.2 Zonificación	116
5.3. Planos arquitectónicos del proyecto	117
5.3.1. Plano de Ubicación y Localización	117
5.3.2. Plano Perimétrico – Topográfico	118
5.3.3. Plano General	119
5.3.4. Planos de Distribución por Sectores y Niveles	124

5.3.5 Planos de Elevaciones por sectores	127
5.3.6 Planos de Cortes por sectores	127
5.3.7 Planos de Detalles Arquitectonicos	130
5.3.8 Planos de Detalle Constructivos	141
5.3.9 Planos de Seguridad	147
5.4 MEMORIA DESCRIPTIVA DE ARQUITECTURA	153
5.5 Planos de especialidades del proyecto	158
5.5.1 Planos básicos de estructuras	158
5.5.2. Planos básicos de instalaciones sanitarias	166
5.5.3 Planos básicos de instalaciones electromecánicas	175
5.6 Información complementaria	181
5.6.1. Animación virtual	181
VI. CONCLUSIONES	186
VII. RECOMENDACIONES	187
REFERENCIAS	190
ANEXOS	193

ÍNDICE DE TABLAS

Tabla 1. Tipos de usuarios y necesidades.....	69
Tabla 2. Programación Zona Administrativa	70
Tabla 3. Programación Zona de Exposición	¡Error! Marcador no definido.
Tabla 4. Programación Zona e Exposición - Auditorio	69
Tabla 5. Programación Zona de Aprendizaje	73
Tabla 6. Programación Zona de Aprendizaje - Talleres.....	¡Error! Marcador no definido.
Tabla 7. Programación Zona de Lectura e Investigación - Biblioreca	¡Error! Marcador no definido.
Tabla 8. Programación Zona Social	76
Tabla 9. Programación Zona de Ventas - Programación Zona Servicio	77
Tabla 10. Programación Estacionamiento - Programación Zona Exterior	78
Tabla 11. Resumen de Programa Arquitectónico	79
Tabla 12. Área bruta ocupada en relación al índice de habitantes	105

ÍNDICE DE FIGURAS

Figura 1. Crecimiento de la ciudad de Arequipa y ubicación del barrio San Lázaro 1540 – 1787.....	3
Figura 2. Crecimiento de la ciudad de Arequipa y ubicación del barrio San Lázaro 1835 – 1865 - 2020.....	4
Figura 3. Tramas de la traza urbana española y traza irregular de San Lázaro .	5
Figura 4. Crecimiento de la ciudad de Arequipa a través de los años.	5
Figura 5. Crecimiento de la ciudad de Arequipa a traves de los años.	6
Figura 6. Antes y después del barrio San Lázaro.....	7
Figura 7. Publicidad inadecuada en el barrio San Lázaro	8
Figura 8. Pintas en el barrio San Lázaro	9
Figura 9. Imágenes de los diferentes casos de estudio.....	14
Figura 10. Vista Museo Judío deBerlín	15
Figura 11. Museo Judío de Berlín, Elementos de composición.	16
Figura 12. Museo Judío de Berlín, Análisis descriptivo, primeras ideas	17
Figura 13. Museo Judío de Berlín, Empleo de luz y sombra, ejes de circulación	18
Figura 14. Museo Judío de Berlín, Análisis Plano Sotano	19
Figura 15. Museo Judío de Berlín, Análisis primer y segundo nivel.....	20
Figura 16. Museo Judío de Berlín, Análisis tercer y cuarto nivel	21
Figura 17. Museo Judío de Berlín, Plano techos, cortes	22
Figura 18. Museo Judío de Berlín, Vistas internas de los ambientes	23
Figura 19. Vista Museo Memoria de Andalucía.....	24
Figura 20. Museo Memoria de Andalucía, resumen del proyecto.....	25
Figura 21. Museo Memoria de Andalucía, ambientes y materiales	26
Figura 22. Museo Memoria de Andalucía, vista y zonificación de planta jardín, planta baja y primer nivel	27
Figura 23. Museo Memoria de Andalucía, vista y zonificación de edificio pantalla	28

Figura 24. Museo Memoria de Andalucía, cortes y elevaciones.....	29
Figura 25. Museo Memoria de Andalucía, vistas internas y externas	30
Figura 26. Vista Museo Casa de la Memoria - Medellín	31
Figura 27. Museo Casa de la Memoria - Medellín, Resumen del proyecto.....	32
Figura 28. Museo Casa de la Memoria, vistas y zonificación de planta baja	33
Figura 29. Museo Casa de la Memoria, vistas y zonificación de primer y segundo nivel	34
Figura 30. Museo Casa de la Memoria, vistas y cortes A-A / B-B	Error! Marcador no definido.
Figura 31. Museo Casa de la Memoria, vistas y cortes C-C / D-D.....	36
Figura 32. Museo Casa de la Memoria - Fachada ventilada, sistema EIFS	37
Figura 33. Museo Casa de la Memoria - Vista principal - Elevaciones	38
Figura 34. Casos de estudio - Matriz comparativa	39
Figura 35. Ubicación ciudad de Arequipa hasta el area de estudio - Barrio San Lázaro.....	43
Figura 36. Ubicación del Barrio tradicional de San Lázaro y terreno a trabajar	Error! Marcador no definido.
Figura 37. Lugares turísticos del Barrio tradicional San Lázaro	45
Figura 38. Lugares turísticos del Barrio tradicional San Lázaro	46
Figura 39. Elementos característicos del Barrio San Lázaro	46
Figura 40. Temperatura en la ciudad de Arequipa	47
Figura 41. Análisis de vientos en el área de estudio	48
Figura 42. Probabilidad diaria de precipitación en la Ciudad de Arequipa	48
Figura 43. Análisis de familias por manzana en el Barrio San Lázaro	49
Figura 44. Antropometría, zona administrativa - Área de espera.....	50
Figura 45. Antropometría , zona administrativa - Área de oficinas.....	51
Figura 46. Antropometría, estar, exposición temporal - Zona de Exposición....	52
Figura 47. Antropometría, Taller de danza - Zona de danza.....	53

Figura 48. Antropometría, Taller de danza - Vestuario	54
Figura 49. Antropometría, Taller de pintura - Área de trabajo.....	55
Figura 50. Antropometría, Taller de pintura - Área de trabajo.....	56
Figura 51. Antropometría, Auditorio - Área de espectador, Auditorio	57
Figura 52. Antropometría, Circulación - Circulación horizontal.....	58
Figura 53. Antropometría, Circulación - Circulación vertical	59
Figura 54. Antropometría, Restaurante / Cafetería - Comedor.....	60
Figura 55. Antropometría, Restaurante / Cafetería - Cocina.....	61
Figura 56. Antropometría, Museo - área de exposición	62
Figura 57. Antropometría, Biblioteca - Zona de lectura.....	63
Figura 58. Antropometría, Área de ventas	64
Figura 59. Tipos de usuarios	65
Figura 60. Tuna Mayor de Arequipa.....	66
Figura 61. Quema de Judas	67
Figura 62. Iglesia San Lázaro.....	68
Figura 63. Centro histórico de Arequipa, y zona de amortiguamiento.....	80
Figura 64. Plano de ubicación del terreno.....	81
Figura 65. Delimitación del área de estudio, Fabrica Michells, Barrio San Lázaro	82
Figura 66. Topografía fabrica Michells.....	83
Figura 67. Morfología urbana en diferentes épocas, barrio San Lázaro	84
Figura 68. Morfología urbana, vista de la Iglesia San Lázaro y Pasaje el Molino.....	85
Figura 69. Morfología urbana, fabrica Michells.....	86
Figura 70. Morfología urbana, Vista ingreso calle Wuinta Vivanco.....	87
Figura 71. Morfología urbana, Vista del terreno hacia la calle Quinta Vicanco.	88
Figura 72. Traza urbana	90
Figura 73. Tipología urbana.....	91

Figura 74. Equipamiento urbano en la cercanía del lugar de trabajo	92
Figura 75. Áreas verdes en la cercanía del lugar de trabajo.....	93
Figura 76. Perfil urbano A.V. Juan de la Torre, lateral derecho.....	94
Figura 77. Perfil urbano Calle Quinta Vivanco.....	95
Figura 78. Perfil urbano Pasaje Ripacha	96
Figura 79. Flujo peatonal según tipo de usuario	97
Figura 80. Accesibilidad Vehicular.....	98
Figura 81. Cortes de Vías	99
Figura 82. Evolución del uso de suelos entre los años 2002-2007-2016.....	100
Figura 83. Altura de edificación.....	101
Figura 84. Materialidad	102
Figura 85. Ideograma conceptual	107
Figura 86. Idea conceptual - Analogía 01.....	108
Figura 87. Idea conceptual - Analogía 02.....	108
Figura 88. Pasaje Violín, Barrio San Lázaro	110
Figura 89. Criterios de diseño, Idea rectora.....	111
Figura 90. Criterios de diseño, Casos referentes.....	112
Figura 91. Criterios de diseño, Idea rectora: Fragmentación de la identidad..	113
Figura 92. Criterios de diseño, Idea rectora: Fragmentación de la identidad - Proceso	114
Figura 93. Criterios de diseño, Idea rectora: Fragmentación de la identidad - Ingresos	115
Figura 94. Esquema de zonificación	116
Figura 95. Vistas en 3D del Proyecto.....	181
Figura 96. Población Censada en Arequipa (1940-2017).....	196
Figura 97. Población estimada en Arequipa	196
Figura 98. Población del distrito de Arequipa (Cercado) 1981 - 2017.....	197
Figura 99. Población estimada Cercado de Arequipa	197

Figura 100. Porcentaje de crecimiento de la población de Arequipa 1981.....	198
Figura 101. Porcentaje de crecimiento de la población de Arequipa 2017.....	198
Figura 102. Registro fotografico	199
Figura 103. Estructuración de planta típica	202

RESUMEN

Según datos de INEI la población que reside en el cercado de Arequipa se á reducido un 15% entre los años 2007 y 2017, al no contar con muchos espacios y equipamientos públicos que incentiven a valorar y conocer la cultura del lugar, esto hace que lentamente se vaya degradando el barrio, tanto física como sociocultural y ese barrio de antaño aquel con sus costumbres, tradiciones y actividades, se va fragmentando la historia y de lo que alguna vez fue y formo parte de las personas.

Se indaga en la historia, sobre los aconteciendo a través de los años, se realiza un análisis de la evolución histórico social desde sus orígenes pre incaicos, para poder entender cómo se fueron asentando en el lugar, y como se fue desarrollando en cada época de la historia hasta el día de hoy.

se desea, revalorar la historia e influenciar a las nuevas generaciones, a través de espacios culturales, como salas de exhibición, talleres de arte, espacios públicos dedicados a la representación y enseñanza.

El trabajo de investigación, “Identidad Barrial y su influencia a través de las nuevas generaciones: Centro Cultural de la Memoria de San Lázaro – Arequipa” busca recuperar dicha identidad de barrio.

Palabras clave: Barrio, Identidad, evolución urbana, museo.

ABSTRACT

According to INEI data, the people that resides in the Arequipa area has decreased by 15% between 2007 and 2017, as there are not many public spaces and facilities that encourage people to appreciate and learn about the culture of the place, this slowly makes the neighborhood is degrading, both physical and sociocultural and that neighborhood of yesteryear, that with its customs, traditions and activities, is fragmenting the history and of what once was and is part of the people.

History is investigated, about the events that have occurred over the years, an analysis of the social historical evolution is carried out since its pre-Inca origins, in order to understand how they settled in the place, and how it developed in each epoch of history to this day.

It is desired to revalue history and influence new generations, through cultural spaces, such as exhibition rooms, art workshops, public spaces dedicated to representation and teaching.

Research work, "Neighborhood Identity and its influence through of the new generations: Cultural Center of Memory of San Lázaro - Arequipa" seeks to recover said neighborhood identity.

Keywords: Neighborhood, Identity, evolution, museum.

CAPÍTULO I

INTRODUCCIÓN

I. INTRODUCCIÓN

Los centros históricos de las ciudades en el mundo, a través de los años tomaron relevancia e importancia histórica. Dentro de estos centros siempre existieron residencias en sus alrededores ocupados por los pobladores prehispánicos, como es en el caso de Perú, que con la llegada de los españoles dichos lugares fueron tomados, convirtiéndose de esta manera en los primeros barrios de las ciudades.

En la ciudad de Arequipa encontramos diferentes pueblos establecidos desde antes de la fundación de la ciudad, especialmente a lo largo del valle del río Chili los cuales se convirtieron en barrios como es el caso del Barrio de San Lázaro, considerado como el primer barrio de Arequipa, según antecedentes históricos.

Antes de ser el Barrio San Lázaro era llamado Llanllinhuayo que era ocupado por la población andina de los Yarabayas, el cual era un matorral de 30 a 40 viviendas hechas con barro y paja. Los españoles llegaron a este, encontrándolo como un oasis y por ende llamándolo San Lázaro por su “resurrección” alrededor de 1535

Los españoles se establecen en este lugar de traza irregular – orgánica, que fueron establecidos por los indígenas los cuales siguieron la trama de las acequias que cruzaban por el lugar.

También se construyó la primera ermita de la ciudad posteriormente hecha parroquia y que hasta el día de hoy existe, siendo la iglesia de San Lázaro un hito importante del barrio.

Es en este barrio, específicamente en la plaza Camporredondo, el cual fue el punto estratégico donde se planteó la traza y organización de los 49 dameros existentes del cercado de Arequipa, de ahí viene la diferencia de trazas urbanas entre estos.

Es así que este barrio toma importancia, por su larga historia de evolución urbana a través del tiempo, encontrando diferentes estilos arquitectónicos desde el siglo XVI al siglo XIX y un poco de referencia del siglo XX, así también como sus costumbres, tradiciones y acontecimientos históricos.

Lo que se quiere lograr con el análisis del de Barrio de San Lázaro es buscar la recuperación de estas evidencias históricas y no dejar en un vacío el rol protagónico de esta parte de la ciudad, tomando como actores principales a la nueva generación,

educando e incentivando el valor del barrio a través del estudio de la “Identidad barrial y su influencia a través de las nuevas generaciones: Centro Cultural de la Memoria de San Lázaro”

En este análisis se estudiará la afluencia vehicular, el cauce de la torrentera, la influencia y repercusión de la división del barrio, así como las nuevas islas que quedan tras este cambio que generan pérdidas patrimoniales.

El poblador arequipeño se siente identificado con sus tradiciones, costumbres y patrimonio, pero por el mal manejo de la intervención urbana en el barrio, cada vez se va perdiendo poco a poco el interés, especialmente en los más jóvenes.

Figura 1

Crecimiento de la ciudad de Arequipa 1540 – 1787

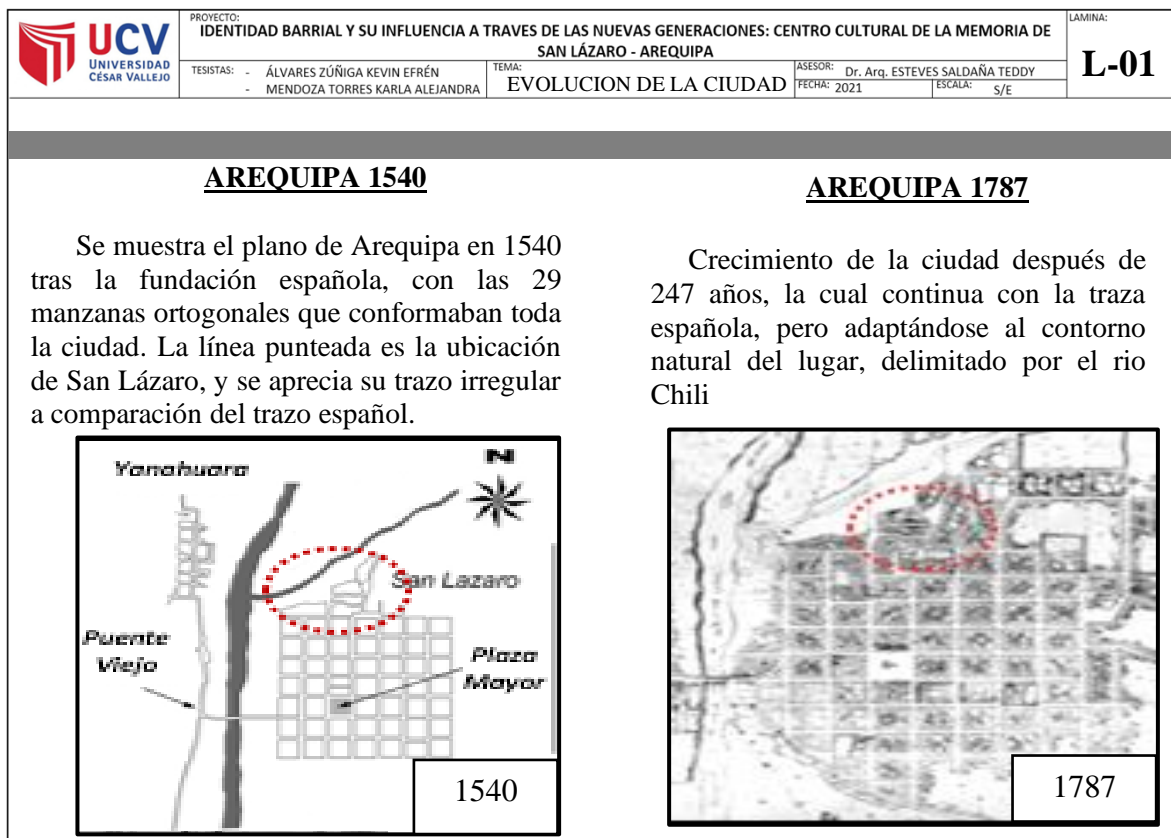

Nota: Planos de la ciudad de Arequipa y ubicación del barrio San Lázaro entre los años 1540 – 1787. *Fuente:* Edición propia, imágenes de (moleskinearquitectonico.blogspot.com)

Figura 2

Crecimiento de la ciudad de Arequipa 1835 – 1865 - 2020



Nota: Planos de la ciudad de Arequipa y ubicación del barrio San Lázaro entre los años 1835 – 1865 - 2020. *Fuente:* Edición propia, imágenes de *TiPos (in) urbanos talleres de investigación proyectual (tiposinurbanos.wordpress.com)*, *Google Earth*

Figura 3

Comparación de la traza urbana entre la ciudad de Arequipa y el Barrio San Lázaro



Nota: Traza urbana española en el centro histórico de Arequipa y la traza urbana del barrio San Lázaro por la cultura Yarabaya *Fuente:* Edición propia, catastro de Arequipa.

Figura 4

Crecimiento de la ciudad de Arequipa a través de los años 1944 - 1962

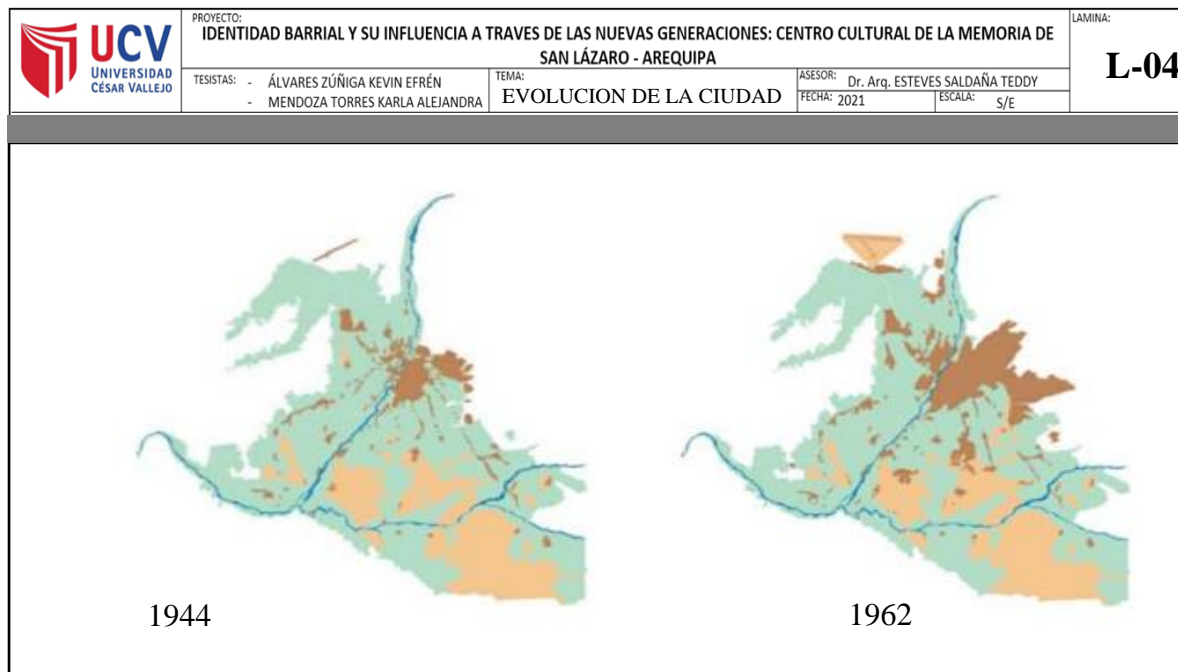

Nota: Crecimiento urbano de la ciudad de Arequipa teniendo mayor comunicación con los demás poblados *Fuente:* Plan maestro del centro histórico de Arequipa y zona de amortiguamiento *PlaMCha 2017-2017* (p. 5)

presencia de una piedra de grandes dimensiones en la cual jugaban como una resbaladilla y donde incluso existe una canción llamada Piedra resbalosa escrita por la profesora, músico y poetisa arequipeña Mercedes Pino Linares.

- ... y echaron al viento mitos y recuerdos, ¿quiénes osan sacarte todos tus secretos por siglos guardados? ...Hoy la torrentera sin ti piedra resbalosa ya no es nada, tobogán de niños y de mis recuerdos ... el progreso te ha herido.

Figura 6

Fotografías del antes y después del barrio San Lázaro



Nota: Fotografías del antes y después del barrio San Lázaro mostrando los cambios que sufrió a lo largo de los años *Fuente:* Edición propia, imágenes Google earth, (miqueridaarequipa.info)

- Con la apertura de la AV. Juan de la Torre quedo aislada una pequeña plazoleta, hoy Parque de la Libertad la cual era parte del centro de la expansión de la alameda, y era usada como un pequeño terminal donde pasaban jinetes y mercaderes, quedando al día de hoy sin uso ni importancia, perdiendo la conexión de los espacios públicos.
- Déficit de áreas de esparcimiento en el centro histórico por la pérdida de la alameda y su vinculación a esta.
- Desplazamiento y baja densidad habitacional del sector debido al crecimiento y uso comercial en la zona histórica
- Deterioro progresivo en las edificaciones históricas debido a la sub división producto de las sucesiones intestadas, herencias.
- Deterioro de la imagen urbana por el uso inadecuado de la publicidad.
- Delincuencia focalizada por el déficit de control especialmente en los pasajes del barrio de San Lázaro.

Figura 7

Vistas de la publicidad inadecuada en el barrio San Lázaro



Nota: Imágenes del mal uso de publicidad en el límite del centro histórico de Arequipa, barrio San Lázaro *Fuente:* Google Earth

Figura 8

Pintas en el barrio San Lázaro



Nota: Al contar con callejones estrechos y sin mucha iluminación, así como control, provoca el mal manejo y deterioro de este sector *Fuente:* Google Earth

- **Justificación**

El centro histórico de Arequipa ha pasado por diversas etapas y usos desde la época pre incaica, el cual era una zona enteramente de cultivos, y, por el contrario, en la época Colonial paso a ser una zona de vivienda y comercio.

Al ser Arequipa una zona altamente sísmica, presento un reto en el estilo constructivo establecido por los españoles, obligándolos a replantearse nuevas técnicas, siendo así que en un principio las construcciones eran de piedra y techos de paja, posteriormente de sillar y techo de madera, para concluir en muros de sillar de gran espesor, variando de 0.80 cm a 1.20m y techos en su mayoría abovedados. El terremoto de 1868 y posteriormente la guerra del Pacífico dio paso a una modernización con el uso de rieles para los techos y ensanchamiento de vías, sin tomar en cuenta el cuidado y conservación de la historia del lugar, teniendo un mayor auge de esta situación en la década de 1960 hasta el 2000, es ahí donde se dan propuestas y normas para la protección del Centro Histórico.

El Ministerio de Cultura tiene una clasificación de las diversas tipologías de los bienes culturales inmuebles, siendo así:

- Ambiente Monumental: Es un espacio urbano o rural el cual contiene inmuebles de valor monumental.
- Ambiente Urbano Monumental: Espacios que poseen un valor urbanístico, teniendo en cuenta su volumetría y escala.

- 1er Orden: Espacios urbanos que representan una época y una memoria histórica.

- 2do Orden: Elementos representativos y características estéticas, así como su estructura dependiendo de donde se ubica.

- 3er Orden: Ambientes sencillos pero que conforman un contexto histórico.

- Centro Histórico: Lugar donde se presenta una evolución y estructura física por el paso de los años. Siendo el más importante porque son los vestigios del origen de la ciudad.
- Conjunto Monumental: Construcciones que, debido a su arquitectura e integración a su entorno, poseen diversos valores como:
 - Histórico
 - Científico
 - Artístico.
- Inmuebles de valor de entorno: Edificación que no cuentan con un valor monumental o de alguna nueva obra.
- Inmuebles de valor monumental: Construcciones que, aunque no son declarados monumentos tienen un valor de carácter histórico y/o arquitectónico.
- Monumento: Construcciones arquitectónicas aislada en zonas urbanas o rurales que contempla un acontecimiento y/o sucesos históricos.
 - 1er Orden: Edificaciones que representan una época histórica
 - 2do Orden: Edificaciones que posean cualidades arquitectónicas importantes para su protección.
 - 3er Orden: Edificaciones de arquitectura sencilla pero que representen un hecho histórico.
- Sitio Arqueológico: Lugar con evidencias de actividades y elementos de carácter arqueológico.
- Zonas Arqueológicas Monumentales: Conjuntos arqueológicos con un trato especial y de investigación debido a su magnitud.

- Zona Urbana Monumental: Barrios y/o sectores de una urbe que poseen un valor urbanístico, histórico y/o artístico, así como la presencia de monumentos

Es así que, bajo la percepción de la UNESCO y del Ministerio de Cultura, considera el centro de la ciudad de Arequipa, donde está incluido el Barrio San Lázaro, como un libro abierto, que por el cual se puede encontrar desde el inicio de la fundación, hasta la historia y evolución de la sociedad, siendo la razón de las diferentes edificaciones dentro del mismo.

La investigación permitirá identificar dicha evolución histórica arquitectónica, así como sus costumbres y tradiciones, brindando los factores que permitan la revalorización, recuperación y el valor de la identidad del lugar, rehabilitándolo desde el espacio urbano hasta el corazón de su historia y memoria del barrio.

Se quiere lograr espacios que den una relación continua entre visitantes y habitantes, potenciando de esta manera su dinámica y valor histórico. Dando a conocer su historia, costumbres y tradiciones de antaño, logrando su difusión y una revitalización con nuevas formas de habitarla.

1.2. Objetivos del proyecto

1.2.1. Objetivo General:

Plantear un Centro Cultural de la Memoria en el barrio San Lázaro para recuperar y promover la identidad y la cultura, a través de actividades artísticas, vinculadas con los espacios públicos temáticos

1.2.2. Objetivos Específicos:

- Generar, recuperar y complementar actividades culturales que promuevan la recuperación de la memoria e historia del lugar.
- Conectar e integrar los dos sectores, generando una mayor dinámica y relación con el centro histórico.

CAPÍTULO II

MARCO ANÁLOGO

II. MARCO ANÁLOGO

2.1. Estudio de casos urbano-arquitectónicos similares

- **Museo Judío de Berlín**

El Museo Judío se ubica en la ciudad de Berlín, Alemania. El cual da conocer la historia de los judíos que vivieron en Alemania. Su planta es de forma de un rayo y de fachadas metálicas, sus ventanas son asimétricas y ubicadas en diferentes lugares estratégicos. La idea de este museo es dar a entender el vacío que han dejado los judíos que perecieron a través del Holocausto que se dio en la segunda guerra mundial a causa de los nazis.

- **Museo Memoria de Andalucía, Granada**

Se ubica junto a la Sede Central de Caja Granada, España, entre dos delimitantes que son el río Genil y la autopista (vía) Circunvalación de Granada, fue diseñado por el arquitecto Alberto Campo Baeza. Consta de un elemento prismático de hormigón de 120 m x 68 m de largo, el cual forma un podio. Su organización se basa a través un patio elíptico central donde se encuentran unas rampas que siguen la forma elíptica del patio y las cuales conectan los tres niveles del museo creando una tensión espacial.

- **Museo Casa de la Memoria, Medellín**

Ubicado en el Barrio Boston en Medellín, Colombia, diseñado por el arquitecto Juan David Botero. Su creación y diseño se debe al aniversario de los 200 años de emancipación de Colombia. Toma como concepto la vivienda tradicional del lugar, la cual es a dos aguas y a su vez la premisa inicial del proyecto siempre fue que sea una edificación reconocible tanto para los habitantes y visitantes.

Figura 9

Imágenes de diferentes casos de estudio

	PROYECTO: IDENTIDAD BARRIAL Y SU INFLUENCIA A TRAVÉS DE LAS NUEVAS GENERACIONES: CENTRO CULTURAL DE LA MEMORIA DE SAN LÁZARO - AREQUIPA	LAMINA: L-07	
	TESISTAS: - ÁLVARES ZÚÑIGA KEVIN EFRÉN - MENDOZA TORRES KARLA ALEJANDRA	TEMA: CASOS DE ESTUDIO	ASESOR: Dr. Arq. ESTEVES SALDAÑA TEDDY FECHA: 2021 ESCALA: S/E

MUSEO JUDÍO DE BERLÍN - ALEMANIA



MUSEO MEMORIA DE ANDALUCÍA - ESPAÑA



MUSEO CASA DE LA MEMORIA MEDELLÍN - COLOMBIA



Nota: Vista en perspectiva y aérea de los 3 casos de estudio a analizar *Fuente:* Edición propia, Clásicos de Arquitectura: Museo Judío, Berlín / Daniel Libenskind, 2015. ArchDaily (archdaily.pe), Alberto Campo Baeza, (campobaeza.com/es/andalucias-museum-memory/), Memorias y patrimonio de Medellín (patrimoniomedellin.gov.co/)

- Cuadro síntesis de los casos estudiados

Figura 10



Vista Museo Judío de Berlín



Fuente: Edición propia, Clásicos de Arquitectura: Museo Judío, Berlín / Daniel Libenskind, 2015. ArchDaily (archdaily.pe)

Figura 11



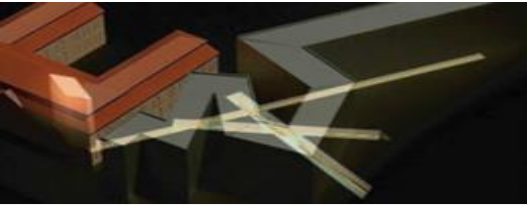
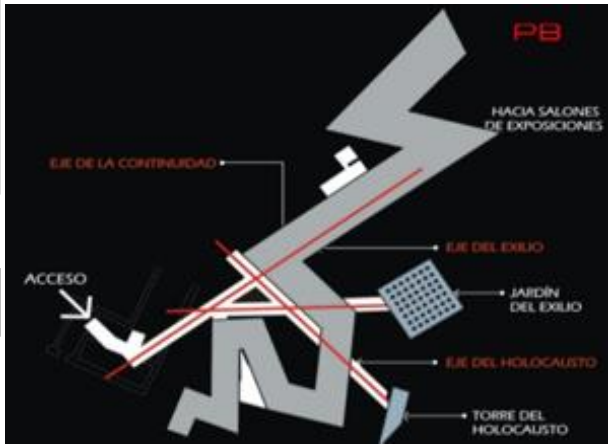

Caso de estudio Museo Judío de Berlín, Elementos de composición

		PROYECTO: IDENTIDAD BARRIAL Y SU INFLUENCIA A TRAVES DE LAS NUEVAS GENERACIONES: CENTRO CULTURAL DE LA MEMORIA DE SAN LÁZARO - AREQUIPA		LAMINA: L-09	
TESISISTAS: - ÁLVARES ZÚÑIGA KEVIN EFRÉN - MENDOZA TORRES KARLA ALEJANDRA		TEMA: CASOS DE ESTUDIO		ASESOR: Dr. Arq. ESTEVES SALDAÑA TEDDY FECHA: 2021 ESCALA: S/E	
NOMBRE DEL PROYECTO		MUSEO JUDIO DE BERLIN			
DATOS GENERALES		ESQUEMA DE UBICACIÓN		RESUMEN DE PROYECTO	
OBRA	Museo Judío de Berlín			Se construyó como museo conmemorativo de las víctimas del holocausto Posee una relación con 3 ejes: la historia, economía y cultura de los judíos de Berlín Tiene como lema “El vacío y la ausencia”, por la sensación del vacío que es parte del proyecto	
ARQUITECTO	Daniel Libeskind				
UBICACIÓN	Berlín - Alemania				
AÑO	1999				
 El arquitecto utiliza la relación de elementos importantes de judíos en el mapa de Berlín, logrando formar la estrella de David, la cual es proyectada en la fachada del museo.					
ELEMENETOS DE COMPOSICIÓN		EJES ESTRUCTURALES			
 Posee elementos que son representados por 3 ejes en el edificio				1 Eje de la continuidad: Conduce a las galerías del museo, donde el espacio remarca la verticalidad con una caja de escaleras, la cual alcanza toda la altura del edificio, posee vigas cruzadas que simbolizan cicatrices.	
1 Es la más extensa, lleva desde las escaleras hasta el 4 nivel				2 Eje del Exilio: Lleva a un jardín exterior el cual está formado por 7 x 7 columnas de concreto, las cuales sostiene un jardín superior. Generando un laberinto el cual no permite salir por la existencia de una pendiente	
2 Camino exterior para llegar al Jardín del Exilio y Emigración				3 Eje del Holocausto: Lleva la torre del Holocausto, una habitación oscura de 24m de alto, con una sola iluminación superior que es una rendija	
3 Lleva a un final sin salida, que marca el vacío del Holocausto.					

Fuente: Edición propia, Clásicos de Arquitectura: Museo Judío, Berlín / Daniel Libeskind, 2015. ArchDaily (archdaily.pe)

Figura 12

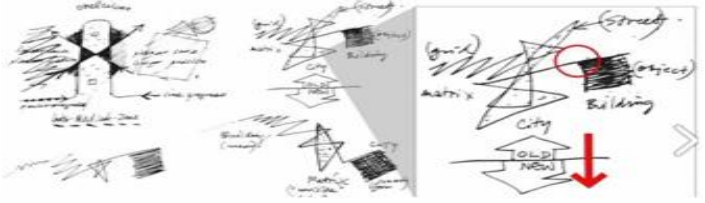
Caso de estudio Museo Judío de Berlín, Análisis descriptivo, primeras ideas

	PROYECTO: IDENTIDAD BARRIAL Y SU INFLUENCIA A TRAVES DE LAS NUEVAS GENERACIONES: CENTRO CULTURAL DE LA MEMORIA DE SAN LÁZARO - AREQUIPA		LAMINA:	
	TESISISTAS: - ÁLVARES ZÚÑIGA KEVIN EFRÉN - MENDOZA TORRES KARLA ALEJANDRA	TEMA: CASOS DE ESTUDIO	ASESOR: Dr. Arq. ESTEVES SALDAÑA TEDDY FECHA: 2021	ESCALA: S/E
NOMBRE DEL PROYECTO		MUSEO JUDÍO DE BERLÍN		
PROBLEMA		ANÁLISIS DESCRIPTIVO		
La población con el transcurso del tiempo tiende a olvidar o dejar de lado los hechos transcurridos en el holocausto en la segunda guerra mundial	<i>Esquemas de concepto idea</i>		Desde un inicio se tomó como base la estrella de David, logrando descomponerla de forma abstracta Su principal intención fue romper con lo establecido y formar un vínculo entre los monumentos alemanes y la cultura judía El objetivo de los ángulos es generar espacios invisibles (ausencia) Se busca el contraste marcado entre lo nuevo y lo antiguo.	
INTECIÓN				
Generar una arquitectura de impacto la cual recuerde estos hechos históricos para no cometer los mismos errores				
ESTRATEGIAS				
Diseño de espacios que generen sensaciones trágicas a lo largo del trayecto				
La arquitectura del museo es la principal fuente de información				
Se realiza un juego de luz y sombra para aumentar las sensaciones				
Sobresalir del entorno urbano recordando una "cicatriz"				
PRIMERAS IDEAS		FORMA		
Los quiebres de la edificación se deben a la violencia que sufrieron los judíos y a la composición geométrica "línea de fuego" teniendo un significado simbólico				

Fuente: Edición propia, adaptado de UNAM postgrado, arq Aldo Padilla, 2017 (unam.mx)

Figura 13

Caso de estudio Museo Judío de Berlín, Empleo de luz y sombra, ejes de circulación

	PROYECTO: IDENTIDAD BARRIAL Y SU INFLUENCIA A TRAVES DE LAS NUEVAS GENERACIONES: CENTRO CULTURAL DE LA MEMORIA DE SAN LÁZARO - AREQUIPA			LAMINA:
	TESISTAS: - ÁLVARES ZÚÑIGA KEVIN EFRÉN - MENDOZA TORRES KARLA ALEJANDRA	TEMA: CASOS DE ESTUDIO	ASESOR: Dr. Arq. ESTEVES SALDAÑA TEDDY FECHA: 2021	ESCALA: S/E
NOMBRE DEL PROYECTO		MUSEO JUDÍO DE BERLÍN		
EJES		FACHADA		
Ingreso por el antiguo edificio Espacios de galería Espacios servidores Eje del exilio Eje de la continuidad Eje del holocausto Espacios de galería		 La fachada está cubierta con una capa de zinc y que ira cambiando de color con el tiempo debido a su oxidación, mientras que la torre aislada (Torre del Holocausto) es de concreto. Posee una serie de cortes al contorno de la fachada simbolizando las cicatrices		
				
LUZ Y SOMBRAS	ILUMINACIÓN	VENTANAS	TORRE DEL HOLOCAUSTO	TORRES
	 Los ejes principales llevan una línea de luz continua, las cuales dirigen a las personas	 Son de forma alargada y no siguen un orden o guía visible. Libeskind las llamo "alfabeto del museo"	 Posee una abertura en la parte superior, es la única fuente de luz para el interior de la torre	 Cuenta con 6 torres de concreto, su única iluminación es por aberturas que se entran en la parte superior

Fuente: Edición propia, adaptado de UNAM postgrado, arq Aldo Padilla, 2017 (unam.mx)

Figura 14

Caso de estudio Museo Judío de Berlín, Análís Plano Sótano

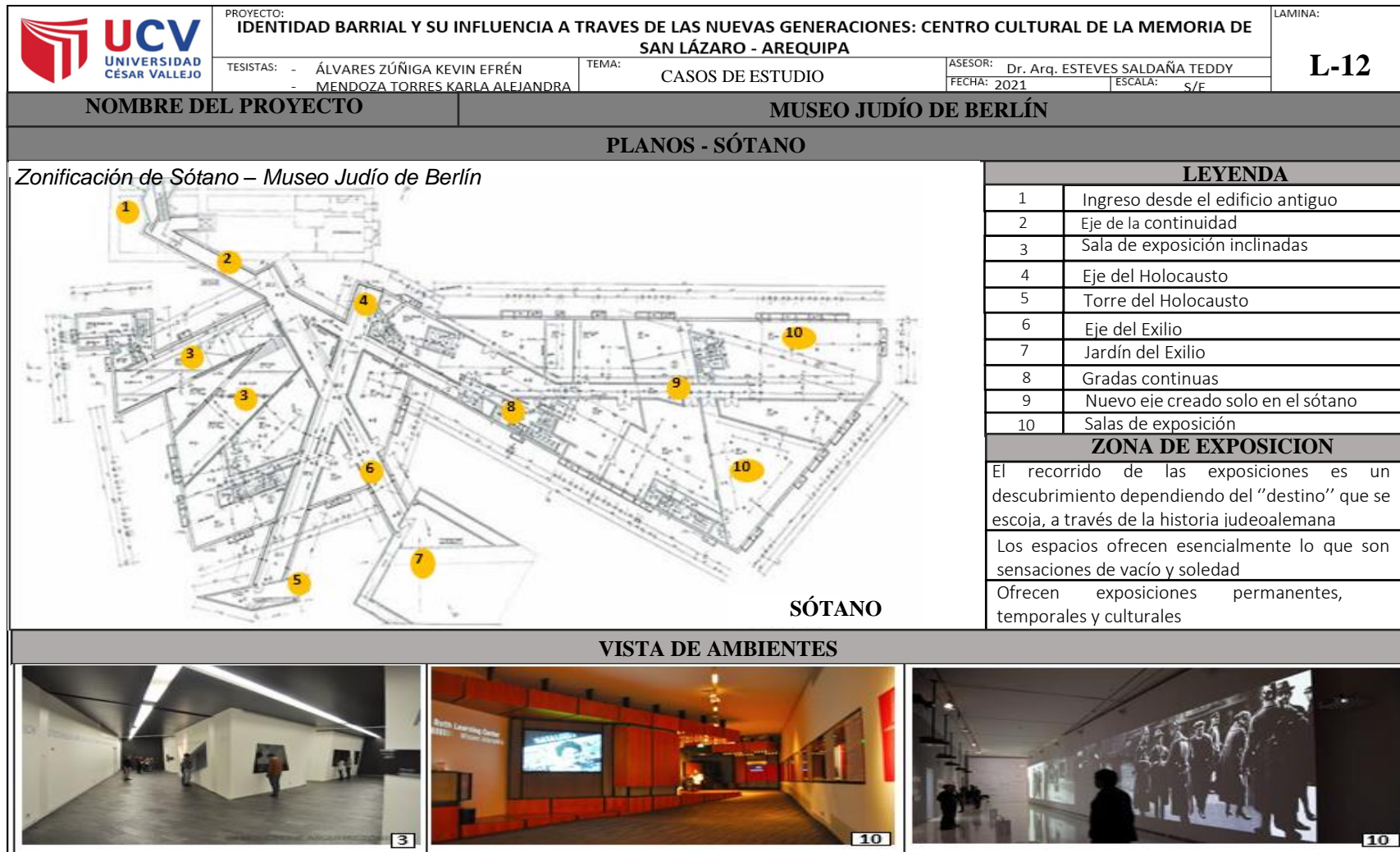

Fuente: Edición propia, Clásicos de Arquitectura: Museo Judío, Berlín / Daniel Libenskind, 2015. ArchDaily (archdaily.pe)

Figura 15



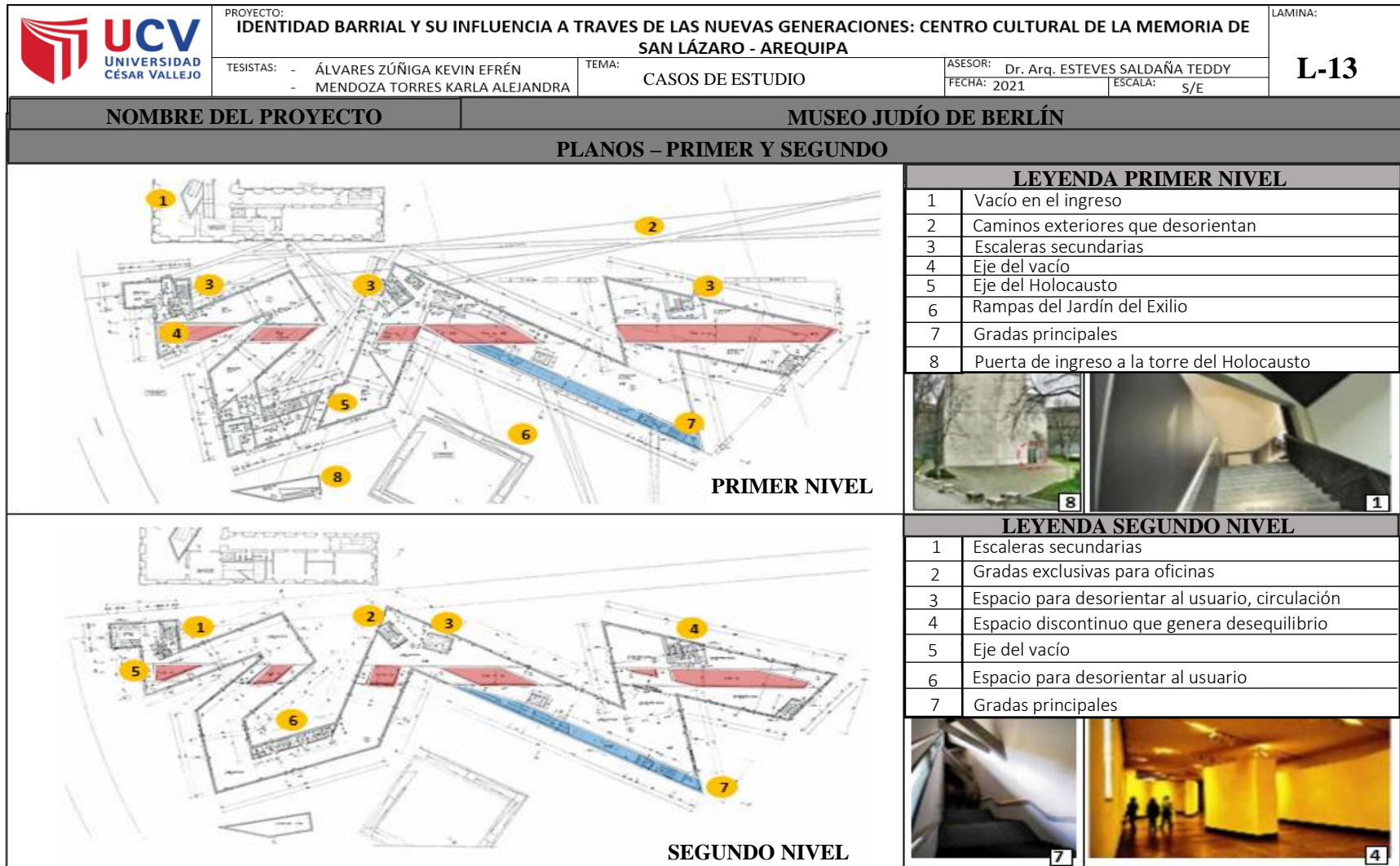





Caso de estudio Museo Judío de Berlín, Análisis Primer y Segundo nivel



Fuente: Edición propia, Clásicos de Arquitectura: Museo Judío, Berlín / Daniel Libenskind, 2015. ArchDaily (archdaily.pe)

Figura 16

Caso de estudio Museo Judío de Berlín, Análisis Tercer y Cuarto nivel

	PROYECTO: IDENTIDAD BARRIAL Y SU INFLUENCIA A TRAVES DE LAS NUEVAS GENERACIONES: CENTRO CULTURAL DE LA MEMORIA DE SAN LÁZARO - AREQUIPA		LAMINA: L-14																			
	TESISISTAS: - ÁLVARES ZÚÑIGA KEVIN EFRÉN - MENDOZA TORRES KARLA ALEJANDRA	TEMA: CASOS DE ESTUDIO	ASESOR: Dr. Arq. ESTEVES SALDAÑA TEDDY	FECHA: 2021	ESCALA: S/E																	
NOMBRE DEL PROYECTO		MUSEO JUDÍO DE BERLÍN																				
PLANOS – TERCER Y CUARTO NIVEL																						
 <p style="text-align: center;">TERCER NIVEL</p>		<table border="1"> <thead> <tr> <th colspan="2">LEYENDA TERCER NIVEL</th> </tr> </thead> <tbody> <tr><td>1</td><td>Escaleras secundarias</td></tr> <tr><td>2</td><td>Espacio para desorientar al usuario, circulación</td></tr> <tr><td>3</td><td>Espacio continuo que genera desequilibrio</td></tr> <tr><td>4</td><td>Eje del vacío</td></tr> <tr><td>5</td><td>Recorrido tortuoso y difícil</td></tr> <tr><td>6</td><td>Muro que interrumpe circulación</td></tr> <tr><td>7</td><td>Espacio para desorientar al usuario</td></tr> <tr><td>8</td><td>Gradas principales</td></tr> </tbody> </table>			LEYENDA TERCER NIVEL		1	Escaleras secundarias	2	Espacio para desorientar al usuario, circulación	3	Espacio continuo que genera desequilibrio	4	Eje del vacío	5	Recorrido tortuoso y difícil	6	Muro que interrumpe circulación	7	Espacio para desorientar al usuario	8	Gradas principales
LEYENDA TERCER NIVEL																						
1	Escaleras secundarias																					
2	Espacio para desorientar al usuario, circulación																					
3	Espacio continuo que genera desequilibrio																					
4	Eje del vacío																					
5	Recorrido tortuoso y difícil																					
6	Muro que interrumpe circulación																					
7	Espacio para desorientar al usuario																					
8	Gradas principales																					
 <p style="text-align: center;">CUARTO NIVEL</p>		<table border="1"> <thead> <tr> <th colspan="2">LEYENDA CUARTO NIVEL</th> </tr> </thead> <tbody> <tr><td>1</td><td>Ingreso al cuarto nivel</td></tr> <tr><td>2</td><td>Circulación muy angosta y oscura</td></tr> <tr><td>3</td><td>Escaleras secundarias</td></tr> <tr><td>4</td><td>Espacio con elementos que quitan protagonismo</td></tr> <tr><td>5</td><td>Oficinas. Zona administrativa</td></tr> <tr><td>6</td><td>Espacio que crean angustia</td></tr> <tr><td>7</td><td>Eje de las torres vacías</td></tr> </tbody> </table>			LEYENDA CUARTO NIVEL		1	Ingreso al cuarto nivel	2	Circulación muy angosta y oscura	3	Escaleras secundarias	4	Espacio con elementos que quitan protagonismo	5	Oficinas. Zona administrativa	6	Espacio que crean angustia	7	Eje de las torres vacías		
LEYENDA CUARTO NIVEL																						
1	Ingreso al cuarto nivel																					
2	Circulación muy angosta y oscura																					
3	Escaleras secundarias																					
4	Espacio con elementos que quitan protagonismo																					
5	Oficinas. Zona administrativa																					
6	Espacio que crean angustia																					
7	Eje de las torres vacías																					
		  																				
		 																				

Fuente: Edición propia, Clásicos de Arquitectura: Museo Judío, Berlín / Daniel Libenskind, 2015. ArchDaily (archdaily.pe)

Figura 17



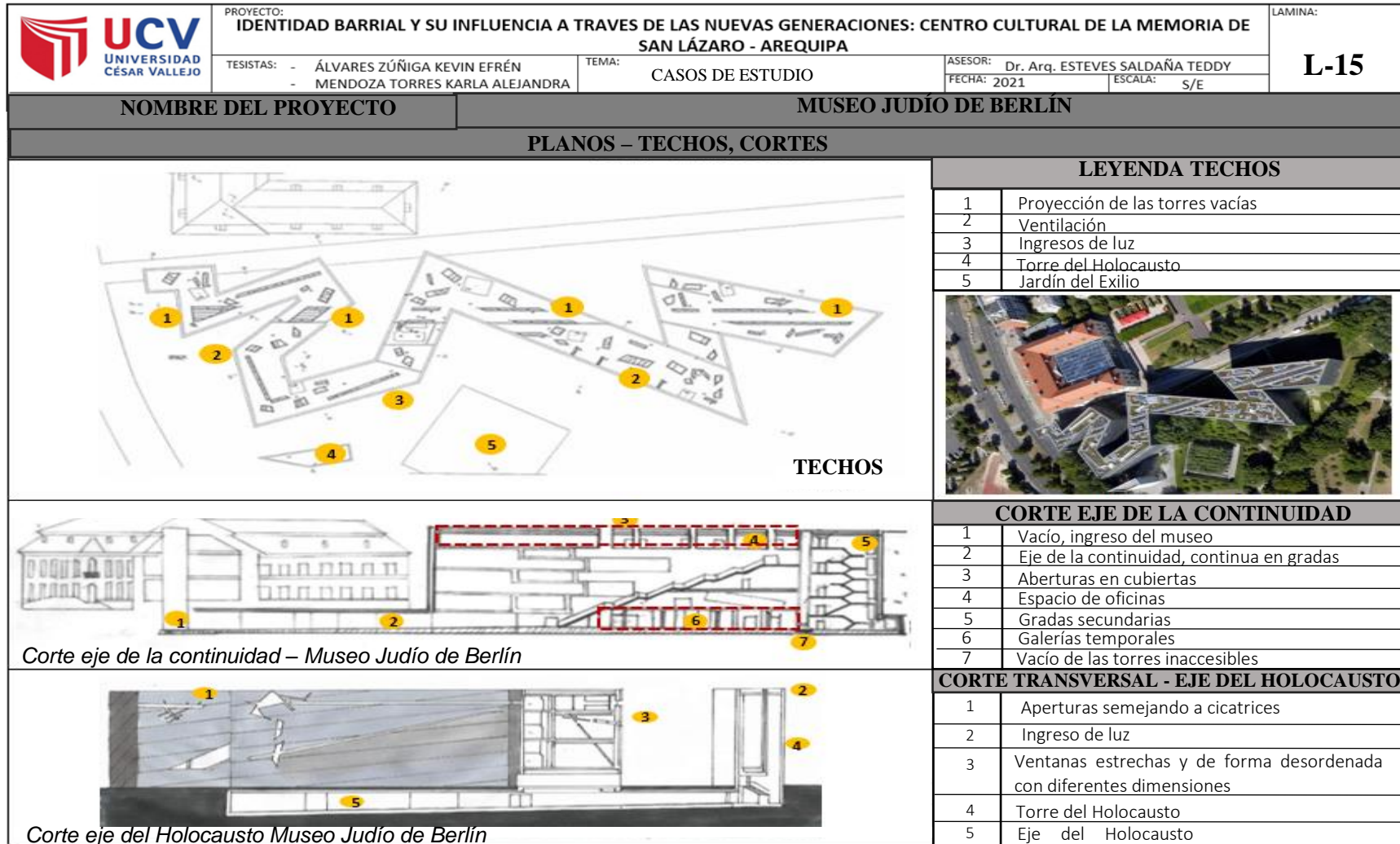







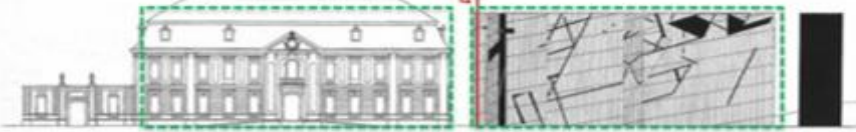





Caso de estudio Museo Judío de Berlín, Planos techos, Cortes



Fuente: Edición propia, Clásicos de Arquitectura: Museo Judío, Berlín / Daniel Libenskind, 2015. ArchDaily (archdaily.pe)

Figura 18

Caso de estudio Museo Judío de Berlín, Vistas internas de los ambientes

	PROYECTO: IDENTIDAD BARRIAL Y SU INFLUENCIA A TRAVES DE LAS NUEVAS GENERACIONES: CENTRO CULTURAL DE LA MEMORIA DE SAN LÁZARO - AREQUIPA		LAMINA: L-16	
	TESISISTAS: - ÁLVARES ZÚÑIGA KEVIN EFRÉN - MENDOZA TORRES KARLA ALEJANDRA	TEMA: CASOS DE ESTUDIO	ASESOR: Dr. Arq. ESTEVES SALDAÑA TEDDY	FECHA: 2021
NOMBRE DEL PROYECTO		MUSEO JUDÍO DE BERLÍN		
Relación entre el antiguo museo y el nuevo mediante la altura  Dos bloques macizos		Vista detalle de fachada  		
INGRESO	EJE DE LA CONTINUIDAD	EJE DEL EXILIO	EJE HOLOCAUSTO	EXPOSICIÓN
  	 	  	 	  

Fuente: Edición propia, Clásicos de Arquitectura: Museo Judío, Berlín / Daniel Libenskind, 2015. ArchDaily (archdaily.pe)

Figura 19

Vista Museo Memoria de Andalucía



Fuente: Edición propia, Alberto Campo Baeza, (campobaeza.com/es/andalucias-museum-memory/)

Figura 20

Caso de estudio Museo Memoria de Andalucía, Resumen del proyecto

		PROYECTO: IDENTIDAD BARRIAL Y SU INFLUENCIA A TRAVES DE LAS NUEVAS GENERACIONES: CENTRO CULTURAL DE LA MEMORIA DE SAN LÁZARO - AREQUIPA			LAMINA: L-18	
		TESISTAS: - ÁLVARES ZÚÑIGA KEVIN EFRÉN - MENDOZA TORRES KARLA ALEJANDRA		TEMA: CASOS DE ESTUDIO	ASESOR: Dr. Arq. ESTEVES SALDAÑA TEDDY	FECHA: 2021
NOMBRE DEL PROYECTO		MUSEO MEMORIA DE ANDALUCÍA				
DATOS GENERALES		ESQUEMA DE UBICACIÓN			CONCEPTO	
OBRA	Museo de la Memoria de Andalucía en Granada				Edificio silencioso, ya que no rompe jerarquía con la Caja Granada, y a su vez tiene una identidad propia	
ARQUITECTO	Alberto Campo Baeza					
UBICACIÓN	Granada, España					
ANO	2009					
MENSAJE					SOLAR	
Hacer "el más hermoso edificio" para Andalucía, Granada Transmitir toda la historia de Andalucía desde tiempos romanos					Dimensión de edif: 132 x 63 m	
RESUMEN DEL PROYECTO					Área del terreno: 8 315.90 m2	
Se encuentra alado de la Sede Central de Caja Granada y el Museo de la memoria funciona como un gran podio					Topografía: Desciende 3.60 m	
Consta de 3 niveles y una organización donde se alinea su fachada con la Caja Granada		Puntos referentes: Rio Genil y Av. Circunvalación		ACTIVIDADES		
Todo transcurre alrededor de un patio elíptico central que se desarrolla por rampas				Talleres permanentes		
Su remate esta simbolizado como una Puerta de la Ciudad, con una altura igual a Caja Granada				Espacios multimedia		
La nueva edificación transmite un mensaje de nuevo milenio en el cual ya nos encontramos				Actividades culturales		
				Espacio escénico multifuncional		
				Recinto para exposiciones temporales		
						

Fuente: Edición propia, Alberto Campo Baeza, (campobaeza.com/es/andalucias-museum-memory/)

Figura 21

Caso de estudio Museo Memoria de Andalucía, Ambientes y materiales

		PROYECTO: IDENTIDAD BARRIAL Y SU INFLUENCIA A TRAVÉS DE LAS NUEVAS GENERACIONES: CENTRO CULTURAL DE LA MEMORIA DE SAN LÁZARO - AREQUIPA		LAMINA: L-19															
TESISISTAS: - ÁLVARES ZÚÑIGA KEVIN EFRÉN - MENDOZA TORRES KARLA ALEJANDRA		TEMA: CASOS DE ESTUDIO		ASESOR: Dr. Arq. ESTEVES SALDAÑA TEDDY FECHA: 2021 ESCALA: S/E															
NOMBRE DEL PROYECTO		MUSEO MEMORIA DE ANDALUCÍA																	
INGRESO		<i>Escala, corte e ingreso - Museo Memoria de Andalucía</i>		SUPERFICIE															
Ingreso por el noreste por medio de una plataforma				<table border="1"> <tr> <td>Museo</td> <td>3 545 m2</td> </tr> <tr> <td>Exposició</td> <td>1 758 m2</td> </tr> <tr> <td>Teatro</td> <td>1 154 m2</td> </tr> <tr> <td>Oficinas</td> <td>292 m2</td> </tr> <tr> <td>Talleres</td> <td>610 m2</td> </tr> <tr> <td>Mediateca</td> <td>430 m2</td> </tr> <tr> <td>Restaurante</td> <td>245 m2</td> </tr> </table>		Museo	3 545 m2	Exposició	1 758 m2	Teatro	1 154 m2	Oficinas	292 m2	Talleres	610 m2	Mediateca	430 m2	Restaurante	245 m2
Museo	3 545 m2																		
Exposició	1 758 m2																		
Teatro	1 154 m2																		
Oficinas	292 m2																		
Talleres	610 m2																		
Mediateca	430 m2																		
Restaurante	245 m2																		
Posee una puerta de ingreso de gran dimensión que lleva hacia el patio de entrada																			
Se accede al museo a través de este patio, el cual está vinculado a los talleres y a los siguientes accesos																			
PLANTA BAJA																			
1	Recepción																		
2	Cafetería																		
3	Oficinas	<i>Bocetos - Museo Memoria de Andalucía</i> 																	
4	Módulo de servicios																		
5	Espacio de usos múltiples																		
PRIMER NIVEL		<table border="1"> <tr> <td>1</td> <td>Zona de exposiciones</td> </tr> <tr> <td>2</td> <td>Acceso independiente</td> </tr> </table>				1	Zona de exposiciones	2	Acceso independiente										
1	Zona de exposiciones																		
2	Acceso independiente																		
<i>Materiales - Museo Memoria de Andalucía</i>																			
CUBIERTAS		FACHADAS		MUROS															
Sobre las estructuras tiene cubierta ventilada, invertida y con pendiente		Muros de hormigón visto, donde el encofrado coincide con la estructura		Muro con acabado pulido y pintado de blanco hacia el exterior y con enlucido de yeso															
																			
				PAVIMENTOS															
				Mármol de color blanco y hormigón prefabricado en exteriores, y pintura en rampas															
																			

Fuente: Edición propia, Alberto Campo Baeza, (campobaeza.com/es/andalucias-museum-memory/)

Figura 22



Caso de estudio Museo Memoria de Andalucía, Vista y zonificación de planta jardín, planta baja y primer nivel

	PROYECTO: IDENTIDAD BARRIAL Y SU INFLUENCIA A TRAVES DE LAS NUEVAS GENERACIONES: CENTRO CULTURAL DE LA MEMORIA DE SAN LÁZARO - AREQUIPA		LAMINA: L-20																			
	TESISTAS: - ÁLVARES ZUÑIGA KEVIN EFRÉN - MENDOZA TORRES KARLA ALEJANDRA	TEMA: CASOS DE ESTUDIO	ASESOR: Dr. Arq. ESTEVES SALDAÑA TEDDY	FECHA: 2021	ESCALA: S/E																	
NOMBRE DEL PROYECTO		MUSEO MEMORIA DE ANDALUCÍA																				
DESCRIPCION – EDIFICIO PODIO																						
Vista y zonificación de Planta Jardín – Museo memoria de Andalucía		PLANTA JARDÍN																				
		<table border="1"> <thead> <tr> <th colspan="2">LEYENDA</th> </tr> </thead> <tbody> <tr><td>1</td><td>Teatro</td></tr> <tr><td>2</td><td>Zona de exposición</td></tr> <tr><td>3</td><td>Almacenes</td></tr> <tr><td>4</td><td>Patio elíptico</td></tr> <tr><td>5</td><td>Inicio edificio pantalla</td></tr> <tr><td>6</td><td>Talleres</td></tr> <tr><td>7</td><td>Zona de servicios</td></tr> </tbody> </table>	LEYENDA		1	Teatro	2	Zona de exposición	3	Almacenes	4	Patio elíptico	5	Inicio edificio pantalla	6	Talleres	7	Zona de servicios				
LEYENDA																						
1	Teatro																					
2	Zona de exposición																					
3	Almacenes																					
4	Patio elíptico																					
5	Inicio edificio pantalla																					
6	Talleres																					
7	Zona de servicios																					
Vista y zonificación de Planta Baja – Museo memoria de Andalucía		PLANTA BAJA																				
		<table border="1"> <thead> <tr> <th colspan="2">LEYENDA</th> </tr> </thead> <tbody> <tr><td>1</td><td>Teatro</td></tr> <tr><td>2</td><td>Museo</td></tr> <tr><td>3</td><td>Rampas del patio elíptico</td></tr> <tr><td>4</td><td>Edificio Pantalla</td></tr> <tr><td>5</td><td>Cafetería</td></tr> <tr><td>6</td><td>Patio de ingreso al museo</td></tr> <tr><td>7</td><td>Zona servicios</td></tr> </tbody> </table>	LEYENDA		1	Teatro	2	Museo	3	Rampas del patio elíptico	4	Edificio Pantalla	5	Cafetería	6	Patio de ingreso al museo	7	Zona servicios				
LEYENDA																						
1	Teatro																					
2	Museo																					
3	Rampas del patio elíptico																					
4	Edificio Pantalla																					
5	Cafetería																					
6	Patio de ingreso al museo																					
7	Zona servicios																					
Vista y zonificación de Primer Nivel – Museo memoria de Andalucía		PRIMER NIVEL																				
		<table border="1"> <thead> <tr> <th colspan="2">LEYENDA</th> </tr> </thead> <tbody> <tr><td>1</td><td>Teatro</td></tr> <tr><td>2</td><td>Ingreso teatro</td></tr> <tr><td>3</td><td>Museo</td></tr> <tr><td>4</td><td>Rampas del patio elíptico</td></tr> <tr><td>5</td><td>Zona servicios</td></tr> <tr><td>6</td><td>Edificio pantalla</td></tr> <tr><td>7</td><td>Ingreso principal</td></tr> <tr><td>8</td><td>Plaza publica</td></tr> </tbody> </table>	LEYENDA		1	Teatro	2	Ingreso teatro	3	Museo	4	Rampas del patio elíptico	5	Zona servicios	6	Edificio pantalla	7	Ingreso principal	8	Plaza publica		
LEYENDA																						
1	Teatro																					
2	Ingreso teatro																					
3	Museo																					
4	Rampas del patio elíptico																					
5	Zona servicios																					
6	Edificio pantalla																					
7	Ingreso principal																					
8	Plaza publica																					

Fuente: Edición propia, Alberto Campo Baeza, (campobaeza.com/es/andalucias-museum-memory/)

Figura 23

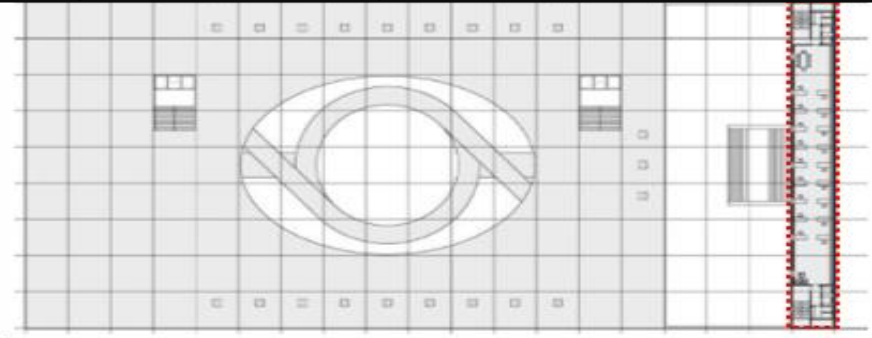
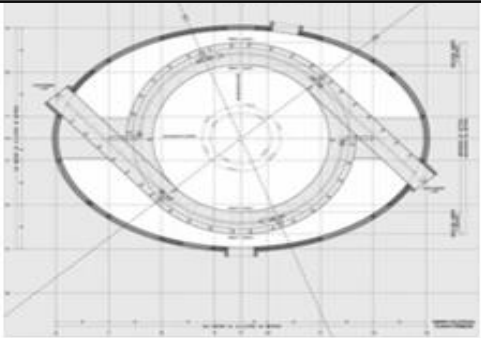
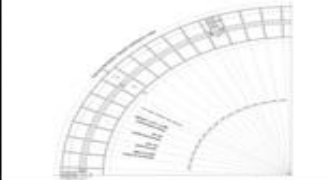
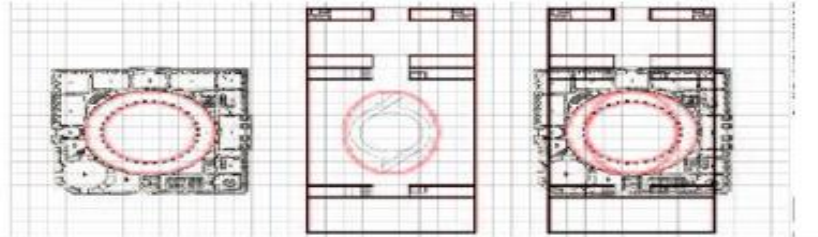
Caso de estudio Museo Memoria de Andalucía, Vista y zonificación de edificio pantalla

		PROYECTO: IDENTIDAD BARRIAL Y SU INFLUENCIA A TRAVES DE LAS NUEVAS GENERACIONES: CENTRO CULTURAL DE LA MEMORIA DE SAN LÁZARO - AREQUIPA		LAMINA: L-21																
TESISTAS: - ÁLVARES ZÚÑIGA KEVIN EFRÉN - MENDOZA TORRES KARLA ALEJANDRA		TEMA: CASOS DE ESTUDIO		ASESOR: Dr. Arq. ESTEVES SALDAÑA TEDDY FECHA: 2021 ESCALA: S/E																
NOMBRE DEL PROYECTO			MUSEO MEMORIA DE ANDALUCÍA																	
<i>Vista y distribución del Edificio pantalla</i>			<i>Vista y proceso de diseño – Patio elíptico</i>																	
					Posee doble pasarela helicoidal Pasarela metálica Organiza todo el recorrido Su diámetro coincide con el Palacio de Carlos V															
																				
<table border="1"> <thead> <tr> <th>NIVELES</th> <th>LEYENDA</th> </tr> </thead> <tbody> <tr> <td>3</td> <td rowspan="2">Mediateca</td> </tr> <tr> <td>4</td> </tr> <tr> <td>5</td> <td>Entreplanta</td> </tr> <tr> <td>6</td> <td rowspan="2">Zonas Administrativas</td> </tr> <tr> <td>7</td> </tr> <tr> <td>8</td> <td>Entreplanta</td> </tr> <tr> <td>9</td> <td rowspan="2">Restaurante / Mirador</td> </tr> <tr> <td>10</td> </tr> </tbody> </table>	NIVELES	LEYENDA	3	Mediateca	4	5	Entreplanta	6	Zonas Administrativas	7	8	Entreplanta	9	Restaurante / Mirador	10	Tiene 49 metros de alto y 4 metros de grosor, se utiliza este espacio como gran pantalla donde se proyectan imágenes fijas		Está diseñado con lozas macizas de concreto armado y una distribución adecuada en sus tensiones, ayudando de esta manera a tener una rigidez resistente		
NIVELES	LEYENDA																			
3	Mediateca																			
4																				
5	Entreplanta																			
6	Zonas Administrativas																			
7																				
8	Entreplanta																			
9	Restaurante / Mirador																			
10																				
																				

Fuente: Edición propia, Alberto Campo Baeza, (campobaeza.com/es/andalucias-museum-memory/)

Figura 24

Caso de estudio Museo Memoria de Andalucía, Cortes y Elevaciones

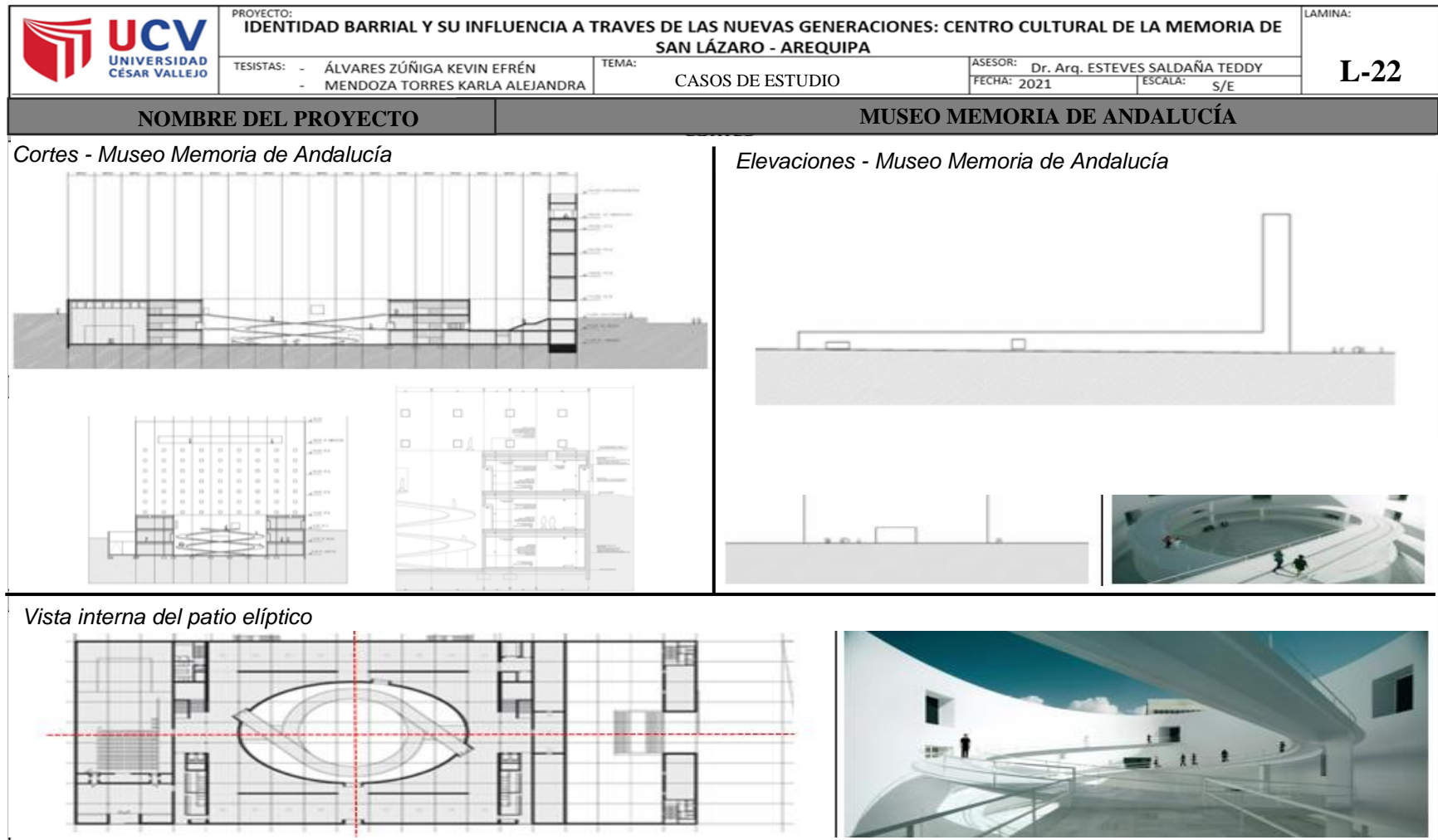

Fuente: Edición propia, Alberto Campo Baeza, (campobaeza.com/es/andalucias-museum-memory/)

Figura 25

Caso de estudio Museo Memoria de Andalucía, Vistas internas y externas

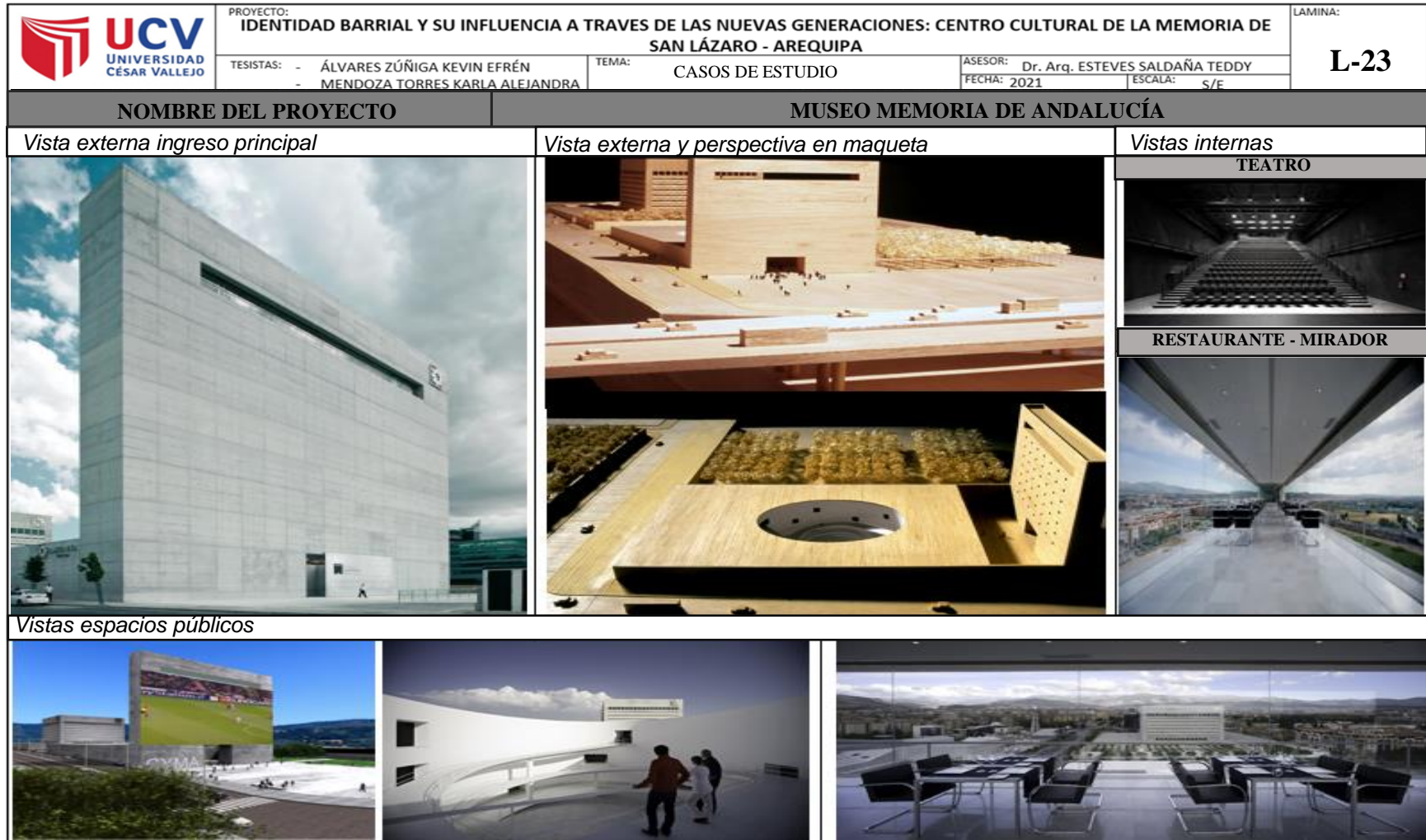

Fuente: Edición propia, Alberto Campo Baeza, (campobaeza.com/es/andalucias-museum-memory/)

Figura 26

Vista Museo Casa de la Memoria – Medellín



Fuente: Museo Casa de la Memoria / Juan David Botero, 2015. ArchDaily Perú.

Figura 27

Caso de estudio Museo Casa de la Memoria – Medellín, Resumen del proyecto

		PROYECTO: IDENTIDAD BARRIAL Y SU INFLUENCIA A TRAVES DE LAS NUEVAS GENERACIONES: CENTRO CULTURAL DE LA MEMORIA DE SAN LÁZARO - AREQUIPA		LAMINA:	
		TESISISTAS: - ÁLVARES ZÚÑIGA KEVIN EFRÉN - MENDOZA TORRES KARLA ALEJANDRA	TEMA: CASOS DE ESTUDIO	ASESOR: Dr. Arq. ESTEVES SALDAÑA TEDDY FECHA: 2021	ESCALA: S/E
NOMBRE DEL PROYECTO		MUSEO CASA DE LA MEMORIA – MEDELLÍN			
DATOS GENERALES					
OBRA	Museo casa de la Memoria	Esquema de ubicación – Museo casa de la Memoria 		OBJETIVO	
ARQUITECTO	Juan David Botero			Fortalecer el lugar como un lugar de dinámica y recreación	
UBICACIÓN	Medellín, Colombia			Recuperar la quebrada Santa Elena, por medio de un diseño paisajístico	
AÑO	2011			Crear un eje estructural con relación entre el espacio público y la historia	
RESUMEN DEL PROYECTO		ESTRATEGIAS			
Fue diseñado por la celebración de los 200 años de la independencia de Colombia		Vista de entorno urbano – Casa Museo de la Memoria 		CASA	Hace referencia a las viviendas como un lugar seguro y un dialogo con las voces de las víctimas de violencia
El proyecto se basa en querer lograr un dialogo entre el paso, el cual este marcado por varias situaciones históricas y a su vez con hechos de violencia, el presente y el futuro				MUSEO	Forma de prevalecer la memoria de las víctimas y hechos de violencia
NECESIDAD		Recuperar un elemento histórico (Quebrada Santa Elena), la cual es considerada como memoria colectiva, ya que fue el lugar donde se originó la ciudad			
PALABRAS DEL ARQUITECTO		“Es un museo para las victimas de la violencia y por tal teníamos que lograr que fuera un espacio para todo; la casa donde la memoria toma vida” – Juan David Botero <i>Arquitecto Juan David Botero</i>			
					

Fuente: Edición propia, Museo Casa de la Memoria / Juan David Botero, 2015. ArchDaily Perú. (archdaily.pe/pe/772535/museo-casa-de-la-memoria-juan-david-botero), Google Earth

Figura 28

Caso de estudio Museo Casa de la Memoria – Vistas y zonificación de Planta baja

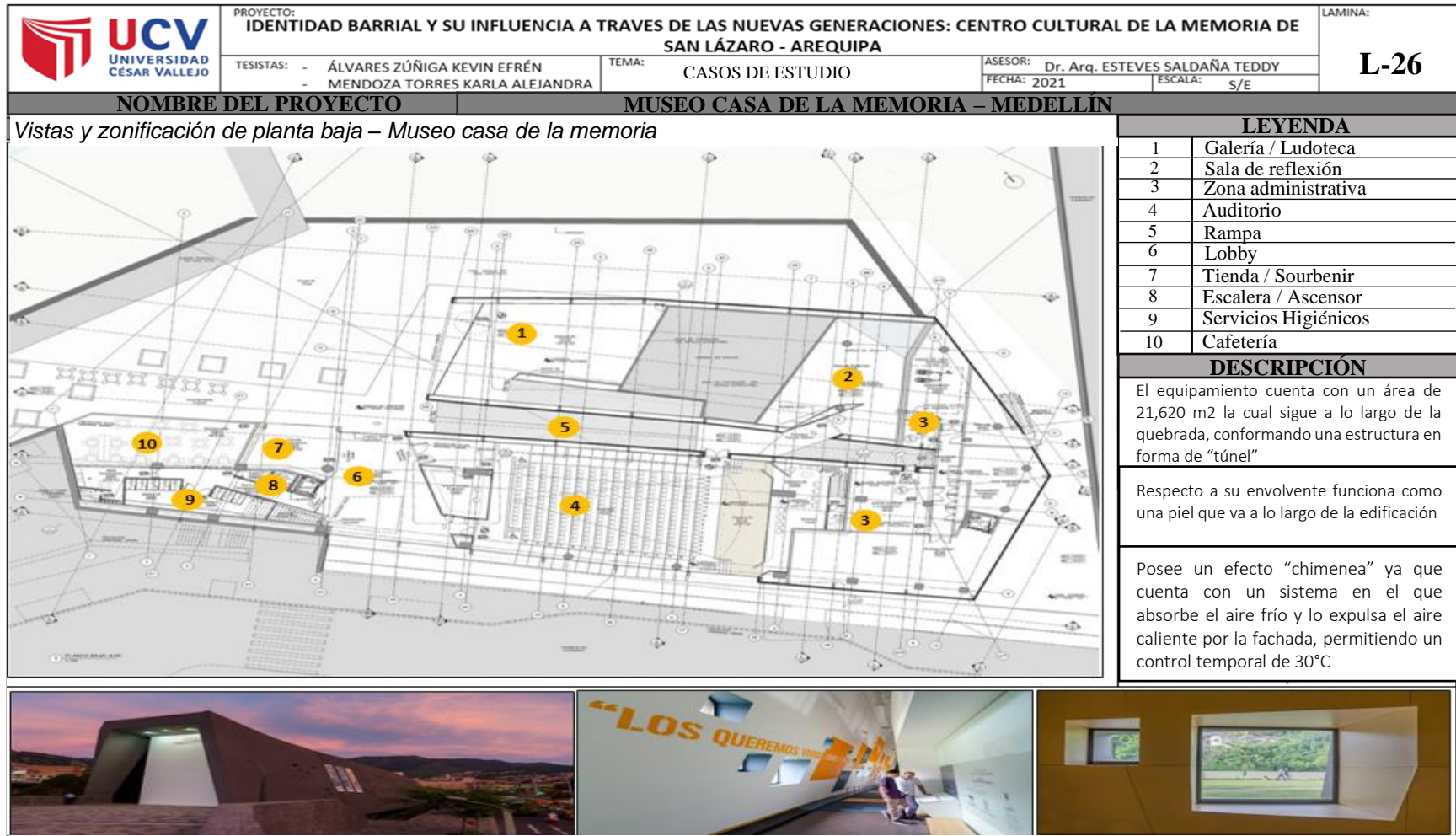

Fuente: Edición propia, Edición propia, Museo Casa de la Memoria / Juan David Botero, 2015. ArchDaily Perú. (archdaily.pe/pe/772535/museo-casa-de-la-memoria-juan-david-botero)

Figura 29

Caso de estudio Museo Casa de la Memoria – Vistas y zonificación de Primer y Segundo nivel

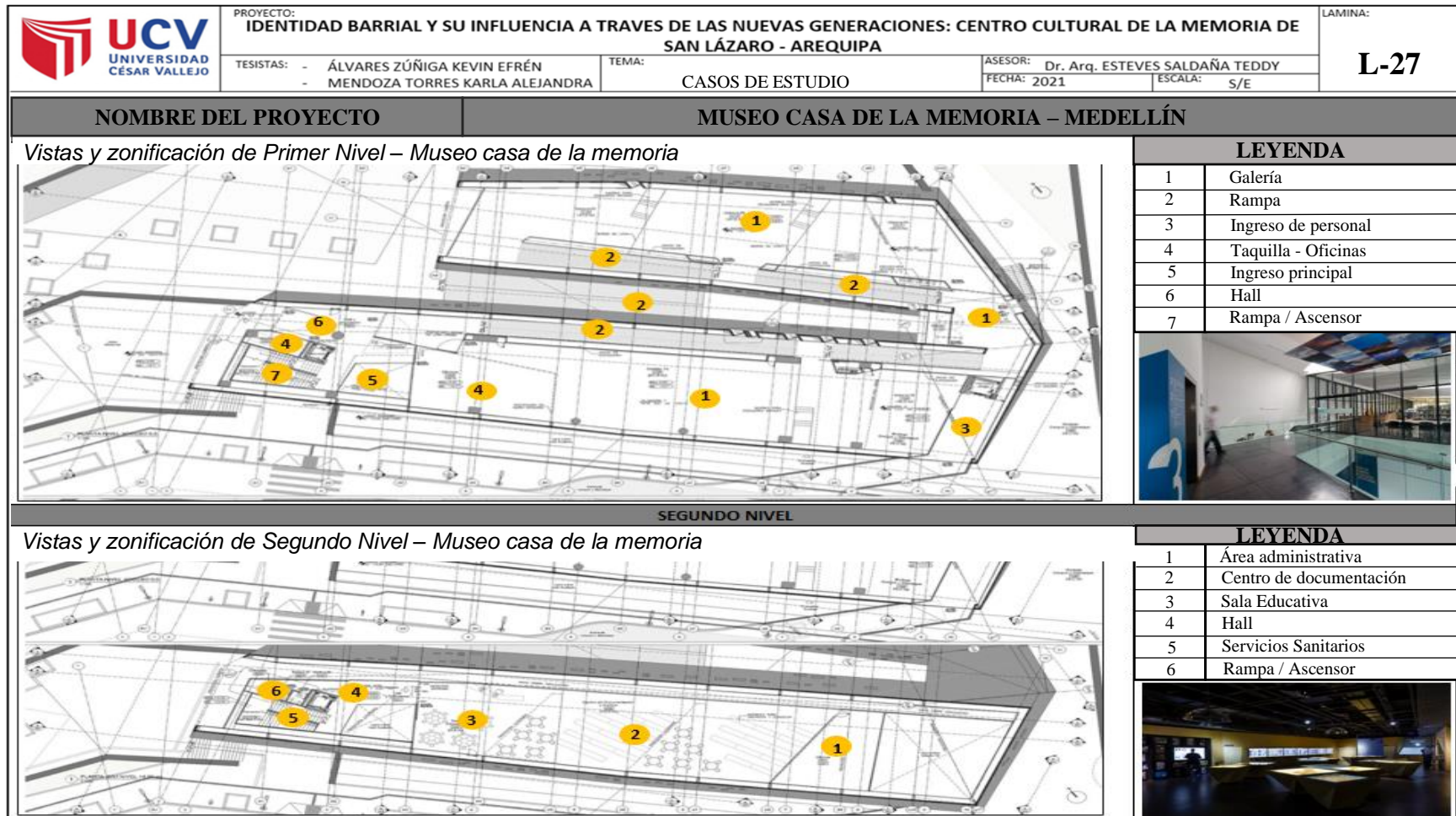

Fuente: Edición propia, Museo Casa de la Memoria / Juan David Botero, 2015. ArchDaily Perú. (archdaily.pe/pe/772535/museo-casa-de-la-memoria-juan-david-botero)

Figura 30



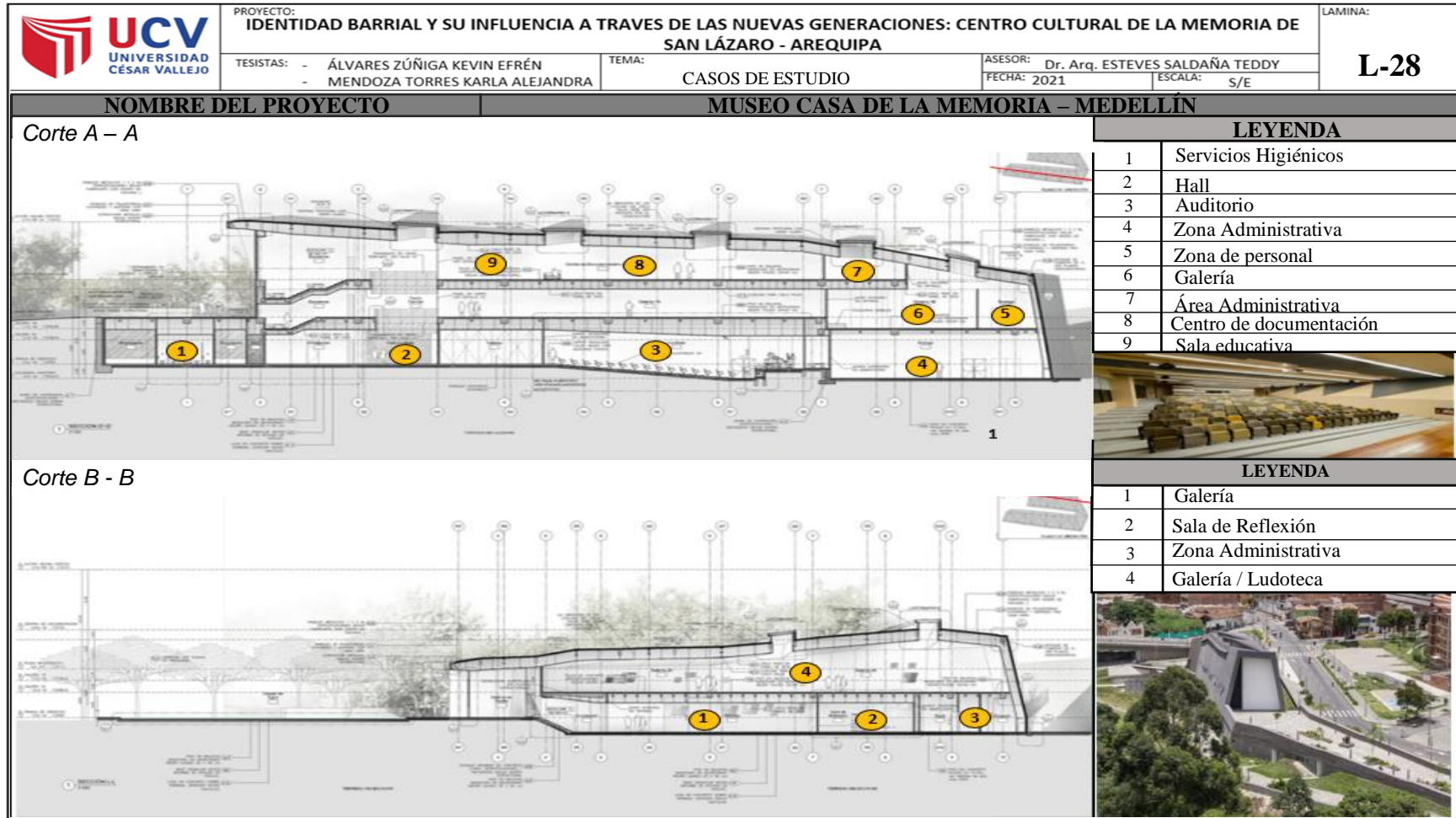

Caso de estudio Museo Casa de la Memoria – Vistas y Cortes A-A / B-B

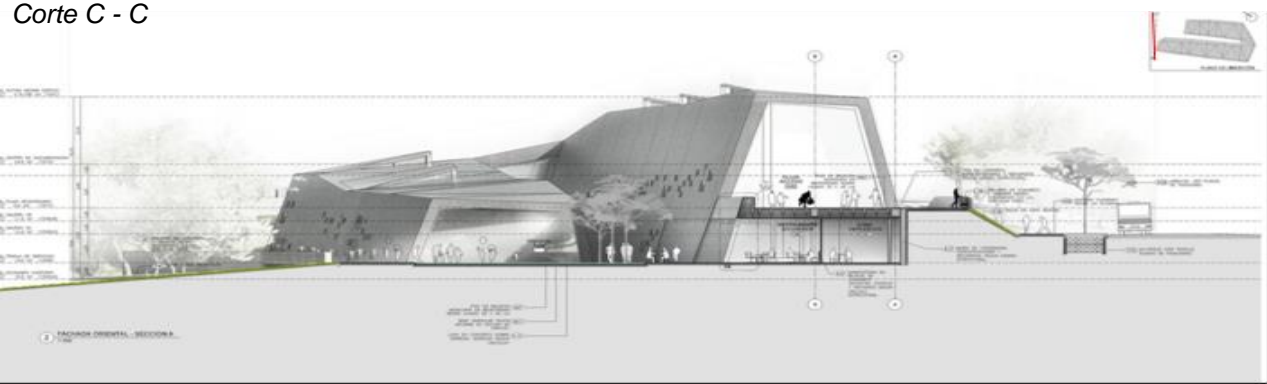

Fuente: Edición propia, Museo Casa de la Memoria / Juan David Botero, 2015. ArchDaily Perú. (archdaily.pe/pe/772535/museo-casa-de-la-memoria-juan-david-botero)

Figura 31

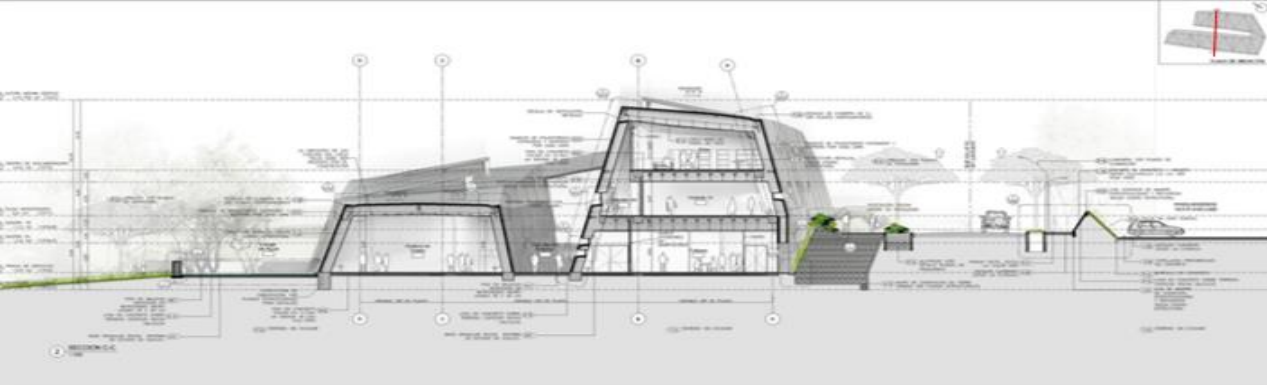



Caso de estudio Museo Casa de la Memoria – Vistas y Cortes C-C / D-D

	PROYECTO: IDENTIDAD BARRIAL Y SU INFLUENCIA A TRAVÉS DE LAS NUEVAS GENERACIONES: CENTRO CULTURAL DE LA MEMORIA DE SAN LÁZARO - AREQUIPA		LAMINA:
	TESISTAS: - ÁLVARES ZÚÑIGA KEVIN EFRÉN - MENDOZA TORRES KARLA ALEJANDRA	TEMA: CASOS DE ESTUDIO	ASESOR: Dr. Arq. ESTEVES SALDAÑA TEDDY FECHA: 2021 ESCALA: S/E
NOMBRE DEL PROYECTO		MUSEO CASA DE LA MEMORIA – MEDELLÍN	
<i>Corte C - C</i>		<i>Vista ingreso principal</i>	
			
<i>Corte D - D</i>		<i>Vista áreas verdes</i>	
			

Fuente: Edición propia, Museo Casa de la Memoria / Juan David Botero, 2015. ArchDaily Perú. (archdaily.pe/pe/772535/museo-casa-de-la-memoria-juan-david-botero)

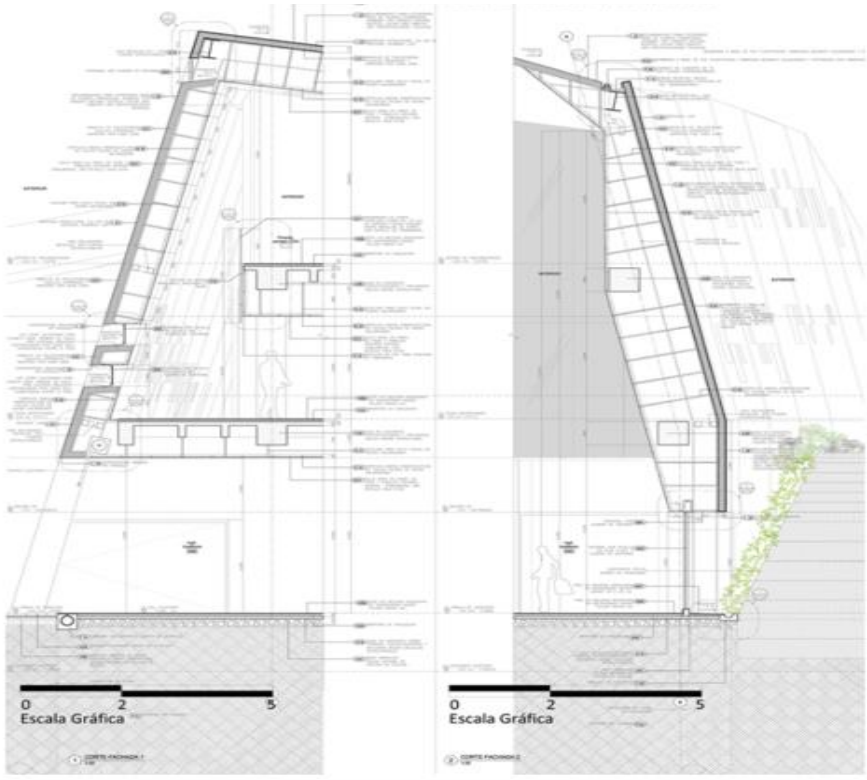
Figura 32

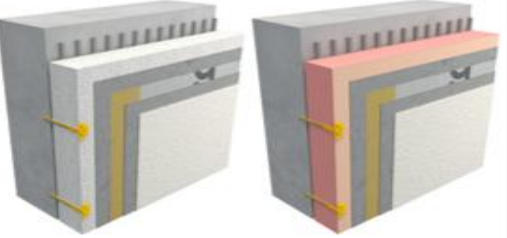

Caso de estudio Museo Casa de la Memoria – Fachada ventilada, sistema EIFS

	PROYECTO: IDENTIDAD BARRIAL Y SU INFLUENCIA A TRAVÉS DE LAS NUEVAS GENERACIONES: CENTRO CULTURAL DE LA MEMORIA DE SAN LÁZARO - AREQUIPA			LAMINA:
	TESISISTAS: - ÁLVARES ZÚÑIGA KEVIN EFRÉN - MENDOZA TORRES KARLA ALEJANDRA	TEMA: CASOS DE ESTUDIO	ASESOR: Dr. Arq. ESTEVES SALDAÑA TEDDY FECHA: 2021	ESCALA: S/E
NOMBRE DEL PROYECTO		MUSEO CASA DE LA MEMORIA – MEDELLÍN		
ASPECTO		FACHADA VENTILADA		
Tiene un aspecto Monolítico, utilizando pocas juntas y con un diseño en sus techos especial, por las pocas aperturas que posee, ocasionando un efecto térmico y a su vez acústico, es así que se utilizó el sistema constructivo EIFS		<i>Detalle en corte de fachada ventilada</i>		
SISTEMA EIFS				
Exterior Insulation Finish Systems, sistema utilizado para muros y losas, así como para fachadas las cuales ayuda a que sea ventilada <i>Detalle de sistema EIFS</i>				
		Tiene una estructura metálica de 50 cm de espesor El revestimiento exterior del sistema EIFS posee 7 capas aproximadamente La parte interna está cubierta con paneles de yeso y que cuenta con unas cámaras de aire para poder regular la temperatura		
				
		REVESTIMIENTO		
		Se quiere lograr un acabado neutro y que se mimetice con su entorno ya que se quiere resaltar la vegetación		
				

Fuente: Elaboración propia, "Cómo se diseñó la fachada ventilada del 'Museo Casa de la Memoria' de Medellín" 28 nov 2019. ArchDaily Perú.

Figura 33

Caso de estudio Museo Casa de la Memoria – Vista principal – Elevaciones

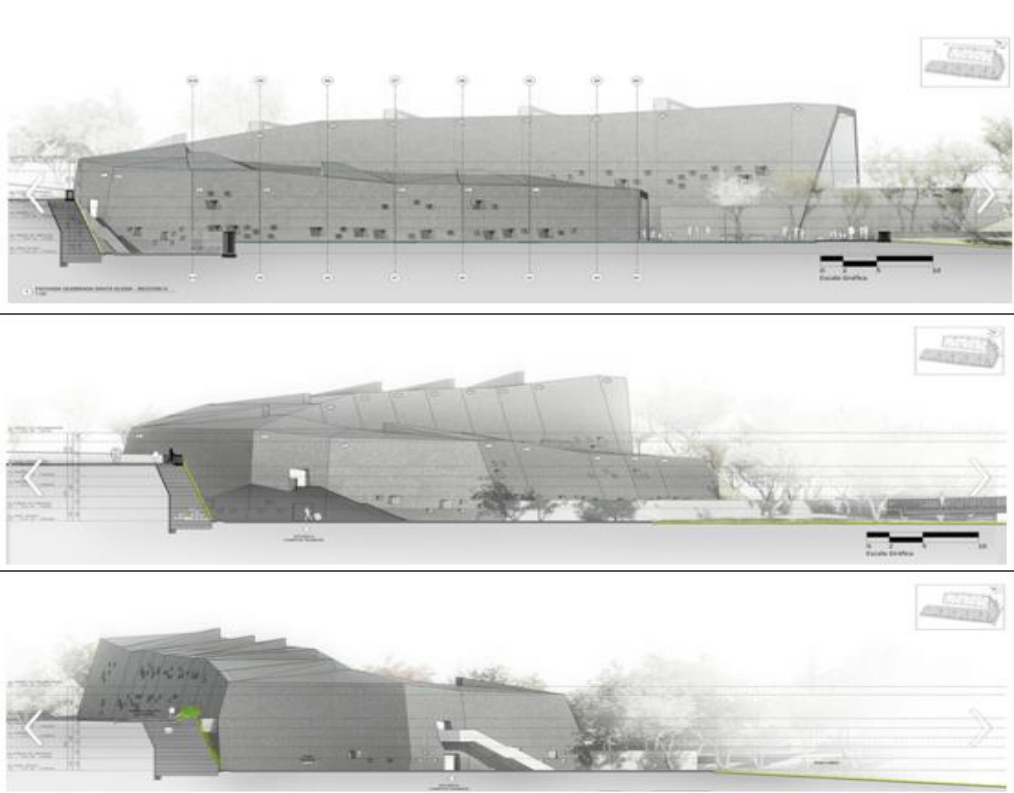
	PROYECTO: IDENTIDAD BARRIAL Y SU INFLUENCIA A TRAVES DE LAS NUEVAS GENERACIONES: CENTRO CULTURAL DE LA MEMORIA DE SAN LÁZARO - AREQUIPA		LAMINA: L-31
	TESISTAS: - ÁLVARES ZUÑIGA KEVIN EFRÉN - MENDOZA TORRES KARLA ALEJANDRA	TEMA: CASOS DE ESTUDIO	ASESOR: Dr. Arq. ESTEVES SALDAÑA TEDDY FECHA: 2021 ESCALA: 1/50
NOMBRE DEL PROYECTO		MUSEO CASA DE LA MEMORIA – MEDELLÍN	
<i>Vista ingreso principal</i>		<i>Elevaciones – Museo casa de la memoria</i>	
			

Fuente: Edición propia, Museo Casa de la Memoria / Juan David Botero, 2015. ArchDaily Perú. (archdaily.pe/pe/772535/museo-casa-de-la-memoria-juan-david-botero)

2.2.2 Matriz comparativa de aportes de casos

Figura 34

Casos de estudio - Matriz comparativa

		PROYECTO: IDENTIDAD BARRIAL Y SU INFLUENCIA A TRAVÉS DE LAS NUEVAS GENERACIONES: CENTRO CULTURAL DE LA MEMORIA DE SAN LÁZARO - AREQUIPA			LAMINA: L-32	
TESISISTAS: - ÁLVARES ZUÑIGA KEVIN EFRÉN - MENDOZA TORRES KARLA ALEJANDRA		TEMA: CASOS DE ESTUDIO		ASESOR: Dr. Arq. ESTEVES SALDAÑA TEDDY FECHA: 2021 ESCALA: S/E		
MATRIZ COMPARATIVA						
MUSEO JUDIO DE BERLIN		MUSEO MEMORIA DE ANDALUCÍA		MUSEO CASA DE LA MEMRIA MEDELLIN		
CONTEXTO		<p>El museo judío de Berlín se encuentra ubicado dentro de una zona histórica y utiliza este factor para dar mayor protagonismo al museo marcándolo como una cicatrización y unión entre dos sectores</p>		<p>Surgen de la idea de mimetizarse con el lugar aprovechando la edificación de la Caja Granada para dar continuidad, pero a su vez poniendo un gran hito que es donde se encuentra el restaurante</p>		<p>Se ubica en un punto estratégico, con características de historia, origen y a su vez con la quebrada Santa Elena, ayudando a su recuperación y cuidado</p>
CIRCULACIÓN		<p>Su circulación es muy tortuosa, ya que el arquitecto quiere lograr por medio de esta las sensaciones de soledad y vacío por la cual pasaron las personas del Holocausto</p>		<p>Circulación radial o central, ya que todo se rige por el patio helicoidal y sus pasarelas, debido a que se asemeja al palacio de Carlos V, el cual se distribuye todos los espacios y funciones</p>		<p>Circulación de forma ascendente por gradas ya que se quiere asemejar a las montañas y finalmente del recorrido llegar a un lugar seguro como en casa, que sería el museo</p>
FORMA		<p>Su base es la estrella de David que al ser deformada toma forma de un rayo de carácter agresivo ayudando con el material utilizado (zinc) y la alucinación por ventanas “desorden” que asemejan cicatrices</p>		<p>Se basa en un podio rectangular haciendo que todas sus actividades y vistas se realicen en el interior cerrándose por completo, y utilizando un gran edificio pantalla como hito</p>		<p>Va acorde a lugar, ya que busca adaptarse y mimetizarse, sin ser tan agresivo ya que lo que se desea es dar mayor importancia a lo natural, y vegetación</p>

Fuente: Edición propia, Clásicos de Arquitectura: Museo Judío, Berlín / Daniel Libenskind, 2015. ArchDaily (archdaily.pe) Alberto Campo Baeza, (campobaeza.com/es/andalucias-museum-memory/), Juan David Botero, 2015. ArchDaily Perú. (archdaily.pe/pe/772535/museo-casa-de-la-memoria-juan-david-botero)

CAPÍTULO I

MARCO NORMATIVO

III. MARCO NORMATIVO

3.1. Síntesis de Leyes, Normas y Reglamentos aplicados en el Proyecto Urbano Arquitectónico.

Se establece a nivel internacional y nacional diversas medidas para el cuidado y conservación de diferente aspecto en cuanto a lo que es patrimonio tangible como intangible, en las siguientes Cartas Internacionales, Ordenanzas Municipales, Normas, Plan Específico y Proyecto de ley se podrá ver cada medida tomada (véase anexo 1) para su mayor explicación.

- Cartas Internacionales:
 - Carta de Venecia (1964)
 - Carta de Atenas
 - Carta de Quito (1977)
 - Carta de Washington (1987)
 - Carta de Ámsterdam (1975)
 - Carta Burra para sitios de significación cultural (1999)
- Ordenanzas Municipales:
 - Ordenanza Municipal 544-2008
 - Ordenanza Municipal 823-2013
 - Resolución de alcaldía 338- 2014 y 1805 – 2014
 - Ordenanza Municipal 871 – 2014
 - Ordenanza Municipal 932 – 2015
- Norma A.140:
- Plan Específico:
 - Decreto Supremo 022-2016:
- Proyecto de Ley N° 7060-2020: Ley general de museos

CAPÍTULO IV

FACTORES DE DISEÑO

IV. FACTORES DE DISEÑO

4.1. Contexto

4.1.1. Lugar

Ubicado en la ciudad de Arequipa, la cual posee una variedad de características como su historia, estilos arquitectónicos y la evolución de sistemas constructivos, los cuales se pueden apreciar casi en su totalidad en el Centro Histórico de Arequipa.

Figura 35

Ubicación ciudad de Arequipa hasta el área de estudio – Barrio San Lázaro



Fuente: Edición propia, Google Earth, diario el Búho

El departamento de Arequipa está ubicado en la zona sur occidental del Perú, teniendo por límites a los siguientes departamentos:

- Este: Puno y Moquegua
- Norte: Ayacucho y Apurímac

- Sur: Cusco
- Oeste: Océano Pacífico.

En San Lázaro es el barrio más antiguo y de mayor tradición del centro histórico de Arequipa el cual cuenta con una historia incluso prehispánica.

Según fuentes históricas hacia 1535 aproximadamente llegaron los primeros españoles al valle de Arequipa, ocupando el lugar de la población andina de los Yarabaya que se encontraban en esa zona, hasta la fundación de la ciudad que se dio en 1540, a la llegada de más españoles tras la fundación el barrio fue tomando el nombre de “matorral de San Lázaro” o la “Ciudad Vieja” una forma despectiva que era utilizada por su ubicación ya que se encontraba “alejada” a la ciudad colonial.

Figura 36

Ubicación del Barrio tradicional de San Lázaro y el terreno a trabajar



Nota: Se marco los límites que conforma el área tradicional del Barrio San Lázaro, a su vez se encuentra pintada el área de la fábrica Michels, lugar donde se ubica el terreno *Fuente:* Edición propia, Google Earth.

- **Características del barrio San Lázaro:**

El barrio histórico de San Lázaro posee diversos puntos de encuentro en los cuales a parte de su historia de creación e importancia por ser los primeros en

la ciudad de Arequipa posee una memoria en sus pobladores ya que aún se pueden conservar diversos aspectos, pese a que poco a poco se van perdiendo, estas características y puntos de memoria son los siguientes:

Figura 37

Lugares turísticos del Barrio tradicional San Lázaro

	PROYECTO: IDENTIDAD BARRIAL Y SU INFLUENCIA A TRAVES DE LAS NUEVAS GENERACIONES: CENTRO CULTURAL DE LA MEMORIA DE SAN LÁZARO - AREQUIPA	LAMINA: L-33	
	TESISISTAS: - ÁLVARES ZÚÑIGA KEVIN EFRÉN - MENDOZA TORRES KARLA ALEJANDRA	TEMA: LUGARES TURISTICOS	ASESOR: Dr. Arq. ESTEVES SALDAÑA TEDDY
IGLESIA SAN LÁZARO			
<p>Primera ermita que fue construida por los españoles, la cual con el transcurrir del tiempo se convirtió en iglesia. Ha sido restaurada debido a los múltiples terremotos que acontecieron en la ciudad. Su costado derecha data de 1855 y la fachada es de 1952, la cual posee una espadaña de sillar, siendo la única en la ciudad de Arequipa.</p>			
PLAZOLETA SAN LÁZARO			
<p>(Parque la Libertad): A fines de la colonia formaba parte de la expansión de la alameda, era utilizada como un pequeño terminal por donde circulaban jinetes y mercaderes, hoy en día se encuentra sin uso.</p>			
PLAZOLETA CAMPORREDONDO			
<p>Antes llamado el Matorral, lleva el nombre de Camporredondo en honor al general que inicialmente habitaba en él. Fue otro centro de actividad y punto dinámico ya que es el punto medio de las callejuelas.</p>			

Fuente: Edición propia, Reportaje San Lázaro el origen, Erick Rodríguez, El Búho (elbuho.pe/2016/09/san-lazaro-origen-2/) Google Earth.

Figura 38

Lugares turísticos del Barrio tradicional San Lázaro

	PROYECTO: IDENTIDAD BARRIAL Y SU INFLUENCIA A TRAVÉS DE LAS NUEVAS GENERACIONES: CENTRO CULTURAL DE LA MEMORIA DE SAN LÁZARO - AREQUIPA	LAMINA:
	TESISISTAS: - ÁLVARES ZÚÑIGA KEVIN EFRÉN - MENDOZA TORRES KARLA ALEJANDRA	TEMA: LUGARES TURÍSTICOS
PUENTE		
Puente de sillar, por el cual pasa una torrentera, la cual se llena de agua solo en épocas de lluvia (de diciembre a marzo) posteriormente permanece seca, este puente une la iglesia junto a la plaza con el resto del barrio.		
MOLINO BLANCO		
Aparece en el siglo XVI el cual se encargaba de moler el maíz para la chicha y el trigo para el pan.		

Fuente: Edición propia, San Lázaro, el primer barrio tradicional de Arequipa, Municipalidad Provincial de Arequipa, Arce Espinoza, 2012 (gcentrohistoricoaqp.com) Google Earth.

Figura 39

Elementos característicos del Barrio San Lázaro



Fuente: Taller Cre Hativo – Recuperando el habitat histórico 3 Barrios, Volumen 3, numero 1, (p. 37) Darci Gutierrez Pinto, UAP 2016

4.1.2. Condiciones bioclimáticas

En la ciudad de Arequipa, en el transcurso de los años encontramos diferentes variaciones en el clima donde encontramos como temperatura baja 9°C y llegando hasta los 23°C, por lo general el clima es templado, siendo predominante los días soleados de 6 de la mañana hasta las 5 o 6 de la tarde, y precipitaciones en los meses entre diciembre y marzo.

Figura 40

Temperatura en la ciudad de Arequipa

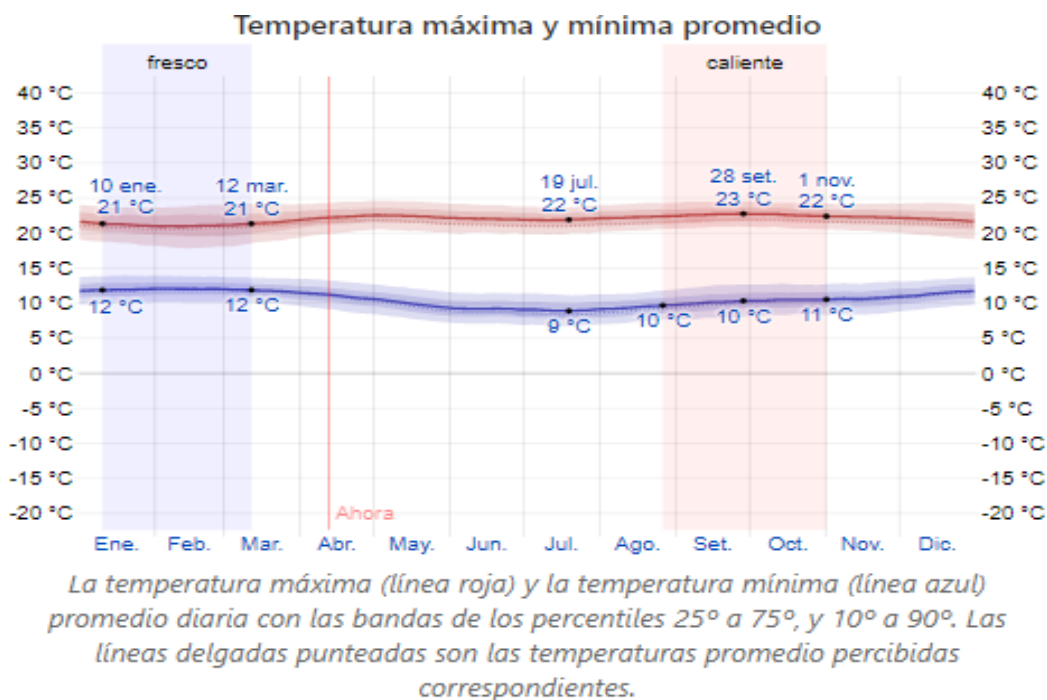

Fuente: Imagen adaptada de Weather Spark (<https://es.weatherspark.com>)

- **Humedad:** tenemos un clima semi seco con cantidades de humedad como máxima a un 5% en diferencia con otros lugares más húmedos o secos.
- **Vientos:** tenemos un margen de 0.8 km/h a 10.1 km/h, y estos vienen de la cuenca del río y suben hacia el parque selva alegre.

Figura 41

Análisis de vientos en el área de estudio

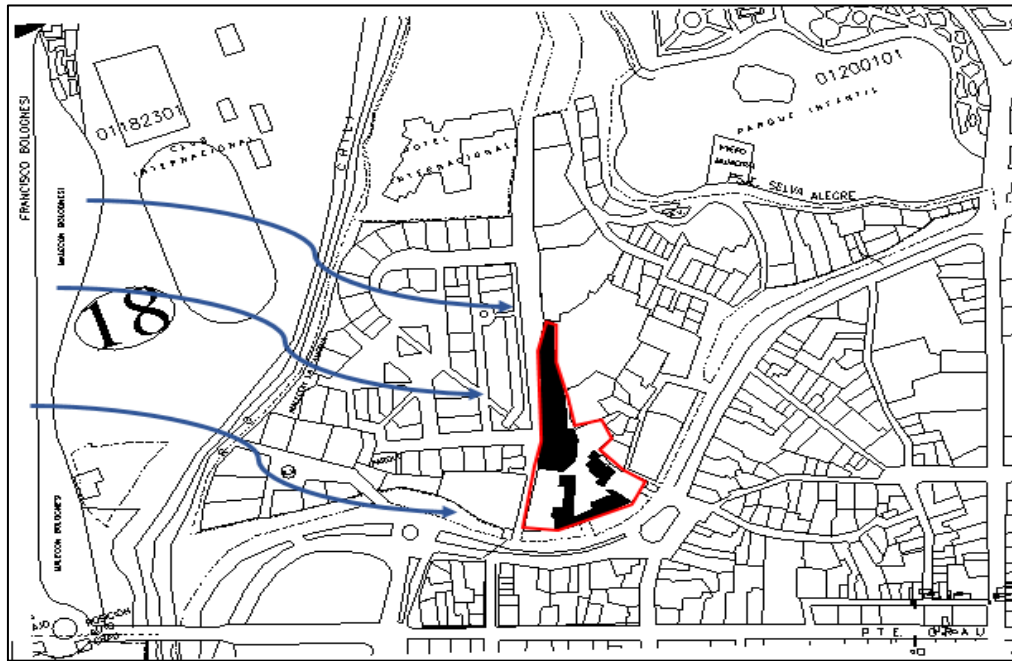

Fuente: Edición propia, Catastro Arequipa.

- **Precipitación:** Los días de lluvia en Arequipa es diferente a lo largo del año, teniendo una duración aproximada de 2.4 meses que va de enero a marzo, y la temporada seca dura los 9.6 meses restantes.

Figura 42

Probabilidad diaria de precipitación en la Ciudad de Arequipa

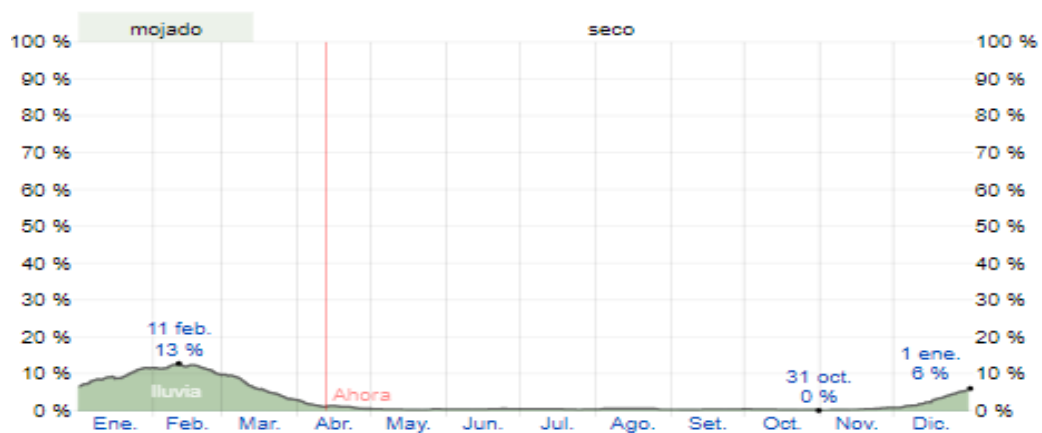

Fuente: Imagen adaptada de Weather Spark (<https://es.weatherspark.com>)

- **Población:**

Arequipa es uno de los departamentos más poblados Perú, donde habitan 1 382 730 personas hasta el año 2017, que representaría el 4,7% del total nacional censado (29 381 884), teniendo un área urbana el 91,8% y en el área rural el 8,2%; información dada en el Censo Nacional del 2017.

De acuerdo a los censos realizados en la ciudad de Arequipa entre los años de 1940 a 2017 se observa que existe un incremento poblacional del 30%, siendo por el contrario el censo realizado en el Cercado de Arequipa entre los años 1981 a 2017, existe una disminución poblacional del 15% (véase anexo 2)

- **Viviendas e integrantes por familia en el barrio de San Lázaro**

Figura 43

Análisis de familias por manzana en el Barrio San Lázaro

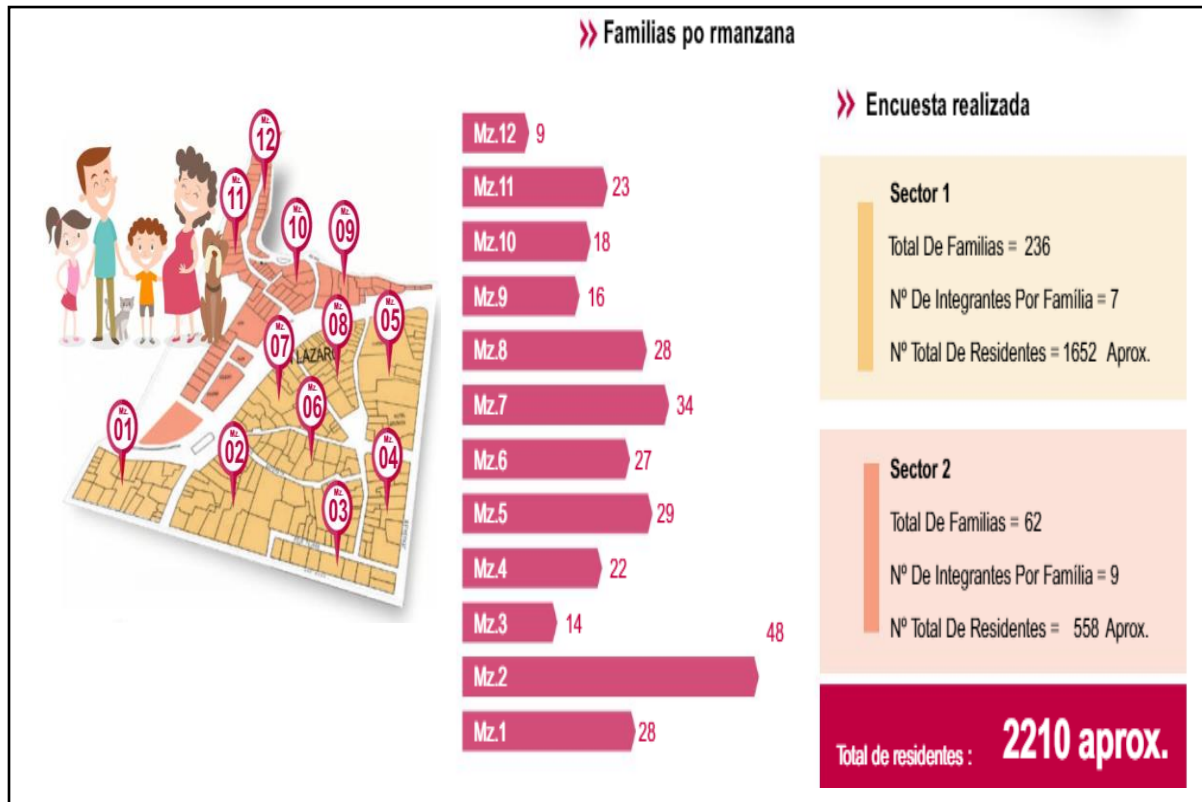

Fuente: Taller Cre Hativo – Recuperando el habitat histórico 3 Barrios, Volumen 3, numero 1, (p. 54) Darcy Gutiérrez Pinto, UAP 2016

4.2. Programa Arquitectónico

4.2.1. Aspectos cualitativos

Figura 44

Antropometría, zona administrativa – Área de espera



Figura 45

Antropometría, zona administrativa – Área de oficinas

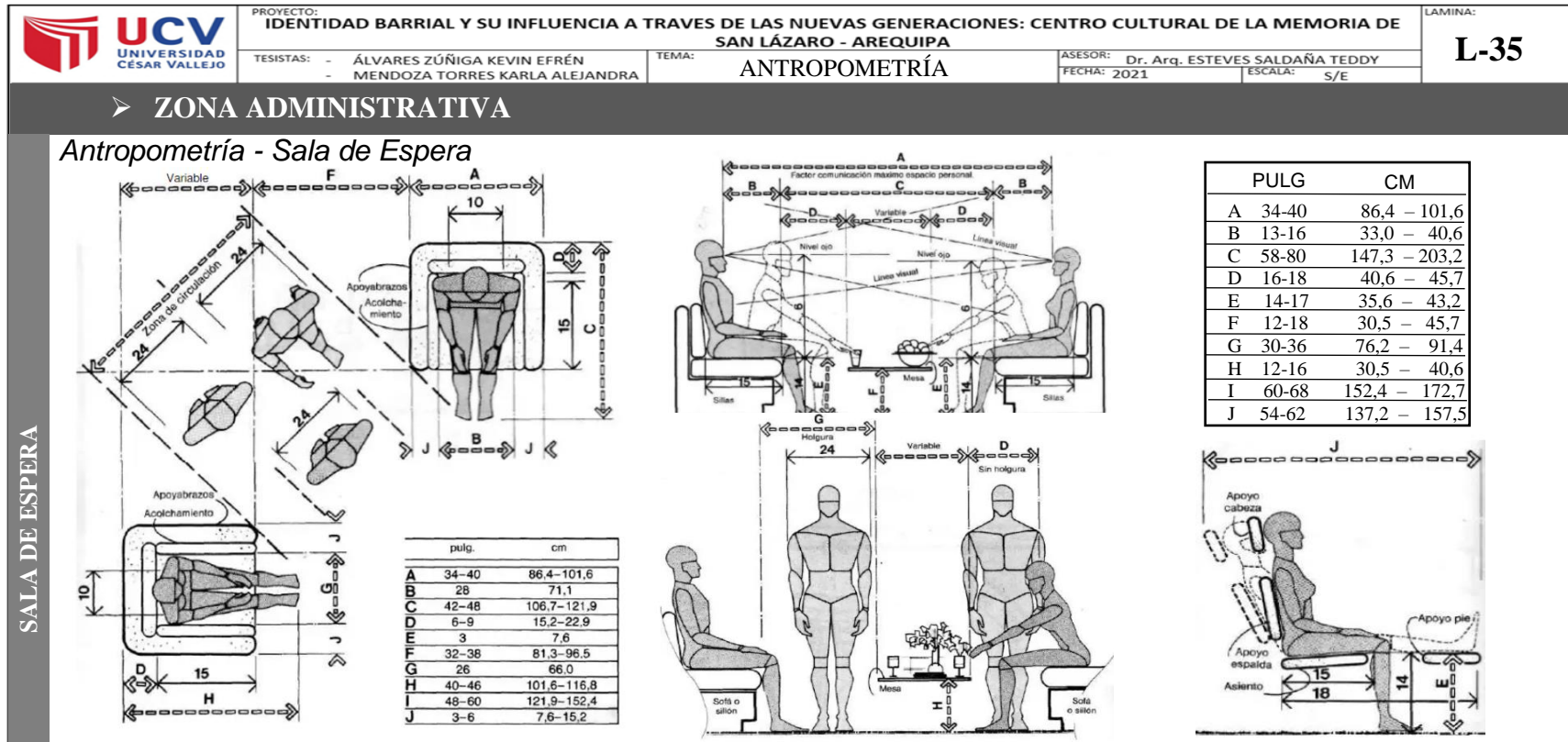
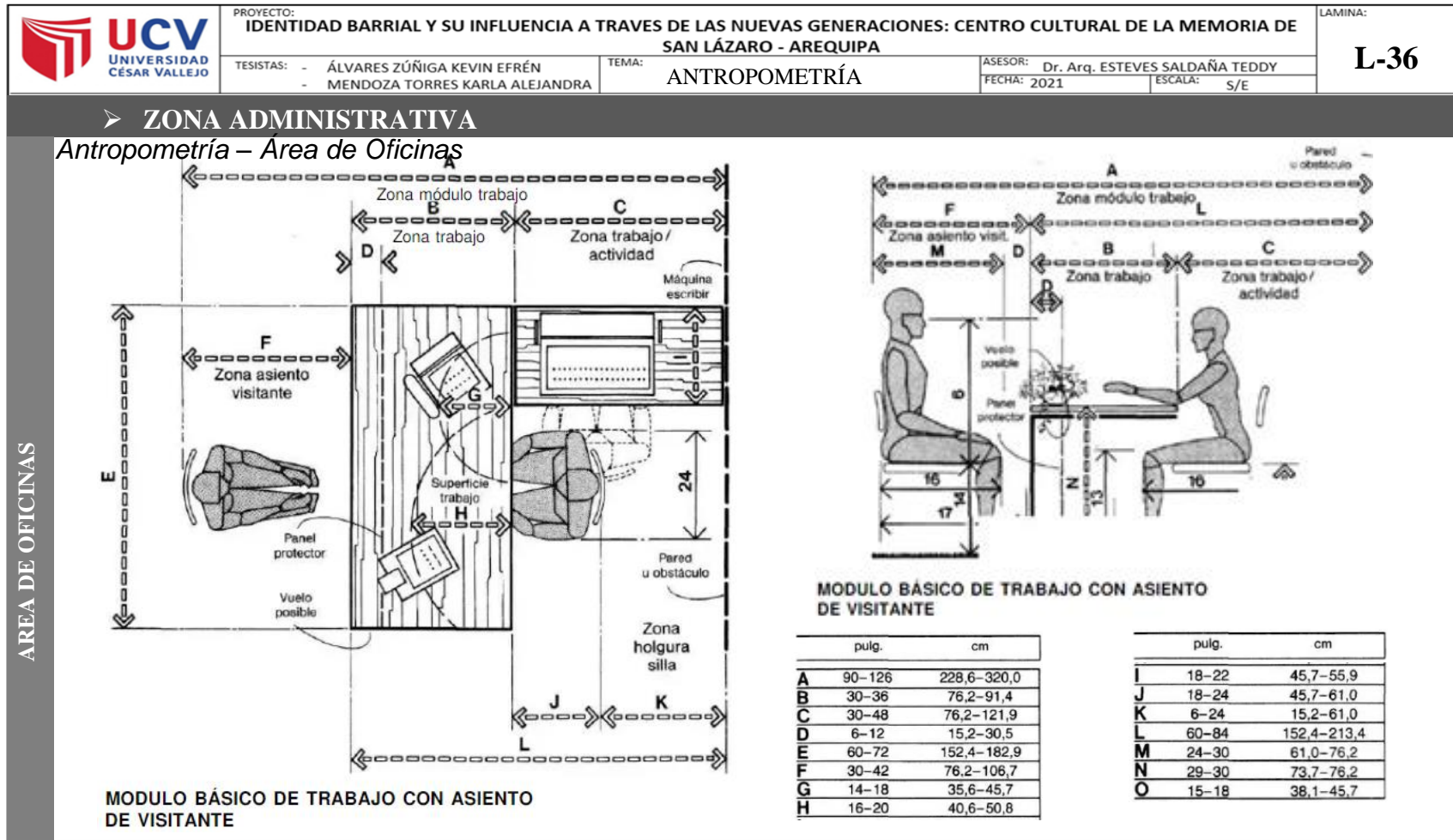

Fuente: Edición propia, Las dimensiones humanas en los espacios interiores (p. 172), por Julius Panero y Martin Zelnik, 1996

Figura 46

Antropometría, estar, exposición temporal – Zona de Exposición

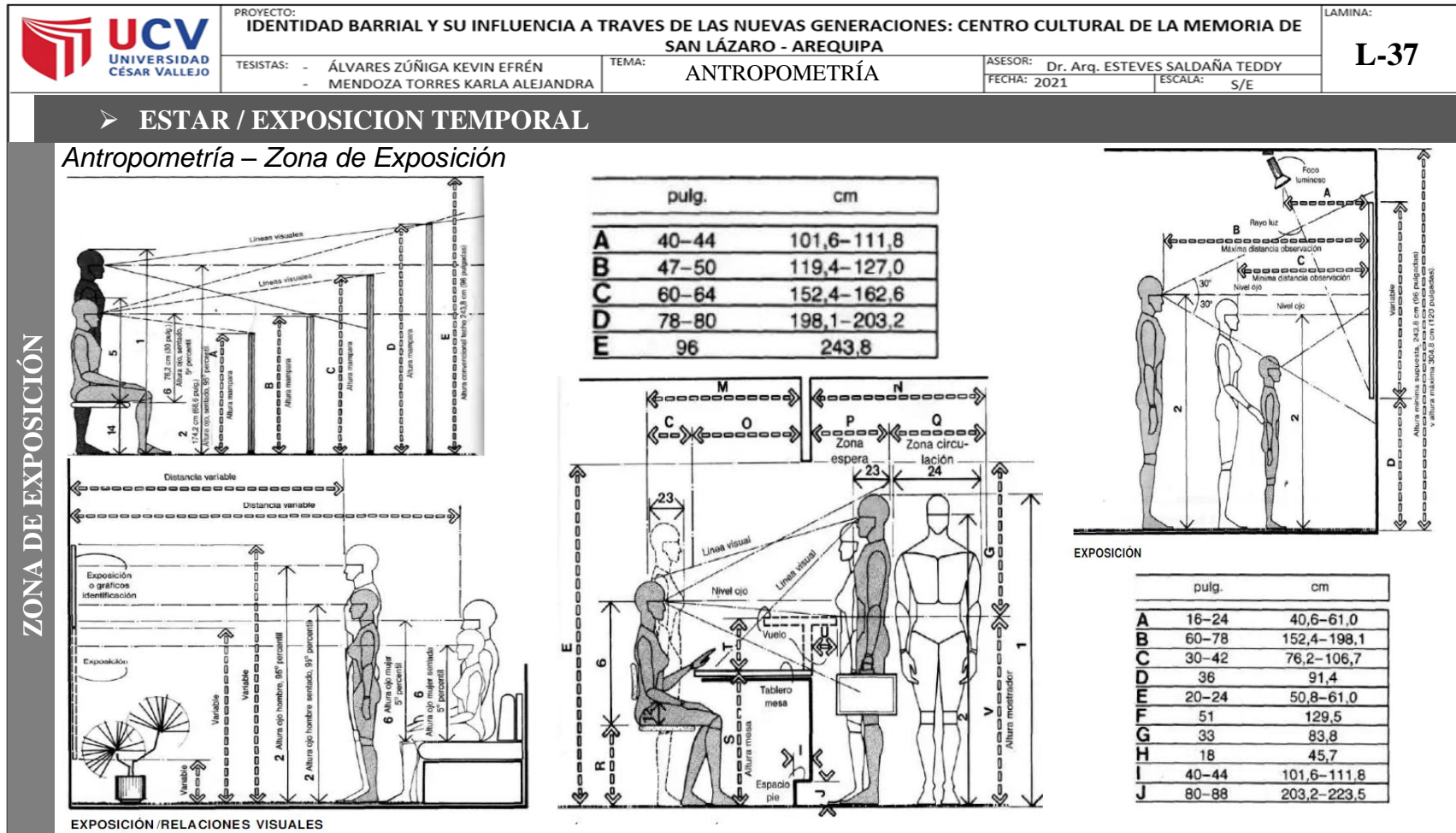

Fuente: Edición propia, Las dimensiones humanas en los espacios interiores (p. 180), por Julius Panero y Martin Zelnik, 1996

Figura 47

Antropometría, Taller de danza – Zona de danza

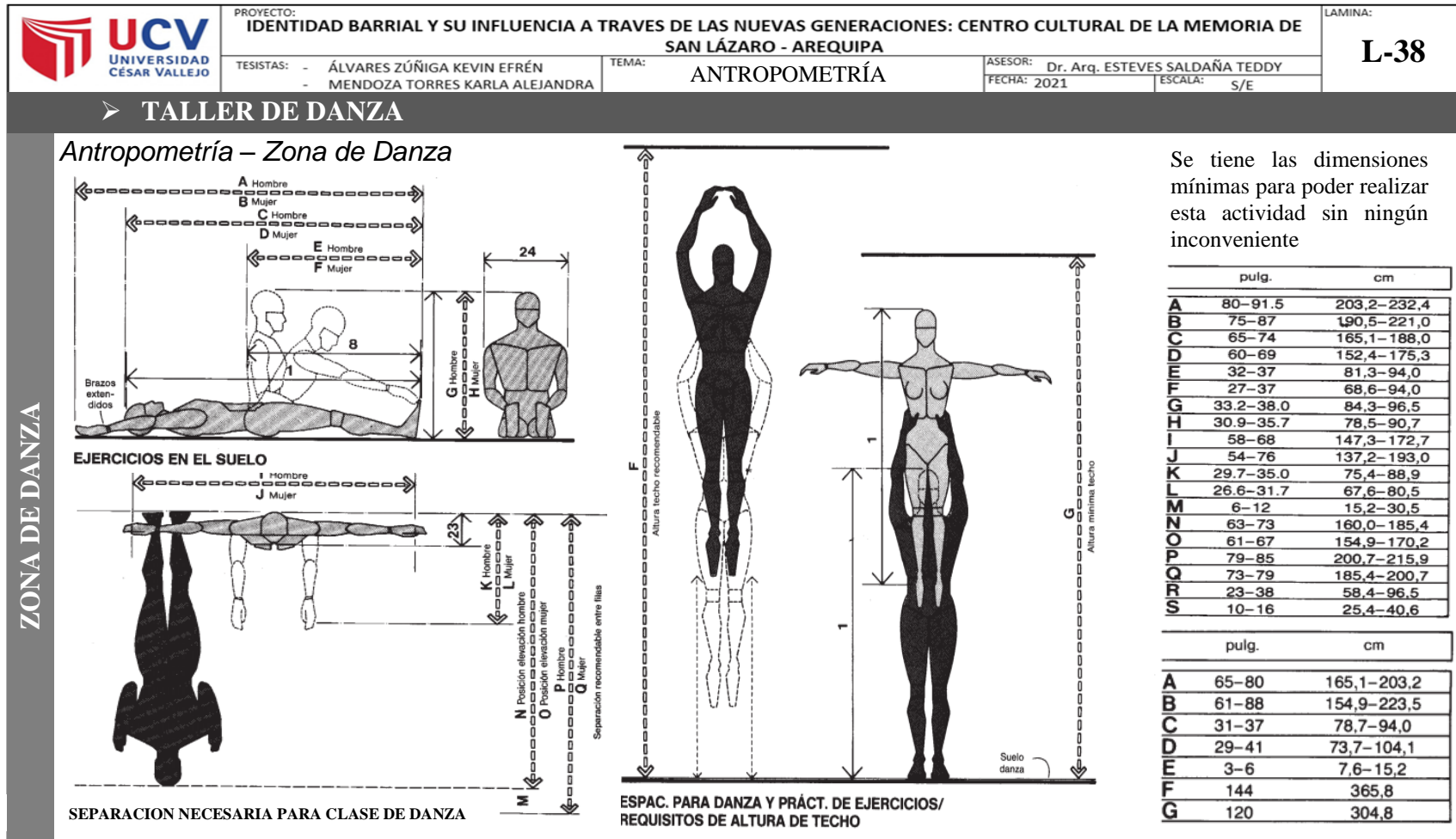

Fuente: Edición propia, Las dimensiones humanas en los espacios interiores (p. 245), por Julius Panero y Martin Zelnic, 1996

Figura 48

Antropometría, Taller de danza – Vestuario

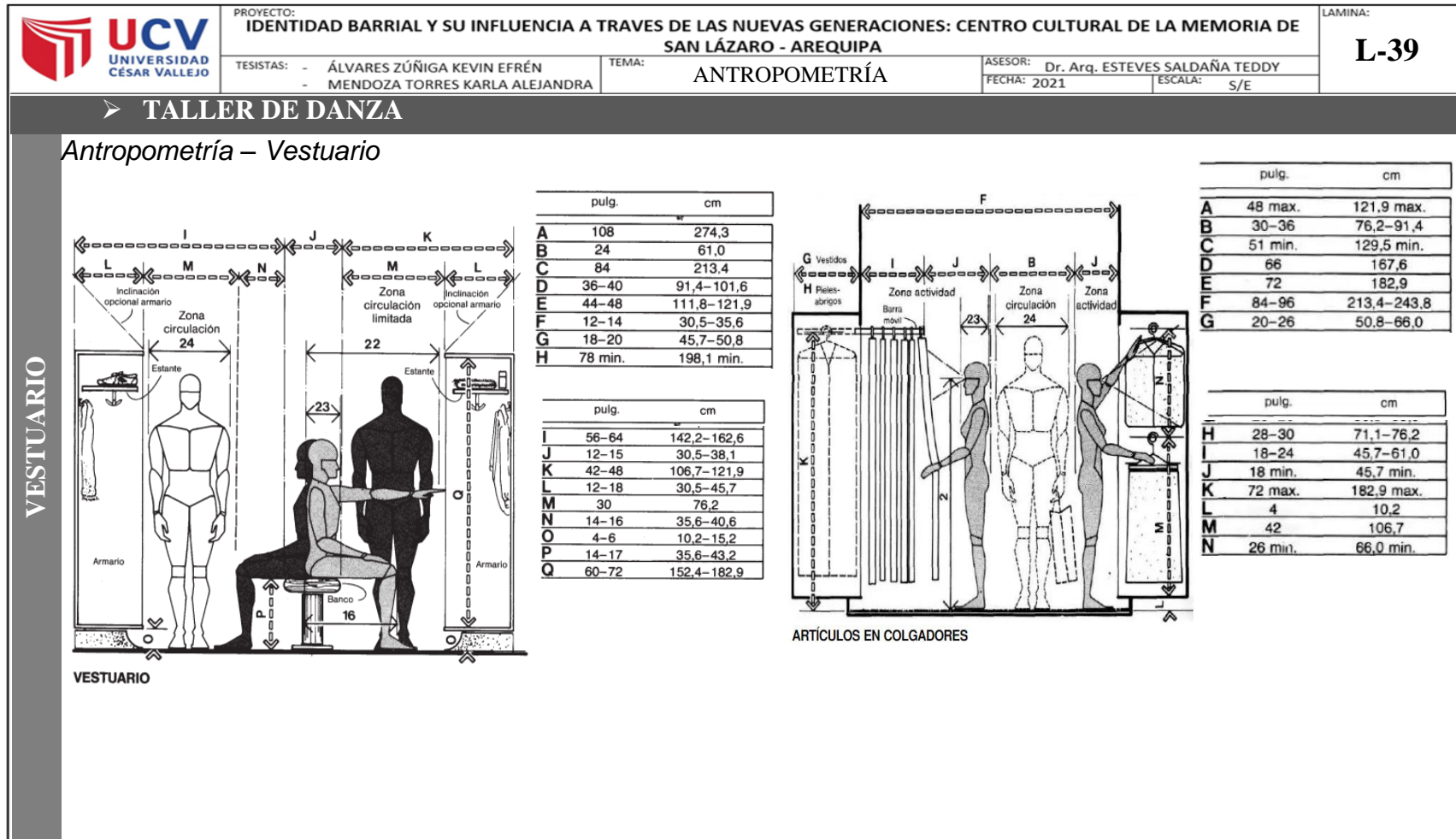

Fuente: Edición propia, Las dimensiones humanas en los espacios interiores (p. 152), por Julius Panero y Martin Zelnik, 1996

Figura 49

Antropometría, Taller de pintura – Área de trabajo

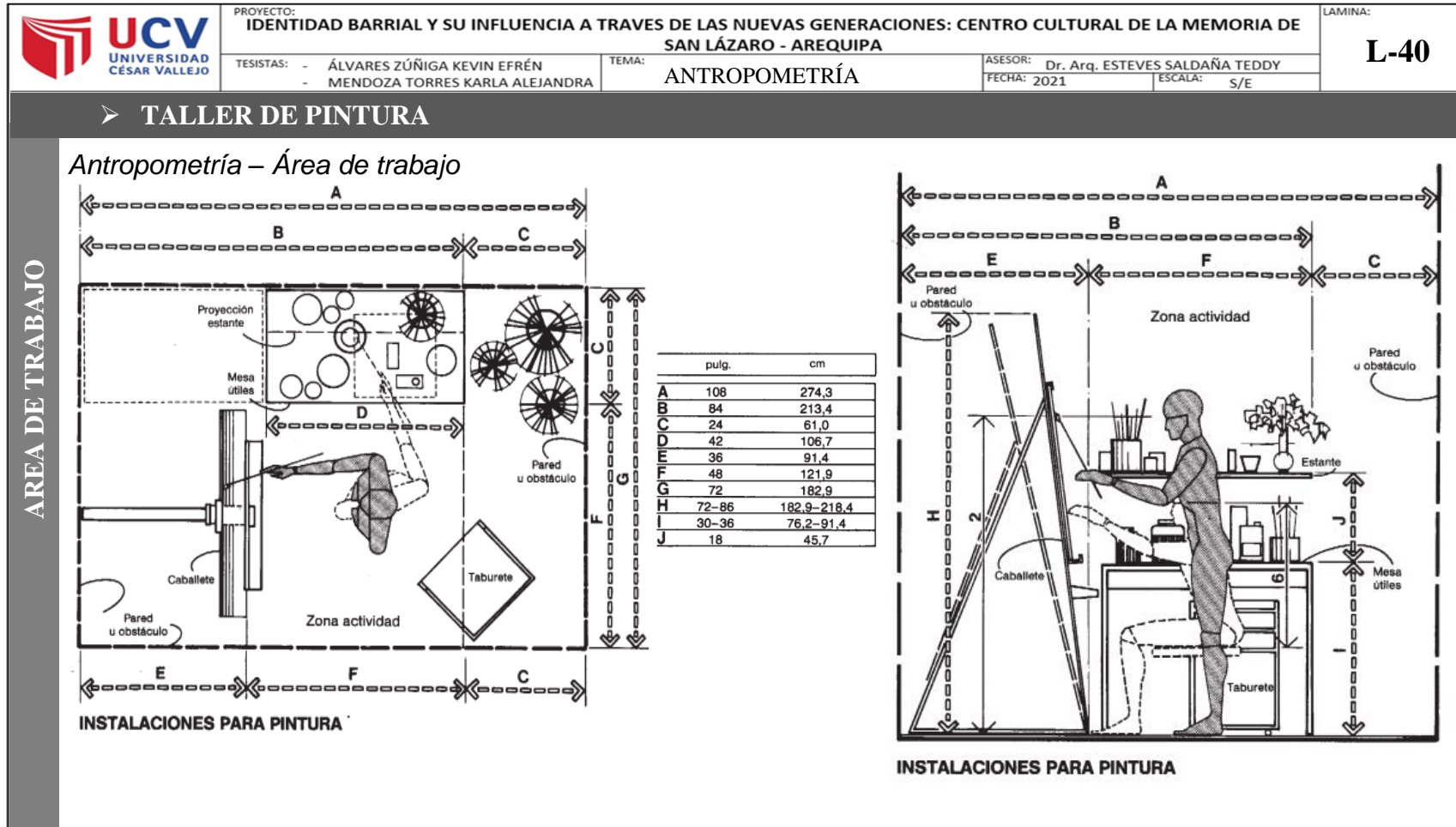

Fuente: Edición propia, Las dimensiones humanas en los espacios interiores (p. 254), por Julius Panero y Martin Zelnik, 1996

Figura 50

Antropometría, Taller de pintura – Área de trabajo

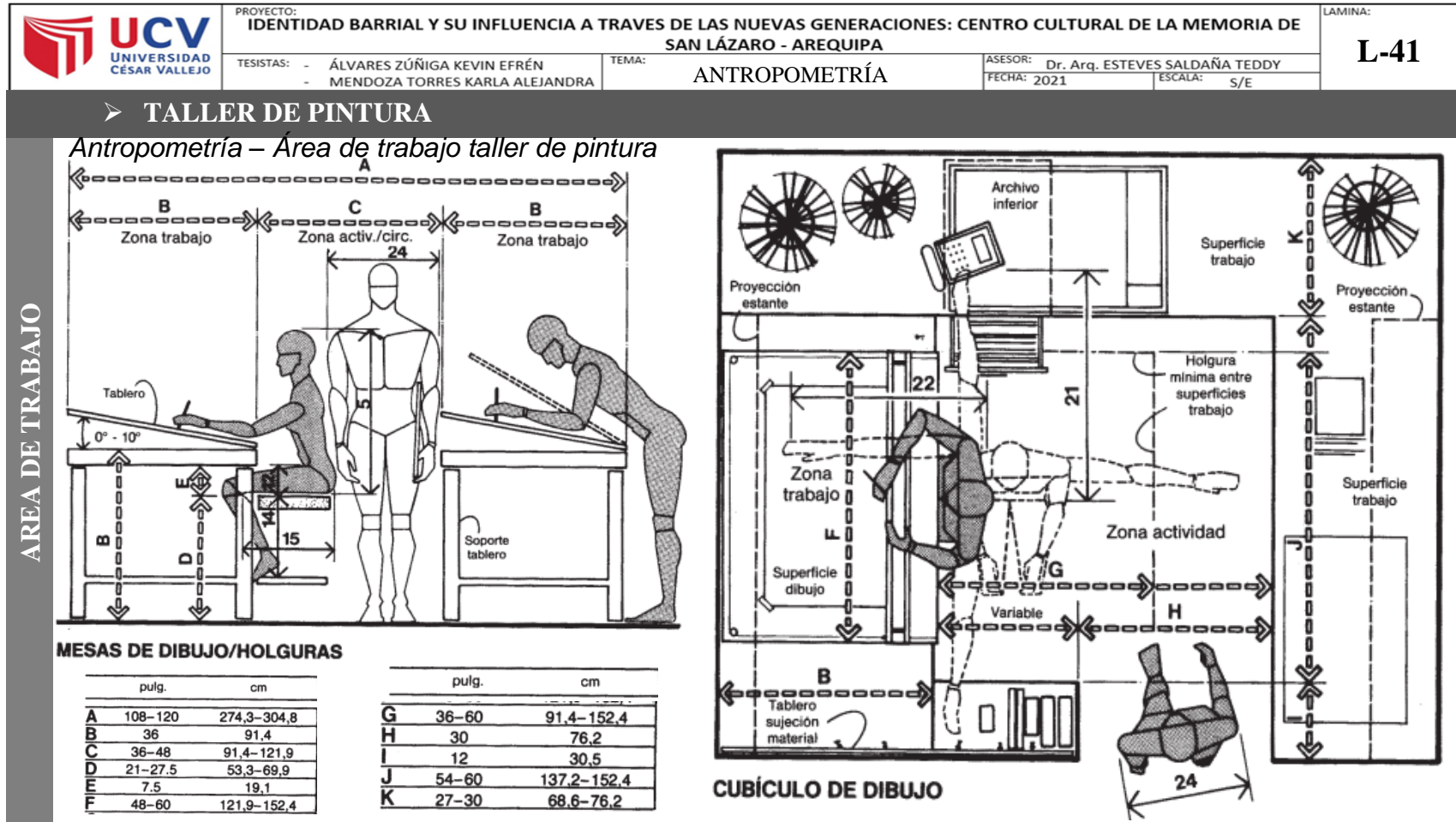

Fuente: Edición propia, Las dimensiones humanas en los espacios interiores (p. 255), por Julius Panero y Martin Zelnik, 1996

Figura 51

Antropometría, Auditorio – Área de espectador, Auditorio



Fuente: Edición propia, Las dimensiones humanas en los espacios interiores (p. 289), por Julius Panero y Martin Zelnik, 1996

Figura 52

Antropometría, Circulación – Circulación horizontal



Fuente: Edición propia, Arte de proyectar en Arquitectura (p.27), por Ernest Neufert, 1999

Figura 53

Antropometría, Circulación – Circulación vertical

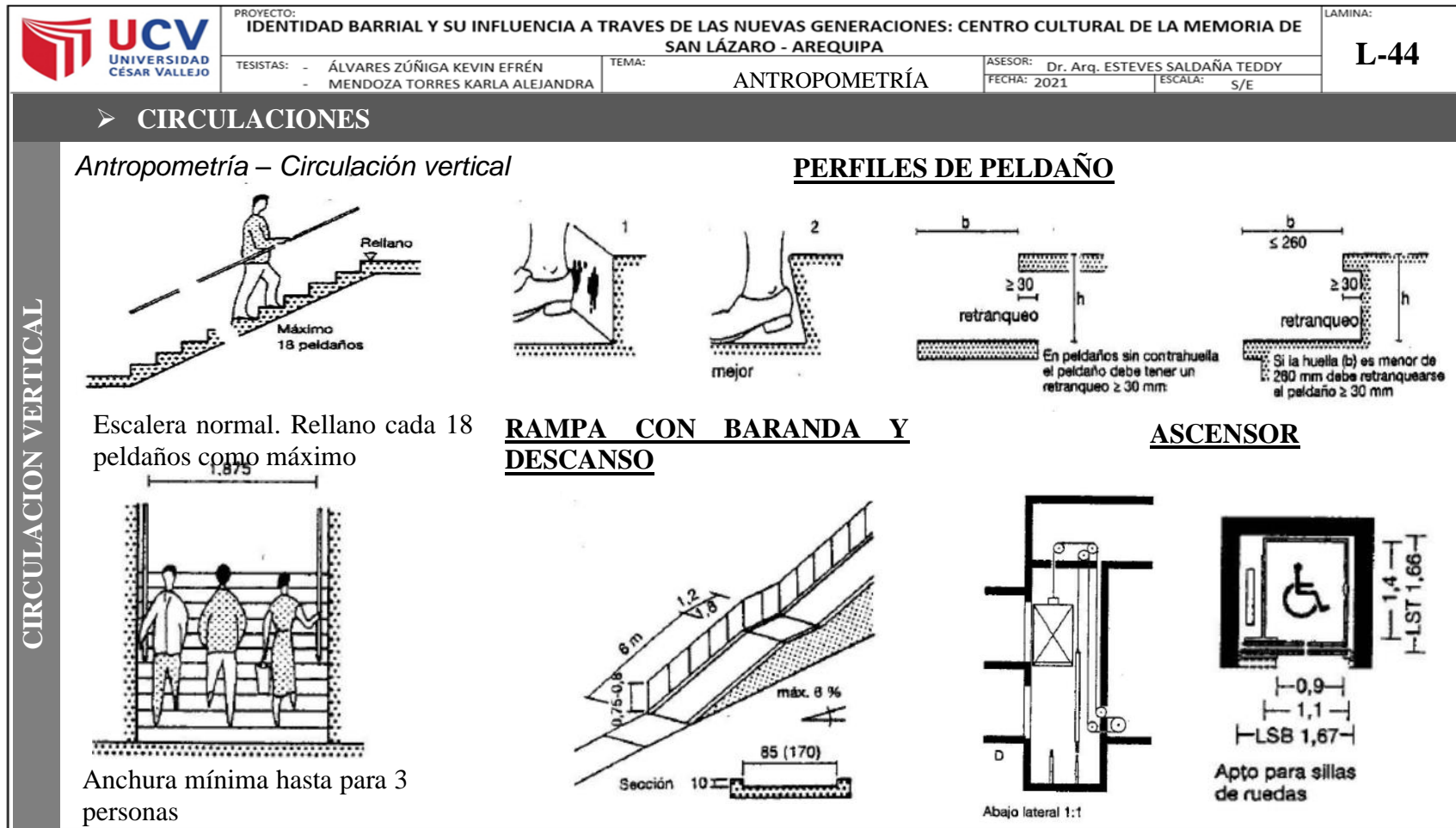

Fuente: Edición propia, Arte de proyectar en Arquitectura (p.175), por Ernest Neufert, 1999

Figura 54

Antropometría, Restaurante / Cafetería – Comedor

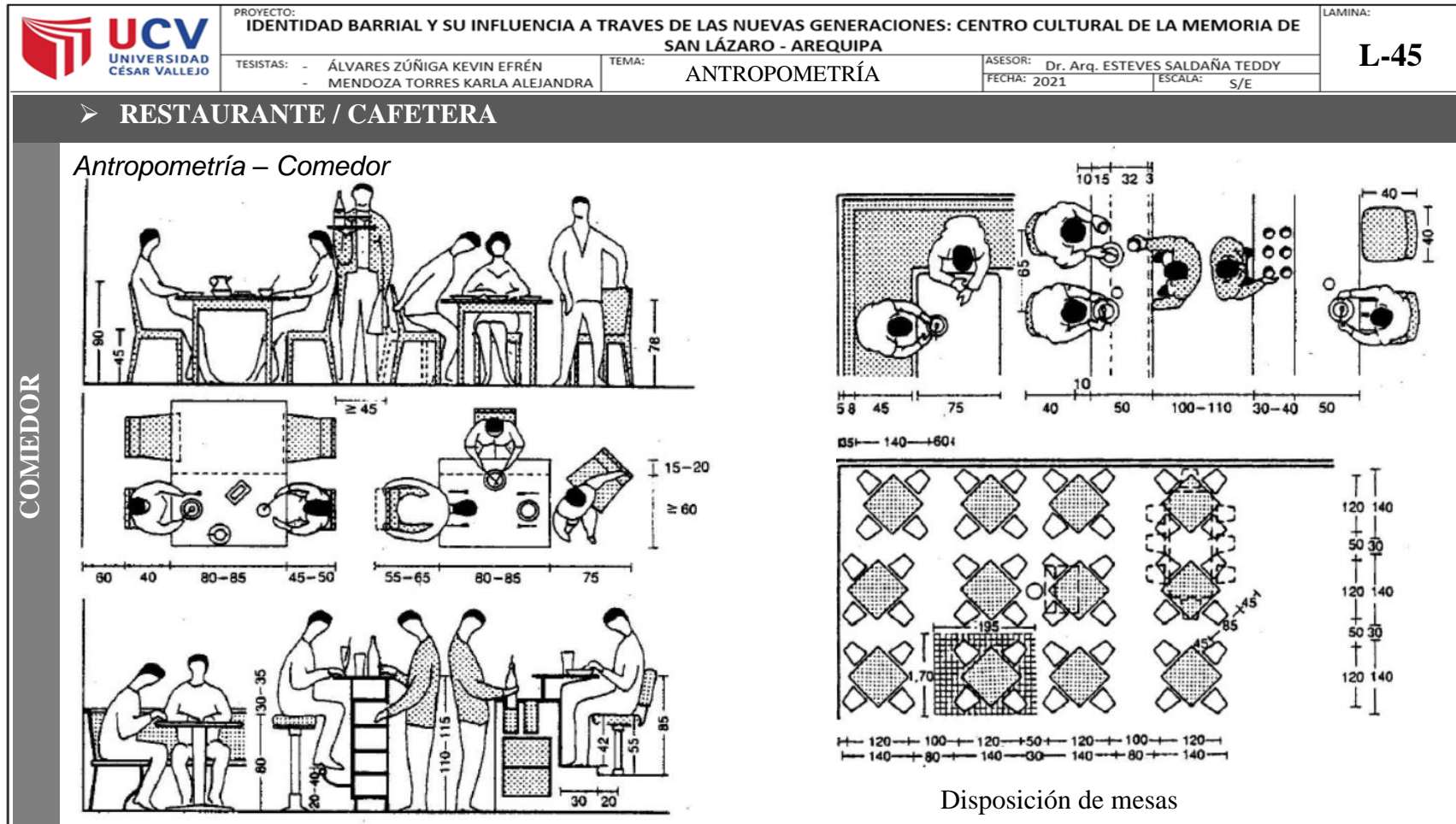

Fuente: Edición propia, Arte de proyectar en Arquitectura (p.397), por Ernest Neufert, 1999

Figura 55

Antropometría, Restaurante / Cafetería – Cocina

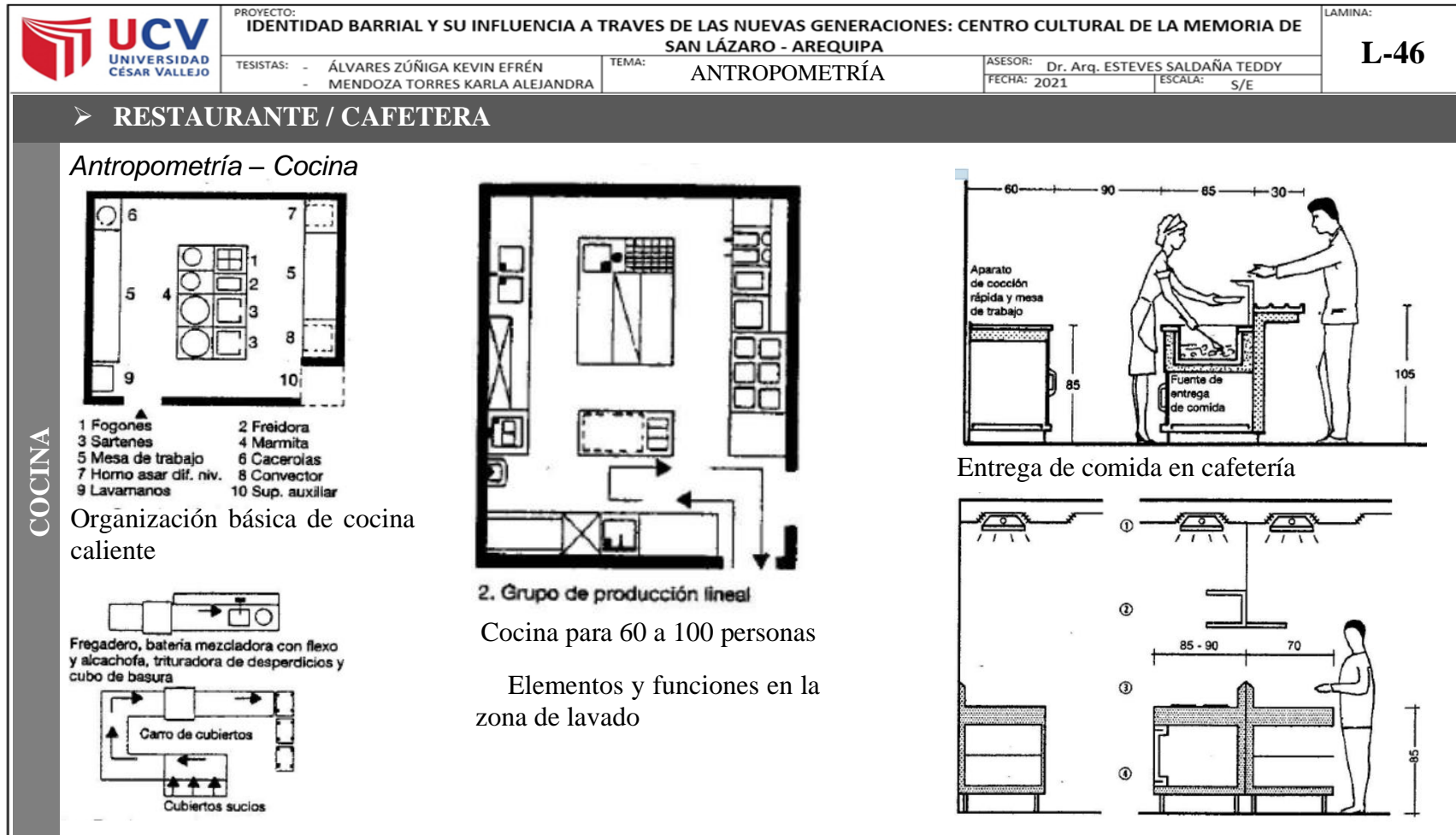

Fuente: Edición propia, Arte de proyectar en Arquitectura (p.408), por Ernest Neufert, 1999

Figura 56

Antropometría, Museo – Área de exposición

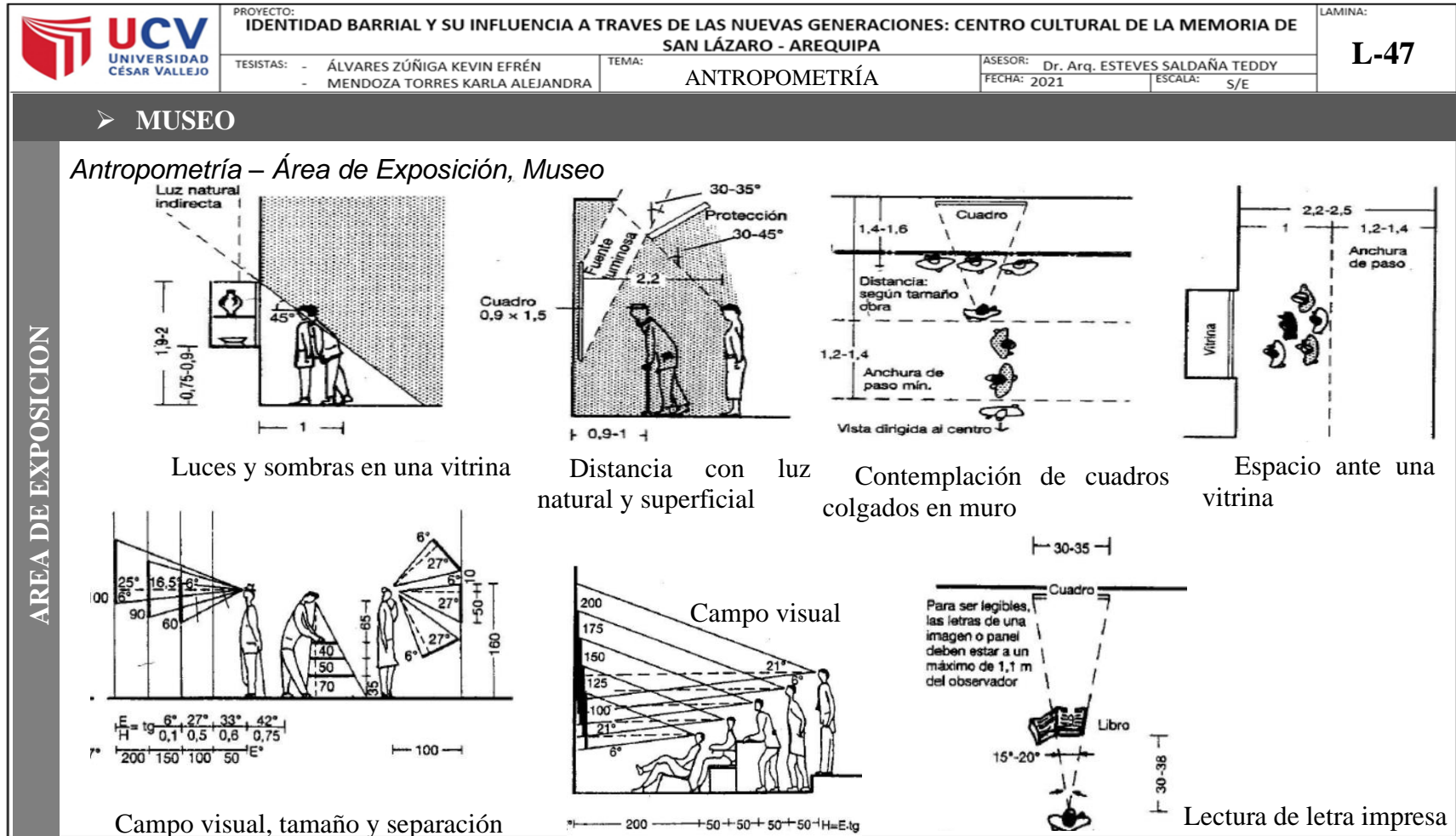

Fuente: Edición propia, Arte de proyectar en Arquitectura (p.528), por Ernest Neufert, 1999

Figura 57

Antropometría, Biblioteca – Zona de lectura

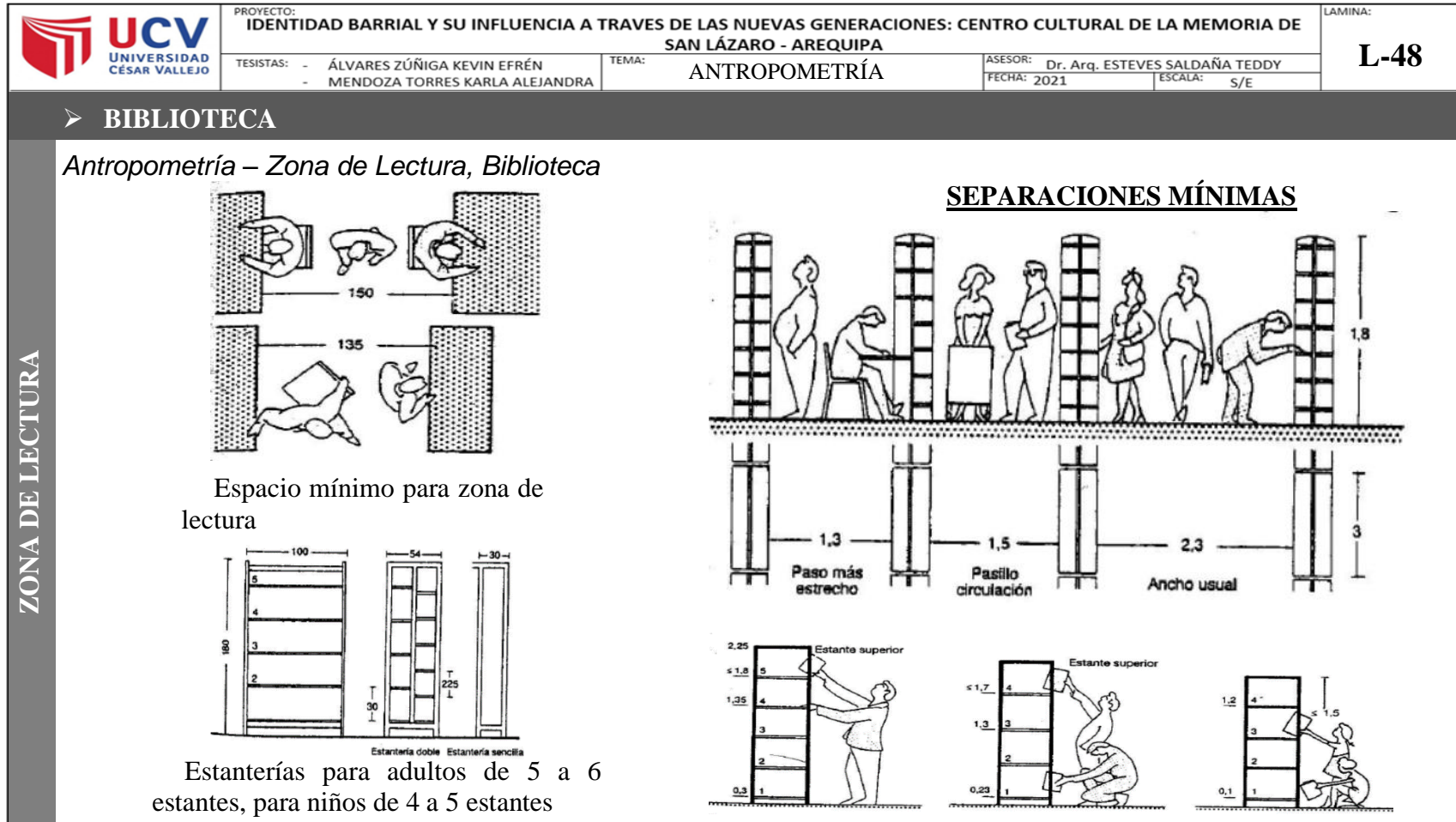

Fuente: Edición propia, Arte de proyectar en Arquitectura (p.279), por Ernest Neufert, 1999

Figura 58

Antropometría, Área de ventas

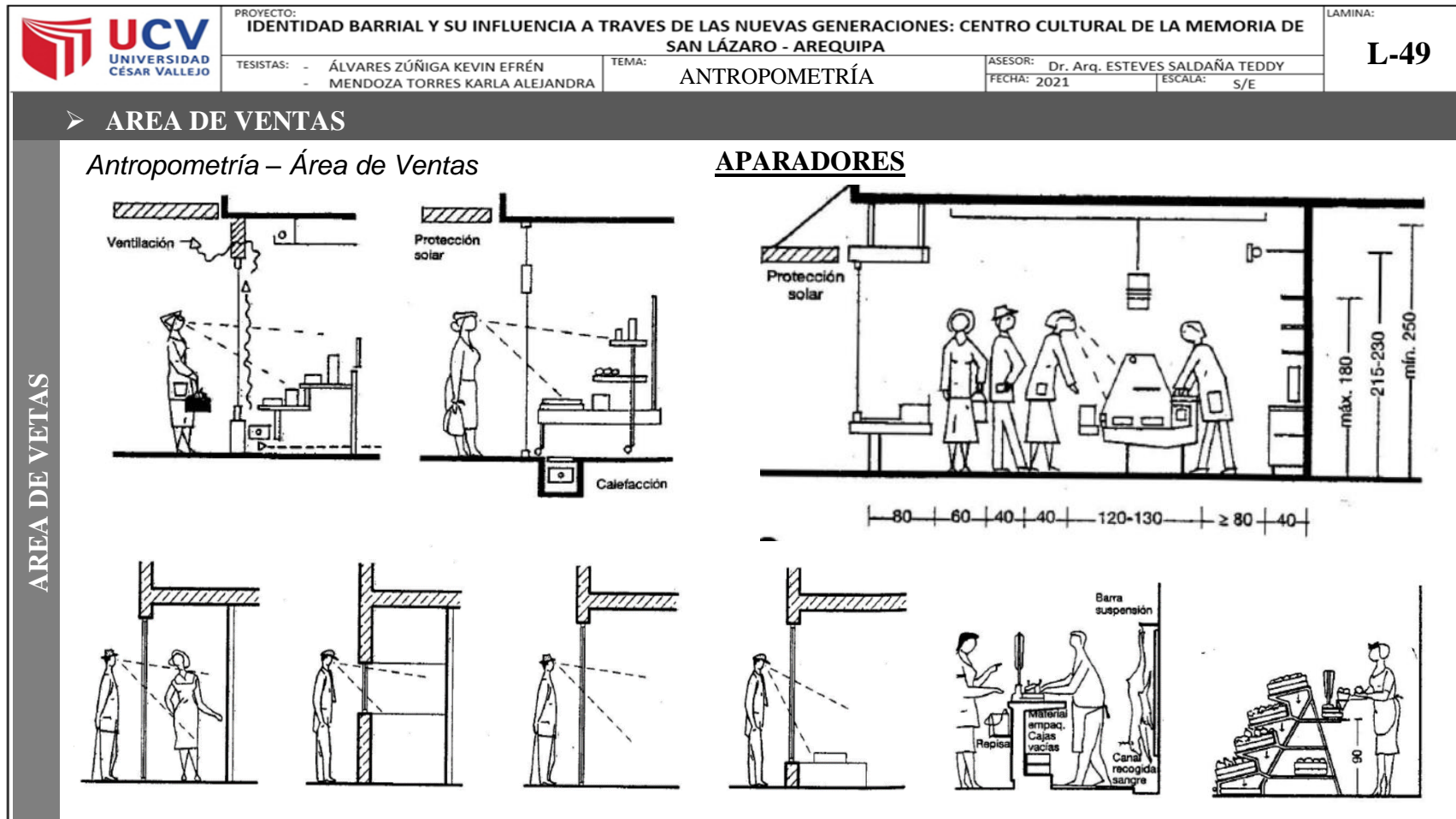



Fuente: Edición propia, Arte de proyectar en Arquitectura (p.315), por Ernest Neufert, 1999

4.2.1.1 Tipos de Usuario y necesidades:

Al dividirse el barrio en dos por la torrentera y esto es reforzado por la Av. Jun de la Torre, hace que cada sector tenga diferentes características, en la zona 1 como la más turista ya que se encuentra integrado al Centro Histórico, en cambio la zona 2 aún mantiene sus características a como era anteriormente el barrio, ya que en este sector habitan los pobladores más antiguos y así aún se conservan sus costumbres.

Figura 59

Tipos de usuarios

USUARIO	SECTOR 	SECTOR 2 
RESIDENTE	Los residentes han ido dejando su vivienda o en otros casos cambiando a vivienda comercio, ocasionando que las nuevas personas no participen en las costumbres del barrio.	Este sector aún conserva a sus pobladores originarios, manteniendo y perpetuando sus costumbres, pero aun así se va perdiendo varias de estas a través de los años.
ESTUDIANTE	Los estudiantes y población juvenil solo circulan por la zona debido a la cercanía del colegio La Asunción, pero solo ocurre en horario escolar.	Los estudiantes y población juvenil solo circulan por la zona en el horario del colegio Calienes que se encuentra alado de la plaza San Lázaro.
TURISTA	El turismo está más presente en este sector debido al comercio que desplazo al poblador	Tiene una mayor afluencia de turistas en lo que es el pasaje Ripacha como circuito turístico que está integrado a los hoteles cercanos

Fuente: Elaboración propia,

- **Costumbres:**

El barrio presenta varias tradiciones y fiestas, pero con el cambio de uso, desplazando a la vivienda, se va perdiendo poco a poco.

- **Tunas:** Se festeja en el aniversario de Arequipa el 15 de agosto, esta tradición proviene de España, y que gracias al carácter viajero de los tunos es como llegan hasta Arequipa, realizándose un concurso en la plaza Camporredondo donde participan tunas locales, nacionales e internacionales. Hoy en día son los jóvenes quienes la festejan y revalorizan, aunque con el tiempo se ha disminuido por el poco interés.

Figura 60

Tuna Mayor de Arequipa



Fuente: Adaptado de UNSA Universidad Nacional de San Agustín, por Oficina Universitaria de Imagen Institucional, 2020 (www.unsa.edu.pe/tuna-universitaria-san-agustin-de-la-unsa-cumplio-52-anos-de-fundacion/)

- **Quema de Judas:** Tradición arequipeña y que se festeja el domingo de Pascua, consiste en la confección de un muñeco de tamaño natural, donde antes de ser juzgado (quemado), se da

lectura de sus pecados, siendo generalmente críticas dirigidas a las autoridades del lugar, e incluso en ocasiones se da lectura de malos vecinos.

Figura 61

Quema de Judas



Fuente: HBA Noticias aqp, 2016 ([twitter.com/HBANoticiasqp/status/7140662040261386 25/photo/1](https://twitter.com/HBANoticiasqp/status/714066204026138625/photo/1))

- **Pan de Ripacha:** En el pasaje Ripacha se elabora el pan, el cual está hecho a base de trigo, antiguamente usado del molino blanco, y horneado a leña, posee un sabor muy inconfundible y se suele ingerir en compañía de un adobo arequipeño. Esta actividad se hizo costumbre en toda la ciudad, cada domingo, especialmente el 14 y 15 de agosto es el platillo preferido.
- **Alameda San Lázaro:** En la actualidad ha sido reemplazada por la Av. Juan de la Torre, era un lugar muy importante para la

población donde conllevaban diversas actividades como el intercambio de productos y comercio de estos, en ella se realizaba el “encuentro” donde los jóvenes se reunían de zonas aledañas y podían socializar.

- **Fiesta de las cruces:** Se dice que esta tradición no es propia del barrio y que ha sido adaptada por la costumbre de los nuevos vecinos que migraron al barrio.
- **Iglesia de San Lázaro:** La iglesia era un espacio muy importante para la población por lo mismo que era el único espacio que reunía a ambos sectores del barrio y en el cual se siguen celebrando las actividades religiosas.

Figura 62

Iglesia San Lázaro



Fuente: Reportaje San Lázaro el origen, Erick Rodríguez, El Búho (elbuho.pe/2016/09/san-lazaro-origen-2/)

Tabla 1*Tipos de usuarios y necesidades*

CARACTERIZACIÓN Y NECESIDADES DE USUARIOS			
NECESIDAD	ACTIVIDAD	USUARIO	ESPACIO ARQUITECTONICO
Documentar			
Controlar, archivar	Administrar	Personal Administrativo	Administración
Aprender, informar	Mostrar, enseñar		Salas de exhibición
capacitarse	aprender		Biblioteca
informarse	exponer		Auditorio
Alimentarse, socializar	Preparación de alimentos	Residente	Área gastronómica
Necesidades fisiológicas		Estudiante	SS.HH.
		Turista	
Mostrar productos	Venta de productos		Área de ventas
Socializar, recrearse	Interactuar, ocio		Plazas
Transportarse	aparcar		Estacionamiento
Aprender	Estudiar, practicar	Estudiante	Talles de aprendizaje
conservación	mantenimiento	Personal	Zona de servicios

Fuente: Elaboración propia

4.2.2. Aspectos cuantitativos

4.2.2.1 Cuadro de áreas

Tabla 2

Programación Zona Administrativa

PROGRAMACIÓN ZONA ADMATRIVA													
ZONA	UNIDAD	SUB ZONA	USUARIO		ACTIVIDADES	CONDICIONES FISICO - ESPACIALES			SUPERFICIE REQUERIDA				
			TIPO	CANTIDAD PERSONAS		ACTIVIDAD GENERAL	AMBIENTE	CANTIDAD	AREA M3	SUB TOTAL M2	25% CIRC Y MUROS	SUB-TOTAL	TOTAL
ADMINISTRACIÓN	ADMINISTRATIVA	ADMINISTRACIÓN	A-B	15*	43	ISTRIBUIR, INFORMAR	HALL	1	40	425.2	106.3	531.5	531.5
			A-B	5*		INFORMAR	RECEPCIÓN	1	20				
			A-B	30		OBSERVAR	EXPOSICIÓN TEMPORAL	1	130				
			B	1		SEGURIDAD	TEMPORAL	1	12				
			A-B	2		BIENESTAR	RECURSOS HUMANOS	1	12				
			A-B	2		ECONOMIA	CONTABILIDAD	1	12				
				2		ECONOMIA	MARKETING	1	12				
				2		ATENDER	SECRETARIA	1	12				
			B	2		CONTROLAR	LOGISTICA	1	12				
				2		CONTROLAR	GERENCIA + S.H	1	24.8				
				10*		PLANEAR	SALA DE REUNIONES	1	26.8				
			A-B	10*		ESPERAR	SALA DE ESPERA	1	15				
				1*		ALMACENAR	ARCHIVO	1	11.7				
				10*		COMER	CAFETÍN	1	20.9				
			B	4*		NECESIDADES	SS. HH DAMAS	1	10.5				
				6*		NECESIDADES FISIOLÓGICAS	SS. HH VARONES	1	10.5				
				6*		APARCAR	ESTACIONAMIENTO	3	50				

Nota: (*) Personas no tomadas en cuenta para cálculo de AFORO por razón que se repiten en otros espacios, A = Público en general, B = Personal administrativo. Fuente: Elaboración propia

Tabla 3

Programación Zona de Exposición

PROGRAMACIÓN ZONA DE EXPOSICIÓN														
ZONA	UNIDAD	SUB ZONA	USUARIO		ACTIVIDADES	CONDICIONES FISICO - ESPACIALES			SUPERFICIE REQUERIDA					
			TIPO	CANTIDAD PERSONAS	ACTIVIDAD GENERAL	AMBIENTE	CANTIDAD	AREA M3	SUB TOTAL, M2	25% CIR. Y MUROS	SUB TOTAL	TOTAL		
ZONA DE EXPOSICIÓN	SERVICIOS COMPLEMENTARIOS	SERVICIOS COMPLEMENTARIOS	A-B-C-D	10*	70	INFORMAR	INFORMES	1	20	388.2	97.05	485.25		
				30		OBSERVAR	RECORRIDO DE PROYECCIONES	1	115					
				3*		NECESIDADES FISIOLÓGICAS	SS. HH DAMAS	2	22.4					
				3*		NECESIDADES FISIOLÓGICAS	SS. HH VARONES	2	22.4					
				1*		NECESIDADES FISIOLÓGICAS	SS. HH	1	3.4					
				10		DESCANSAR	ESTAR	1	80					
				30		CONFERENCIAS	SUM	1	115					
						OBSERVAR - APRENDER	SALA DE ÉPOCA PRE INCA	1	110					
						OBSERVAR - APRENDER	SALA DE ÉPOCA INCA	1	67					
						OBSERVAR - APRENDER	SALA DE LA CONQUISTA	1	55					
	ZONA DE EXHIBICIÓN	TRAMO I	A		25	100	OBSERVAR - APRENDER	SALA TERREMOTO DE LA EPOCA	1	38	1065	266.25	1331.25	
							OBSERVAR - APRENDER	SALA FUNDACIÓN DE AREQUIPA	1	145				
							OBSERVAR - APRENDER	SALA DE ÉPOCA COLONIAL	1	135				
							OBSERVAR - APRENDER	SALA DE ÉPOCA REPUBLICANA	1	105				
							OBSERVAR - APRENDER	TERREMOTO DE LA EPOCA	1	110				
		TRAMO II			25		OBSERVAR - APRENDER	SALA HISTORIA DE BARRIO	1	160				
							OBSERVAR - APRENDER	TERREMOTO DE LA EPOCA	1	40				
							OBSERVAR - APRENDER	SALA DE INTERPRETACIÓN	1	100				
		TRAMO III			25		LIMPIAR, ALMACENAR	CUARTO DE LIMPIEZA	1	13	40.5	10.125	50.62	
							ALMACENAR	ALMACEN	1	20				
MANTE.	E			25		ASCENSOR	ASCENSOR DEL PERSONAL	1	7.5					
												1867.13		

Nota: (*) Personas no tomadas en cuenta para cálculo de AFORO por razón que se repiten en otros espacios, A = Público en general, B = Personal administrativo, C = Personal educativo, D = Estudiantes, E = Personal. *Fuente:* Elaboración propia

Tabla 4

Programación Zona de Exposición - Auditorio

PROGRAMACIÓN ZONA DE EXPOSICIÓN - AUDITORIO											
ZONA	UNIDAD	SUB ZONA	USUARIO		ACTIVIDADES	CONDICIONES FISICO - ESPACIALES			SUPERFICIE REQUERIDA		
			TIPO	CANTIDAD PERSONAS	ACTIVIDAD GENERAL	AMBIENTE	CANTIDAD	AREA M2	SUB TOTAL, M2	25% CIR. Y MUROS	SUB TOTAL
ZONA DE EXPOSICIÓN	AUDITORIO	ZONA SOCIAL	A-E	100*	SOCIALIZAR	FOYER	1	70	155.5	38.875	194.375
					SOCIALIZAR, ALIMENTARSE	CAFETÍN	1	35			
					COMPRA DE ENTRADA	BOLETERÍA	1	3.5			
			PROYECTAR Y CONTROLAR		SALA DE PROYECCIÓN	1	7.5				
			E		LIMPIAR, ALMACENAR	CUARTO DE LIMPIEZA	1	14.5			
			A-E		NECESIDADES FISIOLÓGICAS	SS. HH. DAMAS	1	9			
					NECESIDADES FISIOLÓGICAS	SS. HH. VARONES	1	9			
					NECESIDADES FISIOLÓGICAS	SS. HH. DISCAPACITADOS	1	7			
			480		484	OBSERVAR, APRENDER	SALA DE ESPECTADORES	1			
		2*	ALMACENAR	ALMACENEN	2	20					
		4	PREPARARSE	CAMARÍN	2	10.5					
		E	1*	NECESIDADES FISIOLÓGICAS	SS. HH. DAMAS	1	2.5				
			1*	NECESIDADES FISIOLÓGICAS	SS. HH. VARONES	1	2.5				
		10*	DIVERSAS ACTIVIDADES	ESCENARIO	1	65					
		10*	PREPARARSE	TRAS ESCENARIO	1	20					
		1*	PREPARARSE	CAMERINO MÁS S.H.	1	9.6					
		1*	ALMACENAR	ALMACÉN DE VESTUARIO	1	6.3					

Nota: (*) Personas no tomadas en cuenta para cálculo de AFORO por razón que se repiten en otros espacios, A = Público en general, B = Personal administrativo, C = Personal educativo, D = Estudiantes, E = Personal. *Fuente:* Elaboración propia

Tabla 5

Programación Zona de Aprendizaje

PROGRAMACIÓN ZONA DE APRENDIZAJE													
ZONA	UNIDAD	SUB ZONA	USUARIO		ACTIVIDADES		CONDICIONES FISICO - ESPACIALES			SUPERFICIE REQUERIDA			
			TIPO	CANTIDAD PERSONAS	ACTIVIDAD GENERAL	AMBIENTE	CANTIDAD	AREA M2	SUB TOTAL, M2	25% CIR. Y MUROS	SUB TOTAL	TOTAL	
ZONA DE APRENDIZAJE	SERVICIOS COMPLEMENTARIOS	SERVICIOS COMPLEMENTARIOS	C- D	6	18	INFORMAR	HALL/INFORMES	1	20	291.3	72.825	364.125	
				10		SOCIALIZAR	ESTAR	1	60				
				2		CUIDADOS SALUD	TÓPICO	1	12				
				3*		NECESIDADES FISIOLÓGICAS	SS.HH. DAMAS	2	20				
				3*		NECESIDADES FISIOLÓGICAS	SS.HH. VARONES	2	20				
				1*		NECESIDADES FISIOLÓGICAS	SS.HH. DISCAPACITADOS	2	3.4				
				E		5*	DESCANSAR	SALA DE PROFESORES	1				15.2
				E		2*	TRANSPORTAR	ASCENSOR PERSONAL	1				7.5
				A		10*	OBSERVAR	EXPOSICIÓN DE PINTURA	1				125
				E		1*	LIMPIAR, ALMACENAR	CUARTO DE LIMPIEZA	1				8.2
	TALLERES	TALLERES	TALLER - ESCULTURA	10	25	APRENDER	AULA ESCULTURA NIÑOS	1	42	168	42	210	
				3*		ASEO	ÁREA DE LAVADO	1	6				
				15		APRENDER	AULA ESCULTURA JÓVENES	1	100				
				3*		ASEO	ÁREA DE LAVADO	1	6				
				1*		ALMACENAR	ALMACÉN	1	14				
			TALLER PINTURA	10	30	APRENDER	AULA PINTURA NIÑOS	1	42	168	42	210	
				3*		ASEO	ÁREA DE LAVADO	1	6				
				1*		ALMACENAR	ALMACÉN	1	7				
				20		APRENDER	AULA PINTURA JÓVENES	1	100				
				3*		ASEO	ÁREA DE LAVADO	1	6				
1*	ALMACENAR	ALMACÉN	1	7									
784.125													

Nota: (*) Personas no tomadas en cuenta para cálculo de AFORO por razón que se repiten en otros espacios, A = Público en general, B = Personal administrativo, C = Personal educativo, D = Estudiantes, E = Personal. *Fuente:* Elaboración propia

Tabla 6

Programación Zona de Aprendizaje – Talleres

PROGRAMACIÓN ZONA DE APRENDIZAJE - TALLERES

ZONA	UNIDAD	SUB ZONA	USUARIO		ACTIVIDADES	CONDICIONES FISICO - ESPACIALES			SUPERFICIE REQUERIDA				
			TIPO	CANTIDAD PERSONAS	ACTIVIDAD GENERAL	AMBIENTE	CANTIDAD	AREA M2	SUB TOTAL, M2	25% CIR. Y MUROS	SUB TOTAL	TOTAL	
ZONA DE APRENDIZAJE	TALLERES	TALLER - DANZA	D-E	10*	35	ENSAYAR	ZONA PREPARACIÓN DE DANZA	1	120	505	126.25	631.25	1047.125
				15		APRENDER, BAILAR	AULA DANZA NIÑOS	1	115				
				4*		NECESIDADES FISIOLÓGICAS	SS.HH. VESTIDORES	1	50				
				20		APRENDER, BAILAR	AULA DANZA JÓVENES	1	140				
				4*		NECESIDADES FISIOLÓGICAS	SS.HH. VESTIDORES	1	50				
				2*		ALMACENAR	ALMACÉN DANZA	1	30				
		TALLER - MUSICA	D-E	10	CANTAR	ZONA DE CANTO	1	55	332.7	83.175	415.875		
				15	APRENDER	AULA MÚSICA NIÑOS	1	80					
				20	APRENDER	AULA MÚSICA	1	125					
				3	GRABAR, REPRODUCIR	SALA DE GRABACIONES	1	30					
				1	TOCAR MÚSICA	ZONA DE BATERÍA	1	6.2					
				2*	ALMACENAR	ALMACÉN DE MÚSICA	1	36.5					

Nota: (*) Personas no tomadas en cuenta para cálculo de AFORO por razón que se repiten en otros espacios, A = Público en general, B = Personal administrativo, C = Personal educativo, D = Estudiantes, E = Personal. *Fuente:* Elaboración propia

Tabla 7

Programación Zona de Lectura e Investigación - Biblioteca

PROGRAMACIÓN ZONA DE LECTURA E INVESTIGACION - BIBLIOTECA												
ZONA	UNIDAD	SUB ZONA	USUARIO		ACTIVIDADES	CONDICIONES FISICO - ESPACIALES			SUPERFICIE REQUERIDA			
			TIPO	CANTIDAD PERSONAS	ACTIVIDAD GENERAL	AMBIENTE	CANTIDAD	AREA M2	SUB TOTAL, M2	25% CIR. Y MUROS	SUB TOTAL	TOTAL
ZONA DE LECTURA E INVESTIGACION	BIBLIOTECA	AREA ADMINISTRATIVA	A-B-D	4*	BUSCAR INFORMACION	ZONA DE FICHEROS	1	12.5	63.3	15.825	79.125	425.5
				2	INFORMAR	RECEPCIÓN	1	20				
				1	ADMINISTRAR	JEFE DE BIBLIOTECA	1	10				
			B-C	2*	ALMACENAJE Y CUIDADO DE LIBROS	DEPOSITO DE LIBROS	1	15				
				1*	NECESIDADES	S.H. DAMAS/PERSONAL	1	2.9				
				1*	NECESIDADES	S.H. VARONES/PERSONAL	1	2.9				
				40	APRENDER, DISTRAERSE, LEER	ZONA DE LECTURA	1	105				
		BIBLIOTECA	A-C	8	BUSCAR INFORMACION	ZONA DE COMPUTADORAS	1	30	277.1	69.275	346.38	
				10	TRABAJOS EN EQUIPO	SALA DE TRABAJO I	1	23.6				
				6	TRABAJOS EN EQUIPO	SALA DE TRABAJO II	1	13.5				
				1*	LIMPIAR, ALMACENAR	CUARTO DE LIMPIEZA	1	2.5				
				3*	NECESIDADES	SS.HH. VARONES	1	10				
				3*	NECESIDADES	SS.HH. DAMAS	1	10				
				6*	LEER, RELAJARSE	PATIO	1	55				
				10	LEER, RELAJARSE	ZONA DE CAFÉ BIBLIOTECA	1	27.5				

Nota: (*) Personas no tomadas en cuenta para cálculo de AFORO por razón que se repiten en otros espacios, A = Público en general, B = Personal administrativo, C = Personal educativo, D = Estudiantes, E = Personal. Fuente: Elaboración propia

Tabla 8

Programación Zona Social

PROGRAMACIÓN ZONA SOCIAL												
ZONA	UNIDAD	SUB ZONA	USUARIO		ACTIVIDADES	CONDICIONES FISICO - ESPACIALES			SUPERFICIE REQUERIDA			
			TIPO	CANTIDAD PERSONAS		ACTIVIDAD GENERAL	AMBIENTE	CANTIDAD	AREA M2	SUB TOTAL, M2	25% CIR. Y MUROS	SUB TOTAL
ZONA SOCIAL	CAFETERIA	COMEDOR	A	2	42	ALIMENTARSE	ÁREA DE MESAS	1	60	93	23.25	116.25
				5		ALIMENTARSE	ÁREA DE ATENCION/BARRA	1	15			
		E	2	PREPARACIÓN DE ALIMENTOS		COCINA	1	12				
			1*	ALMACENAR		ALACENA	1	6				
	SERVICIOS HIGIENICOS	SERVICIOS HIGIENICOS	A	3*	0	NECESIDADES FISIOLÓGICAS	SS. HH. DAMAS	1	10	27	6.75	33.75
				4*		NECESIDADES FISIOLÓGICAS	SS. HH. VARONES	1	15			
				1*		NECESIDADES FISIOLÓGICAS	S. H. DISCAPACITADOS	1	2			
	RESTAURANTE4	COCINA	E	3	53	ALMACEN Y REFRIGERACIÓN DE ALIMENTOS	AREA DE SERVICIOS (CAVA. MENAJE)	1	18.5	142.5	35.625	178.13
						PREPARACIÓN DE ALIMENTOS	COCINA	1	29			
		A	50	DEMOSTRACIÓN		ZONA DE EXPOSICIÓN COMIDA TÍPICA	1	20				
ALIMENTARSE				AREA DE MESAS		1	75					

Nota: (*) Personas no tomadas en cuenta para cálculo de AFORO por razón que se repiten en otros espacios, A = Público en general, B = Personal administrativo, C = Personal educativo, D = Estudiantes, E = Personal. *Fuente:* Elaboración propia

Tabla 9

Programación Zona de Ventas – Programación Zona Servicio

PROGRAMACIÓN ZONA DE VENTAS – PROGRAMACIÓN ZONA SERVICIO

ZONA	UNIDAD	SUB ZONA	USUARIO		ACTIVIDADES	CONDICIONES FISICO - ESPACIALES			SUPERFICIE REQUERIDA				
			TIPO	CANTIDAD PERSONAS		ACTIVIDAD GENERAL	AMBIENTE	CANTIDAD	AREA M2	SUB TOTAL, M2	25% CIR. Y MUROS	SUB TOTAL	TOTAL
ZONA DE VENTA	ÁREA DE VENTA	ÁREA DE VENTA	A-E	10	15	VENTA DE PRODUCTOS	TIENDA DE ARTESANÍA + S.H.	1	136	216	54	270	270
				8		VENTA DE PRODUCTOS	ÁREA DE VENTAS + S.H.	3	80				
ZONA SERVICIO	ZONA DE CONTROL ALMACEN	ALMACEN Y CONTROL	E	2*	1	MOVILIZACIÓN DE MATERIAL	ÁREA DE CARGA Y DESCARGA	1	43.8	153.3	38.325	191.625	
				1		REGISTRAR	REGISTRO	1	20				
				1*		ALMACENAR	ALMACÉN	2	40				
				2*		MANTENIMIENTO	PREPARACIÓN	1	17				
				2*		TRANSPORTARSE	ASCENSOR PERSONAL	1	7.5				
				2*		CONTROL Y SEGURIDAD	CUARTO DE MAQUINAS	1	12				
				1*		ALMACENAJE Y DESECHO	CUARTO DE BASURA	1	13				
				1*									
	SS.HH.	SS.HH.	E	4*	0	NECESIDADES FISIOLÓGICAS	S.H.+VESTIDORES DAMAS	1	22	44	11	55	444.375
				4*		NECESIDADES FISIOLÓGICAS	S.H.+VESTIDORES VARONES	1	22				
	SERVICIOS COMPLEMENTARIOS	SERVICIOS COMPLEMENTARIOS	E	1*	11	LIMPIAR, ALMACENAR	CUARTO DE LIMPIEZA	1	3.5	158.2	39.55	39.55	
				10*		ALIMENTARSE, OCIO	ESTAR CAFETÍN DE SERVICIO	1	35				
				1		CONTROL DE MANTENIMIENTO	JEFE DE MANTENIMIENTO	1	15				
				2*		REPARACIÓN	TALLER DE MANTENIMIENTO	1	26.7				
2				CUIDADOS SALUD		TÓPICO	1	15					
2				VIGILAR, OBSERVAR, SEGURIDAD		CUARTO DE CÁMARAS	1	13					
A	6	INFORMAR	RECEPCIÓN HACIA MUSEC	1	50								

Nota: (*) Personas no tomadas en cuenta para cálculo de AFORO por razón que se repiten en otros espacios, A = Público en general, B = Personal administrativo, C = Personal educativo, D = Estudiantes, E = Personal. Fuente: Elaboración propia

Tabla 10

Programación Estacionamiento – Programación Zona Exterior

PROGRAMACIÓN ESTACIONAMIENTO – PROGRAMACIÓN ZONA EXTERIOR													
ZONA	UNIDAD	SUB ZONA	USUARIO		ACTIVIDADES	CONDICIONES FISICO - ESPACIALES			SUPERFICIE REQUERIDA				
			TIPO	CANTIDAD PERSONAS		ACTIVIDAD GENERAL	AMBIENTE	CANTIDAD	AREA M2	SUB TOTAL, M2	25% CIR. Y MUROS	SUB TOTAL	TOTAL
ESTACIONAMIENTO	ESTACIONAMIENTO	ESTACIONAMIENTO	D-E	28*	28	TRANSPORTARSE	PLAZAS DE ESTACIONAMIENTO, DISCAPACITADOS	1	924	930	232.5	1162.5	1162.5
ZONA EXTERIOR	ZONA EXTERIOR	PLAZAS	A	50*	0	SOCIALIZAR, OBSERVAR	PLAZA PRINCIPAL I	1	350	1701.2	0	1701.2	1701.2
				15*		SOCIALIZAR, OBSERVAR, APRENDER	ZONA DE EXPOSICIÓN DE PRODUCTOS	1	46				
				20*		SOCIALIZAR, OBSERVAR, APRENDER	EXPOSICIÓN TEMPORAL	1	100				
				30*		SOCIALIZAR, OBSERVAR, APRENDER	PLAZA II	1	320				
				20*		SOCIALIZAR, OBSERVAR, APRENDER	PLAZA III	1	185				
				40		SOCIALIZAR, OBSERVAR, APRENDER	ÁREA LIBRE	1	700.2				

Nota: (*) Personas no tomadas en cuenta para cálculo de AFORO por razón que se repiten en otros espacios, A = Público en general, B = Personal administrativo, C = Personal educativo, D = Estudiantes, E = Personal. *Fuente:* Elaboración propia

Tabla 11*Resumen de Programa Arquitectónico*

PROGRAMA ARQUITÉCTONICO	
ZONAS	TOTAL
Administración	531.50
Zona de Exposición	2657.00
Zona de Aprendizaje	1831.25
Zona de lectura e investigación	425.50
Zona Social	328.13
Zona de Ventas	270.00
Zona de Servicio	444.38
Estacionamiento	1162.50
Zona Exterior	1701.20
CUADRO RESUMEN	
Total, de área construida	7650.25
Total, de área libre	1701.20
Total, área terreno	5496.23

Fuente: Elaboración propia

4.3. Análisis del terreno

4.3.1. Ubicación del terreno

El predio en donde se piensa intervenir se halla en Arequipa, en el cercado (centro) dentro del barrio de san Lázaro, ubicado en la parte superior del centro de Arequipa

El proyecto cuenta con un área de 5,496.23 m² y se encuentra localizado en el Barrio San Lázaro, en la ciudad de Arequipa, dentro del terreno de la fábrica textil Mitchells, siendo limitado por:

- Norte: Casa de Oración Divina Providencia y pasaje Ripacha
- Sur: Fábrica textil Michells
- Este: propiedad de terceros
- Oeste: Calle Quinta Vivanco

Figura 63

Centro histórico de Arequipa, y zona de amortiguamiento

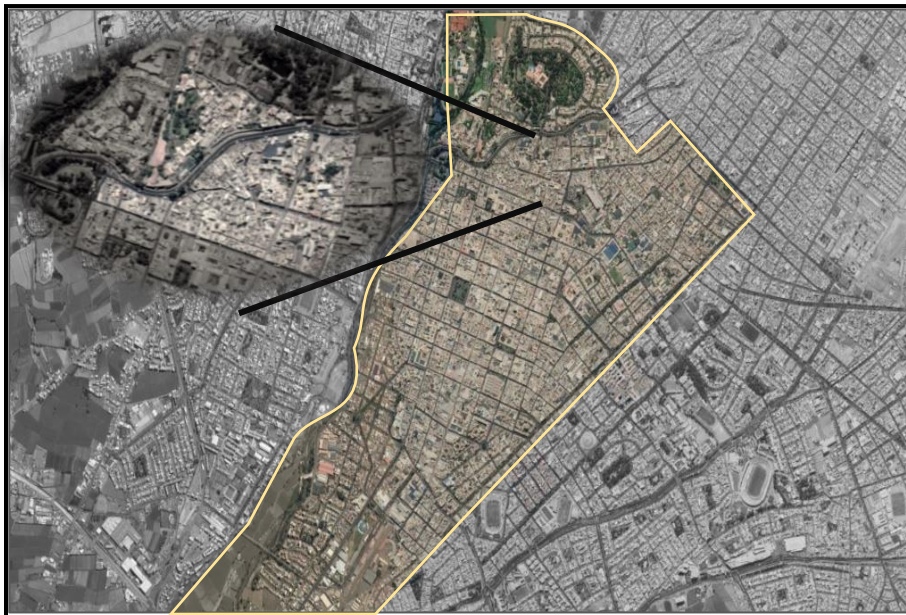

Fuente: Google Earth, Edición propia

En el mismo barrio encontramos un lugar muy interesante, rico en historia e importante hito en toda la ciudad, hablamos de la antigua ex fábrica MICHELLS, donde se puede denotar una arquitectura neoclásica construida cerca de la avenida principal Juan de la Torre, en la parte posterior galpones que antes eran parte de la fábrica y hoy en día son espacios de almacenamiento o inutilizados, y un espacio para cochera que se encuentra cerca de un campo de cultivo

Figura 64

Plano de ubicación del terreno

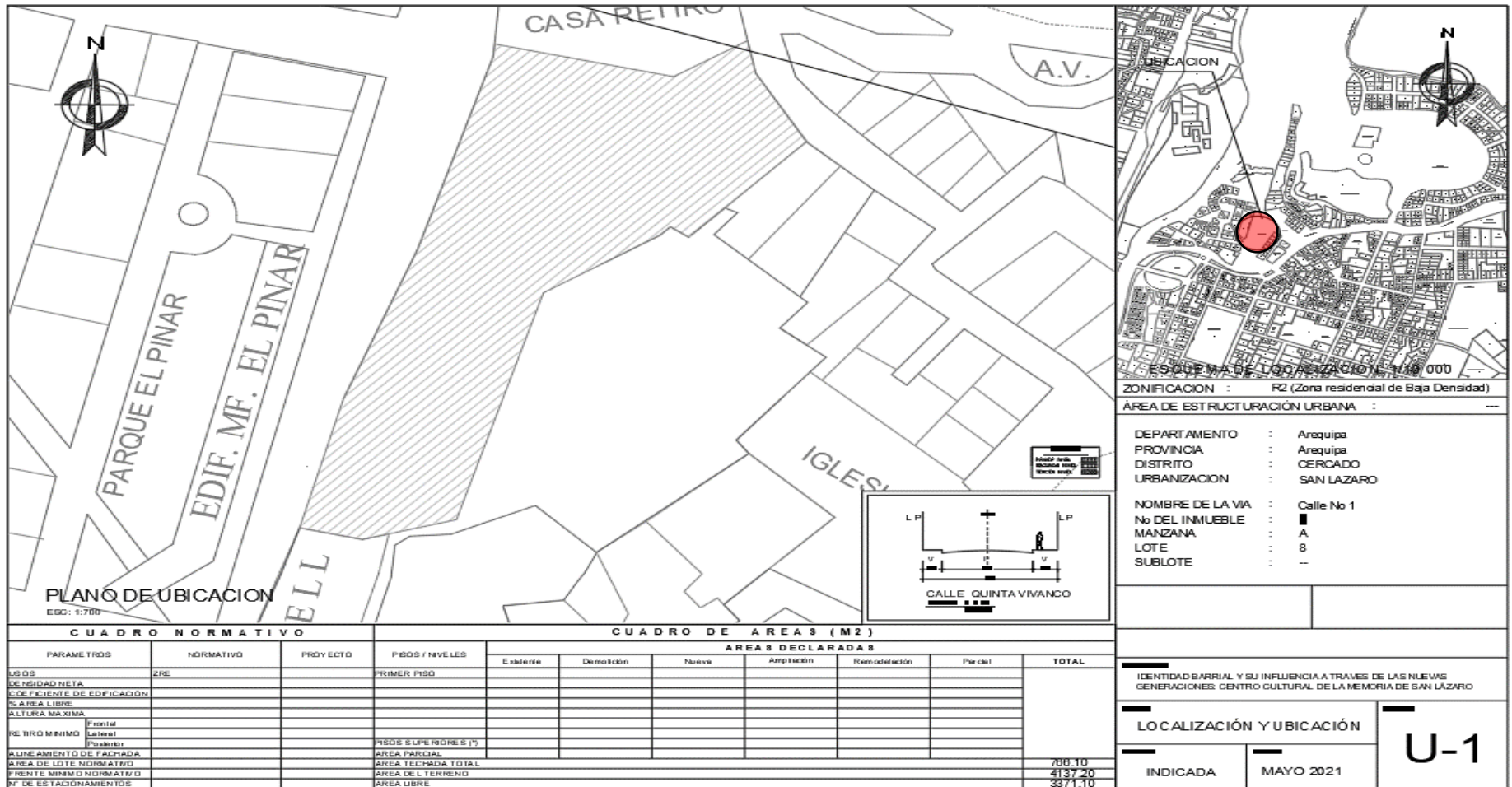

Fuente: Elaboración propia

Figura 65

Delimitación del área de estudio, Fabrica Michells, Barrio San Lázaro



Nota: Imágenes aéreas del barrio de San Lázaro, primera imagen demarcando en rojo zona construida de la fábrica Michells, segunda imagen área ocupada por el proyecto Fuente: Edición propia, Google Earth

4.3.2. Topografía del terreno

El terreno posee una inclinación pronunciada en la parte posterior, donde se piensa plantear la intervención, con una altura de hasta 7.00m desde el nivel de la vía.

Figura 66

Topografía fabrica Michells

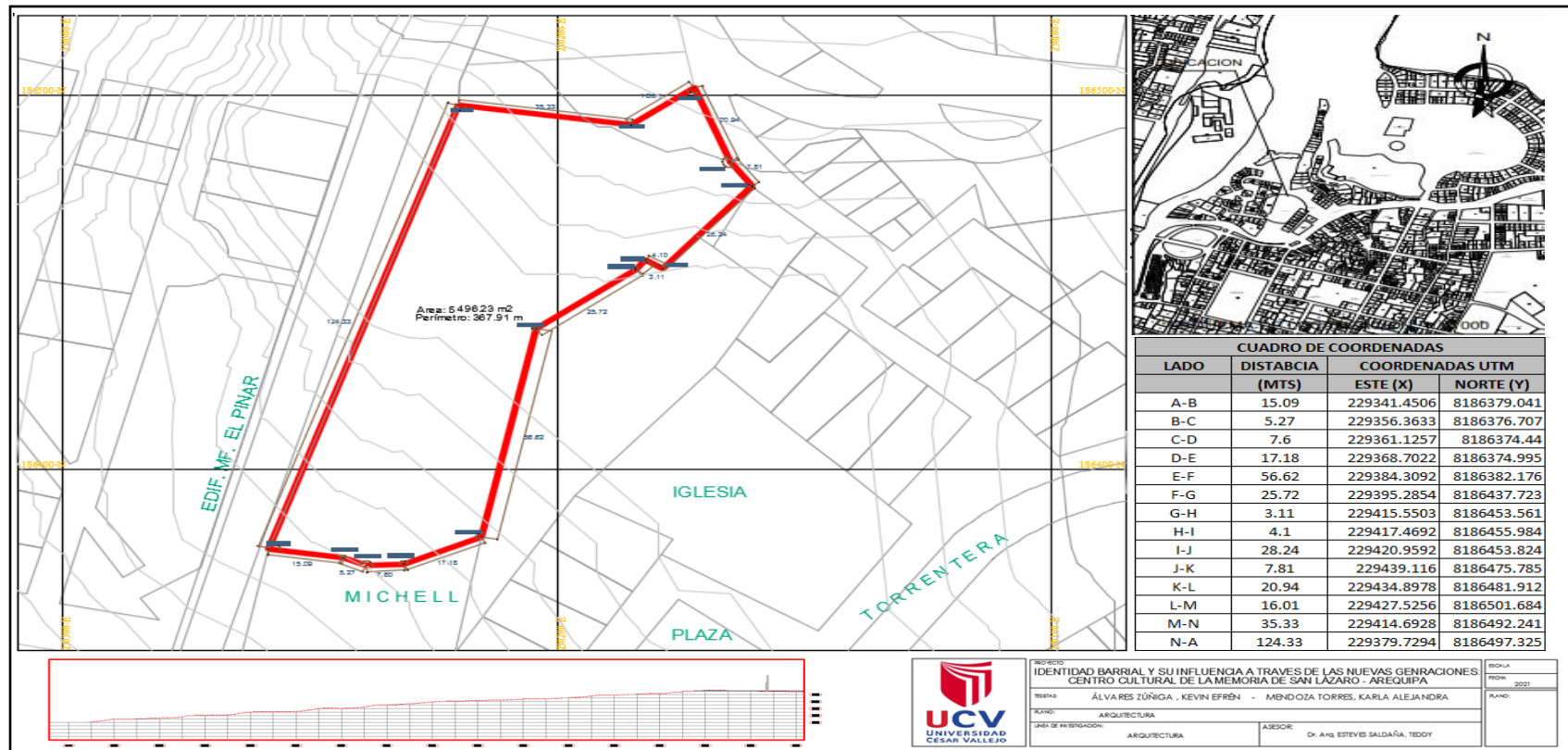

Fuente: Elaboración propia

4.3.3. Morfología del terreno

El contexto del terreno de la propuesta presenta una la morfología variada y muy demarcada en cuanto a estilo arquitectónico y material, por un lado, se observa la parte antigua, tradicional e histórica del Barrio San Lázaro, la cual comprende la plaza con la iglesia de San Lázaro y las viviendas de sus alrededores con un material de sillar típico de la zona. Por la otra sección se encuentra construcciones con materiales de uso convencional en la actualidad, como es el concreto, y otros acabados.

Figura 67

Morfología urbana en diferentes épocas, barrio San Lázaro



..... Zona antigua Zona nueva

Fuente: Edición propia, Google Earth

Figura 68

Morfología urbana, vista de la Iglesia San Lázaro y Pasaje el Molino



Fuente: Edición propia, Google Earth

Figura 69

Morfología urbana, fabrica Michells



Fuente: Edición propia, Google Earth

Figura 70

Morfología urbana, Vista ingreso calle Quinta Vivanco



Fuente: Edición propia, Google Earth

Figura 71

Morfología urbana, Vista del terreno hacia la calle Quinta Vivanco



Fuente: Edición propia, Google Earth

4.3.4. Estructura urbana

La estructura urbana de la ciudad de Arequipa, es mixta, ya que depende mucho de sus características naturales, sociales y económicos, los cuales son condicionantes en el posicionamiento. En este caso con respecto al centro Histórico dependió de la cercanía del río Chili, el cual divide la ciudad en dos, y fue una fuente importante en la economía de los pobladores debido a la agricultura, se implementó y adaptó sistemas de riego como los andenes y canales de regadío.

Es así que se establecen los Yarabayas, siendo sus viviendas con barro y paja, y se adaptaron a una forma orgánica debido a los canales de regadío que pasaban en medio de su localidad. A la llegada de los primeros españoles alrededor de 1535 este asentamiento pasó a llamarse barrio San Lázaro, los españoles se ubicaron sobre las viviendas de los pobladores y es por eso que se conservó su trama orgánica, con calles y pasajes estrechos organizados por una pequeña plaza. La fundación de la ciudad de Arequipa en 1540, generó un gran cambio ya que se adapta la cuadrícula ortogonal española con la implementación de 49 manzanas con una distancia de “400 pies castellanos”, que sería 111,40 metros, y el ancho de las vías con “37 pies castellanos” siendo 10,30 metros. Tal como lo explica Pedro Davalos y Lisson en La primera centuria: causas geográficas, políticas y económicas que han detenido el progreso moral y material del Perú en el primer siglo de su vida independiente.

Su primer sitio, fue atrás de Caima, pero después se trasladó al en que hoy se halla, por presentar más extensión y comodidades. Al trazarla se cuidó que sus calles se cortasen en ángulos rectos y en dirección casi de NS y EO, y que cada cuadra tuviese 150 varas de largo y doce poco más o menos de ancho. Para conservar la salubridad, comodidad y aseo, se cortaron acequias en medio de las calles, así rectas como transversales, cuyo cauce está bien acanalado. Las calles que corren E a O son ocho (las principales) y las otras también ocho: sus aceras todas bien enlosadas con una especie de piedra blanca volcánica, llamada Sillar y el piso restante empedrado con guijarros. Tomo II

Figura 72

Traza urbana

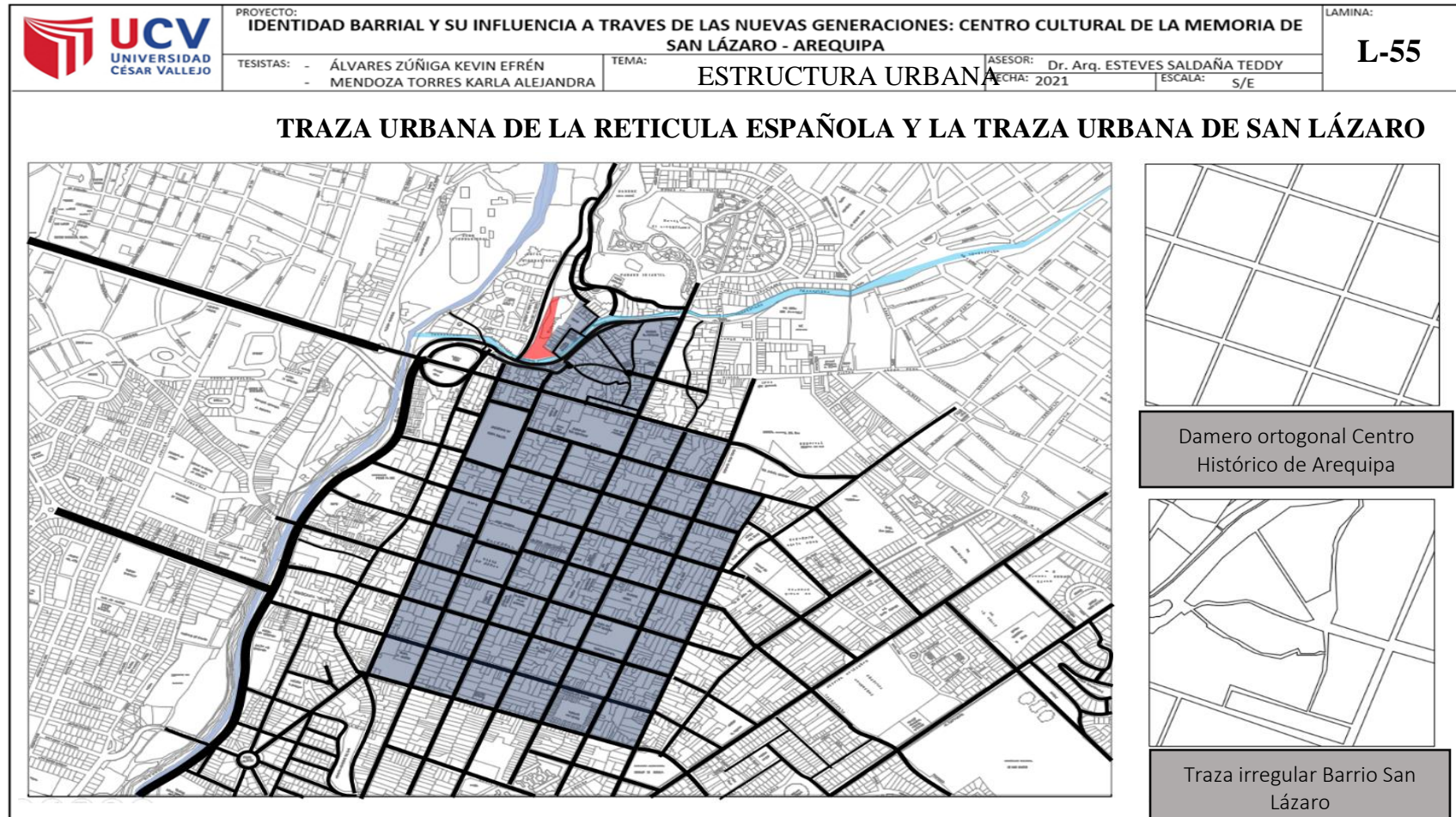



Fuente: Edición propia, catastro de Arequipa

4.3.4.1. Tipología urbana:

Se establecen muy pocas diferencias en cuanto a sus tipologías urbanas en cuanto a manzanas, encontrándose solo 4 las cuales se especifican en el siguiente cuadro.

Figura 73

Tipología urbana

		PROYECTO: IDENTIDAD BARRIAL Y SU INFLUENCIA A TRAVES DE LAS NUEVAS GENERACIONES: CENTRO CULTURAL DE LA MEMORIA DE SAN LÁZARO - AREQUIPA		LAMINA: L-56	
TESISISTAS: - ÁLVARES ZÚÑIGA KEVIN EFRÉN - MENDOZA TORRES KARLA ALEJANDRA		TEMA: TIPOLOGIA URBANA		ASESOR: Dr. Arq. ESTEVES SALDAÑA TEDDY FECHA: 2021 ESCALA: S/E	
TRAZADO	TIPOLOGÍA	UBICACIÓN	DESCRIPCIÓN		
		Centro Histórico calle la Merced	Forma cuadrada con casonas coloniales, que se caracterizan por ser casas patio, cambian función a comercio.		
		Calle Octavio Muñoz Najar	Forma rectangular, edificios de baja altura, vivienda y de mayor alcance comercio		
		Quinta Vivanco	Forma orgánica, edificación nueva, altura máxima de 3 niveles, vivienda		
		Pasaje Ripacha	Forma lineal, edificación en pendiente con altura de 2 niveles, vivienda		

Fuente: Edición propia, Google Earth

- Tipos de espacios:

Figura 74

Equipamiento urbano en la cercanía del lugar de trabajo (barrio San Lázaro)

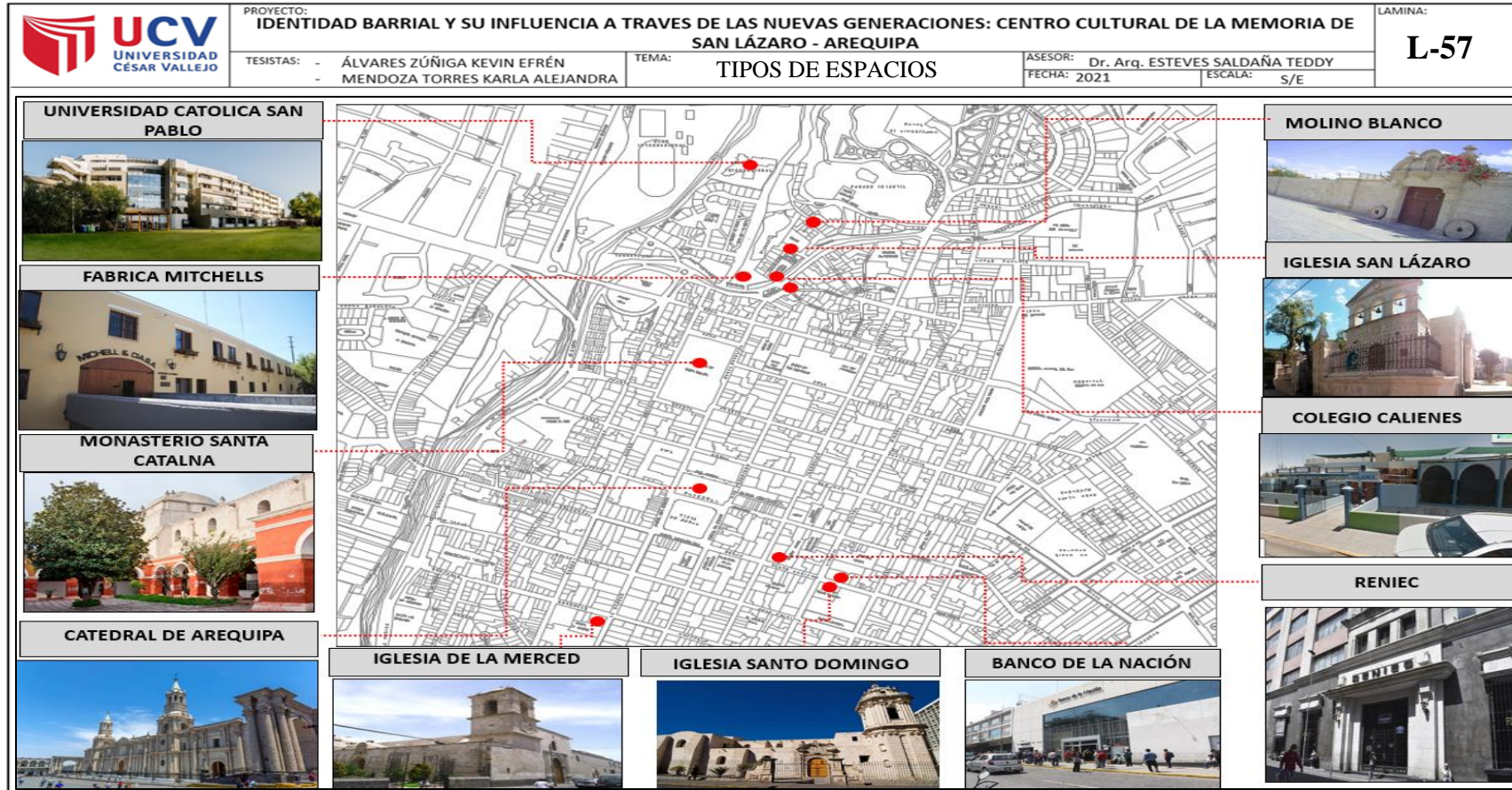

Fuente: Edición propia, catastro urbano de Arequipa, Google earth

Figura 75

Áreas verdes en la cercanía del lugar de trabajo (barrio San Lázaro)

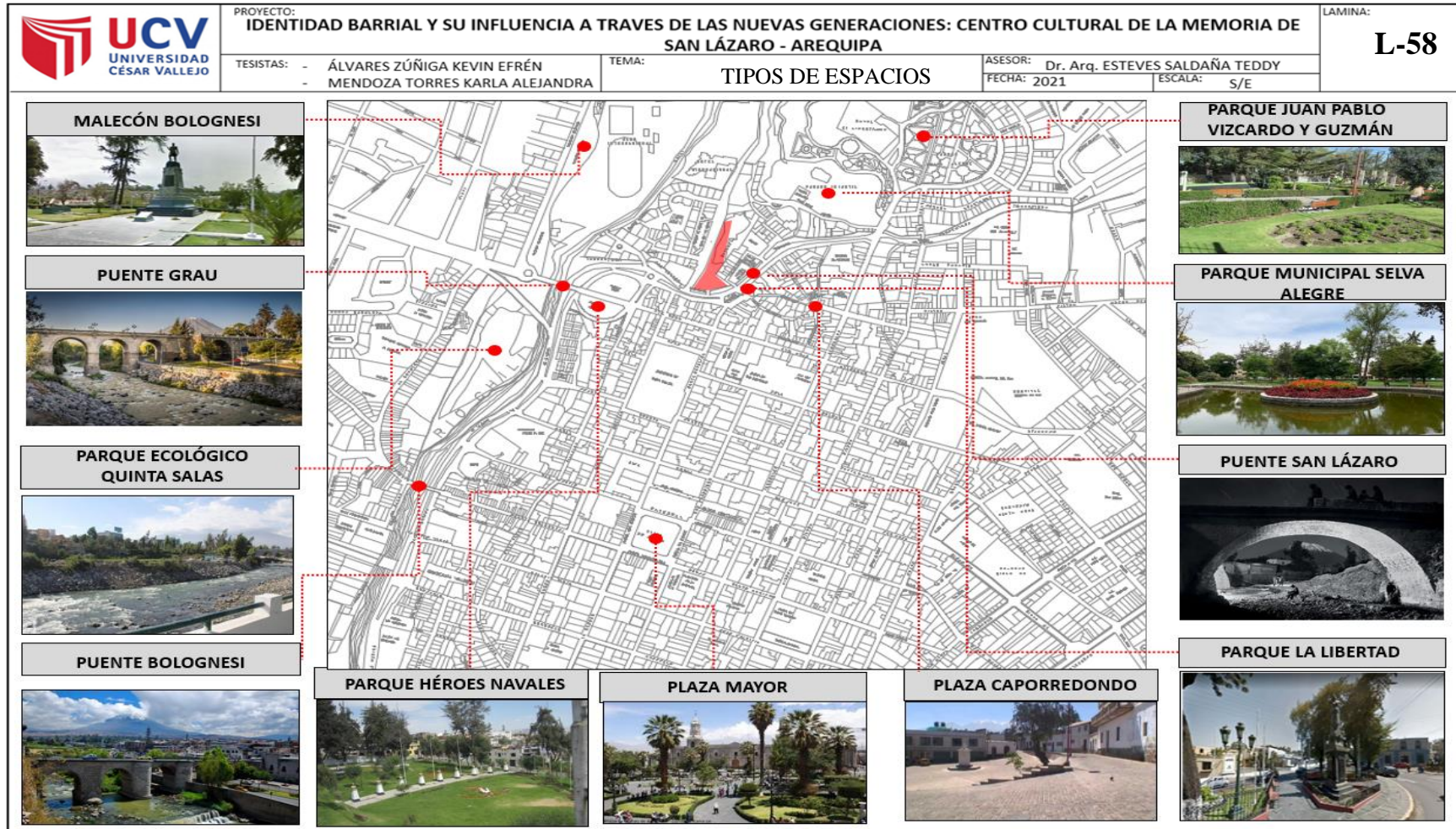

Fuente: Edición propia, catastro urbano de Arequipa, Google earth

Figura 76

Perfil urbano A.V. Juan de la Torre, lateral derecho

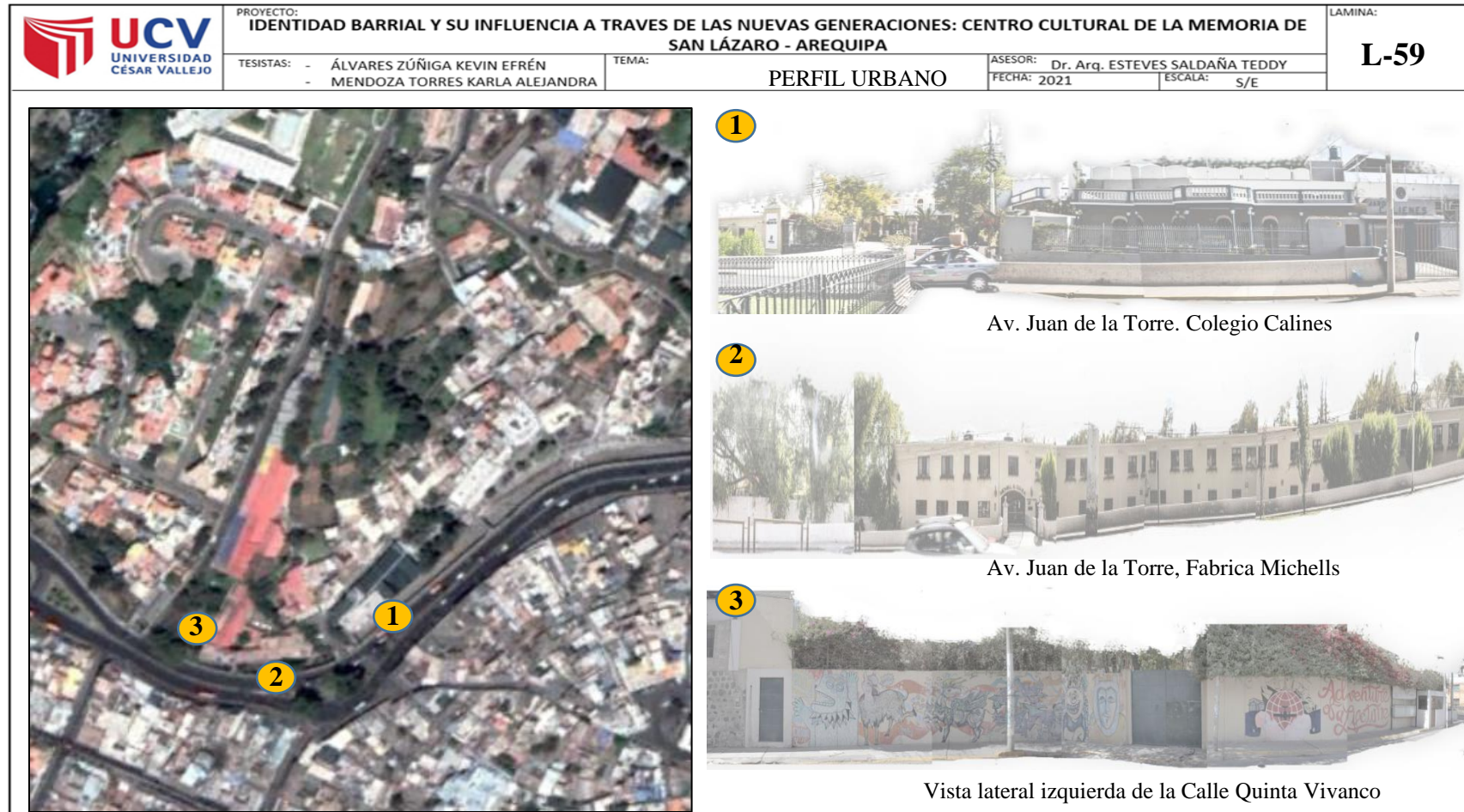

Fuente: Elaboración propia imágenes del perfil urbano, vista aérea Google Earth

Figura 77

Perfil urbano Calle Quinta Vivanco



Fuente: Elaboración propia imágenes del perfil urbano, vista aérea Google Earth

Figura 78

Perfil urbano Pasaje Ripacha

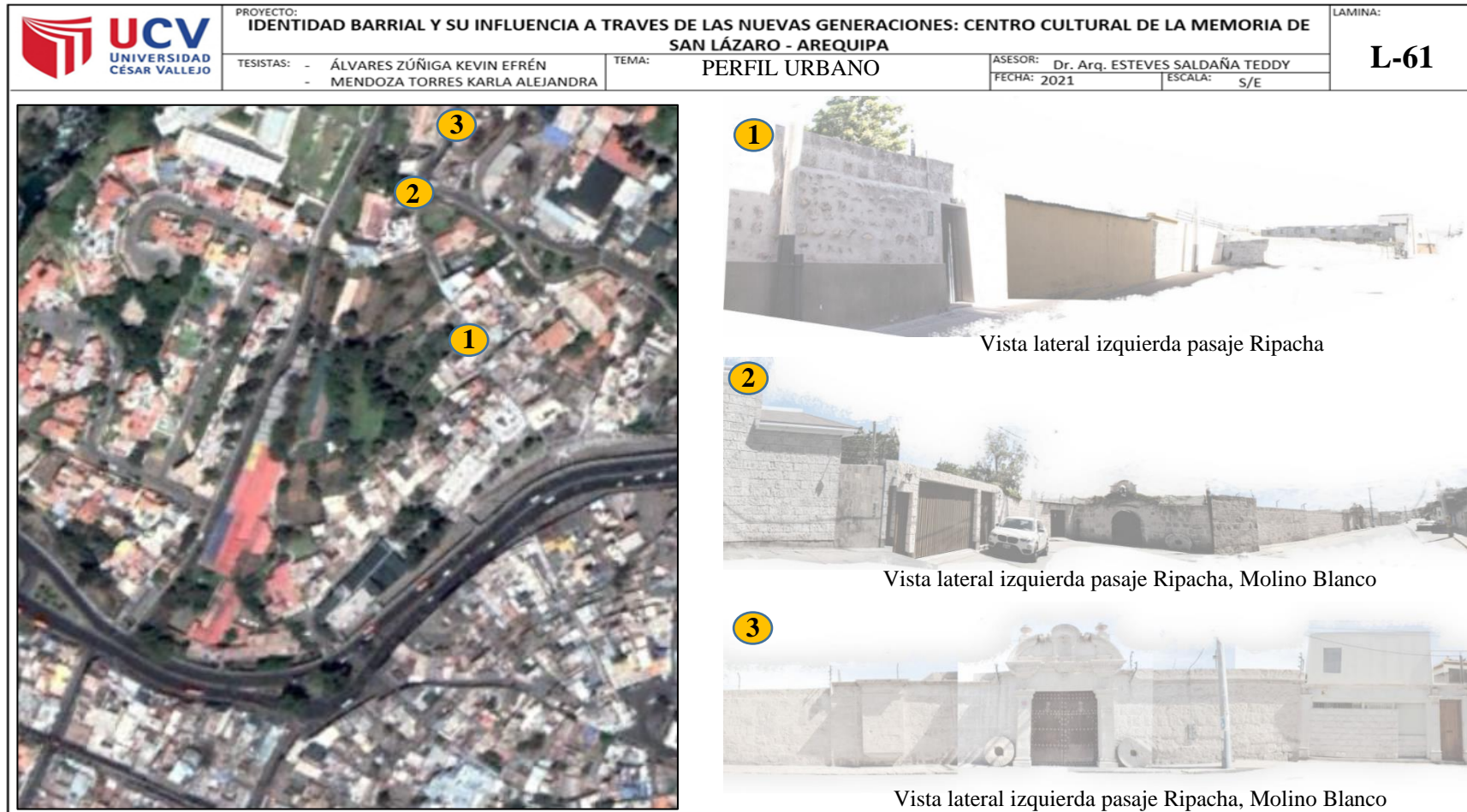

Fuente: Elaboración propia imágenes del perfil urbano, vista aérea Google Earth

4.3.5. Vialidad y Accesibilidad

- *Flujo peatonal según tipo de usuario*

Figura 79

Flujo peatonal según tipo de usuario

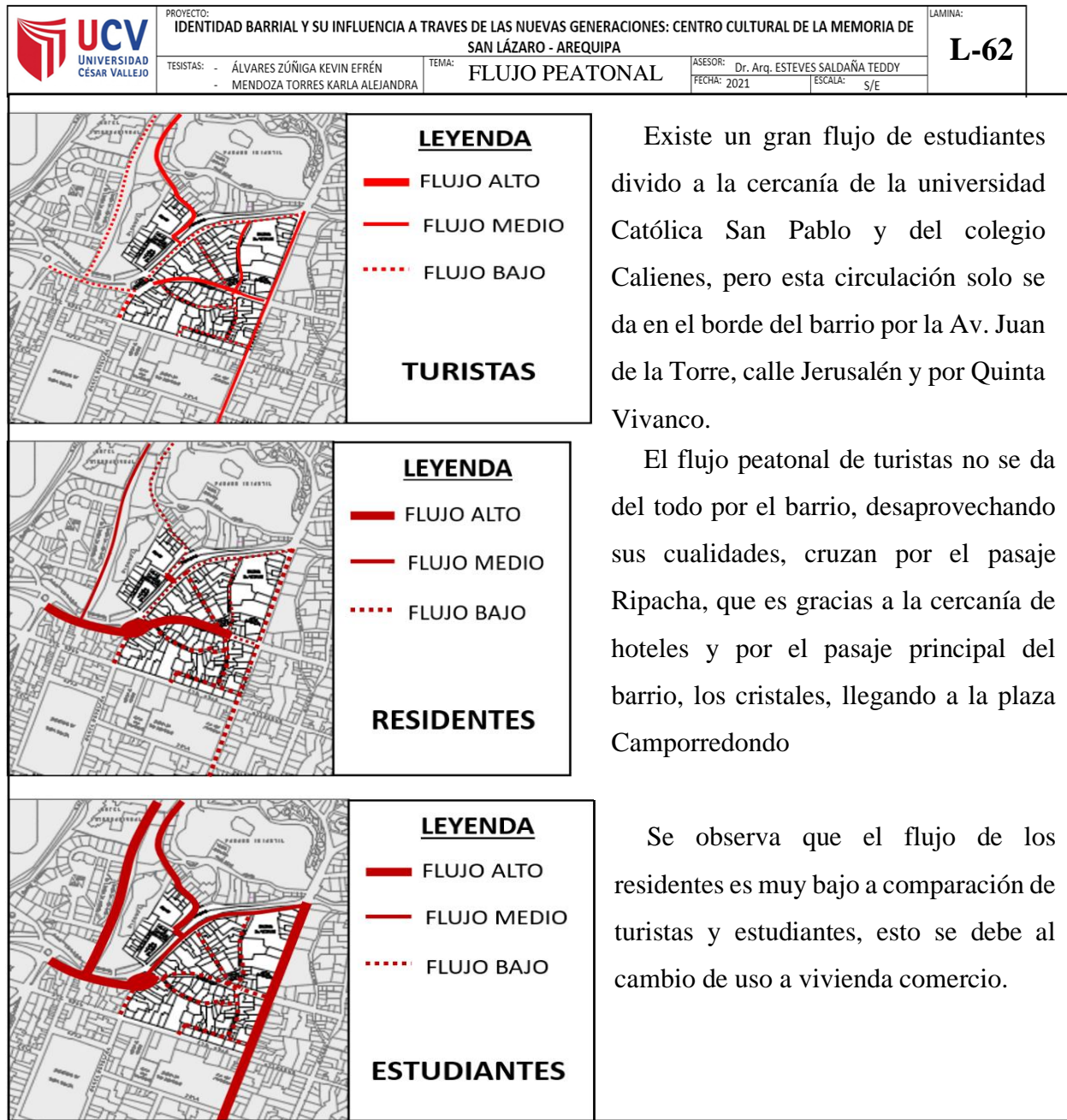

Fuente: Edición propia, catastro urbano de Arequipa

- **Accesibilidad Vehicular**

Figura 80

Accesibilidad Vehicular

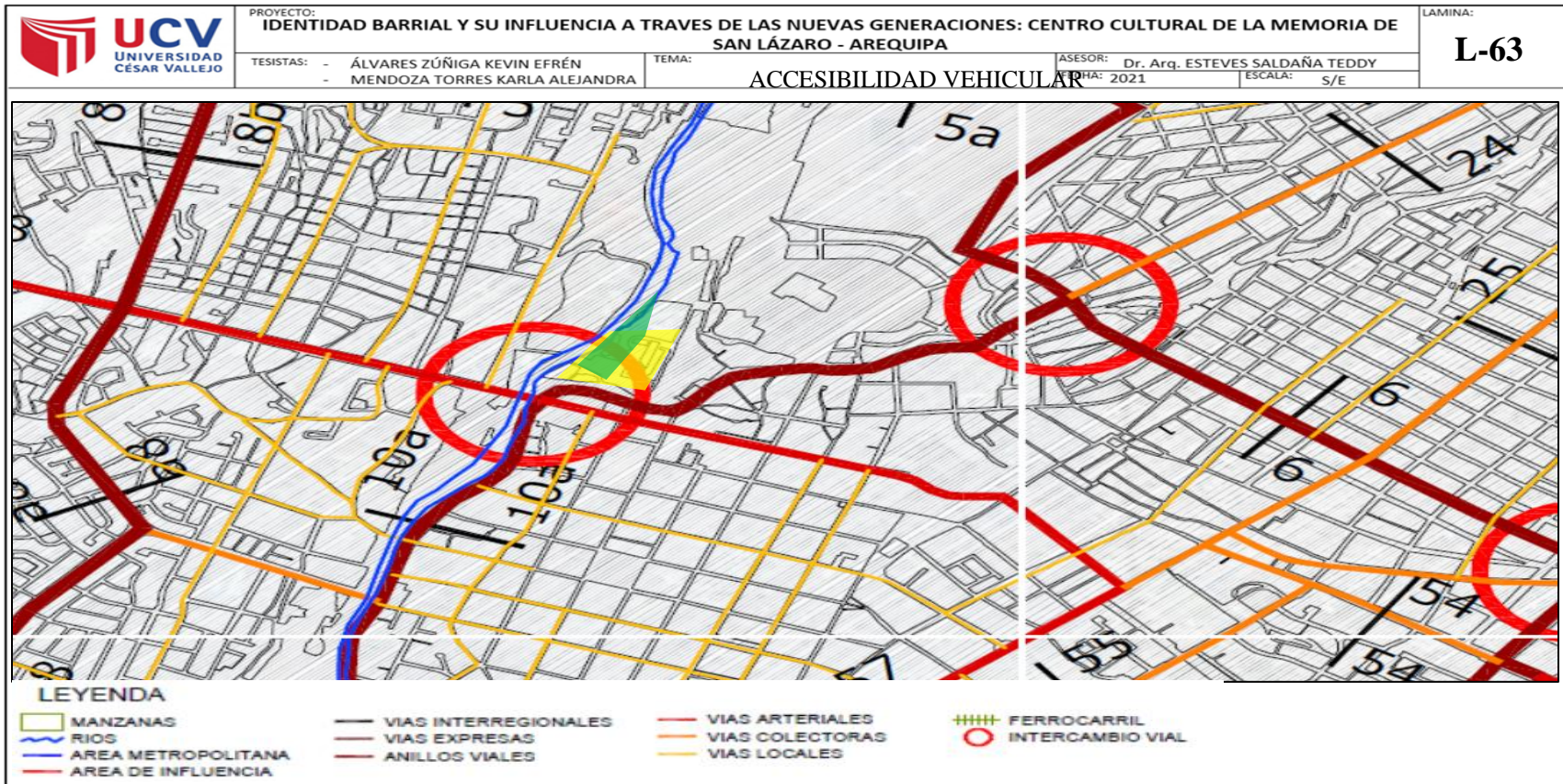

Fuente: Instituto Municipal de Planeamiento (IMPLA)

Figura 81

Cortes de Vías

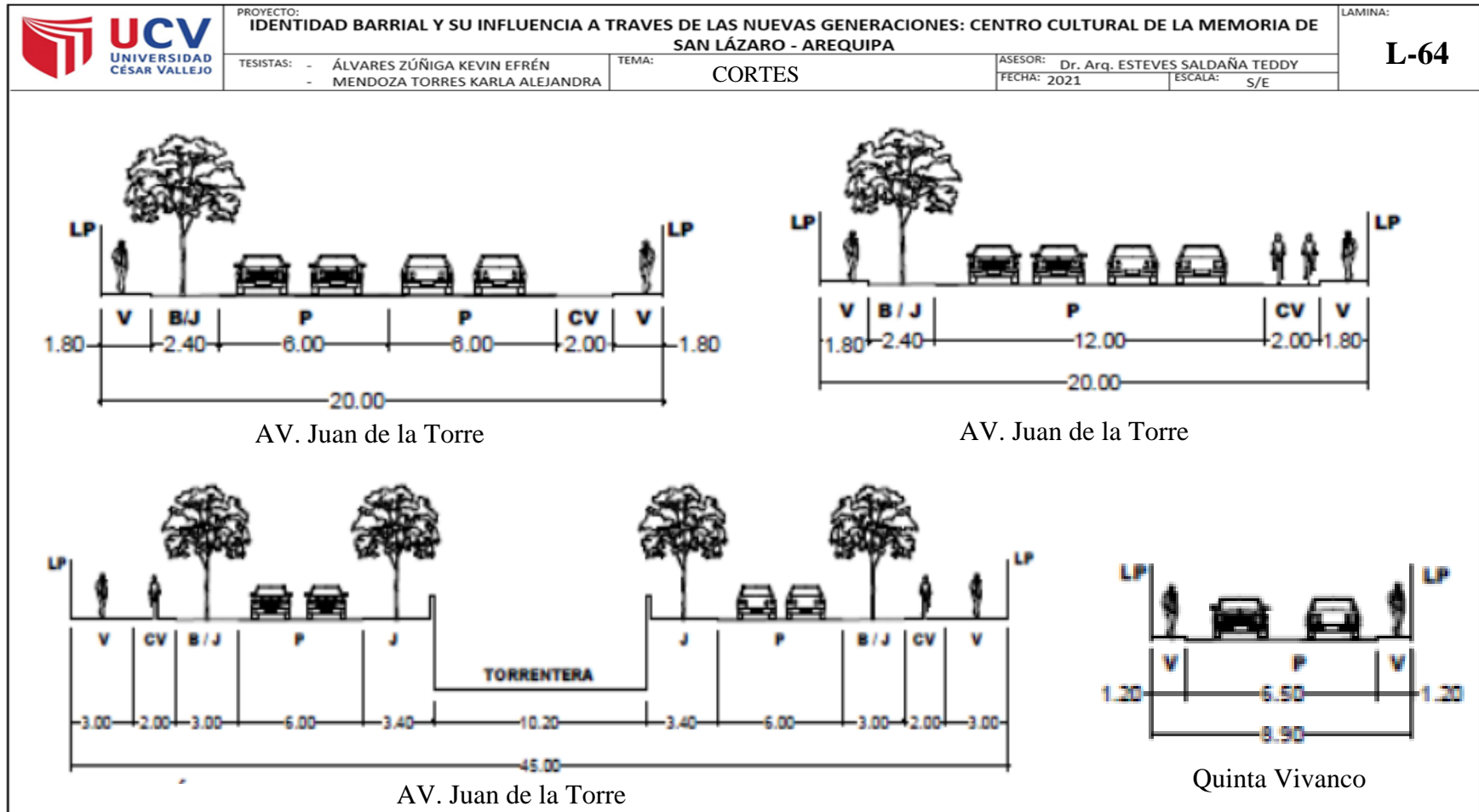

Fuente: Elaboración propia

4.3.6. Relación con el entorno

- Usos de suelo

El comercio ha ido tomando mayor importancia a lo largo de los años, desplazando a la vivienda, especialmente en el sector 2, ya que se encuentra cerca del Centro Histórico y por ende de mayor tránsito y turismo, abarcando desde el 65.2% del año 2002 al 32.2% del 2016.

En cambio, en el sector 1 no existió demasiados cambios en cuanto al desplazamiento de viviendas por comercio, siendo así que en el año 2002 contiene el 95.18% y en el año 2016 de 88.96%, gracias a esto es que aún prevalecen ciertas tradiciones propias del barrio San Lázaro.

Figura 82

Evolución del uso de suelos entre los años 2002-2007-2016

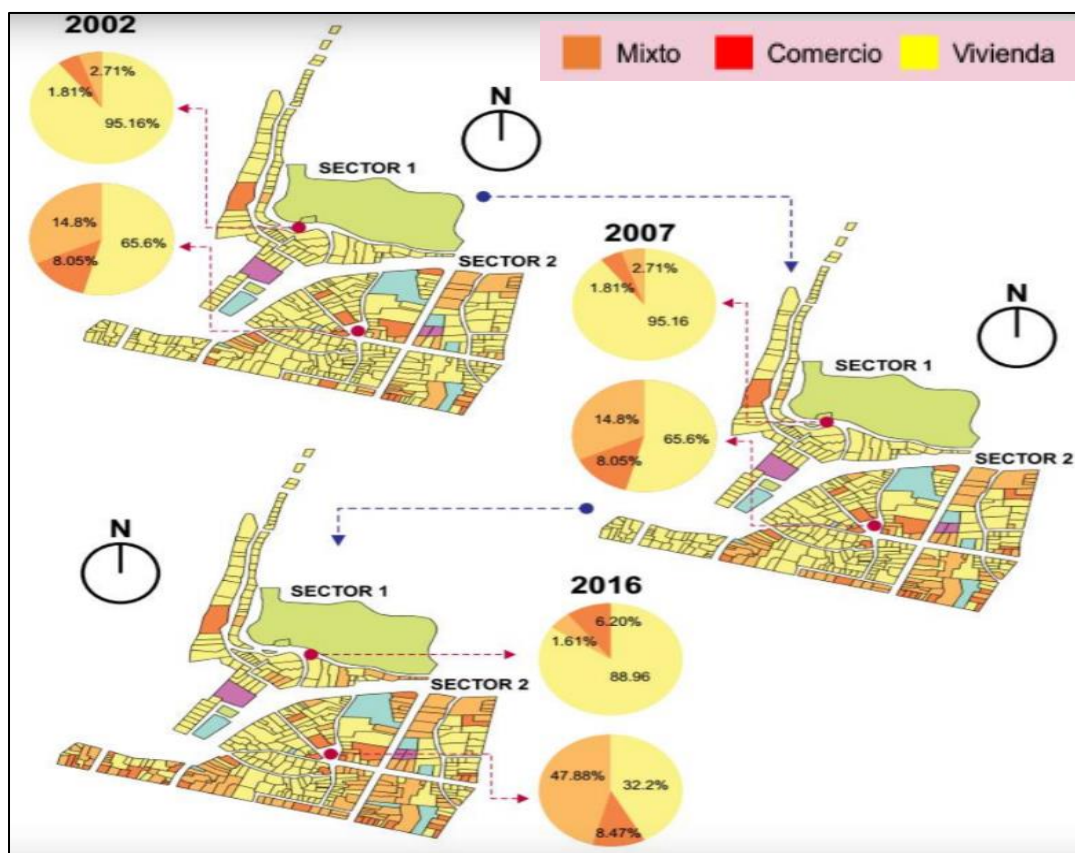

Fuente: Taller Cre Hativo – Recuperando el habitat histórico 3 Barrios, Volumen 3, numero 1, (p. 64) Darcy Gutiérrez Pinto, UAP 2016

- **Altura de edificación**

Debido a las normas empleadas en el centro histórico se mantiene un perfil urbano en cuanto a altura uniforme ya que la mayoría de su edificación es de 1 a 2 niveles.

Figura 83

Altura de edificación

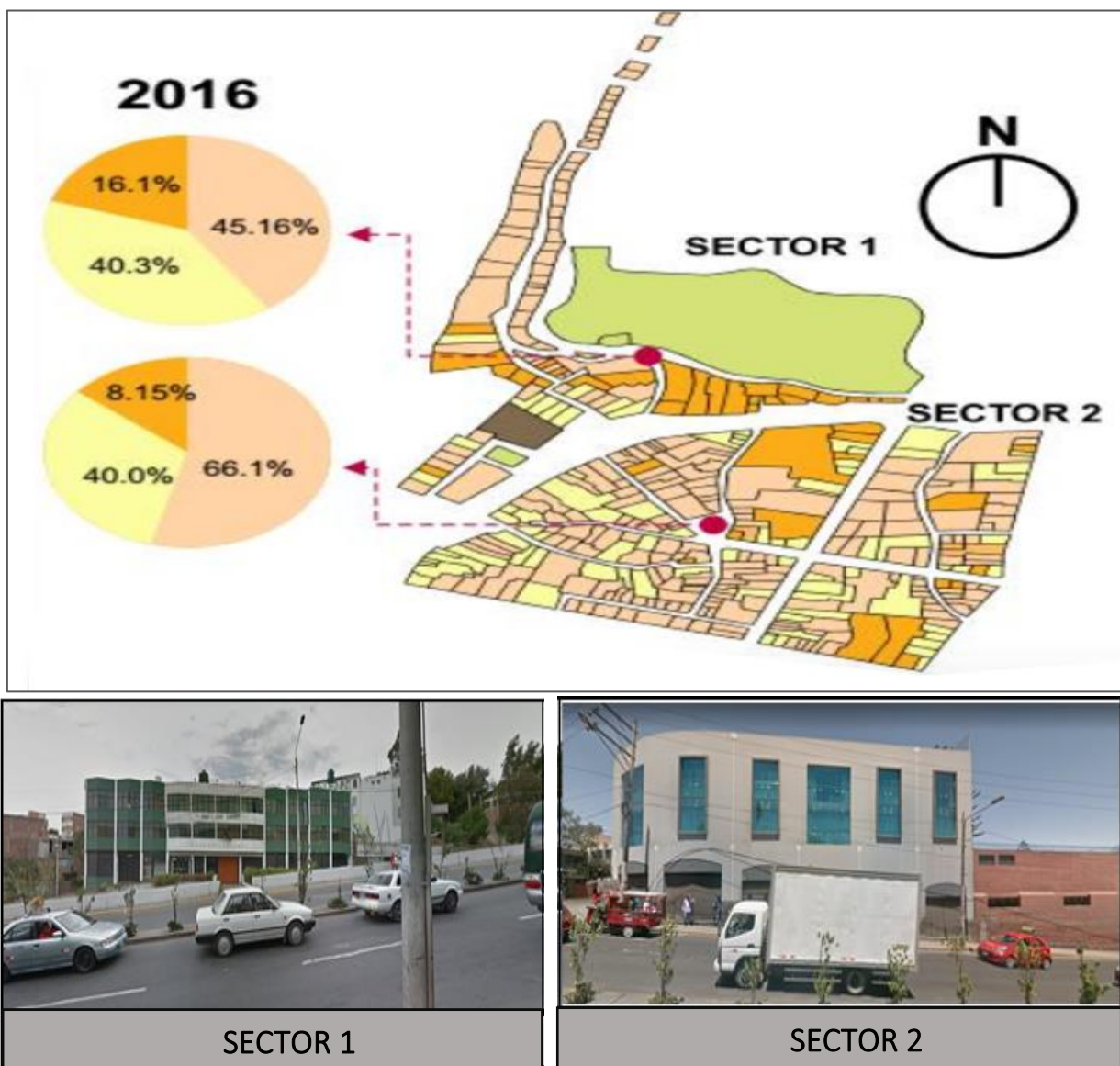

Fuente: Taller Cre Hativo – Recuperando el habitat histórico 3 Barrios, Volumen 3, numero 1, (p. 65) Darcy Gutiérrez Pinto, UAP 2016, Google Earth

- **Materialidad**

En la zona quedan muy pocas edificaciones hechas de sillar, y de mayor alcance de uso mixto, de sillar y ladrillo, debido modificaciones que hicieron los mismos pobladores, ya sea por restauración después de temblores y terremotos, por la antigüedad, y en algunas ocasiones son que crecieron en un segundo nivel.

Se ve un mayor uso de ladrillo tras el terremoto de 1868 y la llegada de la modernidad después de la guerra del Pacífico ocurrida en 1879.

Figura 84

Materialidad

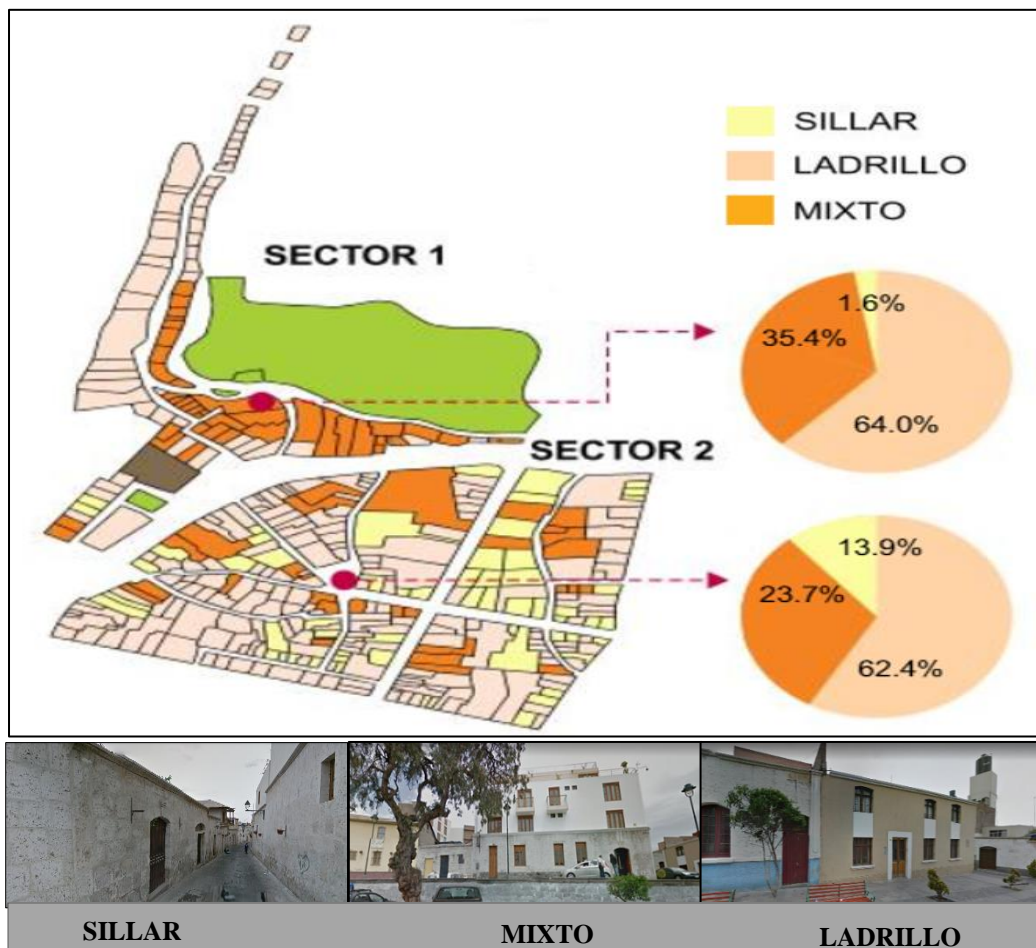

Fuente: Taller Cre Hativo – Recuperando el habitad histórico 3 Barrios, Volumen 3, numero 1, (p. 67) Darcy Gutiérrez Pinto, UAP 2016, Google Earth

4.3.7. Parámetros urbanísticos y edificatorios.

Barrio San Lázaro

- Rol Urbano: Barrio tradicional complementario al centro histórico
- Usos: RDM1 Residencia densidad media 1, vivienda, gestión y cultura
- Altura de edificación externa: 2 niveles/ 6 metros, de acuerdo a perfil predominante y/o norma específica.
- Altura de edificación interna: 3 niveles/ 9 metros y/o de acuerdo a norma específica.
- Área libre: 30%
- Coeficiente de edificación: 1.8
- Retiros: Sin retiros
- Estacionamientos para vehículos de vivienda: 1 cada 3 viviendas
- Estacionamientos para vehículos comercio: 1 cada 75 metros
- Lote mínimo: 150m²
- Frente mínimo: 8ml

“REGLAMENTO NACIONAL DE EDIFICACIONES”

SERVICIOS COMUNALES

CAPITULO II

CONDICIONES DE HABITABILIDAD Y FUNCIONALIDAD

Artículo 7.- El ancho y número de escaleras será calculado en función del número de ocupantes.

Artículo 9.- Las edificaciones para servicios comunales deberán contar con ventilación natural o artificial.

Artículo 11.- Refiere a las salidas de emergencia - pasajes de circulación de personas - ascensores - ancho y número de escaleras se hará según la siguiente tabla de ocupación:

- Oficinas administrativas 10.0 m² /p
- Asilos y orfanatos 6.0 m²/p
- Espacios de reunión 1.0 m²/p
- Área de espectadores de pie 0,25 m² /p
- Salas de exposición 3.0 m² /p
- Bibliotecas. Área de libros 10.0 m² /p
- Bibliotecas. Salas de lectura 4.5 m² /p
- Estacionamientos de uso general 16,0 m² /p

Los ambientes no expuestos se consideran con el uso más parecido.

CAPITULO IV

DOTACIÓN DE SERVICIOS

Artículo 15.- Este artículo refiere a los servicios sanitarios empleados para servicios comunales de acuerdo a número requerido según su uso:

Número de trabajadores para damas y varones.

De 1 a 6 trabajadores 1L, 1 u, 1l

De 7 a 25 trabajadores 1L, 1u, 1l 1L,1l

De 26 a 75 trabajadores 2L, 2u, 2l 2L, 2l

De 76 a 200 trabajadores 3L, 3u, 3l 3L, 3l

Por cada 100 trabajadores adicionales 1L, 1u, 1l 1L,1l

En caso de ambientes públicos, se dotará de servicios higiénicos de acuerdo a:

Damas y Varones

De 0 a 100 personas 1L, 1u, 1I 1L, 1I

De 101 a 200 personas 2L, 2u, 2I 2L, 2I

Por cada 100 personas adicionales 1L, 1u, 1I 1L, 1I.

Otra referencia para tomar el área bruta ocupado de m²/habitante, se toma a un nivel distrital a nivel comercial y/o de equipamiento cultural

Tabla 12

Área bruta ocupada en relación al índice de habitantes

AREA BRUTA OCUPADA E INDICE m ² /had		
NIVEL DE COMERCIO	AREA BRUTA OCUPADA HAS	INDICE m ² /had.
LOCAL	0.15	0.6 m ² /had
VECINAL	0.15 a 0.48	0.6
SECTORIAL	0.4 a 1.1	0.4
COMUNAL	1.5 a 3.0	0.4
DISTRITAL	3.0 a 9.0	0.3
ZONAL	6.0 a 10.0	0.2
INTERDISTRITAL	10.0 a 20.0	0.2
CENTRAL	Más de 15.0	0.15
METROPOLITANA	Más de 15.0	0.1

Fuente: S.I.S.N.E, Sistema Nacional de Equipamiento Urbano

CAPÍTULO V

PROPUESTA DEL PROYECTO URBANO ARQUITECTÓNICO

V. PROPUESTA DEL PROYECTO URBANO ARQUITECTÓNICO

5.1. Conceptualización del objeto urbano arquitectónico

5.1.1. Ideograma Conceptual

Como primer concepto se tiene en cuenta la forma de los Galpones ubicados en la parte posterior de la ex fabrica Michells

Figura 85

Ideograma conceptual

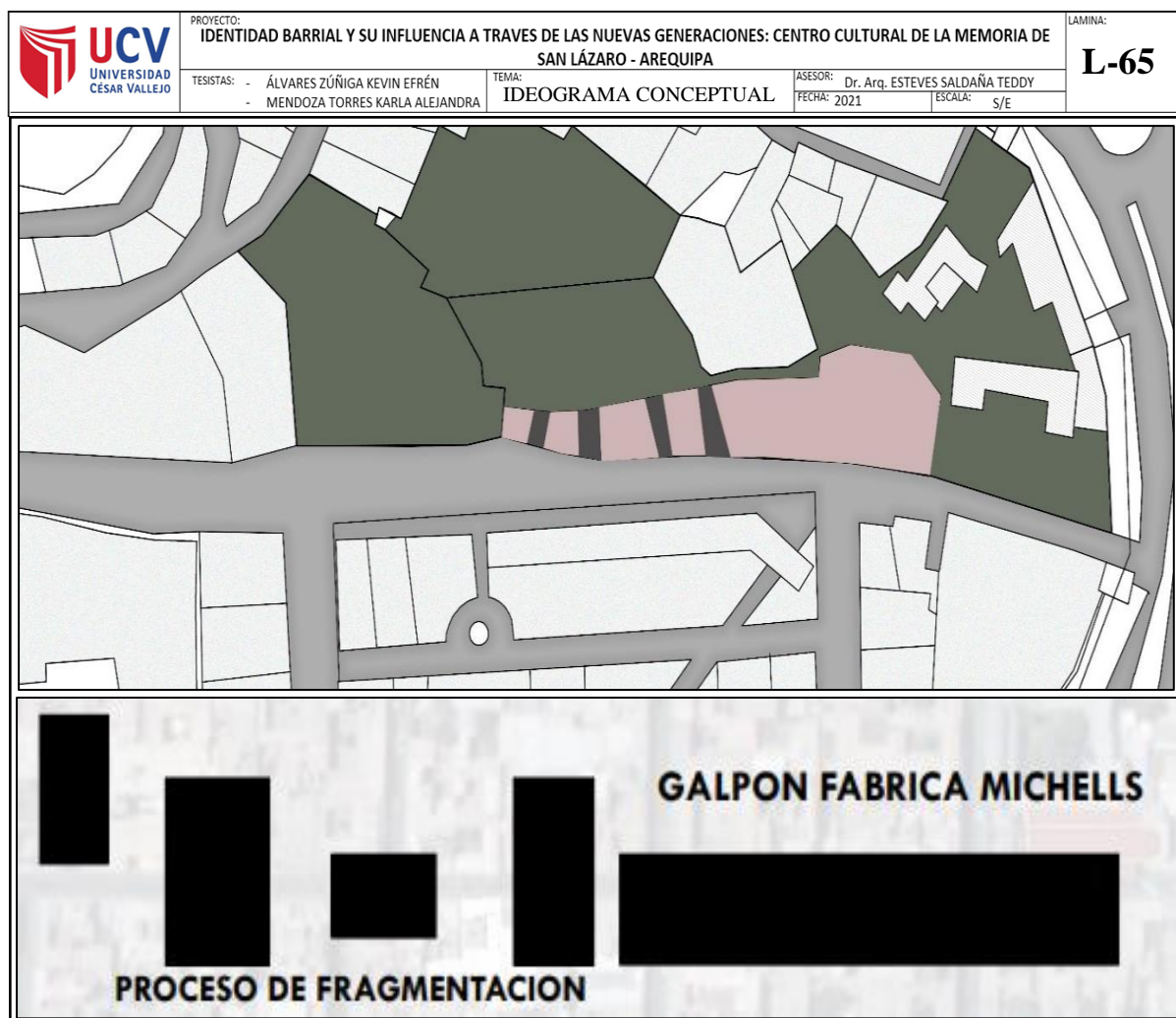

Fuente: Elaboración propia

Tomar esta estructura y fragmentarla, transformando esa parte olvidada y abrir un nuevo espacio público para las personas, entonces podemos decir que el concepto se forma de la idea del bloque siendo un complemento de la estructura ya existente.

Y el desglose de la pieza rompiéndola en pedazos de diferentes dimensiones. De los cuales estos son fragmentos en pequeños BLOQUES

Estos bloques son representados a través de la materialidad, entendiéndose como un pedazo de sillar cada bloque, referenciando así al lado tradicional del barrio, ese lado de material característico de las construcciones arequipeñas de antaño.

Figura 86

Idea conceptual – Analogía 01

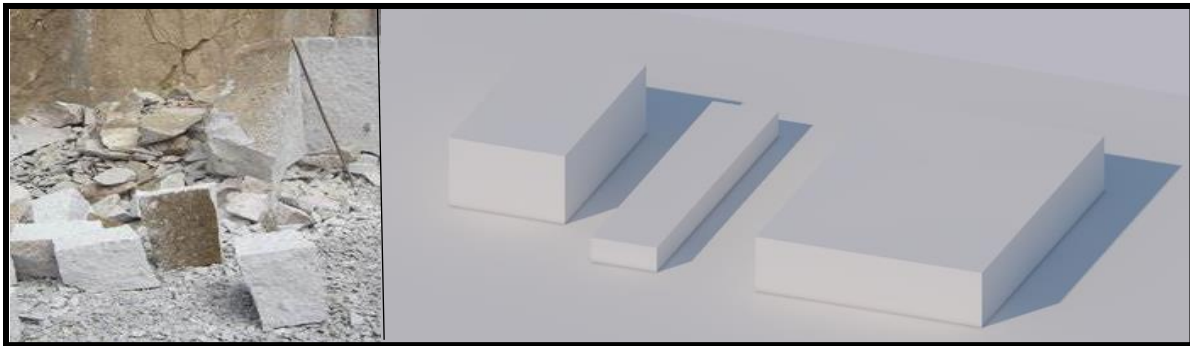

Fuente: Elaboración propia

Y por otro lado tenemos los materiales de la modernidad, resaltando el concreto, representando el otro lado del barrio.

Figura 87

Idea conceptual – Analogía 02

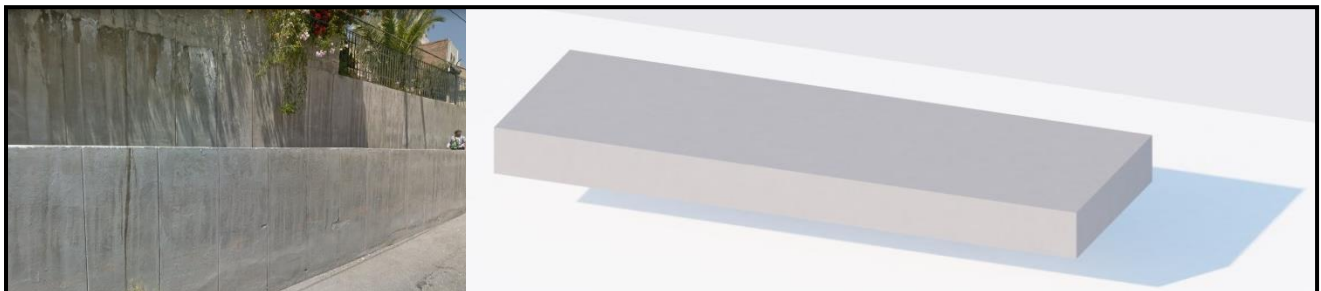

Fuente: Elaboración propia

De esto surge la idea de una colisión entre estos materiales, los bloques de sillar, con este bloque de concreto, que a la vez vincula todo el proyecto

5.1.2. Criterios de diseño

Se da valor a las edificaciones que poseen una historia. ¿Qué ocurre si lo que se desea mantener no es material?, ¿Se da alguna pauta u orientación sobre la conservación de la remembranza desde la arquitectura? Se toma las siguientes variables para poder entender el significado de la identidad barrial

- Espacio
- Lugar
- La memoria,
- El olvido
- La historia

Según Peter Burke en su libro titulado Formas de hacer historia, brinda una explicación del cómo hacer historia con ayuda de la memoria:

La memoria constituye una de las principales formas de hacer historia en la actualidad, ya que nos habla de una situación del pasado y del presente y nos sumerge en las formas de hacer historia que proponen la nueva historia. (1991)

Los lugares de la memoria -Espacios de la historia

La arquitectura es parte de la historia como también de la memoria de un lugar específico, por ende, está relacionada con las personas que la habitan y por lo cual es un determinante en su camino.

Los espacios históricos son los que contienen y protegen sucesos históricos de importancia en la sociedad que ha sido influenciada.

El mayor reto de la arquitectura en la actualidad es el de como brindar y mantener los espacios de la historia, sabiendo que poseen un valor donde acontecieron hechos representativos, deben también contener actividades actuales que

garanticen su permanencia, de no ser así estos espacios históricos quedarían como ruinas, en el que no se evidenciaría relatos del pasado, si no el abandono de la actualidad que rechaza mantener dichos hechos, cultura y/o sociedad tradicional. Entonces debemos tener en cuenta el valor histórico y mantenerlo en el presente como una historia viva que se sigue formando y a la vez conformando una pieza clave de la arquitectura y la ciudad contemporánea. Estos deben ser los más dinámicos ya que mantienen la antigüedad y una carga histórica.

Se ha visto que los espacios que albergan historia que son abundantes en la ciudad de Arequipa, especialmente en el barrio de San Lázaro, se han dado al olvido al no poseer dinámicas que incentiven a la población, especialmente a la más joven, por lo tanto, es de suma importancia enfocarse en plantear memoria viva que se enfoque en lo urbano tanto, así como en sus costumbres y tradiciones inmateriales a través de un enfoque urbano y capacidades cívicas complementando así la idea de conservación de lo inmaterial generando una nueva consideración dentro de la arquitectura y de la ciudad.

Figura 88

Pasaje Violín, Barrio San Lázaro



Fuente: Mapio (mapio.net/pic/p-16551641/)

- **Idea Rectora**

Figura 89

Crterios de diseño, Idea rectora

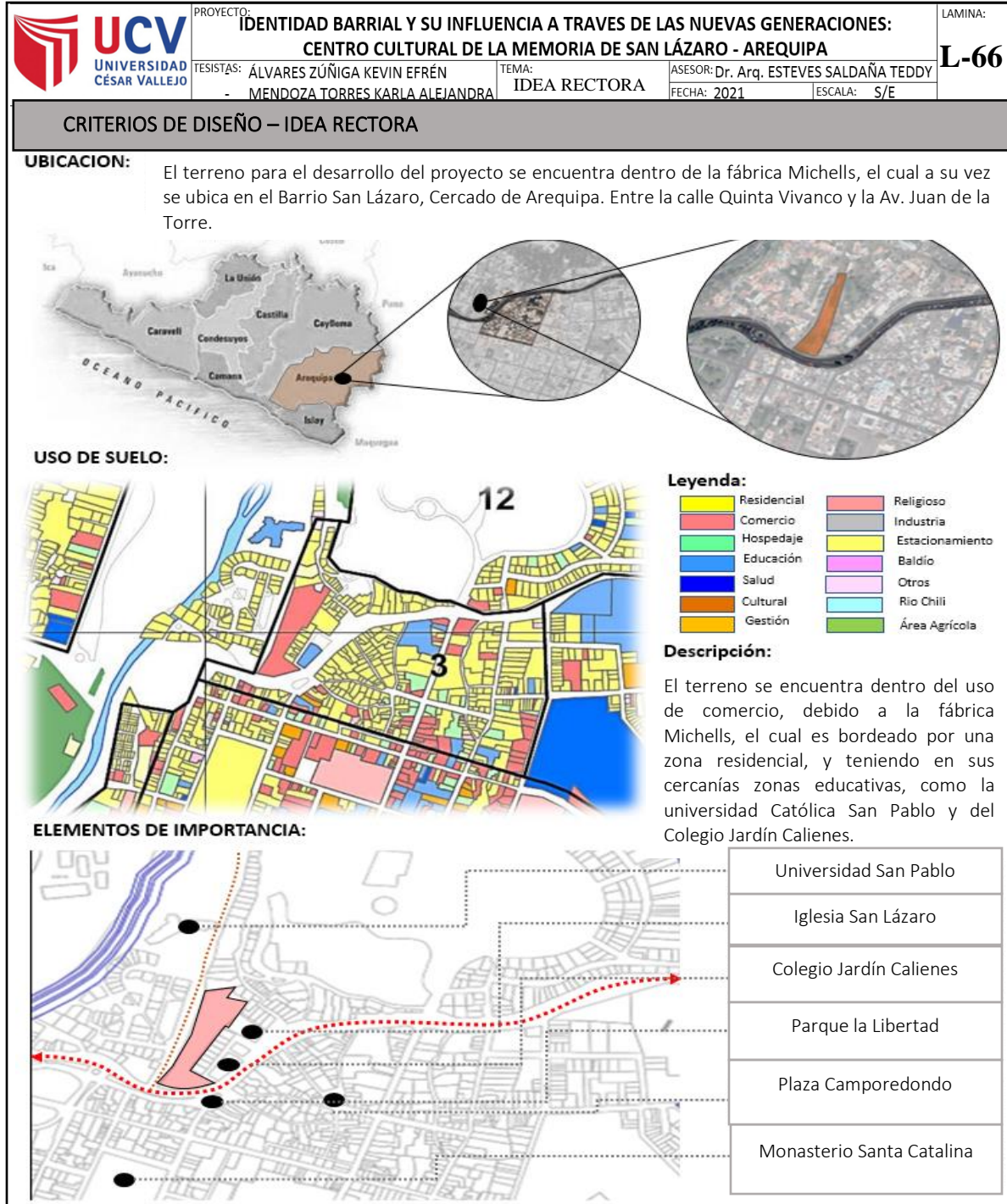

Fuente: Edición propia, catastro de Arequipa, Google Earth

Figura 90

Criterios de diseño, Casos referentes

	PROYECTO: IDENTIDAD BARRIAL Y SU INFLUENCIA A TRAVES DE LAS NUEVAS GENERACIONES: CENTRO CULTURAL DE LA MEMORIA DE SAN LÁZARO - AREQUIPA		LAMINA:
	TESISISTAS: ÁLVARES ZÚÑIGA KEVIN EFRÉN - MENDOZA TORRES KARLA ALEJANDRA	TEMA: IDEA RECTORA	ASESOR: Dr. Arq. ESTEVES SALDAÑA TEDDY FECHA: 2021 ESCALA: S/E
CRITERIOS DE DISEÑO – IDEA RECTORA			
CASOS REFERENTES:			
MUSEO JUDÍO DE BERLÍN	MUSEO MEMORIA DE ANDALUCÍA	CASA MUSEO DE LA MEMORIA, MEDELLÍN	
			
ARQUITECTO: Daniel Libeskind UBICACIÓN: Berlín - Alemania AÑO: 1999	ARQUITECTO: Alberto Campo Baeza UBICACIÓN: Granada - España AÑO: 2009	ARQUITECTO: Juan David Botero UBICACIÓN: Medellín - Colombia AÑO: 2011	
CONTEXTO:			
 Ubicado dentro de zona histórica, utilizando este factor para darle mayor protagonismo y unión entre dos acontecimientos	 Se mimetiza con el lugar y edificios cercanos, para dar una continuidad, a su vez marca un hito,	 Ubicado en un punto estratégico, con características de historia, origen y a su vez con una quebrada.	
CIRCULACIÓN:			
 Circulación tortuosa	 Circulación radial o central	 Circulación ascendente	
FORMA E ILUMINACIÓN INTERNA:			
 Estrella de David desdoblada, Ventanas como "cicatrices"	 Podio, la iluminación se basa en el patio central	 Casa, en 2 aguas, iluminación al final del recorrido por ventanales	
CONCLUSIONES:			
CONTEXTO:	El lugar empleado en los tres casos coincide con las condiciones del terreno de la propuesta, otorgando diversos enfoques en cuanto su contexto, ya que se une lo antiguo con lo nuevo, va conforme con el lugar y por ultimo al contrario de los otros referentes este quiere mimetizarse y resaltar mas lo natural.		
CIRCULACIÓN:	Se presenta 3 tipologías de la circulación, tortuosa, radial y ascendente. Se quiere usar en el proyecto una circulación ascendente, debido a la pendiente del terreno.		
FORMA E ILUMINACIÓN:	Su forma e iluminación es variante en cada referente. En el proyecto se utilizara la ilumina parecida a la usada en el Museo Judío de Berlín, ya que aprovecha y combina este factor con las sensaciones.		

Fuente: Edición propia, Clásicos de Arquitectura: Museo Judío, Berlín / Daniel Libeskind, 2015. ArchDaily (archdaily.pe) Alberto Campo Baeza, (campobaeza.com/es/andalucias-museum-memory/), Juan David Botero, 2015. ArchDaily Perú. (archdaily.pe/pe/772535/museo-casa-de-la-memoria-juan-david-botero

Figura 91

Criterios de diseño, Idea rectora: Fragmentación de la identidad

	PROYECTO: IDENTIDAD BARRIAL Y SU INFLUENCIA A TRAVÉS DE LAS NUEVAS GENERACIONES: CENTRO CULTURAL DE LA MEMORIA DE SAN LÁZARO - AREQUIPA			LAMINA:
	TESISISTAS: ÁLVARES ZÚÑIGA KEVIN EFRÉN - MENDOZA TORRES KARLA ALEJANDRA	TEMA: IDEA RECTORA	ASESOR: Dr. Arq. ESTEVES SALDAÑA TEDDY	FECHA: 2021 ESCALA: S/E

CRITERIOS DE DISEÑO – IDEA RECTORA



IDEA RECTORA: FRAGMENTACIÓN DE LA IDENTIDAD

Lo que se quiere conservar es la identidad barrial, especialmente en el primer barrio de Arequipa, que con el transcurso del tiempo se va perdiendo: Fragmentado

“La memoria forma parte de los principales factores al hacer historia ya que va vinculado a los acontecimientos del pasado y del presente proponiendo una nueva forma de hacer historia.”

EL POR QUE DE LA UBICACIÓN

Se escoge este terreno por ser un punto intermedio del barrio San Lázaro, y siendo un sector donde se genera bastante flujo peatonal. Tanto de residentes, estudiantes y turistas.

Lugar estratégico que ayuda con un regenerador urbano (de barrio)



Formas de hacer historia, 1991, Peter Burke

▶ ESPACIOS DE LA HISTORIA – ESPACIOS PARA RECORDAR

CONSERVACIÓN	LUGAR	MEMORIA	RECUERDO	OLVIDO	INMATERIAL
Enfocado a características físicas, y materias con un valor histórico	Espacio donde ocurren los hechos enfocados y participación de la memoria	Hechos documentados y representados de lo ocurrido en el lugar	Generalmente conservado por las vivencias del poblado y transmitido a sus generaciones futuras	Momentos en que solo se recuerda o documenta ciertos hechos mas no otros elementales, dejando de lado	Tradiciones, costumbres, juegos, comida, historias, que se transmiten generalmente por el mismo poblador



Relación



F. horizontal



F. vertical

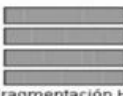

Fragmentación HV



Fragmentación VH



Celdas



Fuente: Elaboración propia, fotografía de Teoría de la Historia, Andrés G. Freijomil, El público del historiador está cambiando. Entrevista con Peter Burke (2001)

Figura 92

Criterios de diseño, Idea rectora: Fragmentación de la identidad – Proceso

	PROYECTO: IDENTIDAD BARRIAL Y SU INFLUENCIA A TRAVES DE LAS NUEVAS GENERACIONES: CENTRO CULTURAL DE LA MEMORIA DE SAN LÁZARO - AREQUIPA			LAMINA:
	TESISISTAS: ÁLVARES ZÚÑIGA KEVIN EFRÉN - MENDOZA TORRES KARLA ALEJANDRA	TEMA: CRTERIOS DE DISEÑO	ASESOR: Dr. Arq. ESTEVES SALDAÑA TEDDY	FECHA: 2021

L-69

CRITERIOS DE DISEÑO – IDEA RECTORA

TOMANDO EL PROBLEMA

La pérdida de la identidad barrial

Se puede decir que en la actualidad está identidad está fragmentada.



Tomamos como idea la FRAGMENTACIÓN de la identidad

▶ **¿Cómo se Forma la Identidad?**



IDENTIDAD= Sentimiento de pertenencia de los individuos que conforman una comunidad, un proceso de identificación que a través de los años se puede perder.

SE FORMA MEDIANTE

TRADICIONES

COSTUMBRES

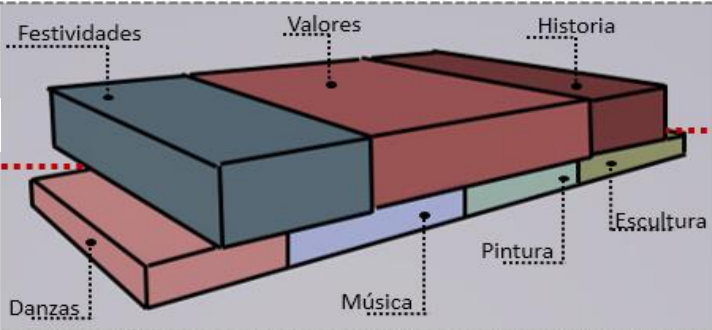

Se dan las actividades características de la zona

Se forma con las actividades que se convierten en costumbre como base

IDEA RECTORA: FRAGMENTACIÓN DE LA IDENTIDAD

▶ **PROCESO DE FRAGMENTACIÓN**

A través del tiempo esto se va rompiendo se fragmenta, continuando con la perdida de la memoria

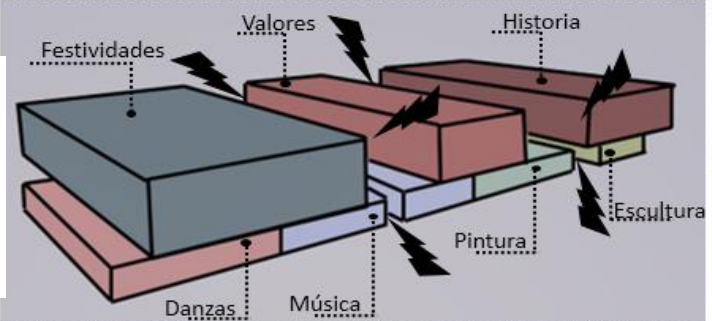



Fuente: Elaboración propia

5.1.3. Partido Arquitectónico

Figura 93

Criterios de diseño, Idea rectora: Fragmentación de la identidad – Ingresos

	PROYECTO: IDENTIDAD BARRIAL Y SU INFLUENCIA A TRAVES DE LAS NUEVAS GENERACIONES: CENTRO CULTURAL DE LA MEMORIA DE SAN LÁZARO - AREQUIPA		LAMINA:
	TESISISTAS: ÁLVARES ZÚÑIGA KEVIN EFRÉN - MENDOZA TORRES KARLA ALEJANDRA	TEMA: CRITERIOS DE DISEÑO	ASESOR: Dr. Arq. ESTEVES SALDAÑA TEDDY FECHA: 2021 ESCALA: S/E

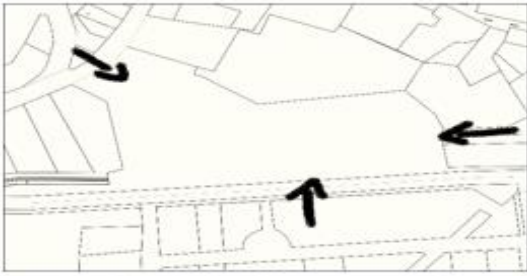
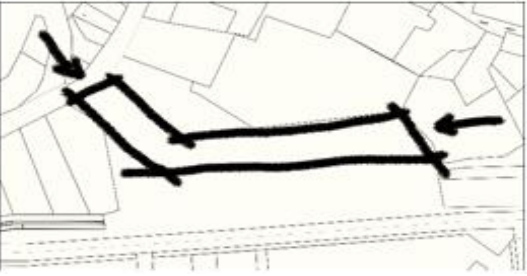
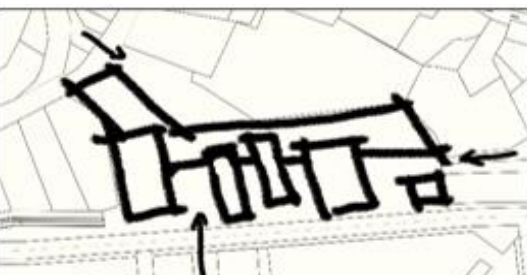
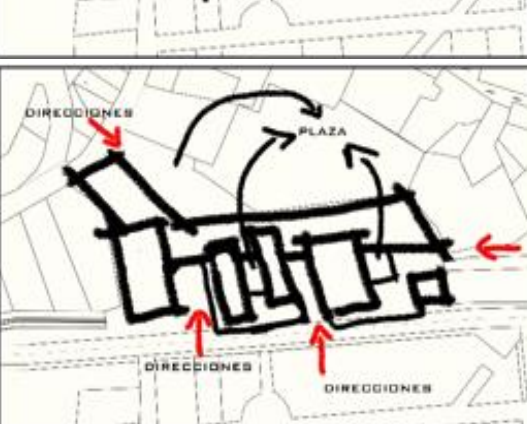
	<p>Tenemos en cuenta tres puntos de conexión peatonal con el terreno, esto sirve también como una apertura, un nuevo camino que vincula el parque selva alegre.</p>
	<p>Tomamos las dos direcciones (la primera viene de la ex fábrica, la segunda en la parte superior que viene del parque selva alegre), acompañando por un bloque</p>
	<p>Los bloques grandes representados al sillar surgen fragmentados, en pedazos de diferente dimensión sobresaliendo del bloque de concreto. Con la direccionalidad que marca la trama.</p>
	<p>Para completar se genera los espacios públicos, las plazas enclaustradas tomando como referencia a las antiguas casonas, como espacios semi públicos, y las plazas abiertas que albergaran al público en general.</p>

Fuente: Elaboración propia

5.2 Zonificación

Figura 94

Esquema de zonificación

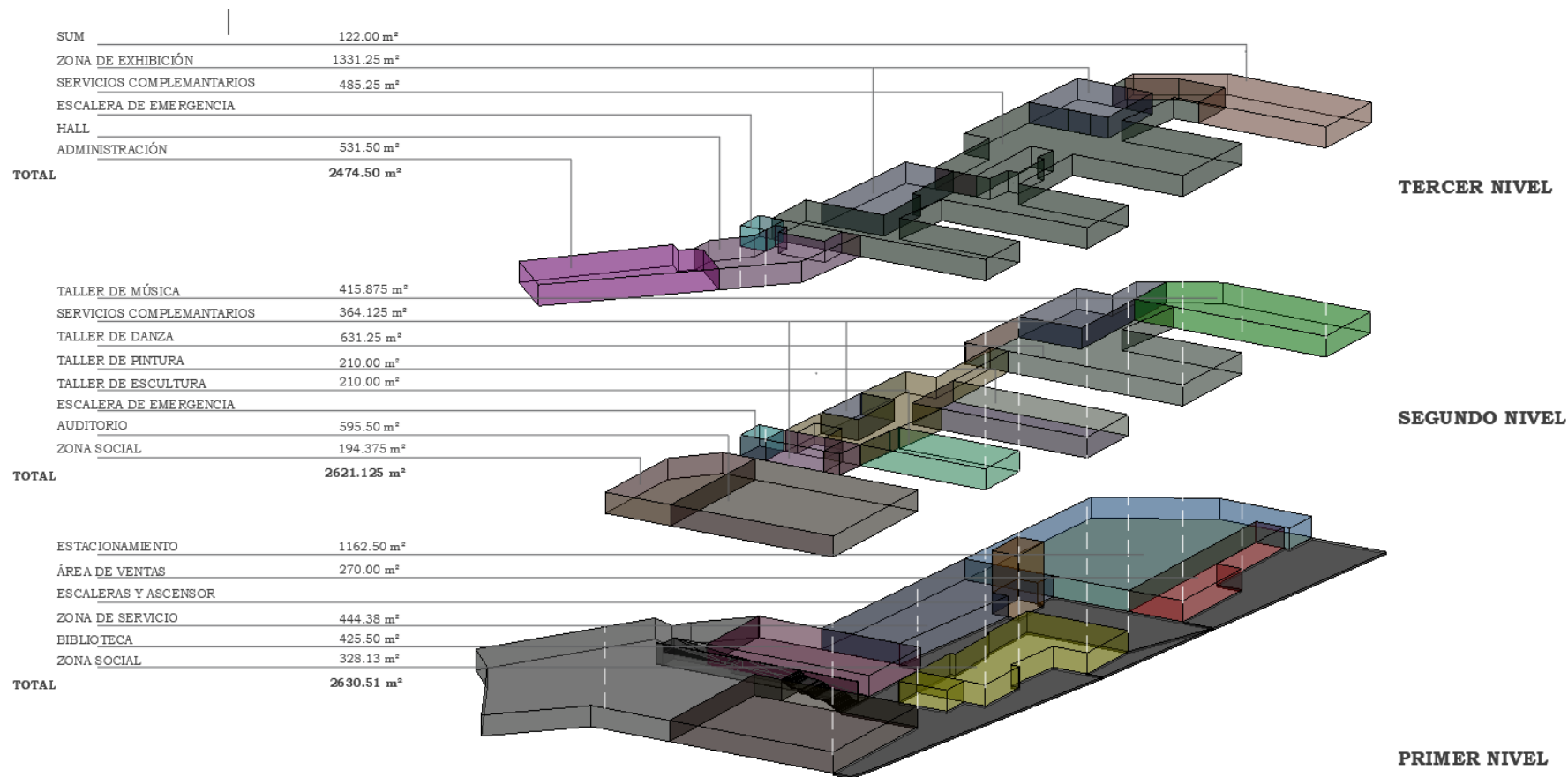

Fuente: Elaboración propia

5.3. Planos arquitectónicos del proyecto

5.3.1. Plano de Ubicación y Localización

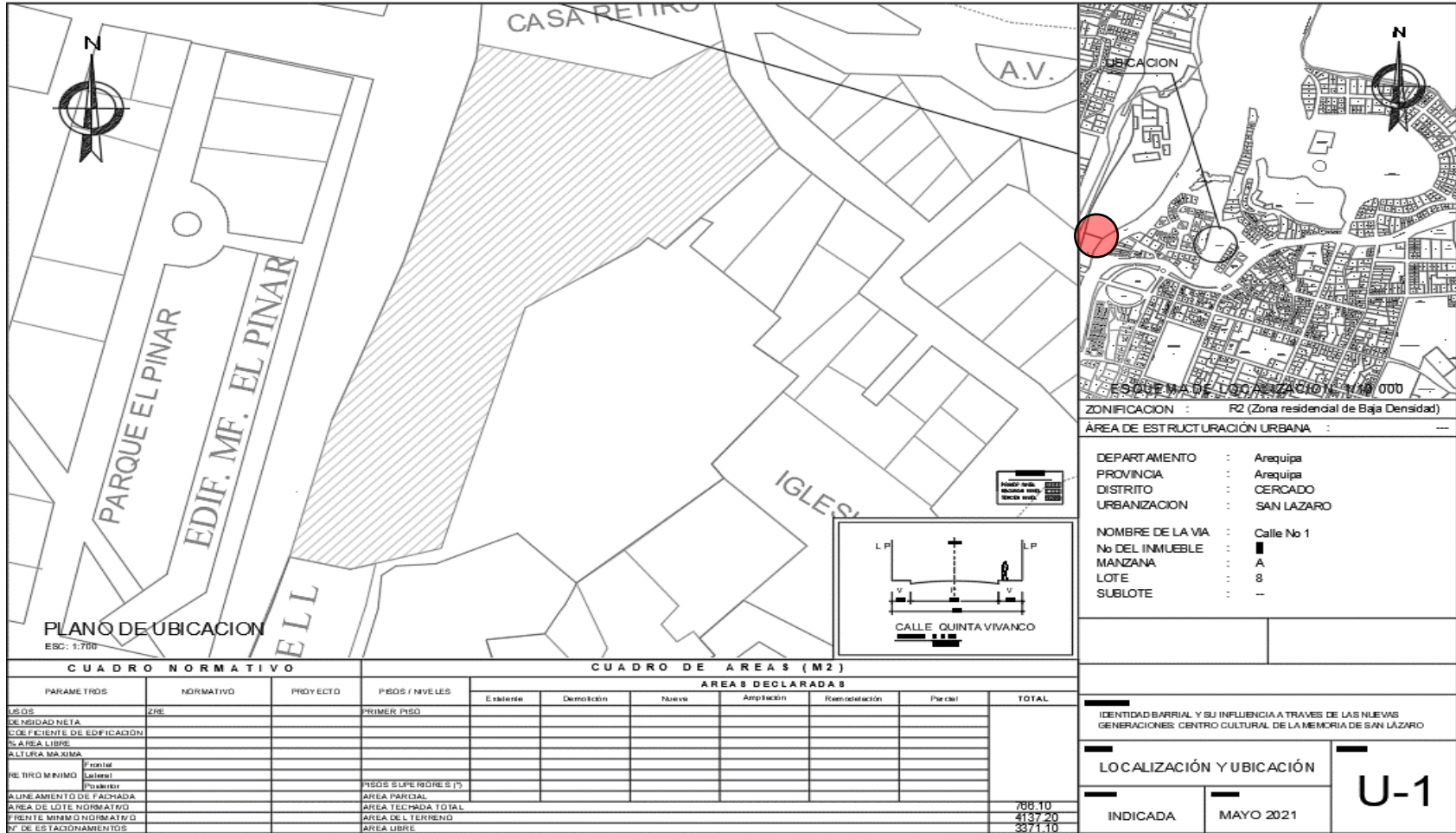

Fuente: Elaboración propia

5.3.2. Plano Perimétrico – Topográfico

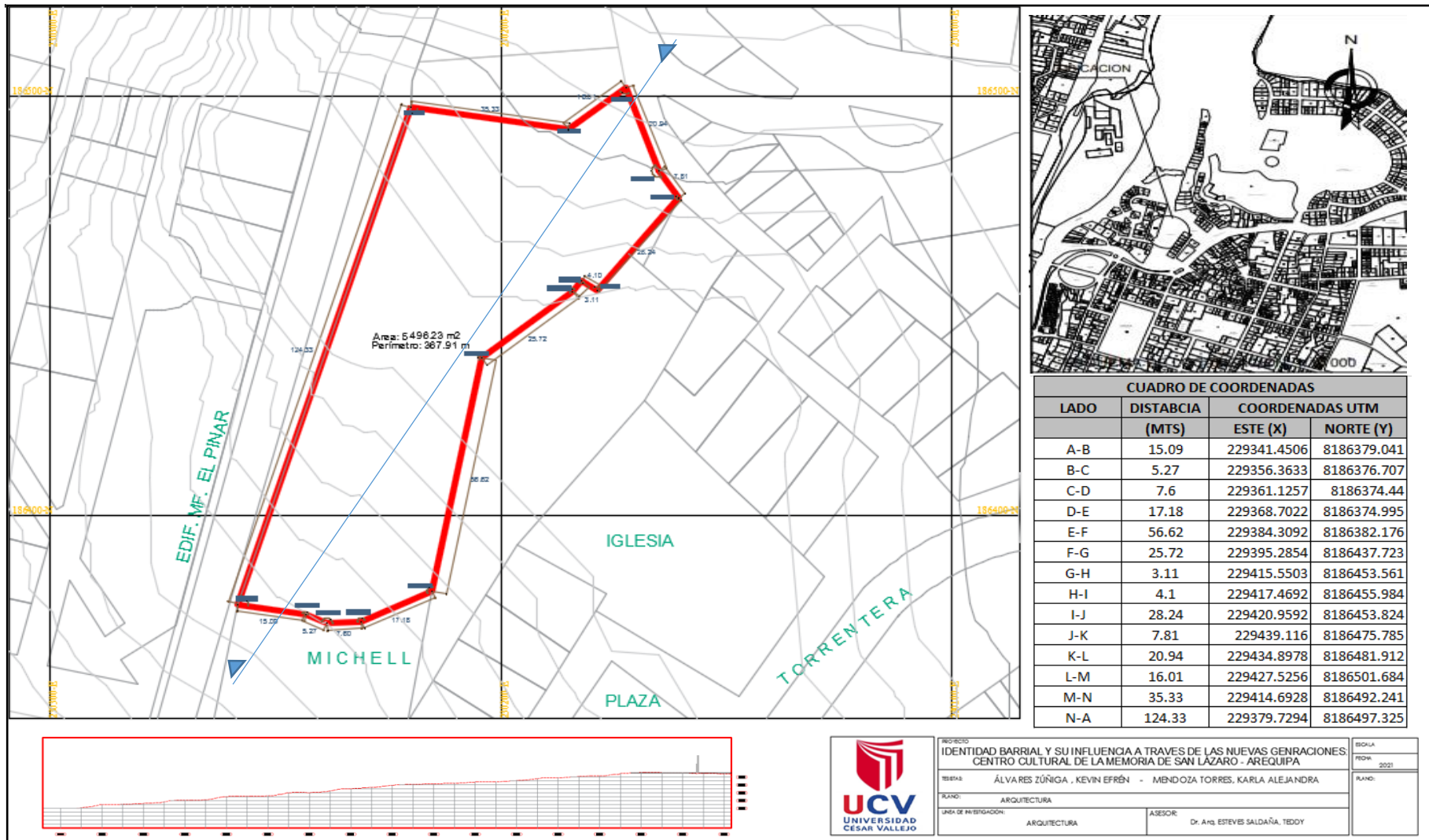

Fuente: Elaboración propia

5.3.3. Plano General



Fuente: Elaboración propia



Fuente: Elaboración propia



Fuente: Elaboración propia

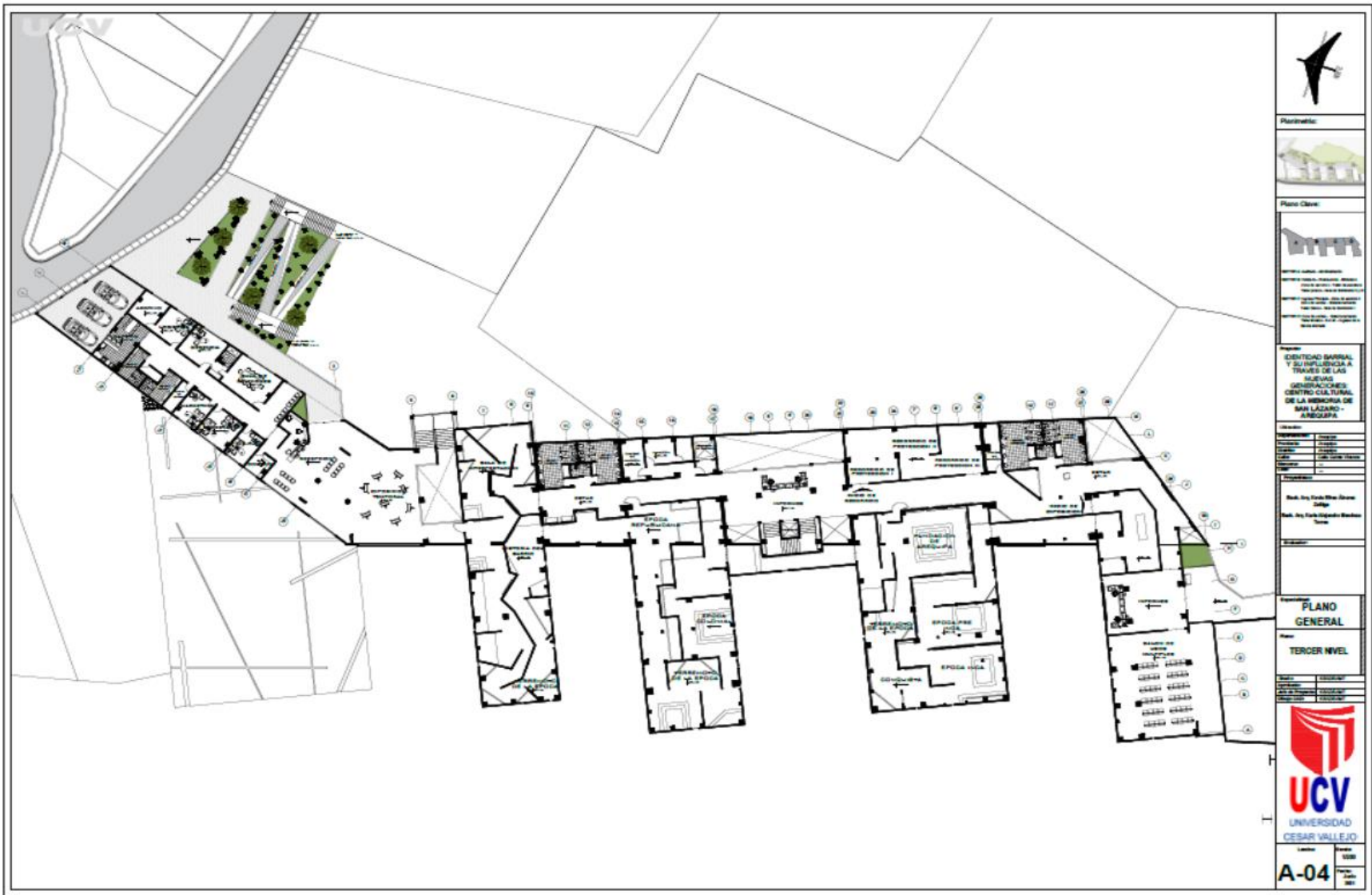

Fuente: Elaboración propia

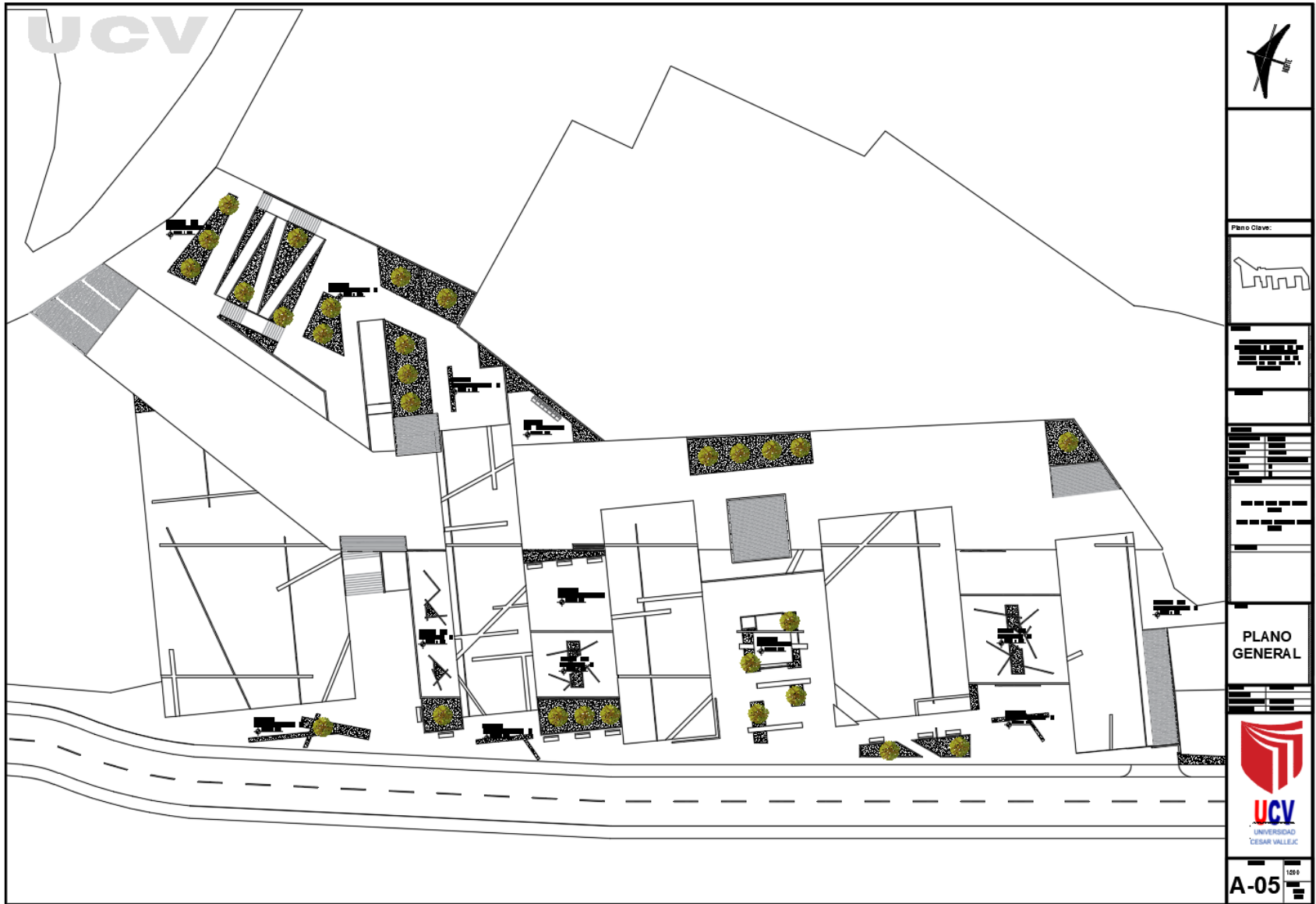

Fuente: Elaboración propia

5.3.4. Planos de Distribución por Sectores y Niveles



Fuente: Elaboración propia



Fuente: Elaboración propia

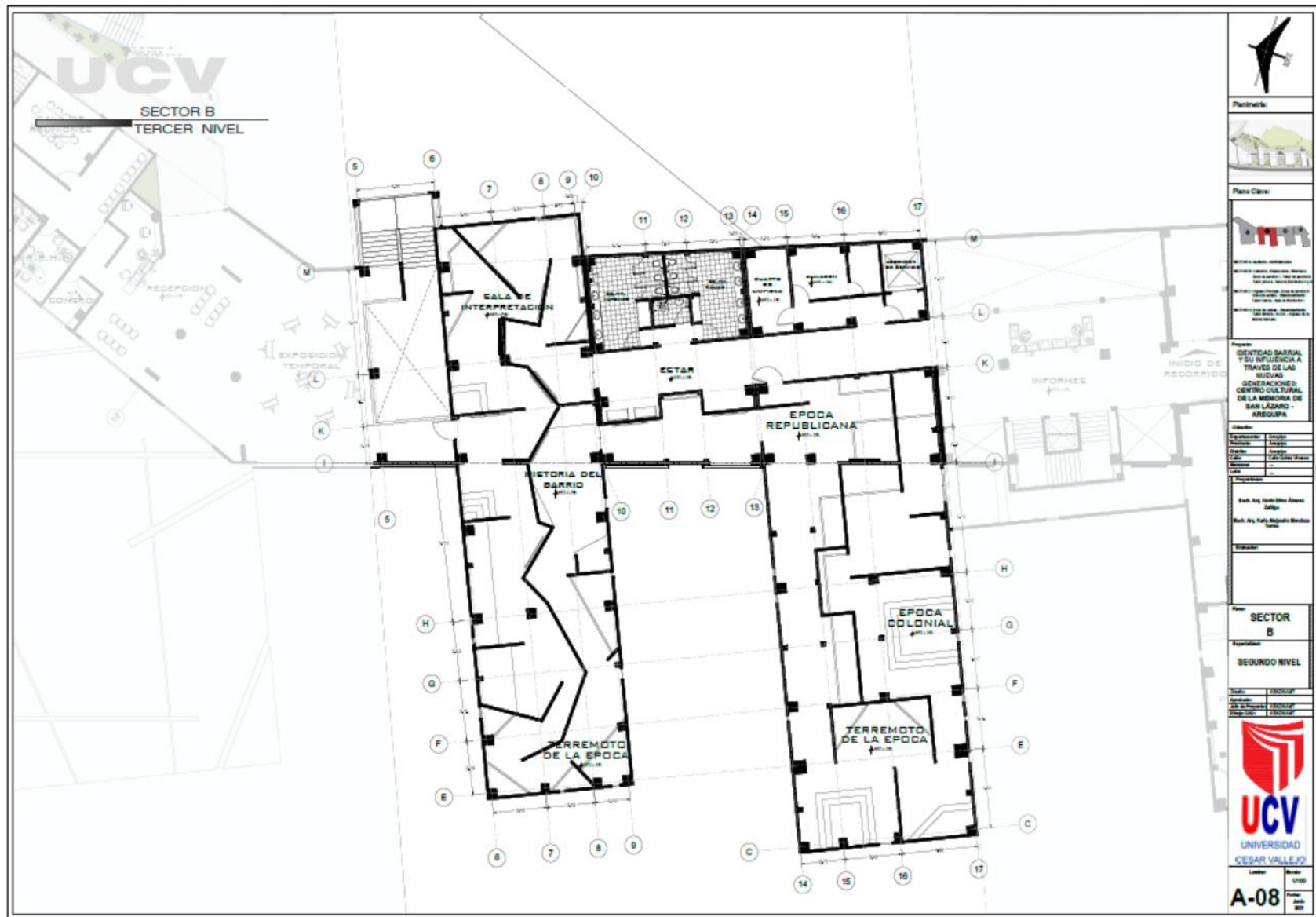

Fuente: Elaboración propia

5.3.5 Planos de Elevaciones por sectores

5.3.6 Planos de Cortes por sectores

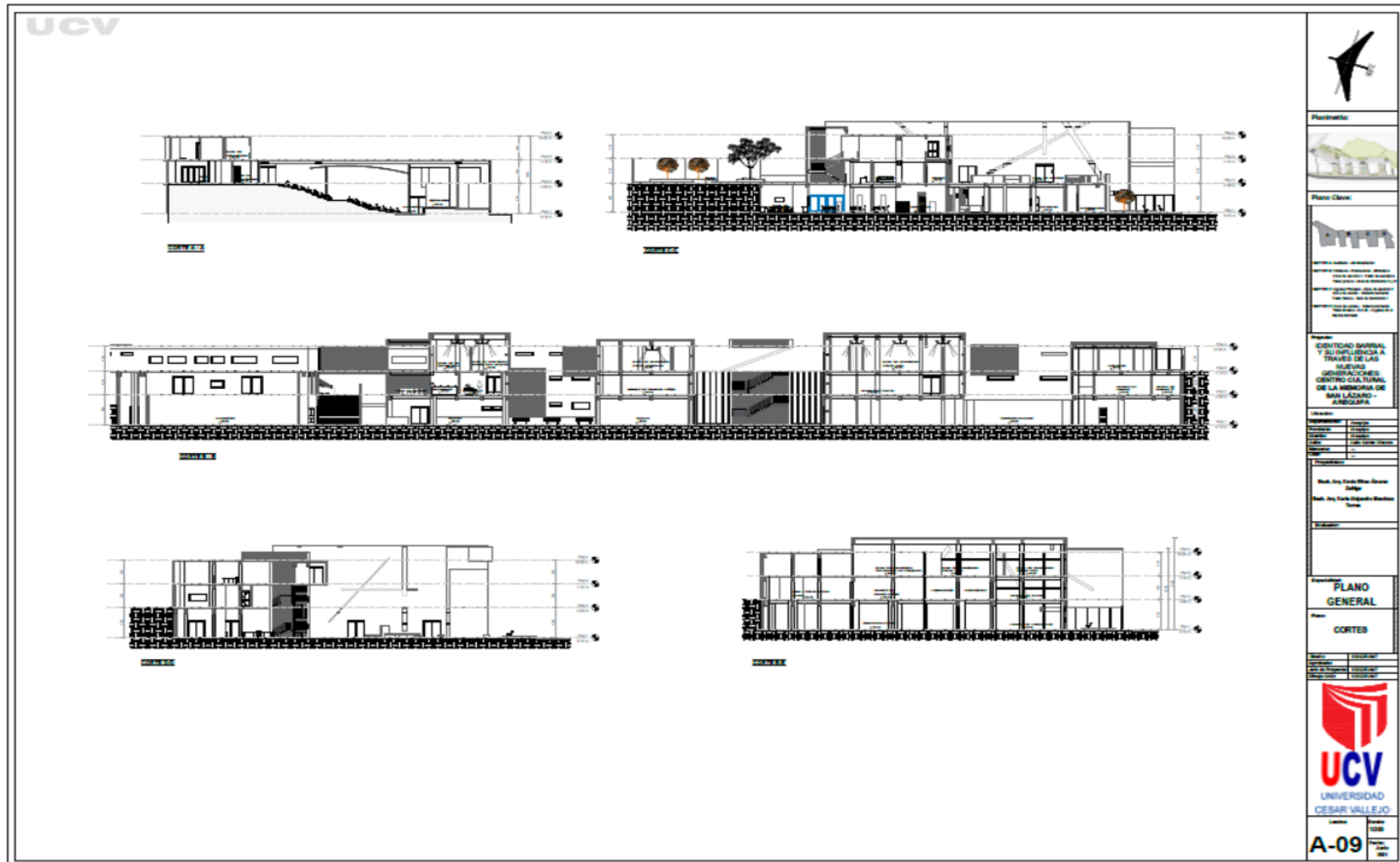

Fuente: Elaboración propia

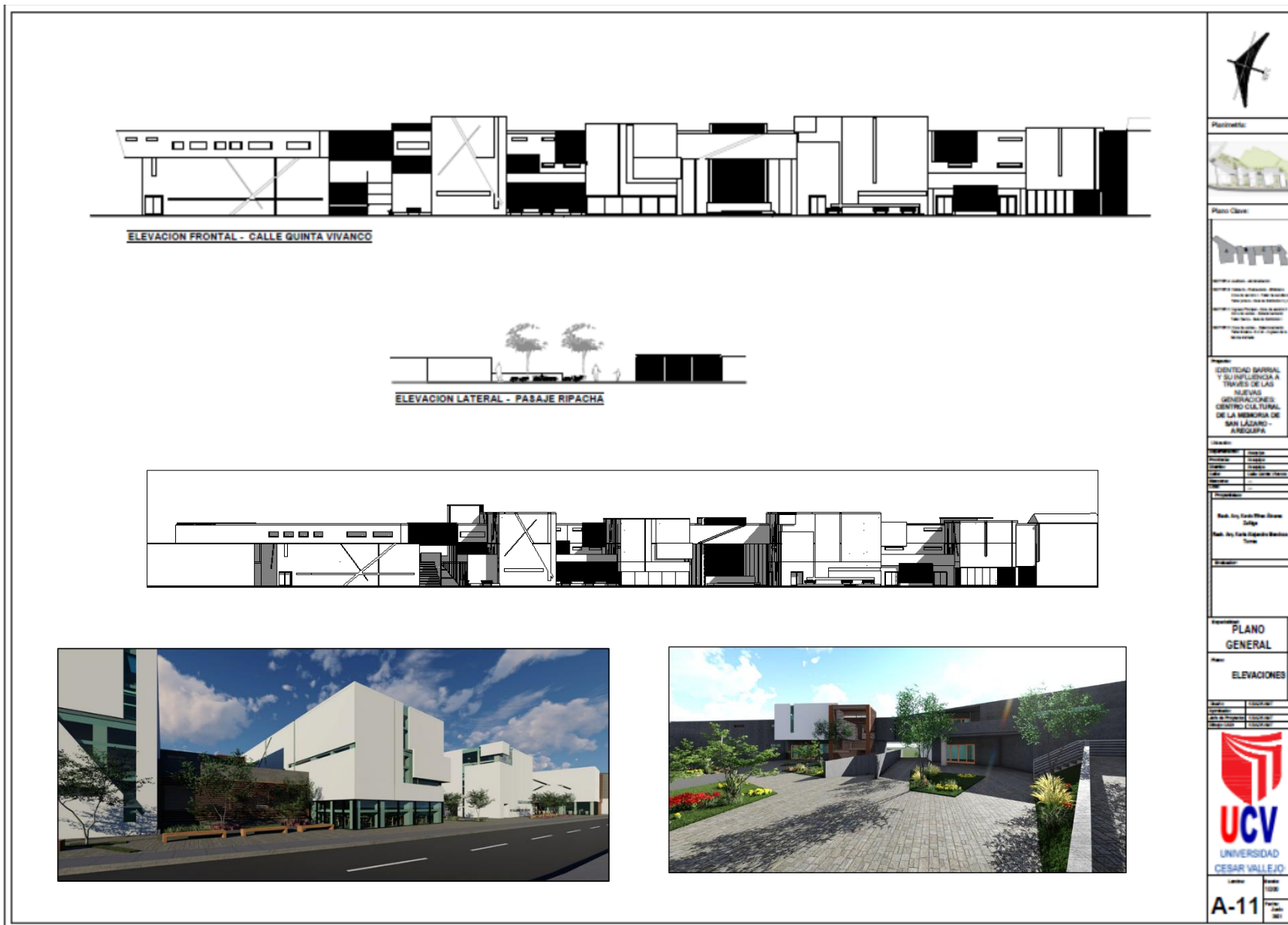

Fuente: Elaboración propia

5.3.7 Planos de Detalles Arquitectonicos

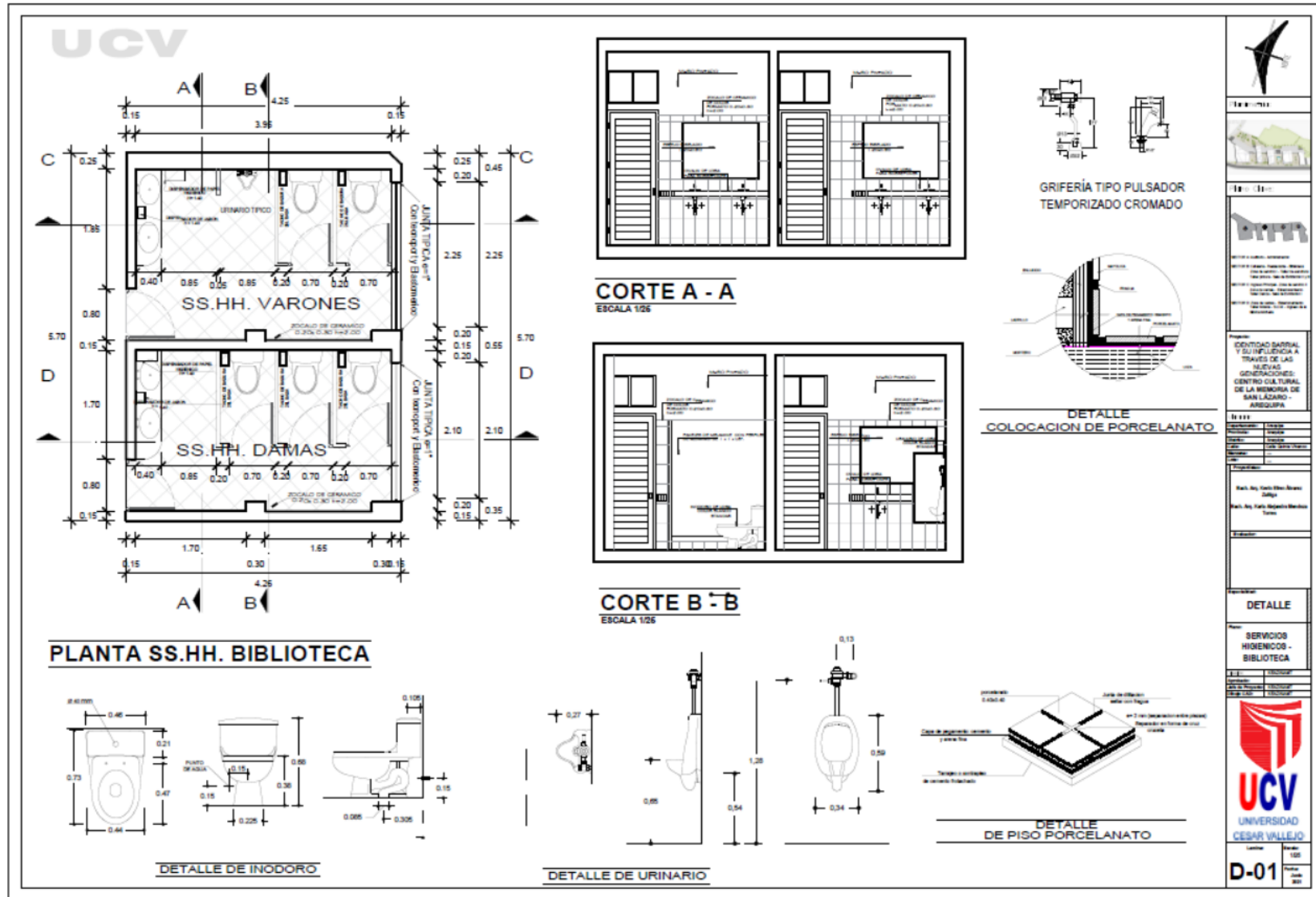

Fuente: Elaboración propia

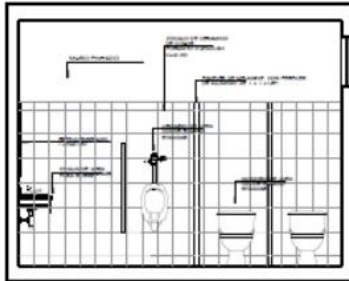

CORTE C - C
ESCALA 1/25

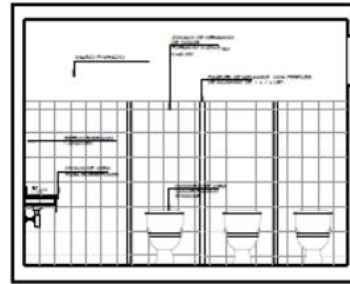

CORTE D - D
ESCALA 1/25

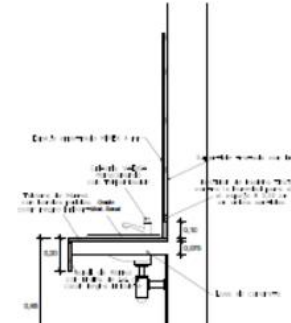

DETALLE DE OVALIN

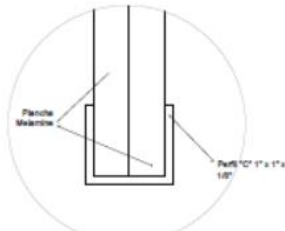

DETALLE DE PERFIL

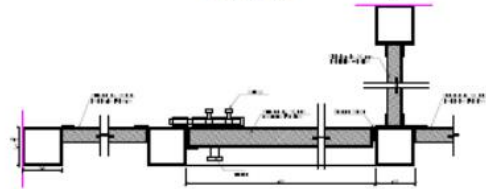

DETALLE TIPICO DE PANELES

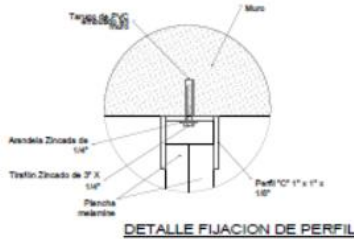

DETALLE FIJACION DE PERFIL

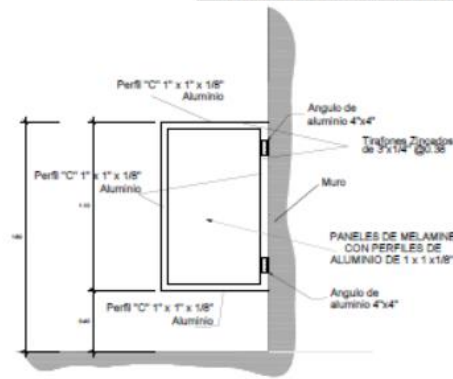

Detalle Division Urinarios

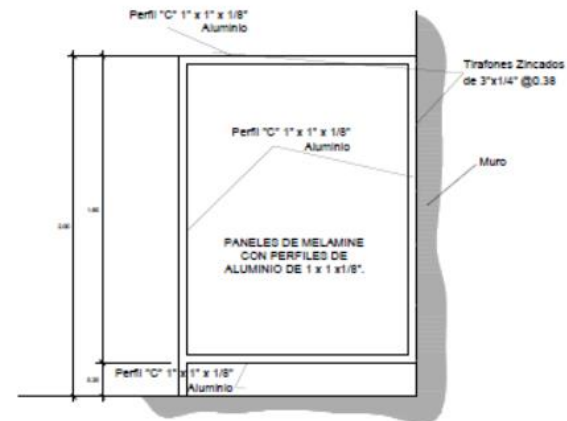

Detalle Division Baños

PROYECTO:
 EDIFICIO BARRIAL Y SUMPLENCIA A TRAVES DE LAS NUEVAS GENERACIONES: CENTRO CULTURAL DE LA MEMORIA DE SAN LAZARO - AREQUIBA.
UBICACION:
 Arequipa, Arequipa, Perú.
FECHA:
 2018.
PROYECTISTA:
 Ing. Carlos Alberto Torres.
CLIENTE:
 UCV.
ESCALA:
 1:50.
FECHA:
 2018.

DETALLE

SERVICIOS HIGIENICOS - BIBLIOTECA

D-02

Fuente: Elaboración propia

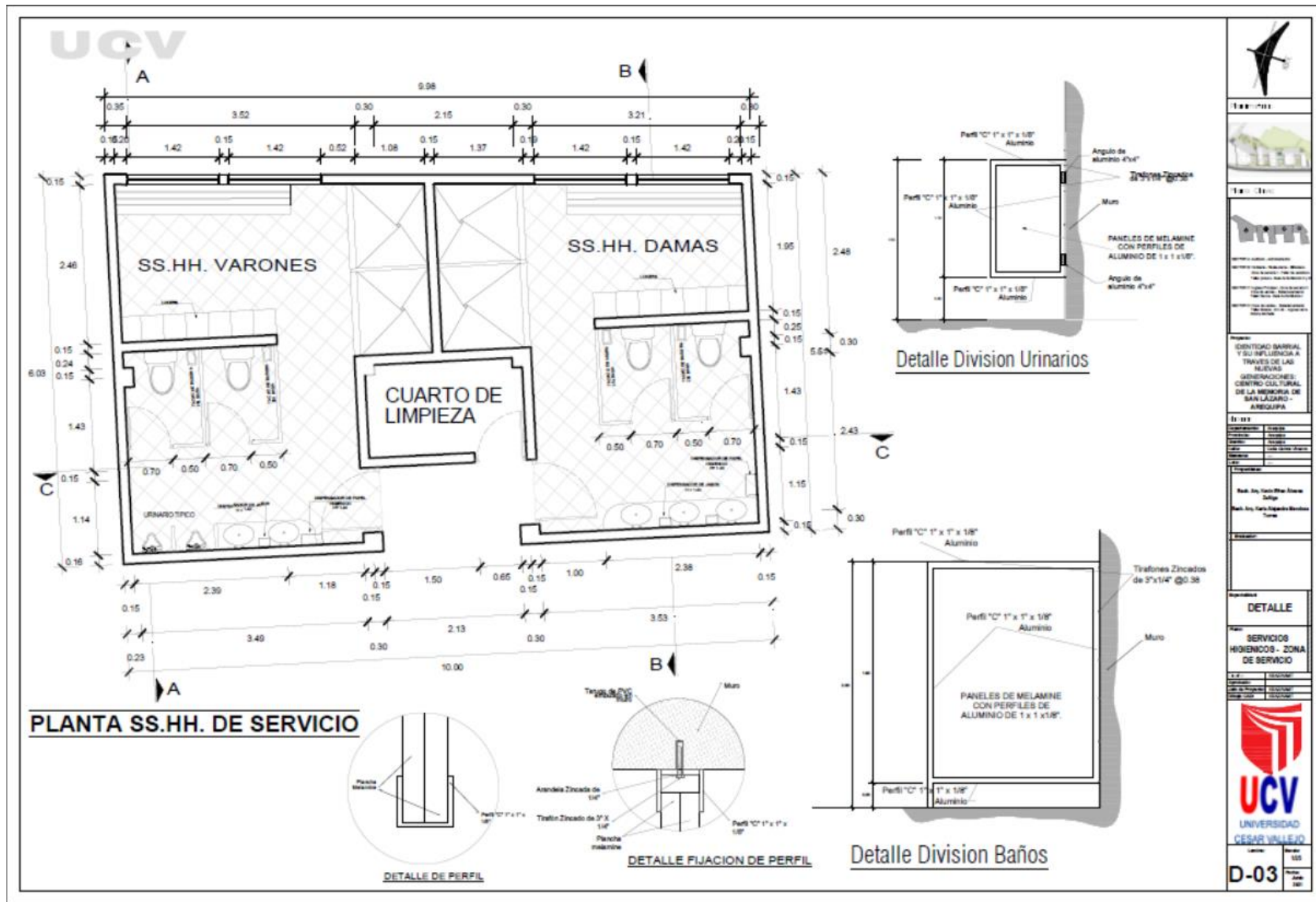

Tema: SERVICIOS HIGIENICOS - ZONA DE SERVICIO	
Materia: CONSTRUCCION DE EDIFICIOS	
Carrera: INGENIERIA CIVIL	
Curso: SEGUNDO SEMESTRE	
Fecha: 15/05/2023	
Autor: ALVARO GARCIA	
Revisor: ING. CARLOS GONZALEZ	
Escuela: ESCUELA DE INGENIERIA CIVIL	
Instituto: UNIVERSIDAD CESAR VALLEJO	
Código: D-03	

Fuente: Elaboración propia

MOBILIARIO EXTERIOR

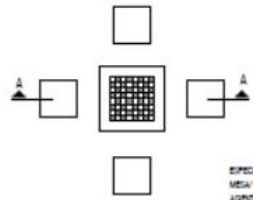

ESPECIFICACIONES:
MESA TABLERO 0.80 X 0.80 X 0.80
ASIENTO 0.45 X 0.45 X 0.45 - 4 Uds

PLANTA MESA DE AJEDREZ

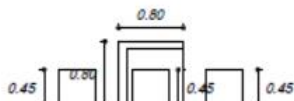

ELEVACIÓN 1

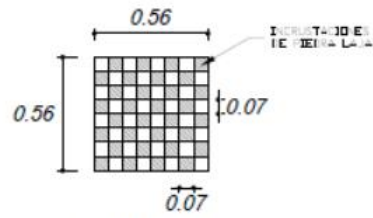

DETALLE DEL TABLERO



CORTE A - A

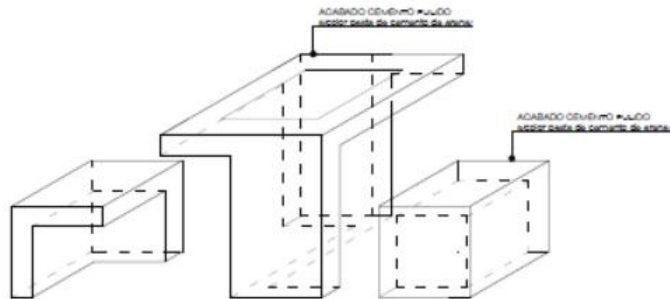

ISOMETRÍA

PLANTA BANCO TIPO MALECÓN

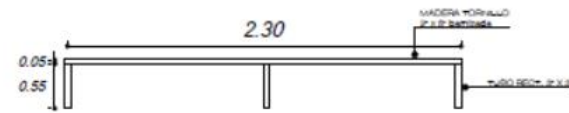
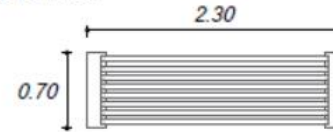

ELEVACIÓN 1

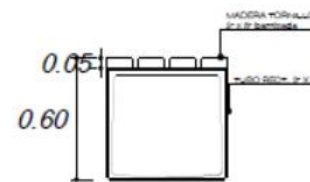

ISOMETRÍA

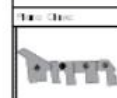

Proyecto:
IDENTIDAD BARRIAL Y SU INFLUENCIA A TRAVÉS DE LAS NUEVAS GENERACIONES: CENTRO CULTURAL DE LA MEMORIA DE SAN JUAN DE AREQUIPA

Elaborado por:
Arq. Carlos Alberto Flores Salazar
Arq. Carlos Alberto Flores Salazar

Nombre	Arq. Carlos Alberto Flores Salazar
Apellido	Flores Salazar
Matrícula	10000000000000000000
Fecha	2023-10-27
Curso	Arquitectura
Asignatura	Diseño de Mobiliario Exterior
Proyecto	Identidad Barrial y su influencia a través de las nuevas generaciones: Centro Cultural de la Memoria de San Juan de Arequipa
Detalle	Mobiliario Exterior

DETALLE
MOBILIARIO EXTERNO



D-11

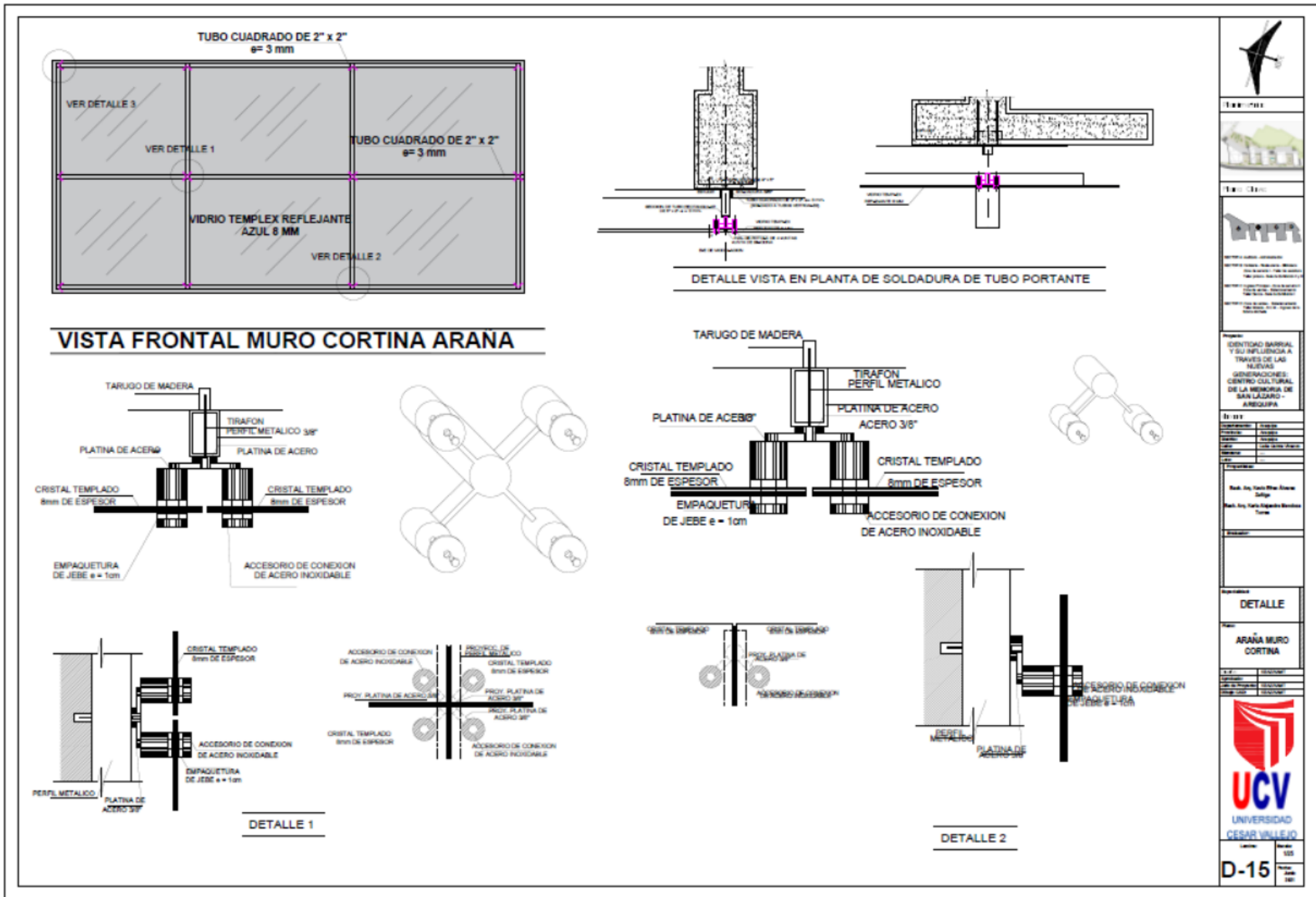

Fuente: Elaboración propia

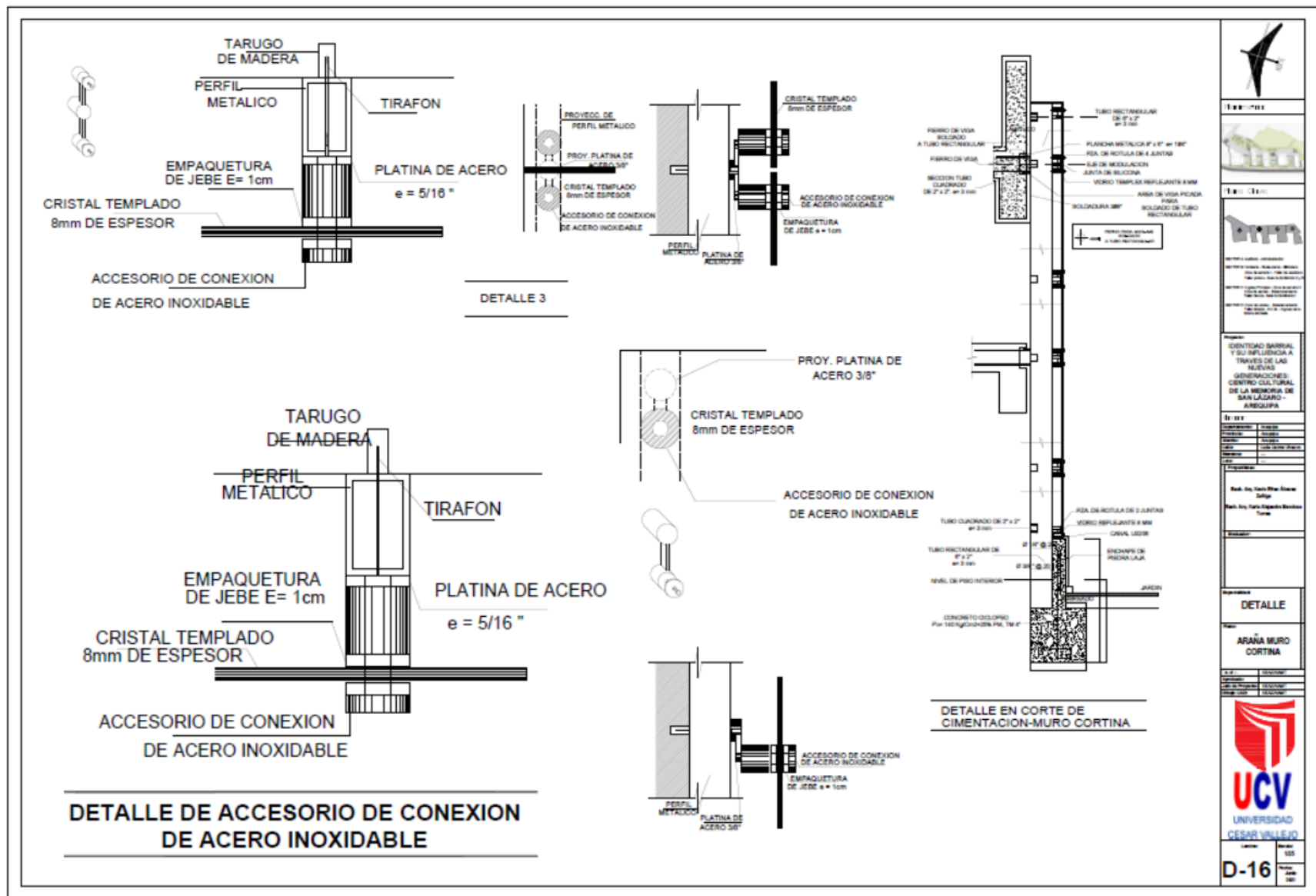

Fuente: Elaboración propia

ARMAZON ESTRUCTURAL CONVENCIONAL

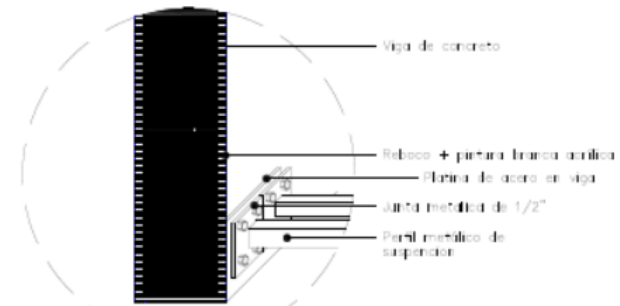
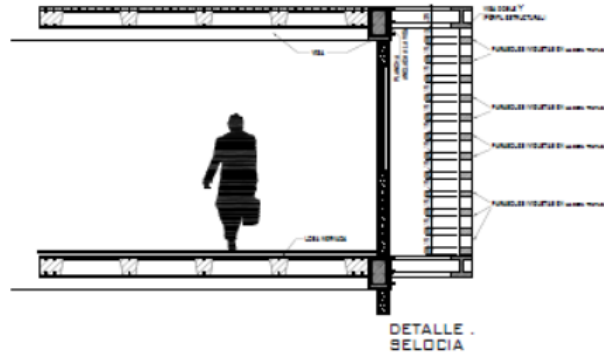
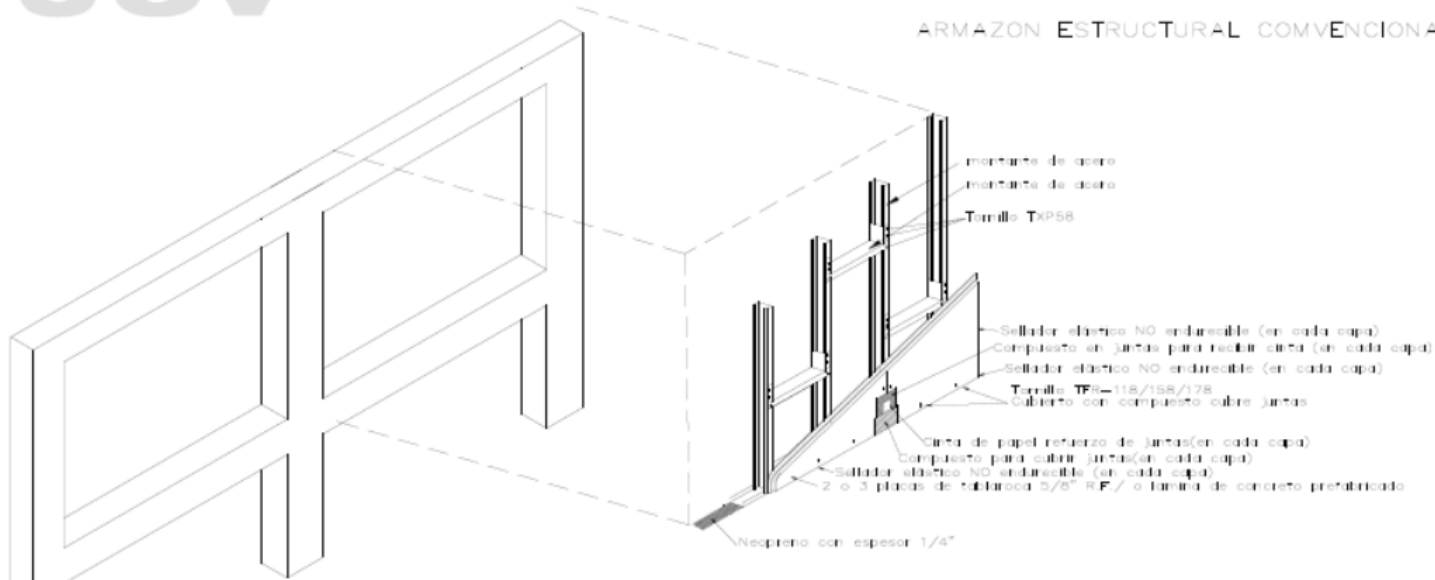

DETALLE DE MUROS

IDENTIDAD BARRIAL Y SU INFLUENCIA A TRAVES DE LAS NUEVAS GENERACIONES: CENTRO CULTURAL DE LA MEMORIA DE BALSAPURO AREQUIPA

DETALLE

MUROS Y SELOCIA

UCV
 UNIVERSIDAD
 CESAR VALLEJO

D-17

Fuente: Elaboración propia



Fuente: Elaboración propia

5.3.9.2 Planos de Evacuación

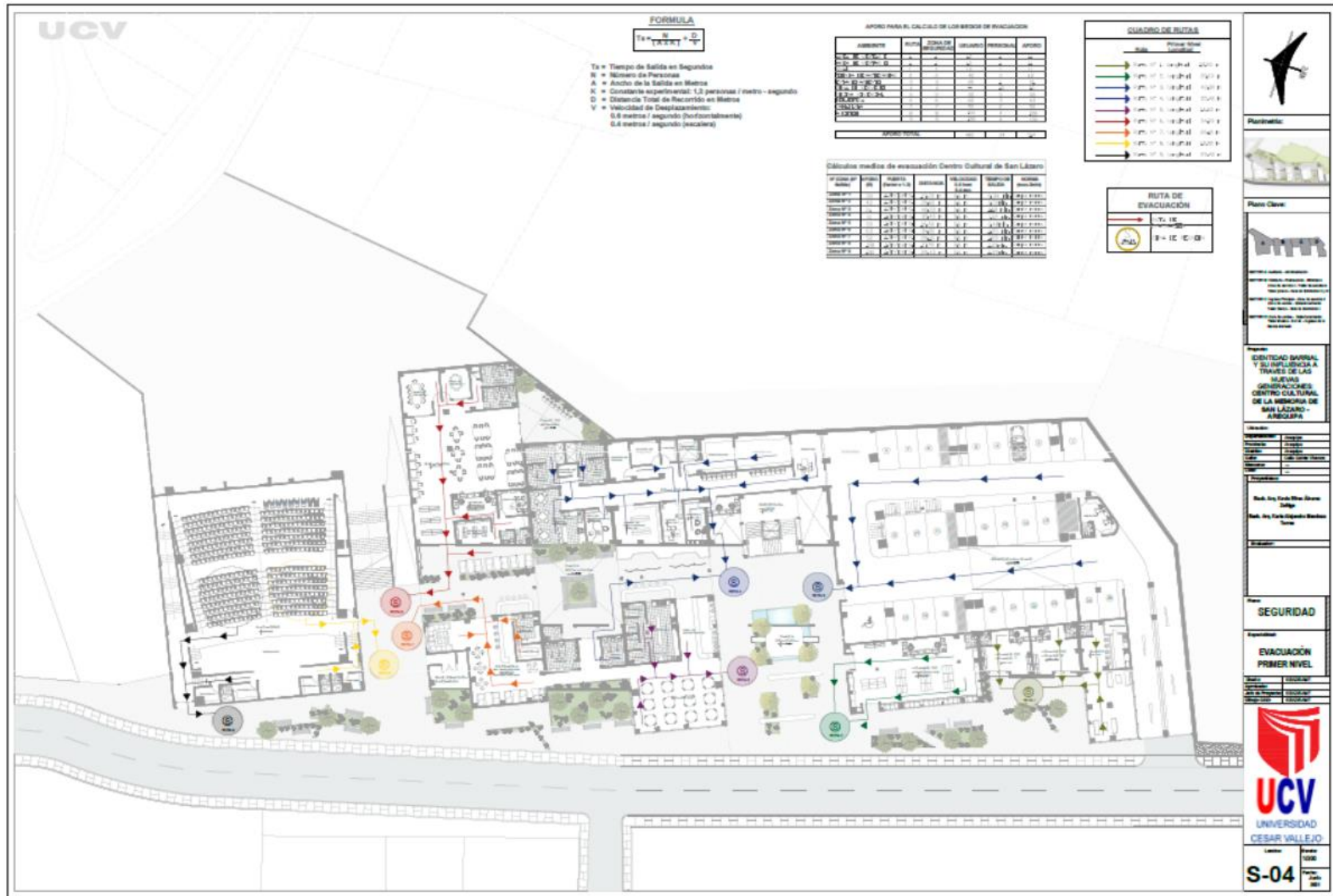

Fuente: Elaboración propia

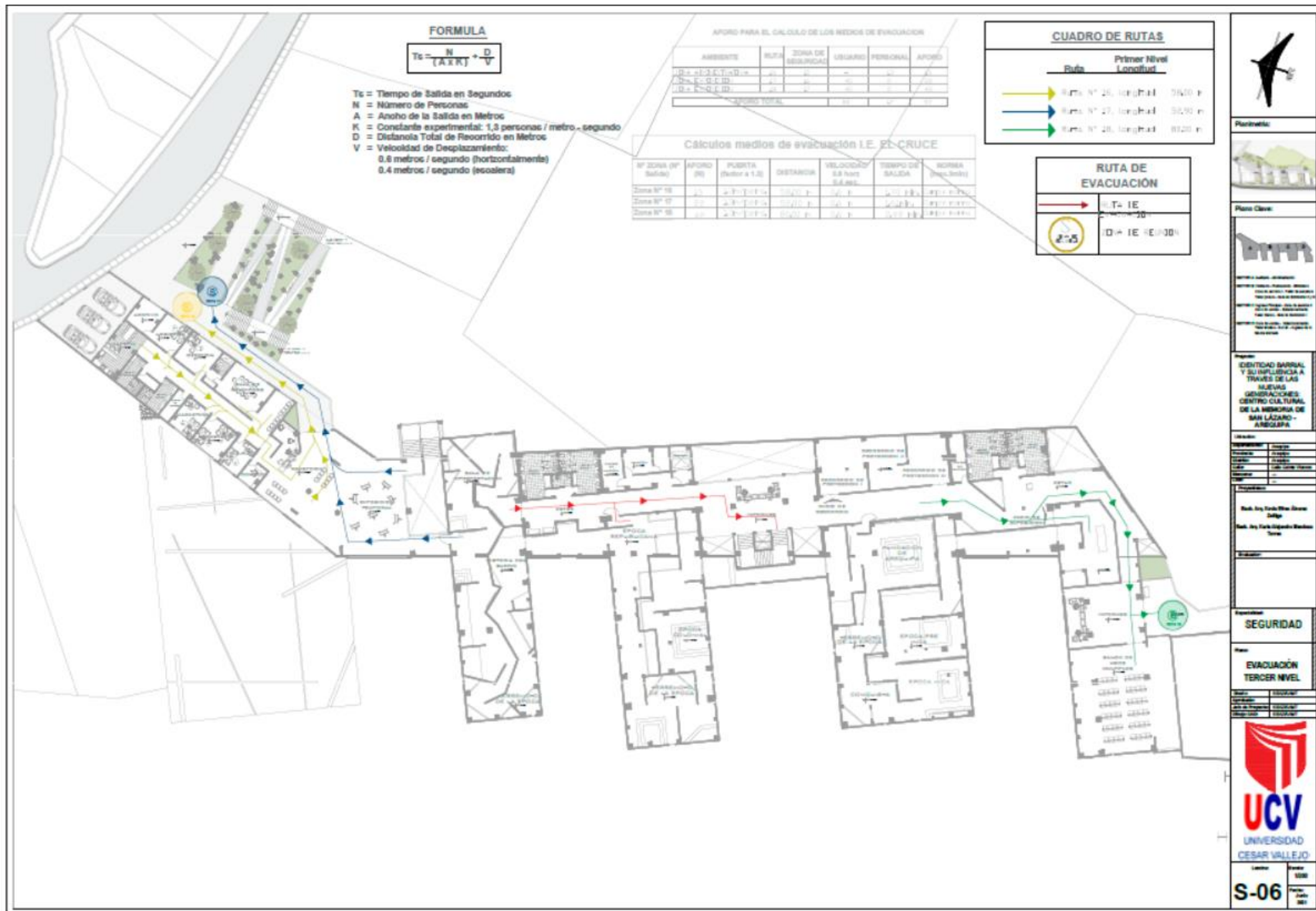

Fuente: Elaboración propia

5.4 MEMORIA DESCRIPTIVA DE ARQUITECTURA

- **Antecedentes**

El proyecto se encuentra en el Barrio San Lázaro, siendo el lugar de varios hechos importantes desde el origen del poblador arequipeño como lo fueron los Yarabaya (población pre incaica) y como estos pobladores con sus propias costumbres fueron fusionándose poco a poco con las costumbres españolas tras la conquista, dando como resultado el primer barrio de la ciudad, con sus propias costumbres y tradiciones que se difundieron poco a poco en toda la ciudad de Arequipa, pero a su vez con el tiempo y a diversos factores estos hechos se van perdiendo, haciendo que los más jóvenes crezcan sin este sentimiento de identidad y de barrio.

- **Objetivo del Proyecto**

El objetivo del Centro Cultural de la Memoria es dar a conocer y recuperar la identidad barrial esencialmente en las nuevas generaciones, a través de actividades artísticas y culturales, que promuevan la recuperación de la memoria e historia del lugar creando un espacio donde se dé la integración.

- **Ubicación del Proyecto**

El proyecto cuenta con un área de 5 496.23 m² y está situado en el Barrio San Lázaro, en la ciudad de Arequipa, dentro del terreno de la fábrica textil Mitchels, siendo limitado por:

- Norte: Casa de Oración Divina Providencia y pasaje Ripacha
- Sur: Fábrica textil Mitchels
- Este: propiedad de terceros
- Oeste: Calle Quinta Vivanco

- **Descripción de la Arquitectura**

El equipamiento está destinado a turistas y a la población Arequipeña en todas las edades, pero principalmente en niños y jóvenes y para ello se cuenta con talleres que ayudaran a la recuperación de su historia e identidad.

La zonificación se encuentra dividida en diversas zonas:

- **Primer nivel:** Estacionamiento, área de ventas, zona de servicio, biblioteca, zona de exposición de comida típica, Cafetería, y zona de exposición de productos
- **Segundo nivel:** Ingreso a talleres y a auditorio, informe, taller de escultura (2), taller de pintura (2), taller música (2), taller de danza (2).
- **Tercer nivel:** Zona administrada, ingreso a museo.

Estacionamiento:

Posee una capacidad para 31 vehículos y 1 para discapacitados, cuenta con un área de control, y posee un espacio para que se dé maniobrabilidad en la zona de carga y descarga de elementos tanto para los talleres y el museo de los pisos superiores, los cuales se vincularán por medio de un montacargas que se encuentra en la zona de servicio.

Área de Ventas:

Se cuenta con 3 áreas de ventas y una zona de venta de artesanías la cual es la de mayor tamaño, cada una posee servicios higiénicos y vistas hacia la Calle Quinta Vivanco.

Zona de Servicio:

Esta zona se encuentra ubicada en el primer nivel, está relacionada con el estacionamiento por el área de carga y descarga. Posee un área de registro para el control de ingreso o salida de los objetos del Centro Cultural, cuenta con almacén, área de preparación, siendo este el espacio para el embalado o desembalado de los objetos, prosigue con un montacarga el cual une los tres niveles, almacén de productos especiales o de mayor cuidado, área de máquinas, área de basura, área de limpieza, SS.HH. con duchas y vestidores tanto para hombres como para mujeres, es del uso del personal, estar cafetín de servicio, jefe de mantenimiento, área de mantenimiento, tópico, sala de vigilancia y cámaras, recepción de público el cual va frente a la plaza principal y gradas que van al segundo y tercer nivel del proyecto.

Biblioteca:

Se encuentra en primer nivel , posee un área de lectura con características de café biblioteca, al ingresar está el área ficheros para la identificación de la información que se desea, área de atención, oficina de jefe de biblioteca, depósito de libros, servicios higiénicos para hombres y mujeres para uso solo del personal, área de mesas de lectura, área de computadoras, 02 áreas de trabajo, cuarto de limpieza, servicios higiénicos para hombres y mujeres, patio, el cual ayuda a la iluminación del ambiente.

Exposición de comida típica – Restaurante:

Esta zona cuenta con un sector con características de una picantería tradicional arequipeña, en la cual se explicará la preparación de platos típicos a como antiguamente se realizaban, un comedor, cocina con área de lavado, alacena, menaje, cava y frigorífico, tiene un vínculo hacia un aplaza, el cual tiene una barra de preparación de diversas bebidas tradicionales y zona de venta de queso helado.

Servicios Higiénicos:

Este espacio posee la característica de que puede ser usado tanto como de la zona de exposición de comida típica – Restaurante y de la cafetería ya que se encuentra en medio de los dos espacios y son unidos por medio de un pasillo, pero también pueden ser usados por el público en general al poseer un ingreso independiente desde el exterior sin la necesidad de ingresar hacia las zonas anteriormente mencionadas.

Cafetería:

Posee área de esas y sofás, barra de atención, cocina y alacena, en la zona exterior también cuenta con una barra de preparación de bebidas y exposición de productos de cultivo arequipeños

Zona de Talleres:

El ingreso principal a esta zona es por el pasaje Ripacha, hacia la plaza II y el ingreso secundario es por gradas que vienen del primer nivel área de recepción y las cuales van hacia el tercer nivel siendo el ingreso principal del museo.

Posee un área de informes y de espera, estar, zona de máquinas expendedoras, informes, tópicos, gradas que van hacia el tercer nivel a la zona administrativa, sala de profesores, cuarto de limpieza, almacén, 02 bloques de servicios higiénicos para varones y damas, 02 SS.HH. para discapacitados, estar, asesor de servicio, zona de exposición de pintura, taller de escultura para niños y otro taller para jóvenes, área de lavado, área de exposición al aire libre, taller de pintura para niños y otro taller para jóvenes, área de lavado con un almacén cada uno, patio de exposición. Estar y preparación de danza, depósito de limpieza, depósito, taller de danza para niños y otro taller para jóvenes, cada uno con vestidores y servicios higiénicos con duchas, ingreso a patio de descanso, almacén de danza, almacén de música, zona de canto, taller de música para niños y otro taller para jóvenes compartiendo un espacio de sala de grabaciones y batería.

Auditorio:

El ingreso principal a esta zona es por el pasaje Ripacha, hacia la plaza II, foyer, cafetín, boletería, sala de proyección, servicios higiénicos para hombres y mujeres, 01 servicio higiénico para discapacitados, cuarto de limpieza, butacas, escenario, tras escenario, 02 camerinos, servicios higiénicos para personal, 01 camerino con servicio higiénico privado, almacén de vestuario.

Zona Administrativa:

Ingreso por el Pasaje Ripacha hacia plaza III, posee 03 estacionamientos para personal administrativo, hall, recepción, cuarto de control, sala de espera, sala de reuniones, gerencia con servicio higiénico, logística, archivo, cafetín servicios higiénicos para el personal, secretaria, máquetin contabilidad, recursos humanos, gradas que bajan hacia el área de talleres.

Zona de Exposición - Museo de la Memoria:

Ingreso principal por la Calle Quinta Vivanco, hacia la plaza I y gradas con ascensor que suben al tercer nivel, informes, 03 recorridos de proyección, almacén, 02 bloques de SS.HH. para varones y damas y 02 SS.HH. para discapacitados, estar, inicio de

recorrido, recorrido época pre inca, recorrido época inca, recorrido conquista, recorrido terremoto de la época, sala fundación de Arequipa, pasaje, recorrido época colonial, recorrido terremoto de la época, recorrido época republicana, pasaje, historia del barrio, terremoto de la época, sala de interpretación, fin de recorrido, estar.

Posee un ingreso secundario por el lado de la fábrica Michels, el cual cuenta con informes y un salón de usos múltiples, a su vez también cuenta con una salida de emergencia que lleva al hall de administración.

Espacios abiertos:

El proyecto posee 3 plazas en diferentes niveles, las cuales son:

- *Plaza I:* Es la plaza más importante del proyecto ya que por ella se ingresa a hacia las gradas que llevan a la zona de talleres y hacia el museo, esta plaza posee espejos de agua con tratamiento de áreas verdes y bancas fijas con un pequeño atrio, hacia mano izquierda va hacia zona de exposición de productos y zona de venta de queso helado, llevando a una pequeña plazoleta y continuando hacia un área libre con una rampa para discapacitados y gradas que suben a la zona de talleres y el ingreso del auditorio
- *Plaza II:* Es el ingreso principal hacia la zona de talleres y del auditorio, se caracteriza como una zona de exposición de las actividades de los alumnos, posee gradas y rampa combinada que llevaran hacia la plaza III y al Pasaje Ripacha.
- *Plaza III:* Es la plaza que apoya en expansión visual del Pasaje Ripacha y se une de forma peatonal con la Calle Quinta Vivanco que anteriormente no poseían vínculo alguno.
- *Patios de recreación (3):* Espacio público para la recreación, sociabilización y aprendizaje para los estudiantes, cuenta con jardineras que brindan espacios dinámicos.

5.5 Planos de especialidades del proyecto

5.5.1 Planos básicos de estructuras

5.5.1.1. Plano de Cimentación

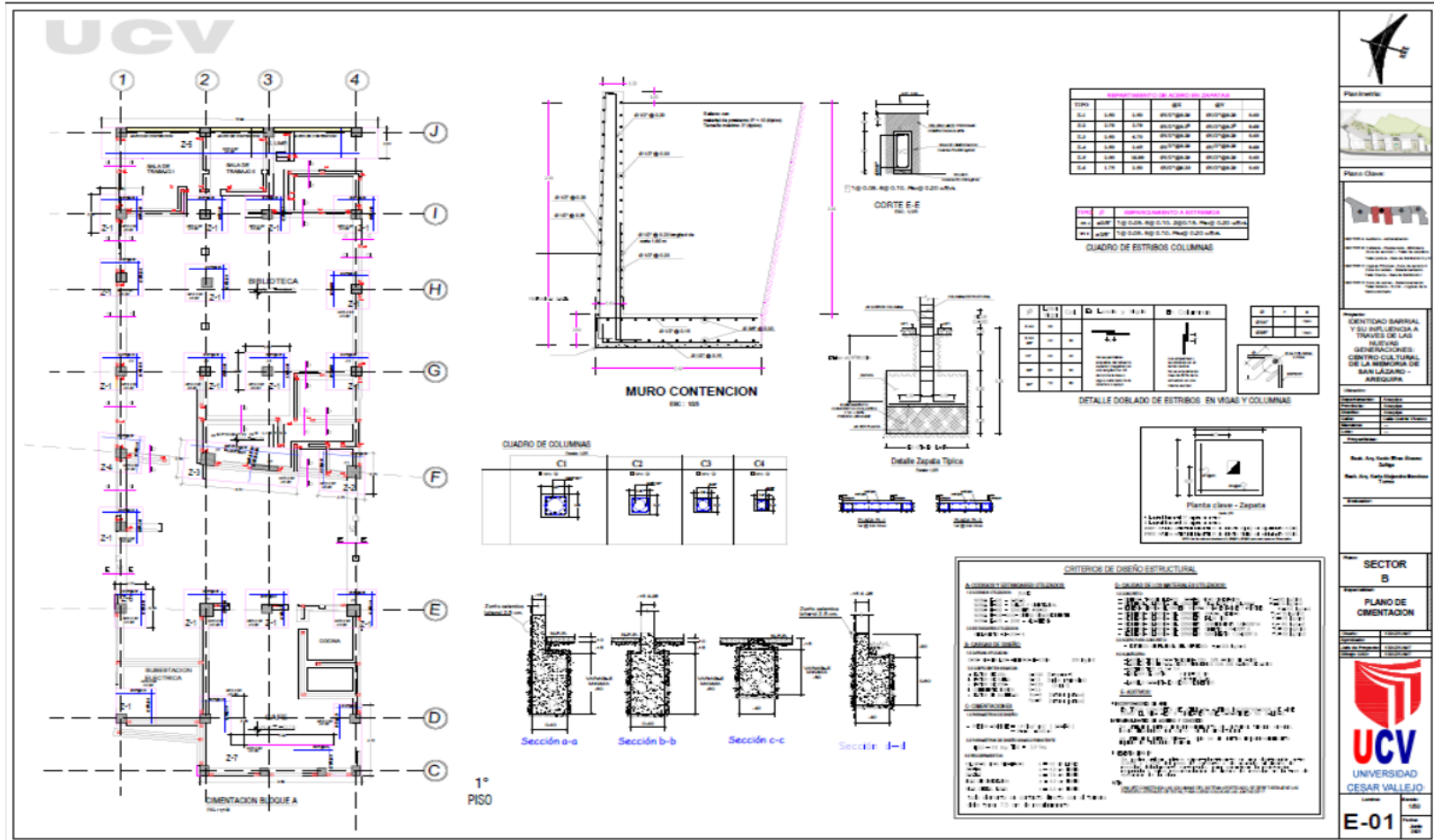

Fuente: Elaboración propia

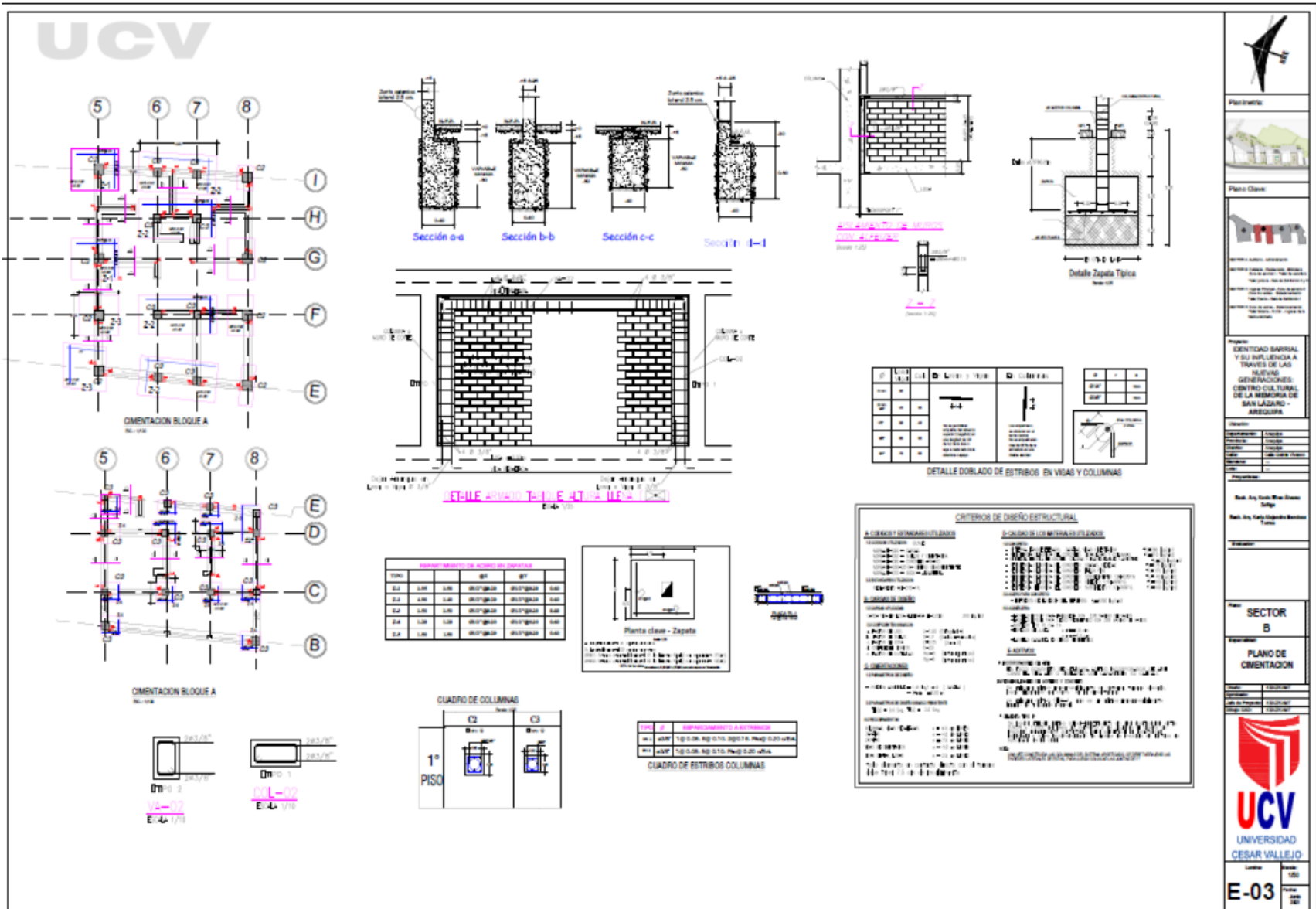

Fuente: Elaboración propia

5.5.1.2. Planos de estructura de losas y techos

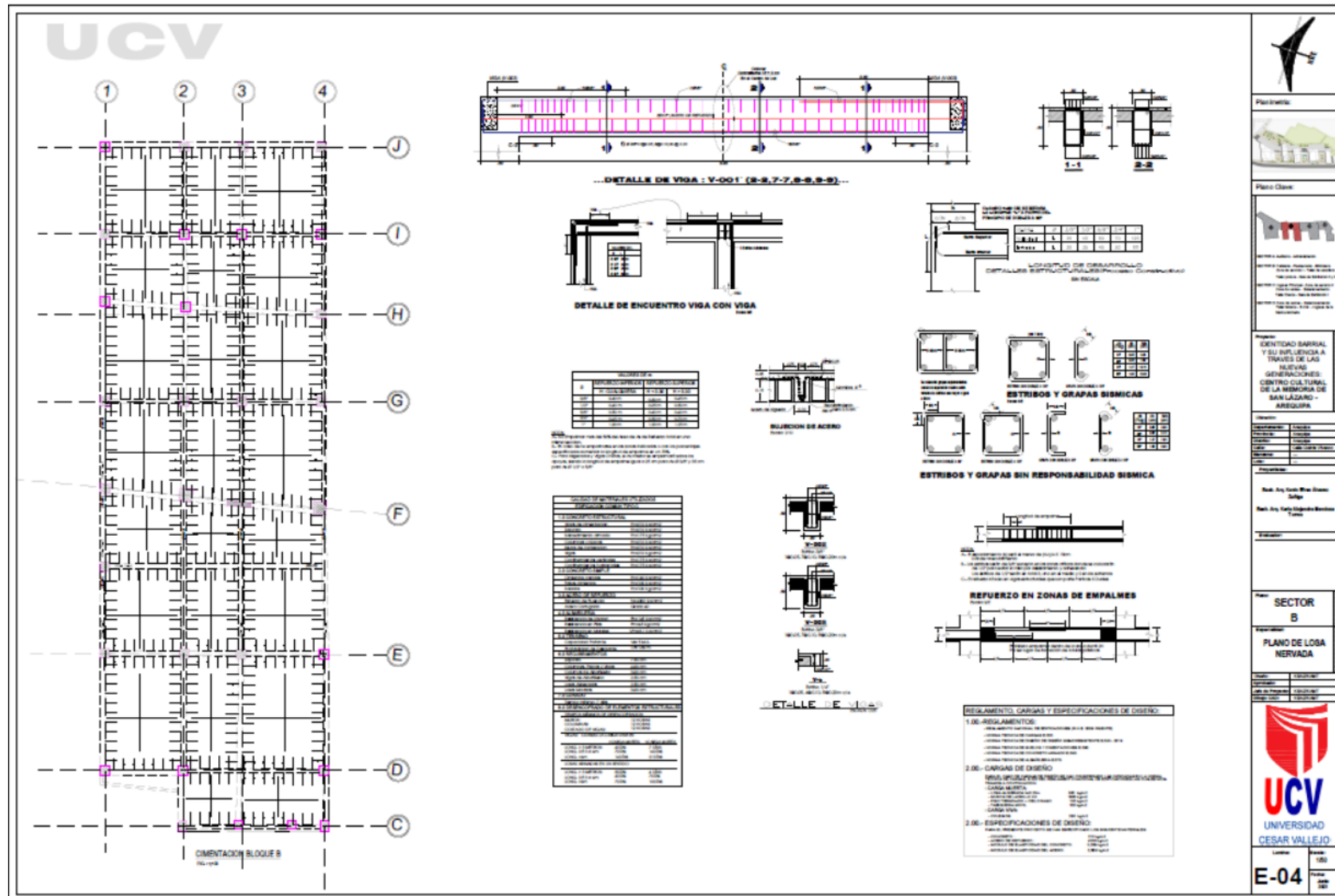

Fuente: Elaboración propia

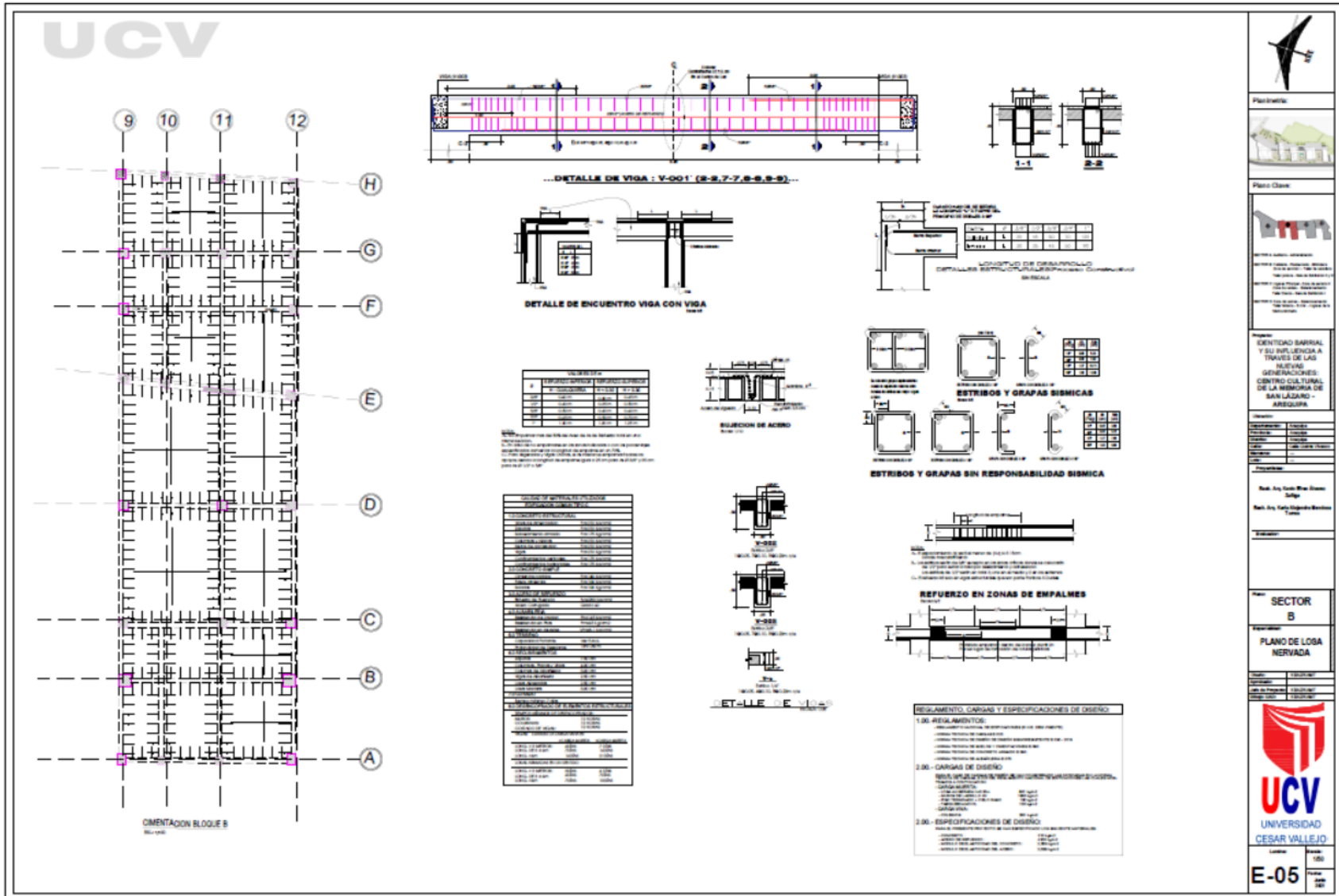

Fuente: Elaboración propia

DIMENTACION BLOQUE B

SECCION	ANCHO (m)	ALTO (m)
5-6	3.00	3.00
6-7	3.00	3.00
7-8	3.00	3.00

DETALLE DE VIGA - V-001 (2-2,7-7,8-8,9-9)

DETALLE DE ENCUENTRO VIGA CON VIGA

ESTRIBOS Y GRAPAS BISMICAS

ESTRIBOS Y GRAPAS SIN RESPONSABILIDAD BISMICA

REFUERZO EN ZONAS DE EMPALMES

DETALLE DE VIGA

UCV
UNIVERSIDAD
CESAR VALLEJO

E-06

Fuente: Elaboración propia

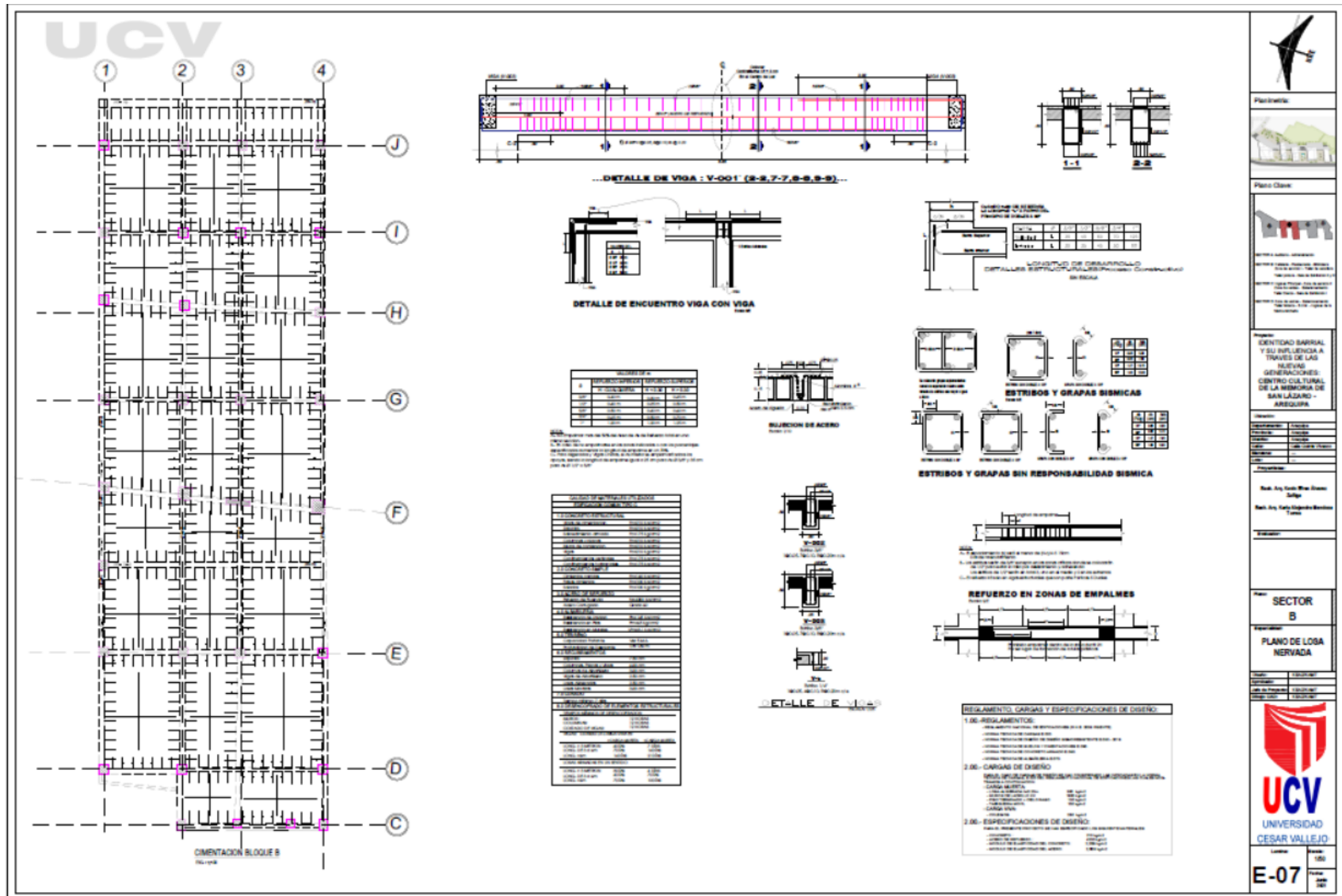

Fuente: Elaboración propia

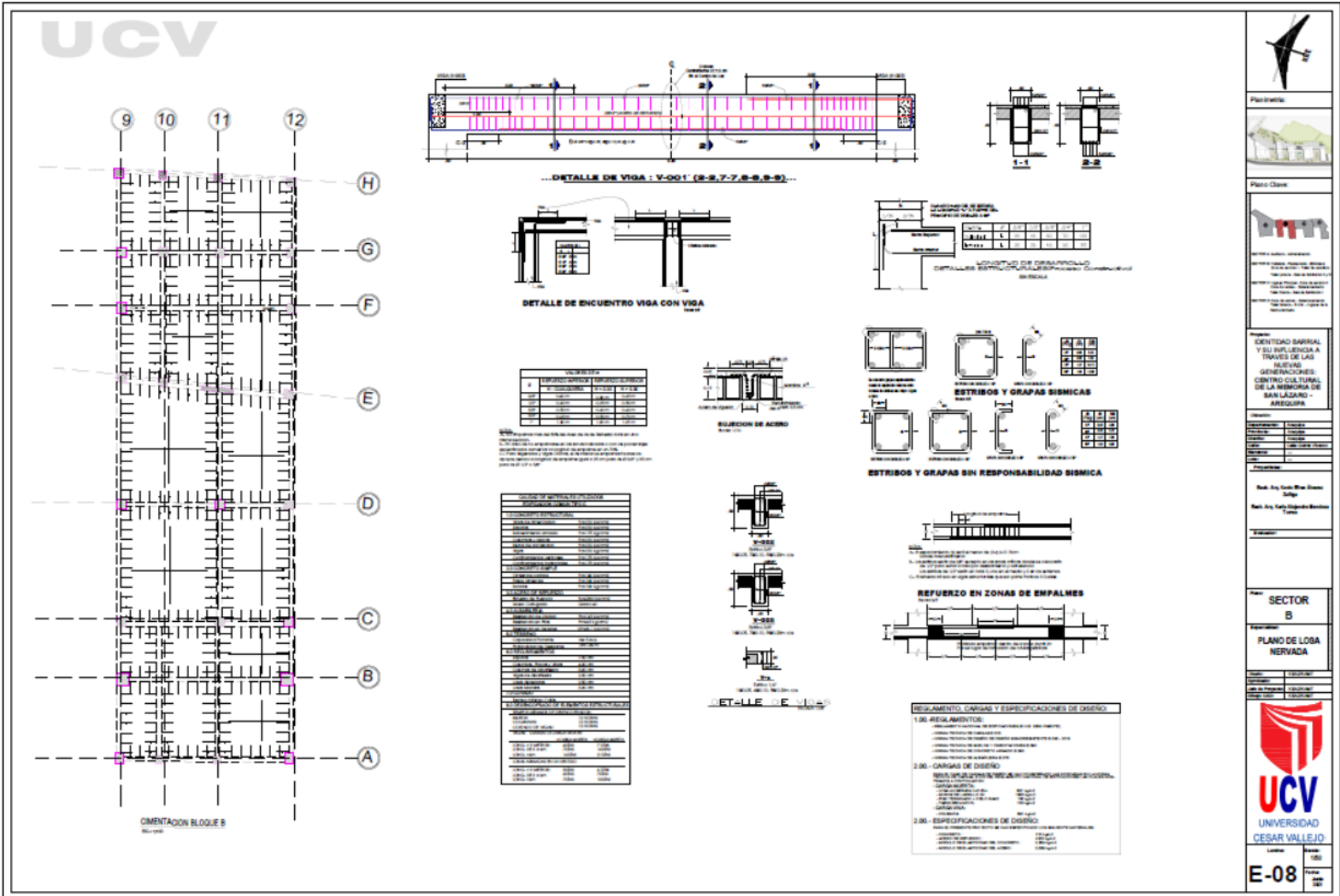

Fuente: Elaboración propia

5.5.2. Planos básicos de instalaciones sanitarias

5.5.2.1. Planos de distribución de redes de agua potable y contra incendio

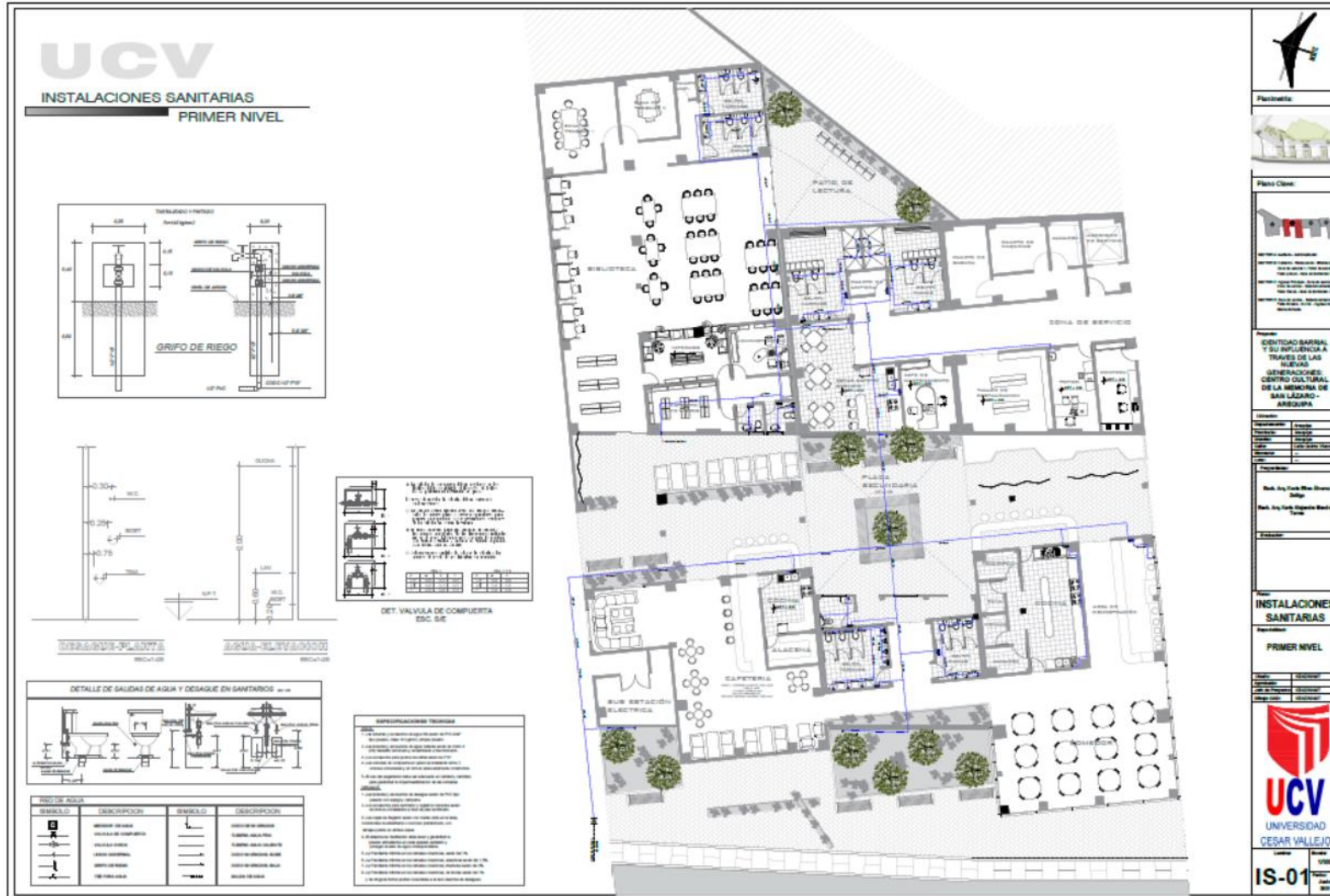

Fuente: Elaboración propia

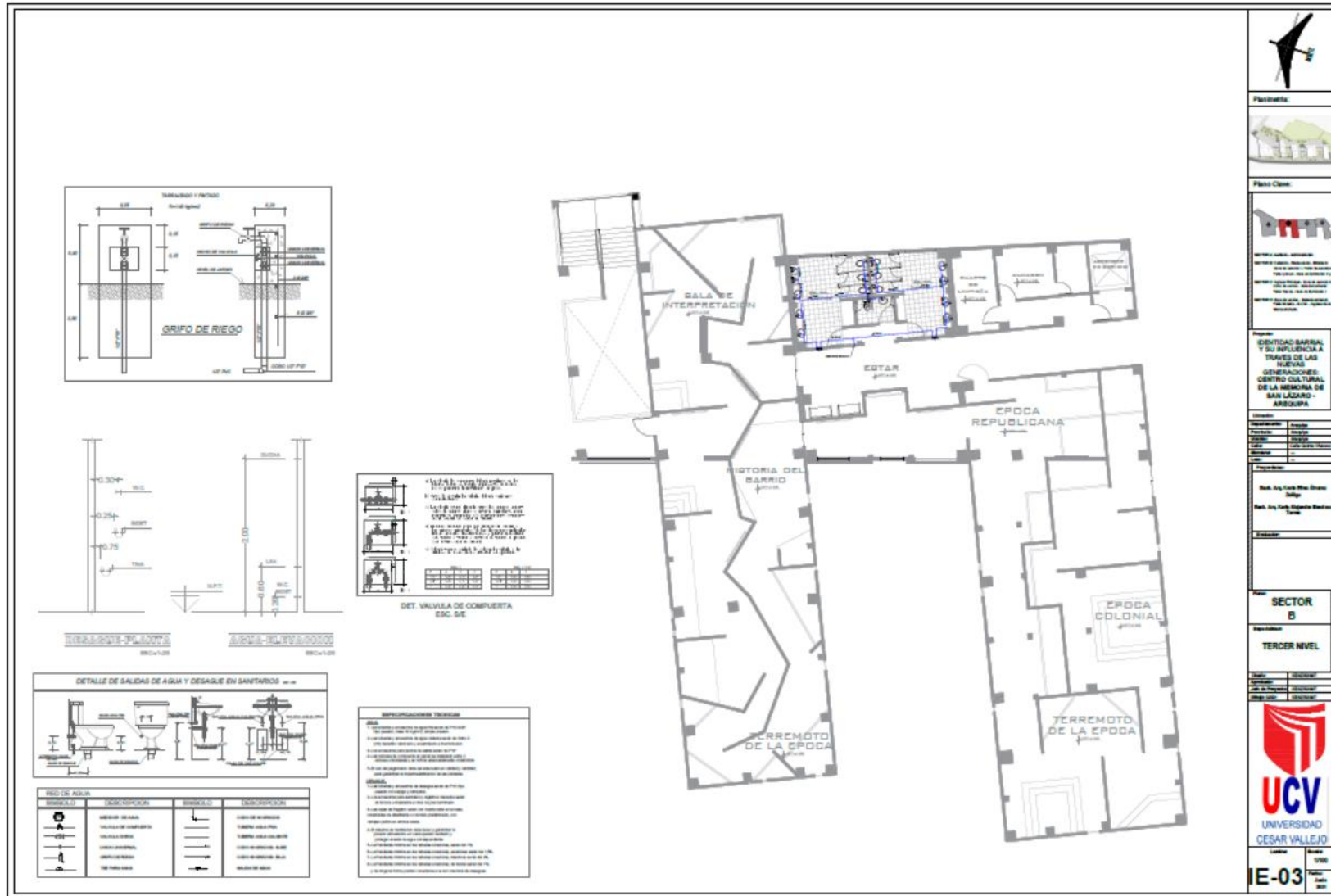

Fuente: Elaboración propia



Fuente: Elaboración propia

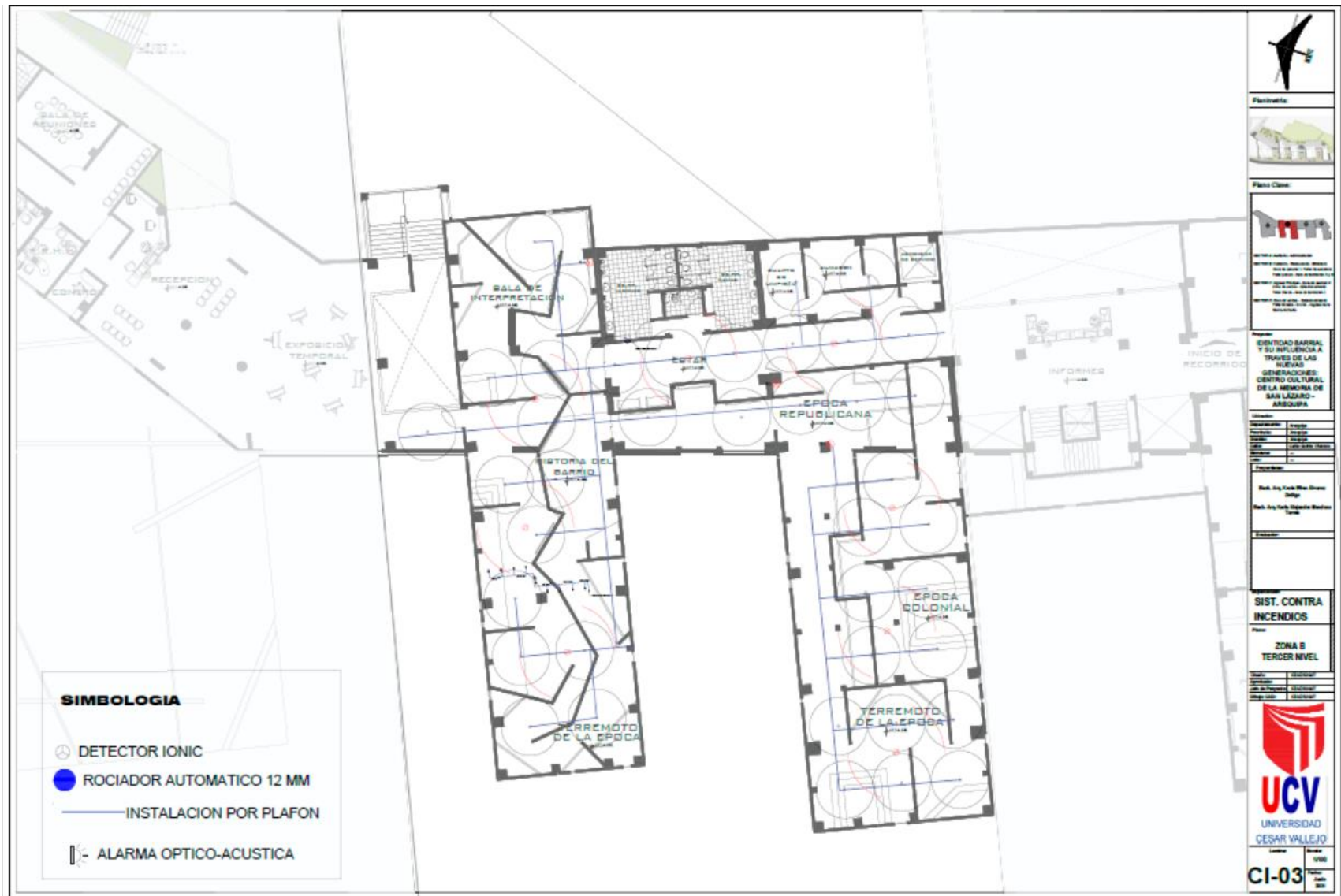

Fuente: Elaboración propia

5.5.2.2. Planos de distribución de redes de desagüe y pluvial

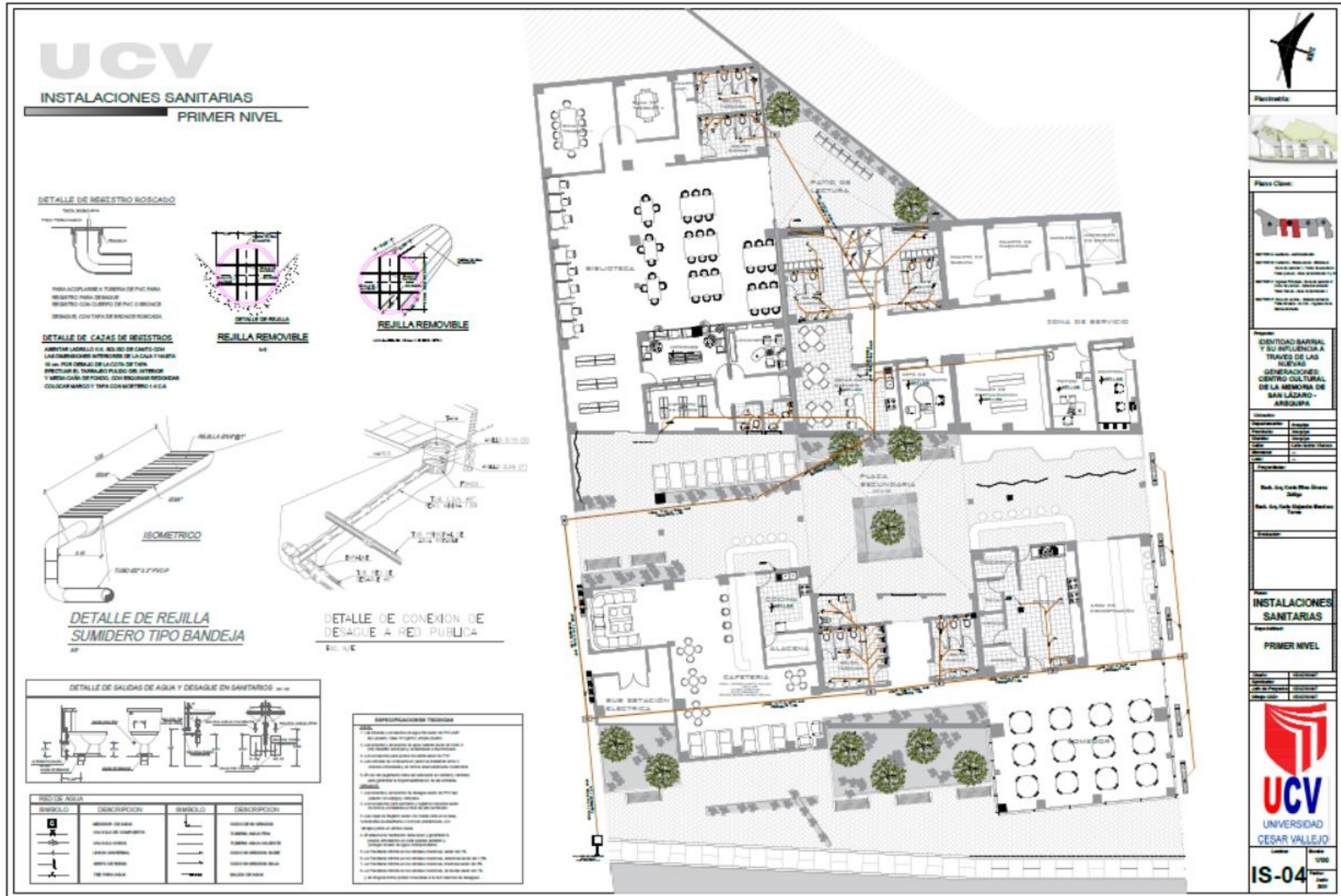

Fuente: Elaboración propia

5.5.3 Planos básicos de instalaciones electromecánicas

5.5.3.1. Planos de distribución de redes de instalaciones eléctricas

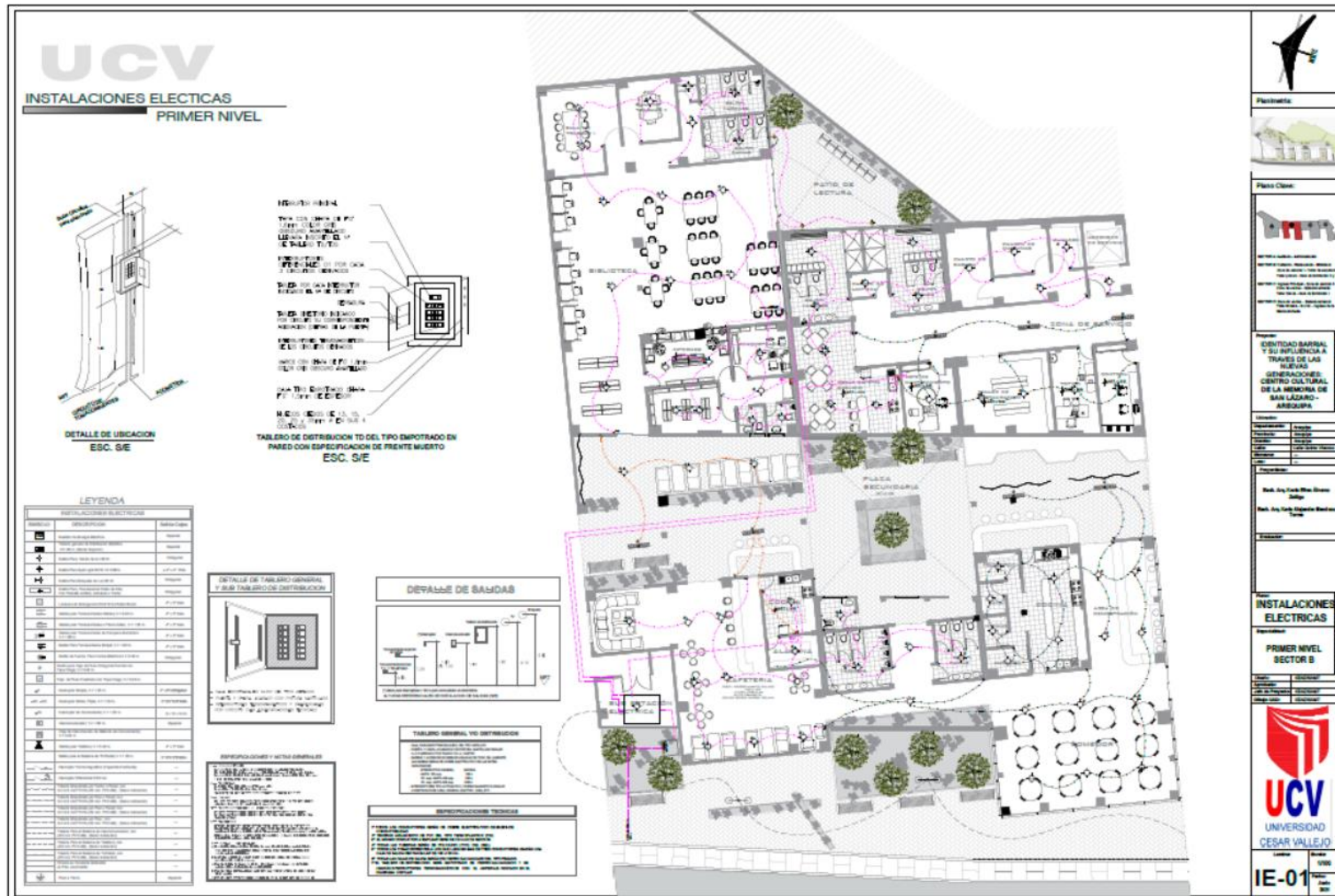

Fuente: Elaboración propia

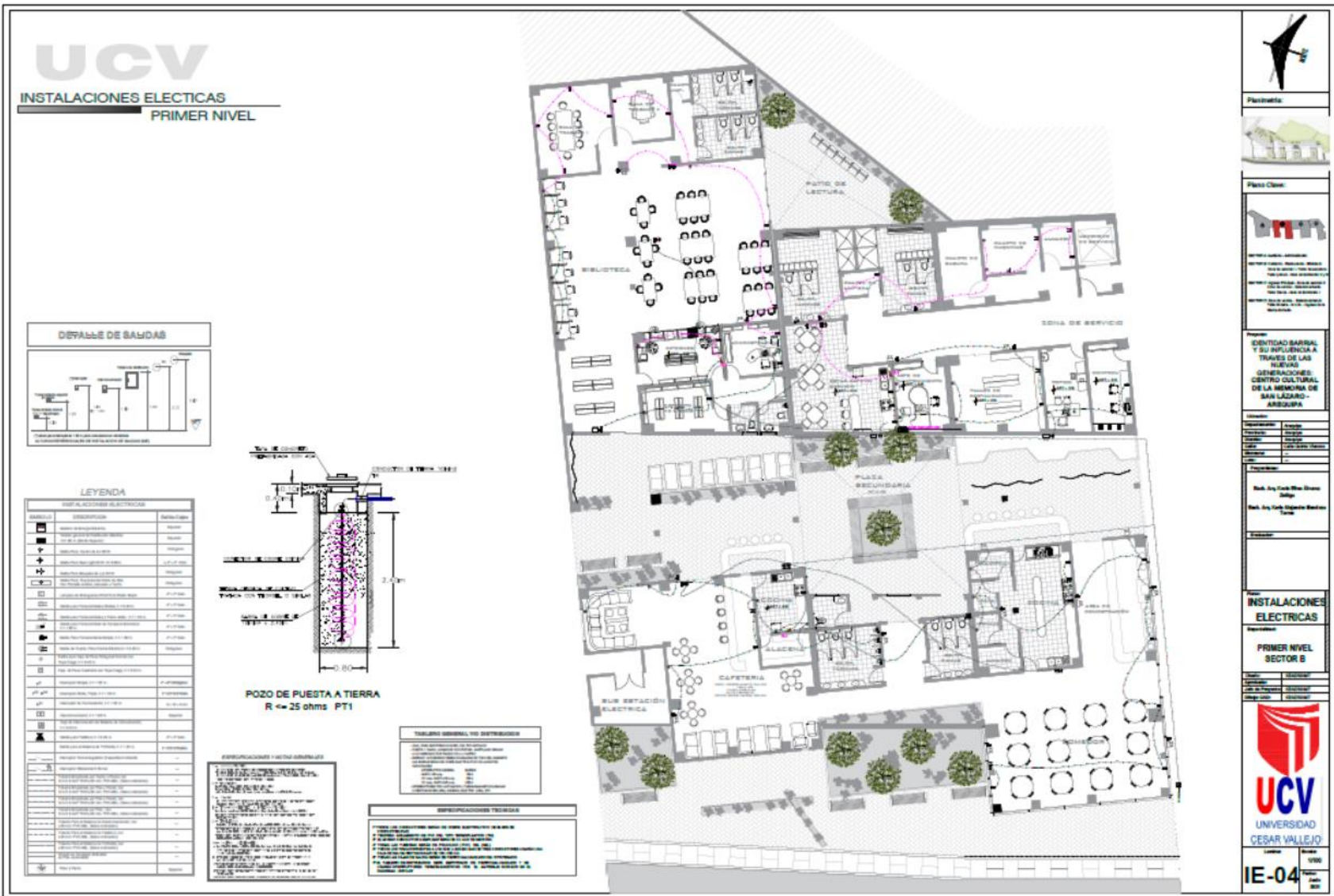

Fuente: Elaboración propia

5.6 Información complementaria

5.6.1. Animación virtual

Figura 95

Vistas en 3D del Proyecto



Fuente: Elaboración propia



Fuente: Elaboración propia



Fuente: Elaboración propia

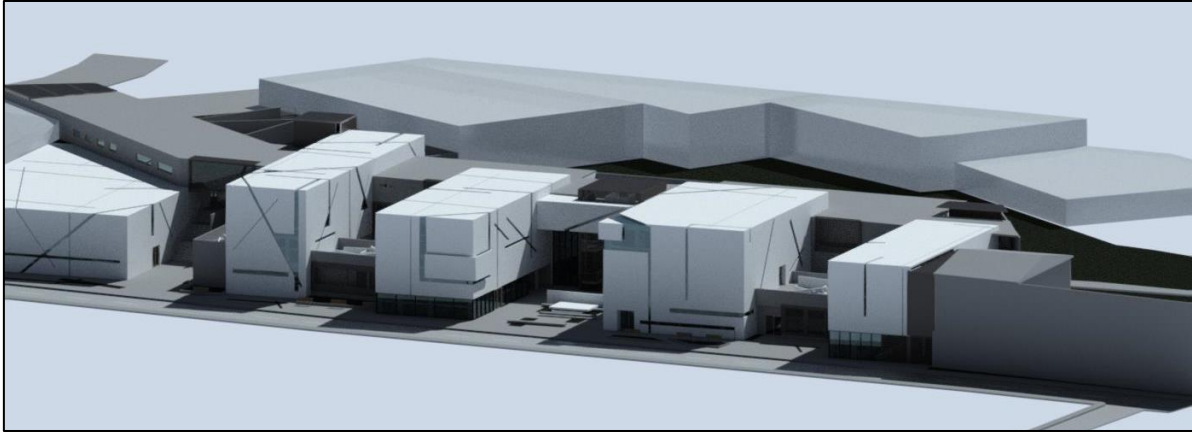

Fuente: Elaboración propia



Fuente: Elaboración propia



Fuente: Elaboración propia



Fuente: Elaboración propia



Fuente: Elaboración propia



Fuente: Elaboración propia



Fuente: Elaboración propia



Fuente: Elaboración propia

CAPÍTULO VI

CONCLUSIONES

VI. CONCLUSIONES

Objetivo 01: Diseñar un Centro Cultural de la Memoria en el barrio San Lázaro para recuperar y promover la identidad y la cultura.

- El diseño del proyecto se formó bajo la idea concepto de la fragmentación de la identidad que se dio en el transcurso del tiempo, a la identidad se le represento como un bloque de sillar blanco, el cual es característica de la historia arequipeña, siendo este dividido y fragmentado, y la forma de unir este “sillar” que representa a la identidad es por medio de una “costura” que son las estructuras del proyecto y que a su vez alberga las diversas actividades que promueven la recuperación de la identidad barrial.

Objetivo 02: Generar, recuperar y complementar actividades culturales que promuevan la recuperación de la memoria e historia del lugar.

- Se creo un restaurante de platos típicos, que tiene la principal función, aparte de servir los alimentos, realizar una demostración de la preparación de dichos platos de forma a como lo hacían en antaño.
- Implementación de talleres artísticos enfocados para niños y jóvenes, ya que ellos se encuentran en mayor riesgo de perder las tradiciones y el sentimiento de barrio.
- Creación de patios, con dinámicas para niños, comprendidas en los juegos de antaño, como lo son el trompo, yaquis, canicas, etc.
- Salas de exhibición donde se representa el origen del poblador arequipeño desde la época preincaica y como este ha ido cambiando con el tiempo hasta el día de hoy.

Objetivo 03: Conectar e integrar los dos sectores, generando una mayor dinámica y relación con el centro histórico.

- El principal punto de quiebre que origino la separación del barrio fue por la A.v. Juan de la Torre, ya que los turistas solo la cruzan para dirigirse a la iglesia, mas así olvidando todo a su alrededor, es por ello que se realiza una abertura de una plaza en la calle Ripacha, (que es la calle continuación de la Iglesia) para que pueda unir el sector menos visitado siendo la Calle Quinta Vivanco, generando un recorrido por diversos sectores de la propuesta.

CAPÍTULO VII

RECOMENDACIONES

VII. RECOMENDACIONES

Tras la investigación realizada se tomó en cuenta incluir sugerencias en cada conclusión a la que se llegó.

- **Recomendación 01:**

Al identificar la historia del barrio de San Lázaro, su importancia y vínculo con respecto a la ciudad de Arequipa, y como está poco a poco va dando la espalda a su memoria por diversos factores, el cual va a afectando a las personas más jóvenes, se recomienda el diseño de un Centro Cultural de la Memoria, el cual albergue diversas actividades tanto como de exhibición, talleres y participación de las personas, logrando una integración activa entre la historia, costumbres y tradiciones con las nuevas actividades y formas de vivir del hoy en día, para no volver a perder dicha identidad de barrio en el transcurso del tiempo

Para ello se realiza una estructura que represente de forma simbólica tal integración, del cómo se fue fracturando poco a poco y como se volverá a unir con ayuda de las nuevas generaciones, logrando una unidad.

- **Recomendación 02:**

Tras el análisis anterior realizado, se sabe la gran variedad de platos típicos con los que cuenta la ciudad de Arequipa, para conservar dicha tradición se recomienda el diseño de un espacio en el cual se pueda dar la demostración del cómo se hacía la preparación de dichos alimentos en épocas anteriores.

También se recomienda que los talleres planteados tengan un vínculo con las actividades que se realizan antiguamente en el barrio, así como los patios dinámicos de expansión para niños tomando referentes sobre los juegos de antaño para su integración a las costumbres poco a poco y no mostrarles información de forma llena ya que su identidad de barrio se ira formando poco a poco.

Se recomienda el uso de juego de luces con las aberturas realizadas en las envolventes de la estructura para dar un mayor resalte a lo que se desea enfocar, generando una circulación de mayor interés al espectador.

REFERENCIAS

REFERENCIAS

- TiPos (in) urbanos (2015, 17 noviembre) *El valor patrimonial del espacio público en Arequipa: La trascendencia del plan regulador de 1940*. Taller de investigación proyectual <https://tiposinurbanos.wordpress.com/2015/11/17/el-valor-patrimonial-del-espacio-publico-en-arequipa-la-trascendencia-del-plan-regulador-de-1940/>
- Mi querida Arequipa (2018, 6 agosto) *Arequipa: Los barrios, historia, costumbres y tradiciones*. Costumbres Mi quería Arequipa <https://miqueridaarequipa.info/arequipa-los-barrios-historia-costumbres-y-tradiciones/>
- Municipalidad Provincial de Arequipa (2017, marzo) *Plan Maestro del Centro histórico de Arequipa y Zona de Amortiguamiento PlaMCha 2017-2027*. Gerencia del Centro histórico y Zona Monumental <http://179.43.98.50/descargas/centro%20historico/l.%20INTRODUCCION/l.%20INTRODUCCION%202.pdf>
- Ministerio de Cultura (2017) *¿Qué es patrimonio cultural?* https://webcache.googleusercontent.com/search?q=cache:44q0cBk_aOkJ:https://www2.congreso.gob.pe/sicr/cendocbib/con5_uibd.nsf/AF54A42EA8C6068B0525827A00781E61/%24FILE/1manualqueespatrimonio.pdf+&cd=13&hl=es-419&ct=clnk&gl=pe
- El Búho (2016, 4 septiembre) *San Lázaro, el origen*. Reportaje. <https://elbuho.pe/2016/09/san-lazaro-origen-2/>
- Arequipa5B (2018, 24 octubre) *San Lázaro*. <https://arequipa5b.wordpress.com/2018/10/24/san-lazaro/>
- Yunis, N. (2015, 4 septiembre) *Clásicos de Arquitectura: Museo Judío, Berlín/ Daniel Libenskind*. Archdaily <https://www.archdaily.pe/pe/772830/clasicos-de-arquitectura-museo-judio-berlin-daniel-libenskind>

- Vaccaro Cruz, M. (2020, 21 septiembre) *El Museo Judío de Berlín: el espacio, el acontecimiento y el vacío*. Bitácora <http://bitacora.arquitectura.unam.mx/el-museo-judio-de-berlin-el-espacio-el-acontecimiento-y-el-vacio/>
- Archdaily (2010, 23 marzo) *El MA: Museo de la Memoria de Andalucía*/ Alberto Campo Baeza. <https://www.archdaily.pe/pe/02-39273/el-ma-museo-de-la-memoria-de-andalucia-alberto-campo-baeza>
- Campo Baeza, A. (2010) *Museo de la Memoria de Andalucía, Granada*. Alberto Campo Baeza <https://www.campobaeza.com/es/andalucias-museum-memory/>
- Archdaily (2015, 29 agosto) *Museo Casa de la Memoria / Juan David Botero*. Archdaily <https://www.archdaily.pe/pe/772535/museo-casa-de-la-memoria-juan-david-botero>
- Lavielle, J (2019, 8 octubre) *Musealizar el pasado y el presente de la violencia. Un estudio de las percepciones de los visitantes del Museo Casa de la Memoria de Medellín*. Universidad del Rosario. <https://www.redalyc.org/jatsRepo/3596/359663370006/html/index.html>
- Chispa meteorológica (2021) *Clima promedio en Arequipa, Perú*. Weatherspark <https://weatherspark.com/y/25845/Average-Weather-in-Arequipa-Peru-Year-Round>
- IMPLA. *Plan de Desarrollo Metropolitano PDM 2016-2025*. Instituto Municipal de Planeamiento. <http://impla.gob.pe/publicaciones/pdm-2016-2025/>
- Matestruque, O. (2015, 9 octubre) *Memoria y lugar/ El recuerdo y olvido como forma de conservación de lo inmaterial*. Limaq <https://revistas.ulima.edu.pe/index.php/Limaq/article/view/964>
- Gomez, A. (2016, 16 Julio) *La noción de memoria en la experiencia _ Memorias de Dialogo*. ConCienciaSocial Revista digital de Trabajo Social. <https://revistas.unc.edu.ar/index.php/ConCienciaSocial/article/view/26140>

ANEXOS

ANEXOS

ANEXO 1: Normas

- **Cartas Internacionales:**

- **Carta de Venecia (1964):** Hace referencia a la actividad de recuperación y restauración tras las secuelas de la Segunda Guerra Mundial
- **Carta de Atenas:** Se enfoca específicamente en lo arquitectónico, ampliando su marco de actuación de lo construido a todo el contexto histórico.
- **Carta de Quito (1977):** Ante el actual crecimiento de las ciudades se plantea la preservación de los Centros Históricos. Abarca temas sobre la problemática social, económica, conservación y usos en los Cascos Históricos.
- **Carta de Washington (1987):** Carta donde se plantea la conservación de la población y/o espacios urbanos históricos. Ofrece información y métodos para conservar la calidad de las áreas urbanas históricas y su población.
- **Carta de Ámsterdam (1975):** Hace énfasis en la idea de la rehabilitación que es mencionada en la Carta Europea de Patrimonio, teniendo en cuenta los factores sociales.
- **Carta Burra para sitios de significación cultural (1999):** Proporciona una guía para la preservación y gestión – desarrollo del patrimonio cultural.

- **Ordenanzas Municipales:**

- *Ordenanza Municipal 544-2008:* Tránsito vehicular restringido para el área tradicional del barrio de San Lázaro.

- *Ordenanza Municipal 823-2013*: Ordenanza que controla y norma la imagen de los anuncios y la publicidad en el Centro Histórico y las zonas Monumentales de Arequipa.
 - *Resolución de alcaldía 338- 2014 y 1805 – 2014*: Se crea una comisión que califica los proyectos en el centro histórico y a su vez en área de amortiguamiento de Arequipa.
 - *Ordenanza Municipal 871 – 2014*: Ordenanza que indica el diseño del mobiliario externo en los espacios del centro histórico como también el área de amortiguamiento.
 - *Ordenanza Municipal 932 – 2015*: Implementación de un plan sobre la gestión y control de riesgos en centro histórico y zona monumental de Arequipa.
- **Norma A.140:**
 - **Artículo 13:** Respetar la traza urbana original, quedando prohibido los ensanches de vías vehiculares y peatonales ya pre existentes.
 - **Artículo 16:** Toda nueva edificación deberá respetar la imagen urbana, respetando la topografía, así como la altura dominante.
 - **Artículo 23:** Conservar los ambientes urbanos por su valor histórico y la altura de edificación va de acuerdo a las entidades encargadas.
 - **Artículo 28:** La obra nueva debe ser capaz de integrarse con el contexto urbano.
- **Plan Específico:**
 - **Decreto Supremo 022-2016:**
 - *Artículo 53.1:* Orienta el uso de programas, proyectos y gestiones para tonar en cuenta en las intervenciones tanto públicas como privadas en el Centro Histórico.

- *Artículo 53.2:* Componente que está enfocado a obtener una mejora en la calidad física social y económica de los habitantes Centro Histórico y su zona de influencia; y como medio de acuerdo de las actividades de las distintas áreas municipales.
- **Artículo 20 .ST– 03: San Lázaro:** La zonificación para establecer los Parámetros Urbanísticos y Edificatorios Generales.
- **Artículo 21:** Se toma en cuenta el paisaje urbano histórico vivo para su revitalización y conservación del Centro Histórico de Arequipa por su transformación constante de su estructura tanto social- física- cultural.
- **Artículo 22:** Intervención preponderante y rehabilitación que esta establece medidas de protección al patrimonio cultural.
- Criterios de protección del Centro Histórico (Artículo 23)
 - Mantenimiento del lugar arquitectónico, presenciando mayor cuidado si es de antes de 1940.
 - Solo se admitirá los usos compatibles con la protección y conservación del conjunto.
- **Proyecto de Ley N° 7060-2020: Ley general de museos**
 - **Artículo 5:** Estructura de los museos. Se compone por diferentes áreas, las cuales son dirección, investigación, conservación de bienes, gestión de colecciones, curaduría, museografía, educación, comunicación, administración y servicios.
 - **Artículo 6:** Clasificación de museos. Antropología y Etnología, Arqueología, Arte (manifestaciones artísticas plásticas únicas, tradicionales, populares, contemporáneas u otras), Ciencias Naturales (paleontología, jardines botánicos, acuarios, zoológicos, arte, otros), Ciencias y Tecnología, Historia, Industrial, Lugares de la Memoria, Eco museos.

ANEXO 2: Población

Se realiza un análisis poblacional en la ciudad de Arequipa y en el cercano, para en la cual se observa la disminución poblacional de viviendas de este sector, por el incremento de comercio y diversos factores.

Figura 96

Población Censada en Arequipa (1940-2017)

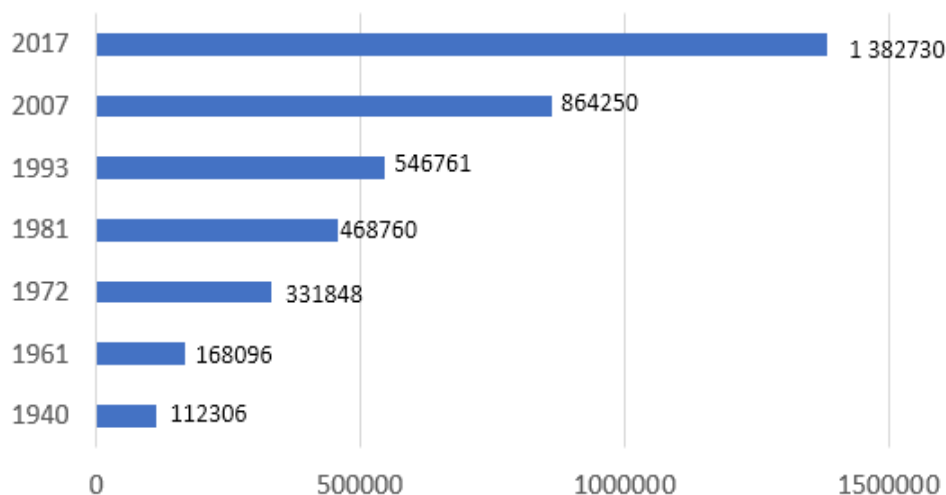

Fuente:

Población calculada con datos del INEI

Figura 97

Población estimada en Arequipa

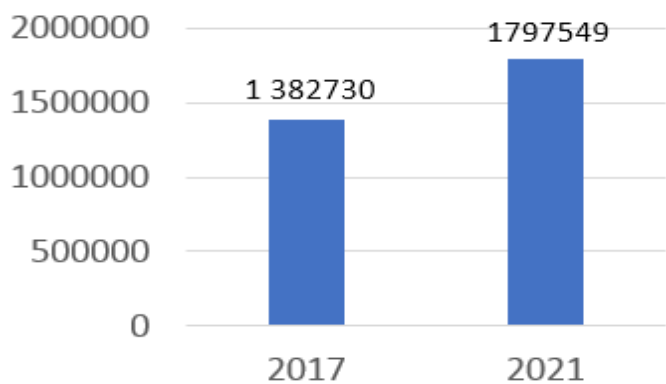

Nota: La población de Arequipa incrementa un 30%

Fuente: Población calculada con datos del INEI

Figura 98

Población del distrito de Arequipa (Cercado) 1981- 2017

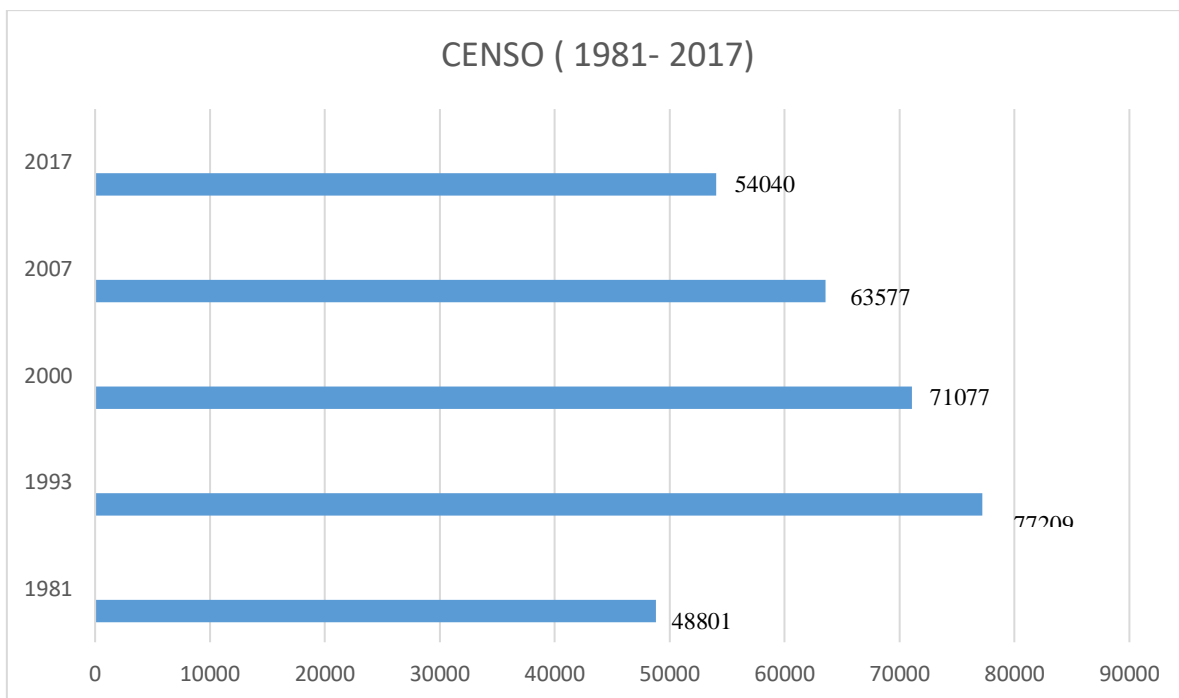

Nota: La ciudad de Arequipa tiene un estimado de crecimiento del 30%, y por el contrario tiene una disminución del 15% en lo que respecta al Cercado de Arequipa *Fuente:* Población calculada con datos del INEI

Figura 99

Población estimada Cercado de Arequipa

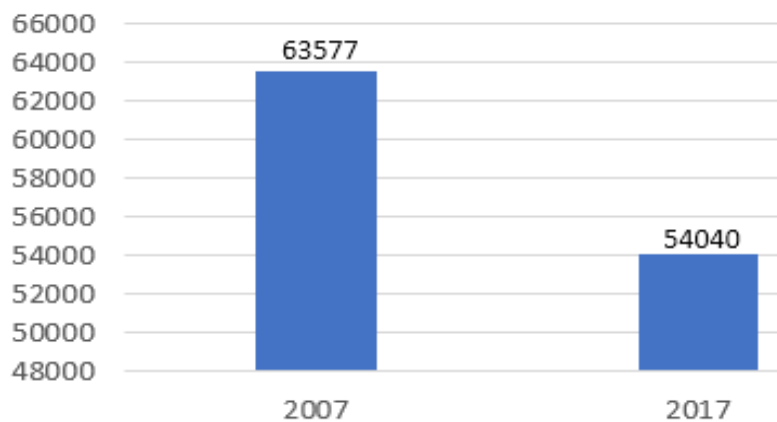

Nota: La población del cercado de Arequipa reduce un 15% *Fuente:* Población calculada con datos del INEI

Figura 100

Porcentaje de crecimiento de la población de Arequipa 1981



Fuente: Población calculada con datos del INEI

Figura 101

Porcentaje de crecimiento de la población de Arequipa 2017

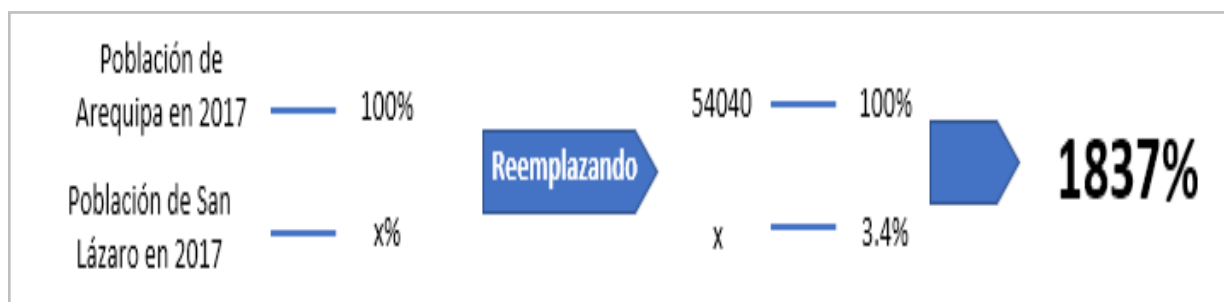

Fuente: Población calculada con datos del INE

ANEXO 3: Registro fotográfico

Figura 102

Registro fotográfico



Foto 01: Ingreso principal al lugar del proyecto por la Av. Juan de la Torre hacia la derecha cruzando un pequeño puente el cual llega a la Calle Quinta Vivanco.



Foto 02: Calle Quinta Vivanco, vista posterior de los almacenes de la fabrica Mitchel



Foto 03: Calle Quinta Vivanco, vista posterior de los galpones de la fábrica Mitchel, lugar donde se encuentra la propuesta.



Foto 04: Calle Quinta Vivanco, vista posterior de la fábrica Mitchel, lugar donde se encuentra la propuesta.



Foto 05: Pasaje Ripacha, vista frente al lugar de la propuesta, va hacia el parque Selva Alegre.



Foto 06: Pasaje Ripacha, Molino blanco, ubicado a lado izquierdo de la propuesta



Foto 07: Pasaje Ripacha, vista donde se encuentra la propuesta, cercado con sillar.

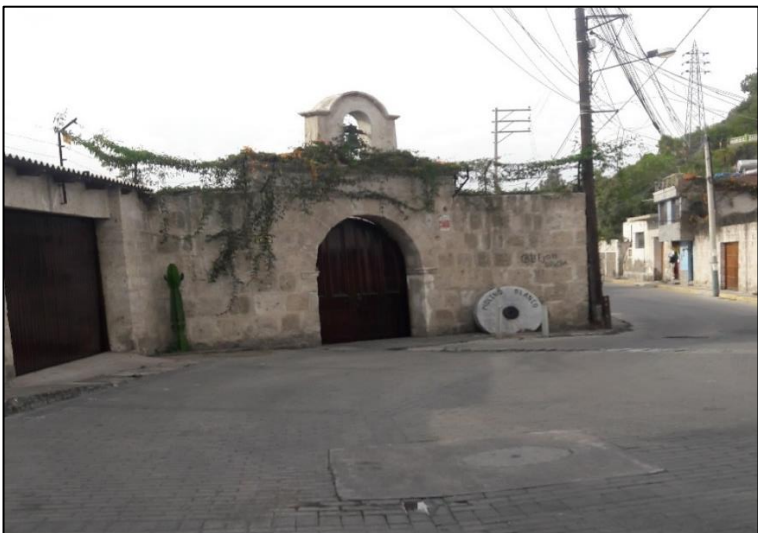

Foto 08: Inicio del pasaje Ripacha, espaldas de la iglesia San Lázaro



Foto 09: Puente San Lázaro, el cual une los dos sectores desde la zona tradicional hacia la Iglesia San Lázaro y pasaje Ripacha

ANEXO 4: Análisis del pre-dimensionamiento estructural

Análisis de Estructuración

El museo de la memoria de San Lázaro en el cercado de Arequipa, muestra una estructuración que guarda simplicidad y simetría. Por lo cual se puede predecir un adecuado comportamiento sísmico, además se tiene idealizada con elementos estructurales muy adecuados, que dotan una resistencia sísmica, lo cual garantiza el buen desempeño del conjunto y de cada uno de los elementos estructurales, para esto se tiene una estructura con rigidez lateral en ambas direcciones que son capaces de controlar las deformaciones, que las fuerzas laterales de sismo puedan imprimirle.

La estructura en las cuatro zonas es continua tanto en planta como en elevación, con elementos que no cambien bruscamente de rigidez, de manera que será posible evitar concentración de esfuerzos.

Esquema de estructuración de la edificación.

Para la estructuración en toda la edificación, se observa que es planteada, como un sistema de losas nervadas con columnas y muros de corte, para controlar la flexibilidad del edificio y con ello los desplazamientos máximos de la estructura.

Para asegurar la continuidad del diafragma rígido en la zona central de los pisos superiores se utilizan losas nervadas. Así mismo se utilizan losas macizas en el techo de los patios de descanso.

Figura 103

Estructuración de planta típica

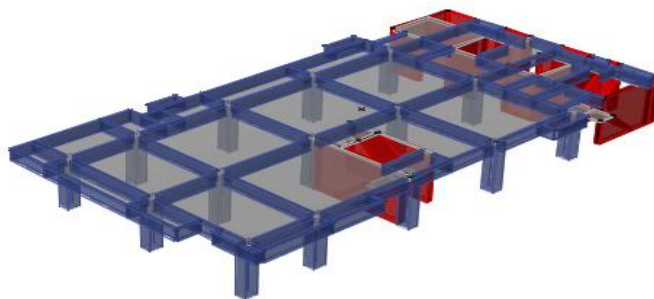

Fuente: Elaboración propia

Análisis de Predimensionamiento

En este acápite se verifica los criterios y recomendaciones consideradas, para el predimensionamiento de los elementos estructurales, basados en la experiencia de ingenieros y los requerimientos de la Norma de Concreto Armado E060.

Losas Nervada

El dimensionamiento de los aligerados según recomendaciones del libro de Concreto Armado del Ing. Antonio Blanco, es en función a la luz libre, se considerado Pre-Los Maciza de e=20cm con nervios de 50cm, bidireccional, con ensanche alternativo en mayoría de casos.

Losas Maciza

Para el dimensionamiento de losas armadas en dos direcciones se consideran con criterios, tomados del libro del Ing. Antonio Blanco

$$h \geq \frac{Ln}{40} \text{ o } \sum \frac{L}{180}$$

Para losas armadas en dos direcciones

Donde:

h = peralte de la losa de concreto (m)

Ln = luz libre mayor del tramo (m)

L = Longitud del perímetro de la losa (m)

Concluyendo que para el proyecto se considera losas macizas de altura h=0,20m bidireccional en todos los niveles.

Vigas Principales

Para las vigas principales, el peralte (h) y el ancho de la base (b) son pre - dimensionados considerando las siguientes recomendaciones:

$$h \geq \frac{Ln}{10} \text{ o } \frac{Ln}{12} \text{ y } 0,30h < b_w < 0,5h$$

Así mismo la norma E060, numeral 21,5 indica que las vigas deben tener un ancho mínimo de 0,25m, para el caso que estas formen parte de pórticos o elementos sismorresistentes. Dicha limitación no impide tener vigas de menor espesor (15 o 20cm) si se trata de vigas que no forman pórticos.

Vigas Chatas

En los edificios se tiene tabiquería sobre la losa paralelos a la dirección de las viguetas, se considera el uso de vigas chatas para soportar la carga del muro asimismo para pre-dimensionar el ancho de las vigas, se verifica, que la sección de la viga chata sea suficiente para soportar al tabique que lleva encima; para ello se verifica que la fuerza cortante ultima (V_u) en la sección crítica de la viga chata sea menor que la fuerza cortante nominal (ϕV_c), es decir:

$$\text{Si: } \phi V_c = \phi 0,53x \sqrt{f'c} b_w x d \geq V_u$$

$$b_w \geq \frac{V_u}{\phi 0,53x \sqrt{f'c} d}$$

Donde:

ϕ = factor de reducción de resistencia por cortante (estribos=0.85)

$f'c$ = resistencia del concreto a compresión (210 kg/cm²)

b_w = ancho de la sección

d = peralte efectivo de la sección (altura-recubrimiento)

Para el pre-dimensionamiento de las vigas chatas se asume que la resistencia al corte de la sección viene dado íntegramente por el concreto, es así que los estribos de las vigas chatas son los mínimos necesarios para el montaje.

Columnas

Las columnas son dimensionadas considerando ciertos criterios tomados del libro del Ing. Antonio Blanco, además de contar con muros de corte en las dos direcciones, tal que la rigidez lateral y la resistencia van a estar principalmente controlados por las columnas, las columnas que tengan cargas superiores a 200 tn se pueden dimensionar suponiendo un área igual a:

$$Area \ Columna = \frac{P(servicio)}{0,45xf'c}$$

Para el tipo de edificio, el dimensionamiento de las columnas con menos carga axial, como es el caso de las exteriores o esquineras, se utiliza un área igual a la expresión:

$$Area \ Columna = \frac{P(servicio)}{0,35xf'c}$$

Esta distinción se debe a que las columnas exteriores o esquineras tiene una menor carga axial que las columnas interiores, y se tiene en cuenta los criterios de pre-dimensionamiento de las columnas, el numeral 21,6 de la Norma E060 sobre las disposiciones especiales para columnas sujetas a flexo compresión que resistan fuerzas de sismo.

Muros de Corte o Placas

Para el pre-dimensionamiento de las placas, en cada dirección, se hace uso de un método aproximado, el cual consiste en calcular las fuerzas cortantes en la base, con el método estático establecido en la Norma E030 de diseño sismorresistente, así mismo, para el dimensionamiento de las placas el numeral 21,9,3,2 de la Norma E060 de concreto armado señala que, el espesor mínimo para placas es de 15cm y el numeral 21,9,3,4 de la misma, indica que el espesor mínimo para placas exteriores que se conviertan en muro de contención en el primer piso, estas se deben tener un espesor mínimo en el primer piso de 20cm.