



UNIVERSIDAD CÉSAR VALLEJO

**FACULTAD DE CIENCIAS DE LA SALUD
ESCUELA PROFESIONAL DE PSICOLOGÍA**

**Asertividad sexual y aceptación de violencia asociadas a la
cibervictimización en la relación de pareja en universitarios de
Lima Metropolitana**

**TESIS PARA OBTENER EL TÍTULO PROFESIONAL DE:
Licenciada en Psicología**

AUTORA

Dextre Paye, Katherine Jeraldine (orcid.org/0000-0002-4890-5840)

ASESOR:

Mg. Olivas Ugarte, Lincol Orlando (orcid.org/0000-0001-7781-7105)

LÍNEA DE INVESTIGACIÓN:

Violencia

LÍNEA DE RESPONSABILIDAD SOCIAL UNIVERSITARIA:

Promoción de la salud, nutrición y salud alimentaria

LIMA-PERÚ

2022

Dedicatoria

A la mujer más buena y con una fortaleza inquebrantable, mi madre Sonia Paye Sánchez, gracias a su apoyo y sacrificio estoy cumpliendo una meta más en la vida.

También, a mis hijos Akemy y Valentino, que son mi mayor motivación y fortaleza para salir adelante, y poder lograr este objetivo.

Asimismo, a mi abuelito que desde el cielo está guiando mis pasos.

De igual modo, a mi padre, Marino Dextre por haber sido una figura de apoyo, protección y respeto durante mi infancia.

A mi esposo Oliver Castillo, por su apoyo, comprensión y compañía durante este proceso.

Esta investigación es para ellos y por ellos.

Agradecimiento

Mi gratitud a Dios, por ser un guía en mi vida, al salud y vida para no rendirme, y poder llegar a este momento.

A todos los maestros que han impartido conmigo sus conocimientos durante todos estos años de estudio. En especial, al Mg. Olivas Ugarte, Lincol Orlando, por su orientación y paciencia al habernos guiado durante este largo proceso y compartir sus conocimientos para la elaboración de mi investigación.

Asimismo, a mis incondicionales amigas Eleydi Carlos, Silvana Mallqui, también a mis amigos Alexander Macanilla y Alexander Sacsquispe, que me brindaron su apoyo en este camino.

A mi familia que han sido y son parte fundamental en mi vida.

No hubiera sido posible llegar hasta aquí sin el apoyo de cada una de las personas mencionadas. Gracias a todos por acompañarme en este largo y satisfactorio camino.

Índice de contenidos

Carátula.....	i
Dedicatoria	ii
Agradecimiento	iv
Índice de contenido	v
Índice de tablas	vi
Resumen.....	vii
Abstract	viii
I. INTRODUCCIÓN	1
II. MARCO TEÓRICO.....	5
III. METODOLOGÍA.....	17
3.1. Tipo y diseño de investigación	17
3.2. Variables y operacionalización	17
3.3. Población, muestra y muestreo	18
3.4. Técnicas e instrumentos de recolección de datos.....	20
IV. RESULTADOS.....	25
V. DISCUSIÓN.....	29
VI. CONCLUSIONES	34
VII. RECOMENDACIONES	35
REFERENCIAS.....	36
ANEXOS	42

Índice de tablas

Tabla 1. Pruebas de normalidad para las variables de estudio y sus dimensiones	25
Tabla 2. Prueba Anova para el ajuste del modelo explicativo de la cibervictimización	26
Tabla 3. Resumen de modelo explicativo de la cibervictimización	26
Tabla 4. Relación entre asertividad sexual y cibervictimización	27
Tabla 5. Relación entre aceptación de violencia y cibervictimización	28

Resumen

La presente investigación tuvo como objetivo principal establecer la capacidad explicativa de la asertividad sexual y la aceptación de violencia sobre la cibervictimización en la relación de pareja en universitarios de Lima Metropolitana. El estudio fue de tipo básica, de diseño no experimental con corte transversal y de nivel correlacional-causal. La muestra estuvo conformada por 222 jóvenes universitarios a través del muestreo no probabilístico, basado en el juicio de la investigadora y accesibilidad de la población, los instrumentos utilizados para medir las variables fueron la Escala de Asertividad Sexual (SAS), Escala de Aceptación de Violencia (ADV) y la Sub Escala de Cibervictimización (Cib-VPA). Se obtuvo como resultado que las variables de asertividad sexual y aceptación de violencia si contribuye a explicar la cibervictimización. No obstante, el modelo explica un 9% la cibervictimización. Del mismo modo, existe correlación inversa y significativa entre la asertividad sexual y la cibervictimización, por el contrario, no hay relación entre las variables de aceptación violencia y cibervictimización.

Palabras clave: asertividad sexual, aceptación de violencia, cibervictimización, relación de pareja, estudiantes universitarios.

Abstract

The main objective of this research was to establish the explanatory capacity of sexual assertiveness and the acceptance of violence on cybervictimization in the couple relationship in university students from Metropolitan Lima. The study was of a basic type, with a non-experimental cross-sectional design and a correlational-causal level. The sample consisted of 222 university students through non-probabilistic sampling, based on the researcher's judgment and accessibility of the population, the instruments used to measure the variables were the Sexual Assertiveness Scale (SAS), Violence Acceptance Scale (ADV) and the Cybervictimization Sub Scale (Cib-VPA). It was obtained as a result that the variables of sexual assertiveness and acceptance of violence do contribute to explaining cybervictimization. However, the model explains 9% of cybervictimization. Similarly, there is an inverse and significant correlation between sexual assertiveness and cybervictimization, on the contrary, there is no relationship between the variables of acceptance of violence and cybervictimization.

Keywords: sexual assertiveness, acceptance of violence, cybervictimization, couple relationship, university students.

I. INTRODUCCIÓN

La violencia en la pareja, es un problema que se da desde tiempos pasados, sin embargo, este fenómeno se da a conocer en la década de los 70, identificándolo como la causa y consecuencia de los conflictos que surgen dentro de la convivencia. Comúnmente, cuando se habla de la violencia, las personas solo lo relacionan con las agresiones físicas, existiendo también otro tipo de agresión, siendo esta la violencia psicológica, la cual causa daño y altera emocionalmente a la persona que sufre esta acción (Pérez, 2017; Pérez et al., 2020). La cual se ha trasladado a los espacios virtuales, manifestándose de distintas formas gracias a los nuevos aparatos tecnológicos (Noa et al., 2014; Rodríguez, 2015; Martín et al., 2016).

Además, existe un tipo de violencia que se origina en el medio virtual el cual se denomina cibervictimización, que es una forma de violencia donde la víctima sufre hostigamiento, manifestándose mediante insultos, amenazas y daños a través de la tecnología, al no saber con quién se enfrentan en dicha situación se sentirán vulnerables y humillados por lo que no podrán impedir la ciberagresión (Montoya, 2018; Ampuero, 2021), presentando sentimientos de tristeza, baja autoestima, inseguridad, bajo rendimiento, debilidad en sus habilidades sociales e inestabilidad emocional y trastornos del sueño (Álvarez et al., 2014; Garaigordobil, 2018).

Aunque, la aparición de los medios tecnológicos y redes sociales en la vida de las personas han transformado a la sociedad actual, y ha brindado oportunidades en el mundo para comunicarse con amigos y familiares que se encuentran lejos (Livingstone y Smith, 2014; Pazos et al., 2014; Bustillos y Crisanto, 2017).

No obstante, la violencia es un problema de interés social, que se da en un espacio real y virtual, donde se puede comunicar con diversas personas, aunque se encuentren lejos, pero que a su vez puede llegar a causar conductas negativas como es la violencia psicológica en las relaciones de pareja. En este periodo la mayoría de personas no reconocen que sufren violencia por parte de sus parejas, idealizándolos como también justificando las acciones y comportamientos agresivos que estos cometen contra de ellas, lastimando su integridad (Aldana, 2020).

Este acto de violencia muchas veces es originado por parte del esposo, novio o padre, la cual es una de las principales causas de muerte en el mundo entre las mujeres de las edades de 16 a 44 años, según el informe del Consejo Europeo el cual fue difundido por el Observatorio Italiano Criminal y Multidisciplinar de la Violencia de Género (Perela, 2010). Este problema social genera más muertes, por ejemplo, en Rusia han muerto en tan solo un año, 13 mil mujeres, de las cuales el 75% son asesinadas por sus parejas, en Estados Unidos, cada cierto tiempo una mujer es víctima de algún tipo de violencia, mientras en Suecia una mujer es asesinada cada 10 días. Como se sabe, el problema de violencia surge en el ámbito familiar la cual se ha convertido en una problemática en todos los países, adquiriendo mayor preocupación de carácter internacional (Espinoza et al., 2019).

Por otro lado, en los últimos años, Latinoamérica tiene mayor proyección de crecimiento hacia el futuro, puesto que, un 40% de los habitantes es usuario de Internet (Jasso, 2017). Sin embargo, ha dado inicio a problemas en relación con la violencia (American Psychological Association, 2010). Siendo las mujeres las que han experimentado y sufrido violencia física, psicológica y sexual, la cual es ejercida por parte de una pareja íntima (Organización Mundial de la Salud [OMS], 2021).

En el Perú un estudio realizado reveló que el 65.6% de los jóvenes peruanos entre 19 a 24 años son usuarios de por lo menos una red social, indicando que los principales medios utilizados para ejecutar la violencia y acoso virtual son Facebook con el 73%, WhatsApp un 40%, mensajes de texto 24% e Instagram 19% (Ministerio de la Mujer y Poblaciones Vulnerables [MIMP], 2019; (Reyes et al., 2018). En lo que respecta, el Instituto Nacional de Estadística e Informática ([INEI], 2018), indica que el Perú no es ajeno a la aceptación de violencia, en la cual se puede mencionar que el 85% de las mujeres del país han sufrido maltrato, siendo la violencia psicológica la que se realiza con mayor frecuencia representando un 64.2%, un 31.7% por la presencia física como rasguños, golpes y otros signos de agresión, además, el 86% de homicidio, en la cual entre las mujeres es más bajo que de los hombres, lo cual quiere decir que el sexo masculino es el que tiene mayor porcentaje en caso de homicidios (OMS, 2017).

También, se observa que uno de los casos de abuso cibernético en los que más están implicados los varones son de tipo sexual, y las mujeres son quienes sufren de este abuso (Triano et al., 2021), utilizando a la tecnología como un medio para intimidar, acosar y ejercer malos tratos a amigos, compañeros y pareja (Trujano et al., 2009; Merino, 2018; Peña y Arias, 2019; Villora, 2019).

Por otro lado, la aceptación de violencia es la acción de permitir un conjunto de actitudes y creencias, donde el agresor será justificado ante el abuso que este cometa, donde la víctima está segura de que merece la agresión (Alegría y Rodríguez, 2015; Janos, 2015; Martínez et al., 2016). Además, el agresor asume que es algo normal, que sirve para solucionar los problemas familiares llegando a aceptarlo como parte de su convivencia diaria, convirtiéndose en un factor que utilice el hombre para tener actitudes negativas y posturas violentas contra las mujeres (Saldívar et al., 2004; Saldívar et al., 2007; Chinchay, 2018).

Por su parte, la asertividad sexual es la capacidad que la persona tiene para la toma de sus decisiones al iniciar su actividad sexual, incluyendo el uso de métodos anticonceptivos, como también el negarse si no desea realizarlo, por ello, es importante conocer los derechos propios, tanto en lo sexual y reproductivo (Santos y Sierra, 2010; Chávez y Garrido, 2015; Vélez, 2015).

Del mismo modo, la Secretaría Nacional de la Juventud ([SENAJU], 2021), indica que el 72.3% de habitantes en Lima Metropolitana tiene un promedio de edades en el inicio de las relaciones sexuales de 15 a 19 años, el 15.1 % entre los 20 y 24 años y el 11.5% entre los 12 y 14 años. También, señala que el incremento del número de embarazos en adolescentes menores de 15 años aumentó de 1,158 a 1,438 entre 2020 y 2021.

Por esta razón, constituye una necesidad hacer un estudio de estas variables, debido a que el alcance de la tecnología ha permitido que comportamientos abusivos y de violencia en las relaciones de noviazgo sean vividos a través de medios electrónicos e internet (Jaen et al., 2017; Muñoz y Monreal, 2017; Villora et al., 2019; Javier et al., 2021).

En consecuencia, se planteó la siguiente pregunta de investigación: ¿En qué medida la asertividad sexual y aceptación de violencia inciden en la cibervictimización en la relación de pareja en universitarios de Lima Metropolitana?

Este estudio se justifica a nivel teórico, ya que permitirá establecer la relación entre la asertividad sexual y la aceptación de violencia con la cibervictimización en la relación de pareja; asimismo, servirá como antecedente para futuras investigaciones con la finalidad de ampliar la información que beneficiará a la comunidad científica. A nivel metodológico, se utilizó tres instrumentos de medida, validos y confiables, para la evaluación e investigación psicológica. Finalmente, a nivel social, los hallazgos permitirán concientizar y sensibilizar a los lectores sobre la importancia de desarrollar la asertividad sexual, para no aceptar ni normalizar la violencia, y visibilizar sus efectos negativos, con la finalidad de reducir la agresión en la relación de pareja.

Por lo antes mencionado, se planteó como objetivo general: establecer la capacidad explicativa de la asertividad sexual y la aceptación de violencia sobre la cibervictimización en la relación de pareja en universitarios de Lima Metropolitana. Asimismo, los objetivos específicos son: a) establecer la relación entre la asertividad sexual con la cibervictimización en la relación de pareja en universitarios de Lima Metropolitana, y b) establecer la relación entre la aceptación de violencia y la cibervictimización en la relación de pareja en universitarios de Lima Metropolitana.

En concordancia, se estableció como hipótesis general: la asertividad sexual y la aceptación de violencia explican la cibervictimización en la relación de pareja. Además, las hipótesis específicas son: a) existe relación inversa y significativa entre la asertividad sexual con la cibervictimización en la relación de pareja en universitarios de Lima Metropolitana y b) existe relación inversa y significativa entre la aceptación de violencia y la cibervictimización en la relación de pareja en universitarios de Lima Metropolitana.

II. MARCO TEÓRICO

Por otro lado, Rey (2008) evaluó las habilidades de comunicación interpersonal, la comunicación afectiva de la pareja, la empatía, los rasgos de personalidad que se consideran machistas y sumisos, la aceptación del uso de violencia hacia la mujer. La muestra fue de 106 personas entre los 14 y 18 años de edad, que presenciaron violencia de padre hacia su madre. Para lo cual utilizaron la Escala de Habilidades Sociales y Cuestionario de Comunicación Afectiva, su resultado en varones fue que habían presenciado violencia entre sus padres, mostró una media de puntuaciones en Machismo equivalente a 3.25, en adolescentes que no había presenciado violencia con una media de puntuaciones de 2.94 en la escala ($F = 3.934, p \geq .05$), y en las mujeres habían presenciado violencia entre sus padres con una media de puntuaciones en Sumisión correspondiente a 3.03, en comparación con el grupo de pares mujeres que manifestó una media de 2.94 ($F = 11.86, p \geq .00$). Se encontraron que los adolescentes espectadores de violencia se adjudican más rasgos de personalidad que se consideran machistas y sumisos, respectivamente que sus pares del género femenino y masculino.

Por otra parte, Muñoz et al. (2020) identificaron la relación entre la aceptación de violencia, los celos y el sexismo hacia la mujer o el hombre, y la violencia en el noviazgo. En la investigación participaron 506 estudiantes pertenecientes a la Universidad Autónoma de Guerrero. Las escalas utilizadas fueron: el Conflict in Adolescent Dating Relationships Inventory (CADRI), la Escala de Aceptación de la Violencia y la Escala de Sexismo Ambivalente hacia mujeres. Se halló una correlación significativa entre los celos y la violencia psicológica cometida ($\rho = .42, p < .01$) de manera similar existe una correlación entre el sexismo benevolente hacia hombres y mujeres ($\rho = .56, p < .01$), además, la aceptación de táctica violentas disciplinarias se correlaciona con la aceptación de la violencia familiar ($\rho = .48, p < .01$) y por último se correlaciona la violencia psicológica cometida y sufrida ($\rho = .81, p < .01$). La cual concluyó en que los hombres obtuvieron mayor puntuación en las escalas, como la presencia de violencia psicológica, también se halló bidireccionalidad de la violencia en ambos sexos.

García et al. (2020) elaboraron una investigación con el objetivo de analizar las relaciones entre cibervictimización, inteligencia emocional y satisfacción vital; y examinar la inteligencia emocional como una variable mediadora en la relación entre la cibervictimización y la satisfacción vital, participaron 731 estudiantes profesionales, se usaron las escalas de Wong and Law Emotional Intelligence Scale (WLEIS), la escala European Cyberbullying Intervention Project Questionnaire (ECIP-Q) y la escala Satisfacción with life Scale (SWLS). Los resultados evidencian correlación positiva y significativa entre la Inteligencia Emocional con la Satisfacción vital y que la Cibervictimización se asoció con la Inteligencia Emocional y la Satisfacción Vital de forma negativa y significativa ($r = -.10; p < .01$) y ($r = -.13, p < .01$), de forma positiva y significativa ($r = .46, p < .01$). Además, los resultados del análisis de mediación indicaron que la inteligencia emocional mediaba parcialmente la relación entre la cibervictimización y la satisfacción vital.

A nivel nacional, Pérez y Rodríguez (2020) realizaron un estudio con el objetivo de determinar la relación entre la asertividad sexual y la violencia en el noviazgo en estudiantes de una universidad nacional de Arequipa; su muestra la conformaron 130 estudiantes de ambos sexos, se utilizaron los instrumentos de medición Escala de Asertividad Sexual (SAS) y el Cuestionario de Violencia en el Noviazgo (CUVINO). Se tuvo como resultado que existe una relación inversa y significativa entre la asertividad sexual y la violencia en el noviazgo ($p < .05$) y una correlación inversa ($r = -.248$), el valor de la correlación entre la asertividad sexual y la dimensión violencia sexual, es significativa ($p < .05$) y teniendo una correlación inversa ($r = -.339$) existiendo relación entre asertividad sexual y violencia sexual. Concluyendo así que existe relación entre la asertividad sexual y la violencia en el noviazgo en estudiantes de psicología de una universidad nacional de Arequipa.

A nivel mundial el desarrollo de la tecnología, ha adquirido gran importancia en el progreso de la sociedad y de la interacción entre las personas, expandiéndose considerablemente en la actualidad, en consecuencia, surgen nuevas formas de relación y socialización entre los individuos, las cuales se ven reflejadas mediante el espacio virtual (Caridade et al., 2019; Domínguez y Portela, 2020).

Por otro lado, los nuevos estilos de comunicación e interacción en línea, se ha configurado como una vía necesaria en las interrelaciones para las personas que manejan la tecnología, siendo el internet el medio más utilizado en el área social, educativa y entretenimiento (Domínguez, 2003; Donoso et al., 2010; Gómez, 2014). Debido a esto, la influencia de los equipos tecnológicos se ha visto reflejado en la sociedad y su mayoría en los jóvenes universitarios, dado que se disponen al intercambio de información con otras personas por las aplicaciones virtuales, con las que se comunican y establecen diferentes tipos de vínculos, ya sean amicales y/o amorosos (Sedgwick et al., 2019; Cava et al., 2020).

Frente a ello, la ciberviolencia, genera un gran impacto en el aspecto psicológico y emocional de la víctima, siendo las redes virtuales un medio donde se exhibe la intimidad personal y las personas más afectadas en este tipo de situaciones son las mujeres (Montilla et al., 2016).

Con respecto a lo antes mencionado, es importante conocer el origen etimológico de la palabra *víctima*, perteneciente al diccionario de lengua castellana del filósofo catalán Joan Corominas, palabra que apareció y tuvo origen por primera vez en el año 1490 en el vocabulario de Alonso de Palencia, esta procede del latín *víctima persona o animal destinado al sacrificio religioso*. Por otro lado, en el diccionario de la lengua española de Guido Gómez de Silva, el origen etimológico *víctima quien muere o sufre por culpa ajena procede del latín víctima ser vivo sacrificado a un dios* (Guglielmucci, 2017). Del mismo modo, la victimización está relacionada de igual manera con la aparición de la victimología como disciplina a mediados del siglo XX, que tuvo como resultado de la macrovictimización que causó la Segunda Guerra Mundial, y la constante inquietud de una guerra nuclear, de la cual vieron la necesidad de estudiar de manera científica, no solo al que la provoca el daño sino también a quien lo recibe y sufre (Ferreiro, 2005).

De este modo, la cibervictimización es el sufrimiento o agresiones que una persona padece a través de las redes sociales, la cual está conformada por dos dimensiones cibercontrol y ciberagresión (Cava y Buelga, 2018).

Algunas de las consecuencias que se han encontrado en las cibervíctimas son la baja autoestima, la ansiedad y los pensamientos suicidas, por lo cual es importante considerar programas donde se pueda sensibilizar a las personas acerca de este tema, así poder identificar actitudes y conductas en los ciberagresores, y cibervíctimas, para evitar que las personas que observan estos hechos se conviertan en próximas víctimas o agresores (Pajuelo y Noé, 2017).

En efecto, la violencia psicológica es una forma de agresión la cual causa daño a la víctima mediante insultos, amenazas y humillaciones la cual perjudica su personalidad, no solo a nivel psicológico y emocional, sino también físico (Martos, 2009; Noa et al., 2014). Dicho de otro modo, son comportamientos que perjudican el área emocional de la persona, que va en aumento en el transcurso del tiempo ya que la víctima se muestra sometida e indefensa ante la situación de abuso (Rojas, 1991; Cáceres, 2004; Perela, 2010). Asimismo, se establece que la violencia psicológica es una consecuencia causada por otras formas de violencia, que se caracteriza por una alteración mental en la persona que ha sufrido agresión, este estado puede llevar a la víctima a buscar ayuda profesional, para encontrar soluciones y mejorar su desarrollo tanto personal como emocional (Muñoz y Echeburúa, 2016; Rojas et al., 2017; Amagua, 2019).

La violencia sucede cuando el abusador afecta la personalidad de la víctima, como también su autoestima y desarrollo personal mediante gritos, burlas, humillaciones, exigencias e intimidaciones, todo esto provoca un perjuicio emocional que le causa miedo, tristeza e inseguridad (Grijalva, 2015). Por consiguiente, si este tipo de maltrato psicológico continua mediante las redes sociales se convertirá en cibervictimización (Safranoff, 2017).

En tal sentido, la cibervictimización, es el padecimiento de agresiones que se realiza mediante los teléfonos celulares o Internet, siendo de tipo escrito, verbal y visual (Álvarez, 2008; Jasso, 2017). En consecuencia, las cibervíctimas se encuentran dentro de la población con mayor posibilidad de sufrir daños psicológicos, físicos y emocionales (Chalk, 2018).

En efecto, la cibervictimización es una forma de violencia que perjudica más que la habitual ya que los jóvenes ingresan al mundo virtual a temprana edad y la agresión puede ser extremadamente humillante, la cual se puede realizar en cualquier momento y lugar por medio de un aparato tecnológico, además, estos ataques podrán influir de manera negativa en la víctima puesto que no hay ningún control y la pone en una situación vulnerable, además, que su agresor se aprovecha de este hecho (Cava y Buelga, 2017; Montoya, 2018). La cual afecta de dos formas, de manera visual y verbal, en la cual el agresor muestra conductas violentas a través del Internet y móviles (Álvarez, 2008). Por ende, las personas que sufren violencia virtual experimentan situaciones de agresión, amenazas que los vulneran y dañan su aspecto emocional, en algunos casos debido a publicaciones en las cuales sus parejas o personas muestran fotos que atentan contra su intimidad, asimismo, esta conducta es de manera constante a lo largo del tiempo, todo esto mediante el Internet u otros modos de interacción virtual (Sargent et al., 2016; Romo et al., 2020).

Además, una característica importante de este problema es que no hay suficiente control de la situación y de la información personal, dado que hay un fácil acceso a las redes sociales, por ese motivo, hay un gran riesgo de ser víctima o agresor dado al gran impacto (Garaigordobil, 2015). Es así como el abusador manifiesta constantemente violencia en contra de su víctima, sometiendo y minimizándola al pasar del tiempo, ya que la persona que lo sufre no pide ayuda en el momento que esta está siendo agredida (Carrillo et al., 2017; García et al., 2020).

Es necesario resaltar que la cibervictimización se identifica y/o caracteriza por la falta de límites de tiempo y lugar que no existe en la pareja, en la cual se desconoce la intensidad y la proximidad de los sucesos de agresión que padece la víctima, además, que es una comunicación indirecta que implica que esta violencia se realice mediante los entornos virtuales (Bennet et al., 2011; Rey et al., 2018). Cabe mencionar que para que se produzca la cibervictimización se necesita que las personas utilicen algún dispositivo tecnológico por parte de la víctima y la persona que ejecuta la violencia, entre los medios más comunes están el correo electrónico el cual permite el envío e intercambio de diversos archivos (Rodríguez et al., 2015).

En cuanto a los perfiles de las personas que se involucran en la cibervictimización, es necesario describir a la víctima, quien es la persona que se muestra sumisa y dócil, lo cual es aprovechado por el agresor para convencerla con mayor facilidad, descontrolando así sus emociones y volverse insegura al realizar cualquier acción. Además, el agresor es de personalidad impulsiva y dominante, con dificultad para mostrar empatía por los demás, asimismo, es de las personas que se enojan fácilmente y no se ajustan a las normas de la sociedad, generando situaciones que lastiman a las personas de su entorno (Donoso et al., 2016; Naula y Toledo, 2017; Rodríguez et al., 2017).

Con relación a la variable violencia se considera la teoría Sistémica de Bertalanffy donde explica que las personas y los fenómenos están relacionados entre sí y a la vez son dependientes el uno al otro como un organismo complejo, en la cual la violencia es el resultado de cómo está conformada la dinámica familiar, donde los miembros muestran problemas de comunicación como también dificultades en sus habilidades sociales (Bertalanffy, 1994; Arnold y Osorio, 1998; De Alencar y Cantera, 2012).

Por otro lado, en lo referido a la siguiente variable de investigación la asertividad, su termino de origen se encuentra en el latín *asserere* o *assertum* el cual significa afirmar o defender (Robredo, 1995). Este adquiere un significado de afirmación de la personalidad, autoestima y confianza en sí mismo que posee la persona (Rodríguez y Serralde, 1991). Asimismo, la asertividad tiene sus inicios en la terapia de conducta, en algunos trabajos realizados por Wolpe (1977). Siendo Wolpe el primero en utilizar la palabra *aserción* en su libro de Psicoterapia por inhibición recíproca en 1958, pero Salter en 1949 estableció unas bases para posteriores teorías y prácticas de la habilidad asertiva (Caballo, 1983).

Conviene destacar que el primero en definir la palabra asertividad fue Wolpe (1977), refiriéndose como una adecuada expresión y Caballo (2000) lo definió como una capacidad para expresar las opiniones, ideas y pensamientos de una manera adecuado, de tal modo que no atente contra sus derechos ni el de los demás.

Por lo que se refiere a la asertividad sexual, esta es la capacidad para iniciar la actividad sexual en el momento deseado, la cual está conformada por tres dimensiones: inicio, que evalúa la frecuencia con la que la persona inicia su relación sexual; rechazo, mide la frecuencia en que la persona es capaz de evitar la relación sexual como un acto no deseado; embarazo y enfermedades de transmisión sexual, evalúa la frecuencia con la que la persona insiste en el uso de métodos de protección (Morokoff et al., 1997).

Es así que, la asertividad es la facultad o habilidad de actuar de manera correcta, como también expresar lo que uno piensa y siente de manera correcta, considerando los propios intereses y poder defenderlos sin dañar a nadie (Aebli, 2001; Llacuna y Pujol, 2004; Güell, 2005; Sierra et al., 2012; Uribe et al., 2017). También se considera que es un rasgo de la personalidad que no todas personas poseen, puesto que los individuos pueden ser asertivos en algunos escenarios como también actuar de manera ineficaz en otros (Salter, 1949; Cumbre, 2019). Considerándolo la mejor habilidad predictora de la conducta, en el caso de las relaciones sexuales entre parejas, ya que este le permitirá decidir cuándo iniciar su vida sexual, como también rechazar aquel momento donde no se sienta preparado ni con la suficiente confianza para realizarlo (Flores, 2002; Pérez y Pick, 2006).

En el enfoque cognitivo, explica que la asertividad consiste en manifestar lo que se siente, cree y piensa de forma clara y directa, haciendo respetar sus derechos y respetando el de los demás, así mismo, enseña a reducir las dificultades cognoscitivas y afectivas para reaccionar de un modo asertivo, disminuyendo las ideas irracionales, las culpas y la ansiedad con la finalidad de desarrollar destrezas asertivas (Flores, 1994; Gaeta y Galvanovskis, 2009; Zerubavel y Messman, 2013). Así pues, actúa de un modo que acepta sus limitaciones al comprender que no siempre se gana; acepta o rechaza a las personas con sutileza, pero también con firmeza, establece quiénes son sus amigos y quiénes no, además, se manifiesta emocionalmente libre para expresar sus sentimientos, y evitar los extremos que no son adecuados, tales como la represión y, la expresión agresiva y destructiva de sus emociones (Chávez y Garrido, 2015; López et al., 2019; Alvarado et al., 2020).

Con respecto a la palabra violencia proviene del latín *violentus*, el cual significa el ser fuerte a su manera, estado natural; de manera breve se le define como el intento de controlar o dominar a otra persona (Kaplan, 2006). Referido a la violencia, se da en el siglo XX, en el aspecto político, ya que las personas empleaban la fuerza para ejercer su poder como también para fines ilícitos. Además, en la antigua Roma, la palabra violencia es la combinación de dos palabras latín *vis fuerza* y *participio latus*, por lo cual los romanos recurrían a este término de violencia en situaciones que denoten fuerza (Aparicio y Glez, 2015).

Dentro de lo explicado, se define a la aceptación de la violencia como la acción de tolerar o permitir conductas agresivas que dañen a la persona, como también considerar como válido estas acciones para solucionar situaciones problemáticas o de conflicto, involucrando aspectos que se relacionan con la forma de ser de cada persona, inclusive las pautas de crianza y patrones de conducta en su interacción en los ambientes familiares, culturales y sociales, estos patrones se pueden aprender en el ámbito donde las personas interactúan comúnmente como la familia, la escuela y el entorno (Ocampo y Amar, 2011). Por otra parte, esta variable está conformada por dos dimensiones las cuales son: justificación de violencia física y sexual; y aceptación del abuso en citas (Foshee et al., 1998).

Mientras tanto, se argumenta que la aceptación de violencia es la acción de permitir un conjunto de actitudes y conductas agresivas, y creencias falsas sobre el significado de una relación de pareja y como debe actuar frente a esta, lo cual repercutirá a lo largo su vida, es por ello que la víctima lo considera válido para evitar desacuerdos en torno a su relación (Saldívar et al., 2004; Alonso y Castellanos, 2006; Gómez, 2013; Janos, 2015; Bonilla et al., 2017).

Este es un problema que se aborda en diversos contextos por su prevalencia e incidencia, las cuales están relacionadas con diversas dificultades de adaptación y agresión en las parejas, además, se empiezan a establecer patrones de relación que son disfuncionales, los cuales terminan en conductas violentas dentro de la pareja (Gámez et al., 2018; Rozo et al., 2019).

Dentro de la Teoría del Aprendizaje Social se explica que la violencia es aprendida por comportamientos imitados y observados los cuales han sido recompensados o reforzados, ya que si es este comportamiento violento es visto por alguien, lo refuerza y lo puede aprender (Bandura, 1976; Betina y Contini, 2011). En efecto, se presenta a la violencia como una conducta intencional y social, donde se tiene en cuenta que el hombre aprende a ser agresivo a través de la observación o imitación de alguien agresivo a quien ve como modelo, como por ejemplo sus padres, entorno social y medios de comunicación (Sanabria, 2008). Es mediante esta influencia el cómo se origina la violencia, dado que desde niños se aprenden conductas agresivas observados de algún modelo y el manejo de la relación familiar, por eso, las personas que crecen en un entorno familiar agresivo no aprenden estrategias que son adecuadas para solucionar los conflictos que se le presenten (Patrício et al., 2015; Galeano y Duque, 2020).

De igual importancia, en la teoría cognoscitiva social de Bandura se menciona que el aprendizaje humano sucede en el entorno social, donde estas conductas agresivas y violentas son aprendidas mediante un modelo y diferentes agentes de socialización a los cuales están expuestos, y reaccionan ante esos estímulos de su entorno de acuerdo a las variables que determinan su formación, de tal modo, no se podría predecir la conducta agresiva (García, 2014). Por otro lado, cuando se observa a los demás, las personas adquieren habilidades, conocimiento, creencias, como también comportamientos y actitudes, las cuales le sirven para aprender de las consecuencias de sus acciones, es más, explica que la violencia y acoso se producen porque aparecen una serie de pensamientos en los agresores, los cuales facilitan su conducta (Bandura, 2001).

Con respecto a la conducta, Watson creó un modelo explicativo, en el cual mencionaba que lo más importante era comprender el control y predicción de la conducta humana (Pérez. 2012). A su vez, en el conductismo se explicaba que los problemas de las personas se debían a una mala adaptación del hombre al entorno que lo rodea, donde mencionaba que la solución a esta era transformar al individuo o transformar su entorno (Romero, 2011; Ardila, 2013).

De hecho, la violencia en una relación de pareja tiene consecuencias negativas en la salud mental, la cual trae consigo ansiedad, estrés, fobias, como también la falta de seguridad y confianza en sí misma, y en las personas que la rodean, dado que pierde su capacidad para controlar el medio donde se encuentra, experimentando la desesperación, baja autoestima y la pérdida de su interacción social como también en el aspecto familiar (González, 2009). Asu vez. Presentan inestabilidad en sus labores que la pueden llevar a abandonar su trabajo, al igual que manifestar una conducta habitual para el desarrollo de relaciones no saludables ocasionando así fuertes repercusiones sobre la sociedad (Pérez y Hernández, 2009; Garaigordobil y Oñederra, 2010; Casique, 2012; Bances y Prada, 2019).

Para explicar el problema de la violencia se ha considerado la Teoría Ecológica de Bronfenbrenner, lo cual nos ayudará a entender el origen de esta problemática en su modelo. Cabe mencionar que esta teoría comprende un estudio científico de la persona en su desarrollo y los aspectos que cambian, lo cual es afectado por relaciones que establecen dentro de su entorno en la que se desenvuelve el individuo, asimismo, la relación que existe entre el agresor y la víctima (Bronfenbrenner, 2002). Además, explica que para que exista la violencia debe haber una interacción y relación de cuatro elementos muy importantes los cuales son; lo cultural macrosistema, lo social exosistema, familiar, el trabajo y la vida social mesosistema y lo individual microsistema (Torrico et al., 2002).

En cuanto al nivel macrosistema, está determinado por creencias culturales, mitos, estilos de vida, valores y tradiciones en su sociedad, las cuales se relacionan especialmente con la presencia de violencia en la pareja, dado que se trata de prejuicios, evidenciados así por modelos patriarcales donde el padre es el jefe del hogar y la madre e hijos en una posición inferior, reconociéndose una desigualdad de género, de este modo, se determinan los roles, derechos y responsabilidades de cada miembro de la familia, y en los varones se justifica el uso de la fuerza, el derecho de dar órdenes y ser obedecido sin cuestionamientos, a diferencia de la mujer que se muestra sumisa y obediente , prefiriendo el bienestar de los demás (Pérez, 2004; Monreal et al., 2013).

El nivel exosistema hace referencia a hechos que afectan al entorno donde se desarrolla el individuo, este nivel está conformado por un sistema de relaciones las cuales son enmarcadas por instituciones que influyen entre la familia y cultura de la persona como son el lugar donde vive y colegio (Torrice et al., 2002). Además, las personas actúan en relación a la violencia influenciados por la forma en que se muestra en los medios de comunicación la cual promueve ideas de la mujer sumisa y el hombre violento (Salinas et al., 2015; Gabonal y Vizcarra, 2017).

Por otro lado, el nivel mesosistema se refiere a las relaciones interpersonales, el modo en que interactúa con otras personas y el papel que desempeña y desarrolla en los distintos aspectos dentro de la sociedad (Parra y Rubio, 2017; García, 2020). En las parejas cuando se establece un vínculo afectivo involucra su realidad y diferencia de cada persona, resultado de sus creencias, expectativas y vida, buscando complacer sus necesidades mutuas, además, que los problemas pueden surgir a causa de una mala convivencia (Bronfenbrenner, 2002; Noblega y Muñoz, 2009).

Para finalizar, el nivel de microsistema es un patrón de actividades, relaciones, roles e historias que la persona experimenta en un entorno. Algunos de los componentes que incluyen el aspecto individual en el estudio de la violencia es la forma en que percibe el mundo, su historia, personalidad y los estilos de afrontamiento, estas características pueden estar asociadas a antecedentes de violencia dentro de su familia, como también las diferencias individuales, los valores, su autoestima y conducta (Monreal et al., 2014; Enríquez et al., 2020).

El modelo que permite explicar todas las variables es el Modelo Sociológico, que pretende trabajar con dos instancias de la vida social: la situacional, se refiere a las condiciones generales de la sociedad, como a circunstancias específicas y físicas del medio social (son impuestas a la persona al momento de tomar sus decisiones), y la cultural, se encuentra fuera de la situación, la cual procede en el tiempo y se impone en el aprendizaje social (le marcan el modo que va a interpretar las señales que envía la situación y el modo que podrá decidir) (Briceño, 2007).

Este modelo tiene como finalidad formular supuestos sobre las dos dimensiones de lo social situacional y cultural, para que permita comprender lo que sucede en una sociedad real determinada, la cual quizás permita plantear una buena intervención (Webber, 1977) el modelo cuenta con tres dimensiones, un nivel de tipo estructural, que se refiere a los procesos macro-sociales con una permanencia en el tiempo de más larga duración (pensamiento y conducta del individuo), el segundo nivel de aspecto mezo-social (causa del comportamiento), y el nivel de libertad (factores micro-sociales) son de carácter más individual y que no pueden ser considerados como causantes, sino como consecuencias y facilitadores de la conducta. Las conexiones aquí son más inmediatas y las asociaciones son más fáciles de establecer, pero indican siempre más asociación que causalidad (Popper, 1977).

Sin duda alguna el uso de la tecnología en la actualidad, ya es parte de la vida de los jóvenes y la población en general, la cual ha modificado la comunicación e interacción en sus relaciones, en algunos casos estas pueden ser vistas como oportunidades de crecimiento y a la vez pueden afectar de manera negativa el bienestar y sus relaciones interpersonales. Por ello, es necesario tomar atención a los cambios en la conducta y actitudes, dado que se percibe un nuevo comportamiento y pensamientos (Rueda, 2007; González et al., 2018).

Por consiguiente, se quiere evidenciar que la información sustentada permitirá tomar medidas en relación a la problemática estudiada, en vista de que se encuentra dentro de los lineamientos de la salud mental, permitiendo al profesional cuantificar las características humanas y ser objetivo en las evaluaciones que realicen; considerando que la revisión teórica del proyecto se basa en brindar información de índole científico con respecto a los constructos precedentemente indicados y la interacción de los mismos en el contexto que se vive en la actualidad. Además, que es de suma importancia, puesto que se encuentra en una etapa valiosa que son las relaciones de pareja, la cual será de gran beneficio para los estudiantes y las futuras investigaciones que se lleven a cabo sobre las variables de estudio (Malo, 2008).

III. METODOLOGÍA

3.1. Tipo y diseño de investigación

El trabajo de investigación fue de tipo básico debido a que está orientado a responder interrogantes y tiene como finalidad incrementar el conocimiento científico, sin contrastar con ningún aspecto práctico ni brindar alguna aplicación, utilización o intervención determinada (CONCYTEC, 2018).

En cuanto al diseño es no experimental con corte transversal y de nivel correlacional-causal. Es decir, no se manipularon las variables, ya que se basaron en la observación de los fenómenos tal cual suceden en su contexto para analizarlo; de tal manera se analiza las variables en un determinado tiempo con el propósito de describir las variables y su interrelación; y finalmente describir las relaciones entre dos o más variables en un determinado momento (Kerlinger y Lee, 2002).

3.2. Variables y operacionalización

Variable 1: Asertividad sexual

La asertividad sexual se define conceptualmente como "la capacidad para iniciar la actividad sexual, rechazar la actividad sexual no deseada, así como negociar las conductas sexuales deseadas, el empleo de métodos anticonceptivos y los comportamientos más saludables" (Morokoff et al. 1997, p. 791). Además, se define operacionalmente con la puntuación obtenida en la Escala de Asertividad Sexual (SAS), con 18 preguntas con formato de respuesta tipo Likert de 5 alternativas, nunca = 0, a veces = 1, la mitad de las veces = 2, casi siempre = 3 y siempre = 4. Los ítems se distribuyen en 3 dimensiones: dimensión de inicio (1, 2, 3, 4, 5, 6), dimensión de rechazo (7, 8, 9, 10, 11, 12), y el de embarazo y enfermedades de transmisión sexual (13, 14, 15, 16, 17, 18), considerando que la mitad de los ítems se encuentran redactados de forma inversa (3, 4, 6, 8, 10, 11, 13, 14 y 16). La puntuación global oscila entre 0 y 71, las puntuaciones de cada sub escala, entre 0 y 24, a mayor puntaje mayor Asertividad Sexual.

Variable 2: Aceptación de violencia

La aceptación de violencia se define conceptualmente como "La aceptación de violencia son creencias que normalizan la violencia en la pareja, roles de género, habilidades pro sociales y creencias frente a la violencia de pareja" (Foshee et al., 1998, p. 124). Asimismo, se define operacionalmente como la puntuación obtenida en la Escala de Aceptación de Violencia (ADV), la cual está conformada por 10 ítems, con formato de respuesta tipo Likert de seis alternativas, desde totalmente falso = 0, hasta me describe perfectamente = 6. Los ítems están distribuidos en dos dimensiones: la primera es la justificación de violencia física y sexual (1, 2, 3, 4, 7, 9) y la segunda es la aceptación del abuso en citas (5, 6, 8, 10).

Variable 3: Cibervictimización

La cibervictimización se define conceptualmente como: "[...] conductas agresivas y de control que pueden ser perpetradas o sufridas a través de medios tecnológicos en redes sociales" (Cava y Buelga, 2017, p. 52). Además, el nivel de cibervictimización se define operacionalmente como la puntuación obtenida en la Sub Escala de Cibervictimización (Cib-VPA), cuenta con diez ítems con formato de respuesta tipo Likert de cuatro alternativas, desde nunca = 0 hasta siempre = 4. Los ítems están distribuidos en dos dimensiones: la primera es ciber agresión (6, 7, 9, 10) y la segunda es ciber control (1, 2, 3, 4, 5, 8).

3.3. Población, muestra y muestreo

Población

Es un conjunto de casos, definido, limitado y accesibles, que forma parte para la elección de la muestra, la cual cumple con una serie de criterios predeterminados al momento de ser seleccionados (Arias et al., 2016). En tal sentido, el trabajo de investigación tuvo como población 623 500 jóvenes universitarios de Lima Metropolitana, de universidades privadas y públicas, datos (Superintendencia Nacional de Educación Superior Universitaria [SUNEDU], 2020).

Muestreo

El muestreo es no probabilístico por conveniencia, siendo un método flexible para adquirir los datos de los colaboradores, el cual está basado en la accesibilidad y conveniencia de la muestra (Supo, 2014). Por otro lado, los participantes fueron elegidos mediante un proceso de selección, puesto que, no todos fueron parte del estudio. Para lo cual se consideró el criterio del investigador, el cual escogió a los sujetos que serán parte de la muestra (Corral, 2015).

Los criterios de inclusión: 1) Participación voluntaria, 2) Jóvenes mayores de 18 años, 3) Jóvenes que se encuentren estudiando en universidades públicas y privadas, 4) Residencia en Lima Metropolitana 5) Mantener una relación de 3 meses a más y 6) Contar con consentimiento informado.

Por otro lado, los criterios de exclusión: 1) Participación involuntaria, 2) Personas menores de 18 años, 3) Que no se encuentren estudiando en universidades, 4) Residencia fuera de Lima Metropolitana 5) Mantener una relación menor a 3 meses y 6) No contar con consentimiento informado.

Muestra

La muestra es un conjunto característico de la población, la cual es seleccionada para realizar un estudio con el objetivo de obtener datos necesarios e información específica para analizarlos, la cual conserva sus propias peculiaridades (Kerlinger y Lee, 2002; Cabezas et al., 2018; Sanchez et al., 2018).

El tamaño de la muestra se conformó por estudiantes universitarios de ambos sexos de entidades públicas y privadas de Lima Metropolitana, que cursan desde el primero al duodécimo ciclo de una carrera universitaria, quienes cumplieron con los criterios de inclusión previamente explicados y establecidos por el investigador para obtener la muestra final, la cual fue conformada por 222 estudiantes de educación superior (Murray, 1990; Hernández et al., 2014).

3.4. Técnicas e instrumentos de recolección de datos

3.4.1. Técnica

Se utilizó la técnica de la encuesta, después de realizar la selección a una muestra (Kerlinger y Lee, 2002), se utilizaron las encuestas online ya que es un método el cual permite recolectar datos de los participantes de manera virtual (Casas et al., 2003; Alarco et al., 2012), bajo la modalidad del cuestionario escrito auto administrativo, porque deben completarse por el participante sin la intervención de los investigadores del estudio (Corral, 2008; Niño, 2011).

3.4.2. Instrumentos

Escala de Asertividad Sexual (SAS): elaborada por Morokoff et al. (1997) de 18 ítems, y fue adaptada por Sierra et al. (2011). La duración de la escala es de 7-10 minutos, se aplica en jóvenes de manera individual o colectiva, además, de área clínica. Cuenta con un índice de adecuado de muestra ($KMO = .77$) y la prueba de esfericidad de Bartlett ($\chi^2(153) = 1.874,3; p < .001$). Calculando las puntuaciones del coeficiente de confiabilidad de la prueba, presenta un α de Cronbach de .82. Se llevó a cabo un estudio para lo cual se contó con 222 jóvenes universitarios, también se probó inicialmente los modelos propuestos por los autores, pero como los modelos no presentaron un buen ajuste se utilizó como criterio para reducir el número de ítems las covarianzas del término de error señalados por el índice de modificación y se fue eliminado los ítems progresivamente tal fue en el caso de: 4, 5, 6, 7, 8, 10, 13, 14 y 16,, considerando que al menos un factor debe tener entre 3 a 4 ítems según la teoría Clásica de los Test encontrando un buen ajuste de los instrumentos, obteniendo finalmente 9 ítems para el instrumento. Respecto a las propiedades psicométricas, se ha verificado su validez en la estructura interna a través del análisis factorial confirmatorio $CMIN/DF = 3.174$, $CFI = .951$, $TLI = .926$, $SRMR = .099$, $RMSEA = .099$, y la confiabilidad de la escala ($\alpha = .81$ y $\omega = .81$) y para su dimensión de inicio ($\alpha = .74$ y $\omega = .75$), rechazo ($\alpha = .83$ y $\omega = .84$) y embarazo y enfermedades de transmisión sexual ($\alpha = .93$ y $\omega = .93$).

Escala de Aceptación de violencia en el noviazgo (ADV): creado por Foshee et al. (1998) con 10 ítems, adaptada por Fernández et al. (2016), se aplica en el área clínica entre los 16 a 23 años, de forma individual en 10 minutos. El estudio reportó en la medida de (KMO) de .90 adecuado para su análisis factorial, la prueba de Bartlett de esfericidad mostró que las correlaciones entre los elementos eran significativamente diferentes de 0, $p < .001$. En su ajuste obtenidos de la solución factor fueron adecuados, $p < .01$, CFI = .99, RMSEA = .046, con un α de Cronbach de .83. En la investigación se contó con 222 universitarios. Se probó inicialmente los modelos de los autores, pero como los modelos no presentaron un buen ajuste se utilizó como criterio para reducir el número de ítems las covarianzas del término de error señalados por el índice de modificación y se fue eliminado los ítems: 1, 2, 5,6,7 y 9, considerando la teoría Clásica de los Test encontrando un buen ajuste del instrumento, obteniendo finalmente 4 ítems. Respecto a las propiedades psicométricas, se ha verificado su validez en la estructura interna a través del análisis factorial confirmatorio (CMIN/DF = 1.099, CFI = 1.000, TLI = .999, SRMR = .002, RMSEA = .021), y la confiabilidad de la escala ($\alpha = .91$ y $\omega = .92$).

Sub Escala de Cibervictimización: elaborado por Cava y Buelga (2017) con 10 ítems, de uso clínico y educativo, con tiempo de 15 minutos, de forma individual y colectiva, evalúa circunstancias de acoso y victimización en relaciones de pareja, la cual cuenta con KMO= .913, $\chi^2 = 2169.12$, $gl = 45$, $p < .001$. En la fiabilidad de su dimensión de cibercontrol ($\alpha=.92$) y ciberagresión ($\alpha = .97$). Se contó con 222 universitarios. Se probó inicialmente los modelos de los autores, pero como los modelos no presentaron un buen ajuste se utilizó como criterio para reducir el número de ítems las covarianzas del término de error señalados por el índice de modificación y se fue eliminado los ítems progresivamente tal fue en el caso de: 1, 2, 4 y 10, considerando la teoría Clásica de los Test encontrando un buen ajuste del instrumento, obteniendo finalmente 6 ítems. Respecto a los las propiedades psicométricas, se ha verificado su validez en la estructura interna a través del análisis factorial confirmatorio (CMIN/DF = 2.642, CFI = .967, TLI = .938, SRMR = .013, RMSEA = .086), y la confiabilidad de la escala ($\alpha = .74$ y $\omega = .76$) y para su dimensión de ciberagresión ($\alpha = .77$ y $\omega = .80$) y cibercontrol ($\alpha = .73$ y $\omega = .76$).

3.5. Procedimientos

Inicialmente se solicitó la autorización a la Escuela Profesional de Psicología de la Universidad César Vallejo, para luego realizar el envío de las cartas de presentación a los autores de las adaptaciones de cada prueba a utilizar y así requerir de su aprobación para la aplicación. Una vez obtenida la autorización, se realizó un formulario en Google para la recolección de datos mediante la red virtual, en el cual se señaló el nombre de la investigación y las instrucciones generales, después se insertó el consentimiento informado a los participantes, donde se informó que es de manera anónima y voluntaria su participación. Asimismo, se solicitaron los datos sociodemográficos tales como la edad, sexo y su zona de residencia. Enseguida, se incluyeron los instrumentos de medición, como también una escala de veracidad para verificar su autenticidad de las respuestas y se procedió con la difusión en las distintas redes virtuales.

3.6. Método de análisis de datos

Finalizada la aplicación de la encuesta, se descargó las respuestas de los participantes en una hoja de cálculo de Microsoft Excel 2017 para poder elaborar una base de datos para luego ser exportados al paquete estadístico del programa JAMOV 1.6.23.

Después, se empleó la estadística inferencial empezando por examinar las características distribución de los datos mediante la prueba de normalidad de Shapiro-Wilk, puesto que, cuenta con mejores propiedades de potencia estadística (Ramos et al., 2017; Flores et al., 2019). Por otro lado, para estimar la correlación entre variables se utilizó el coeficiente de correlación por rangos de Spearman (Restrepo y González, 2007; Martínez et al., 2009).

Finalmente, se utilizó la regresión lineal múltiple, técnica estadística para analizar cuáles son las principales explicaciones de un fenómeno, mediante la cual se podrá ajustar modelos lineales entre la variable dependiente y más de una variable independiente (Rodríguez, 2001; Novales, 2010; Montero, 2016).

4.2. Aspectos éticos

La estructura de la investigación fue diseñada bajo las pertinentes referencias bibliográficas de acuerdo a las citas textuales seleccionadas y también conforme a como lo estipula las normas APA. Por otro lado, en cuanto a las pautas éticas de esta investigación del Código de Ética Profesional del Colegio de Psicólogos del Perú Consejo Directivo Nacional (2017), en el Art. 36 el psicólogo debe mantener el anonimato de la persona cuando la información sea utilizada para fines de investigación o docencia. De la misma manera, con el Art. 79, se realizaron cuidadosamente aceptando la ética con la finalidad de salvaguardar el derecho de los participantes.

Con respecto a los principios éticos en relación con el investigador y las personas, menciona la importancia de comprender y ver a los participantes de la investigación como seres humanos autónomos y libres, cuyos intereses del investigador deben estar direccionados bajo el razonamiento de la ciencia y el bien común, en la cual no debe existir investigaciones que vayan en contra de la salud según el Código de Ética y Deontología del Colegio de Psicólogos del Perú (2018).

Por otro lado, el grupo investigador debe mantener la estricta restricción del anonimato y confidencialidad, es por eso que, la presente investigación codificó los nombres de los participantes, por lo cual, es necesario mencionar la transparencia y manejo adecuado de datos, el investigador al registrar cada una de esta información e indicadores obtenidos lo debe realizar de manera responsable y veraz. Del mismo modo, no se debe omitir información que distorsione los resultados de la investigación, porque se consideraría como no verídica (De la Mora, 2016).

En el caso de la American Psychological Association (APA) indicó que para realizar un estudio el investigador debe basar sus principios éticos en los valores de la honestidad, el respeto, la ética y el comportamiento profesional en estudios relacionados a la salud, dado que esta investigación deberá contribuir a que la población estudiada sea beneficiada, considerando la opinión de las personas que participaron (Richau, 2007).

Además, se ha tomado en cuenta los principios de la bioética, resaltando a la autonomía: el participante decide participar libremente del estudio y se respeta sus derechos, indicando el consentimiento informado (Manzini, 2000). Asimismo, la beneficencia, en el cual los resultados de esta investigación son de uso exclusivo para informar y crear programas de promoción y prevención. También, la no maleficencia, ya que la finalidad de este estudio es conocer e informar acerca de la problemática, más no afectar la integridad del participante y, finalmente la justicia en donde se ha continuado con ética (Ferro et al., 2009).

Por último, se consideró como punto primordial la confidencialidad y privacidad a lo largo del estudio, y previo a ello se tomó en cuenta como primer fin el de respetar y cuidar los derechos de los participantes implicados en la investigación (Asociación Médica Mundial, 2013).

IV. RESULTADOS

4.1 Análisis inferencial

4.1.1 Pruebas de normalidad

Tabla 1

Pruebas de normalidad para las variables de estudio y sus dimensiones

	Shapiro Wilk	
	<i>n</i>	Sig.
Asertividad Sexual	222	.000
Inicio	222	.000
Rechazo	222	.000
Rechazo	222	.000
Aceptación de violencia	222	.000
Cibervictimización	222	.000
Cibercontrol	222	.000
Ciberagresión	222	.000

En la tabla 1 se aprecia que, en todos los casos, el valor p es menor a .05; lo que indica que los datos no se ajustan a la distribución normal. Por lo tanto, para la contrastación de las hipótesis de investigación se decidió aplicar el coeficiente de correlación no paramétrico Rho de Spearman (Flores et al., 2019).

4.1.2 Prueba de hipótesis

4.1.2.1 Hipótesis general

H_i : La asertividad sexual y la aceptación de violencia explican la cibervictimización en la relación de pareja.

H_o : La asertividad sexual y la aceptación de violencia no explican la cibervictimización en la relación de pareja.

Tabla 2*Prueba Anova para el ajuste del modelo explicativo de la cibervictimización*

Modelo	Suma de cuadrados	gl	Media cuadrática	F	Sig.
Regresión	95.500	2	47.750	12.115	.000 ^b
Modelo Residuo	863.171	219	3.941		
Total	958.671	221			

a. Variable dependiente: Cibervictimización

b. Predictores: (Constante), Asertividad sexual, Aceptación de violencia

Se utilizó la prueba Anova para verificar el ajuste del modelo. El p valor indica que es estadísticamente significativo ($p < .05$). Por lo tanto, las variables independientes si contribuyen a explicar la variable dependiente.

Tabla 3*Resumen de modelo explicativo de la cibervictimización*

Modelo	R	R cuadrado	R cuadrado ajustado	Error estándar de la estimación	Durbin-Watson
1	.316 ^a	.100	.091	1.985	1.594

a. Predictores: (Constante), Asertividad sexual, Aceptación de violencia

b. Variable dependiente: Cibervictimización

No obstante, el modelo propuesto explica un 9% de la cibervictimización.

4.1.2.2 Hipótesis específicas

Hipótesis específica 01

Hi: La asertividad sexual se relaciona inversa y significativamente con la cibervictimización en la relación de parejas en universitarios de Lima Metropolitana.

Ho: La asertividad no se relaciona inversa y significativamente con la cibervictimización en la relación de parejas en universitarios de Lima Metropolitana.

Reglas de decisión:

Intervalo de confianza: 95%

Nivel de significación: .05

Prueba estadística: Rho de Spearman

Tabla 4

Relación entre asertividad sexual y cibervictimización

		Cibervictimización	
Rho de Spearman	Asertividad sexual	Coefficiente de correlación	-.314
		Sig.	.00
		r ²	.099
		n	222

** La correlación es significativa en el nivel 0,01 (bilateral).

En la tabla 4 se observa una relación inversa baja entre la asertividad sexual y la cibervictimización, con un valor $p < .05$ siendo significativo y su tamaño del efecto pequeño (Cohen, 1998), lo que indica que se rechaza H_0 . Por lo tanto, se concluye que las variables de asertividad sexual y cibervictimización en la relación de pareja están correlacionadas ($p < .05$, rho = -.314, $r^2 = .099$).

Hipótesis específica 2

H_i: La aceptación de violencia se relaciona inversa y significativamente con la cibervictimización en la relación de parejas en universitarios de Lima Metropolitana.

H₀: La aceptación de violencia no se relaciona inversa y significativamente con la cibervictimización en la relación de parejas en universitarios de Lima Metropolitana.

Reglas de decisión:

Intervalo de confianza: 95%

Nivel de significación: .05

Prueba estadística: Rho de Spearman

Tabla 5

Relación entre aceptación de violencia y cibervictimización

		Cibervictimización	
Rho de Spearman	Aceptación de violencia	Coefficiente de correlación	.040
		Sig.	.552
		r ²	.002
		n	222

** La correlación es significativa en el nivel 0,01 (bilateral).

En la tabla 5 se observa que hay relación directa muy baja entre las variables de aceptación violencia y cibervictimización con un valor $p > .05$ siendo no significativo su tamaño del efecto pequeño (Cohen, 1998), lo que indica que se acepta la H₀. Por lo tanto, se concluye que ambas variables no están correlacionadas ($p > .05$, rho = .040, $r^2 = .0016$)

V. DISCUSIÓN

Esta presente investigación tuvo como finalidad establecer la capacidad explicativa de la asertividad sexual y la aceptación de violencia sobre la cibervictimización en la relación de pareja en universitarios de Lima Metropolitana. Con respecto a lo mencionado, enseguida se discuten los principales resultados, realizando una comparación con los antecedentes citados, e interpretándolos según los modelos teóricos que sustentan las variables de estudio, para su mejor comprensión.

Sobre la hipótesis general acerca de si la asertividad sexual y la aceptación de violencia explican la cibervictimización en la relación de pareja, se realizó la regresión lineal múltiple, para lo cual se utilizó la prueba Anova, para verificar el ajuste del modelo, y se observó que el modelo es estadísticamente significativo diferente del modelo nulo, lo cual quiere decir que las variables de asertividad sexual y la aceptación de violencia si contribuyen a explicar la cibervictimización ($p = .000$), pero tiene poca capacidad explicativa. Además, el modelo propuesto explica un 9% de la cibervictimización, lo que significa que el modelo si contribuye a explicar la hipótesis general.

De los resultados que se obtuvo se llega a la conclusión de que la variable asertividad sexual se correlaciona de forma inversa con la variable dependiente, con respecto a la variable de aceptación de violencia no se relaciona con la cibervictimización, lo que significa que estas son independientes entre sí, ya que una no influye en la otra.

Para explicar la relación de las variables, se utilizó el Modelo Sociológico, ya que trabaja con dos aspectos de la vida social: la situacional, que se refiere a las condiciones de la sociedad, como a escenarios, los cuales son impuestas en las personas en el momento que toman sus decisiones; y la cultural, que está fuera de la situación y se da en el transcurso del tiempo en el cual se impone el aprendizaje social marcándole la forma que va a decidir e interpretar las señales que envía la situación. Además, el modelo permite comprender lo que sucede en la sociedad y sus supuestos sobre las dos dimensiones de lo situacional y cultural (Briceño, 2007).

Con respecto a la hipótesis específica 1, acerca de si existe relación inversa y significativa entre la asertividad sexual con la cibervictimización en la relación de pareja. Se encontró que la asertividad sexual y la cibervictimización tienen relación inversa ($p < .05$, $r = -.314$). Por ello, Pérez y Rodríguez (2020) dentro de su investigación hallaron que existe una relación inversa baja y significativa entre la asertividad sexual y la violencia en el noviazgo ($p < .05$), lo cual tiene relación con el estudio realizado, ya que se obtuvo la correlación de las variables relación inversa baja entre la asertividad sexual y la cibervictimización. De la investigación realizada, se concluye que la asertividad sexual y la cibervictimización en la relación de pareja tienen relación porque cuando el individuo posee la capacidad asertiva, no permitirá ningún acto de violencia que pueda atentar contra su salud tanto física como emocional.

Para argumentar, el resultado se utilizó el enfoque cognitivo, el cual explica que una persona con asertividad sexual expresa lo que cree, piensa y siente de manera adecuada, desarrollando esta capacidad en cualquier ámbito de su vida, además, estas personas asertivas hacen valer sus derechos y también respetan el de los demás (Flores, 1994). Es así que una persona con asertividad no permitirá ningún acto de agresión, y se defenderá ante cualquier acto que dañe su integridad.

Respecto a la hipótesis específica 2, acerca de si existe relación inversa y significativa entre la aceptación de violencia y la cibervictimización en la relación de pareja. Se halló que no hay relación entre las variables de aceptación violencia y cibervictimización ($p > .05$, $r = .040$). Del estudio realizado, se obtuvo como resultado que las variables no se relacionan, el hecho de que acepten la violencia no implica que acepten la cibervictimización, esto es debido a que las personas no tienen un control del acto del agresor, ya que se realiza mediante la red virtual.

Para sustentar el resultado se consideró la Teoría del aprendizaje social de Bandura, que indica que las personas aprenden mediante un modelo de comportamiento, donde los individuos aprenden y permiten respuestas agresivas al observar a los demás, ya sea dentro de su entorno o fuera de ella (Bandura, 1976).

Según investigaciones, indican que la asertividad sexual se caracteriza como la habilidad de manifestar las necesidades, emociones y sentimientos eligiendo la forma en cómo actuar, respetando sus derechos y sin dañar el de otros, por otro lado, la aceptación de violencia es considerado como un modo valido y natural para resolver y evitar conflictos, el cual está ligado a valores o modelos culturales. Este estudio tiene variables que en la actualidad son problemas que afectan a los jóvenes, debido a que ellos son los que más experimentan este tipo de situaciones debido a su falta de madurez, manejo en sus relaciones y la falta de habilidades sociales.

Cabe resaltar que, por naturaleza del constructo, hasta la fecha no se han realizado estudios que correlacionen de forma directa dichas variables. Este fenómeno se da porque la cibervictimización es un constructo reciente, ya que este tipo de violencia ha ido incrementando a través de las redes sociales, el cual va acompañado por mensajes agresivos, humillantes y ofensivos hacia la víctima.

Además, Montilla et al. (2016) indican que, mediante el uso de la tecnología, se han percibido amenazas intimidantes a través de publicaciones de imágenes o videos que pueden ser ofensivos y humillantes para la víctima, así como también el compartir rumores malintencionados, donde revelan información íntima o personal sin su autorización (García et al., 2020). Siendo las redes sociales el factor determinante en los casos de violencia, tal es el hecho de la violencia virtual en la pareja.

De este modo, la violencia en las parejas es un problema que tiene causas múltiples y complejas, éstas pueden ser evaluadas en términos de interacción entre personas y el contexto, por eso, es importante analizar los factores, relacionados al individuo, a su familia, a las instituciones, la comunidad y los medios de comunicación que se encuentran asociados a problemas de violencia, principalmente en parejas jóvenes (Monreal et al, 2014). Si bien es cierto las redes sociales son de gran utilidad en la vida de las personas, ya que les permite contactarse con familiares o amigos que se encuentran lejos, no se ha tomado en cuenta el mal uso de la exposición a las redes virtuales, ya que puede ocasionar conflictos como la cibervictimización en la relación de pareja.

Cabe referir que se encontraron distintas limitaciones para el desarrollo de la investigación, como la búsqueda de antecedentes a nivel nacional e internacional, ya que, se evidencia escasos estudios relacionados con el tema, asimismo; la cantidad de la muestra y selección de personas era muy baja, además que la prueba no fue aplicada en personas que presentarán estos problemas referentes a las variables. Tal como fue el proceso de llegar a recolectar los datos, esto dado que fue un proceso que demoró un tiempo considerable tomando en cuenta los criterios de inclusión y los de exclusión, además que se tuvo que proceder a la depuración de varios participantes que quisieron formar parte de la investigación.

En cuanto al diseño es no experimental, porque no se manipularon las variables; con corte transversal porque se analizan las variables en un determinado tiempo con el propósito de describir las variables y su interrelación; y de nivel correlacional-causal, para describir las relaciones entre dos o más variables en un determinado momento. Además, es de tipo básica, debido a que tiene como finalidad de incrementar teorías, para una mejor comprensión de los fenómenos. El muestreo es no probabilístico por conveniencia, que es un método flexible para adquirir los datos de los participantes, el cual está basado en la accesibilidad y conveniencia de la muestra.

Por otro parte, los instrumentos que se han empleado fueron los siguientes: Escala de Asertividad Sexual (SAS) elaborada por Morokoff et al. (1997) que consta de 18 ítems, siendo adaptada por Sierra et al. (2011); la Escala de Aceptación de Violencia (ADV) creado por Foshee et al. (1998) con 10 ítems, siendo adaptada por Fernández et al. (2016), y la Sub Escala de Cibervictimización (Cib-VPA), elaborado por Cava y Buelga (2017) con 10 ítems.

En cuanto, a las ventajas que se ha tenido al utilizar la técnica de encuesta de forma virtual en la cual los estudiantes tuvieron acceso directo, a pesar de la situación actual en el país, se ha podido realizar vía online y así poder llegar a personas de distintos lugares de Lima Metropolitana.

Se realizó el análisis por consistencia interna a través del Coeficiente de Alfa de Cronbach, donde es $>.70$ y Omega de McDonald's $>.70$, siendo estas aceptables y confiables para las tres variables de estudio (Campo-Arias y Oviedo, 2008; Muñoz y Barraza, 2019).

Estos resultados se pueden contrastar con otras investigaciones y en diferentes contextos, así como también puede servir como antecedente para futuras investigaciones.

Dicho esto, es necesario resaltar la importancia de la investigación, porque existen escasos antecedentes de las variables de estudio a nivel nacional e internacional, no obstante, se ha tomado como referencias estudios relacionados al tema para lograr la información, por lo que es necesario continuar indagando en esta misma dirección, en nuevos escenarios de estudios que convengan profundizar y ampliar la información.

Es por ello, que para futuras investigaciones se recomienda que se amplíe el tamaño de muestra para poder verificar la consistencia de estos resultados, diversificando las características de los participantes.

Se sugiere a todas las autoridades de las distintas universidades realizar talleres, brindando estrategias para trabajar en la disminución de la problemática de la violencia y brindar técnicas para aumentar la habilidad de la asertividad en jóvenes universitarios de Lima Metropolitana.

En suma, se sugiere continuar con esta línea de investigación para verificar la consistencia de los hallazgos y aumentar el tamaño de muestra. Por otra parte, este estudio siguió las secuencias establecidas como analizar los resultados, la correlación de variables, confiabilidad de los instrumentos utilizados, después de continuar con el procedimiento se llegó a la conclusión que el trabajo de investigación fue eficaz.

Finalmente, se dirige al lector interesado en profundizar estos temas a través de las referencias bibliográficas utilizadas para este estudio.

VI. CONCLUSIONES

De acuerdo a los hallazgos de esta investigación, se presentan las siguientes conclusiones.

PRIMERA: Del objetivo general, se concluyó que el modelo es estadísticamente significativo, el cual contribuye a predecir la variable dependiente, pero su capacidad explicativa es muy baja ($p < .05$).

SEGUNDA: De acuerdo al primer objetivo específico, se evidencia que existe correlación inversa y significativa, con un tamaño del efecto pequeño ($p < .05$, $\rho = -.314$, $r^2 = .099$).

TERCERA: De acuerdo al segundo objetivo específico, se observa que no existe relación entre las variables de Aceptación de Violencia y la Cibervictimización en la relación de pareja, siendo no significativo y con un tamaño del efecto pequeño ($p > .05$, $\rho = .040$, $r^2 = .0016$).

CUARTA: La investigación es única porque no existen estudios con tres variables relacionadas entre sí.

VII. RECOMENDACIONES

Según los hallazgos de esta investigación, se plantean las siguientes recomendaciones.

PRIMERA: Se recomienda ampliar el tamaño de muestra para verificar el modelo explicativo entre las variables para aportar mayor conocimiento científico.

SEGUNDA: Asimismo, a las instituciones educativas a implementar talleres para fortalecer y desarrollar en los estudiantes desde pequeños, la habilidad de la asertividad el cual le permitan expresarse y defender sus ideas, opiniones y sus derechos, como también el respetar el de los demás.

TERCERA: Además, a los estudiantes universitarios a diseñar y participar, a nivel de prevención, en programas de fortalecimiento de la asertividad sexual, con la finalidad de promover el uso de esta habilidad en sus relaciones de pareja como medio de prevención y protección frente a posibles situaciones de violencia, tanto a nivel psicológico y físico.

CUARTA: Del mismo modo, también se recomienda a diseñar talleres preventivos e informativos, acerca de las diversas formas de violencia que existen dentro de las relaciones de pareja, con la finalidad de sensibilizar a los lectores sobre las formas de ejercer y recibir violencia.

REFERENCIAS

- Aebli, H. (2001). *Factores de la enseñanza que favorecen el aprendizaje Autónomo*. Madrid: Editorial Narcea.
<https://revistas.ucm.es/index.php/RCED/article/view/RCED9292110297B/18091>
- Aguilar, S. (2005). Fórmulas para el cálculo de la muestra en investigaciones de salud, *Salud en Tabasco*, 1(2), 333-338.
<https://www.redalyc.org/pdf/487/48711206.pdf>
- Alonso, J. y Castellanos, J. (2006). Por un enfoque integral de la violencia familiar. *Intervención Psicosocial*, 15 (3), 253-274.
<https://scielo.isciii.es/pdf/inter/v15n3/v15n3a02.pdf>
- Amagua, E. (2019). *Violencia psicológica en la relación de pareja: del maltrato normalizado a la pérdida de la autonomía*. [Tesis Pregrado]. Flacso Ecuador.
<https://repositorio.flacsoandes.edu.ec/bitstream/10469/16012/8/TFLACSO-2019EPAA.pdf>
- American Psychological Association. (2010). Washington, DC: American Psychological Association.
- Alarco, J., Esmilinia V. y Álvarez, A. (2012). Google docs: una alternativa de encuesta online. *Educ Med*, 15 (1), 9-10.
<http://scielo.isciii.es/pdf/edu/v15n1/carta1.pdf>
- Ardila, R. (2013). Los orígenes del conductismo, Watson y el manifiesto conductista de 1913. *Revista Latinoamericana de Psicología*, 45 (2), 315-319.
<https://www.redalyc.org/pdf/805/80528401013.pdf>
- Aldana, V., (2020). *Violencia de noviazgo online normalización de conductas violentas por medio de redes sociales, una vinculación a la construcción de amor en tiempos virtuales en jóvenes universitarios de la ciudad de Pereira*.

Universidad Católica de Pereira.
<https://repositorio.ucp.edu.co/bitstream/10785/6253/1/DDMPSI295.pdf>

Alegría, M. y Rodríguez, A. (2015). *Violencia en el noviazgo: perpretación, victimización y violencia mutua. Una revisión Actualidades en Psicología*, 29 (118), 57-72. <https://www.redalyc.org/pdf/1332/133239321007.pdf>

Álvarez, D., Dobarro A. & Núñez J. (2014). Validez y fiabilidad del Cuestionario de cibervictimización es estudiantes de Secundaria. *Aula Abierta*, 43 (1), 32-38. Doi: 10.1016/j.aula.2014.11.001. https://www.researchgate.net/publication/280286193_Validez_y_fabilidad_del_Cuestionario_de_cibervictimizacion_en_estudiantes_de_Secundaria

Álvarez, D. (2008). *Cuestionario de Cibervictimización en estudiantes de Secundaria*. España.

Álvarez, G. y Delgado, J. (2015). Diseño de estudios: Epidemiológicos. *Bol Clin Hosp Infant Edo Son*, 32 (1), 26-34. <https://www.medigraphic.com/pdfs/bolclinhosinfson/bis-2015/bis151f.pdf>

Alvarado, S., Van Parys, H., Jerves, E., y Enzlin, P. (2020). Development of sexual assertiveness and its function for human sexuality: a literature review. *Revista Interamericana de Psicología/Interamerican Journal of Psychology*, 54 (2), e948-e948. <https://journal.sipsych.org/index.php/IJP/article/view/948>

Ampuero, P. (2021). *Propiedades psicométricas de la escala de ciber-violencia en parejas adolescentes (Cib-VPA) en adolescentes de Lima Norte, 2020*. [Tesis para optar el título de Licenciado]. Universidad César Vallejo, Perú. https://repositorio.ucv.edu.pe/bitstream/handle/20.500.12692/60884/Ampuero_PPA-SD.pdf?sequence=1&isAllowed=y

Aparicio, L. (2015). *El origen de la violencia en las sociedades humanas: Violencia simbólica, violencia fundadora y violencia política*. Boletín electrónico. <https://dialnet.unirioja.es/descarga/articulo/7686854.pdf>

- Arafat, S., Rahman, H. y Shalahuddin, M. (2016). Cross-cultural adaptation and psychometric validation of research instruments: A methodological review. *Journal of Behavioral Health*, 3 (5), 129- 136. https://www.researchgate.net/publication/304454493_Cross_Cultural_Adaptation_and_Psychometric_Validation_of_Research_Instruments_a_Methodological_Review
- Arias, J., Villasís, M. y Miranda, M. (2016). El protocolo de investigación III: la población de estudio. *Revista Alergia México*, 63 (2), 201-206. <https://www.redalyc.org/pdf/4867/486755023011.pdf>
- Arnold, M. y Osorio, F. (1998). Introducción a los Conceptos Básicos de la Teoría General de Sistemas. *Cinta de Moebio*, 3. <https://www.redalyc.org/pdf/101/10100306.pdf>
- Asociación Médica Mundial. (2013). Declaración de Helsinki de la AMM-Principios éticos para las investigaciones médicas en seres humanos. <https://scielo.conicyt.cl/pdf/abioeth/v6n2/art10.pdf>
- Bances, R. (2019). *Habilidades sociales: una revisión teórica del concepto*. [Tesis Pregrado]. Universidad Señor de Sipán, Perú. <https://repositorio.uss.edu.pe/bitstream/handle/20.500.12802/6098/Bances%20Goicochea%20Rosa.pdf?sequence=1>
- Bandura, A. (1976). *Teoría del Aprendizaje social*. Madrid: España-Calpe, 1982.
- Bandura, A. (2001). *Social cognitive theory: An agentic perspective*. *Annual Review of Psychology*,
- Bennett, D., Guran, E., Ramos, M. & Margolin, G. (2011). College students' electronic victimization in friendships and dating relationships: Anticipated distress and associations with risky behaviors. *Violence and Victims*, 26, 410-429. https://www.researchgate.net/publication/51611411_College_Students'_Elect

ronic_Victimization_in_Friendships_and_Dating_Relationships_Anticipated_Distress_and_Associations_With_Risky_Behaviors

Bertalanffy, L. (1994). *Teoría general de los sistemas. Fundamentos, desarrollo, aplicaciones*. Colombia: Fondo de Cultura Económica Ltda.
<https://fad.unsa.edu.pe/bancayseguros/wp-content/uploads/sites/4/2019/03/Teoria-General-de-los-Sistemas.pdf>

Betina, A. y Contini, N. (2011). Las habilidades sociales en niños y adolescentes. Su importancia en la prevención de trastornos psicopatológicos. *Fundamentos en Humanidades*, 7 (23), 159-182.
<https://www.redalyc.org/pdf/184/18424417009.pdf>

Bonilla, E., Rivas, E. y Vázquez, J. (2017). Tolerancia y justificación de la violencia en relaciones de pareja adolescentes. *Apuntes de psicología*, 35 (1), 55-61.
<https://webcache.googleusercontent.com/search?q=cache:QFA9K6ruPd8J:https://core.ac.uk/download/pdf/190375154.pdf+&cd=17&hl=es-419&ct=clnk&gl=pe>

Briceño, R. (1997) Buscando explicaciones a la violencia. *Espacio Abierto*, 6 (1).
<https://produccioncientificaluz.org/index.php/espacio/article/view/2383/2383>

Briceño, R. (2007). Violencia Urbana en América Latina: Un modelo sociológico de explicación. *Espacio Abierto*, 16 (3).
<https://www.redalyc.org/articulo.oa?id=12231607>

Bronfenbrenner, U. (2002). *La ecología del desarrollo humano*. España: Paidós.
https://proyectos.javerianacali.edu.co/cursos_virtuales/posgrado/maestria_asesoría_familiar/familia_contemporanea/modulo1/la-ecologia-del-desarrollo-humano-bronfenbrenner-copia.pdf

Bustillos, L. y Crisanto, T. (2017). *Exposición a las redes sociales y ciberviolencia de pareja en universitarios*. [Tesis para optar el título de Licenciado]. Universidad Señor de Sipán, Perú.

<https://repositorio.uss.edu.pe/bitstream/handle/20.500.12802/4248/Bustillos%20Garcia%20-%20Crisanto%20Torrejon%20.pdf?sequence=1>

Caballo, V. (1983). Asertividad: Definiciones y Dimensiones. *Estudios de Psicología*, (13). <https://docplayer.es/51314055-Asertividad-definiciones-y-dimensiones.html>

Caballo, V. (2000). *Manual de evaluación y entrenamiento de habilidades sociales*. Madrid: Siglo XXI. https://www.academia.edu/24963835/Vicente_E_Caballo_Manual_de_Evaluacion_y_Entrenamiento_de_Las_Habilidades_Sociales

Cabezas E., Andrade D. y Torres, J. (2018). Introducción a la metodología de la investigación científica. <https://docer.com.ar/doc/xxcx5n5>

Cáceres, J. (2004). Violencia física, psicológica y sexual en el ámbito de la pareja: papel del contexto. *Clínica y Salud*, 15 (1), 33-54. <https://www.redalyc.org/pdf/1806/180617820002.pdf>

Campo, A. y Oviedo, H. (2005). Metodología de investigación y lectura crítica de estudios: Aproximación al uso del coeficiente alfa de Cronbach. *Revista Colombiana de Psiquiatría*, 14 (4), 527-580. <https://www.redalyc.org/pdf/806/80634409.pdf>

Campo, A. y Oviedo, H. (2008). Propiedades Psicométricas de una Escala: la Consistencia Interna. *Revista de Salud Pública*, 10 (5), 831-839. <https://www.redalyc.org/pdf/422/42210515.pdf>

Caridade, S., Braga, T., & Borrajo, E. (2019). Cyber dating abuse (CDA): Evidence from a systematic review. *Aggression and Violent Behavior*, 48, 152-168. doi.org/10.1016/j.avb.2019.08.018

Carrasquilla, A., Chacón, A., Núñez, K., Gómez, O., Valverde, J. y Guerrero, M. (2016). Regresión lineal simple y múltiple: aplicación en la predicción de variables naturales relacionadas con el crecimiento microalgal. *Tecnología en*

Marcha, 33-45. <https://www.scielo.sa.cr/pdf/tem/v29s5/0379-3982-tem-29-s5-33.pdf>

Carrillo, J., Prieto, T. y Lucio, L. (2017). Violencia escolar y virtual, en licenciaturas del Cucea de la universidad de Guadalajara. *Congreso Nacional de Investigación Educativa – COMIE*, 14. <https://www.comie.org.mx/congreso/memoriaelectronica/v14/doc/0309.pdf>

Casas, J., Repullo, J. y Donado, J. (2003). La encuesta como técnica de investigación. Elaboración de cuestionarios y tratamiento estadístico de los datos (I). *Aten Primaria*, 31 (8), 527-38. <https://core.ac.uk/download/pdf/82474689.pdf>

Casique, I. (2012). *Consecuencias de la Violencia de pareja en la actividad laboral de las mujeres en México*. <https://archivos.juridicas.unam.mx/www/bjv/libros/7/3142/9.pdf>

Cava, S. y Buelga, S. (2018). Propiedades psicométricas de la Escala de Ciber-Violencia en Parejas Adolescentes (Cib-VPA). *Revista Suma Psicología*, 25, 55-61. <https://es.scribd.com/document/524710065/Propiedades-Psicometricas-de-La-Escala-de-Ciber-Violencia-en-Parejas-Adolescentes>

Cava, M., Buelga, S., Carrascosa, L., & Ortega, J. (2020). Relations among Romantic Myths, Offline Dating Violence Victimization and Cyber Dating Violence Victimization in Adolescents. *International Journal of Environmental Research and Public Health*, 17 (5), 1551. doi.org/10.3390/ijerph17051551. https://www.researchgate.net/publication/339655766_Relations_among_Romantic_Myths_Offline_Dating_Violence_Victimization_and_Cyber_Dating_Violence_Victimization_in_Adolescents

Chávez, M. y Garrido, S. (2015). Asertividad y asertividad sexual: un análisis de relación en estudiantes universitarios de lima metropolitana. *Rev. Peru. Obstet. Enferm*, 11 (1).

https://repositorio.unife.edu.pe/repositorio/bitstream/handle/20.500.11955/181/Ch%c3%a1vez%20Kanashiro_Garrido%20Ar%c3%a9valo_2015.PDF?sequence=1&isAllowed=y

Chalk A. (2018). *Safety Net: Cyberbullying's impact on young people's mental health*. Cheltenham. EE.UU.
https://www.youngminds.org.uk/media/dp0mu4l5/pcr144b_social_media_cyberbullying_inquiry_full_report.pdf

Chinchay, M. (2018). *Propiedades psicométricas de la escala de violencia hacia la pareja en madres de estudiantes de villa el salvador*. [Tesis para optar el título de Licenciado]. Universidad Autónoma del Perú, Perú.
<https://repositorio.autonoma.edu.pe/bitstream/handle/20.500.13067/728/Chinchay%20Yajahuanca%2c%20Noe.pdf?sequence=1&isAllowed=y>

Cohen, J. *Statistical Power Analysis for the Behavioral sciences*. (2da Ed.). Bibliography: United States of America.

Colegios de Psicólogos del Perú. (2018). *Código de ética y deontología*.
https://www.cpsp.pe/documentos/marco_legal/codigo_de_etica_y_deontologia.pdf

Consejo Nacional de Ciencia, Tecnología e Innovación Tecnológica (CONCYTEC). (2018). *Resolución de Presidencia N° 215-2018-CONCYTEC-P "Formalizan la aprobación del "Reglamento de Calificación, Clasificación y Registro de los Investigadores del Sistema Nacional de Ciencia, Tecnología e Innovación Tecnológica-SINACYT"*.

Corral, Y. (2008). Diseño de cuestionarios para recolección de datos. *Revista ciencias de la educación*, 20 (36).
<http://servicio.bc.uc.edu.ve/educacion/revista/n36/art08.pdf>

Corral, Y. (2015). Validez y confiabilidad de los instrumentos de investigación para la recolección de datos. *Revista Ciencias de la Educación*, 19 (33), 229-247.

- Cumbre, M. (2019). *Diferencias por sexo en satisfacción vital, satisfacción sexual y asertividad sexual*.
<https://repositorio.comillas.edu/xmlui/handle/11531/53315>
- De Alencar, R. y Cantera, L. (2012). Violencia de Género en la Pareja: Una Revisión Teórica. *Psico, Porto Alegre, PUCRS*, 43 (1), 116-126.
<https://dialnet.unirioja.es/descarga/articulo/5163211.pdf>
- De la Mora, F. (2017). *Código de ética de Investigación Científica y Tecnológica*.
<https://www.utic.edu.py/investigacion/index.php/reglamentos/codigo-de-etica-de-investigacion-cientifica-y-tecnologica>
- Díaz, J., Ojeda, M. y Valderrabáno, D. (2017). Metodología de muestreo de poblaciones finitas para aplicaciones en encuestas (1ra Ed.). México: Imaginarial Editores.
https://www.researchgate.net/publication/320565096_Metodologia_de_muestreo_de_poblaciones_finitas_para_aplicaciones_en_encuestas
- Domínguez, P. (2003). Las tecnologías de la información y la comunicación: sus opciones, sus limitaciones y sus efectos en la enseñanza. *Nómadas*, 8.
<https://www.redalyc.org/pdf/181/18100809.pdf>
- Domínguez, J. y Portela, I. (2020). Violencia a través de las TIC: comportamientos diferenciados por género. *Revista Iberoamericana de Educación a Distancia*, 23 (2).
<https://www.redalyc.org/journal/3314/331463171014/331463171014.pdf>
- Donoso, T., Rubio, M. y Vilá, R. (2019). Factores asociados a la cibervictimización en adolescentes españoles de 12-14 años. *Health and Addictions*, 19 (1), 11-21.
<https://ojs.haaj.org/?journal=haaj&page=article&op=view&path%5B%5D=398&path%5B%5D=pdf>

- Donoso, T., Vilá, R., Rubio, M. y Prado, N. (2016). Perfil de cibervictimización ante las violencias de género 2.0. *Femeris*, 1 (1-2), 35-57. <https://e-revistas.uc3m.es/index.php/FEMERIS/article/download/3226/1897/>
- Enríquez, Y., Ortiz, Y., Ortiz, K. & Díaz, G. (2020). Ecological analysis of intimate partner sexual violence in Peruvian women. *Acta Colombiana de Psicología*, 23 (1), 272-286. http://www.scielo.org.co/pdf/acp/v23n1/es_0123-9155-acp-23-01-272.pdf
- Espinoza, S., Vivanco, R., Veliz, A. y Vargas, A. (2018). Violencia en la familia y en la relación de pareja en universitarios de Osorno, Chile. *Revista Latinoamericana*, 18 (52), 122-139. <https://scielo.conicyt.cl/pdf/polis/v18n52/0718-6568-polis-18-52-00122.pdf>
- Ferrando, P y Anguiano, C. (2010). El análisis factorial como técnica de investigación en Psicología. *Papeles del Psicólogo*, 31(1), 18-33. <https://www.redalyc.org/pdf/778/77812441003.pdf>
- Fernández-Arata, M. y Merino-Soto, C. (2014). Error de medición alrededor de los puntos de corte en el MBI-GS. *Liberabit*, 20 (2), 209-218. <http://revistaliberabit.com/es>
- Fernández, A. (2016). Aplicación del análisis factorial confirmatorio a un modelo de medición del rendimiento académico en lectura. *Ciencias Económicas*, 33 (2), 39-66.
- Fernández, L. (2017). *Sigmund Freud*. <http://www.scielo.org.co/pdf/pafi/n46/2389-9387-pafi-46-00011.pdf>
- Ferrando, P y Anguiano, C. (2010). El análisis factorial como técnica de investigación en Psicología. *Papeles del Psicólogo*, 31 (1), 18-33. <https://www.redalyc.org/pdf/778/77812441003.pdf>
- Ferreiro, X. (2005). *La Víctima en el Proceso Penal*. España: La ley

- Ferro, M., Rodríguez, L. & Rodríguez, W. (2009). La bioética y sus principios. *Acta Odontológica Venezolana*, 47 (2), 481-487.
http://ve.scielo.org/scielo.php?script=sci_arttext&pid=S0001-63652009000200029&lng=es&tlng=es
- Flores, M. (1994). *Asertividad: Conceptualización, medición y su relación con otras variables*. [Tesis de Doctorado]. Facultad de psicología, UNAM. México, D. F.
https://ru.dgb.unam.mx/handle/DGB_UNAM/TES01000204230
- Flores, M. (2002). Asertividad: una habilidad social necesaria en el mundo de hoy. *Revista de la Universidad Autónoma de la Universidad de Yucatán*, 221.
<https://www.revistauniversitaria.uady.mx/pdf/221/ru2214.pdf>
- Flores, P., Muñoz, L. y Sánchez, T. (2019). Estudio de potencia de prueba de normalidad usando distribuciones desconocidas con distintos niveles de no normalidad. *Perfiles*, 21 (1).
<http://ceaa.esPOCH.edu.ec:8080/revista.perfiles/Articulos/Perfiles21Art1.pdf>
- Foshee, V., Bauman, K., Arriaga, X., Helms, R., Koch, G. y Linder, G. (1998). An evaluation of Safe Dates, an adolescent dating violence prevention program. *American Journal of Public Health*, 88 (1), 45-50.
<https://citeseerx.ist.psu.edu/viewdoc/download?doi=10.1.1.190.3562&rep=rep1&type=pdf>
- Freud, S. (1930). *El Malestar en la Cultura*. En *Obras Completas Volumen III* (4ta Ed.). Madrid: Biblioteca Nueva Editores 1981.
- Gabonal, C. y Vizcarra, J. (2017). *Estilos de amor y violencia en el noviazgo en estudiantes de Psicología de la Universidad Nacional de San Agustín, Arequipa*. [Tesis para optar al Título Profesional de Licenciado en Psicología]. Universidad Nacional de San Agustín.
<http://repositorio.unsa.edu.pe/bitstream/handle/UNSA/5854/PSgavace.pdf?sequence=1&isAllowed=y>

- Gaeta, L. y Galvanovskis, A. (2009). Asertividad: un análisis teórico-empírico. *Enseñanza e Investigación en Psicología*, 14 (2), 403-425. <https://www.redalyc.org/pdf/292/29211992013.pdf>
- Galena, M. y Duque, D. (2020). *Violencia y entornos familiares*. Universidad cooperativa de Colombia. https://repository.ucc.edu.co/bitstream/20.500.12494/17606/1/2020_violencia_intrafamiliar_conducta.pdf
- Gómez-Guadix, M., Borrajo, E., & Calvete, E. (2018). Abuso, control y violencia en la pareja a través de internet y los smartphones: características, evaluación y prevención. *Papeles del Psicólogo - Psychologist Papers*, 39 (3), 218-227. doi.org/10.23923/pap.psicol2018.2874. <https://www.papelesdelpsicologo.es/pdf/2874.pdf>
- García, R. (2006). Psicoanálisis y psicología. *Revista Intercontinental de Psicología y Educación*, 8 (2), 139-358. <https://www.redalyc.org/pdf/802/80280208.pdf>
- García, C. (2014). Violencia en los niños y la comunicación como propuesta de intervención. *Educere*, 18 (60), 313-320. <https://www.redalyc.org/pdf/356/35631743010.pdf>
- García, L., Quintana, C. y Rey, L. (2020). Cibervictimización y satisfacción vital en adolescentes: la inteligencia emocional como variable mediadora. *Revista de Psicología Clínica con Niños y Adolescentes*, 7 (1), 38-45. <https://www.revistapcna.com/sites/default/files/1915-2.pdf>
- García, B. (2020). *Estudio de la inteligencia emocional en jóvenes universitarios víctimas y no víctimas de violencia en el noviazgo*. [Tesis Doctoral]. Universidad Autónoma de Nuevo León. <https://www.sciencedirect.com/science/article/pii/B9780128053898000104>
- Garaigordobil, M. y Oñederra, J. A. (2010). *La Violencia entre iguales: Revisión teórica y estrategias de intervención*. Madrid: Pirámide.

- Garaigordobil, M. (2015). Cyberbullying en adolescentes y jóvenes del País Vasco: Cambios con la edad. *Anales de Psicología*, 31 (3), 1069–1076.
- Garaigordobil, M. (2018). Cibervictimización durante la adolescencia: reflexiones sobre un fenómeno en crecimiento y estrategias de intervención. *Revista de estudios de juventud*, (121).
- Garmendia, M. (2007). Análisis factorial: una aplicación en el cuestionario de salud general de Goldberg, versión de 12 preguntas. *Rev Chil Salud Pública*, 11 (2), 57-65.
<https://revistasaludpublica.uchile.cl/index.php/RCSP/article/view/3095/2963>
- Gemep, R. y Saiz, J. (2014). El coeficiente K2 de Livingston y la fiabilidad de una decisión dicotómica en un test psicológico. *Universitas Psychologica*, 13 (1).
<https://www.redalyc.org/pdf/647/64730432018.pdf>
- Giberti, E. (2014). Psicoanálisis y víctimas Violencia conyugal: un modelo de intervención en terreno. *Revista de Psicología (UNLP)*, 14, 1-17.
http://sedici.unlp.edu.ar/bitstream/handle/10915/51928/Documento_completo.pdf-PDFA.pdf?sequence=1&isAllowed=y
- Gómez, C. (2013). Factores asociados a la violencia: revisión y posibilidades de abordaje. *Revista iberoamericana de psicología: ciencia y tecnología*, 7 (1), 115–124.
- González, M. (2009). *Violencia en las relaciones de noviazgo entre jóvenes y adolescentes de la Comunidad de Madrid*. [Tesis de doctorado]. Universidad Complutense de Madrid. <https://eprints.ucm.es/id/eprint/8435/1/T30765.pdf>
- González, J., Hernández, I., Martínez, R., Matos, J., Galindo, M. y García, S. (2018). Interferencia de la tecnología en las relaciones de pareja y su impacto en la salud mental de la mujer puertorriqueña. *Revista puertorriqueña de psicología*, 29 (1), 056-071.

- Grijalva, E. (2015). *Investigación de violencia psicológica en contra de la mujer en el área de Huehuetenango*. [Tesis Pregrado]. Universidad Rafael Landívar, Guatemala. <http://recursosbiblio.url.edu.gt/tesisjcem/2015/07/03/Grijalva-Edy.pdf>
- Guglielmucci, A. (2017). El concepto de víctima en el campo de los derechos humanos: una reflexión crítica a partir de su aplicación en Argentina y Colombia. *Revista de Estudios Sociales*, 59, 83-97.
- Güell, M. (2005). *¿Por qué he dicho blanco si quería decir negro?* (1ra Ed.). Madrid: Editorial Graó.
- Guzmán, E. (1972). La sesión psicoanalítica: un enfoque psicológico. *Revista Latinoamericana de Psicología*, 4 (3), 353-357. <https://www.redalyc.org/pdf/805/80540307.pdf>
- Hernández, R., Fernández, C. y Baptista, P. (1997). *Metodología de la investigación*. McGRAW - HILL INTERAMERICANA DE MÉXICO, S.A. de C.V.
- Hernández, F. y. (2010). *Metodología de la investigación*. México: Mc Graw Hill.
- Hernández, R., Fernández, C. & Baptista, P. (2014). Selección de la muestra. En *Metodología de la Investigación*. (6ª Ed.). México: McGraw-Hill.
- Hernández, H. y Pascual, A. (2018). Validación de un instrumento de investigación para el diseño de una metodología de autoevaluación del sistema de gestión ambiental. *Revista de investigación Agraria Ambiental*, 9 (1).
- Instituto Nacional de Estadística e Informática (INEI). (2018). *Estadísticas de seguridad ciudadana, septiembre 2017 - febrero 2018*.
- Jaen, C., Rivera, S., Reidl, L. y García, M. (2017). Violencia de pareja a través de medios electrónicos en adolescentes mexicanos. *Acta de Investigación Psicológica*, 7 (1), 2593-2605. <https://www.sciencedirect.com/science/article/pii/S2007471917300054>

- Janos, E. (2015). *Representaciones y mitos sobre la violencia sexual y su relación con el sexismo ambivalente*. [Tesis para optar el título de Licenciado]. Pontificia Universidad Católica del Perú, Perú.
- Jasso, J. (2017). *Hacia un modelo biopsicosocial explicativo de la conducta adictiva a redes sociales, cibervictimización, depresión e ideación suicida*. [Tesis para optar el grado de doctor]. Universidad Autónoma Nuevo León, México.
- Javier, S., Hidalgo, C., Díaz, F. y Vizcarra, M. (2021). Abuso cibernético en el noviazgo y relación intrafamiliar en adolescentes estudiantes mexicanos. *Psicología Conductual*, 29 (1), 127-143.
- Kaplan, C. (2006). *Violencia en plural. Sociología de las violencias en la escuela*. Buenos Aires: Miño y Dávila.
- Kerlinger, F. & Lee, H. (2002). *Behavioral reseach*. McGraw- Hill.
- LlacunaJ. y Pujol, L. (2004). *NTP 667: La conducta asertiva como habilidad social*. https://www.insst.es/documents/94886/326775/ntp_667.pdf/0c56eb86-4771-4545-adab-59bd972ccea1
- Livingstone, S. y Smith, P. (2014). Research Review: Harms experienced by child users of online and mobile technologies: The nature, prevalence and management of sexual and aggressive risks in the digital age. usage. *Journal of Child Psychology and Psychiatry: Annual*, 55 (6), 635-654. http://eprints.lse.ac.uk/55691/1/Research_review.pdf
- Lopera, J. (2017). Psicoterapia psicoanalítica. *CES Psicología*, 10 (1), 83-98. <https://www.redalyc.org/pdf/4235/423550874006.pdf>
- López, S., Cevallos, A. y Jerves, E. (2019). La asertividad sexual en adultos de la ciudad de Cuenca: un estudio exploratorio. *RELIES: Revista del Laboratorio Iberoamericano para el Estudio Sociohistórico de las Sexualidades*, 1.

- Malo, D. (2008). La medición en psicología como herramienta y como reflexión ética en el ejercicio del psicólogo. *Psicogente*, 11(19).
- Manzini, J. (2000). Declaración de Helsinki: principios éticos para la investigación médica sobre sujetos humanos. *Acta bioethica*, 6(2), 321- 334. <https://dx.doi.org/10.4067/S1726-569X2000000200010>
- Martin, A., Pazos, M., Montilla, M., & Cristina, R. (2016). *Una modalidad actual de violencia de género en las parejas jóvenes: Las redes sociales*. Huelva: Universidad de Huelva. <https://www.redalyc.org/pdf/706/70645811017.pdf>
- Martínez, R., Tuya, L., Martínez, M., Pérez, A. y Cánovas A. (2009). El coeficiente de correlación de los rangos de Spearman caracterización. *Revista Habanera de Ciencias Médicas*, 8 (2). <https://www.redalyc.org/pdf/1804/180414044017.pdf>
- Martínez, J., Vargas, R. y Novoa, M. (2016). Relación entre la violencia en el noviazgo y observación de modelos parentales de maltrato. *Psychologia. Avances de la disciplina*, 10 (1), 101-112. <https://www.redalyc.org/pdf/2972/297245905010.pdf>
- Martos, A. (2009). *Cómo detectar la violencia psicológica. Mobbingopinion*. Boletín de noticias sobre acoso psicológico. [www. Mobbingopinion.bpweb.net](http://www.Mobbingopinion.bpweb.net)
- Mehmet, M. & Pala, A. (2003). Type I error rate and power of three normality tests. *Pakistan Journal of Information and Technology*, 2 (2). DOI10.3923/itj.2003.135.139
- Mejía, E. (2008). *Investigación científica en Educación*. Lima: Editorial UNMSM. <https://es.scribd.com/document/448267057/La-investigacion-cientifica-mejia>
- Merino, E. (2018). *Sexismo, amor romántico y violencia de género en la adolescencia*. [Tesis Doctoral]. Gobierno de España. https://violenciagenero.igualdad.gob.es/violenciaEnCifras/estudios/Tesis/pdfs/Tesis_4_Sexismo_AmorR.pdf

- Ministerio de la Mujer y Poblaciones Vulnerables (MINSA). (2019, 15 de enero). *Más de 900 alertas sobre Acoso Virtual fueron atendidas por el MIMP durante el 2019*. <https://www.gob.pe/institucion/mimp/noticias/77778-mas-de-900-alertassobre-acoso-virtual-fueron-atendidas-por-el-mimp-durante-el-2019>
- Montero, R. (2016). *Modelos de regresión lineal múltiple*. Documentos de Trabajo en Economía Aplicada. Universidad de Granada. España.
- Montilla, M., Pazos, M., Montilla, M. y Romero, C. (2016). Una modalidad actual de violencia de género en parejas de jóvenes: las redes sociales. *Educación*, 21 (19), 405-429. <https://www.redalyc.org/pdf/706/70645811017.pdf>
- Montilla, A., Pazos, M., Montilla, M. y Romero, C. (2016). Una modalidad actual de violencia de género en parejas de jóvenes: las redes sociales. *Educación XX1*, 19 (2), 405-429. <https://www.redalyc.org/pdf/706/70645811017.pdf>
- Montoya, J. (2018). *Estilos de socialización parental y cyberbullying en estudiantes de dos instituciones educativas públicas del distrito de Los Olivos en el año 2018*. [Tesis para optar el título de Licenciado]. Universidad Cesar Vallejo, Perú.
- Monreal, M., Povedano, A. y Martínez, B. (2014). Modelo ecológico de los factores asociados a la violencia de género en parejas adolescentes. *Journal of Educators, Traders and Teachers*, 5 (3), 105-114.
- Morokoff, P., Quina, K., Harlow, N., Withmire, L., Grimley, D. y Gibson, P., Burkholder, G. (1997). Sexual Assertiveness Scale (SAS) for women: Development and validation. *Journal of Personality and Social Psychology*, 73 (4), 790-804.
- Muñiz, M. y Monreal, M. (2017). Violencia de pareja virtual y ajuste psicosocial en la adolescencia desde la perspectiva de género. *International Journal of Developmental and Educational Psychology*, 2 (1), 115-124. <https://www.redalyc.org/pdf/3498/349853220012.pdf>

- Muñoz, J. y Echeburúa, M. (2016). "Diferentes modalidades de violencia en la relación de pareja: implicaciones para la evaluación psicológica forense en el contexto legal español". *Anuario de Psicología Jurídica*, 26, 2–12. <https://www.redalyc.org/articulo.oa?id=315046741002>
- Muñoz, R. (2019). Análisis de la situación actual de la metodología para proyectos de servicios tecnológicos. Caso CIATEQ AC. [Tesis Maestría]. Querétaro.
- Muñoz, N., Espinobarros, F., Romero, C. y Rojas J. (2020), Sexismo, celos y aceptación de violencia en jóvenes universitarios mexicanos (Sexism, jealousy and acceptance of violence in young Mexican university students). *Revista Katharsis*, 29, 3-21. <https://www.aacademica.org/christian.alexis.romeromendez/4.pdf>
- Murray, S. (1990). *Estadística*. España: McGraw-Hill.
- Naula, S. & Toledo, R. (2017). *Cyberbullying y agresividad en los estudiantes de bachillerato de la Unidad Educativa Pensionado "Olivo" Riobamba, Periodo mayo-octubre 2016*. [Tesis de grado]. Universidad Nacional de Chimborazo, Ecuador.
- Niño, V. (2011). *Metodología de la Investigación*. Bogotá: Ediciones de la U.
- Noa, L., Creagh, Y. y Durán, Y. (2014). La violencia psicológica en las relaciones de pareja. Una problemática actual. *Revista Información Científica*, 88 (6), 1145-1154. <https://www.redalyc.org/pdf/5517/551757253018.pdf>
- Nóblega, M. y Muñoz, P. (2009). Una aproximación cualitativa a la violencia hacia la mujer en un asentamiento humano de villa el salvador. *LIBERABIT: Lima (Perú)*, 15 (2), 95-108. <http://www.scielo.org.pe/pdf/liber/v15n2/a04v15n2.pdf>
- Novalés, A. (2010). *Análisis de Regresión*. Universidad Complutense, España. <https://www.ucm.es/data/cont/docs/518-2013-11-13-Analisis%20de%20Regresion.pdf>

- Obando, A. (2017). Teorías y métodos: Psicoanálisis. *Fundación Universitaria del Área Andina*.
<https://digitk.areandina.edu.co/bitstream/handle/areandina/1387/Teor%C3%ADas%20y%20m%C3%A9todos-%20Psicoan%C3%A1lisis.pdf?sequence=1&isAllowed=y>
- Ocampo, L. y Amar, J. (2011). Violencia en la pareja, las caras del fenómeno. *Salud Uninorte*, 27 (1), 108-123. <https://www.redalyc.org/pdf/817/81722530013.pdf>
- Organización Mundial de Salud (OMS). (2014, 13 de octubre). *Respuesta a la violencia de pareja y a la violencia sexual contra las mujeres*.
https://iris.paho.org/bitstream/handle/10665.2/7705/WHORHR13_10_esp.pdf?ua=1
- Organización Mundial de la Salud. (4 de diciembre del 2022) *Violencia Contra la Mujer*. <https://www.paho.org/es/temas/violencia-contra-mujer#:~:text=Estudios%20de%20la%20OMS%20muestran,el%20bienestar%20de%20las%20mujeres>.
- Pajuelo, J. y Noé, M. (2017). Acoso escolar y autoestima en estudiantes de secundaria. *Revista de Investigación de estudiantes de Psicología "JANG"*, 6 (1), 86-100.
https://repositorio.ucv.edu.pe/bitstream/handle/20.500.12692/37259/AC_Pajuelo_FJ-No%c3%a9_GM.pdf?sequence=1&isAllowed=y
- Parra, P. y Rubio, Y. (2017). *Una mirada desde el modelo ecológico de Bronfenbrenner de dos historias de sujetos que se convirtieron en padres/madres durante su adolescencia*. [Tesis de grado para obtener el título de Psicólogo]. Universidad Los Libertadores.
<https://repository.libertadores.edu.co/bitstream/handle/11371/1572/parrapaola2017.pdf?sequence=1&isAllowed=y>
- Patrício, M., Maia, F. y Bezerra, C. (2015). Las habilidades sociales y el comportamiento infractor en la adolescencia. *Subjetividad y Procesos Cognitivos*, 19 (2), 17-38. <https://www.redalyc.org/pdf/3396/339643529001.pdf>

- Paz, J., & Fernández, P. (2014). *Guía para madres y padres con hijas adolescentes que sufren violencia de género*. Andalucía: Instituto Andaluz de la Mujer. https://www.uma.es/media/files/guia_padres-y_madres_con_hijas_adolescentes_que_sufre_violencia_de_genero.pdf
- Pazos, M., Olivia, A. y Hernando, A. (2014). Violencia en relaciones de pareja de jóvenes y adolescentes. *Revista Latinoamericana de Psicología*, 46 (3), 148-159. <https://www.redalyc.org/pdf/805/80533065002.pdf>
- Peña, J. y Arias, L. (2019). Los celos como norma emocional en las dinámicas de violencia de género en redes sociales en las relaciones de pareja de estudiantes de Temuco, Chile. *GÉNEROS –Multidisciplinary Journal of Gender Studies*, 8 (2), 180-203.
- Perela, M. (2010). Violencia de género: violencia psicológica. *Foro, Nueva época*, 11, 353-376.
- Pérez, F. (2004). El medio social como estructura psicológica. Reflexiones a partir del modelo ecológico de Bromfenbrenner. *EduPsykhé. Revista de psicología y psicopedagogía*, 3 (2), 161-177. <https://dialnet.unirioja.es/descarga/articulo/1071166.pdf>
- Pérez, C. y Pick. S. (2006) Conducta sexual protegida en adolescentes mexicanos, *Interamerican journal of psychology*, 40 (3).
- Pérez, V. y Hernández, Y. (2009). La violencia psicológica de género, una forma encubierta de agresión. *Revista Cubana de Medicina General Integral*, 25 (2). http://scielo.sld.cu/scielo.php?script=sci_arttext&pid=S0864-21252009000200010
- Pérez, R. (2012)._El análisis conductista del pensamiento humano. *Acta Comportamentalia: Revista Latina de Análisis de Comportamiento*, 20, 49-68. <https://www.redalyc.org/pdf/2745/274525194015.pdf>

- Pérez, D. (2018). *Violencia en parejas jóvenes*. [Trabajo de fin de máster]. Universidad de la Laguna. <https://riull.ull.es/xmlui/bitstream/handle/915/11581/Violencia%20en%20parejas%20jovenes.pdf?sequence=1&isAllowed=y>
- Pérez, N., Sánchez, M., De la Hoz, E., Reyes, L. y Carmona, F. (2020). Violencia en el noviazgo en jóvenes colombianos: Análisis de la prevalencia según género y aportes para su intervención bidireccional. *Revistaavft*, 4. https://www.revistaavft.com/images/revistas/2020/avft_4_2020/23_violencia_noviazgo.pdf
- Pérez, X. y Rodríguez, M. (2021). Asertividad Sexual y Violencia en el Noviazgo en estudiantes de Psicología de una Universidad Nacional de Arequipa, 2020. [Tesis Pregrado]. Universidad César Vallejo. https://repositorio.ucv.edu.pe/bitstream/handle/20.500.12692/70689/P%c3%a9rez_VXI-Rodriguez_RMG-SD.pdf?sequence=1&isAllowed=y
- Popper, K. (1977). *La lógica de la investigación científica*. Madrid: Editorial Tecnos.
- Ramos, J., Del Águila, V. y Bazalar, A. (2017). *Estadística Básica para los Negocios* (1ra Ed.). Universidad de Lima: Fondo Editorial.
- Restrepo, L. y González, J. (2007). De Pearson a Spearman. *Revista Colombiana de Ciencias Pecuarias*, 20(2), 183-192.
- Rey, C. (2008). Habilidades pro sociales, rasgos de personalidad de género y aceptación de la violencia hacia la mujer, en adolescentes que han presenciado violencia entre sus padres. *Acta Colombiana de Psicología*, 11 (1), 107-118.
- Rey, L., Quintana, C., Mérida, S. y Extremera, N. (2018). Inteligencia emocional y cibervictimización en adolescentes: El género como moderador. *Revista Científica de Educomunicación*, 26 (56).

- Reyes, A., Vera, J. y Bautista, G. (2018). Desarrollo de un instrumento para medir cibervictimización en adolescentes. *Informes Psicológicos*, 18 (2), 189-207.
- Richaud, M. (2007). La ética en la investigación psicológica. *Enfoques XIX*, 1 (2), 5-18.
- Robredo, C. (1995). *La tolerancia a la frustración en relación al grado de asertividad que tienen los vendedores comisionistas electrodomésticos*. [Tesis inédita de Licenciatura en Psicología]. México: Universidad Femenina de México.
- Rodríguez, S. (2001). *Análisis de Regresión Múltiple*. <https://rua.ua.es/dspace/bitstream/10045/8143/1/Regresion%20MUTIPLE.pdf>
- Rodríguez, E. y Serralde, M. (1991). *Asertividad para negociar*. México: McGraw-Hill. <https://es.scribd.com/doc/228524331/Asertividad-Para-Negociar-Mauro-Rodriguez-Estrada-pdf>
- Rodríguez, S. (2015). Violencia en parejas jóvenes: Estudio preliminar sobre su prevalencia y motivos Pedagogía Social. *Revista Interuniversitaria*, 25, 251-275. <https://www.redalyc.org/pdf/1350/135043709011.pdf>
- Rodríguez, J., Oduber, J. y Mora, E. (2017). Actividades rutinarias y cibervictimización en Venezuela. *Revista Latinoamericana de Estudios de Seguridad*, 20, 63-79.
- Rodríguez, C., Martínez, R. y Durán, M. (2015). Ciberacoso en la adolescencia y revelación de las agresiones. *Apuntes de Psicología*, 33 (3), 95-102. <https://core.ac.uk/download/pdf/196609319.pdf>
- Rojas, R. (1991). *Experiencia en San Cristóbal de las Casas, Chiapas*. In: *Hilos, Nudos y Colores en la Lucha Contra la Violencia Hacia las Mujeres* (X. Bedregal, I. Saucedo & F. Riquer, org). México, DF: Centro

- Romero, C. (2011). *Fundamentos Epistemológicos del Conductismo: Implicaciones teóricas y experimentales*. Corporación Iberoamericana de psicología, Colombia.
<https://repositorio.ibero.edu.co/bitstream/handle/001/536/Fundamentos%20epistemol%F3gicos%20del%20conductismo%20Implicaciones%20te%F3ricas%20y%20experimentales.pdf;jsessionid=65157C2D32945DD2A4CF793BED753631?sequence=1>
- Rojas, J., González, V., Guevara, C., García, P. y Peña, F. (2017). Apego y Ciber-violencia en la pareja de adolescentes. *Revista Internacional de Psicología Educativa y del Desarrollo*, 2 (1).
<https://www.redalyc.org/articulo.oa?id=349853220052>
- Romo, R., Vázquez, V., Rojas, J. y Alvidrez, S. (2020). Cyberbullying y Ciberviolencia de pareja en alumnado de una universidad privada mexicana. *Propósitos y Representaciones*, 8 (2), e303.
- Rozo, M., Moreno, J., Perdomo, S. y Avendaño, B. (2016). Modelo de violencia en relaciones de pareja en adolescentes colombianos. *Suma Psicológica*, 26 (1), 55-63. <http://www.scielo.org.co/pdf/sumps/v26n1/0121-4381-sumps-26-01-55.pdf>
- Rueda, J. (2007). La tecnología en la sociedad del siglo xxi: albores de una nueva revolución industrial. *Aposta. Revista de Ciencias Sociales*, 32, 1-28.
<https://www.redalyc.org/pdf/4959/495950225001.pdf>
- Ruiz, M., Pardo, A. y San Martín, R. (2010). Modelos de ecuaciones estructurales. *Papeles del psicólogo*, 31 (1), 34-45.
- Ruiz, M., Pardo, A. y San Martín, R. (2010). *Modelos de Ecuaciones Estructurales. Papeles del Psicólogo*, 31 (1), 34-45.
<https://www.redalyc.org/pdf/778/77812441004.pdf>

- Safranoff, N. (2017). Violencia psicológica hacia la mujer: ¿cuáles son los factores que aumentan el riesgo de que exista esta forma de maltrato en la pareja. *Salud Colectiva*, 13 (4), 611-632. <https://www.scielosp.org/pdf/scol/2017.v13n4/611-632/es>
- Saldívar, G., Ramos, L. y Saltijeral, M. (2004). Validación de las escalas de aceptación de la violencia y de los mitos de violación en estudiantes universitarios. *Salud Mental*, 27 (6), 40-49.
- Saldívar, G., Ramos, L. y Saltijeral, M. (2007). La aceptación de la violencia y los mitos de violación en estudiantes universitarios: Diferencias por sexo, edad y carrera. *Rev Fac Med UNAM*, 50 (2). <https://www.medigraphic.com/pdfs/facmed/un-2007/un072e.pdf>
- Salinas, F., Cambón, V. y Silva, P. (2015). Aportes ecológico-interactivos a la psicología educativa. *Revista Puertorriqueña de Psicología*, 26 (1), 26-37.
- Salter, A. (1949). *Conditioned reflex therapy*. New City: Wellness Institute Inc.
- Salvazán, L., Creagh, Y. y Durán, Y. (2014). La violencia psicológica en las relaciones de pareja. Una problemática actual. *Rev Inf Cient*, 88 (6), 1145-1154. <https://www.redalyc.org/pdf/5517/551757253018.pdf>
- Sanabria, H. (2008). El ser humano, modelo de un ser. *Educere*, 12 (42), 471-480. <https://www.redalyc.org/pdf/356/35614569007.pdf>
- Sanchez, H., Reyes, C., y Mejía, K. (2018). Manual de terminus en investigación científica, tecnologica y humanística (1era Ed.). Lima: Universidad Ricardo Palma. <https://www.urp.edu.pe/pdf/id/13350/n/libromanual-de-terminos-en-investigacion.pdf>
- Santos, P. y Sierra, J. (2010). El papel de la asertividad sexual en la sexualidad humana: una revisión sistemática International. *Journal of Clinical and Health Psychology*, 10 (3), 553-577.

- Sargent, K., Krauss, A., Jouriles, E., & McDonald, R. (2016). Cyber Victimization, Psychological Intimate Partner Violence, and Problematic Mental Health Outcomes Among First-Year College Students. *Cyberpsychology, Behavior, and Social Networking*, 19 (9), 545-550. doi.org/10.1089/cyber.2016.0115
- Secretaría Nacional de la Juventud (SENAJU). (2021, 06 de junio). *Encuesta Nacional de la Juventud*. <https://juventud.gob.pe/wp-content/uploads/2021/07/Primera-Encuesta-Nacional-de-la-Juventud-2011.pdf>
- Sierra, J. (2012). Evaluación de la equivalencia factorial y métrica de la Sexual Assertiveness Scale (SAS) por sexo. *Psicothema*, 24 (2), 316-322.
- Superintendencia Nacional de Educación Superior Universitaria (SUNEDU). (2020). *Informe bimestral sobre la realidad universitaria en el Perú*. <https://repositorio.minedu.gob.pe/handle/20.500.12799/6911>
- Supo, J. (2014). Cómo elegir una muestra- Técnicas para seleccionar una muestra representativa. Bioestadístico EIRL. https://www.academia.edu/15865249/C%C3%B3mo_elegir_una_muestra_T%C3%A9cnicas_para_seleccionar_una_muestra_representativa?auto=download
- Torrico, E., Santín, C., Andrés, M., Menéndez, S. y López, M. (2002). El modelo ecológico de Bronfenbrenner como marco teórico de la Psicooncología. *Anales de Psicología*, 18 (1), 45-59. <https://www.redalyc.org/pdf/167/16718103.pdf>
- Triano, P., Morales, E. y Palacios, S. (2021). Tolerancia hacia el ciberacoso en el noviazgo: analizando su relación con la violencia de género. *Health and Addictions / Salud y Drogas*, 21 (2), 71-92.

- Trujano, P., Dorantes, J. y Tovilla, V. (2009). Violencia en internet: nuevas víctimas, nuevos retos. *Revista de Psicología*, 15 (1), 7-19. <https://www.redalyc.org/pdf/686/68611923002.pdf>
- Uribe, N., (2009). *Una mirada psicoanalítica sobre la función terapéutica del dibujo y la simbolización en algunos casos de maltrato infantil*. [Tesis de Maestría no publicada]. Departamento de Psicoanálisis, Facultad de Ciencias Sociales y Humanas. Universidad de Antioquia-Colombia
- Uribe, J., Bahamón, M., Reyes, L., Trejos, A. y Alarcón, Y. (2017). Percepción de autoeficacia, asertividad sexual y uso del condón en jóvenes colombianos. *Acta Colombiana de Psicología*, 20 (1). http://www.scielo.org.co/scielo.php?pid=S0123-91552017000100212&script=sci_arttext&tlng=es
- Vélez, P. (2015). *Niveles de asertividad sexual de estudiantes de la universidad de cuenca: un análisis comparativo entre hombres y mujeres*. [Tesis de grado]. Universidad de Cuenca, Ecuador. <http://dspace.ucuenca.edu.ec/bitstream/123456789/22848/1/tesis.pdf>
- Villora, B., Yubero, S. y Navarro, R. (2019). Abuso online en el noviazgo y su relación con el abuso del móvil, la aceptación de la violencia y los mitos sobre el amor. *Revista Suma Psicológica*, 26 (1), 46-54. <https://blogs.konradlorenz.edu.co/files/19007-final.pdf>
- Weber. (1977). *Economía y Sociedad*. México, FCE
- Zerubavel, N. & Messman, T. (2013). Sexual Victimization, Fear of Sexual Powerlessness, and Cognitive emotion Dysregulation as Barriers to Sexual Assertiveness in College Women. *Violence Against Women*, 19 (12), 1518-1537. https://www.researchgate.net/publication/259499562_Sexual_Victimization_Fear_of_Sexual_Powerlessness_and_Cognitive_Emotion_Dysregulation_as_Barriers_to_Sexual_Assertiveness_in_College_Women

ANEXOS

Anexo 1. Matriz de Consistencia

Tabla 6

Matriz de Consistencia

TÍTULO: Asertividad sexual y aceptación de violencia asociadas a la cibervictimización en la relación de pareja en universitarios de Lima Metropolitana AUTORES: Dextre Paye, Katherine Jeraldine						
PROBLEMA	OBJETIVOS	HIPÓTESIS	VARIABLES E INDICADORES			
¿En qué medida la asertividad sexual y la aceptación de violencia inciden en la cibervictimización en la relación de pareja en universitarios	Objetivo general: La asertividad sexual y la aceptación de violencia inciden en la cibervictimización en la relación de pareja en universitarios	Hipótesis general: La asertividad sexual y la aceptación de violencia inciden en la cibervictimización en la relación de pareja.	DIMENSIONES	Variable 1: Asertividad sexual		
				Indicadores	Ítems	Escala
			D1: Inicio	Inicio de relación sexual	1,2,3,4,5,6	Ordinal
			D2: Rechazo	Evitar relación sexual no deseada	7,8,9,10,11,12	
D3: Embarazo y enfermedades de transmisión sexual	Continuidad de uso anticonceptivos	13,14,15,16,17,18				

de Lima Metropolitana?	Objetivos específicos: a) La asertividad sexual se relaciona con la cibervictimización en la relación de pareja en universitarios y b) la aceptación de violencia se relaciona con la cibervictimización en la relación de pareja en universitarios.	Hipótesis específicas: a) La existe relación indirecta y significativa entre la asertividad sexual y la cibervictimización la relación de pareja; b) existe relación directa y significativa entre la aceptación de violencia y el riesgo la cibervictimización en la relación de pareja.	DIMENSIONES	Variable 2: Aceptación de violencia			
				Indicadores	Ítems	Escala	
			D1: Justificación de violencia física y sexual	Perpetración	1,2,3,4,7,9	Ordinal	
			D2: Aceptación del abuso en citas	Victimización	5,6,8,10		
			DIMENSIONES	Variable 3: Cibervictimización			
				Indicadores	Ítems	Escala	
				D1: Ciberagresión	-	6,7,9,10	Ordinal
				D2: Cibercontrol	-	1,2,3,4,5,8	

Anexo 2. Matriz de Operacionalización de Asertividad Sexual

Tabla 7

Matriz de Operacionalización de Asertividad sexual

Variables	Definición conceptual	Definición operacional	Dimensiones	Indicadores	Ítems	Escala de medición
Asertividad sexual	Según Morokoff et al., (1997) refiere que " la capacidad para iniciar la actividad sexual, rechazar la actividad sexual no deseada, así como negociar las conductas sexuales deseadas, el empleo de métodos anticonceptivos y los comportamientos más saludables ". (p. 791).	Se define por las puntuaciones obtenidas en la Escala de Asertividad Sexual (SAS), que consta de 18 ítems)	Inicio	Inicio de relación sexual.	1,2,3,4,5,6.	Escala ordinal: Nunca (0) A veces (1) La mitad de las veces (2) Casi siempre (3) Siempre (4).
			Rechazo	Evitar relación sexual no deseada.	7,8,9,10,11,12.	
			Embarazo y enfermedades de transmisión sexual	Continuidad de uso anticonceptivos.	13,14,15,16,17,18.	

Anexo 3. Matriz de Operacionalización de Aceptación de Violencia

Tabla 8

Matriz de Operacionalización de Aceptación de violencia

Variables	Definición conceptual	Definición operacional	Dimensiones	Indicadores	Ítems	Escala de medición
Aceptación de violencia	De Foshee et al. (1998) menciona que " La aceptación de violencia son creencias que normalizan la violencia en la pareja, roles de género, habilidades pro sociales y creencias frente a la violencia de pareja". (p.124)	Se define por las puntuaciones obtenidas en la Escala de Aceptación de violencia (ADV), constando de 10 ítems.	Justificación de violencia física y sexual	Perpetración	1,2,3,4,7,9.	Escala ordinal: Totalmente falso (1) La mayoría de veces es falso (2) Más falso que verdadero (3) Más verdadero que falso (4)
		Niveles y rango	Aceptación del abuso en citas	Victimización	5,6,8,10.	La mayoría de veces verdadero (5) Mes describe perfectamente (6)

Anexo 4. Matriz de Operacionalización de Cibervictimización

Tabla 9

Matriz de Operacionalización de Cibervictimización

Variables	Definición conceptual	Definición operacional	Dimensiones	Indicadores	Ítems	Escala de medición
Cibervictimización	De Cava y Buelga (2017) refiere que "Son conductas agresivas y de control que pueden ser perpetradas o sufridas a través de medios tecnológicos en redes sociales" (p.52)	Se define por las puntuaciones obtenidas en la Escala de Ciber-Violencia en parejas adolescentes (Cib-VPA), constando de 10 ítems.	Ciberagresión	-	6,7,9,10.	Escala ordinal: Nunca (1) Algunas veces (2) Bastantes veces (3)
		Niveles y rango -	Cibercontrol	-	1,2,3,4,5,8.	Siempre (4)

Anexo 5. Ficha técnica

FICHA TÉCNICA ESCALA DE ASERTIVIDAD SEXUAL (SAS)

Nombre técnico	Escala de Asertividad Sexual (SAS)
Autores	Morokoff, Harlow, Whitmire, Grimley y Gibson
Año de aparición	(1997)
Lugar de procedencia	Estados Unidos
Adaptación	Sierra, Vallejo y Santos (2011)
Usuarios	Jóvenes
Ámbito de uso	Clínico
Aplicación	Individual o colectiva
Finalidad	Medir la asertividad sexual
Áreas que mide	Inicio Rechazo Embarazo y enfermedades de transmisión sexual
Duración	de 7 a 10 minutos
Material que contiene	Cuestionario

FICHA TÉCNICA

ESCALA DE ACEPTACIÓN DE VIOLENCIA EN EL NOVIAZGO (ADV)

Nombre técnico	Escala de Aceptación de violencia en el noviazgo (ADV)
Autores	Foshee, Bauman, Arriaga, Helms, Koch y Linder
Año de aparición	1998
Lugar de procedencia	Estados Unidos
Adaptación	Fernández, Calvete y Orue (2016)
Usuarios	Adolescentes y jóvenes
Ámbito de uso	Clínico
Aplicación	Individual
Finalidad	Evaluar las actitudes justificativas de la agresión en el noviazgo
Áreas que mide	Justificación de violencia física y sexual Aceptación del abuso en citas
Duración	10 minutos
Material que contiene	Cuestionario

FICHA TÉCNICA
SUB ESCALA DE CIBERVICTIMIZACIÓN

Nombre técnico	Sub Escala de Cibervictimización
Autores	Cava y Buelga
Año de aparición	(2017)
Lugar de procedencia	España
Adaptación	-
Usuarios	Adolescentes y jóvenes
Ámbito de uso	Clínica y educativa
Aplicación	Individual y colectiva
Finalidad	Evaluar situaciones de acoso y victimización en las parejas en la etapa de la adolescencia
Áreas que mide	Ciber agresión Ciber control
Duración	15 minutos
Material que contiene	Cuestionario

Anexo 6. Instrumento de evaluación

Autores originales: Morokoff, Harlow, Whitmire, Grimley y Gibson (1997)

Autores de adaptación: Sierra, Vallejo y Santos (2011)

FICHA TÉCNICA DE LA ESCALA DE LA ASERTIVIDAD SEXUAL

INSTRUCCIONES: No es una prueba, por lo tanto, no existen respuestas correctas ni incorrectas. Por favor responda a cada afirmación de forma honesta y precisa, seleccionando un número de los que siguen.

0	1	2	3	4				
NUNCA	A VECES	LA MITAD DE LAS VECES	CASI SIEMPRE	SIEMPRE				
PREGUNTAS				0	1	2	3	4
1. Inicio de las relaciones sexuales con mi pareja cuando lo deseo.								
2. Le indico a mi pareja que me toque los genitales cuando así lo deseo.								
3. En vez de indicarle lo que quiero a mi pareja, espero a que me toque los genitales.								
4. En vez de indicarle lo que quiero a mi pareja, espero a que acaricie mi cuerpo.								
5. Le indico a mi pareja que estimule los genitales con su boca cuando así lo deseo.								
6. Espero a que mi pareja inicie el acercamiento sexual, como por ejemplo acariciar mi cuerpo.								
7. Si mi pareja me presiona, cedo y le beso, incluso si ya le he dicho que no.								
8. Si mi pareja lo desea, estimulo sus genitales con mi boca, incluso cuando no me apetece.								
9. Me niego a dejar que mi pareja acaricie mi cuerpo si no lo deseo, incluso cuando insiste.								
10. Tengo relaciones sexuales si mi pareja lo desea, incluso cuando no me apetece.								
11. Si he dicho que no, no dejo que mi pareja me toque los genitales, aunque me presione.								
12. Me niego a tener sexo si no me apetece, incluso si mi pareja insiste.								
13. Si a mi pareja no le gusta usarlos, tengo relaciones sexuales sin condón o barrera de látex, incluso aunque yo prefiera utilizarlos.								
14. Si mi pareja insiste, tengo relaciones sexuales son utilizar condón o barrera de látex, incluso aunque yo no quiera.								
15. Cuando tengo relaciones sexuales con mi pareja me aseguro de utilizar condón o barrera de látex.								
16. Si mi pareja así lo desea, tengo relaciones sexuales sin condón o barrera látex.								
17. Insisto usar condón o barrera de látex cuando quiero, incluso aunque mi pareja prefiera no usarlos.								
18. Me niego a tener relaciones sexuales si mi pareja no quiere utilizar condón o barrera de látex.								

Autores originales: Foshee, Bauman, Arriaga, Helms, Koch y Linder (1998)

Autores de adaptación: Fernández, Calvete y Orue

**ESCALA DE ACEPTACIÓN DE VIOLENCIA EN EL NOVIAZGO (ADV):
PROPIEDADES PSICOMÉTRICAS DE LA VERSIÓN ESPAÑOLA**

INSTRUCCIONES

A continuación, encontrarás una lista de frases que un chico/a puede utilizar para describirse a sí mismo/a. Por favor, lee cada frase y decide el grado de exactitud con que te describe durante el último año. Escoge y rodea con un círculo la puntuación desde 1 a 6 que mejor te describe. Cuando no estés seguro/a contesta lo que sientes.

1	2	3	4	5	6											
TOTALMENTE FALSO	LA MAYORIA DE VECES FALSO	MÁS FALSO QUE VERDADERO	MÁS VERDADERO QUE FALSO	LA MAYORIA DE VECES VERDADERO	ME DESCRIBE PERFECTAMENTE											
¿QUÉ TAN SEGUIDO TE PASA ESTO EN EL MES?					1	2	3	4	5	6						
1. Está bien que un chico/chica golpee a su pareja si hizo algo que lo enfureció.																
2. Está bien que un chico obligue a una chica a tener relaciones sexuales si ella lo excitó sexualmente.																
3. Pegar a tu pareja puede estar bien.																
4. Está bien que un chico/chica golpee a su pareja si la insulta delante de sus amigos.																
5. Las chicas/chicos a veces merecen ser golpeados por los chicos/chicas con quienes salen.																
6. A veces los chicos/chicas tienen que golpear a sus parejas de citas para que vuelvan a estar bajo control.																
7. Está bien que un chico/chica golpee a su pareja si ella/él lo golpeó primero.																
8. Está bien que el chico fuerce a la chica a tener sexo si él ha pagado todos los gastos de la cita.																
9. Una chica/ chico que pone celosa a su pareja a propósito, merece ser golpeada																
10. Creo que está muy bien obligar a una pareja a tener relaciones sexuales en una cita.																

Autores originales: M. Cava y S. Buelga (2017)

SUB ESCALA DE CIBERVICTIMIZACIÓN

INSTRUCCIONES

Por favor, lea cada afirmación cuidadosamente e indique si ha sufrido algunas de las conductas mencionadas en su relación de pareja.

PREGUNTAS	NUNCA	ALGUNAS VECES	BASTANTES VECES	SIEMPRE
	1	2	3	4
1. Mi chico/a se enfada si ve que estoy en línea y no le contesto enseguida.				
2. Mi chico/a está pendiente de si estoy en línea en el móvil o conectado en redes sociales.				
3. No me deja chatear con algunos amigos/as y se enfada si lo hago.				
4. Me ha hecho eliminar o bloquear amigos/as de mis redes sociales o de mi móvil para que no tenga contacto con ellos.				
5. Mi chico/a me ha hecho eliminar comentarios, fotos o videos míos en redes sociales porque le ponían celoso/ a				
6. Ha contado rumores o mentiras sobre mí en redes sociales.				
7. Mi chico/a me ha insultado o amenazado por privado.				
8. Me ha dicho a que, si corto con él/ella, dirá o publicará en redes sociales cosas personales mías.				
9. Mi chico/a ha hecho comentarios públicos sobre mí en Internet o en grupos del WhatsApp que me ha hecho sentir mal.				
10. Mi chico/a ha enviado o subido a redes sociales sin mi permiso fotos, videos o mensajes míos que yo no quería que la gente viera.				

ESCALA V-D

Instrucciones:

Por favor, señala si las siguientes afirmaciones se parecen o no a tu situación personal. Las opciones de respuestas son: Verdadero o Falso.

PREGUNTAS	Verdadero	Falso
1.- Nada de lo que he hecho hasta ahora podría haber sido mejor.	1	0
2.- Siempre me he llevado muy bien con todos sin excepción.	1	0
3.-Jamás en la vida me he reído de ningún chiste grosero.	1	0
4.-Nunca me he puesto de mal humor por ninguna razón.	1	0
5.-Jamás he criticado a los demás por ningún motivo.	1	0

Anexo 7.

Formulario sin título

Preguntas Respuestas 352 Configuración



Sección 1 de 8

Asertividad sexual y aceptación de violencia asociadas a la cibervictimización en la relación de pareja en universitarios de Lima Metropolitana

En las siguientes páginas se presentan tres cuestionarios breves. Lee con mucha atención cada pregunta; luego, marca la alternativa que estimes más conveniente según tu caso y responde con completa sinceridad.

?

<https://forms.gle/C53LuYHqBv1xBDxz9>

Anexo 8.

Cuestionario de datos sociodemográficos

Ficha de datos generales

Edad: _____

Sexo: Hombre (1) Mujer (2)

Gestión de la universidad: Pública (1) Privada (2)

Zona de residencia

Lima centro (1) Lima norte (2) Lima sur (3) Lima este (4)

Callao (5)

Ciclo:

Primer ciclo (1) Segundo ciclo (2) Tercer ciclo (3)

Cuarto ciclo (4) Quinto ciclo (5) Sexto ciclo (6)

Séptimo ciclo (7) Octavo ciclo (8) Noveno ciclo (9)

Décimo ciclo (10) Undécimo ciclo (11) Duodécimo Ciclo (12)

Anexo 9. Cartas de autorización para el uso de los instrumentos



"Año del Fortalecimiento de la Soberanía Nacional"

CARTA N°0129 - 2021/EP/PSI.UCV LIMA NORTE-LN

Los Olivos 21 de Marzo de 2022

Autor:

- **María Jesús Cava y Sofía Buelga**

Presente.-

De nuestra consideración:

Es grato dirigirme a usted para expresarle mi cordial saludo y a la vez presentarle a la Srta. **Dextre Paye Katherine Jeraldine**, con DNI 45432975 estudiante del último año de la Escuela de Psicología de nuestra casa de estudios; con código de matrícula N° 7001146204, quien realizará su trabajo de investigación para optar el título de licenciada en Psicología titulado: **Asertividad sexual y aceptación de violencia asociadas a la cibervictimización en la relación de pareja en universitarios de Lima Metropolitana**, este trabajo de investigación tiene fines académicos, sin fines de lucro alguno, donde se realizará una investigación con el uso del instrumento **SUB ESCALA DE CIBERVICTIMIZACIÓN**, a través de la validez, la confiabilidad, análisis de ítems y baremos tentativos.

Agradecemos por antelación le brinde las facilidades del caso proporcionando una carta de autorización para el uso del instrumento en mención, para sólo fines académicos, y así prosiga con el desarrollo del proyecto de investigación.

En esta oportunidad hago propicia la ocasión para renovarle los sentimientos de mi especial consideración y estima personal.

Atentamente,

Mg. Sandra Patricia Céspedes Vargas Machuca
Coordinadora de la Escuela de Psicología
Filial Lima - Campus Lima Norte

CARTA N°0130- 2021/EP/PSI.UCV LIMA NORTE-LN

Los Olivos 21 de Marzo de 2022

Autor:

- **Sierra, Juan Carlos; Vallejo Medina, Pablo; Santos Iglesias, Pablo**

Presente.-

De nuestra consideración:

Es grato dirigirme a usted para expresarle mi cordial saludo y a la vez presentarle a la Srta. **Dextre Paye Katherine Jeraldine**, con DNI 45432975 estudiante del último año de la Escuela de Psicología de nuestra casa de estudios; con código de matrícula N° 7001146204, quien realizará su trabajo de investigación para optar el título de licenciada en Psicología titulado: **Asertividad sexual y aceptación de violencia asociadas a la cibervictimización en la relación de pareja en universitarios de Lima Metropolitana**, este trabajo de investigación tiene fines académicos, sin fines de lucro alguno, donde se realizará una investigación con el uso del instrumento **ESCALA DE LA ASERTIVIDAD SEXUAL**, a través de la validez, la confiabilidad, análisis de ítems y baremos tentativos.

Agradecemos por antelación le brinde las facilidades del caso proporcionando una carta de autorización para el uso del instrumento en mención, para sólo fines académicos, y así prosiga con el desarrollo del proyecto de investigación.

En esta oportunidad hago propicia la ocasión para renovarle los sentimientos de mi especial consideración y estima personal.

Atentamente,

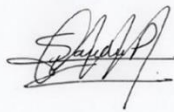

Mg. Sandra Patricia Céspedes Vargas Machuca
Coordinadora de la Escuela de Psicología
Filial Lima - Campus Lima Norte

"Año del Fortalecimiento de la Soberanía Nacional"

CARTA N°0128 - 2021/EP/PSI.UCV LIMA NORTE-LN

Los Olivos 21 de Marzo de 2022

Autor:

- **Liria Fernández González, Esther Calvete y Izaskun Orue**

Presente.-

De nuestra consideración:

Es grato dirigirme a usted para expresarle mi cordial saludo y a la vez presentarle a la Srta. **Dextre Paye Katherine Jeraldine**, con DNI 45432975 estudiante del último año de la Escuela de Psicología de nuestra casa de estudios; con código de matrícula N° 7001146204, quien realizará su trabajo de investigación para optar el título de licenciada en Psicología titulado: **Asertividad sexual y aceptación de violencia asociadas a la cibervictimización en la relación de pareja en universitarios de Lima Metropolitana**, este trabajo de investigación tiene fines académicos, sin fines de lucro alguno, donde se realizará una investigación con el uso del instrumento **ESCALA DE ACEPTACIÓN DE VIOLENCIA EN EL NOVIAZGO (ADV)**, a través de la validez, la confiabilidad, análisis de ítems y baremos tentativos.

Agradecemos por antelación le brinde las facilidades del caso proporcionando una carta de autorización para el uso del instrumento en mención, para sólo fines académicos, y así prosiga con el desarrollo del proyecto de investigación.

En esta oportunidad hago propicia la ocasión para renovarle los sentimientos de mi especial consideración y estima personal.

Atentamente,

Mg. Sandra Patricia Céspedes Vargas Machuca
Coordinadora de la Escuela de Psicología
Filial Lima - Campus Lima Norte

Anexo 10: Autorización del uso de los instrumentos por parte de los autores

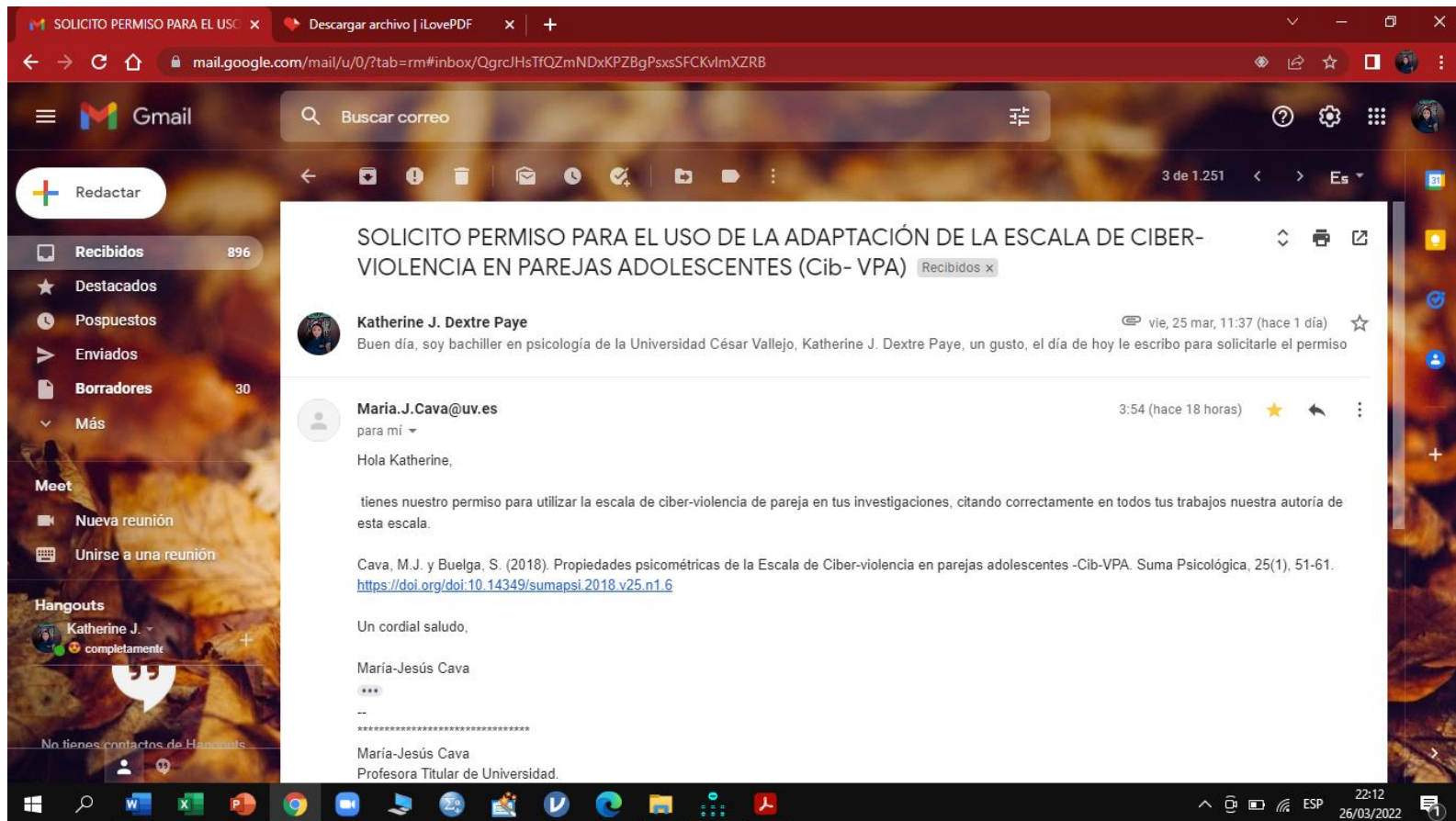

bebés - Google Drive x SOLICITO PERMISO PARA EL USO DE LA ADAPTACIÓN DE LA ESCALA DE ASERTIVIDAD SEXUAL x +

mail.google.com/mail/u/0/?tab=rm#inbox/QgrcJHshZZFgtWVTzTSTFgbSxTWNvKgSFRg

Gmail Buscar correo

Redactor

Recibidos 912

Destacados

Pospuestos

Enviados

Borradores 30

Más

Meet

Nueva reunión

Unirse a una reunión

Hangouts

Katherine J. completamente

SOLICITO PERMISO PARA EL USO DE LA ADAPTACIÓN DE LA ESCALA DE ASERTIVIDAD SEXUAL

Katherine J. Dextre Paye
Katherine J. Dextre Paye <katherinedextrep@gmail.com>vie, 25 mar, 11:37 (hace 7 días)para jcsierra Buen día, soy bachiller en psicología de la Universidad Cés.

Juan Carlos Sierra
para mí

Estimada Katherine,
Puede usar la versión española de la Sexual Assertiveness Scale.
Saludos cordiales

UNIVERSIDAD DE GRANADA

Habilita las notificaciones de escritorio para Gmail. Aceptar No, gracias X

2 nuevas notificaciones

17:55 5/04/2022

(4) WhatsApp x SOLICITO PERMISO PARA EL USO x Nueva pestaña x +

mail.google.com/mail/u/0/?tab=rm#inbox/KtbxLzffWpKqhmMspZbHMJhZQbSFwvtDq

Buscar correo

6 de 1.036

SOLICITO PERMISO PARA EL USO DE LA ADAPTACION DE LA ESCALA DE ACEPTACIÓN DE VIOLENCIA (ADV) Recibidos x

Katherine J. Dextre Paye lun, 18 oct 21:35 (hace 1 día)

Buen día, soy bachiller en psicología de la Universidad César Vallejo, Katherine J. Dextre Paye, un gusto, el día de hoy le escribo para solicitarle el permiso

Liria Fernandez Gonzalez 0:45 (hace 21 horas)

para mí

Hola Katherine:
Puedes usarla sin ningún problema.
Un abrazo y suerte en tus estudios,

—
Liria Fernández González
Facultad de Ciencias de la Salud
Universidad de Deusto
944139000 ext. 2800
<http://www.stress.deusto.es>

Responder Reenviar

martes, 19 de octubre de 2021 22:24 19/10/2021

Anexo 11.

Consentimiento informado

Estimado/a participante:

Estamos realizando una investigación científica en parejas de universitarios de Lima Metropolitana. Tu participación es voluntaria y anónima, los datos entregados serán tratados confidencialmente, no se comunicarán a terceras personas, tampoco tienen fines de diagnóstico individual, y esta información recogida se utilizará únicamente para los propósitos de este estudio. El proceso completo consiste en la aplicación de cuatro cuestionarios breves con una duración aproximada de 10 minutos en total.

Acepto participar voluntariamente en la investigación.

No (1)

Sí (2)

Anexo 12: Análisis Factorial Exploratorio

Tabla 10

Evidencias psicométricas de la Sub Escala De Cibervictimización

Prueba de KMO y Bartlett		
Medida Kaiser-Meyer-Olkin de adecuación de muestreo		.696
Prueba de esfericidad de Bartlett	Aprox. Chi-cuadrado	406.810
	gl	15
	Sig.	.000

Varianza total explicada						
Factor	Autovalores iniciales			Sumas de cargas al cuadrado de la extracción		
	Total	% de varianza	% acumulado	Total	% de varianza	% acumulado
1	2.720	45.339	45.339	1.826	30.426	30.426
2	1.364	22.735	68.074	1.560	25.997	56.423
3	.711	11.857	79.932			
4	.551	9.177	89.108			
5	.340	5.664	94.772			
6	.314	5.228	100.000			

Método de extracción: máxima verosimilitud.

Tabla 11

Evidencias psicométricas de la Escala De Aceptación de Violencia en el Noviazgo (ADV):

Prueba de KMO y Bartlett							
Medida Kaiser-Meyer-Olkin de adecuación de muestreo							.849
Prueba de esfericidad de Bartlett	Aprox. Chi-cuadrado				694.99		
	gl				6		
	Sig.				.000		
Varianza total explicada							
Factor	Autovalores iniciales			Sumas de cargas al cuadrado de la extracción			
	Total	% de varianza	% acumulado	Total	% de varianza	% acumulado	
1	3.24	81.096	81.096	3.011	75.272	75.272	
	4						
2	.395	9.871	90.967				
3	.187	4.670	95.637				
4	.175	4.363	100.000				

Método de extracción: máxima verosimilitud.

Tabla 12

Evidencias psicométricas de la Escala de la Asertividad Sexual (SAS)

Prueba de KMO y Bartlett						
Medida Kaiser-Meyer-Olkin de adecuación de muestreo		.763				
Prueba de esfericidad de Bartlett	Aprox. Chi-cuadrado	1080.9				
	gl	38				
	Sig.	.000				

Varianza total explicada						
Factor	Autovalores iniciales			Sumas de cargas al cuadrado de la extracción		
	Total	% de varianza	% acumulado	Total	% de varianza	% acumulado
1	3.757	41.748	41.748	3.426	38.066	38.066
2	2.013	22.365	64.114	1.529	16.990	55.056
3	1.172	13.019	77.132	1.042	11.582	66.638
4	.633	7.032	84.164			
5	.467	5.186	89.350			
6	.347	3.860	93.210			
7	.270	3.005	96.215			
8	.202	2.242	98.457			
9	.139	1.543	100.000			

Método de extracción: máxima verosimilitud.

Anexo 13: Análisis Factorial Confirmatorio

Figura 1

Evidencias psicométricas de la Sub Escala De Cibervictimización Validez de constructo por análisis factorial confirmatorio (AFC)

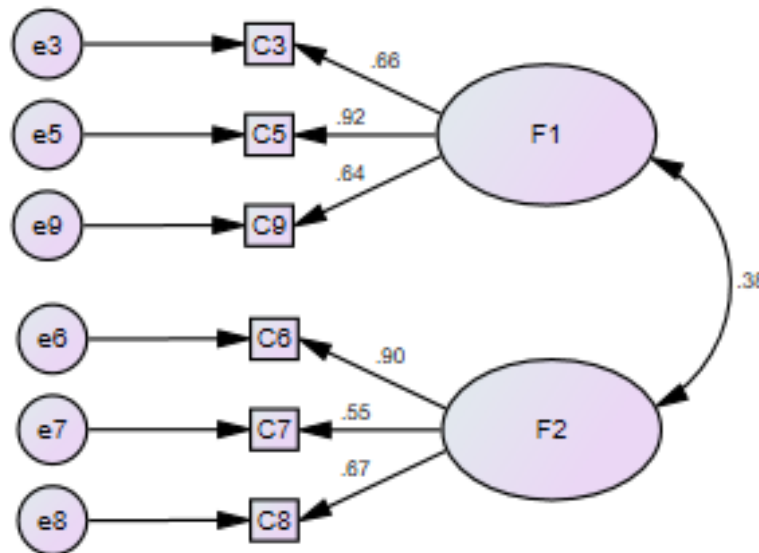

Índices de ajuste del modelo oblicuo de dos factores correlacionados: CMIN/DF= 2.642, CFI = .967, TLI = .938, SRMR = .013, RMSEA = .086

Tabla 13

Confiabilidad por consistencia interna

Estadísticas de fiabilidad			
	Alfa de Cronbach	Omega de McDonald	N de elementos
Cibercontrol	.77	.80	3
Ciberagresión	.73	.76	3

$n = 222$

Por lo tanto, los valores obtenidos en la escala indica ser un instrumento confiable (Campo-Arias y Oviedo, 2008; Muñoz y Barraza, 2019).

Figura 2

Evidencias psicométricas de la Escala De Aceptación de Violencia en el Noviazgo (ADV): Validez de constructo por análisis factorial confirmatorio (AFC)

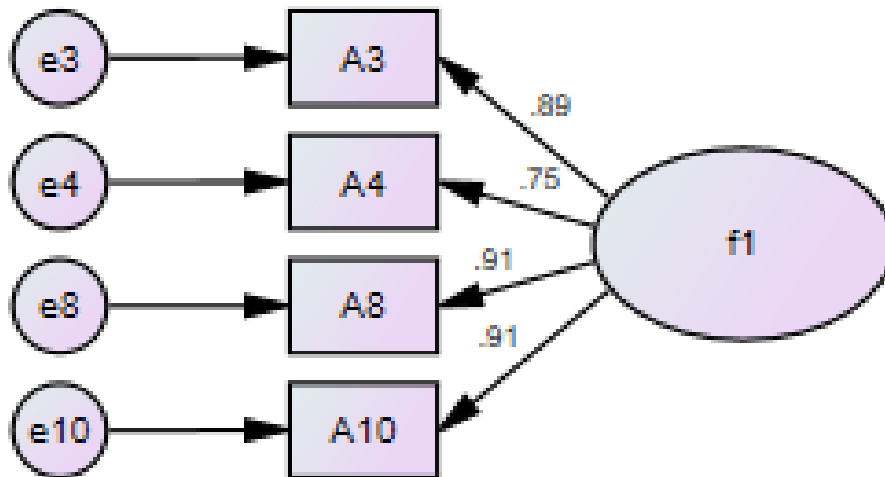

Índices de ajuste del modelo oblicuo de dos factores correlacionados: CMIN/DF = 1.099, CFI = 1.000, TLI = .999, SRMR = .002, RMSEA = .021

Tabla 14

Confiabilidad por consistencia interna

Estadísticas de fiabilidad				
	Alfa de Cronbach	Omega McDonald	de N elementos	de
Justificación de violencia	.91	.92	4	

$n = 222$

Por lo tanto, los valores obtenidos en la escala indica ser un instrumento confiable (Campo-Arias y Oviedo, 2008; Muñoz y Barraza, 2019).

Figura 3

Evidencias psicométricas de la Escala de la Asertividad Sexual (SAS) Validez de constructo por análisis factorial confirmatorio (AFC)

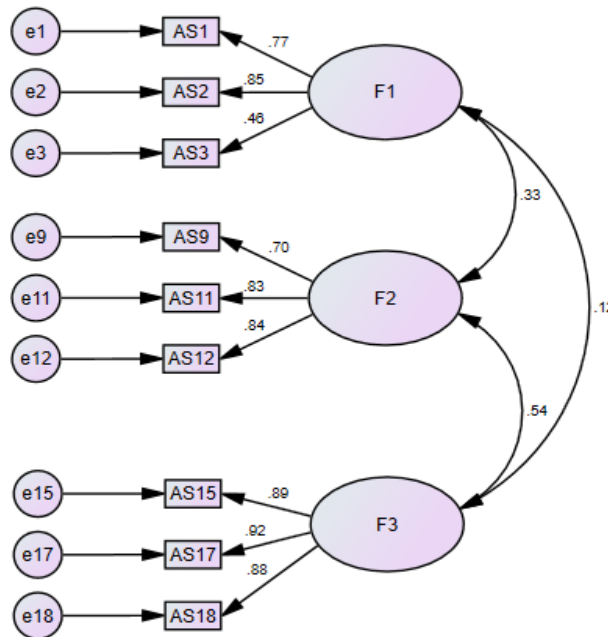

Índices de ajuste del modelo oblicuo de tres factores correlacionados: CMIN/DF = 3.174, CFI = .951, TLI = .926, SRMR = .099, RMSEA = .099

Tabla 15

Confiabilidad por consistencia interna

Estadísticas de fiabilidad				
	Alfa Cronbach	de Omega McDonald	de	N de elementos
Inicio	.74	.75		3
Rechazo	.83	.84		3
Embarazo y enfermedades de transmisión sexual	.93	.93		3

n = 222

Por lo tanto, los valores obtenidos en la escala indica ser un instrumento confiable (Campo-Arias y Oviedo, 2008; Muñoz y Barraza, 2019).

Anexo 14: Curso de conducta responsable en investigación

https://ctivitae.concytec.gob.pe/appDirectorioCTI/VerDatosInvestigador.do?id_investigador=274170

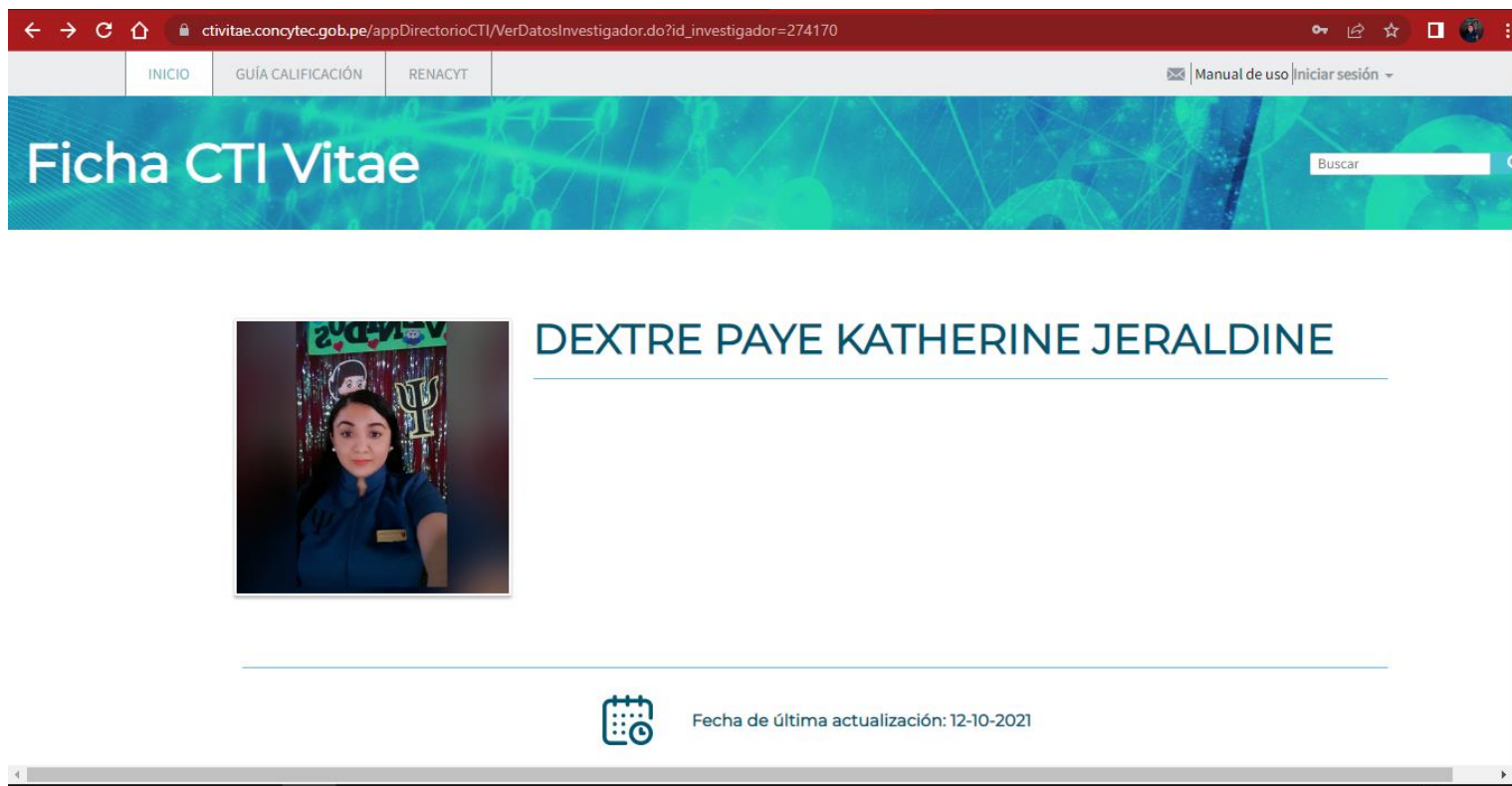

The screenshot shows a web browser window displaying the 'Ficha CTI Vitae' profile page. The browser's address bar shows the URL: ctivitae.concytec.gob.pe/appDirectorioCTI/VerDatosInvestigador.do?id_investigador=274170. The page has a navigation menu with 'INICIO', 'GUÍA CALIFICACIÓN', and 'RENACYT'. A search bar with the text 'Buscar' is located in the top right. The main content area features a blue header with the text 'Ficha CTI Vitae'. Below this, there is a profile picture of a woman in a blue uniform. To the right of the photo, the name 'DEXTRE PAYE KATHERINE JERALDINE' is displayed in large, bold, blue letters. At the bottom of the profile section, there is a calendar icon and the text 'Fecha de última actualización: 12-10-2021'.